

imkon qadar bildirmay qo'llab yurar, qiynalsam, kuyunib, shodlansam, suyunib yurar ekan. Buni bir kuni betob yotganida u o'zi aytib qoldi: - Turmushda qancha qiyinchilik ko'rgan bo'lsang ham, birontasidan shikoyat qilmading. Uyga doim yuzingda tabassum bilan kelarding. Lekin, aytmasang ham hammasini bilardim. Hamisha mana shunday sabrli bo'l, muammolarning barchasini sabr bilan yenggin, qizim! Otam bizni tashlab, onamning yoniga, chin dunyoga ketganlariga ham talay vaqt bo'ldi. Har gal ularni o'ylaganimda onalik vazifasi qanchalik qiyin bo'lmasin, bu dunyoda ota bo'lish ham naqadar mushkul vazifaligiga ishonch hosil qilaman. Ularni tiriklik chog'larida har qancha e'zozlasak, kam. Zero, ota ham, ona ham biz uchun g'animat va qayta topib bo'lmaydigan bebaho boylikdir!

МЕТОДЫ И ФОРМЫ ОРГАНИЗАЦИИ ДЕЯТЕЛЬНОСТИ УЧАЩИХСЯ НА УРОКЕ МАТЕМАТИКИ В НАЧАЛЬНОМ КЛАССЕ

Гафурова М.А

Ферганский государственный университет, преподаватель

Аннотация: *Эта статья посвящена совершенствованию соответствующих методических навыков и формированию методического мышления на уроках математики в начальных классах. Показана взаимосвязь между учебными задачами, описаны способы и средства развития познавательного интереса.*

Ключевые слова: *интеллект, логика, творческое мышление и воображение*

На современном этапе развития начального образования происходят существенные изменения. Они связаны, прежде всего, с введением и апробацией нового образовательного стандарта. В соответствии с примерной программой по математике основными целями изучения данного предмета стали:

математическое развитие младшего школьника - формирование способности к интеллектуальной деятельности (логического и знаково-символического мышления), пространственного воображения, математической речи;

умение строить рассуждения, выбирать аргументацию, различать обоснованные и необоснованные суждения, вести поиск информации (фактов, оснований для упорядочения, вариантов и др.);

освоение начальных математических знаний - понимание значения величин и способов их измерения; использование арифметических способов для разрешения сюжетных ситуаций;

формирование умения решать учебные и практические задачи средствами математики; работа с алгоритмами выполнения арифметических действий;

воспитание интереса к математике, стремления использовать математические знания в повседневной жизни. Таким образом, можно выделить три группы целей:

образовательные (обучающие);

развивающие; воспитательные.

Таким образом, рисунки и сюжетные материалы, чертежи, схемы, таблицы, образцы математической записи помогают учащимся не только осознавать многие математические зависимости, но и дают материал для математических обобщений, знакомят их с различными сторонами окружающей действительности. Успех применения рисунков во многом зависит и от того насколько быстро и хорошо дети научатся понимать изображения.

Наиболее эффективной является такая форма, когда восприятием ученика руководит учитель. Он направляет его внимание посредством системы наводящих вопросов, помогающих понять рисунок и осмыслить его суть. Руководство со стороны

учителя должно принимать различные формы в зависимости от новизны и сложности воспринимаемого учащимся рисунка.

Например, проходя тему «Больше, меньше, столько же», беседу по одному из рисунков учебника можно построить так: «Найдите верхний левый рисунок. Что нарисовано на этой картинке? (учащиеся затрудняются ответить). Нарисовано то, с чем вы любите играть. Особенно мальчики! (машина) Что это за машина? Как она называется? (В такой ввозят хлеб и продукты). Давайте назовем её продуктовой машиной. А что нарисовано правее? (Тоже продуктовая машина). Теперь найдите левый нижний рисунок. Что здесь нарисовано? (машина-бензовоз). А рядом? (тоже бензовоз) Сколько всего машин нарисовано? (четыре). Сколько из них продуктовых? (две). А бензовозов (тоже две машины). А как по-другому можно сказать про эти машины? (Продуктовых машин столько же, сколько бензовозов, бензовозов столько же, сколько продуктовых машин)[1].

Большое место в учебнике занимают иллюстрации, служащие наглядной основой при изучении геометрического материала, предусмотренного программой. Выполнение заданий геометрического содержания способствует развитию пространственных представлений у учащихся, умений наблюдать, сравнивать, абстрагировать и обобщать.

Одно из важных мест среди обучения занимают карточки с математическими заданиями. Эти пособия предназначены для того, чтобы помочь учителю в организации самостоятельной работы учащихся на различных этапах урока.

Они могут быть использованы для проведения контрольных и обучающих самостоятельных работ, организации фронтальной, групповой и индивидуальной работы в классе, восполнение пробелов в знаниях детей. Использование карточек позволяет решать ряд дидактических задач. С их помощью можно эффективно организовать фронтальную работу с классом при изучении нового материала, проводить самостоятельные работы по закреплению и проверке пройденного материала. Кроме того, работа по карточкам способствует воспитанию самостоятельности, развитию мышления, творческих способностей учащихся помогает осуществлять дифференцированный подход с учетом подготовленности каждого ученика.

Среди средств обучения математике младших школьников важную роль играют наборы, инструменты, приборы и модели. В одних условиях эти средства обучения сами являются объектами изучения, а в других применяются как дидактические пособия, с помощью которых формируются математические представления, понятия, умения и навыки.

Раздаточный материал – также одно из основных дидактических средств наглядности при обучении детей. Виды и формы раздаточного материала весьма разнообразны. Его виды определяются изучаемыми материалами, их конкретным содержанием, что касается функций, то они в основном заключаются в том, чтобы

раскрывать содержание новых понятий, закреплять изученный материал, обеспечивать активную самостоятельную учебную деятельность учащихся, контролировать усвоение материала.

Пользуясь раздаточным материалом на основе действий с конкретными знакомыми предметами, учащиеся под руководством преподавателя учатся считать, сравнивать различные группы предметов, устанавливают различные связи между числами. Основными видами раздаточного материала являются: счетные палочки, кубики, карточки (разрезные цифры, пособия с аппликационными изображениями и т.д.), монеты.

Счетные палочки - один из самых простых и ценных средств обучения. Их можно широко применять при изучении первого и второго десятка и темы «Сотня». С их помощью наглядно объяснить учащимся образование и состав чисел натурального ряда изучать арифметические действия. Кроме того, они применяются и при пропедевтике геометрии. Примером использования палочек для контроля знаний является игра «молчанка», учитель называет число (1, 2, 3, 4, 5), а ученики берут в руки и называют соответствующее количество палочек.

Карточки используются на всех этапах урока: при проверке домашнего задания, объяснении и закреплении нового материала, повторении пройденного и осуществлении контроля над знаниями учащихся.

Ознакомление с понятием о прямой и отрезке, мерами длины, измерением и построением отрезков, видами углов занимает исключительно важное место в процессе обучения младших школьников. Для развития у детей представлений о прямой и отрезке, необходимо выяснить, в каких жизненных ситуациях они встречались с прямыми и отрезками.

При изучении предусмотренного программой геометрического материала необходимо пользоваться чертежными и измерительными инструментами (линейка, угольник, циркуль), чертежными приборами, индивидуальными карточками с изображением различных геометрических фигур, математическим приборам, наборам моделей геометрических фигур, иллюстрациями в учебнике к задачам с геометрическим содержанием.

Счеты как наглядное пособие в школах для слепых детей можно широко применять на протяжении всех лет начального обучения.

Основной целью изучения математики является становление всесторонне развитой и инициативной личности, обладающей системой математических знаний и умений, культурных, идейно-нравственных и этических принципов, норм поведения, которые формируются в процессе учебно-воспитательных занятий и подготавливают ученика к активной деятельности в современном обществе.

Важнейшими мыслительными операциями в процессе обучения являются анализ и синтез. Анализ подразумевает выделение элементов данного объекта, его

признаков и свойств. На первом этапе младшие школьники выделяют лишь отдельные части и свойства предмета, то есть могут производить лишь частичный анализ. Затем, формируется способность анализировать все свойства предмета, но без установления взаимосвязей между ними. И только после этого младший школьник способен анализировать все свойства и признаки предмета и устанавливать взаимосвязь между ними. Синтез представляет собой соединение различных элементов и сторон объекта в единое целое. В мыслительной деятельности учащихся анализ и синтез дополняют друг друга, так как анализ осуществляется через синтез, а синтез через анализ. Абстракция – это выделение какой-либо стороны или аспекта явления с целью их отдельного изучения. Одной из особенностей абстракции учащихся младших классов является то, что за существенные признаки они порой принимают внешние, яркие, часто воспринимаемые признаки. Другая особенность заключается в том, что дети легче абстрагируют свойства предметов и явлений, чем связи и отношения, которые существуют между ними. Зная эти особенности, учитель должен обращать внимание учащихся на скрытые, но существенные признаки, их связи и отношения. Например, создавая предметную модель задачи, абстрагируемся от формы, цвета используемых предметов, главное – их число. Сравнение, как мыслительная операция у младших школьников, также имеет свои особенности. Это выражается в подмене сравнения рядоположением предметов – сначала рассказывают об одном предмете, а потом о другом. В этом возрасте дети затрудняются сравнивать предметы, с которыми нет возможности непосредственно действовать. Поэтому обучение сравнению следует проводить поэтапно, в тесной связи с изучением конкретного материала. В качестве объектов для начала можно применять предметы или рисунки с изображением предметов, хорошо им знакомых, в которых они могут выделить те или иные признаки, опираясь на уже имеющиеся представления. На первом этапе учат выделять признаки или свойства одного объекта, на втором – выявлять сходства и различия между признаками двух объектов, на третьем – устанавливать сходства между признаками трех, четырех и более объектов.

Таким образом, развитие мыслительной деятельности ребенка имеет свои особенности и определяется закономерной сменой стадий, в которой каждая предыдущая prepares последующие. С возникновением новых форм мышления старые формы не исчезают, они сохраняются и развиваются. Младшим школьниками становятся доступны более сложные познавательные задачи. У них развивается способность рассуждать, обосновывать свои суждения, сравнивать, обобщать, конкретизировать. Совершается переход от наглядно-образного к словесно-логическому мышлению.

СПИСОК ЛИТЕРАТУРЫ:

1. Стойлова Л. П. Теоритические основы начального курса математики. Учебное пособие. Москва. «Академия» 2014, 272 ст
2. Хамедова Н., Ибрагимова З., Тасетов Т. Математика. Тошкент. Турон икбол, 2007. 363 б
3. Турдиев В.П. Считай, смекай, отгадывай. Пособие для учащихся нач. школы.- М.: Просвещение, 1980.
4. Талызина Л.И. Формирование познавательной деятельности младших школьников.- М. Просвещение, 1988

НЕТРАДИЦИОННЫЙ ПОДХОД ПРИ РЕКОНСТРУКЦИИ СУБТОТАЛЬНОГО ДЕФЕКТА УШНОЙ РАКОВИНЫ

Жумаев Лазиз Ражабович

Хамраева Камила Шухратовна

*Бухарский областной многопрофильный медицинский центр, Бухара,
Узбекистан*

*Бухарский государственный медицинский институт, магистр кафедры
хирургической стоматологии БГМИ, Бухара, Узбекистан*

Ключевые слова: *ушная реконструкция, реконструкция уха, частичные дефекты уха.*

ВВЕДЕНИЕ

Реконструкция частичных дефектов уха представляет собой одно из самых сложных направлений реконструктивной хирургии головы и шеи. Каждый случай реконструкции ушной раковины уникален и требует систематического подхода, учитывающего размер и расположение дефекта, качество окружающей кожи, предпочтения пациента и опыт оператора. Успешные результаты реконструкции ушной раковины зависят от тщательного анализа хирургом дефекта, а также от знания различных доступных вариантов реконструкции. Ушная раковина играет большую эстетическую роль в формировании внешнего облика человека. Пациенты с травматическими и посттравматическими дефектами ушных раковин сталкиваются с выраженными эстетическими проблемами, что негативно влияет на их психологический статус [4,9].

Как отмечает А. Stefan (2004), травмы уха только за 2000 год отмечались у 159 лиц, что составляет 3,7%. Значительное увеличение частоты дорожно-транспортных происшествий и уличного травматизма, обострение криминальной обстановки, несоблюдение правил техники безопасности на заводах, фабриках и на строительных предприятиях за последние годы привело к росту обращаемости по поводу травматических поражений УР, что составляет 42% от общей травмы челюстно-лицевой области. УР не уступают врождённым её дефектам. По данным С. В. Скичко (2006), приобретённые дефекты УР составляют 30-32% от общего количества деформаций УР.

Ушная раковина играет большую эстетическую роль в формировании внешнего облика человека. Пациенты с травматическими и посттравматическими дефектами ушных раковин сталкиваются с выраженными эстетическими проблемами, что негативно влияет на их психологический статус [4,9].

Устранение дефектов УР является одной из наиболее сложных проблем реконструктивной и пластической хирургии. Эти сложности, с одной стороны,

обусловлены сложнорельефной конструкцией её хрящевого каркаса, покрытого нежной и тонкой кожей, что весьма трудно воссоздать из-за отсутствия “идеального” донорского материала, с другой стороны, УР является парным органом, воспроизведение которой требует максимального сходства со здоровой стороной как в отношении геометрической пропорции и симметрии, так и в отношении общей формы [Кручинский Г.В., 2007; Cavadas P.C., 1997; Haug M. et al., 2001; Grundmann T., 2000].

Восстановление ушной раковины при травматических дефектах считается трудной проблемой ввиду сложнорельефного строения тонкой хрящевой основы и покрывающей её кожи [1,2,5,7,8,]. Наряду с этим, форма, величина и расположение дефектов ушной раковины чрезвычайно разнообразны, в связи с чем универсальных способов их устранения быть не может. Кроме того, в большинстве случаев посттравматические дефекты ушной раковины сопровождаются рубцовым изменением покровных тканей периаурикулярной области, что резко ограничивает возможности применения местных тканей для её реконструкции. Наиболее значимым и весомым вкладом в реконструктивную хирургию ушной раковины, положившим начало современным возможностям восстановительной хирургии, являются общеизвестные работы R.Tanzer (1959), J.Converse (1958), Г.В. Кручинского (1977-1980), В.Brent (1976) и S.Nagata (1995) [1,2,11,13]. Благодаря этим работам чётко определились основные этапы, последовательность и техника формирования ушной раковины, а также почти единодушное мнение о том, что главным источником опорного материала для создания её основы является рёберный хрящ [1,2].

Цель исследования. Целью данной работы является повышение эффективности устранения врожденных и приобретенных дефектов ушных раковин за счет разработки оптимальных методик отопластики на основании объективных данных, полученных в результате обследования и оперативного лечения пациентов с данной патологией. Улучшение результатов и уменьшение этапов хирургического лечения больных с дефектами ушных раковин травматического происхождения.

Актуальность. Несмотря на то, что первая методика реконструкции ушной раковины описана Ю.К. Шимановским в 1865 году, хирурги всего мира не могут гарантировать стабильный результат при пластическом восстановлении ушной раковины. Практически, все методики одноэтапного восстановления данных дефектов становятся, по сути, многоэтапными из-за обилия последующих мелких корригирующих операций, направленных на улучшение эстетических параметров воссозданной ушной раковины. (Г.В. Кручинский -1969; J. Convers-1964; R. Tänzer-1963; В.М. Хитров 1984 и др.) Авторы указывают на то, что даже идеально проведенный первый этап тотальной отопластики, который сводится в большинстве методик к подсадке каркаса создаваемой ушной раковины, не является гарантией последующего хорошего косметического эффекта. Это связано с чрезмерным

рубцеванием оперированных тканей, особенно после второго и последующих этапов тотальной отоластики.

Реконструированная ушная раковина становится, зачастую, не эстетичной и не симметричной по сравнению со здоровой. Этот недостаток бросается в глаза окружающим, и является основной жалобой у пациентов, которые перенесли ряд операций по восстановлению ушной раковины. В работе основное внимание уделено именно второму этапу отоластики при тотальных и субтотальных дефектах и межэтапному периоду, с целью снижения потерь эстетических характеристик реконструированной ушной раковины. Разработаны и описаны оригинальные методики операций, применяемые для решения данной проблемы, что делает данную работу актуальной.

Материал и методы исследования: Диагноз основывался на жалобах больных или их родителей и на данных осмотра. Всем больным проводилось общее клиническое обследование, фотографирование до и после операции через 6, 12 месяцев в положении фас, профиль и сзади. Оперативный способ применялся, у 4-х больных (мужского пола) в возрасте от 20 до 65 лет, в большинстве случаев травмы ушной раковины получены в результате укуса человека во время драки или автоаварии, в отличие от ранее предложенных способов, разработанный нами метод позволяет скорое заживление раны, без применений ауторебра и искусственных материалов, минимальная травма больного в процессе операции, применение собственной ткани больного, полная реконструкция дефекта ушной раковины после II этапа операции без выявления некроза, которая, часто встречалась при простом зашивании оторванной части уха и в вышеуказанных методах.

Результаты и их обсуждения: Тактика лечения строилась в зависимости от характера дефекта ушной раковины по классификации Ю.Н. Росточкина. Условно ушная раковина разделена на три части. Верхняя ее часть включает в себя завиток и противозавиток до начала слуховой ямки. В среднюю часть входят завиток, противозавиток и слуховая ямка. Нижняя часть состоит из нижней части завитка и мочки. Исходя из этого, дефекты классифицируются следующим образом: 1. Частичные дефекты верхнего отдела ушной раковины: (а\завиток; б\противозавиток). 2. Частичные дефекты среднего отдела ушной раковины: (а\завиток; б\завиток и противозавиток с частью ушной ямки). 3. Частичные дефекты нижнего отдела ушной раковины: (а\мочка; б\нижняя часть завитка и мочка). 4. Субтотальные дефекты ушной раковины: (а\ с сохранением хряща ушной ямки; б\ без сохранения хряща ушной ямки). 5. Тотальные дефекты ушной раковины.

По характеру травматического агента все дефекты ушной раковины можно разделить на две группы: 1. Механические повреждения. 2. Термические и химические повреждения. Проведен II этап оперативного вмешательства – реконструкция ушной раковины. Для этого был подготовлен оторванная часть уха самого больного. Под общей анестезии произведен разрез кожи дефекта уха,

отсепарирована кожа в дефекте и оголен хрящ, в оголённый хрящ в дефекте был пришит извлечённый хрящ с оторванной части уха, для последующего формирования ушной раковины формировали аутотрансплантат (за ушная кожа и подкожная жировая клетчатка) за ушной части и накрыли пришитый хрящ. Наложены швы на кожу и антисептическая повязка. По данному варианту прооперировано 4 больных, у всех получен положительный косметический эффект.

Заключение: Исследуемый способ позволяет эффективное заживление хряща и восстановление дефекта, что достигается за счет собственной ткани больного с минимальными операционными травмами (без ауторебра и искусственных материалов (гомохрящи, пластмассы (силикон, полиамидная нить, полиакрил и т.д.)). Также будет разработана новая (с детальным описанием видов работ) техника проведения операций в два этапа.

Применение исследуемой медицинской технологии, её практического внедрения в Бухарской области, в хирургическом лечении пациентов дает возможность длительного сохранения стойкого эстетического результата, снижает количество осложнений, позволяет восстановить правильные анатомические соотношения лица и рельеф ушной раковины, что способствует повышению качества жизни и более быстрому, полному восстановлению трудоспособности и психосоциальной адаптации больных.

ИСПОЛЬЗОВАННАЯ ЛИТЕРАТУРА:

1. Ищенко А.Л. Восстановление ушных раковин при тотальных и субтотальных дефектах различной этиологии//Автореф. канд. дисс.- М., 2003
2. Кручинский Г.В., Неробеев А.И. Устранение дефектов ушной раковины//Восстановительная хирургия мягких тканей челюстно-лицевой области. - М. Медицина, 1997. -С.136-156
3. Brent B., Earlobe reconstruction with an auriculo-mastoid flap//Plastic Reconstr Surg 1976, № 57, p 389-391
4. Destro M.W.B., Speranzini M.B. Total reconstruction of the auricle after traumatic amputation// Plast. Reconstr. Surg.- 1994.- p.859-863
5. Cavadas P.C., Salvage of a failed auricle replant with a temporoparietal fascia and subgaleal fascia flap// European Journal of Plastic Surgery.- 1997. - № 20. – p. 92-94
6. Converse J.M., Reconstruction of the auricle –part 1. Plast Reconstr Surg 1958 № 22 p 150, Reconstruction of the auricle –part 2. Plast Reconstr Surg № 22 p 230
7. Grundmann T., Die Rekonstruktion von Ohrmuscheldefekten mit autologem Rippenknorpel und kombinierten Lappenplastiken//HNO.- 2000.- № 48. – p. 129-134
8. Haug M. et al., Ohrmuschelverletzungen-Klassifizierung und Therapiekonzept, Unfallchirurg 2001. № 104. –p. 1068-1075

9. Hыckel P., Robotta C., Schumann D. Partieller Ohrmuschelverlust// Mund Kiefer GesichtsChir.- 1999.- № 3.- s.131-133
10. Kotaro Yoshimura et.all. One-Stage Reconstruction of an Upper Part Defect of the Auricle// Aesthet.Plast.Surg.- 1998.- № 22.- p.352-355
11. Krupp S., Plastische Chirurgie: Klinik und Praxis. Ecomed, Landsberg, 2007
12. Krupp S., Plastische Chirurgie: Klinik und Praxis. Ecomed, Landsberg, 1997
13. Nagata S., Total auricular reconstruction with a tree dimensional costal cartilage framework// Ann.Chir.Plas.Esthet. 1995 № 40 p 371

**KO'RISHDA NUQSONI BO'LGAN BOLALARDA NUTQNING
O'ZIGA XOSLIGI**

Abdurahmanova Muhayyo Abdulatifovna

*Namangan davlat universiteti Pedagogika va psixologiya fakulteti Defektologiya
(logopediya) yo'nalishi 2- bosqich talabasi*

Xasanova Mashxura Maxamadsiddiqovna

Ilmiy rahbar

Annotatsiya: *Ushbu maqolada ko'rishda nuqsoni bo'lgan bolalar haqida, ularni kelib chiqishi, sabablari, alomatlari va ko'rishda nuqsoni bo'lgan bolalarni nutqi qanday bo'lishi va ularni o'ziga xosligi, nuqsonni oldini olish va korreksiyalash usullari haqida ma'lumotlar berilgan.*

Kalit so'zlar : *nuqson, tiflopedagogika, inklyuziv ta'lim, ko'zi ojiz, zaif ko'ruvchi, total ko'rlar, korreksiya, kompensatsiya*

Аннотация: *В данной статье представлена информация о детях с нарушениями зрения, их происхождении, причинах, симптомах, особенностях речи детей с нарушениями зрения, методах профилактики и коррекции.*

Ключевые слова: *инвалидность, педагогика, инклюзивное образование, слепые, слабовидящие, полная слепота, коррекция, компенсация.*

Annotation: *This article provides information about children with visual impairments, their origin, causes, symptoms, speech characteristics of children with visual impairments, and methods of prevention and correction.*

Key words: *disability, pedagogy, inclusive education, blind, visually impaired, total blind, correction, compensation*

Respublikamizda jismoniy rivojlanishida nuqsoni bo'lgan bolalarni ijtimoiy himoyalash, o'qitish va tarbiyalash masalalari davlat siyosati darajasiga ko'tarilgan, O'zbekiston Respublikasi " Ta'lim to'g'risida"gi Qonuni (23-modda) va davlat tomonidan 1992-yilda ratifikatsiya qilingan BMTning "Bola huquqlari to'g'risida"gi Konvensiyasi (23-modda) da nogiron bolalarni alohida parvarishlash, ta'limdan foydalanish, munosib turmush kechirish huquqlariga egaligi e'tirof etilgan.[1] Shuningdek Prezidentimiz Shavkat Mirziyoyevning 2019-yil 29-apreldagi "O'zbekiston Respublikasi Xalq ta'limi tizimini 2030-yilgacha rivojlantirish konsepsiyasini tasdiqlash to'g'risida"gi PF-5712-son Farmoniga muvofiq O'zbekistonda inklyuziv ta'limni rivojlantirish, alohida ta'lim ehtiyojlari bo'lgan bolalarga ta'lim-tarbiya berish tizimini takomillashtirish hamda ularga ko'rsatiladigan ta'lim xizmatlari sifatini yaxshilash maqsadida" ALOHIDA TA'LIM EHTIYOJLARI BO'LGAN BOLALARGA TA'LIM-TARBIYA BERISH TIZIMINI YANADA TAKOMILLASHTIRISH CHORATADBIRLARI TO'G'RISIDA" gi qarori qabul qilindi. Inklyuziv ta'lim vazifasi bolalarning qobiliyatlari va holatidan qat'i nazar, ularning barchasiga sifatli ta'lim taqdim etishdan

iborat. Shu bilan birga, inklyuzivlik tamoyili imkoniyatlari cheklangan bolalar ijobiy ruhiy va ijtimoiy rivojlanishga ega bo'lishlari uchun oilada yashashlari va o'z tengdoshlari bilan birga oddiy maktabda bilim olishlari lozimligini nazarda tutadi. Prezident Shavkat Mirziyoyevning 18.04.2022 yildagi "Ko'zi ojiz va zaif ko'ruvchi bolalar uchun ixtisoslashtirilgan maktab-internatlarda ta'lim berish sifatini oshirish hamda ular faoliyatini yanada takomillashtirish chora-tadbirlari to'g'risida"gi qarori qabul qilindi. Qarorga ko'ra, ko'zi ojiz va zaif ko'ruvchi bolalar uchun ixtisoslashtirilgan maktab-internatlar Ichki ishlar vazirligiga birlashtirilib, "Nurli maskan" ixtisoslashtirilgan maktab-internatlari ("Nurli maskan" maktablari) deb nomlandi. Ko'rish nuqsoniga ega bolalarni o'qitishni zamonaviy texnologiyalar asosida tashkil etish maxsus pedagogikaning dolzarb masalalaridan hisoblanadi.

Ko'rish qobiliyati insonning muhim fiziologik funksiyasi bo'lib, borliq va inson o'rtasida ko'prik vazifasini o'taydi. Tiflopedagogika (yunoncha "tiflos" - "ko'r", "so'qir" so'zidan olingan) ko'rishda nuqsoni bo'lgan bolalarning ta'lim tarbiyasi bilan shug'ullanuvchi maxsus pedagogikaning bir bo'limi hisoblanadi. Ko'rishdagi nuqsonlar tug'ma va orttirilgan sabablarga ko'ra kelib chiqadi. Tug'ma nuqson sabablariga irsiy kasalliklar, homiladorlik paytidagi infeksiyon kasalliklar, homila embrional rivojlanish davrida ko'rish organining zararlanishlarini misol qilishimiz mumkin. Orttirilgan ko'rish nuqsonlari nisbatan kam bo'lib, ko'ruv organlari kasalliklari, markaziy nerv sistemasi kasalliklari (meningit, meningoensafalit), turli xil infeksiyon kasalliklar (qizamiq, gripp) oqibatida paydo bo'lishi mumkin. Ko'rishda nuqsoni bor bolalarni ikki guruhga bo'lish mumkin:

1. Ko'zi ojizlar
2. Zaif ko'ruvchilar

Ko'zi ojizlar ko'ruv o'tkirligiga ko'ra 2 turga bo'linadi:

1. Total ko'rlar. Ko'rish o'tkirligi 0 ga teng
2. Qisman ko'zi ojizlar. Ko'rish o'tkirligi 0,05 gacha

Kelib chiqish sababiga ko'ra:

1. Tug'ma ko'zi ojizlar
2. Orttirilgan ko'zi ojizlar [1]

Ko'zi ojizlar va zaif ko'ruvchilarda ularni o'rab turgan dunyoni idrok etish va bilishda teri orqali bilish muhim ahamiyatga ega. Qo'l tekizish, bosim, issiqlik, sovuqlik kabilar orqali narsalarning shakllari, o'lchamlari haqida ma'lumotga ega bo'ladilar. Ko'rish nuqsonlari zo'rayib boradigan va bir xil (muqim) turadigan bo'ladi. Ba'zan go'daklarda tug'ma ko'z nuqsonlari kam uchraydi. Bunday nuqsonlarga kriptofalm- ko'z olmasi qovoqlarining tug'ilishidan rivojlanmay qolgani, mikroblefaron- ko'z qovoqlar kaltaligi sabab ko'zning yumilib turishi kabi nuqsonlarni misol qilish mumkin. Bunday kamchilik va nuqsonlarni jarrohlik yo'li orqali bartaraf etish mumkin. Asigmatizm, katarakta singari kasalliklar ko'ruv analizatorining turg'un nuqsonlariga kiradi. Bu kabi nuqsonlar ba'zi bir kasalliklar yoki ko'z operatsiyalari oqibatida bo'lishi mumkin. Tug'ilganidan so'ng to 3 yoshgacha bo'lgan davr ichida ko'rish qobiliyati buzilgan bolalar xotirasida ko'rish tasavvurlari qolgan bo'ladi, tug'ma ko'zi ojizlar xotirasida esa har xil obrazli tasavvurlar umuman bo'lmaydi.[4]Tug'ma

ko'zi ojizlaming psixik rivojlanishi sog'lom bolalarga o'xshash bo'ladi. Ko'zi ojizlar uchun tovush signallari o'ziga xos mo'ljal o'rnini egallaydi, ko'radigan bolalar uchun ham tovushlar muhim rol o'ynaydi, ammo ko'zi ojizlar uchun tovush signallari mo'ljal olish uchun asosiy faktor hisoblanadi. Ko'rish nuqsonlari kech paydo bo'lgan bolalarda atrof muhit haqidagi tasavvurlar boy va takomillashgan bo'ladi. Shu sababli ularda ko'ruv xotirasi yaxshi shakllanadi. Agar ko'ruv xotiralarini rivojlantirilmasa, asta-sekin ko'ruv obrazlari xotiradan yo'qolib ketishi mumkin. Ko'rish qobiliyati keskin kamaygan bolalar ko'zi ojiz bolalar uchun maxsus tashkil etilgan maktablarda ta'lim olishlari kerak. Maxsus ta'lim-tarbiya ishlari ko'rish qobiliyatining zaifligi natijasida paydo bo'lgan ikkilamchi psixik asoratlarning oldini olish, ularni bartaraf etish, korreksiyalashga qaratiladi. Bolada mustaqil hayot uchun zarur bo'lgan barcha bilim va ko'nikma hamda malakalar shakllantirilib boriladi. Ko'zi ojizlar uchun tashkil qilingan maktablar maxsus ta'lim davlat tizimining asosiy qismi hisoblanadi va bu tizim bolalarni o'qitish va tarbiyalashning alohida ta'lim zaruriyatidan kelib chiqadi va shu tamoyillar asosida ishlaydi. Ko'zi ojizlar maktablarida o'qitish va tarbiyalash o'zining maxsus tamoyillariga va vazifalariga ega, bu vazifalar yaxshi rivojlanmagan va buzilgan funksiyalami qayta tiklash, korreksiya va kompensatsiya qilishga mo'ljallangan bo'lib bolalarni guruhlariga differensiyalashga mo'ljallangan. Ko'rish qobiliyati zaif bolalarni ta'lim-tarbiya yo'li bilan rivojlantirib borish imkoniyatlari juda katta. To'g'ri tashkil etilgan kompensator, korreksion chora-tadbirlar natijasida ular hayotda o'z o'rnini topib ketishlari mumkin.

Ko'rish nuqsoniga ega bo'lgan bolalarda nutq rivojlanishi o'ziga xos xususiyatga ega. Ko'r va zaif ko'ruvchilarda tovush talaffuzidagi kamchiliklar bilan bir qatorda nutq rivojlanishidagi kamchiliklarni ham ko'rishimiz mumkin. Statistika ma'lumotlari shuni ko'rsatadiki, nutq kamchiliklari ko'ruvchi bolalarga nisbatan ko'rishida chuqur kamchiliklari bor bolalarda ko'proq uchraydi. Lug'at boyligi kamligi umumlashtiruvchi tushunchalar asosida hikoyalar tuzishda xatolarga yo'l qo'yishga olib keladi. Normal ko'ruvchi va ko'rishda nuqsoni bor bolalarning nutqidagi nuqsonlarni solishtiradigan bo'lsak ularning o'xshashligini ko'rish mumkin. Shu bilan birga kamchiliklar darajasi va shakllanishi jihatidan katta farqqa ham ega.

Bola nutqining rivojlanishida muloqot muhim ahamiyatga ega. Shu bois bolaning ilk yoshlarida kattalar bilan muloqot qilishi lozim. Bu jarayonda taqlidsiz muloqot qilish kerak, chunki nutqdagi o'zgarish va kamchiliklar taqlid asosida paydo bo'ladi. Ko'r va zaif ko'ruvchi bolalarnig nutqidagi kamchiliklarini o'rganish nafaqat nutqning barcha komponentlari, balki ko'pgina nonutqiy funksiyalarni hisobga olish va tahlil qilishni talab qiladi. Bu kompleks logopedik tekshirish metodikasini tashkil qiladi. Logoped turli yoshdagi bolalarning psixologik-pedagogik tekshirish metodlarini bilishi muhimdir. Logoped shu metodlar asosida nutq buzilishlarini ajrata oladi. Ko'r va zaif ko'ruvchi maktabgacha va maktab yoshidagi bolalar bilan olib boriladigan korreksion ish tabiiy pedagogik jarayonda kechadi. Korreksion ta'lim jarayonida nutq faoliyatining saqlanib qolgan komponentlariga tayanish, atrofimizdagi olam haqidagi keng qamrovli tushunchalarni shakllantirish kerak. Tarbiyachi

va tiflopedagoglar logoped bilan birgalikda nutq kamchiliklarini bartaraf etish vazifalarini aniqlaydilar. Bu jarayonda korreksion-logopedik vazifalar o'yin, o'quv va mehnat faoliyati, hamda amaliy va musiqa mashg'ulotlarida amalga oshiriladi. Zaif ko'ruvchi bolalar bikorreksion-logopedik vazifalar o'yin, o'quv va mehnat faoliyati, hamda amaliy va musiqa mashg'ulotlarida amalga oshiriladi.

Tasavvurlarini shakllantirishda tabiiy ko'rgazmali qurollar ahamiyati juda kattadir. Mashg'ulotlar o'yin orqali olib borilishi shart, sababi ko'rishdagi nuqsoni mavjud bo'lgan bolalarda o'yin faoliyati juda kech shakllanadi. Tarbiyachi va tiflopedagog tomonidan shakllantirilayotgan nutq va predmetlar bazasi logoped mashg'ulotlarida keng qo'llaniladi va takomillashadi.[3] Shuningdek, tarbiyachi va tiflopedagoglar mashg'ulotlarida logoped ishi davom ettiriladi. Logopedik mashg'ulotlarida ko'r va zaif ko'ruvchi bolalarda nutq kamchiliklarida rinolaliya, duduqlanish, tovush kamchiliklari bartaraf etiladi. Logopedik mashg'ulotlar shakli bo'yicha yakka tartibda va kichik guruhlar bilan o'tkazilishi mumkin.[3]

Xulosa qilib aytganda bugungi kunda ko'rish nuqsoniga ega bolalar ta'lim- tarbiyasi, ularni har tomonlama yetuk barkamol qilib voyaga yetkazish davlat siyosati darajasiga ko'tarilgan. Onalar va bolalar salomatligini mustahkamlash, tug'ish yoshidagi ayollar sog'ligini nazoratga olish va homiladagi nuqsonlarni erta aniqlash bo'yicha yurtimizda Reproduktiv salomatlik markazi va Skrining markazlari xizmat ko'rsatmoqda. Homilaning ona qornidaligidayoq nuqsonlar aniqlanib, sog'lom bola dunyoga kelishi ta'minlanmoqda. Ko'rishda nuqsoni bo'lgan bolalarni mustaqil hayotga tayyorlashda tiflopedagoglarning o'rni alohida ahamiyatga ega. Shu sababli yurtimizdagi ayrim pedagogika universitetlarida maxsus pedagogikaning bir tarmog'i bo'lgan tiflopedagogika yo'nalishlarida mutaxassis kadrlar yetishib chiqmoqda.

FOYDALANILGAN ADABIYOTLAR:

1. P.M.Po'latova, L.SH.Nurmuxamedova, D.B.Yakubjonova va boshqalar. "Maxsus pedagogika". T.: "Fan va texnologiya" nashriyoti, 2014
2. V.S.Raxmanova. "Defektologiya asoslari". T.: "Niso Poligraf" nashriyoti, 2014
3. M.Y.Ayupova "Logopediya". T.: "O'zbekiston faylasuflari milliy jamiyati" nashriyoti, 2007
4. D.R. Madazizova "Bolalar rivojlanishidagi nuqsonlarning klinik asoslari". T.: "O'zbekiston faylasuflari milliy jamiyati" nashriyoti, 2018

ONA TILI UMUMMILLAT MULKIDIR

Yuldasheva F.F

Ilmiy rahbar

To'xtayeva Nilufar Rustam qizi

O'zDJTU katta o'qituvchisi

O'zDJTU talabasi

Annotatsiya: *Ushbu maqolada tilning millat hayotidagi va xalqimizning manaviy dunyosining shakllanishida tutgan beqiyos òrni hamda tilimizning naqadar boyligi va gòzalligi haqida malumot berildi. Til hayotimizning ajralmas qismi haqida gap boradi.*

Annotation: *In this article, information was given about the incomparable role of the language in the life of the nation and in the formation of the spiritual world of our people, as well as the richness and beauty of our language. Language is an integral part of our life.*

Аннотация: В данной статье дана информация о несравненной роли языка в жизни нации и в формировании духовного мира нашего народа, а также о богатстве и красоте нашего языка. Язык неотъемлемая часть нашей жизни.

Tayanch so'zlar: *Til, millat, jamiyat, o'quvchi yoshlar.*

Key words: *Language, nation, society, young people.*

Базовые слова: *Язык, нация, общество, студенческая молодежь*

Ona tili – millatning ruhi, uning or-nomusi, ma'naviy qiyofasi, orzu-umidlarning namunasidir. Ona tili millatning birligi va birdamligining timsolidir. U millatni yagona xalq sifatida o'z atrofida birlashtiradi va dunyoda borliqni ta'min etadi. Har bir millatning o'z Vatani, oilasi bo'lgani kabi uning jonajon va betakror ona tili ham bo'ladi. Inson uchun uning vatani, ota-onasi, oilasi qanchalik qadrli bo'lsa, uning ona tili ham shu qadar aziz va muqaddas bo'ladi. Hattoki, go'dak ham o'z vatanini, ota-onasini, dunyoni o'z ona tili orqali anglaydi va atay boshlaydi. Farzand tarbiyasida onaning o'rni beqiyos bo'lganidek, insonning hayotda o'z o'rnini topishida, kamolotga erishuvida tilning o'rni ulkan ahamiyatga ega. Shu bois tilni, onaga qiyoslab ona tili deb ataydilar. Til inson vujudida qon-qoniga singib oqadi. Jamiki, ezgu fazilatlar, avvalo, ona allasi va ona tilining bebaho jozibasi orqali singadi. Inson qalbidagi ona tiliga nisbatan sof tuyg'u, mehr-muhabbat alanga oladi.

Til har bir millatning ko'zgusi, uning haqiqiy sarchashmasidir. Til bor ekan, millat barhayotdir. Tilni Onaga qiyoslanishi bejiz emas, inson o'z onasini ko'rmasdan, uning sof muhabbatini, mehrini tuymasdan yashay olishi mumkin emas. Bu fikrimizning isboti sifatida O'zbekiston Respublikasi Prezidenti Shavkat Mirziyoyev tomonidan O'zbek tiliga davlat tili maqomi berilganligining 30 yilligi munosabati bilan so'zlagan nutqini keltirishimiz mumkin: "Kimda-kim o'zbek tilining bor latofatini, jozibasi va ta'sir kuchini, cheksiz imkoniyatlarini his qilmoqchi bo'lsa, munis onalarimizning allalarini, ming yillik dostonlarimizni, o'lmas maqomlarimizni eshitsin, baxshi va hofizlarimizning sehrli qo'shiqlariga quloq tutsin". Deya

ta'kidlaganlari ham bejiz emas. Bugun 8 milliardga yaqin dunyo aholisi 6 mingdan ortiq tilda gaplashadi. Bu tillarning bor-yo'g'i yuzga yaqini davlat tili maqomiga ega. Ular orasida davlat tili sifatida o'zbek tilining ham borligi, albatta, tilimizning nufuzini ko'rsatadi. Faxr bilan ayta olamizki, tug'ilib o'sgan ona-yurtimiz, vatanimiz qanchalik serquyosh, maftunkor bo'lsa, tilimiz ham shunchalik jozibador va go'zaldir. Tilimizda shunday so'z va iboralar borki, ularni har qanday mohir tarjimon ham boshqa biror bir tilga tarjima qila olmaydi. Ko'p misol keltirishning hojati yo'q. O'zbek o'z bolasini qanday erkalashini bir eslang: aylanay, jonim bolam, baraka top, unib-o'sgin, joningdan aylanay bolam... biz bu so'zlarni har kuni bir necha bor yuragimizdan chiqarib aytamiz, biroq bu so'zlarning tarjimasini biror bir lug'atdan topib ko'ring-chi? Til ijtimoiy xodisa ekanligini inobatga oladigan bo'lsak, u doimo boyib borish xususiyatiga ega. Uning rivojlanib sayqallanib borishida oxirgi paytlarda chet tillarining o'zlashtirili juda katta ro'l o'ynamoqda. Xususan bu borada dunyodagi har uchta odamdan biri tushunadigan ingliz tilining salmog'l yuqori desak mubolag'a qilmagan bo'lamiz. Ingliz tilini o'rgatish, o'rganish davlat siyosatining bir qismiga aylanib, bu borada olib borilayotgan amaliy ishlarni kuzatar ekanmiz unib o'sib kelayotgan yosh poliglot avlodning davlatimiz kelajagini nechog'lik o'zgartirib yuborishini tasavvur etish qiyin emas. Nafaqat bog'cha, maktab yoshidagi uka-singillarimiz balki o'zim tengi va o'zimdan katta opa-akalarimning ham bu borada katta qiziqish bilan o'z ustilarida olib borayotgan izlanishlari meni doyim ruhlantirib kelgan. O'z ustimda tinmay ishlashimga turki bo'lib, manashu oliy ta'lim dargohning chet tillari yo'nalishi tanlashimga ham sabab bo'lgan desam bo'laveradi. Kelgusida ham o'z ustimda yanada ko'proq ishlab, millatimizning ilmiy, madaniy salohiyatini dunyoga yuz tutishiga o'z izlanishlarim bilan sababchi bo'lishni niyat qilganman. Zero, til millat ko'zgusi! Uning naqadar jozibali va boy ekanligini ko'rsatib berish biz tilchilarning asosi vazifasi deb o'ylayman. O'zbek tilining tarixi 3 davrga bo'lib o'rganiladi. 1-davri XI—XIV asrlarda amalda bo'lgan eski turkiy til deb atalgan Mahmud Qoshg'ariyning "Devonu-lug'atil-turk" ("Turk tillari devoni"), Yusuf Xos Hojibning "Qutadg'u bilig" ("Saodatga yo'llovchi bilim"), asarlari shu tilda yaratilgan. 2-davri XV asrdan XIX asrning ikkinchi yarimigacha qo'llangan til eski o'zbek adabiy tili deb nomlangan hamda bu davrda yashab o'tgan Atoyi, Lutfiy, Alisher Navoiy, Bobur va boshqa ko'plab ijodkorlarning asarlari shu tilda yaratilgan. XIX asrning ikkinchi yarimidan hozirgi davrgacha ishlatib kelinayotgan til hozirgi o'zbek adabiy tili deb ataladi. O'zbek tilining lug'aviy boyligi 85 mingdan ortiq so'zlardan iborat bo'lib, dunyo aholisi umumiy sonining 42 milliarddan ziyodini tashkil etadi. Til – millatning ma'naviy boyligidir. Til nafaqat muammola vositasi – balki xalqning madaniyati, urf-odati, uning turmush tarzi, tarixidir. Turli xalqlarning tillariga xurmat esa o'z navbatida o'zaro tushunishni, muloqotlarga imkoniyat yaratadi. Tillarni saqlanib qolishi uchun esa bu tillarni qo'llab-quvvatlash zarurdir. Aynan til tufayli insoniyat u yoki bu xalqqa mansubligidan faxrlanib yashaydi

Til millat ko'zgusi unda xalqimizning asrlar silsilasidan, mustabidlik to'fonlaridan sabr-matonat bilan bosib o'tgan hayot yo'li, madaniyati, tarixi, saviyasi, aql-zakovati aks etadi. Tilimizni ham inson uchun muhim omil, aziz va qadrlil unsurlar qatori muqaddas bilib,

pokiza va ozoda saqlash, lug'atimiz ko'rki bo'lgan "Vatan", "Ona", "Kitob", "Mustaqillik" kabi so'zlar mohiyatini chuqur anglash, milliy qadriyatlarimiz hamda til boyligimizni bor butunligicha kelajak avlodlarga yetkazib berish barchamizning insoniylik burchimizdir. Agar biz o'z tilimizning ko'rkamligi, boyligini dunyoga tarannum etsak, millatimiz yanada charog'on bo'ladi va birligimiz musyahkam bo'ladi. Zero rus tarixchisi Shobelev aytganidek "Millatni yo'q qilish uchun u yerga qurol ko'tarib borish shart emas, uning tilini, ma'naviyatini, adabiyotini yo'q qilish kerak, shunda millatning o'zi yo'q bo'lib ketadi" degan fikri naqadar to'g'ri ekanligini ko'rishimiz mumkin. Xulosa qilib aytadigan bo'lsam, tilni sevish, uni ardoqlash, millatni sevish va uni qadrlash bilan teng hisoblanadi. Har qaysi xalqning turmush tarzi, urf-odatlar, madaniyati uning tilida o'z ifodasini topadi.

FOYDALANILGAN ADABIYOTLAR:

1 A.Nurmonov, B. Yo'ldoshev. Tilshunoslik va tabiiy fanlar. "Sharq" nashriyot-matbaa aksiyadorlik kompaniyasi bosh tahririyati. –T.: 2001, 11-bet.

2 A.Hojiyev. Tilshunoslik terminlarining izohli lug'ati. O'zbekiston Milliy ensiklopediyasi davlat ilmiy nashriyoti. –T.: 2002, 107-bet.

3 Tursunov U., Muxtorov J., Rahmatullayev Sh. Hozirgi o'zbek adabiy tili. – T.: "O'zbekiston" nashriyoti. 1992, 15-bet.

4 Jamolxonov H.A. Hozirgi o'zbek adabiy tili. - T.: "Talqin" nashriyoti. 2005, 25-bet.

5 Jamolxonov H.A. Hozirgi o'zbek adabiy tili. - T.: "Talqin" nashriyoti. 2005, 59-bet.

To'xtayeva Nilufar Rustam qizi-O'zbekiston Respublikasi Davlat Jahon tillari universiteti talabasi, Tel:+998906713002

E.mail:toxtayevanilufar069@gmail.com

DEVELOPING LISTENING COMPREHENSION IN ELT

Odilova Tursunoy Murodjon qizi

students of Fergana State University

senior teacher's name is

O'rinov Rustam Yoqubjonovich

Abstract: *Listening comprehension plays an important role in mastering a foreign language since it is one of the channels for transmitting information that allows students to enrich their knowledge of the language. Here you can find activities to practice your listening skills. Listening will help you to improve your understanding of the language and your pronunciation.*

Key word : *Listening skill, language, assess, communication, comprehension.*

INTRODUCTION

Practise listening to your classmates in live group classes get listening support from a personal tutor in one – to - one lessons or practise by yourself at your own speed with a self-study course. Each lesson has a preparation task an audio recording and two tasks to check your understanding and to practise a variety of listening skills. Listening is the most frequently used language skill. Make a start today.

Materials and Methods

Listening is central to the lives of students throughout all levels of educational development. Listening is the most frequently used language skill in the classroom.

Numerous studies indicated that efficient listening skills were more important than reading skills as a factor contributing to academic success. However, Dunkel's (1991) study reported that international students' academic success in the United States and Canada relied more on reading than listening comprehension, especially for those students in engineering, psychology, chemistry and computer science. Thus, the importance of listening in classroom instruction has been less emphasized than reading and writing. Nevertheless, it is evident that listening plays a significant role in the lives people. Listening is even more important for the lives of students since listening is used as a primary medium of learning at all stages of education. The self-study lessons in this section are written and organized by English level based on the Common European Framework of Reference for language.

TYPES OF LISTENING SKILLS

there are different types of listening depending upon the stustion and the environment, where the listening takes place. Few important types are the following.

1 Listening practice to help you understand familiar words and basic phrases when people speak slowly and clearly.

Situations include meeting people, shopping and conversations at work. Are you elementary learner of English ?

Practice and improve your listening skills with these listening and exercises.

2 Listening practice to help you understanding common vocabulary and expressions in short, clear dialogues. Situations include simple explanations, introductions, messages and announcements. Practice and improve your listening skills with these listening and exercises.

3 Practice and improve your listening skills with these listening and exercises. Listening practice to help you understand the main points of clear, standard speech about every day or job- related topics . Situations include phone calls, meetings and interviews.

4 Practices and improve your listening skills with these listening and exercises. Listening practices to help you understand extended, standard speech about familiar topics that may contain complex ideas. Situations include broadcasts, reviews, presentations and lectures.

5 Listening practices to help you understand extended speech about abstract, complex or unfamiliar topics. Situations include job interviews, lectures, talks and meetings. Practices and improve your listening skills with these listening and exercises.

Practice listening to your classmates in live group classes, get listening support from a personal tutor in one- to -one lessons or practice by yourself at your own speed with a self-study course. The problem with not understanding authentic sounding material is that most students have not learned to “listen” to English correctly. Often students is non-linguistic universities are presented with audio recordings, and then their understanding of their content is tested. Thus, teachers often focus their attention on the result, the “product” of the audited text, and not on the very perception of the sounding speech, that is the process itself is overlooked. Often after a student’s wrong answer does not follow a detailed analysis of how he come to such a decision was it a guess by any one word, by context or simply a certain word was misunderstood. However while focusing on some of the more common phonological features of authentic spoken English , students can better understand the content of the information presented by ear.

CONCLUSION

In conclusion we can assume that the numerous studies show that efficient listening skills as a factor contributing to academic success. The techniques for help students learn how to listen and develop the metacognitive knowledge and strategies crucial to success in listening comprehensions.

REFERENCES:

- 1 London: Nelson. Hadfield Jill (2005).
- 2 London: Collins. Thompson, Della (2010).
- 3 New York : MacMillan. (2001).
- 4 Collins Cobuild : English language Dictionary.(7the ed.).
- 5 Oxford: University Press. Neufeldt, Victoria (2005).

МОДЕЛИРОВАНИЕ В ПЕДАГОГИЧЕСКИХ ИССЛЕДОВАНИЯХ СИНТАКСИЧЕСКИХ ПОНЯТИЙ РОДНОГО (РУССКОГО) ЯЗЫКА

Бабаева Шоира Баймурадовна

Доцент, Бухарский государственный университет

Аннотация: *Инновационный подход к моделированию процесса обучения в методологии, а также способность моделировать педагогическую систему и процессы, учиться адаптироваться к этому процессу стали остро необходимой потребностью современного педагога.*

Ключевые слова: *инновация, моделирование, подход, родной язык, синтаксическое понятие, учебный процесс, современный педагог.*

ONA TILI SINTAKTIK TUSHUNCHALARNI MODELLASHTIRISH PEDAGOGIG TADQIQOTLARDA

Babayeva Shoira Baymuradovna

Dotsent, Buxoro davlat universiteti

Annotatsiya: *Metodikada o'quv jarayonini modellashtirishga innovatsion yondashish, shuningdek, pedagogik tizim va jarayonlarni modellashtirish, ushbu jarayonga moslashishni o'rganish zamonaviy o'qituvchining dolzarb ehtiyojiga aylandi.*

Kalit so'zlar: *innovatsiya, modellashtirish, yondashuv, ona tili, sintaktik tushuncha, ta'lim jarayoni, zamonaviy o'qituvchi.*

MODELING IN PEDAGOGICAL RESEARCH OF SYNTACTIC CONCEPTS OF THE NATIVE (RUSSIAN) LANGUAGE

Babaeva Shoira Baymuradovna

Associate Professor, Bukhara State University

Abstract: *An innovative approach to modeling the learning process in methodology, as well as the ability to model the pedagogical system and processes, to learn to adapt to this process have become an urgent need of a modern teacher.*

Key words: *innovation, modeling, approach, native language, syntactic concept, educational process, modern teacher.*

Сегодня каждый педагог или производственный рабочий должен знать набор информационных и коммуникационных технологий и технических систем. При этом педагог - активный участник производства, производственный специалист, в свою очередь, должен выступать в роли учителя. Сейчас важной задачей должно стать

воспитание нашей молодежи на основе инновационных образовательных технологий на высоком уровне в образовательных учреждениях с современным оборудованием. Для этого каждый педагог должен работать над собой, не отставать от времени, досконально знать и внедрять инновационные технологии обучения в свою работу. В наши дни уроки старого традиционного стиля не удовлетворяют потребности нашей молодежи, они даже не хотят слушать такие уроки. Сегодня учитывая текущий процесс глобализации и стремительный рост интеллектуального развития нашей молодежи, использование методов и технологий, требующих творческого подхода в методологии, остается актуальной проблемой. На всех этапах системы образования проводится самостоятельное обучение или независимое исследование. Но такие упражнения не соблюдаются по всем правилам, поэтому эти упражнения не дают ожидаемого результата. Фактически на таких занятиях учитель ставит перед учеником или слушателем конкретное задание на основе специальных схем, формул, математических уравнений с наглядными пособиями. Учащиеся (слушатели) переходят не от теории к практике, как на традиционных уроках, а от практики к теории и создают творческие идеи, делают собственные выводы в рамках темы. Работа на основе таких технологий дает высокую эффективность в обучении. В педагогике есть несколько методов и технологий, требующих самостоятельной работы. К ним относятся технологии моделирования.

Инновационный подход к моделированию процесса обучения в методологии, а также способность моделировать педагогическую систему и процессы, учиться адаптироваться к этому процессу стали остро необходимой потребностью современного педагога. На протяжении многих лет моделирование было одним из самых актуальных методов научных исследований. Сегодня человечество не может представить свою научную, образовательную, технологическую и художественную деятельность без моделирования окружающего мира. Жесткая и точная формулировка воображений (моделей) очень сложна, но к 21 веку человечество накопило богатый опыт моделирования и использования различных объектов и процессов. Моделирование в педагогических исследованиях позволяет объединить эмпирические и теоретические знания, полученные из человеческого опыта, его впечатления через органы чувств и наблюдения в естественной среде, то есть опыт, структуру логических связей и научные абстракции при изучении педагогического объекта.

Понятие «модель» (фр. *Modele / lot / modulus* - означает меру, норму), продукт, который возникает как набор информации об определенном исходном объекте в естествознании или науке в целом - объект, материальное устройство, график, схема, в целом средство познания. [7]. Другими словами, модель представляет собой имитацию природных объектов (подобие, имитацию), соответствует узбекским словам «қолип-трафарет», «андаза-выкройка, шаблон». Модель служит основой для возникновения событий, в которых явные или абстрактные объекты исследуются в

миниатюрных объектах, схемах, рисунках, физических конструкциях. Создание моделей так же непрерывно, как и процесс развития науки. Он широко используется в процессе обучения на основе визуальных моделей и позволяет визуализировать объект или процесс, которые сложно освоить напрямую [12].

«Моделирование» - это интеграция учебных материалов или образовательного контента в целостную систему [8]. Любая наука на ступенях образования должна основываться на модели. Применение моделирования напрямую связано с более глубоким пониманием природы образовательных ситуаций и процессов, серьезным изучением теоретических основ исследования. Облегчение содержания учебного процесса, активация самостоятельных знаний студента, реализация личностно-ориентированного подхода к студенту и т. д. Следовательно, моделирование - это «метод изучения объектов знания в их моделях; для выявления или улучшения описания явно существующих событий и объектов, которые должны быть построены, для облегчения методов их создания, а также для создания и изучения для их управления». Моделирование - это метод, упрощающий каждый научный объект. Таким образом, модель решает проблему, которую традиционные теории не могут объяснить, открывая аспект объекта, который не наблюдался ранее, но может быть реализован в будущем.

Моделирование языковых единиц в русском языке основано на устойчивой взаимосвязи элементов этих символов. Поэтому разделение отношений между элементами целого на устойчивые и нестабильные типы важно для лингвистического моделирования. Моделирование - это междисциплинарный метод, характерный для всех дисциплин.

Менее эффективно объяснять ученику новый материал без схем, приемов, определенных формул, одним словом, моделей. Моделирование используется для облегчения содержания учебного материала, улучшения планирования учебного процесса, управления, прогнозирования, диагностики, проектирования учебной деятельности и образовательных процессов.

В течение многих лет методы наблюдения были единственным методом в лингвистике. Но с помощью этих методов внутренняя сущность языковых явлений не раскрывается. Методом наблюдения можно будет изучить словоформы, структуру предложения и другие структурные особенности. Поскольку структура языка и речи сложна, полностью изучить их с помощью метода наблюдения будет невозможно, потому что у языка и речи есть свои сложности.

Одна из основных задач обучения родному языку в школе - формирование у учащихся культуры речи. Культурная речь отличается своеобразием национального языка, смысловой точностью, колоритом, разнообразием слов, художественной выразительностью. Устная форма культурной речи должна соответствовать орфоэпическим нормам литературного языка, в то время как письменная форма должна соответствовать орфографическим нормам, стилю и т. д.

Речевая культура формируется в результате организации интеллектуальной и практической деятельности учащихся по нормам литературного языка. Все признают, что правила, которым должны следовать все носители этого языка, являются нормами литературного языка. Нормы литературного языка включают слова, существующие в конкретном языке, словообразование, модели словообразования и модификации слов, словосочетания, правила правильного использования предложения в речи.

Суть языка в том, что это деятельность человека. Речевая деятельность характеризуется тем, что один человек передает свои мысли, желания и требования другому, а второй человек понимает мысли первого, отвечает на его требования в форме утверждения или отрицания. Это означает, что в речевой деятельности участвуют два человека: передающий-говорящий и принимающий-слушающий.

В процессе речевой деятельности и говорящий, и слушающий полагаются на слова, фразы и предложения. Слово, фраза и «высказывание» в предложении служат говорящему, а «слух» - слушателю. «Говорить» и «слышать» - это значимые звуки, которые являются первой формой языка - живой речью. Вторая форма языка - письменная речь.

Чрезвычайно важно учитывать особенности устной и письменной речи в обучении, соблюдать их взаимосвязь. На уроках грамматики дети познают секреты правильной речи, обучая учеников подбирать слова в соответствии с целью речи, раскрывая значения слов. Чем быстрее ученик сможет подбирать слова в соответствии с целью речи, тем активнее он будет в речевой деятельности. Последовательное изучение школьной грамматики приводит к развитию речевых навыков, которые позволяют учащимся активно участвовать в речевом процессе. Что такое речевые способности? Одна из проблем, изучаемых современной психологией, - это вопрос о личностных способностях. Согласно психологии личности, способности - это совокупность или синтез индивидуальных черт, которые могут соответствовать требованиям человеческой деятельности. Речевые способности - это проявление человеческих способностей. Наиболее актуальной проблемой в области обучения родному языку является изучение навыков, необходимых для успешного овладения языком, и создание системы обучения, которая напрямую влияет на развитие этих навыков.

ЛИТЕРАТУРА:

1. Юсупова, М. Ё., Бабаева, Ш. Б., Шербекоева, Г. Я., Эшанкулова, А. Х., Тухтарова, А. Ф., Жумаева, Ф. Р., ... & Махмудов, В. В. ТАЪЛИМ ВА ИННОВАЦИОН ТАДҚИҚОТЛАР ОБРАЗОВАНИЕ И ИННОВАЦИОННЫЕ ИССЛЕДОВАНИЯ EDUCATION AND INNOVATIVE RESEARCH.
2. Алимова, А. Н., & Бабаева, Ш. Б. (2021). СОЦИАЛЬНАЯ РЕАЛЬНОСТЬ СОВРЕМЕННОГО ОБУЧЕНИЯ С ИСПОЛЬЗОВАНИЕМ ИНФОРМАЦИОННЫХ ТЕХНОЛОГИЙ. In НАУКА, ОБРАЗОВАНИЕ, ОБЩЕСТВО: АКТУАЛЬНЫЕ ВОПРОСЫ, ДОСТИЖЕНИЯ И ИННОВАЦИИ (pp. 134-136).
3. Фазылова, Н. С., & Бабаева, Ш. Б. (2021). ЭФФЕКТИВНЫЕ МЕТОДЫ ОВЛАДЕНИЯ РУССКИМ ЯЗЫКОМ МЛАДШИМИ ШКОЛЬНИКАМИ.
4. Бабаева, Ш. Б. (2022). ОСНОВНЫЕ ПРИЁМЫ ФОРМИРОВАНИЯ МЕТОДА МОДЕЛИРОВАНИЯ СИНТАКСИЧЕСКИХ ПОНЯТИЙ НА УРОКАХ РОДНОГО ЯЗЫКА: Бабаева Шоира Баймурадовна, доцент, Бухарский государственный университет. Образование и инновационные исследования международный научно-методический журнал, (6), 39-44.
5. Бабаева, Ш. Б. (2022). ИННОВАЦИОННЫЙ ПОДХОД К МОДЕЛИРОВАНИЮ СИНТАКСИЧЕСКИХ ПОНЯТИЙ РОДНОГО (РУССКОГО) ЯЗЫКА: <https://doi.org/10.53885/edinres.2022.9.09.009> Бабаева Шоира Баймурадовна Доцент, Бухарский государственный университет. Образование и инновационные исследования международный научно-методический журнал, (9), 73-77.
6. Узакова, А. Б., Рохатова, З. И., & Бабаева, Ш. Б. (2021). РАЗВИТИЕ АКТИВНОЙ РУССКОЙ РЕЧИ УЧАЩИХСЯ НАЧАЛЬНЫХ КЛАССОВ УЗБЕКСКИХ ШКОЛ.
7. Бабаева, Ш. Б. (2021). ЦЕЛЕНАПРАВЛЕННОЕ ИСПОЛЬЗОВАНИЕ МЕТОДА МОДЕЛИРОВАНИЯ В ПРОЦЕССЕ ОБУЧЕНИЯ МЛАДШИХ ШКОЛЬНИКОВ. In НАУКА, ОБРАЗОВАНИЕ, ОБЩЕСТВО: АКТУАЛЬНЫЕ ВОПРОСЫ, ДОСТИЖЕНИЯ И ИННОВАЦИИ (pp. 131-133).
8. Бабаева, Ш. Б. (2022). МОДЕЛИРОВАНИЕ СВЯЗНЫХ ТЕКСТОВ ПРИ ИЗУЧЕНИИ РУССКОГО ЯЗЫКА НА ОСНОВЕ ТРАДИЦИОННЫХ ЦЕННОСТЕЙ РУССКОГО И УЗБЕКСКОГО НАРОДА. PEDAGOGS jurnali, 1(1), 109-110.
9. Babaeva, B. S., Uzakova, A. B., Rohatova, Z. I., Alimova, A. N., & Fazilova, N. S. (2021). The development of the Speech of Primary School Students in the process of studying a work of Art in Primary School. Middle European Scientific Bulletin, 10.
10. Алимова, А. Н., & Бабаева, Ш. Б. (2021). Международное исследование PIRLS способствует развитию речи и навыка чтения у младших школьников. Scientific progress, 2(6), 1045-1051.
11. Бабаева, Ш. Б., & Курбанова, Н. Р. (2016). ЭКСПЕРИМЕНТ КАК ОДИН ИЗ МЕТОДОВ ИССЛЕДОВАНИЯ В ПРЕПОДАВАНИИ ИНОСТРАННЫХ ЯЗЫКОВ. World science, 4(1 (5)), 38-39.

12. Babaeva, B. S. (2021). The effect of Studying Morphology in Modeling Syntactic concepts in the lessons of the native Language in Primary Grades. Middle European Scientific Bulletin, 10.
13. Храмкова, Е. Ю. (2011). Работа с учебно-научным текстом на уроках русского языка в начальной школе (учебно-методический комплекс "Школа 2100"). Вестник Южно-Уральского государственного гуманитарно-педагогического университета, (1), 149-155.
14. Musakhanova, G. (2021). Design and research method as an innovative approach aimed at the development of organizational abilities of students in the process of independent work. CURRENT RESEARCH JOURNAL OF PEDAGOGICS, 2(09), 110-115.
15. Babaeva, S. MODELING NATIVE LANGUAGE LEARNING BY DESIGNING EDUCATION. European Journal of Research and Reflection in Educational Sciences, 8(10), 1-9.
16. Бабаева, Ш. Б. (2018). Роль СМИ при обучении русскому языку в национальных группах. Молодой ученый, (9), 138-141.
17. Baymuradovna, B. S., Gaybullayevna, S. M., Sobirjonovna, D. D., & Ramazonovna, Y. M. (2020). Pedagogical technologies for the development of cognitive creative abilities of students in the lessons of the Russian language. Journal of Critical Reviews, 7(6), 492-496.
18. Хайруллоева, Д. (2021). The gradual development of native language textbooks for grades 3-4 in primary school. центр научных публикаций (buxdu. uz), 7(7).
19. Хайруллоева, Д. (2021). System of Creative Exercises and Tasks in Primary School Mother Tongue Textbooks. Центр научных публикаций (buxdu. uz), 7(7).
20. Хайруллоева, Д. Н. Q. (2021). BOSHLANG'ICH SINFLARDA ONA TILI DARSLIKLARIDAGI IJODIY MASHQ VA TOPSHIRIQLAR TIZIMI. Scientific progress, 2(7), 1235-1242.
21. Dilnoza, X. (2022). 1-SINF "ONA TILI VA O'QISH SAVODXONLIGI" DARSLARIDA ETNOPEDAGOGIKA NAMUNALARINI O'RGATISH METODIKASI. БАҲҚАРОПЛИК ВА ЕТАКЧИ ТАДҚИҚОТЛАР ОНЛАЙН ИЛМИЙ ЖУРНАЛИ, 2(4), 337-341.
22. Хайруллоева, Д. (2021). BOSHLANG 'ICH SINFLARDA ONA TILI TA'LIMINING ANAMIYATI. ЦЕНТР НАУЧНЫХ ПУБЛИКАЦИЙ (buxdu. uz), 8(8).
23. Наврузова, М. Г. (2020). Креативность педагога-условие инновационности его профессиональной деятельности. Вопросы науки и образования, (11 (95)), 109-111.
24. Hamroyeva, R. M. (2021). Application of Anthroponymic Units in the Works of Tahir Malik (On The Example of the Story" Devona"). Middle European Scientific Bulletin, 8.
25. Rasulovna, H. M. (2021). Use Of Anthroponyms In Tahir Malik's Stories. Journal of Contemporary.
26. Rasulovna, H. M. (2021). Anthroponymic forms in the text of artistic work (On the example of Tahir Malik's work). Middle European Scientific Bulletin, 10.

27. Rasulovna, H. M. THE LITERARY OF ANTHROPONYMS. Chief Editor.
28. Rasulovna, H. M. (2022). TOHIR MALIKNING ASARLARIDA ONOMASTIK BIRLIKLAR QOLLANILISHINING USLUBIY TAHLILI. BARQARORLIK VA ETAKCHI TADQIQOTLAR ONLAIN ILMIIY JURNALI, 2(4), 391-398.
29. HAMROYEVA, M. (2021). BOSHLANG'ICH TA'LIMDA INNOVATSION YONDASHUV. ЦЕНТР НАУЧНЫХ ПУБЛИКАЦИЙ (buxdu. uz), 1(1).
30. Хакимова, М. Х. (2017). ИСПОЛЬЗОВАНИЕ ИНТЕРАКТИВНЫХ МЕТОДОВ НА УРОКАХ МАТЕМАТИКИ В НАЧАЛЬНЫХ КЛАССАХ. In Сборники конференций НИЦ Социосфера (No. 32, pp. 101-102). Vedecko vydavatelske centrum Sociosfera-CZ sro.

**БЎЛАЖАК БОШЛАНҒИЧ СИНФ ЎҚИТУВЧИЛАРИНИ ДАРСДАН ТАШҚАРИ
ТАРБИЯВИЙ ФАОЛИЯТНИ АМАЛГА ОШИРИШГА ТАЙЁРЛАШНИНГ ПЕДАГОГИК
ИМКОНИАТЛАРИ**

Бахронова Адиба Исмоиловна

*Бухоро давлат университети
бошланғич таълим методикаси кафедраси
катта ўқитувчиси*

Аннотация: *Ушбу мақолада бўлажак бошланғич синф ўқитувчиларини дарсдан ташқари тарбиявий фаолиятни амалга оширишга тайёрлашнинг педагогик имкониятлари, тарбиявий тадбирларга қўйиладиган талаблар, воситалар, усуллар, ёндашувлар ҳақида фикр юритилган. Шунингдек, мақолада тарбиявий тадбирларни ташкил этишга оид методик тавсиялар баён қилинган.*

Таянч сўз ва иборалар: *дарсдан ташқари тарбиявий фаолият, бошланғич синф ўқувчиси, педагогик талаблар, воситалар, усуллар, технологиялар, педагогик маҳорат, вазиятни баҳолаш, тадбир иштирокчиси.*

Аннотация: *В данной статье рассматриваются педагогические возможности подготовки будущих учителей начальных классов к внеурочной воспитательной деятельности, требования, средства, методы и подходы к воспитательной деятельности. В статье также содержатся методические рекомендации по организации воспитательной деятельности.*

Ключевые слова и фразы: *внеурочная образовательная деятельность, младший школьник, педагогические требования, средства, методы, технологии, педагогическое мастерство, ситуационная оценка, участник мероприятия.*

Annotation: *This article discusses the pedagogical possibilities of preparing future primary school teachers for extracurricular educational activities, the requirements, tools, methods and approaches to educational activities. The article also contains methodological recommendations for the organization of educational activities.*

Key words and phrases: *extracurricular educational activities, primary school student, pedagogical requirements, tools, methods, technologies, pedagogical skills, situation assessment, participant of the event.*

Бошланғич синф ўқувчиларининг таълим-тарбия тизимида, жумладан уларнинг ахлоқий тарбиясида педагогнинг роли беқиёсдир. Бола ҳаётининг катта қисми айнан педагогик фаолият жараёнида кечади, унинг характери, ҳаётий қарашлари, маънавий-ахлоқий қадриятлари, яъни унинг шахсининг фундаментал сифатлари шаклланади. Айнан шунинг учун педагог шахси – “улғайишнинг идеал образи” ҳисобланиб, унга кўра унинг яхлитлиги, уйғунлиги ва биринчи навбатда маънавий-

ахлоқий қадриятлари ва установкалари боланинг шаклланишида ҳал қилувчи аҳамиятга эга бўлади.

Ўзбекистон Республикаси Халқ таълими тизимини 2030 йилгача ривожлантириш концепциясида[1] “узлуксиз таълим тизими мазмунини сифат жиҳатидан янгилаш, шунингдек профессионал кадрларни тайёрлаш, қайта тайёрлаш ва малакасини ошириш, ёшларни тарбиялаш ва уларнинг бандлигини таъминлашда мактабдан ташқари таълимнинг замонавий усуллари ва йўналишларини жорий этиш, ёшлар таълим-тарбияси учун қўшимча шароитлар яратишга қаратилган комплекс чоратadbирларни ўз ичига олган бешта ташаббусни амалиётга татбиқ этиш” таълим тизимининг устивор йўналишлари сифатида белгилаб қўйилган.

Дарсдан ташқари тарбиявий фаолиятни амалга оширишда тарбиявий тadbирларнинг тутган ўрни беқиёс. Бўлажак бошланғич синф ўқитувчилари тарбиявий тadbирларни ташкил этишда қуйидаги методик тавсияларга амал қилиши мақсадга мувофиқ. Яъни:

1. Тарбиявий тadbирнинг вазифаларини аниқлаштириш унинг самарадорлигини оширишнинг зарур шартидир. Мазкур вазифалар маҳорат билан талқин этилган ва тарбияланувчиларга етказиладиган бўлиши керак. Тарбиявий тadbир ташкилотчилари ўқувчиларга ўз нуқтаи назарларини мажбуран ўтказмасликлари керак: тарбияланувчиларни зарур қарорлари қабул қилишга, гўё ўз қарорлари сифатида қабул қилинадигандек ишонтириш зарур.

2. Ҳар қандай тарбиявий тadbир фаол ва мажмуавий йўналиш асосида лойиҳалаштирилади. Биринчи йўналиш ўқувчиларнинг жонли, ижодий, қизиқувчан фаолиятини талаб этади ва зарурат туғилганда, тиришқоқликни, фаол ҳаракат қилишни талаб этувчи вазиятларни танлашга йўналтиради. Иккинчиси эса, мураббий-тарбиячидан ҳар бир вазифани ҳар томонлама самарали амалга оширишни талаб этади.

3. Тарбиявий тadbирлар жараёнида ҳал қилиниши лозим бўлган барча вазифалар кутиладиган натижалар билан мос бўлиши лозим. Тарбиявий тadbир вазифаларини ойдинлаштирилган тарбиявий мақсад асосида белгилаб олинади

4. Тарбиявий ишлар мазмунини унинг вазифалари ва амалга ошириш шароитлари билан боғлиқ ҳолда белгилаб олиш ниҳоятда муҳимдир. Материал танланаётганда, у тарбияланувчиларнинг тарбиясига ижобий таъсир этиш томонларига эътиборни қаратиш лозим. Тарбиявий ишларда турли хатоларга йўл қўймаслик учун мураббий-тарбиячи талабаларнинг нуқтаи назарлари ва қизиқишларини инobatга олган ҳолда уларни ривожлантириши, шунингдек, уларга таяниб иш олиб бориши керак.

5. Мақсадга мувофиқ шакл, метод ва воситалар тарбиявий ишларнинг ҳар бир босқичи учун алоҳида лойиҳаланади. Бунда технологик компонентларнинг имкон қадар фаоллик, ташаббускорлик, мустақиллик тамойилларини таъминлашга хизмат қилиши назарда тутилиши лозим.

6. Тарбиявий тадбирларни тайёрлашда ташкиллаштиришнинг юқори даражадаги аниқлигига эришишга ҳаракат қилиш лозим. Ҳар қандай тарбиявий тадбир тарбияланувчилар учун “ташкilotчилик мактаби”га айланиши керак. Тайёргарлик ташаббускорлик, талабчанлик, киришимлилик, мажбуриятларни тақсимлаш махорати, вазиятларни тезда баҳолаш каби фазилатларни тарбиялайди.

7. Тарбиявий тадбирлар нусха кўчиришни ёқтирмайди. Ўзгарувчанлик ва ҳаракат доирасининг кенглиги тарбиявий тадбирларнинг фарқловчи белгиларидир. Гуруҳларнинг, айрим ўқувчиларнинг бир-бирига жипслигидан кенг фойдаланишга интилиш яхши натижа беради. Тарбиявий тадбирларни лойиҳалаш чоғида, бир гуруҳда мувафақият келтирган тажриба иккинчисида айнан шундай натижани бермаслиги мумкинлигини эсда тутиш керак.

8. Тарбиявий тадбирлар турли-туман бўлиши керак. Кичик мактаб ёшидаги ўқувчилар ёрқин ишларни узоқ эслаб юрадилар, шу боис бундай тадбирларни такрорлаш мақсадга мувофиқ эмас, чунки у аҳамиятини йўқотиши мумкин. Тарбиявий тадбирларни ҳар доим янгисини топиш қийин, аммо уларни амалга ошириш технологиясини қайта ишлаб чиқилиши мақсадга мувофиқ.

9. Тарбиявий тадбирлар эмоционаллик, юқори жўшқинлик асосида лойиҳалаштирилиши лозим. Маълумки, ҳаяжонга тушган киши ниҳоятда таъсирчан бўлади. Ҳар бир тарбиявий тадбирда ўқувчиларнинг ҳаётига яқин, ҳамоҳанг бўлган жиҳатларни топиш ва унда ижобий хислатларни ривожлантириш, барқарор ҳаётий эътиқодни қарор топтириш, олам манзарасини ва ҳақиқатни англашга ёрдам берадиган қилиб етказиш керак.

Мақсад, мазмун, шакл категориялари тарбия жараёнининг моҳияти (у нимага қаратилган, нимани тўлдиради, нимага йўналтирилган, қандай шаклда тугалланади)ни очиқ беради. Бироқ, тарбия моҳиятини ёритишда қандай қилиб тарбиялаш саволи билан алоқадор яна бир муҳим категория ҳам мавжуд. Бу тарбия методи тушунчасидир.

Тарбия методи (юнонча “методос” – йўл) тарбия мақсадига эришишнинг йўли. Таълим муассасаси амалиётига татбиқ этилганда, методлар – бу тарбияланувчиларнинг онги, иродаси, туйғулари ва хулқига таъсир этиш усуллари дидир[2].

Тарбиянинг мутлақо янги методларини яратишга ҳамма мураббий-тарбиячининг кучи етмайди. Методларни такомиллаштириш муаммоси доимо мавжуд, ҳар бир мураббий-тарбиячи ўзининг имкониятига кўра уни ҳал қилади, тарбия жараёнининг аниқ шарт-шароитларига мос равишда ўзининг хусусий қарашларини ифода этиш асосида умумий методикани бойитади. Тарбия методларини бундай хусусий такомиллаштириш тарбия усуллари деб аталади.

Тарбия усуллари – умумий методнинг бир қисми, алоҳида ҳаракати, янада аниқлашуви. Образли айтганда, усуллар – бу қўйилган мақсадга тезроқ эришиш учун тарбиячи ўзининг тарбияланувчилари билан йўл очадиган ўрганилмаган сўқмоқ. Агар

уни бошқа тарбиячилар ҳам фойдалана бошласа, у ҳолда аста-секин усуллар кенг устунли йўллар – методларга айланиши мумкин. Тарбия метод ва усулларини билиш, уларни тўғри қўллай олишни эгаллаш – бу педагогик маҳорат даражасини белгиловчи муҳим тавсифлардан бири. Тарбия метод ва усулларининг алоқадорлиги ана шунда[3].

Амалиётда тарбия воситалари тушунчаси ҳам ажратилади. Усуллар деганда таъсир кўрсатишлар бирлиги, восита деганда, усуллар йиғиндиси тушунилади. Восита – бу усул ҳам эмас, метод ҳам эмас. Масалан, меҳнат – тарбия воситаси, бироқ уни кўрсатиб бериш, меҳнатни баҳолаш, ишдаги хатони кўрсатиш – бу усуллар. Сўз (кенг маънода) – тарбия воситаси, бироқ реплика, таққослаш – усуллар. Бу билан боғлиқликда баъзан тарбия методлари қўйилган мақсадни мувафақиятли амалга ошириш учун фойдаланиладиган усул ва воситалар тизими сифатида аниқланади. Худди шунингдек методнинг тузилишида усуллар ва восита албатта мавжуд бўлади.

Тарбиявий тадбирларни лойиҳалаш босқичининг яна бир муҳим таркибий қисми – баҳолаш ва рефлексиядир. Педагогик баҳолашнинг ҳозирда икки тури қўлланилади: очик педагогик баҳолаш ва ёпиқ тарздаги педагогик баҳолаш. Шахснинг субъектив мустақиллигини интенсификация ривожлантиргани боис, тобора самарали ҳисобланган ёпиқ тарздаги педагогик баҳолаш алоҳида аҳамият касб этади.

Замонавий тарбия амалиётида қуйидаги тарзда ифодаланиши мумкин бўлган ёпиқ тарздаги педагогик баҳолаш тобора катта аҳамият касб этиб бормоқда:

“Мен – хабар”, ҳаётий ҳодиса билан боғлиқ ўз ҳолати ва кечинмаларини овоз чиқариб маълум қилиш (масалан: “Ёши катталар ёки мансабдорлар менинг ёнимда кичикларга қўпол гапирса, мен доим ўзимни ноқулай ҳис қиламан”);

“Сен – хабар”, талаба бирор иш содир қилган вазиятда унинг тахмин қилинган ҳолатини овоз чиқариб айтиш (масалан: “Сен жуда хафа бўлганинг ва ўзингни назорат қила олмаганинг учун шундай қилган, энди афсусланаётган бўлсанг керак” ёки “Бажармадингми, демак бажаришинг керак!”);

баҳолаш ваколатини ўқувчи зиммасига юклаш (масалан: «Сен нима дейсан? Ўз хатти-ҳаракатингни қандай баҳолайсан?»); кечиктирилган баҳо (“Ҳаммасини кейинроқ муҳокама қиламиз”) ва бошқалар[4].

Рефлексия – фаолият натижаларини шахснинг ўзи томонидан баҳоланиши: “Менга берилган вазифани яхши бажардимми?”, “Тадбирда иштирок этишда жараёнида нималарни ҳис қилдим?”, “Ўзимни қай тарзда намоён этдим?”, “Тадбирдан қониқиш ҳосил қилдимми?”.[5]

Тарбиявий ишларни режалаштириш босқичи мақсадни кўзлаш босқичидан кейин бошланади ва ундан фақат назарий жиҳатдан фарқланади, аммо амалий жиҳатдан бу ажралмас жараёндир. Бу босқичда тарбиячилар олдида: тарбияланувчилар билан бирга фаолият йўналишининг барча қисмларини аниқлаш, иштирокчилар орасида мажбуриятларни тақсимлаш, уларни қандай қилиб бажариш лозимлигини кўрсатиш каби муҳим вазифалар ҳам туради.

Бўлажак бошланғич синф ўқитувчиларини дарсдан ташқари тарбиявий фаолиятни амалга оширишга тайёрлашда қуйидагиларга эътибор қаратиш зарур:

1. Тарбиявий тадбирларни ташкил этишда ўқувчиларнинг тайёргарлик даражасига таяниш, уларнинг ёш ва шахсий хусусиятларини имкон даражасида кенгроқ қамраш лозим. Чунки, тарбиявий тадбирнинг фавқулудда мураккаблиги тадбир мақсадининг ўқувчилар томонидан англаб етилмаслигига, тадбирнинг нега ва нима учун ташкил этилганлиги ҳақидаги ноаниқ тасаввур эса, тарбиявий тадбирни қуруқ расмиятчиликка айлантиради. Кейинги тадбирга қизиқтириш енгил кечмайди.

2. Тарбиявий тадбир – жамоатчилик иши. Тарбиячи ўқувчиларнинг тадбир ишланмасини тузишнинг ниҳоятда масъулиятли иш эканлиги, ўқувчи амалга ошираётган ҳар бир босқичнинг бошқа босқичлар билан албатта боғлиқлиги ва бир-бирини тақозо этиши ҳис этишига имконият яратиши лозим.

3. Мураббий-тарбиячи режалаштиришнинг тармоқли методикаси, кўрғазмали, осон ўқиладиган ва тушунарли чизма режалар тузиш методикалари билан таниш бўлиши лозим. Ўқувчилар билан уларни ўрганиш ҳамда тарбиявий тадбирни режалаштиришда тармоқли чизмани қўллаши мақсадга мувофиқ.

Олий таълим муассасаларида тарбиявий тадбирларни ташкил этишнинг асосий қоидалари:

бажарилиши лозим бўлган ишларнинг мақсадини аниқ белгилаш, ҳаракатни бошидан охиригача яхлит тасаввур қилиш (нимага эришиш керак?);

тарбиявий тадбир иштирокчилари учун аниқ вазифаларни белгилаш (қандай ҳаракатлар воситасида эришиш мумкин?);

кутилаётган иш учун барча зарурий нарсаларни тайёрлаш (нималар

ёрдамида эришиш мумкин?); натижаларни аниқлаш учун муайян мезонларни белгилаш (эришилган миқдор қанча?);

жавобгарлик, вазифани бажаришга масъул ва ҳисобот вақтини тақсимлаш (мақсадга эришилганликни нима билан рағбатлантириш мумкин?);

ташкилий тизимни уюштириш воситаси сифатида ижрочиларга йўл-йўриқ кўрсатиш (қандай қилиб эришиш мумкин?)[6].

Синфдан ташқари таълим-тарбиявий тадбирларни ташкил этиш ва ўтказишда қуйидагиларга эътибор қаратиш талаб этилади:

- бошланғич синф ўқувчилари билан ўтказиладиган синфдан ташқари тадбирларга раҳбарлик қилишда ўқитувчи ёш даврлари психологиясини билиши ва индивидуал хусусиятларга эътибор қаратиши;

- ўқитувчи синфдан ташқари тадбирлар орқали ўқувчиларда ахлоқий тарбияланганлик кўникмаларини ривожлантириш йўллари, усулларини тўғри танлаши;

- ўқитувчи синфдан ташқари тадбирлар жараёнида ўқувчиларни изчил тарзда ахлоқий тарбияланганлик кўникмаларини ривожлантиришга ўргатиши.

Хулоса қилиб айтганда, бошланғич синф ўқувчилари билан амалга ошириладиган ҳар қандай таълим-тарбиявий тадбирлар уларнинг дарсда олган билимларини тўлдириши лозим. Шу жиҳатдан қараганда, бўлажак бошланғич синф ўқитувчиларини ўқувчиларни ахлоқий тарбиялашга тайёрлашда дарсдан ташқари иш шаклларида тўғри фойдалана олиш ҳам муҳим педагогик аҳамиятга эга. Мазкур таълим-тарбиявий тадбирларнинг узвийлиги ва узлуксизлигини таъминлаш ўқувчиларнинг билиш фаолиятини фаоллаштиради, қизиқишларини оширади, истеъдодларининг намоён бўлишига имконият яратиб беради.

Фойдаланилган адабиётлар:

1. Хакимова, М. Х. (2017). ИСПОЛЬЗОВАНИЕ ИНТЕРАКТИВНЫХ МЕТОДОВ НА УРОКАХ МАТЕМАТИКИ В НАЧАЛЬНЫХ КЛАССАХ. In Сборники конференций НИЦ Социосфера (No. 32, pp. 101-102). Vedecko vydavatelske centrum Sociosfera-CZ sro.
2. Касимов, Ф. М., Касимова, М. М., & Хакимова, М. Х. (2016). Специфические принципы построения системы учебных задач. Психология и педагогика: методика и проблемы практического применения, (50-2), 58-62.
3. Hakimova, M. K. (2019). THEORITICAL AND METHODOLOGICAL BASES OF THE NON-PROBLEMS FOR THE DEVELOPMENT OF THE MATHEMATICAL THINKING IN PRESCHOOL AND INITIAL TRAINING. Scientific Bulletin of Namangan State University, 1(4), 356-363.
4. Хакимова, М. Х. (2020). Проблемы обеспечения преемственности дошкольного и начального образования при формировании математических понятий у учащихся. In European reseach: innovation in science, education and technology (pp. 69-71).
5. Homitovna, H. M. (2020). A model of continuity in the formation of mathematical concepts in kindergarten and primary school pupils. ACADEMICIA: An International Multidisciplinary Research Journal, 10(11), 1756-1764.
6. Sadulloyeva, M. (2022). МАКТАВ О 'QUVCHILARI ORASIDA DEVIANT XULQ-ATVOR SABABLARI, SHAKLLARI VA KORREKSION ISHLAR. ЦЕНТР НАУЧНЫХ ПУБЛИКАЦИЙ (buxdu.uz), 17(17).
7. Kurbanova, S. (2021). TEXNOLOGIYA DARSİ JARAYONIDA TALABALARNING MENNAT TARBIYASINI SHAKLLANTIRISHDA INTERFAOL METODLARDAN FOYDALANISH. ЦЕНТР НАУЧНЫХ ПУБЛИКАЦИЙ (buxdu.uz), 3(3).
8. Бахронова, А. И. (2021). БЎЛАЖАК БОШЛАНҒИЧ СИНФ ЎҚИТУВЧИЛАРИНИ ДАРСДАН ТАШҚАРИ ТАРБИЯВИЙ ФАОЛИЯТНИ АМАЛГА ОШИРИШГА ТАЙЁРЛАШ ЙЎЛЛАРИ. Scientific progress, 2(6), 1074-1082.
9. Бахронова, А. И. (2021). БЎЛАЖАК БОШЛАНҒИЧ СИНФ ЎҚИТУВЧИЛАРИНИ ЎҚУВЧИЛАРНИ АХЛОҚИЙ ТАРБИЯЛАШГА ТАЙЁРЛАШДА ДАРСДАН ТАШҚАРИ ИШ ШАКЛЛАРИ. Scientific progress, 2(6), 1083-1089.

10. Наврузова, М. Г. (2020). Креативность педагога-условие инновационности его профессиональной деятельности. Вопросы науки и образования, (11 (95)), 109-111.
11. Вахронова, А. (2022). БЎЛАЖАК БОШЛАНҒИЧ СИНФ ЎҚИТУВЧИЛАРИНИ ДАРСДАН ТАШҚАРИ ТАРБИЯВИЙ ФАОЛИЯТНИ АМАЛГА ОШИРИШГА ТАЙЁРЛАШ ЙЎЛЛАРИ. Физико-технологического образование, 1(1).
12. Bakhronova, A., & Sadirova, M. (2021). PROBLEMS OF TRAINING WITH THE FAMILY IN EXTRACURRICULAR EDUCATIONAL ACTIVITIES. In World science: problems and innovations (pp. 216-218).
13. Ismoilovna, B. A. (2021). Problems of Training Future Primary School Teachers to Cooperate with The Family in Extracurricular Educational Activities. Middle European Scientific Bulletin, 8.
14. Omonova, D. N. Methodological fundamentals of linguistic competence in language teaching based on integrative approach. Middle European Scientific Bulletin. 2021.
15. Omonova, D. N. Q. (2021). The Linguistic competence in language teaching based on Integrative Approach. In World science: problems and innovations (pp. 213-215).
16. Omonova, D. (2022). LINGVISTIK KOMPETENSIYALARNI RIVOJLANTIRISHDA MEDIA TA'LIM VOSITALARDAN FOYDALANISH. PEDAGOGS jurnali, 1(1), 182-183.
17. Qizi, O. D. N. METHODOLOGICAL FUNDAMENTALS OF LINGUISTIC COMPETENCE IN LANGUAGE TEACHING BASED ON INTEGRATIVE APPROACH.
18. Farmonova, S. (2021). Opportunities for the Development of the Communicative Culture of Future Teachers through the Design of Teaching. International Journal of Culture and Modernity, 11, 172-175.
19. Farmonova, S. (2019). THE TOLE OF THE PROJECT TEACHING TOOL IN DEVELOPING THE COMMUNICATIVE CULTURE OF FUTURE TEACHERS. Scientific Bulletin of Namangan State University, 1(6), 434-441.
20. FARMONOVA, S. M. (2020). Improvement of Professional Thinking in Future Teachers. International Journal of Innovations in Engineering Research and Technology, 7(05), 251-257.
21. Khamraev, A. R. (2019). Modeling Teacher's Activity in Designing Students' Creative Activities. Eastern European Scientific Journal, (1).
22. Hamroev, A. R. (2019). Modeling activities of teachers when designing creative activities of students. European Journal of Research and Reflection in Educational Sciences, 2019.
23. Xayrullayeva, D. (2021). BOSHLANG 'ICH SINFLARDA ONA TILI TA'LIMINING ANAMIYATI. ЦЕНТР НАУЧНЫХ ПУБЛИКАЦИЙ (buxdu. uz), 8(8).
24. HAMROYEVA, M. (2021). BOSHLANG'ICH TA'LIMDA INNOVATSION YONDASHUV. ЦЕНТР НАУЧНЫХ ПУБЛИКАЦИЙ (buxdu. uz), 1(1).

25. Rasulovna, H. M. (2022). TOHIR MALIKNING ASARLARIDA ONOMASTIK BIRLIKLAR QOLLANILISHINING USLUBIY TAHLILI. BARQARORLIK VA ETAKCHI TADQIQOTLAR ONLAIN ILMIIY JURNALI, 2(4), 391-398.
26. Rasulovna, H. M. THE LITERARY OF ANTHROPONYMS. Chief Editor.
27. Rasulovna, H. M. (2021). Anthroponymic forms in the text of artistic work (On the example of Tahir Malik's work). Middle European Scientific Bulletin, 10.
28. Rasulovna, H. M. (2021). Use Of Anthroponyms In Tahir Malik's Stories. Journal of Contemporary.
29. Hamroyeva, R. M. (2021). Application of Anthroponymic Units in the Works of Tahir Malik (On The Example of the Story" Devona"). Middle European Scientific Bulletin, 8.
30. Mahmudovich, S. G. U. (2022). BOSHLANG'ICH SINFLARDA TABIIY FANLARNI OQITISH VA TASHKIL ETISH. THEORY AND ANALYTICAL ASPECTS OF RECENT RESEARCH, 1(9), 103-111.
31. Makhmudovich, S. G., & Khalilovna, A. L. BIOLOGY OF COMMERCIAL PREDATORY FISH, LOWER REACHES OF THE ZARAFSHAN RIVER BASIN. Chief Editor.
32. Сайфуллаева, Р., & Ҳамроева, Ҳ. (2010). НЕКОТОРЫЕ СВОЙСТВА ЯЗЫКОВЫХ ИГР О. ШАРАФИДДИНОВА ОБРАБОТАНЫ В ЭЛЕКТРОННОМ ФОРМАТЕ. Наука и новые технологии, (1), 293-295.
33. Mahmudovich, S. G. U., & O'tkirovich, Y. F. (2021). Methods of teaching younger students the ability to solve cognitive tasks of environmental protection. Middle European Scientific Bulletin, 11.
34. Алимова, Л. Х., Гафарова, С. М., & Сайфуллаев, Г. М. (2018). Нарушение обмена энергии в митохондриии печени при гелиотринном гепатите. Вопросы науки и образования, (10 (22)), 14-15.

TA'LIM MAQSADLARIGA SAMARALI ERISHISHNING OPTIMAL YO'LLARI VA VOSITALARI

Kurbanova Shoiri Narzullayevna

Buxoro davlat universiteti o'qituvchisi.

Annotatsiya: *Maqolada pedagogik texnologiyaga asoslangan treninglarni shakllantirishda innovatsion ta'lim texnologiyalaridan samarali foydalanishning muhim jihatlari yoritilgan. Yoshlarning muhim hayotiy yutuqlarini va muammolarga o'z munosabatini bildirishini qondirishi, ularga fikr yuritish va o'z fikrini asoslash imkonini berishni ilmiy asoslar bilan maqolada bayon etilgan.*

Kalit so'zlar: *pedagogik texnologiya, innovatsion texnologiya, o'rganish, interaktivlik, strategiya, o'quv samaradorligi.*

ОПТИМАЛЬНЫЕ ПУТИ И СРЕДСТВА ЭФФЕКТИВНОГО ДОСТИЖЕНИЯ ОБРАЗОВАТЕЛЬНЫХ ЦЕЛЕЙ

Аннотация: *В статье освещены важные аспекты эффективного использования инновационных образовательных технологий при формировании обучения на основе педагогических технологий. В статье с научной точки зрения описано удовлетворение молодых людей важными жизненными достижениями и выражение их отношения к проблемам, позволяющее им задуматься и обосновать свое мнение.*

Ключевые слова: *педагогическая технология, инновационная технология, обучение, интерактивность, стратегия, эффективность обучения.*

OPTIMAL WAYS AND MEANS OF EFFECTIVELY ACHIEVING EDUCATIONAL GOALS

Annotation: *The article highlights important aspects of the effective use of innovative educational technologies in the formation of education based on pedagogical technologies. From a scientific point of view, the article describes the satisfaction of young people with important life achievements and the expression of their attitude to problems, allowing them to think and justify their opinion.*

Key words: *pedagogical technology, innovative technology, learning, interactivity, strategy, learning efficiency.*

Ta'lim metodlari muayyan pedagogik jarayondan ko'zda tutilgan maqsadlarga erishish uchun bajarish lozim bo'lgan vazifalarii amalga oshirishda qo'llaniladigan turli-tuman ish usullari va shakllarini o'z ichiga oladi. Ta'lim metodlari muayyan pedagogik jarayondan ko'zda tutilgan maqsadlarga erishish uchun bajarish lozim bo'lgan vazifalarii amalga

o'shinishda qo'llaniladigan turli-tuman ish usullari va shakllarini o'z ichiga oladi. Jamiyat taraqqiyotining hozirgi bosqichi bevosita texnikaning takomillashuvi bilan tavsiflanadi. Zamonaviy texnologik jarayonlar har qanday sohaga ta'sir qiladi. Ulardan respublikamiz ta'lim sohasida o'qitish sifatini oshirish, o'quvchilarning dunyoqarashini oshirish va kengaytirish, mustaqil ta'limini mustahkamlashda foydalanish hozirgi davrning dolzarb masalasiga aylandi. Interfaollik - o'quvchilarning bilim, ko'nikma, malaka va ma'lum axloqiy fazilatlarni egallash yo'lida o'zaro hamkorlikka asoslangan qo'shma harakat, o'zaro hamkorlikka asoslangan faoliyatdir. Usullar ta'lim jarayonining asosiy ishtirokchilari - o'qituvchi, talaba va talabalar guruhi o'rtasida hamkorlik qilish, qizg'in muhokamalar, fikr almashish imkoniyati asosida tashkil etiladi.

Bu jarayonda ular:

- erkin fikrlash;
- ikkilanmasdan shaxsiy fikrlarini bildirish;
- muammoli vaziyatlarda yechimlarni birgalikda izlash;
- o'quv materialini o'zlashtirishda o'quvchilarning o'zaro yaqinligini yaratish;
- "o'qituvchi - talaba - talaba" guruhining o'zaro hurmati;
- bir-birini tushunish;
- bir-birini qo'llab-quvvatlash;
- bir-biringizga samimiy munosabatda bo'ling;
- ma'naviy birlikka erishish bilan tavsiflanadi.

O'z mohiyatiga ko'ra, "talaba – axborot-kommunikatsiya texnologiyalari" shaklida suhbatni tashkil etishning interfaol usullari o'quvchilarning mustaqil ravishda yoki o'qituvchi rahbarligida axborot texnologiyalaridan foydalangan holda bilim, ko'nikma, malakalarni egallashini anglatadi. Eng muhimi, interfaol metodlar yordamida o'qituvchi aniq o'quv maqsadiga erishish yo'lida o'quvchilarning harakatlarini xolisona baholash, ularni tashkil etish, yo'naltirish, boshqarish, nazorat qilish va tahlil qilish imkoniyatiga ega bo'ladi.

"3/3" ("4/4", "5/5...")metodi. Mazkur metod ham yuqorida qayd etilgan metodlarning muqobili hisoblanib, o'quvchilardan o'rganilayotgan mavzu (yoki bo'lim, bob) yuzasidan tahliliy mulohaza yuritish, shuningdek, eng muhim tayanch tushunchalarni ifodalay olishni talab etadi. Unga ko'ra o'qituvchi mavzu (bo'lim, bob) yuzasidan uchta (to'rtta, beshta va hokazo) to'g'ri va unga teng nisbatda (uchta, to'rtta, beshta) bo'lgan va noo'rin qo'llanilgan tushunchalar (so'zlar, belgilar, tasvirlar va boshqalar)dan iborat tizimni shakllantiradi. O'quvchilar ushbu tizimdan mavzu (bo'lim, bob)ga taalluqli bo'lmagan tushunchalarni ajratadilar va harakatlarining mohiyatini izohlaydilar.

Metodni qo'llashda quyidagi harakatlar tashkil etiladi:

O'qituvchi o'zaro teng nisbatda mavzu (bo'lim, bob)ga oid va oid bo'lmagan asosiy tushunchalar tizimi yaratadi;

O'quvchilar mavzu (bo'lim, bob)ga oid va oid bo'lmagan asosiy tushunchalarni aniqlaydilar va dahldor bo'lmagan asosiy tushunchalarni tizimdan chiqaradilar;

O'quvchilar o'z harakatlarining mohiyatini izohlaydilar.

Metoddan individual, guruhli va ommaviy shaklda o'quvchilar tomonidan mavzuning puxta o'zlashtirilishini ta'minlash hamda ularning bilimlarini aniqlash maqsadida foydalanish mumkin.

“Dumalovchi qor uyumi” metodi. Dumalovchi qor uyumi metodi o'quv mashg'uloti o'tkazish metodining ramziy nomi bo'lib, ish qo'yilgan muammo ustida mulohaza yuritib ko'rish uchun talabalarga vaqt, tegishli manbalar, tarqatma materiallar berishdan boshlanadi. Bu metod guruhning har bir a'zosiga butun guruhning bilimlari va tajribalaridan foydalanib, o'zining keng qamrovli nuqtayi nazarini bayon etishni nazarda tutadi. Buning uchun talabalar 4 ta kichik guruhlariga ajratiladi. Muhokama qilib chiqish uchun barcha guruhlariga bitta topshiriq beriladi.

Har bir kichik guruh topshiriq ustida alohida ishlaydi. So'ngra birinchi bilan ikkinchi va uchinchi bilan to'rtinchi guruhlar muammo ustida birgalikda muhokama yuritishadi. Oxir oqibatda barcha kichik guruhlar birlashib, butun yaxlit guruh bo'lib qo'yilgan muammo yechimini hal etishning turli yo'llarini, variantlarini muhokama qilishadi. Bunday muhokama jarayonida talabalarining qo'yilgan muammo yuzasidan bilimlari chuqurlashib, oydinlashib, boyib, keng qamrovli bo'lib boradi. Usul qanchalik aniq bo'lsa, u shunchalik samarali bo'ladi. Agar talaba u yoki bu fikrni ochiq aytishdan uyalsa, u holda metodni qo'llash hech qanday samara bermaydi.

Interfaol ta'lim texnologiyalari muhim qurilish blokidir. Interfaol metodlar ta'lim jarayonini tashkil etish ko'rsatkichlarining o'zgarishini ta'minlaydi, chunki zamonaviy ta'lim fan va texnika taraqqiyoti bilan bog'liq holda ta'limning maqsadi, mazmuni, shakli, usullari va vositalarini doimiy ravishda yangilab boradi. Bu usullardan foydalanish darsning sifati va samaradorligini oshiradi.

Uning asosiy mezonlari norasmiy bahs-munozaralar, o'quv materialini erkin taqdim etish, mustaqil o'qish, o'rganish, seminar mashg'ulotlarini o'tkazish, o'quvchilarga tashabbus ko'rsatish imkoniyatini yaratish, kichik guruh, katta guruh, sinf, topshiriqlar, topshiriqlar, yozma ish va hokazolardan iborat muloqot) yoki o'qituvchi va o'quvchining o'zaro munosabati.

Interaktivlik o'zaro faoliyat, harakat, samaradorlik, o'quvchi-o'qituvchi, talaba-o'quvchi (sub'ekt-sub'ekt) suhbatlarida namoyon bo'ladi. Interfaol usullarning asosiy maqsadi o'qish jarayoni uchun eng qulay sharoit yaratish, o'quvchining faol, erkin, ijodiy fikrlashi, uning ehtiyojlari, qiziqishlari, ichki imkoniyatlaridan foydalanishi uchun sharoit yaratishdan iborat. Bunday mashg'ulotlar shunday o'tkaziladiki, bu jarayonda birorta ham o'quvchi ortda qolmaydi, ular eshitgan, o'qigan, ko'rganlari haqida o'z fikrini ochiq aytish imkoniyatiga ega bo'ladi.

ADABIYOTLAR RO'YXATI:

1. Qurbonova S. N., Abdullayeva F. TARBIYA DARSLARIDA INTERFAOL METODLARDAN FOYDALANISH //Scientific progress. – 2021. – Т. 2. – №. 6. –С.1030-1035.
2. Mukhamadovna T. M., Djamshitovna K. M., Narzullayevna Q. S. Art as a significant factor of forming world outlook of students //Middle European ScientificBulletin.–2021.–Т.11.
3. Kurbanova S. Art as a significant factor of forming world outlook of students //ЦЕНТР НАУЧНЫХ ПУБЛИКАЦИЙ (buxdu. uz). – 2020. – Т. 1. – №. 1.
4. Narzullaevna K. S., Nilufar T. Methodology for conducting technology lessons on working with paper andcardboard //ACADEMICIA: AN INTERNATIONAL MULTIDISCIPLINARY RESEARCH JOURNAL.– 2021. – Т. 11. – №. 1. – С. 588-596.
5. Samadovna R. Z., Narzullayevna K. S., Ergashevna S. G. Technology for the development of logical thinking in students in primary school //Journal of Critical Reviews. – 2020. – Т. 7. – №. 6. – С. 485-491.
6. Kurbanova, S. (2021). Barkamol avlodni shakillanishida talim jarayonini orni va unda zamonaviy oqitish texnologiyalaridan foydalanish yollari. ЦЕНТР НАУЧНЫХ ПУБЛИКАЦИЙ (buxdu. uz), 8(8).
7. Qurbonova Sh.N. Ta'lim jarayonida zamonaviy pedagogik texnologiya turlarining qo'llanishi //“Pedagogik mahorat” Maxsus son. –Т., 2020. -102 bet.
8. 8.Narzullaevna, K. S. (2021). The Role of Educational Process in the Formation of a Harmoniously Developed Generation and Methods of using Modern Teaching Technologies.
9. Fayzullayev M. B., Sadullayeva M. G., Fayzulloyev O. M. НАЦИОНАЛЬНО-КУЛЬТУРНЫЕ ЦЕННОСТИ ВОСТОКА В БАСНЯХ МУХАММАДА ШАРИФА ГУЛЬХАНИ //Theoretical & Applied Science. – 2020. – №. 2. – С. 528-532.
10. Baymuradovna B. S. et al. Pedagogical technologies for the development of cognitive creative abilities of students in the lessons of the Russian language //Journal of Critical Reviews. – 2020. – Т. 7. – №. 6. – С. 492-496.
11. Gaibulloevna S. M. THE UNIQUE IDIOLECT OF GULKHANI–THE FABLE WRITER. – 2021.
12. Садуллоева М. Г., Ражабова С., Холова Г. Т. ЯЗЫК И РЕЧЬ В ПРЕПОДАВАНИИ РУССКОГО ЯЗЫКА В ШКОЛЕ //СОВРЕМЕННЫЕ НАУЧНЫЕ ИССЛЕДОВАНИЯ: АКТУАЛЬНЫЕ ВОПРОСЫ, ДОСТИЖЕНИЯ И ИННОВАЦИИ. – 2021. – С. 218-220.
13. Gaybulloyevna S. M., Farkhodovna K. M. Causes, Forms and Corrective Actions of Deviant Behavior among School Children //International Journal of Culture and Modernity. – 2021. – Т. 11. – С. 43-46.
14. Gaybulloevna S. M. Urgent Problems of the Quality of the Educational Environment //Pindus Journal of Culture, Literature, and ELT. – 2022. – Т. 2. – №. 2. – С. 152-154.

15. Садуллоева М. Г. Гуманизация отношений в системе «Учитель-учащийся»-установление связей сотрудничества //Достижения науки и образования. – 2019. – №. 8-3 (49). – С. 103-104.
16. Садуллоева М. Г. ЛИНГВОКУЛЬТУРЕМА КАК ТЕСНАЯ СВЯЗЬ ЯЗЫКА И КУЛЬТУРЫ, НА ПРИМЕРЕ БАСНИ ГУЛХАНИ «РАССКАЗЫ О СОВЕ» //АКТУАЛЬНЫЕ ВОПРОСЫ СОВРЕМЕННОЙ НАУКИ И ОБРАЗОВАНИЯ. – 2021. – С. 218-220.
17. Gaybulloyevna S. M. THE USE OF MODERN TECHNOLOGIES IN THE LESSONS OF THE RUSSIAN LANGUAGE AND LITERATURE IN THE CONTEXT OF STUDENT-CENTERED EDUCATION //EUROPEAN JOURNAL OF MODERN MEDICINE AND PRACTICE. – 2022. – Т. 2. – №. 4. – С. 102-106.
18. Sadulloyeva M. “NATIONAL CULTURE IN THE FABLES OF GULHANIY //ЦЕНТР НАУЧНЫХ ПУБЛИКАЦИЙ (buxdu. uz). – 2020. – Т. 10. – №. 9
19. Azizxo'jayeva N. N. “Pedagogik texnologiya va pedagogik mahorat”-Toshkent.: 2003-17b.
20. Yo'ldoshev J, Usmonov S. Pedagogic texnologiya asoslari. –Toshkent,: O'qituvchi, 2004, 46 b.
21. Xalilova, M. F., & Niyazova, D. S. (2021). Ecological education of children in primary school. ACADEMICIA: AN INTERNATIONAL MULTIDISCIPLINARY RESEARCH JOURNAL, 11(1), 615-622.
22. Xalilova, F. M. (2021). TABIATSHUNOSLIK DARSLARIDA O 'QUVCHILAR TASAVVUR VA TUSHUNCHALARINI SHAKLLANTIRISH HAMDA RIVOJLANTIRISH. Scientific progress, 2(6), 1030-1037.
23. Xalilova, F. (2020). “СУВЎТЛАРНИНГ ЭКОЛОГИК ГУРУХЛАРИ ВА АҲАМИЯТИ” МАВЗУСИНИ ЎҚИТИШДА ХУСУСИЙ МЕТОДЛАР. ЦЕНТР НАУЧНЫХ ПУБЛИКАЦИЙ (buxdu. uz), 4(4).
24. Mamatkulovna, K. F., & Muxamedjonovna, G. S. (2022). European Journal of Innovation in Nonformal Education (EJINE).
25. Mamatqulovna, X. F., & Muxammedovna, G. S. (2021). Pedagogical and psychological features of the organization of lessons on the basis of pedagogical technologies in the primary school. Middle European Scientific Bulletin, 11.
26. Mamatkulovna, K. F. (2021). Formation and Development of Students' Imagination and Concepts in Science Lessons. International Journal of Culture and Modernity, 11, 196-200.
27. Наврузова, М. Г. (2020). Креативность педагога-условие инновационности его профессиональной деятельности. Вопросы науки и образования, (11 (95)), 109-111.
28. Davronov, D. (2019). REVISITING VALUATION METHODS OF TECH COMPANIES (Doctoral dissertation, Central European University).

29. Davronov, D. I. (2021). Methodological Possibilities of using the Media Education System in the Educational Process. *International Journal of Culture and Modernity*, 11, 32-37.

30. HAMROYEVA, M. (2021). BOSHLANG'ICH TA'LIMDA INNOVATSION YONDASHUV. ЦЕНТР НАУЧНЫХ ПУБЛИКАЦИЙ (buxdu.uz), 1(1).

31. Ҳамроев, Р. (2014). БОШЛАНҒИЧ ТАЪЛИМНИ ИЖОДИЙ ТАШКИЛ ЭТИШ ИСТИҚБОЛЛАРИ. ВЕСТНИК КАРАКАЛПАКСКОГО ГОСУДАРСТВЕННОГО УНИВЕРСИТЕТА ИМЕНИ БЕРДАХА, 22(1), 53-58.

32. Hamroyev, R. A., Qoldoshev, A. R., & Hasanova, A. M. (2021). Methods of teaching 1st grade students to use writing tools effectively. *Asian Journal of Multidimensional Research (AJMR)*, 10(1), 168-174.

33. Hamroyev, A. R. (2021). Designing students' creative activity in primary school mother tongue education as a methodological problem. *Middle European Scientific Bulletin*, 11.

34. Laziz, Q. (2022, March). BOSHLANGICH SINIF MATEMATIKASIDA MIQDOR TUSHUNCHASINI ORGATISH: DOI: 10.53885/edinres. 2021.43. 38.112 Qayimov Laziz, Maktabgacha va boshlang'ich ta'lim fakulteti dispetcheri. In Научно-практическая конференция.

35. Mirzo o'g'li, Q. L. FORMATION OF READING SKILLS IN JUNIOR SCHOOL CHILDREN.

36. Farahani, M. TRANSLATION, THE BASICS: A Book Review Written by: Juliane House, Published by Routledge. New York: USA, 2018, Pp. 1-210.

37. Тўхсанов, Қ. Р. (2021, December). АРХАИЗМ ВА ТАРЖИМА: Қаҳрамон Раҳимбоевич Тўхсанов БўхДУ филология фанлари доктори, доцент. In Научно-практическая конференция.

38. Жаналиева, Р. Н., Торсыкбаева, Б. Б., Кистаубаева, Д. М., Абдуллина, Д. С., & Алиева, Г. А. (2016). Аспекты системы образования Республики Казахстан и методическое обеспечение среднего образования. *Наука и мир*, 3(1), 65-67.

39. Тухсанов, К. Р. (2014). К вопросу о переводе на узбекский и русский языки притчи " Спор грамматика с кормчим" персидского поэта Руми. In Филология и лингвистика в современном обществе (pp. 36-39).

40. Tukhsanov, K. R. (2020). DJAMAL KAMAL IS AN EXPERIENCED TRANSLATOR. *Theoretical & Applied Science*, (4), 950-956.

**TA'LIM JARAYONIDA MEDIA TA'LIM TIZIMIDAN FOYDALANISHNING METODIK
JIHATLARI**

Dilshod Ismoilovich Davronov

Buxoro davlat universiteti

Boshlang'ich ta'lim metodikasi kafedrasida o'qituvchisi

Annotatsiya. *Mazkur maqolada media va mediamadaniyat tushunchalarining mazmuni va mohiyati talabalarning mediamadaniyatini rivojlantirish dolzarb pedagogik muammo ekanligi haqida so'z yuritiladi.*

Аннотация. *В данной статье говорится о содержании и сущности понятий медиа и медиакультуры, а также о том, что развитие медиакультуры обучающихся является актуальной педагогической проблемой.*

Annotation. *This article talks about the content and essence of the concepts of media and media culture, as well as the fact that the development of students' media culture is an urgent pedagogical problem.*

Kalit so'zlar. *Mediasavodxonlik, kommunikativ imkoniyatlar, ommaviy axborot vositalari.*

Ключевые слова. *Медиаграмотность, коммуникативные способности, СМИ.*

Key words. *Media literacy, communication skills, media.*

Media ta'limning asosiy maqsadi sifatida yoshlarning mediasavodxonligini oshirish, ularda mediamadaniyatini shakllantirish, medialarning salbiy kontentlaridan himoya qilish, manipulyatsiya qurboniga aylanib qolishiga yo'l qo'yimaslik, shaxsiy ma'lumotlarini himoya qilish va zamonaviy dunyoda axborotlarni ongli ravishda izlash, talqin qilish va qo'llash, dunyoqarashini kengaytirish orqali kommunikativ ko'nikmalarini va mediakompetensiyalarini rivojlantirish vazifalarni ta'limning oldiga qo'yishdir. Buning uchun har bir ta'lim maskanlarida bosqichma-bosqich mediata'limni joriy etish maqsadga muvofiqdir. Media ta'lim hozirgi davrda shaxs-ning ommaviy axborot vositalari orqali rivojlanish jarayonini anglatadi. Media-ta'lim — bu media mahsulotlari bilan: muloqot madaniyatini kommunikativ imkoniyatlari tanqidiy tafakkuri media –matnini to'liq qabul qilish; tahlil qilish hamda baholashdan iborat. Media ta'limning kontseptual asoslarini aniqlash bo'yicha, amaliy fanlarni o'qitish jarayonida mediata'limning pedagogik ta'sir, amaliy-harakatli soha sifatida shaxsga ta'sir ko'rsatishi, boshlang'ich va umumiy o'rta ta'lim maktablari uchun mediata'lim vazifalarini ishlab chiqish yo'nalishida, mediata'limni pedagogik texnologiya sifatida amalga oshirishni loyihalash bosqichlarini yaratish ustida olimlar tadqiqot ishlari olib borganlar. Shu vaqtga qadar mediapedagoglar tomonidan olib borilgan tadqiqotlar hamda kuzatishlar natijasida shu narsa ma'lum bo'ldiki, dunyoda mediata'limning yagona kontsepsiyasi mavjud emas. Mediata'lim tarixidagi umumiy

o'zgarishni Yunesko va Yevropa Ittifoqining Atilini o'rganish muammolari bo'yicha maslahatchisi L.Masterman tomonidan

kiritilgan. Yoshlarni medialardan to'g'ri foydalanishga o'qitishdagi samarali uslubiy usullarini quyidagi asoslar bo'yicha tasniflash mumkin: 1. Tarbiyaviy ishlar turlari bo'yicha (axloqiy, vatanparvarlik, ekologik, oilaviy va boshqalar). Bu tasnifni fin olimi Z.Tell ta'biri bilan aytganda, "mediaxabarlari fanlararo va ko'p tarmoqli xususiyatga ega bo'lishi" bilan murakkablashadi. Masalan, maktab o'quvchilarini axloqiy jihatdan tarbiyalash masalalarini hal qilish maqsadida medianing badiiy yoki multfilmlarni namoyish etish orqali ulardagi estetik tarbiya imkoniyatlarini kengaytiramiz, chunki biz san'at asarini axborot manbai deb hisoblaymiz.

2. Global kompyuter tarmoqlari va boshqa ommaviy axborot vositalari tomonidan taqdim etilgan imkoniyatlar bo'yicha. Axborotdan foydalanishning turli xil imkoniyatlarini izlash va joriy etish yoshlarga media sohasi bilan yaxshiroq tanishishiga va ta'lim muammolarini samarali hal qilish imkonini beradi.

Mediamadaniyat pedagogikada umumiy tarzda shaxsning turli ko'rinish, janr va shakllardagi mediamatni tanlash, foydalanish, tanqidiy tahlil qilish, baholash, yaratish va uzatish, sotsiumda mediafaoliyatining murakkab jarayonlarini tahlil qilishga tayyorlikda namoyon bo'ladigan integrativ sifati tarzida qaraladi. Shuning uchun pedagogika oliy ta'lim muassasalari talabalarining mediamadaniyatini rivojlantirish masalasi fan va amaliyot oldida turgan dolzarb masalalardan biri hisoblanadi. Bunda zamonaviy ilmiy-texnik taraqqiyot talablariga mos holda pedagogik oliy ta'lim muassasalari talabalarining mediamadaniyatini oshirish borasidagi bilimlarini takomillashtirish orqali mediakompetentlikni rivojlantirish texnologiyasini yaratish pedagogik yo'nalishdagi tadqiqotlar orasida alohida ahamiyat kasb etadi. Axborot-kommunikatsiya texnologiyalarning tez taraqqiy etishi natijasida "media" atamasi paydo bo'ldi. "Media" atamasi lotin tilidan (media, medium so'zidan) olinib, qo'llanma, vositachi ma'nolarini anglatadi. Media – bu jamiyatda to'g'ri va aylanma kommunikativ aloqa tizimi bo'lib, insonlar bilan vaqtincha o'zaro aloqadorlikni yuzaga keltiruvchi va ularni qiziqtiruvchi, chalg'ituvchi makondir. "Media" atamasi – XX asrda dastlab ommaviy madaniyatni shakllantiruvchi vositalarga nisbatan qo'llangan. Mediata'lim yoshlarda mediamadaniyatni va savodxonlikni shakllantirib, ma'naviy estetik va intellektual jihatdan ularning nutqini, muloqot qilish va ijodiy fikrlash ko'nikmalarini rivojlantiradi. Bugungi axborotlashgan jamiyatda internet tarmog,i yordamida turli sahifalardan, jumladan, Youtube, Mytube, Facebook, Telegram, Instagram, WhatsApp, Twitter kabi axborot uzatish vositalaridan olina'etgan turli xil ko,,rinishdagi axborotlarni yopish va taqiqlash, uzatilayotgan turli syujetlarni chegaralashning imkoniyati kamroq bo'lganligi sababli, katta sahnada — Mediata'lim tushunchasining paydo bo'lishi, uning kelajakda ta'lim sohasida rivojlanishi imkoniyatlarini yanada orttirib yuboradi.

FOYDALANILGAN ADABIYOTLAR:

1. Gaybullaevna, N. M. (2021). Linguculturological properties of medical units of uzbek language. *Journal of Contemporary Issues in Business & Government*, 27(4).
2. Davronov D. I. Methodological Possibilities of using the Media Education System in the Educational Process // *International Journal of Culture and Modernity*. – 2021. – Т. 11. – С. 32-37.
3. Davronov D. Evisiting valuation methods of tech companies : дис. – Central European University, 2019.
4. Davronov D. Zamon bilan hamnafas yashagan alloma // центр научных публикаций (buxdu.uz). – 2022. – Т. 21. – №. 21.
5. Ismoilovich D. D. THEORETICAL FOUNDATIONS OF WORK ON TEXT ANALYSIS IN PRIMARY SCHOOL.
6. Ismoilovich D. D. Methodological Possibilities of Using Media Educational Technologies to Increase the Professional Activity of Future Primary School Teachers // *European Journal of Life Safety and Stability (2660-9630)*. – 2021. – Т. 12. – С. 141-145.
7. Y.U. Nurova. Homonymy of ethnonyms in uzbek folk parems. *European Scholar Journal (ESJ)* Available Online at: <https://www.Scholarzest>
8. N.Y.Ubaydullaevna. Ethnolinguistics: Emergence, Development and Theoretical Research.
9. N.Y. Ubaydullayevna. ethnolinguistic study of outerwear and underwear parts in paremas ny Ubaydullayevna. *European journal of modern medicine and practice* 2(4), 86-89.
10. Saodat K. ANCIENT PROVERBS // *European Scholar Journal (ESJ) ISSN*. – С. 2660-5562.
11. Abdurakhimovna K. S. Idealistic Study of Proverbs // *International Journal on Integrated Education*. – Т. 3. – №. 11. – С. 201-202.
12. Baymuradovna B. S. et al. Pedagogical technologies for the development of cognitive creative abilities of students in the lessons of the Russian language // *Journal of Critical Reviews*. – 2020. – Т. 7. – №. 6. – С. 492-496.
13. Gaybulloevna S. M. Urgent Problems of the Quality of the Educational Environment // *Pindus Journal of Culture, Literature, and ELT*. – 2022. – Т. 2. – №. 2. – С. 152-154.
14. Gaybulloyevna S. M. THE USE OF MODERN TECHNOLOGIES IN THE LESSONS OF THE RUSSIAN LANGUAGE AND LITERATURE IN THE CONTEXT OF STUDENT-CENTERED EDUCATION // *EUROPEAN JOURNAL OF MODERN MEDICINE AND PRACTICE*. – 2022. – Т. 2. – №. 4. – С. 102-106.
15. Qosimov, F. M., & Qosimova, M. M. (2022). MATEMATIKADAN IJODIY O 'QUV TOPSHIRIQLARINING METODIK XUSUSIYATLARI. BOSHQARUV VA ETIKA QOIDALARI ONLAYN ILMIIY JURNALI, 2(2), 206-211.

16. Muhammedovich, Q. F., & Muhammedovna, Q. M. (2022). BOSHLANG'ICH SINFDA ORTA ARIFMETIK SONNI TOPISHGA DOIR MASALALAR YECHISHGA O'RGATISH METODIKASI. БАРҚАРОРЛИК ВА ЕТАКЧИ ТАДҚИҚОТЛАР ОНЛАЙН ИЛМИЙ ЖУРНАЛИ, 2(4), 358-362.

17. Qosimova, M. M., & Usmonova, Z. U. (2022). BOSHLANG 'ICH SINFDA MATEMATIKA O 'QITISH JARAYONIDA O 'QUVCHILARDA TEJAMKORLIK KO 'NIKMASINI TARKIB TOPTIRISH. PEDAGOGS jurnali, 1(1), 75-77.

18. Qosimov, M. F., & Kasimov, F. F. (2021). Methods of teaching to solve non-standard problems. Middle European Scientific Bulletin, 11.

19. Qosimov, F. M., & Qosimova, M. M. (2021). Ikki (yoki bir necha) sonni ularning yigindisi va ayirmasiga kora topishga doir masalalar. Scientific progress, 2(6), 1138-1145.

20. QOSIMOVA, M. (2020). TO DEVELOP STUDENTS'SKILLS OF NATURE CONSERVATION AND RESPECT FOR HUMAN LABOR BY TEACHING THEM TO SOLVE ENVIRONMENTAL PROBLEMS. ЦЕНТР НАУЧНЫХ ПУБЛИКАЦИЙ (buxdu. uz), 2(2).

21. Kasimov, F. M., & Qosimova, M. M. TECHNOLOGY OF WORK ON COMPARISON TASKS.

22. Yunus Y. S. DEVELOPMENT OF LOGICAL THINKING IN MATHEMATICS LESSONS AS THE BASIS FOR IMPROVING THE QUALITY OF THE EDUCATIONAL PROCESS //Chief Editor.

23. Алимова, А. Н., & Бабаева, Ш. Б. (2021). СОЦИАЛЬНАЯ РЕАЛЬНОСТЬ СОВРЕМЕННОГО ОБУЧЕНИЯ С ИСПОЛЬЗОВАНИЕМ ИНФОРМАЦИОННЫХ ТЕХНОЛОГИЙ. In НАУКА, ОБРАЗОВАНИЕ, ОБЩЕСТВО: АКТУАЛЬНЫЕ ВОПРОСЫ, ДОСТИЖЕНИЯ И ИННОВАЦИИ (pp. 134-136).

24. Фазылова, Н. С., & Бабаева, Ш. Б. (2021). ЭФФЕКТИВНЫЕ МЕТОДЫ ОВЛАДЕНИЯ РУССКИМ ЯЗЫКОМ МЛАДШИМИ ШКОЛЬНИКАМИ.

25. Бабаева, Ш. Б. (2022). ОСНОВНЫЕ ПРИЁМЫ ФОРМИРОВАНИЯ МЕТОДА МОДЕЛИРОВАНИЯ СИНТАКСИЧЕСКИХ ПОНЯТИЙ НА УРОКАХ РОДНОГО ЯЗЫКА: Бабаева Шоира Баймурадовна, доцент, Бухарский государственный университет. Образование и инновационные исследования международный научно-методический журнал, (6), 39-44.

26. Бабаева, Ш. Б. (2022). ИННОВАЦИОННЫЙ ПОДХОД К МОДЕЛИРОВАНИЮ СИНТАКСИЧЕСКИХ ПОНЯТИЙ РОДНОГО (РУССКОГО) ЯЗЫКА: <https://doi.org/10.53885/edinres.2022.9.09.009> Бабаева Шоира Баймурадовна Доцент, Бухарский государственный университет. Образование и инновационные исследования международный научно-методический журнал, (9), 73-77.

27. Узакова, А. Б., Рохатова, З. И., & Бабаева, Ш. Б. (2021). РАЗВИТИЕ АКТИВНОЙ РУССКОЙ РЕЧИ УЧАЩИХСЯ НАЧАЛЬНЫХ КЛАССОВ УЗБЕКСКИХ ШКОЛ.

28. Бабаева, Ш. Б. (2021). ЦЕЛЕНАПРАВЛЕННОЕ ИСПОЛЬЗОВАНИЕ МЕТОДА МОДЕЛИРОВАНИЯ В ПРОЦЕССЕ ОБУЧЕНИЯ МЛАДШИХ ШКОЛЬНИКОВ. In НАУКА, ОБРАЗОВАНИЕ, ОБЩЕСТВО: АКТУАЛЬНЫЕ ВОПРОСЫ, ДОСТИЖЕНИЯ И ИННОВАЦИИ (pp. 131-133).

29. Bakhronova, A., & Sadirova, M. (2021). PROBLEMS OF TRAINING WITH THE FAMILY IN EXTRACURRICULAR EDUCATIONAL ACTIVITIES. In World science: problems and innovations (pp. 216-218).

30. Ismoilovna, B. A. (2021). Problems of Training Future Primary School Teachers to Cooperate with The Family in Extracurricular Educational Activities. Middle European Scientific Bulletin, 8.

31. Omonova, D. N. Methodical fundamentals of linguistic competence in language teaching based on integrative approach\\Middle European Scientific Bulletin. 2021.

32. Omonova, D. N. Q. (2021). The Linguistic competence in language teaching based on Integrative Approach. In World science: problems and innovations (pp. 213-215).

**МАКТАБГАЧА ВА БОШЛАНҒИЧ ТАЪЛИМДА УЗВИЙЛИКНИ ТАЪМИНЛАШДА
МУАММОЛИ МЕТОДНИНГ САМАРАДОРЛИГИ**

Ҳакимова Меҳринисо Ҳомитовна

*Бухоро давлат университети
бошланғич таълим методикаси кафедраси
катта ўқитувчиси*

Аннотация: Ушбу мақолада мактабгача ва бошланғич таълим жараёнида муаммоли методнинг самарадорлиги ҳақида фикр юритилган. Мактабгача ва бошланғич таълим иштирокчиларининг фазовий фикрлашни шакллантириш жараёнига бундай ёндашув ёрдамида улар учун мос бўлган моддий моделлар билан лойиҳалаш фаолияти орқали тушунчаларнинг дастлабки образлари шакллантириш ёритилган.

Калит сўзлар: Мактабгача таълим, Бошланғич таълим, ривожланиш, лойиҳалаш, репродуктив, геометрик материал, кўпбурчак, конструктив кўникма, фазовий фикрлаш.

Аннотация: В данной статье рассматривается эффективность проблемного метода в дошкольном и начальном образовании. При таком подходе к процессу формирования пространственного мышления участников дошкольного и начального образования выделяется формирование исходных образов понятий посредством проектной деятельности с подходящими для них материальными моделями.

Ключевые слова: дошкольное образование, начальное образование, развитие, проектирование, воспроизведение, геометрический материал, многоугольник, конструктивный навык, пространственное мышление.

Abstract: This article discusses the effectiveness of the problem-based method in preschool and primary education. Using this approach to the process of forming spatial thinking of preschool and primary education participants, the formation of initial images of concepts through design activities with material models suitable for them is highlighted.

Key words: Pre-school education, Primary education, development, design, reproductive, geometric material, polygon, constructive skill, spatial thinking.

Муаммоли таълим дидактик тизим саналиб ўқувчиларни муаммоли характердаги масалаларни ечишга ундайди. Педагогик адабиётлар таҳлилида муаммоли вазият муаммоли таълимнинг асосини ташкил қилади. Фикримизча, ўқувчи томонидан асосий факт, тушунча, тамойил, масала ва мисол ечиш усуллари чуқур ва мустаҳкам ўзлаштирилгандагина муаммоли таълим фойдали бўлиши мумкин. Муаммоли таълимнинг моҳияти эвристик таълим моҳиятидан тубдан фарқ қилади. Эвристик услубда ўқитувчи томонидан ўқувчиларга аниқ изланишларга

йўналтирувчи саволлар тизими аввалдан ўйлаб қўйилишида ифодаланадики, эвристиканинг мақсади таълимда янгиликларга олиб борувчи метод ва қоидаларни излашдан иборат.

Шу ўринда айтиш жоизки, мактабгача ва бошланғич таълимда математик тасаввурларни шакллантиришда узвийликни таъминлашда муваффақиятли, аниқ ташкил этилган ўқув мавзуларига асосланган лойиҳалар ўқув жараёнининг дидактик самарадорлигини таъминлаш имконини беради. Мазкур ҳолатни қуйидагича тасвирлаш мумкин:

Муайян мавзуга асосланган дарс лойиҳасининг таркиби.

Дарснинг тартиб рақамлари. 1, 2, 3, 4,5,6,7 - дарс каби.

Ўтиладиган мавзунинг номи.

Шу мавзуда ўтиладиган дарснинг мақсади ва тадрижий тизими.

Дарснинг тури.

Дарсда амал қилинадиган умумий методлар мажмуи. Жумладан, репродуктив ёки маҳсулдор методлар алоҳида - алоҳида тавсифланган ҳолда берилади.

Дарсда қўлланиладиган техник воситалар ҳамда фойдаланиладиган ахборот манбалари.

Мазкур туркумдаги дарсларда ташкил этиладиган назорат ишларининг турлари.

Ўқув жараёнини долзарблаштириш.

Дарсда ўқувчиларга тақдим этиладиган билимлар, тушунчалар, далиллар ва ҳаракат усуллари.

Ўқувчиларда шакллантириладиган янги тушунчалар ва ҳаракат усуллари.

Янги тушунчалар ва ҳаракат усуллари.

Асосий ва иккинчи даражали муаммолар.

Амалиётда қўлланиладиган билим, кўникма, малака ва компетенциялар.

Мактабгача ва бошланғич таълимда математик тасаввурларни шакллантиришда узвийликни таъминлаш имкониятлари.

Такрорлаш.

Уй вазифаси.

Мазкур талаблар асосида дарснинг дидактик таркибини ҳам лойиҳалаштириш имконияти вужудга келади. Унинг қисмлари ўқувчиларга тақдим этиладиган билимларнинг элементлари, ҳаракат усуллари, мустақил иш турлари, ўқитиш мазмуни ва усуллари ўзида мужассамлаштиради. Бироқ педагоглар томонидан тузиладиган лойиҳалар қатъий қолипга эга бўлиши мумкин эмас. Педагогларнинг ижодкорлик асосида ёндашиши натижасида лойиҳалар такомиллашиб мураккаб кўриниш касб этиб борадики, бунда ўқув жараёнини лойиҳалаштиришга қўйилган методик талаблар мактабгача таълим ташкилоти тарбиячилари ва ўқитувчиларнинг ижодий изланишлари учун йўналтирувчилик вазифасини ўтайди. Таълим жараёнида қандай методикани қўллаш, оддийдан мураккабга қараб мавзу моҳиятини ўқувчиларга тушунтириш педагоглардан касбий компетентлиликни талаб қилади.

Мактабгача таълим ташкилотида геометрик шакллар билан таништириш масаласига кенг эътибор берилган. Катта гуруҳ болаларида шакллар ҳар хил ўлчамда бўлиши мумкинлиги ҳақида, масалан, катта доира, кичик доира, катта учбурчак, кичик учбурчак, катта квадрат, кичик квадрат каби тасаввурлар ҳосил бўлиши, шакл ва унинг айрим белгилари ҳақида тасаввур ҳосил қилинади. Масалан, тўртбурчакнинг турли кўринишлари мисолида тўртбурчакнинг 4 та бурчаги ва 4 та томони борлиги, шар, куб, цилиндр ҳақидаги тасаввурларни мустаҳкамлаш, конус билан таништириш, доира ва овал шакллари фарқлашга оид турли машқларни бажариш, атрофдаги нарсалар орасидан таниш бўлган геометрик шаклларни ажратишга ўргатилади. Учбурчак ва тўртбурчаклардан турлича катта ўлчамдаги нарсалар ҳамда шакллар тузиш, турли геометрик шакллар тўпламидан намунадаги нарсаларни ясашга ўргатилади. Таёқчалардан геометрик шакллардан бир неча таёқчани олиш усули билан кўринишини ўзгартиришга доир муаммоли топшириқларни ҳал этишни машқ қилиш, лабиринтлар билан таништириш ва уларни ечимини топишга ўргатиш.

Бу тушунчалар мактабгача таълим ташкилотининг тайёрлов гуруҳларида янада мустаҳкамланиб, уларга қуйидагилар ўргатилади: болаларни ромб шакли билан таништириш, кўпбурчак ҳақида тасаввур ҳосил қилиш, кўпбурчак элементлари (томонлари, бурчаклари, учлари) билан таништириш; болаларни 2 та 4та учбурчакдан кўпбурчаклар тузишга, кичик тўртбурчаклардан катта тўртбурчак тузишга ўргатиш; етишмаган шакл масалан, шар цилиндр, конус номини топишга доир мантиқий масалаларни ечишни машқ қилиш; таёқчалардан ҳосил бўлган геометрик шакллардан бир неча таёқчани олиш усули билан кўринишини ўзгартириш; махсус шакллар тўпламидан фойдаланиб, намунадаги нарсаларни ҳосил қилиш. Умумий таълим мактабининг 1-синфида геометрик тасаввурлар мактабгача таълим ташкилотида ўрганиладиган тушунчалар такрорланиши билан бирга қуйидаги янги тушунчалар: фазовий ва ясси шакллар, бурчак ва унинг турлари (тўғри, ўткир, ўтмас), нарсаларнинг ойнадаги акси, симметрия, симметрик шаклларнинг киритилиши белгиланган.

Қайд этиш лозимки, мактабгача таълим ташкилотидаги айрим тушунчалар 1-синфда дастлабки тушунча сифатида қаралиб, 2-синфда ўтилиши назарга тутилган. Масалан, квадрат хоссалари, доира. Бошланғич синф дастурига ромб тушунчаси киритилмаган. Таёқчалардан ҳосил бўлган геометрик шакллардан бир неча таёқчани олиш усули билан кўринишни ўзгартириш усули 1-синфда мавжуд эмас. 2-3-синфларда бундай топшириқлар келтирилган. 1-синф математика ўқув дастуридаги кўпгина математик тушунчалар ҳақида мактабгача таълим ташкилотида болаларнинг тасаввурига эга бўлишини кўриш мумкин. Аммо ҳозирги 1-синф ўқувчилари орасида МТТ биритувчилари 30-35% ни ташкил этади. 1-синфга келган болаларнинг тайёргарлиги ҳар хил. Бу албатта ўқитувчининг ўз ишини лойиҳалашади анча қийинчилик туғдиради. Эҳтимол, бу ҳозирги кунда МТТда болаларнинг математик

тасаввурлари ва 1-синфда ўқувчиларнинг математик тушунчалари шаклланиши орасидаги узвийлигини таъминланмаганлигининг сабабларидан биридир.

Кузатишларимиз шуни кўрсатадики, тарбиячилар ва мактаб бошланғич синф ўқитувчилари орасида узвийлик таълими ҳақидаги фикрларнинг ўзаро мувофиқлиги, нуқтаи назарлар бирлиги ҳам талаб даражасида шаклланмаганлигини кўрсатмоқда. Бу эса ёш мутахассисларнинг таълим ташкилотига келганидан сўнг, унинг бола шахсидан узоқлашиши, таълим-тарбия жараёнини мавжуд педагогик талаблар асосида лойиҳалаштира олмаслигига сабаб бўлмоқда.

Фойдаланилган адабиётлар рўйхати:

1. Хакимова, М. Х. (2017). ИСПОЛЬЗОВАНИЕ ИНТЕРАКТИВНЫХ МЕТОДОВ НА УРОКАХ МАТЕМАТИКИ В НАЧАЛЬНЫХ КЛАССАХ. In Сборники конференций НИЦ Социосфера (No. 32, pp. 101-102). Vedecko vydavatelske centrum Sociosfera-CZ sro.

2. Касимов, Ф. М., Касимова, М. М., & Хакимова, М. Х. (2016). Специфические принципы построения системы учебных задач. Психология и педагогика: методика и проблемы практического применения, (50-2), 58-62.

3. Hakimova, M. K. (2019). THEORITICAL AND METHODOLOGICAL BASES OF THE NON-PROBLEMS FOR THE DEVELOPMENT OF THE MATHEMATICAL THINKING IN PRESCHOOL AND INITIAL TRAINING. Scientific Bulletin of Namangan State University, 1(4), 356-363.

4. Хакимова, М. Х. (2020). Проблемы обеспечения преемственности дошкольного и начального образования при формировании математических понятий у учащихся. In European reseach: innovation in science, education and technology (pp. 69-71).

5. Homitovna, H. M. (2020). A model of continuity in the formation of mathematical concepts in kindergarten and primary school pupils. ACADEMICIA: An International Multidisciplinary Research Journal, 10(11), 1756-1764.

6. Sadullojeva, M. (2022). МАКТАБ О 'QUVCHILARI ORASIDA DEVIANT XULQ-ATVOR SABABLARI, SHAKLLARI VA KORREKSION ISHLAR. ЦЕНТР НАУЧНЫХ ПУБЛИКАЦИЙ (buxdu.uz), 17(17).

7. Kurbanova, S. (2021). TEXNOLOGIYA DARSİ JARAYONIDA TALABALARNING MENNAT TARBIYASINI SHAKLLANTIRISHDA INTERFAOL METODLARDAN FOYDALANISH. ЦЕНТР НАУЧНЫХ ПУБЛИКАЦИЙ (buxdu.uz), 3(3).

8. Бахронова, А. И. (2021). БЎЛАЖАК БОШЛАНҒИЧ СИНФ ЎҚИТУВЧИЛАРИНИ ДАРСДАН ТАШҚАРИ ТАРБИЯВИЙ ФАОЛИЯТНИ АМАЛГА ОШИРИШГА ТАЙЁРЛАШ ЙЎЛЛАРИ. Scientific progress, 2(6), 1074-1082.

9. Бахронова, А. И. (2021). БЎЛАЖАК БОШЛАНҒИЧ СИНФ ЎҚИТУВЧИЛАРИНИ ЎҚУВЧИЛАРНИ АХЛОҚИЙ ТАРБИЯЛАШГА ТАЙЁРЛАШДА ДАРСДАН ТАШҚАРИ ИШ ШАКЛЛАРИ. Scientific progress, 2(6), 1083-1089.

10. Наврузова, М. Г. (2020). Креативность педагога-условие инновационности его профессиональной деятельности. Вопросы науки и образования, (11 (95)), 109-111.
11. Вахронова, А. (2022). БЎЛАЖАК БОШЛАНҒИЧ СИНФ ЎҚИТУВЧИЛАРИНИ ДАРСДАН ТАШҚАРИ ТАРБИЯВИЙ ФАОЛИЯТНИ АМАЛГА ОШИРИШГА ТАЙЁРЛАШ ЙЎЛЛАРИ. Физико-технологического образование, 1(1).
12. Bakhronova, A., & Sadirova, M. (2021). PROBLEMS OF TRAINING WITH THE FAMILY IN EXTRACURRICULAR EDUCATIONAL ACTIVITIES. In World science: problems and innovations (pp. 216-218).
13. Ismoilovna, B. A. (2021). Problems of Training Future Primary School Teachers to Cooperate with The Family in Extracurricular Educational Activities. Middle European Scientific Bulletin, 8.
14. Omonova, D. N. Methodological fundamentals of linguistic competence in language teaching based on integrative approach. Middle European Scientific Bulletin. 2021.
15. Omonova, D. N. Q. (2021). The Linguistic competence in language teaching based on Integrative Approach. In World science: problems and innovations (pp. 213-215).
16. Omonova, D. (2022). LINGVISTIK KOMPETENSIYALARNI RIVOJLANTIRISHDA MEDIA TA'LIM VOSITALARDAN FOYDALANISH. PEDAGOGS jurnali, 1(1), 182-183.
17. Qizi, O. D. N. METHODOLOGICAL FUNDAMENTALS OF LINGUISTIC COMPETENCE IN LANGUAGE TEACHING BASED ON INTEGRATIVE APPROACH.
18. Farmonova, S. (2021). Opportunities for the Development of the Communicative Culture of Future Teachers through the Design of Teaching. International Journal of Culture and Modernity, 11, 172-175.
19. Farmonova, S. (2019). THE TOLE OF THE PROJECT TEACHING TOOL IN DEVELOPING THE COMMUNICATIVE CULTURE OF FUTURE TEACHERS. Scientific Bulletin of Namangan State University, 1(6), 434-441.
20. FARMONOVA, S. M. (2020). Improvement of Professional Thinking in Future Teachers. International Journal of Innovations in Engineering Research and Technology, 7(05), 251-257.
21. Khamraev, A. R. (2019). Modeling Teacher's Activity in Designing Students' Creative Activities. Eastern European Scientific Journal, (1).
22. Hamroev, A. R. (2019). Modeling activities of teachers when designing creative activities of students. European Journal of Research and Reflection in Educational Sciences, 2019.
23. Xayrullayeva, D. (2021). BOSHLANG 'ICH SINFLARDA ONA TILI TA'LIMINING ANAMIYATI. ЦЕНТР НАУЧНЫХ ПУБЛИКАЦИЙ (buxdu. uz), 8(8).
24. Dilnoza, X. (2022). 1-SINF "ONA TILI VA O'QISH SAVODXONLIGI" DARSLARIDA ETNOPEDAGOGIKA NAMUNALARINI O'RGATISH METODIKASI. БАРҚАРОРЛИК ВА ЕТАКЧИ ТАДҚИҚОТЛАР ОНЛАЙН ИЛМИЙ ЖУРНАЛИ, 2(4), 337-341.

25. Xayrullayeva, D. N. Q. (2021). BOSHLANG'ICH SINFI ONA TILI DARSLIKLARIDAGI IJODIY MASHQ VA TOPSHIRIQLAR TIZIMI. Scientific progress, 2(7), 1235-1242.

26. HAMROYEVA, M. (2021). BOSHLANG'ICH TA'LIMDA INNOVATSION YONDASHUV. ЦЕНТР НАУЧНЫХ ПУБЛИКАЦИЙ (buxdu. uz), 1(1).

27. Rasulovna, H. M. (2022). TOHIR MALIKNING ASARLARIDA ONOMASTIK BIRLIKLAR QOLLANILISHINING USLUBIY TAHLILI. BARQARORLIK VA ETAKCHI TADQIQOTLAR ONLAIN ILMIIY JURNALI, 2(4), 391-398.

28. Rasulovna, H. M. THE LITERARY OF ANTHROPONYMS. Chief Editor.

29. Rasulovna, H. M. (2021). Anthroponymic forms in the text of artistic work (On the example of Tahir Malik's work). Middle European Scientific Bulletin, 10.

30. Rasulovna, H. M. (2021). Use Of Anthroponyms In Tahir Malik's Stories. Journal of Contemporary.

31. Hamroyeva, R. M. (2021). Application of Anthroponymic Units in the Works of Tahir Malik (On The Example of the Story "Devona"). Middle European Scientific Bulletin, 8.

ONA TILI VA O'QISH SAVODXONLIGI DARSLARIDA OG'ZAKI NUTQNI O'STIRISHGA DOIR MASHQLAR TAHLILI

Hamroyeva Maftuna Rasulovna

BuxDU o'qituvchisi,

Shahnoza Ostonayeva

BuxDU talabasi.

Annotatsiya. *Ushbu maqolada kishi kamolotida nutqning tutgan o'rne va aynan kichik maktab yoshidagi o'quvchilarning ma'naviyatida ona tilimizning boy imkoniyatlaridan foydalanib, ularni teran ahloqli va tilimizdagi so'zlarni to'g'ri talaffuz qila oladigan qilib voyaga yetkazish masalalari haqida fikr yuritiladi.*

Kalit so'zlar: *xalq, talaffuz, harf, go'sala, millat, til, ixtirochi, Frenk, savodxonlik, o'qish, tarbiya, ta'lim.*

“Dunyodagi qadimiy va boy tillardan biri bo'lgan o'zbek tili xalqimiz uchun milliy o'zligimiz va mustaqil davlatchiligimiz timsoli, bebaho ma'naviy boylik, buyuk qadriyatdir. Kimda-kim o'zbek tilining bor latofatini, jozibasi va ta'sir kuchini, cheksiz imkoniyatlarini his qilmoqchi bo'lsa, munis onalarimizning allalarini, ming yillik dostonlarimizni, o'lmas maqomlarimizni eshitsin, baxshi va hofizlarimizning sehrli qo'shiqlariga quloq tutsin”, – deydi prezidentimiz Sh.M.Mirziyoyev.

Til – millatning ma'naviy boyligi bo'lishi bilan bir qatorda xalqning madaniyati, urf-odat, uning turmush tarzi hamda tarixidir. Abdulla Avloniy “Har bir millatning dunyoda borligini ko'rsatadigan oyinayi hayoti til va adabiyotdir. Milliy tilni yo'qotmak millat ruhini yo'qotmakdir” – deb ta'kidlaydi. Shunday ekan bolalarga ta'lim va tarbiya berish jarayonida tilimizdagi so'zlarni talaffuz qilganda boricha qo'shimchalar va ba'zi harflarni tushirib qoldirmasdan talaffuz qilish muhim ahamiyat kasb etadi. Kichik yoshdagi bolalarga hayvonlar nomini o'rgatish jarayonida yoki ismlarni aytishni boshlashda to'lig'icha, qisqartirmasdan qo'llash muhimligiga e'tibor qaratish o'rinli. Bu bolaning yoshligidan nutqini to'g'ri va aniq ifoda etishiga yordam beradi. Maktab yoshidagi bolalarda ham so'zlarni xato talaffuz qilish jarayonida shu so'zlarning ma'nolarini bilmaslik holatlarini ham uchratish mumkin. Buday holatlarga e'tibor bermaslik sababli so'z boyligining yetarli bo'lmasligi hamda so'zlarni to'g'ri va ravon o'z o'rnida qo'llay olmaslik kabi holatlar yuzaga keladi. Bunday holatlar tez-tez kuzatilgani sari tinglovchi uchun sizning so'zlab turgan nutqingiz zerikarli va o'z o'rnida tushunarsiz hisoblanadi.

Boshlang'ich ta'limda bu kabi oqsoqlikning oldini olish uchun ona tili va o'qish savodxonligi darslarida ko'plab metodlar yordamida muammoni hal qilish mumkin. Jumladan, 2-sinf ona tili va o'qish savodxonligi darsligida berilgan “Kuchukmi yoki itcha?” matni orqali o'quvchilar hayvon bolalari nomlarini o'rganishadi. Shu bilan birga ongli ravishda tushunib to'g'ri talaffuz qilishga, nutqida nomlardan aniq va o'rinli foydalanishni

ham o'rganadi. O'qituvchi dars mobaynida "Kuchukmi yoki itcha?" matnidagi talaffuz qilishga qiyin bo'lgan uy hayvonlarining nomlarini lug'at daftarlariga yozdirishi bilan bolalarning lug'at boyligini oshirib borishni tashkil qilsa dars o'z maqsadiga erishadi. So'zlarni talaffuz qilishga qiynaladigan o'quvchilar yozish bilan bir qatorda ma'nosini ongli ravishda tushunadi va tallafuzida xatolarga yo'l qo'yishi sekin-astalik bilan kamayadi. Ba'zi o'quvchilar nutqida "tog'ga" so'zining toqqa shaklida talaffuz qilinishiga to'xtaladigan bo'lsak. Bu vaziyatda o'qituvchilar, birinchi navbatda, shu so'zni to'g'ri yozishni o'rgatib, takror holda bir necha marotaba aytirishlari lozim.

Ikkinchi sinf ona tili va o'qish savodxonligi darsligida "Ixtirochi Frenk" nomli hikoyada o'quvchiga tushunarsiz hamda talaffuz qilganda qiyin bo'lgan ikkita so'z ko'rsatib o'tilgan. Darslikda shu so'zlarning to'g'ri talaffuzi va imlosini ta'minlash maqsadida quyidagicha izohni ko'rishimiz mumkin:

– tasodifan so'zining ma'nosini yozuvchi quyidagicha izohlagan: tasodifan oldindan reja qilmay, masalan, siz biror narsani atay qilmasangiz, oldindan shunday qilishni reja tuzmagan bo'lsangiz o'sha narsa tasodifan sodir bo'ladi. Bunda bolalar so'zning ma'nosini yozilishi hamda talaffuz qilib to'g'ri aytilishini o'rganishadi.

Ikkinchi so'zni esa o'quvchilarning ko'pchiligi "ayalashma" deb xato aytishadi, kitobda esa so'zning imlosi hamda ma'nosi berilgan, ya'ni aralashma – bir necha xil narsalarning aralashmasidan hosil bo'ladigan narsa. O'qituvchi bu kabi so'zlarning to'g'ri talaffuzini o'rgatish jarayonida "Kim chaqqon-u, kim topqir" metodidan foydalanishi ham mumkin. so'zlarning talaffuzini shu metod asosida o'rgatishni ko'rib chiqamiz. Bunda o'quvchilar uchun oldindan matn tayyorlab qo'yiladi shu matn asosida talaffuzda qiyinchilik tug'diradigan so'zlar doskaga yozib boriladi. O'quvchilarga topshiriq sifatida doskadagi har bir so'zni qo'llagan holda to'rtttadan gap tuzish va tuzgan gaplarini o'qib berish talab qilinadi. Bu metodning tezroq natija berishi uchun doskadagi so'zlardan foydalangan holda qo'shimcha uyga topshiriq sifatida qisqa matn tuzish vazifa qilib beriladi. O'quvchilar talaffuzda qiyinchilik tug'dirgan so'zlarni takroran qo'llash orqali bu so'zlarni aniq talaffuz qilish bilan bir qatorda to'g'ri yozishni ham o'rganishadi.

Demak, o'quvchi so'zni to'g'ri talaffuz qila olmasa, unga faqatgina so'zlarni takror aytirish bilan cheklanib qolmasdan, balki, ma'nosini tushuntirish, yozilishini o'rgatish hamda eng muhimi ongli ravishda talaffuz qilishga o'rgatish eng asosiy omil sifatida qaraladi.

FOYDALANILGAN ADABIYOTLAR:

1. Hamroyeva, R. M. (2021). Application of Anthroponymic Units in the Works of Tahir Malik (On The Example of the Story "Devona"). Middle European Scientific Bulletin, 8.
2. Rasulovna, H. M. (2021). Use Of Anthroponyms In Tahir Malik's Stories. Journal of Contemporary.
3. Rasulovna, H. M. (2021). Anthroponymic forms in the text of artistic work (On the example of Tahir Malik's work). Middle European Scientific Bulletin, 10.
4. Rasulovna, H. M. THE LITERARY OF ANTHROPONYMS. Chief Editor.
5. Rasulovna, H. M. (2022). TOHIR MALIKNING ASARLARIDA ONOMASTIK BIRLIKLAR QOLLANILISHINING USLUBIY TAHLILI. BARQARORLIK VA ETAKCHI TADQIQOTLAR ONLAIN ILMIIY JURNALI, 2(4), 391-398.
6. HAMROYEVA, M. (2021). BOSHLANG'ICH TA'LIMDA INNOVATSION YONDASHUV. ЦЕНТР НАУЧНЫХ ПУБЛИКАЦИЙ (buxdu. uz), 1(1).
7. Kamilovna, R. N. (2021). Coaching approach at a mathematics lesson in grade 3 in the educational structure "equal partner". Asian Journal of Multidimensional Research (AJMR), 10(1), 228-234.
8. Rajabova, N., & Fayziyeva, D. (2021). FOLKLORISM IN THE WORKS OF DILSHOD RAJAB. In АКТУАЛЬНЫЕ ВОПРОСЫ СОВРЕМЕННОЙ НАУКИ И ОБРАЗОВАНИЯ (pp. 212-214).
9. Ражабова, Н. К. (2022). БЎЛАЖАК БОШЛАНҒИЧ СИНФ ЎҚИТУВЧИЛАРИ ТАДҚИҚОТЧИЛИК ФАОЛИЯТИНИ ТАКОМИЛЛАШТИРИШГА ТАЪСИР ЭТУВЧИ ОМИЛЛАР. БАРҚАРОРЛИК ВА ЕТАКЧИ ТАДҚИҚОТЛАР ОНЛАЙН ИЛМИЙ ЖУРНАЛИ, 2(4), 349-352.
10. Rajabova, N. (2022). BO „LAJAK BOSHLANG „ICH SINF O „QITUVCHILARINING TADQIQOTCHILIK FAOLIYATINI TAKOMILLASHTIRISHGA TA“ SIR ETUVCHI OMILLAR. ЦЕНТР НАУЧНЫХ ПУБЛИКАЦИЙ (buxdu. uz), 19(19).
11. Radzabova, N. K. (2022). FACTORS INCLUDING RESEARCH ACTIVITIES OF FUTURE PRIMARY SCHOOL TEACHERS. In НАУКА, ТЕХНОЛОГИИ, ОБРАЗОВАНИЕ: АКТУАЛЬНЫЕ ВОПРОСЫ, ДОСТИЖЕНИЯ И ИННОВАЦИИ (pp. 119-121).
12. Radzabova, N. K. (2022). IMPROVING THE RESEARCH ACTIVITY OF FUTURE PRIMARY SCHOOL TEACHERS AS A SOCIAL PEDAGOGICAL NEED. In ОБРАЗОВАНИЕ, ВОСПИТАНИЕ И ОБУЧЕНИЕ В СООТВЕТСТВИИ С ФГОС: АКТУАЛЬНЫЕ ВОПРОСЫ, ДОСТИЖЕНИЯ И ИННОВАЦИИ (pp. 79-81).
13. Komilovna, R. N. (2021). METHODS AND TOOLS OF EDUCATIONAL TECHNOLOGIES IN THE FORMATION OF THE CONCEPT OF FIGURE FACE IN STUDENTS.
14. Radzabova, K. N. (2021). Pedagogical Conditions for Improving Research Activity in Future Primary School Teachers.
15. RAJABOVA, N. BO'LAJAK BOSHLANG'ICH SINF O'QITUVCHILARINING TADQIQOTCHILIK KO'NIKMALARINI RIVOJLANTIRISH. EDAGOGIK AHORAT, 145.

16. RAJABOVA, N. BOSHLANG'ICH SINFLARDA MATEMATIKA DARSLIKLARIDAGI MISOLLAR YECHISH JARAYONIDA O'QUVCHILAR TOMONIDAN YO'L QO'YILADIGAN AYRIM XATOLAR VA ULARNI BARTARAF ETISH. EDAGOGIK AHORAT, 54.

17. Rajabova, N. K. Pedagogical Conditions for Improving the Research Activities of Future Primary School Teachers.

18. Xalilova, M. F., & Niyazova, D. S. (2021). Ecological education of children in primary school. ACADEMICIA: AN INTERNATIONAL MULTIDISCIPLINARY RESEARCH JOURNAL, 11(1), 615-622.

19. Xalilova, F. M. (2021). TABIATSHUNOSLIK DARSLARIDA O'QUVCHILAR TASAVVUR VA TUSHUNCHALARINI SHAKLLANTIRISH HAMDA RIVOJLANTIRISH. Scientific progress, 2(6), 1030-1037.

20. Xalilova, F. (2020). "СУВЎТЛАРНИНГ ЭКОЛОГИК ГУРУҲЛАРИ ВА АҲАМИЯТИ" МАВЗУСИНИ ЎҚИТИШДА ХУСУСИЙ МЕТОДЛАР. ЦЕНТР НАУЧНЫХ ПУБЛИКАЦИЙ (buxdu.uz), 4(4).

21. Mamatkulovna, K. F., & Muxamedjonovna, G. S. (2022). European Journal of Innovation in Nonformal Education (EJINE).

22. Mamatqulovna, X. F., & Muxammedovna, G. S. (2021). Pedagogical and psychological features of the organization of lessons on the basis of pedagogical technologies in the primary school. Middle European Scientific Bulletin, 11.

23. Mamatkulovna, K. F. (2021). Formation and Development of Students' Imagination and Concepts in Science Lessons. International Journal of Culture and Modernity, 11, 196-200.

24. Mahmudovich, S. G. U. (2022). BOSHLANG'ICH SINFLARDA TABIIY FANLARNI OQITISH VA TASHKIL ETISH. THEORY AND ANALYTICAL ASPECTS OF RECENT RESEARCH, 1(9), 103-111.

25. Makhmudovich, S. G., & Khalilovna, A. L. BIOLOGY OF COMMERCIAL PREDATORY FISH, LOWER REACHES OF THE ZARAFSHAN RIVER BASIN. Chief Editor.

26. Сайфуллаева, Р., & Ҳамроева, Ҳ. (2010). НЕКОТОРЫЕ СВОЙСТВА ЯЗЫКОВЫХ ИГР О. ШАРАФИДДИНОВА ОБРАБОТАНЫ В ЭЛЕКТРОННОМ ФОРМАТЕ. Наука и новые технологии, (1), 293-295.

27. Makhmudovich, S. G. U., & O'tkirovich, Y. F. (2021). Methods of teaching younger students the ability to solve cognitive tasks of environmental protection. Middle European Scientific Bulletin, 11.

28. Алимова, Л. Х., Гафарова, С. М., & Сайфуллаев, Г. М. (2018). Нарушение обмена энергии в митохондриях печени при гелиотринном гепатите. Вопросы науки и образования, (10 (22)), 14-15.

29. Сайфуллаев, Г. М. (1995). Биология и хозяйственное значение промысловых хищных видов рыб, проникших из реки Амударья в водоемы низовья бассейна реки Зарафшан.

30. Sayfullayev, G. (2021). Methods of teaching younger students the ability to solve cognitive tasks of environmental protection. ЦЕНТР НАУЧНЫХ ПУБЛИКАЦИЙ (buxdu. uz), 5(5).
31. Хамраев, А. (2018). Моделирование деятельности учителя при проектировании творческой деятельности учащихся. Педагогічні інновації: ідеї, реалії, перспективи, (2), 23-26.
32. Adizov, B. R., & Khamroev, A. R. Modeling activities of teachers when designing creative activities of students. Ilmiy xabarnoma, 69.
33. Ҳамроев, Р. (2014). БОШЛАНҒИЧ ТАЪЛИМНИ ИЖОДИЙ ТАШКИЛ ЭТИШ ИСТИҚБОЛЛАРИ. ВЕСТНИК КАРАКАЛПАКСКОГО ГОСУДАРСТВЕННОГО УНИВЕРСИТЕТА ИМЕНИ БЕРДАХА, 22(1), 53-58.
34. Hamroyev, R. A., Qoldoshev, A. R., & Hasanova, A. M. (2021). Methods of teaching 1st grade students to use writing tools effectively. Asian Journal of Multidimensional Research (AJMR), 10(1), 168-174.
35. Hamroyev, A. R. (2021). Designing students' creative activity in primary school mother tongue education as a methodological problem. Middle European Scientific Bulletin, 11.
36. Laziz, Q. (2022, March). BOSHLANGICH SINIF MATEMATIKASIDA MIQDOR TUSHUNCHASINI ORGATISH: DOI: 10.53885/edinres. 2021.43. 38.112 Qayimov Laziz, Maktabgacha va boshlang'ich ta'lim fakulteti dispetcheri. In Научно-практическая конференция.
37. Mirzo o'g'li, Q. L. FORMATION OF READING SKILLS IN JUNIOR SCHOOL CHILDREN.
38. Farahani, M. TRANSLATION, THE BASICS: A Book Review Written by: Juliane House, Published by Routledge. New York: USA, 2018, Pp. 1-210.
39. Тўхсанов, Қ. Р. (2021, December). АРХАИЗМ ВА ТАРЖИМА: Қаҳрамон Раҳимбоевич Тўхсанов БўхДУ филология фанлари доктори, доцент. In Научно-практическая конференция.
40. Жаналиева, Р. Н., Торсыкбаева, Б. Б., Кистаубаева, Д. М., Абдуллина, Д. С., & Алиева, Г. А. (2016). Аспекты системы образования Республики Казахстан и методическое обеспечение среднего образования. Наука и мир, 3(1), 65-67.
41. Тухсанов, К. Р. (2014). К вопросу о переводе на узбекский и русский языки притчи " Спор грамматика с кормчим" персидского поэта Руми. In Филология и лингвистика в современном обществе (pp. 36-39).
42. Tukhsanov, K. R. (2020). DJAMAL KAMAL IS AN EXPERIENCED TRANSLATOR. Theoretical & Applied Science, (4), 950-956.

MAKTAB DARSLIKLARIDA MORFEMIKA BO`LIMIGA DOIR MAVZULARNI O`QITISHDA INNOVATSION TEXNOLOGIYALARNI QO`LLASH SAMARADORLIGI

Hamroyeva Maftuna Rasulovna

BuxDU o`qituvchisi

Annotatsiya: *Ushbu maqolada maktab darsliklaridagi morfemika bo`limiga doir mashqlarni bajartirishda innovatsion texnologiyalardan foydalanishning o`ziga xos xususiyatlari va samaradorligi haqida fikr-mulohazalar ilmiy bayon qilingan. Namuna sifatida mashq va topshiriqlar berib o`tilgan.*

Kalit so`zlar: *morfemika, talaffuz, harf, morfemika, millat, til, yasovchi, hukumat, savodxonlik, bosqich, shakl yasovchi, pedagog, ta`lim, innovatsion, texnologiya.*

O`zbekiston Respublikasi Prezidenti Sh.M.Mirziyoyevning “Hukumatning tegishli vazirlik va idoralar hamda butun ta`lim tizimining, hurmatli domlalarimiz va professor-o`qituvchilarining eng muhim vazifasi – yosh avlodga puxta ta`lim berish, ularni jismoniy va ma`naviy yetuk insonlar etib tarbiyalashdan iborat. Farzandlarimiz uchun ish joylari yaratish, ularni hayotda munosib o`rin egallashini ta`minlashga qaratilgan ishlarimizni yangi bosqichga ko`tarishni davrning o`zi taqozo etmoqda”, – kabi fikrlari ayni damda bizning pedagogik salohiyatimizni yanada oshirish maqsadida o`z ustimizda tinimsiz ishlashimiz lozimligini anglatadi.

O`zbekiston Respublikasining iqtisodiy, ijtimoiy, siyosiy va madaniy-ma`naviy sohalardagi rivoji fan va ta`lim darajasini yanada kuchaytirish, fanlarning iqtisodiy va ijtimoiy samaradorligiga erishishning yangi bosqichlariga ko`tarishni dolzarb qilib qo`ymoqda. Ayniqsa, madaniyatlar to`qnashuvi, turli xalq vakillari “oldi-berdi”si tezkor rivojlanayotgan bu zamonda madaniyatning tilga munosabati, tilning madaniyatga munosabatini o`rganish dolzarb bo`lib qolayotganini ko`rsatadi. Madaniy stereotiplarni bilmaslik, u haqida xato xulosalarga kelish jamiyatlar o`rtasida tushunmovchilikka sabab bo`lishi ham mumkin. Chunki bir madaniyat uchun stereotipga aylangan holat boshqasi uchun haqoratli xulosalar keltirishi mumkin. Bu haqida so`z yuritganda bobomiz Alisher Navoiyning “Tilga ixtiyorsiz – elga e`tiborsiz” degan so`zlarida naqadar chuqur hayotiy haqiqat mujassam ekanligiga yana bir bor ishonch hosil qilamiz. Darhaqiqat, istiqlol xalqimizning ma`naviy uyg`onishi uchun to`la imkoniyat yaratdi.

Zamonaviy pedagogik texnologiyalarning asosiy sifatlari bu - pedagogik texnologiyalar kabi murakkab obyektlarni tavsiflash uchun ularning asosiy umumiy sifatlarini ajratib ko`rsatish kerakligidadir. Bular:

- Mustahkamlik - bu integral xususiyat va sifatlarning mavjudligida ifodalangan tashkil etilgan komponentlar to`plamining alohida sifati.

- Butunlik - tarkibiy elementlarning o`ziga xos xususiyatlarini saqlab qolgan holda umumiy integral sifatlarning mavjudligi.

- Ilmiylik - tajribani tahlil qilish va undan foydalanish, kontseptuallik, bashorat qilish va boshqa fazilatlarni o'z ichiga oladi, fan va amaliyot yutuqlarining sintezi, o'tmish tajribasining an'anaviy elementlari va ijtimoiy taraqqiyot, jamiyatni insonparvarlashtirish va demokratlashtirish natijasida tug'ilgan narsalarning kombinatsiyasi.

- Konseptuallik - pedagogik jarayon, g'oyalar, tamoyillar, ular asosida faoliyat tashkil etish haqidagi qarashlar tizimi.

- Strukturalash - tizimning barqarorligi va ishonchliligini ta'minlaydigan tizimning ma'lum bir ichki tashkiloti (maqsadlari, mazmuni), elementlarning magistral aloqalari (konsepsiya, usullar), barqaror o'zaro ta'sirlar (algoritm) mavjudligi.

- Davomiylik - umumiy vazifaning ma'lum bir qismini hal qiladi, mazmuni, vaqti va boshqa parametrlari bo'yicha muvofiqlashtiriladi.

- O'zgaruvchanlik – moslashuvchanlik esa texnologiyani amalga oshirish shartlariga qarab algoritm elementlarining ketma-ketligini, tartibini, siklligini o'zgartirishga asoslangan bo'lishidir.

- Instrumentallik - o'quv jarayonining asosiy vositalari bilan (darsliklar, jihozlar va boshqalar) bir qatorda o'quv, uslubiy, didaktik vositalar va vositalar majmuasi bilan ta'minlash.

- Samaradorlik - natijaning sarflangan resurslar miqdoriga nisbati.

Maktab darsliklarida o'quvchilar morfemika bo'limiga doir bilimlar bilan dastur va darslikda berilgan "So'z tarkibi haqida umumiy ma'lumot" mavzusi ta'limida, asosan, ona tilimiz agglyutinativ til ekanligini anglashi, shuningdek, asos va affiksial morfemalarni o'z o'rnida qo'llay olishni bilishi zarur. Bunda o'quvchilarga tilimizdagi so'zlarda asos morfema bilan affiksial morfema chegarasi aniq sezilib turishi, asosan, uni flektiv tillar bilan qiyoslash orqali tushuntirish samarali bo'ladi. Masalan,

1- topshiriq. O'zbekcha so'zlarning tuzilishi bilan o'zlashma so'zlarning shaklini solishtiring. Ular haqida mulohaza bildiring. Shunday so'zlar ro'yxatini (lug'atdan foydalanib) davom ettiring.

ko'rmoq – ko'ryarman; видит – вижу (r); yurmoq – yuryarman; ходит –хожу (r); hukm – mahkama – hokim – hakam – mahkum (a);

fikr – tafakkur – mutafakkir (a); zulm – zolim – mazlum (a);

hol – ahvol (a); xulq – axloq (a); she'r – ash'or (a).

2- topshiriq. Berilgan so'zlar ishtirokida gaplar tuzing va bu so'zlarning asos qismini aniqlashga harakat qiling.

3- topshiriq. Asosga qo'shimcha qo'shilishi bilan so'z oxiridagi unli o'zgarishini kuzating. Buning sababini tushuntirishga harakat qiling.

sayla–saylov, sina–sinov, aya–ayovsiz; so'ra–so'roq, bo'ya–bo'yoq; o'yna–o'ynoqi, sayra–sayroqi

"Qo'shimchalarning ma'no vazifasiga ko'ra turlari" mavzusi ta'limida o'quvchilarga imkon qadar qiziqarli topshiriqlar berishga harakat qilish zarur, toki o'quvchini mavzu mohiyati (nazariy bilimlar) zeriktirmasin. Masalan,

1-topshiriq. She'riy matnni o'qing va uqing. She'riy matn tarkibidagi so'zlarni berilgan jadvalga moslab joylashtiring.

Yurtdoshim, bog'ingga bir nihol qada,

Bu nihol nomini Yaxshilik ata.

Niholing yoniga bir gul ekib qo'y,

U gulning ismini Go'zallik deb qo'y.

№ asos so'z

yasovchi lug'aviy shakl yasovchi aloqa-
munosabat qo'shimchasi

1 yurt -dosh – -im

2 bog' – – -ing, -ga

3

4

...

2-topshiriq. She'riy matnda shoir Yaxshilik, Go'zallik so'zlarini bosh harf bilan yozganligini qanday tushundingiz? Matn mazmunini bitta gapda ifodalang.

Xullas, Joriy ona tili darsliklarida "Morfemika" bo'limiga doir mavzularni o'qitishda innovatsion texnologiyalarning qaysi metodlarini qo'llash bevosita o'tilayotgan mavzuning xarakteridan kelib chiqadi. Ta'lim jarayoniga rejalashtirilmagan, loyihalashtirilmagan metod va usullarni o'rinsiz qo'llash ijobiy natijalarga olib kelmasligi mumkin. Pedagog o'zidagi pedagogik mahoratini bu kabi mavzularni tushuntirishda turli xil metodlar vositasida ko'rsatish imkoniyatiga ega, albatta.

FOYDALANILGAN ADABIYOTLAR:

1. Hamroyeva, R. M. (2021). Application of Anthroponymic Units in the Works of Tahir Malik (On The Example of the Story "Devona"). Middle European Scientific Bulletin, 8.
2. Rasulovna, H. M. (2021). Use Of Anthroponyms In Tahir Malik's Stories. Journal of Contemporary.
3. Rasulovna, H. M. (2021). Anthroponymic forms in the text of artistic work (On the example of Tahir Malik's work). Middle European Scientific Bulletin, 10.
4. Rasulovna, H. M. THE LITERARY OF ANTHROPONYMS. Chief Editor.
5. Rasulovna, H. M. (2022). TOHIR MALIKNING ASARLARIDA ONOMASTIK BIRLIKLAR QOLLANILISHINING USLUBIY TAHLILI. BARQARORLIK VA ETAKCHI TADQIQOTLAR ONLAIN ILMIIY JURNALI, 2(4), 391-398.
6. HAMROYEVA, M. (2021). BOSHLANG'ICH TA'LIMDA INNOVATSION YONDASHUV. ЦЕНТР НАУЧНЫХ ПУБЛИКАЦИЙ (buxdu.uz), 1(1).
7. Сайфуллаев, Г. М., Алимова, Л. Х., & Ходиев, Б. О. У. (2020). Формирование и развитие ихтиофауны водоемов низовьев р. зарафшан. Вестник науки и образования, (12-3 (90)), 22-25.

8. Sayfullaev, G., Alimova, L., & Ollokova, U. (2019). Formation of environmental knowledge in pupils of second class in the lessons the world around us. In *Bridge to science: research works* (pp. 206-208).
9. Hamroyev, A. R. (2021). Designing students' creative activity in primary school mother tongue education as a methodological problem. *Middle European Scientific Bulletin*, 11.
10. Khamraev, A. R. (2019). Modeling Teacher's Activity in Designing Students' Creative Activities. *Eastern European Scientific Journal*, (1).
11. Hamroev, A. R. (2019). Modeling activities of teachers when designing creative activities of students. *European Journal of Research and Reflection in Educational Sciences*, 2019.
12. Kamroev, A. (2019). STUDENTS' CREATIVE ACTIVITIES IN DESIGNING MOTHER TONGUE EDUCATION. *Scientific Bulletin of Namangan State University*, 1(7), 285-296.
13. Хамраев, А. (2018). Моделирование деятельности учителя при проектировании творческой деятельности учащихся. *Педагогічні інновації: ідеї, реалії, перспективи*, (2), 23-26.
14. Adizov, B. R., & Khamroev, A. R. Modeling activities of teachers when designing creative activities of students. *Ilmiy xabarnoma*, 69.
15. Ҳамроев, Р. (2014). БОШЛАНҒИЧ ТАЪЛИМНИ ИЖОДИЙ ТАШКИЛ ЭТИШ ИСТИҚБОЛЛАРИ. *ВЕСТНИК КАРАКАЛПАКСКОГО ГОСУДАРСТВЕННОГО УНИВЕРСИТЕТА ИМЕНИ БЕРДАХА*, 22(1), 53-58.
16. Hamroyev, R. A., Qoldoshev, A. R., & Hasanova, A. M. (2021). Methods of teaching 1st grade students to use writing tools effectively. *Asian Journal of Multidimensional Research (AJMR)*, 10(1), 168-174.
17. Hamroyev, A. R. (2021). Designing students' creative activity in primary school mother tongue education as a methodological problem. *Middle European Scientific Bulletin*, 11.
18. Azimov, Y. (2003). Hamroyev A//Husnixat va uni oqitish usuliyoti (Maruza matnlari).
19. Khamroev, A. (2021). Quality and effectiveness for design of learning outcomes in the language teaching. *ACADEMICIA: AN INTERNATIONAL MULTIDISCIPLINARY RESEARCH JOURNAL*, 11(1), 549-558.
20. Pulatova, A. Y. (2021). Scientific and Theoretical Foundations of an Integrative Approach to the Formation of Literary Concepts in Primary School Students. *Middle European Scientific Bulletin*, 8.
21. Asadovna, Y. (2021). Psychological Characteristics of Speech Cultivation by Working on the Text in Primary School Reading Lessons. *Annals of the Romanian Society for Cell Biology*, 437-446.

22. Polatovna, A. Y. (2021). Psychological characteristics of speech cultivation by working on the text in primary school reading lessons. *ACADEMICIA: AN INTERNATIONAL MULTIDISCIPLINARY RESEARCH JOURNAL*, 11(1), 490-501.
23. Pulotova, Y. (2021). Principles of Integration of Primary School Mother Tongue and Learning Classes. *International Journal of Culture and Modernity*, 11, 185-191.
24. Avezmurodovich, Q. L. R., & Oybekovna, N. D. (2022). BOSHLANGICH SINIF O'QUVCHILARINING BOG'LANISHLI NUTQINI O'STIRISH. QAYTA HIKOYALASH VA BAYON TURLARI.
25. Rustambek, Q. L. (2020). Birinchi sinf chapaqay o 'quvchilarining maktabga moslashishi, maktabga moslashishi davridagi pedagogik yordamning mazmuni. *ЦЕНТР НАУЧНЫХ ПУБЛИКАЦИЙ (buxdu. uz)*, 1(1).
26. Gordon, N. (1986). Left-handed ness and Learning. *Developmental Medicine & Child Neurology*, 28(5), 656-661.
27. Azimov, Y. Y., & Qo'ldoshev, R. A. Husnixatga o'rgatishning amaliy asoslari (metodik qollanma). *GlobeEdit*, 2020.-141bet.
28. CHAPAQAY, R. A. Q. B. S., & O'QUVCHILARNI YoZUVGA O'RGATISHNING, I. N. A. (2021). Scientific progress. 2021.№ 6. URL: <https://cyberleninka.ru/article/n/boshlan-ich-sinf-chapa-ay-uvchilarni-yozuvga-rgatishning-ilmiy-nazariy-asoslari> (ma'lumotlar obrascheniya: 25.10. 2021).
29. Farmonova, S. (2021). Pedagogical and Innovative Activities in Project Education. *International Journal of Culture and Modernity*, 11, 176-180.
30. FARMONOVA, S. M. (2020). Improvement of Professional Thinking in Future Teachers. *International Journal of Innovations in Engineering Research and Technology*, 7(05), 251-257.
31. Mukhamedjanova, S. D. (2019). IMPROVEMENT OF PEDAGOGICAL CONDITIONS FOR THE DEVELOPMENT OF COMMUNICATIVE CULTURE IN FUTURE HIGHER EDUCATION SPECIALISTS. *Theoretical & Applied Science*, (12), 356-359.
32. Laziz, Q. (2022, March). BOSHLANGICH SINIF MATEMATIKASIDA MIQDOR TUSHUNCHASINI ORGATISH: DOI: 10.53885/edinres. 2021.43. 38.112 Qayimov Laziz, Maktabgacha va boshlang'ich ta'lim fakulteti dispetcheri. In *Научно-практическая конференция*.
33. Mirzo o'g'li, Q. L. FORMATION OF READING SKILLS IN JUNIOR SCHOOL CHILDREN.
34. Farahani, M. TRANSLATION, THE BASICS: A Book Review Written by: Juliane House, Published by Routledge. New York: USA, 2018, Pp. 1-210.
35. Тўхсанов, Қ. Р. (2021, December). АРХАИЗМ ВА ТАРЖИМА: Қаҳрамон Раҳимбоевич Тўхсанов БухДУ филология фанлари доктори, доцент. In *Научно-практическая конференция*.
36. Жаналиева, Р. Н., Торсыкбаева, Б. Б., Кистаубаева, Д. М., Абдуллина, Д. С., & Алиева, Г. А. (2016). Аспекты системы образования Республики Казахстан и методическое обеспечение среднего образования. *Наука и мир*, 3(1), 65-67.

37. Тухсанов, К. Р. (2014). К вопросу о переводе на узбекский и русский языки притчи "Спор грамматика с кормчим" персидского поэта Руми. In Филология и лингвистика в современном обществе (pp. 36-39).

38. Tukhsanov, K. R. (2020). DJAMAL KAMAL IS AN EXPERIENCED TRANSLATOR. Theoretical & Applied Science, (4), 950-956.

BOSHLANG'ICH SINIF O'QUVCHILARINING MUSTAQIL ISHLARINI TASHKIL ETISH

Boymurodova Nodirabegim Bahodirovna

Buxoro davlat universiteti

Boshlang'ich ta'lim metodikasi kafedrasida o'qituvchisi

Maqolada matematika darslarida mustaqil ishlarni tashkil etish yo'llari haqida fikr yuritilgan. Bunda boshlang'ich sinf o'qituvchisi bolalarni fikrlashga o'rgatishi, ularning bilish ehtiyojlarini rivojlantirishning samarali usullari qayd etilgan.

Kalit so'zlar: *mustaqil ish, o'quv-biluv faoliyati, didaktik, nazorat, ratsional*

Ключевые слова: *самостоятельная работа, учебный знание, дидактика, контроль, рационал*

Key words: *independent work, didactic, superintendence, rational*

Mustaqil ish – o'quvchilarning bilish faoliyatini faollashtiruvchi vositadir. Mustaqil ish katta ta'lim-tarbiyaviy ahamiyatga ega. U o'quvchilarda ta'lim jarayonida mustahkam va ongli bilim olishni, mahorat va malakaning shakllanishini, o'zlashtirilgan bilimlardan foydalanishni, o'zgargan sharoitlarda mahorat va malakalarni qo'llashni, bilim orttirish qobiliyatini (kuzatuvchanlik, harakatchanlik, mantiqiy fikrlash, sinfiy faollik va hokazo) rivojlanishini, aqliy va jismoniy mehnat madaniyatiga ko'nikishini, kelgusida mustaqil bilim olish bilan samarali shug'ullanishni faollashtiradi.

O'quvchilarning mustaqil ishlarini turli olimlar turlicha talqin qilishadi. Ayrimlar uni o'qitish metodi sifatida qarashsa, ba'zilar o'qitish vositasi, shuningdek o'qitishni tashkil etish shakli sifatida talqin qilishadi. Zero, o'qituvchi va o'quvchilarning birgalikdagi faolligidan kelib chiqib uni o'qitish metodi sifatida, o'quv jarayonini tashkil etish nuqtai nazarida o'qitishni tashkil etish shakli ko'rinishida, o'quvchi o'quv-biluv faoliyatini faollashtirish jihatidan uni o'qitish vositasi sifatida o'rganish mumkin.

Mustaqil ishni turli olimlar turlicha talqin qilishar ekan, unga turlicha ta'riflar keltirilgan. Shular ichidan pedagog olim B.P.Esipovning mustaqil ishga bergan ta'rifini kengroq deb qarash mumkin. Ushbu olim mustaqil ishga quyidagicha ta'rif beradi: "O'quvchilarning mustaqil ishi – bu o'qituvchining bevosita ishtirokisiz, ammo o'qituvchining topshirig'i bo'yicha bajariladigan mehnatdir. Bunda o'quvchilar o'z kuchini sarflab, u yoki bu shaklda aqliy yoki jismoniy (yoki: birgalikda) harakat natijasini ko'rsatgan holda maqsadga erishishga ongli ravishda intiladilar"

Boshlang'ich ta'lim nazariyasida kichik yoshdagi o'quvchilarning mustaqil ishlarini tashkil etish yuzasidan juda ko'p tadqiqot ishlari olib borilgan. Ammo o'quvchi mustaqil ishi tushunchasining maqsadi va mohiyati, uni tashkil etish usuliyotining barcha qirralari ochib berilmagan.

Kuzatish va tajribalar shuni ko'rsatadiki, ko'pchilik boshlang'ich sinf o'qituvchilari o'quvchilarning mustaqil ishlarini o'zlashtirilgan bilimlarni qayta yodga keltirish, amaliy

ko'nikmalarni mustahkamlashga qaratadilar. O'quvchilarning ijodiy faoliyatlarini faollashtirishga qaratilgan o'quv topshiriqlaridan ham foydalanishmoqda. Har bir yechiladigan ijodiy mazmundagi misol va masala zamirida o'quvchining mustaqil ishlash, ijodiy faoliyati bo'ladi.

Didaktikaga oid adabiyotlarda mustaqil ishlarning turlari keltirilgan. Bular:

1) didaktik maqsadga ko'ra beriladigan mustaqil ishlar maqsadlar o'quvchilarning yangi materialni o'zlashtirishlariga, yoki malaka va ko'nikmalarni mustahkamlashga, o'quvchi bilim, malaka va ko'nikmalarini ko'paytirish va takomillashtirishga qaratilgan bo'lishi mumkin. Amaliyotda ko'pincha o'qituvchi o'quvchilarning mavjud bilim, malaka va ko'nikmalarini mustahkamlashga qaratilgan mustaqil ishlaridan ko'p foydalanadilar. Ammo shuni ta'kidlash joizki, yangi materialni o'zlashtirishga qaratilgan mustaqil ishlar o'quvchi ijodkorligini oshirishga xizmat qiladi. Masalan, 1000 ichida uch xonali sonlarni yozma qo'shish va ayirish bilan o'quvchilar tanishayotgan davrda, o'quvchilarning 100 ichida 2 xonali sonlarni yozma qo'shish va ayirishga doir bilim, ko'nikma va malakalariga tayangan holda o'quvchilarning mustaqil ishlarini tashkil etish, 3 xonali sonlarni yozma qo'shish va ayirish yo'li to'g'risidagi bilimlarni o'zlashtirishlari mumkin. Yangi bilimlarni o'zlashtirish bo'yicha mustaqil ishlarni shunday tashkil etish va uni nazorat qilish kerakki, mustaqil ishni barcha o'quvchilar faol ishtirok etib bajarishsin, va yangi material barcha o'quvchilar tomonidan o'zlashtirib olinsin.

2) o'quvchilar mustaqil ishlayotgan material bo'yicha: darslik bilan, didaktik material bilan, bosma asosli daftar bilan, tarqatma materiallar bilan.

3) o'quvchilardan talab qilinadigan faoliyat xarakteri bo'yicha: Masalan, mazmuniga qarab, yoki biror qoidasini formula bo'yicha beriladigan mustaqil ishlar.

4) O'quvchi o'quv faoliyatini tashkil etish shakli bo'yicha: umumsinf mustaqil ishlar, guruhdagi mustaqil ishlar va yangi tartibdagi mustaqil ishlar

O'quvchi o'quv-biluv faoliyatini tashkil etishga qarab, mustaqil ishlarni qayta xotirlashga qaratilgan mustaqil ishlar va ijodiy mustaqil ishlarga ajratish mumkin. Bulardan birinchisi o'quvchi xotirasiga qaratilgan mustaqil ish bo'lib, bilim, malaka va ko'nikmalarni mustahkamlashga yo'naltirilgan bo'ladi. Ijodiy mustaqil ishlar o'quvchi tafakkuriga yo'naltirilgan ishdir. Bunday mustaqil ishlarni bajara turib, o'quvchida ijodiy faoliyat o'sadi, mustaqil fikrlash, mulohaza yuritish ko'nikmasi tarkib topadi. O'quvchilar tomonidan mustaqil masala, misollar tuzish va uni o'qitirishga doir topshiriqlar, turli xildagi figuralarni tuzish, masalalarni turli usullarda yechish, yechimlar ichidan ratsional yechish usulini tanlash kabi topshiriqlar ijodiy mustaqil ishlar sirasiga kiradi.

Mustaqil ishlarni tashkil qilish va uni nazorat qilish yuzasidan bo'lajak boshlang'ich sinf o'quvchilari quyidagilarga rioya qilishi kerak:

- o'zlashtiriladigan materialning o'quvchilar tomonidan qay tarzda mustaqil o'rganilishini oldindan rejalashtirish;

- sinf o'quvchilarining o'zlashtirish darajasini inobatga olish;

- o'quvchilarga beriladigan mustaqil o'quv topshiriqlarining hajmi, murakkabligi, qiyinlik darajasiga etibor berish;
- mustaqil ishlarni bajarishda o'quvchilarning ijodiy yondashuvini ta'minlash;
- matematika o'qitishda tabaqalashtirilgan mustaqil ishlarni tashkil etish va uni nazorat qilish;
- o'quvchilarga beriladigan mustaqil ishni tashkil etish vaqtini, davomiyligini fniqlash;
- o'quvchilar tomonidan bajarilgan mustaqil ish natijalarini nazorat qilish va baholashning ratsional usullaridan foydalanish.

To'g'ri va ratsional tashkil qilingan mustaqil ishlar o'quvchilarning mustaqil fikr yuritish ko'nikmasini shakllantirishga, o'quvchining ijodiy tafakkuri rivojiga xizmat qiladi.

FOYDALANILGAN ADABIYOTLAR:

1. Hamroyev, A. R. (2019). Modeling activities of teachers when designing creative activities of students. *European Journal of Research and Reflection in Educational Sciences*, 2019.
2. Hamroyev, A. R. (2021). Designing students' creative activity in primary school mother tongue education as a methodological problem. *Middle European Scientific Bulletin*, 11.
3. Khamraev, A. R. (2019). Modeling Teacher's Activity in Designing Students' Creative Activities. *Eastern European Scientific Journal*, (1).
4. Hamroev, A. R. (2019). Modeling activities of teachers when designing creative activities of students. *European Journal of Research and Reflection in Educational Sciences*, 2019.
5. Kamroev, A. (2019). STUDENTS' CREATIVE ACTIVITIES IN DESIGNING MOTHER TONGUE EDUCATION. *Scientific Bulletin of Namangan State University*, 1(7), 285-296.
6. Хамраев, А. (2018). Моделирование деятельности учителя при проектировании творческой деятельности учащихся. *Педагогічні інновації: ідеї, реалії, перспективи*, (2), 23-26.
7. Ҳамроев, Р. (2014). БОШЛАНҒИЧ ТАЪЛИМНИ ИЖОДИЙ ТАШКИЛ ЭТИШ ИСТИҚБОЛЛАРИ. *ВЕСТНИК КАРАКАЛПАКСКОГО ГОСУДАРСТВЕННОГО УНИВЕРСИТЕТА ИМЕНИ БЕРДАХА*, 22(1), 53-58.
8. Hamroyev, A. R. (2021). Designing students' creative activity in primary school mother tongue education as a methodological problem. *Middle European Scientific Bulletin*, 11.
9. OLLOQOVA, O. (2021). ONA TILI TA'LIMIDA INTENSIV TA'LIM TECHNOLOGIYALARINI QO'LLASHNING NAZARIY METODOLOGIK ASOSLARI. *ЦЕНТР НАУЧНЫХ ПУБЛИКАЦИЙ (buxdu. uz)*, 1(1).
10. Olloqova, O. M. (2021). ONA TILI DARSLARIDA INTENSIV TA'LIM TECHNOLOGIYALARIDAN FOYDALANISH. *Scientific progress*, 2(6), 1025-1029.

11. Olloqova, O. (2021). Эффе́ктивность Испо́льзования Инфо́рмационно-Коммуникационных Техноло́гий В Пovyшении Лингвистической Компетентности Учащихся На Уроках Родного Языка. ЦЕНТР НАУЧНЫХ ПУБЛИКАЦИЙ (buxdu. Uz), 1(1).
12. Olloqova, O. (2022). ONA TILI DARSLARIDA O'QUVCHILARNING LINGVISTIK KOMPETENSIYALARINI TAKOMILLASHTIRISHDA TA'LIM TEXNOLOGIYALARINING ANAMIYATI. ЦЕНТР НАУЧНЫХ ПУБЛИКАЦИЙ (buxdu. Uz), 22, 22.
13. Olloqova, O. (2022). УЧАЩИЕСЯ НАЧАЛЬНОЙ ШКОЛЫ НА УРОКАХ РОДНОГО ЯЗЫКА ОРГАНИЗАЦИЯ КОМПЕТЕНТНОСТНОГО ПОДХОДА. ЦЕНТР НАУЧНЫХ ПУБЛИКАЦИЙ (buxdu. Uz), 8(8).
14. Mamanazarovna, O. O. (2022). O'QUV JARAYONIGA INTENSIV TA'LIM TEXNOLOGIYALARINI JORIY QILISHNING AHAMIYATI. THEORY AND ANALYTICAL ASPECTS OF RECENT RESEARCH, 1(9), 67-70.
15. Yunus Y. S. DEVELOPMENT OF LOGICAL THINKING IN MATHEMATICS LESSONS AS THE BASIS FOR IMPROVING THE QUALITY OF THE EDUCATIONAL PROCESS //Chief Editor.
16. Laziz, Q. (2022, March). BOSHLANGICH SINIF MATEMATIKASIDA MIQDOR TUSHUNCHASINI ORGATISH: DOI: 10.53885/edinres. 2021.43. 38.112 Qayimov Laziz, Maktabgacha va boshlang'ich ta'lim fakulteti dispetcheri. In Научно-практическая конференция.
17. Mirzo o'g'li, Q. L. FORMATION OF READING SKILLS IN JUNIOR SCHOOL CHILDREN.
18. Farahani, M. TRANSLATION, THE BASICS: A Book Review Written by: Juliane House, Published by Routledge. New York: USA, 2018, Pp. 1-210.
19. Tuxsanov, Q. P. (2021, December). APXAI3M BA TAPЖИМА: Қаҳрамон Раҳимбоевич Тўхсанов БўхДУ филология фанлари доктори, доцент. In Научно-практическая конференция.
20. Yunusovna Y. S. METHODOLOGY OF FORMATION OF GRAPHIC SKILLS IN PRIMARY SCHOOL STUDENTS //EUROPEAN JOURNAL OF MODERN MEDICINE AND PRACTICE. – 2022. – Т. 2. – №. 4. – С. 129-133.
21. Yunusovna Y. S. METHODOLOGY OF FORMATION OF GRAPHIC SKILLS IN PRIMARY SCHOOL STUDENTS //EUROPEAN JOURNAL OF MODERN MEDICINE AND PRACTICE. – 2022. – Т. 2. – №. 4. – С. 129-133.
22. YUSUFZODA S. BOSHLANG'ICH SINIF HUSNIXAT DARSLARINI INNOVATION TEXNOLOGIYALAR ASOSIDA TASHKIL ETISH //ЦЕНТР НАУЧНЫХ ПУБЛИКАЦИЙ (buxdu. uz). – 2021. – Т. 8. – №. 8.
23. Кодирова С. А. Жанровые особенности " зарбулмасала" //современная наука: актуальные вопросы, достижения и инновации. – 2021. – С. 97-99.
24. Kodirova S. A. IDEOLOGICAL AND ARTISTIC FEATURES OF «ZARBULMASAL» //Theoretical & Applied Science. – 2020. – №. 10. – С. 318-320.
25. Abdurakhimovna K. S. Idealistic Study of Proverbs //International Journal on Integrated Education. – Т. 3. – №. 11. – С. 201-202.

26. Kodirova S. A. Idealistic study of proverbs in “zarbulmasal” of gulkhani //Scientific reports of Bukhara State University. – 2021. – Т. 5. – №. 1. – С. 170-179.
27. Saodat K. ANCIENT PROVERBS //European Scholar Journal (ESJ) ISSN. – С. 2660-5562.
28. Ulug'bekovna, A. N., & Moxirovna, N. (2022). BOSHLANG'ICH SINFLARNI O'QITISHDA INTERFAOL METODLARDAN FOYDALANISH. Results of National Scientific Research International Journal, 1(3), 35-42.
29. Sayidova, R., & Toyirova, N. (2022). THE USE OF INTERACTIVE METHODS IN THE ANALYSIS OF POETRY IN THE NATIVE LANGUAGE AND READING COURSES. In НАУЧНЫЕ ИССЛЕДОВАНИЯ МОЛОДЫХ УЧЁНЫХ (pp. 199-201).
30. Tog'ayeva, U. (2021). ONA TILI O'QITISH METODIKASI. MODULINI O'QITISHDA AXBOROT KOMMUNIKATSIYA TEXNOLOGIYALARIDAN FOYDALANISH//ЦЕНТР НАУЧНЫХ ПУБЛИКАЦИЙ (buxdu. uz), 1(1).
31. Tog'ayeva, U. (2020). IMPROVING THE MODULE" MOTHER TONGUE TEACHING METHOD" IN PROJECT EDUCATIONAL INSTRUCTIONS. ЦЕНТР НАУЧНЫХ ПУБЛИКАЦИЙ (buxdu. uz), 2(2).
32. Tog'ayeva, U. (2020). SCIENTIFIC-THEORETICAL BASES OF USE OF PEDAGOGICAL TECHNOLOGIES IN TEACHING METHODS OF MOTHER TONGUE. ЦЕНТР НАУЧНЫХ ПУБЛИКАЦИЙ (buxdu. uz), 2(2).
33. Tog'ayeva, U. (2021). Роль проектного обучения в совершенствовании модуля методики обучения родному языку. ЦЕНТР НАУЧНЫХ ПУБЛИКАЦИЙ (buxdu. uz), 8(8).
34. Tog'ayeva, U. S. Q. (2021). ONA TILI O'QITISH METODIKASI MODULINI TAKOMILLASHTIRISHDA LOYIHAVIY TA'LIMDAN FOYDALANISH. Scientific progress, 2(7), 1022-1026.

ONA TILI VA O'QISH SAVODXONLIGI DARSLARINI KOMPETENSIYAVIY YONDASHUV ASOSIDA INNOVATSION TEXNOLOGIYALARDAN FOYDALANIB TASHKIL ETISH

Omonova Dildora Negmurod qizi

*Buxoro davlat universiteti Boshlang'ich ta'lim metodikasi
kafedrasida tayanch doktoranti*

Annotatsiya: *Maqolada kompetensiyaning mazmun mohiyati, olimlarning kompetensiyaga haqidagi turli xil qarashlari hamda bugungi kunda boshlang'ich sinf ona tili ona tili va o'qish savodxonligi darslarida berilgan kompetensiya turlari va ma'nolari haqida fikr yuritilgan.*

Kalit so'zlar: *lingvistik kompetensiya, nutqiy kompetensiya, psixologik kompetentlik, kretiv kompetentlik, og'zaki nutq, yozma nutq.*

Аннотация: *В статье рассматривается значение компетентности, различные взгляды ученых на компетентность, а также виды и значения компетентности, данные сегодня на уроках родного языка и читательской грамотности в начальной школе.*

Ключевые слова: *языковая компетентность, речевая компетентность, психологическая компетентность, творческая компетентность, устная речь, письменная речь.*

Annotation: *The article discusses the meaning of competence, the different views of scientists on competence, and the types and meanings of competence given today in the classes of mother tongue and reading literacy in elementary school.*

Key words: *linguistic competence, speech competence, psychological competence, creative competence, oral speech, written speech.*

Dunyo miqyosida ta'limni rivojlantirish, o'quvchilarning kompetensiyalarini shakllantirishda zamonaviy usullardan foydalanish bo'yicha qator tadqiqotlar olib borilmoqda. Jumladan, ta'lim tizimiga innovatsion texnologiyalar va raqamli texnologiyalarni joriy etish ta'limda integratsiyalashgan darslarni tashkil etishda ulardan foydalanishga alohida e'tibor qaratilmoqda.

Boshlang'ich sinflarda darslarni innovatsion va axbarot kommunikatsiya texnologiyalar asosida tashkil etish orqali kompetensiyalarni shakllantirish va rivojlantirish dunyo olimlari diqqat markazida turgan masalalardan hisoblanadi.

Mamlakatimizda bugungi kun o'quvchilariga alohida e'tibor qaratilib, ularni sog'lom, aqliy rivojlangan, mustaqil fikrlaydigan, iqtidori va intellekti yuqori, hayotiy nuqtayi nazarga ega, vatanga mehr muhabbatli qilib tarbiyalash, ijtimoiy faolligini oshirish, ijodiy va intellektual salohiyatini qo'llab quvvatlash ishlari olib borilmoqda. Davlat ta'lim standartlarida ko'zda tutilgan kompetensiyalar va o'quv jarayonini interaktiv boshqarish mahorati tamoyillariga asoslangan pedagogik faoliyatini baholash mezonlarini ishlab

chiqish hisoblanadi. Bugungi kunda darsliklarda har birta matndan so'ng berilgan audio matnlar buning yorqin misolidir.

Bugungi kunda boshlang'ich sinf o'quvchilari uchun yangi nashr qilingan ona tili va o'qish savodxonligi darsliklari, boshlang'ich sinf o'qituvchisidan juda katta mehnat, tinimsiz izlanishda borishni talab qiladi. O'quvchiga tayyor qoidalarni yodlatib emas, balki ijodiy fikrlash orqali uning mustaqil fikrlashga tayyorlab borishni nazarda tutadi. Boshlang'ich sinf o'quvchilarining kompetensiyasini shakllantirish va rivojlantirishda innovatsion texnologiyalardan foydalanishda o'qituvchilarning axbarot-kommunikatsiya texnologiyalari savodxonligi muhim ahamiyatga ega hisoblanadi. Shuning uchun ham bugungi kunda o'qituvchi hamda o'quvchilarning zamonaviy axbarot-kommunikatsiya texnologiyalardan foydalanish savodxonligini oshirish o'quvchilarning kompetensiyalarini shakllantirish muhim ahamiyat kasb etadi.

ASOSIY QISM

Bugungi kunda boshlang'ich sinflarda ona tili va o'qish savodxonligi darsligini o'zaro integratsiya qilgan holda yagona fan sifatida o'qitilishi o'quvchilarning kitobdan ma'lumotlarni oson topish, diqqatini bir joyga jamlash, berilgan matnlarni tanqidiy baholash hamda ularni mustaqil o'zi davom ettirish imkonini beradi. Shuningdek dars jarayonlarini bevosita axbarot – kommunikatsiyalar, turli multimedialiy vositalar yordamida olib borish o'quvchini dars jarayoniga yanada qiziqtiradi. Ta'limda innovatsion texnologiyalardan foydalanib dars o'tish nafaqat ona tili va o'qish savodxonligi darslarida, balki boshqa fanlar uchun ham tegishli bilimga ega bo'lishni ifodalaydi.

Boshlang'ich sinflarda innovatsion texnologiyalarning talab darajasida joriy etilishi ta'lim sifati va samaradorligini oshirish, o'quvchilarning bilim motivatsiyasini kuchaytirish, o'z ustida ishlash, mustaqil o'rganish, fikrlash, xulosa chiqarishga o'rgatish, o'quvchilarning kompetensiyalarini shakllantirish va rivojlantirishga olib keladi.

Innovatsion texnologiyalardan foydalanish kognitiv (bilish, tushunish) va kommunikativ (idrok etish va uzatish) bunda o'quvchilar o'quv jarayoniga jalb qilinadi. Ular tushunish va fikrlash qobiliyatiga ega bo'ladi, ularda bilimni kundalik hayotda qo'llash qobiliyati rivojlanadi. Boshlang'ich sinf darslarini innovatsion texnologiyalar asosida tashkil etish uchun o'qituvchi o'z oldiga maqsad qo'yib olishi lozim. Darslarni kimga?, qanday o'taman?, nimani o'taman?, qachon o'taman?, nimadan foydalanaman?, nimaga erishaman? Kabi savollarga javobini bilib, darsga puxta tayyorlanishi lozim. O'quvchilarning kompetensiyalarini shakllantirish va rivojlantirishda axbarot-kommunikatsiya texnologiyalardan foydalanish uchun ta'limda innovatsion texnologiyalar quydagi tamoyillarga tayanilsa maqsadga muvofiq bo'ladi:

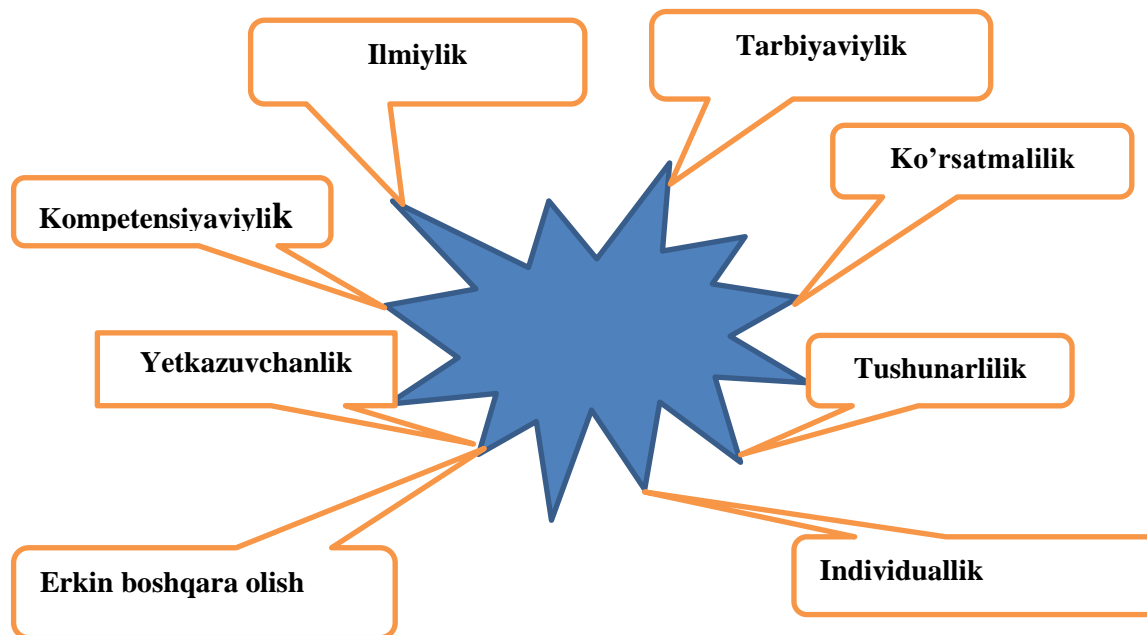

Kompetensiya so'zi lotincha "compete" so'zidan olingan bo'lib, erishaman, muvofiqman, mos kelaman degan ma'nolarni anglatadi. Shu bilan birga kishi egallagan muayyan bilim, ko'nikma, malakalar majmuasi ham kompetensiya sanaladi. Kompetensiya so'zi muayyan vazifani bajarishi uchun biror shaxs yoki tashkilotga berilgan kompetentlik va huquq ma'nosida ham qo'llaniladi.

Kompetensiya- davlat ixtiyorida bo'lgan, oldindan belgilangan ijtimoiy talab bo'lib, u o'quvchining muayyan sohada samarali faoliyat ko'rsatishi uchun zarur bo'lgan ta'limiy tayyorgarligiga nisbatan qo'yiladi.

Kompetensiya shaxsning murakkab, ta'limiy tuzulishi bo'lib, u o'zida shaxsning intellektual, irodaviy, kreativ, emotsional sifatlarini o'zida jamlaganki, ular faoliyatdan ko'zlangan maqsad uning o'zgarib boruvchi sharoitida amalga oshib borishini ta'minlaydi. Bundan shunday xulosaga kelish mumkinki, kompetensiya shaxsning yuqori xislati bo'lib, uning shakllanishi ta'limning hal qiluvchi oqibat, natijasi hisoblanadi.

Respublikamizda ta'limning uzluksizligi, uzviyligi, o'quvchi shaxsi va qiziqishlari ustuvorligidan kelib chiqib, ularning yosh xususiyatlariga mos ravishda quydagi tayanch kompetensiyalar belgilab olindi:

Kommunikativ kompetensiya-o'quvchilarning o'zaro muloqot almashunivini yo'lga qo'yadigan, jamiyatda o'rnini his etadigan va fikrini teran bayon etadigan qobiliyatini ko'rsatadi.

Axbarotlar bilan ishlash kompetensiyasi-axbarotlarni qabul qilish, saqlash va uzatish kabi asosiy amaliyotlarning texnik, ma'naviy va xavfsizlik qoidalarini bilish ko'nikmalarini anglatadi.

O'zini o'zi rivojlantirish kompetensiyasi-o'quvchi o'rgangan bilimlarni mustahkamlash, ularga asoslanib boshqa bilimlarni qidirish va o'zlashtirish orqali o'zini o'zi rivojlantirish qobiliyatini bildiradi.

Ijtimoiy faol fuqarolik kompetensiyasi-o'z fuqarolik huquqi, burchi va vazifalarini biluvchi, o'quvchi kompetensiyadan iborat.

Milliy va umummadaniy kompetensiya-o'quvchining milliylik ruhiyatini rivojlanishi, umummadaniy qadryatlarning tarkib topishiga qaratilgan kompetensiya.

Matematik savodxonlik, fan va texnika yangiliklaridan xabardor bo'lish hamda foydalanish kompetensiyasi-aniq fanlar bilan bog'liq bilimlarni o'zlashtirish va tadbqiq etish qobiliyatini bildiradi.

Ta'limda innovatsion dars o'tishda kompetensiyaning roli va ahamiyati quydagilarda ayon bo'ldi:

-kundalik hayotda ishtirok etishga tayyor bo'lgan yosh fuqarolarga ijtimoiy talabni aks ettirish;

-o'quvchining bilim olishdagi shaxsiy ma'nolarini ro'yobga chiqarish sharti, uning ta'limda begonalashuvi bartaraf etish vositasi bo'lishi mumkin;

-bilim, ko'nikma, malaka va faoliyat usullarini maqsadli kompleks qo'llash uchun atrofdagi voqelikning real obektlarini belgilash;

-nazariy bilimlarni aniq muammolarni hal qilishda amaliy foydalanish bilan birlashtirish;

-ta'lim mazmunini barcha fanlar elementlari sifatida turli o'quv fanlari va ta'lim yo'nalishlari mazmunining bir qismi bo'lishi.

Kompetensiyalarni shakllantirishda o'quvchilarni innovatsion texnologiyalar yordamida dars o'tilishi juda yuqori samara beradi. Yuqoridagi jadvalda innovatsion texnologiyalar yordamida dars o'tilishining afzalliklari keltirib o'tilgan.

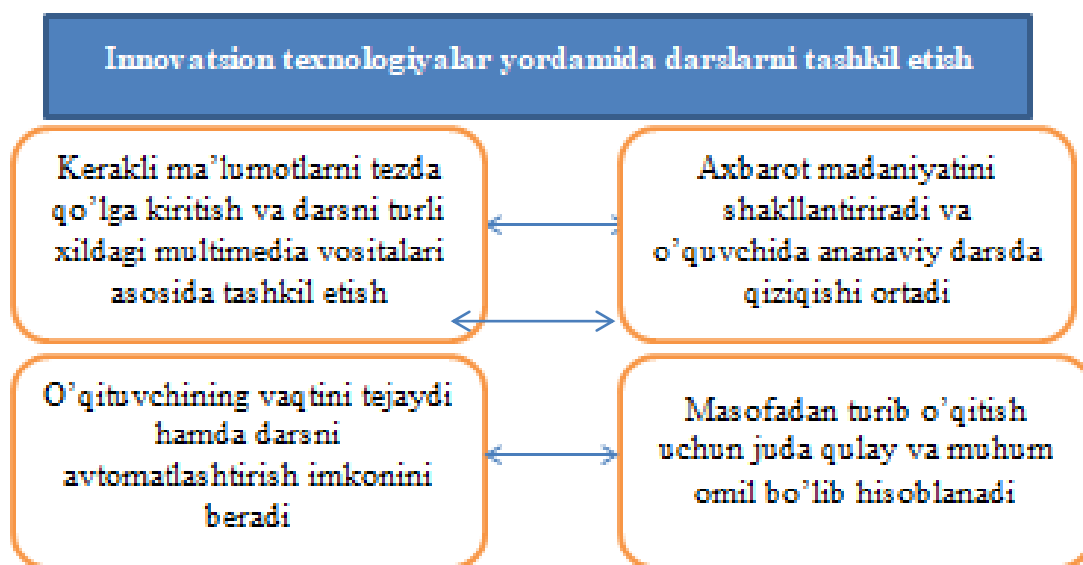

Xulosa va tavsiyalar: O'quvchi va o'qituvchilarni innovatsion texnologiyalar asosida darslarini tashkil etish juda yuqori samara beradi. Shuningdek innovatsion texnologiyalar yordamida dars olib borilishi o'quvchida hamda o'qituvchida fanni sifatini oshirish o'yicha o'zining yuqori samarasini beradi.

FOYDALANILGAN ADABIYOTLAR:

1. Omonova, D. N. Q. (2021). The Linguistic competence in language teaching based on Integrative Approach. In *World science: problems and innovations* (pp. 213-215).
2. Omonova, D. (2022). LINGVISTIK KOMPETENSIYALARNI RIVOJLANTIRISHDA MEDIA TA'LIM VOSITALARDAN FOYDALANISH. *PEDAGOGS jurnali*, 1(1), 182-183.
3. Bakhtiyorovna, A. N., & Madina, O. Description of Non-Traditional Teaching Techniques Used in the Classes of the 3rd Class Native Language. *International Journal on Economics, Finance and Sustainable Development*, 3(3), 269-274.
4. Ozodova, M. (2021). OSHLANG 'ICH SINFLARDA SINTAKTIK TUSHUNCHALARNI O'RGATISHNING METODIK IMKONIYATLAR. ЦЕНТР НАУЧНЫХ ПУБЛИКАЦИЙ (buxdu. uz), 8(8).
5. Ulug'bekovna, A. N., & Moxirovna, N. (2022). BOSHLANG'ICH SINFLARNI O'QITISHDA INTERFAOL METODLARDAN FOYDALANISH. *Results of National Scientific Research International Journal*, 1(3), 35-42.
6. Sayidova, R., & Toyirova, N. (2022). THE USE OF INTERACTIVE METHODS IN THE ANALYSIS OF POETRY IN THE NATIVE LANGUAGE AND READING COURSES. In *НАУЧНЫЕ ИССЛЕДОВАНИЯ МОЛОДЫХ УЧЁНЫХ* (pp. 199-201).
7. Наврузова, М. Г. (2020). Креативность педагога-условие инновационности его профессиональной деятельности. *Вопросы науки и образования*, (11 (95)), 109-111.
8. Davronov, D. (2019). *REVISITING VALUATION METHODS OF TECH COMPANIES* (Doctoral dissertation, Central European University).
9. Davronov, D. I. (2021). Methodological Possibilities of using the Media Education System in the Educational Process. *International Journal of Culture and Modernity*, 11, 32-37.
10. Farmonova, S. (2021). Opportunities for the Development of the Communicative Culture of Future Teachers through the Design of Teaching. *International Journal of Culture and Modernity*, 11, 172-175.
11. Farmonova, S. (2019). THE TOLE OF THE PROJECT TEACHING TOOL IN DEVELOPING THE COMMUNICATIVE CULTURE OF FUTURE TEACHERS. *Scientific Bulletin of Namangan State University*, 1(6), 434-441.
12. Khamraev, A. R. (2019). Modeling Teacher's Activity in Designing Students' Creative Activities. *Eastern European Scientific Journal*, (1).

13. Hamroev, A. R. (2019). Modeling activities of teachers when designing creative activities of students. *European Journal of Research and Reflection in Educational Sciences*, 2019.
14. Kamroev, A. (2019). STUDENTS' CREATIVE ACTIVITIES IN DESIGNING MOTHER TONGUE EDUCATION. *Scientific Bulletin of Namangan State University*, 1(7), 285-296.
15. Хамраев, А. (2018). Моделирование деятельности учителя при проектировании творческой деятельности учащихся. *Педагогічні інновації: ідеї, реалії, перспективи*, (2), 23-26.
16. Adizov, B. R., & Khamroev, A. R. Modeling activities of teachers when designing creative activities of students. *Ilmiy xabarnoma*, 69.
17. Farmonova, S. (2021). Opportunities for the Development of the Communicative Culture of Future Teachers through the Design of Teaching. *International Journal of Culture and Modernity*, 11, 172-175.
18. Farmonova, S. (2019). THE TOLE OF THE PROJECT TEACHING TOOL IN DEVELOPING THE COMMUNICATIVE CULTURE OF FUTURE TEACHERS. *Scientific Bulletin of Namangan State University*, 1(6), 434-441.
19. FARMONOVA, S. M. (2020). Improvement of Professional Thinking in Future Teachers. *International Journal of Innovations in Engineering Research and Technology*, 7(05), 251-257.
20. Tilavova, M., & Erkinova, N. (2022). O 'QUVCHILARINI MA'NAVIY BARKAMOL INSON RUHIDA TARBIYALASHDA ERTAKLARDAN FOYDALANISH. *Science and innovation*, 1(B4), 130-131.
21. Tilavova, M., & Erkinova, N. (2022). OQUVCHILAR NUTQINI OSTIRISHDA SHE'RIY MATNLARDAN FOYDALANISH. *Science and innovation*, 1(B4), 127-129.
22. Tilavova, M. M., & Alimova, M. A. Q. (2021). TEXNOLOGIYA DARSLARIDA QO 'L MEHNATIDAN FOYDALANISH TALABLARI. *Scientific progress*, 2(7), 975-982.
23. Mukhamadovna, T. M. (2021). Challenges of Feminism and Gender Equalization. *Middle European Scientific Bulletin*, 10.
24. Mukhamadovna, T. M., Djamshitovna, K. M., & Narzullayevna, Q. S. (2021). Art as a significant factor of forming world outlook of students. *Middle European Scientific Bulletin*, 11.
25. Muhammedovna, T. M. (2019). Qualification features of the teacher of "technology" and the technology of its development. *European Journal of Research and Reflection in Educational Sciences*, 2019.
26. Тилавова, М. М. (2020). Гендерный подход на уроках технологии. In *European research: innovation in science, education and technology* (pp. 33-35).
27. Xalilova, M. F., & Niyazova, D. S. (2021). Ecological education of children in primary school. *ACADEMICIA: AN INTERNATIONAL MULTIDISCIPLINARY RESEARCH JOURNAL*, 11(1), 615-622.

28. Xalilova, F. M. (2021). TABIATSHUNOSLIK DARSLARIDA O 'QUVCHILAR TASAVVUR VA TUSHUNCHALARINI SHAKLLANTIRISH HAMDA RIVOJLANTIRISH. *Scientific progress*, 2(6), 1030-1037.
29. Xalilova, F. (2020). “СУВЎТЛАРНИНГ ЭКОЛОГИК ГУРУХЛАРИ ВА АҲАМИЯТИ” МАВЗУСИНИ ЎҚИТИШДА ХУСУСИЙ МЕТОДЛАР. *ЦЕНТР НАУЧНЫХ ПУБЛИКАЦИЙ (buxdu.uz)*, 4(4).
30. Mamatkulovna, K. F., & Muxamedjonovna, G. S. (2022). *European Journal of Innovation in Nonformal Education (EJINE)*.
31. Хакимова, М. Х. (2017). ИСПОЛЬЗОВАНИЕ ИНТЕРАКТИВНЫХ МЕТОДОВ НА УРОКАХ МАТЕМАТИКИ В НАЧАЛЬНЫХ КЛАССАХ. In *Сборники конференций НИЦ Социосфера* (No. 32, pp. 101-102). Vedecko vydavatelske centrum Sociosfera-CZ sro.
32. Касимов, Ф. М., Касимова, М. М., & Хакимова, М. Х. (2016). Специфические принципы построения системы учебных задач. *Психология и педагогика: методика и проблемы практического применения*, (50-2), 58-62.
33. Hakimova, M. K. (2019). THEORITICAL AND METHODOLOGICAL BASES OF THE NON-PROBLEMS FOR THE DEVELOPMENT OF THE MATHEMATICAL THINKING IN PRESCHOOL AND INITIAL TRAINING. *Scientific Bulletin of Namangan State University*, 1(4), 356-363.
34. Хакимова, М. Х. (2020). Проблемы обеспечения преемственности дошкольного и начального образования при формировании математических понятий у учащихся. In *European reseach: innovation in science, education and technology* (pp. 69-71).
35. Homitovna, H. M. (2020). A model of continuity in the formation of mathematical concepts in kindergarten and primary school pupils. *ACADEMICIA: An International Multidisciplinary Research Journal*, 10(11), 1756-1764.
36. Habiba, G. (2021). BIRINCHI SINF O 'QUVCHILARIDA YOZUV MALAKALARINI SHAKLLANTIRISH. *Scientific progress*, 2(7), 983-989.
37. G'aforovna, J. H. (2022). SAVOD O 'RGATISHGA TAYYORGARLIK BOSQICHIDA O 'QISH VA YOZUVGA O 'RGATISH. *БОШҚАРУВ ВА ЭТИКА ҚОИДАЛАРИ ОНЛАЙН ИЛМИЙ ЖУРНАЛИ*, 2(3), 1-4.
38. Хакимова, М. Х. (2017). ИСПОЛЬЗОВАНИЕ ИНТЕРАКТИВНЫХ МЕТОДОВ НА УРОКАХ МАТЕМАТИКИ В НАЧАЛЬНЫХ КЛАССАХ. In *Сборники конференций НИЦ Социосфера* (No. 32, pp. 101-102). Vedecko vydavatelske centrum Sociosfera-CZ sro.
39. Касимов, Ф. М., Касимова, М. М., & Хакимова, М. Х. (2016). Специфические принципы построения системы учебных задач. *Психология и педагогика: методика и проблемы практического применения*, (50-2), 58-62.
40. Farmonova, S. (2021). Opportunities for the Development of the Communicative Culture of Future Teachers through the Design of Teaching. *International Journal of Culture and Modernity*, 11, 172-175.

41. Ismoilovich D. D. THEORETICAL FOUNDATIONS OF WORK ON TEXT ANALYSIS IN PRIMARY SCHOOL.

42. Ismoilovich D. D. Methodological Possibilities of Using Media Educational Technologies to Increase the Professional Activity of Future Primary School Teachers //European Journal of Life Safety and Stability (2660-9630). – 2021. – Т. 12. – С. 141-145.

43. Laziz, Q. (2022, March). BOSHLANGICH SINIF MATEMATIKASIDA MIQDOR TUSHUNCHASINI ORGATISH: DOI: 10.53885/edinres. 2021.43. 38.112 Qayimov Laziz, Maktabgacha va boshlang'ich ta'lim fakulteti dispetcheri. In *Научно-практическая конференция*.

44. Mirzo o'g'li, Q. L. FORMATION OF READING SKILLS IN JUNIOR SCHOOL CHILDREN.

ZAMONAVIY PEDAGOGIKA TEXNOLOGIYALARIDAN FOYDALANISHNING AHAMIYATI

Xalilova Feruza Mamatqulovna

Buxoro davlat universiteti

Boshlang'ich ta'lim metodikasi kafedrasida o'qituvchisi

Buxoro davlat universiteti Boshlang'ich ta'lim metodika kafedrasida Zamonaviy ta'limni tashkil etishga qo'yiladigan muhim talablardan biri ortiqcha ruhiy va jismoniy kuch sarf etmay, qisqa vaqt ichida yuksak natijalarga erishishdir.

“Ta'lim to'g'risida”gi Qonun va “Kadrlar tayyorlash milliy dasturi” ta'lim –tarbiya sohasidagi ulkan odimlarni boshlab berish bilan birga tehsil beruvchi har bir pedagog zimmasiga ta'lim sifatini oshirishga xizmat qiluvchi qator vazifalarni yukladi. Bu esa o'z navbatida ta'lim –tarbiya jarayoniga bo'lgan yangicha qarashlarni shakllantirishga asos bo'lib xizmat qiladi. Har qanday ta'limning maqsadi – bilimni hamda uni amalda qo'llay bilish ko'nikmalari va malakalarini shakllantirish, shunga zarur shaxs sifatleri va ko'rsatmalarini ishlab chiqish. Ta'lim faoliyati harakatida maqsadning barcha komponentlari amalga oshar ekan, turli usullarni umumshtirgan holda amalda qo'llay olish talab etilmoqda.

Ta'limning globallasuvi sharoitida ta'lim sohasi bilan jamiyatning rivojlanib borayotgan ijtimoiy ehtiyojlari o'rtasida nomutanosiblikning yuzaga kelganligi kuzatilmoqda. Ta'lim tizimi oldiga barkamol shaxsni shakllantirish, ta'lim sohasib bilan mehnat bozori o'rtasida nomutanosiblikni qisqartirish hamda axbarot texnologiyalaridan foydalanish imkoniyatlarining kengaytirishkabi yangi dolzarb vazifalar qo'yilmoqda.

Qisqa vaqt oralig'ida muayyan nazariy bilimlarni talabalarga yetkazib berish, ularda ma'lum faoliyat yuzasidan ko'nikma va malakalarni hosil qilish, shuningdek talabalar faoliyatini nazorat qilish, ular tomonidan egallangan bilim, ko'nikma hamda malakalar darajasini baholash ta'lim pedagog xodimdan yuksak pedagogik mahorat hamda ta'lim jarayoniga nisbatan yangicha yondashuvni talab etadi. Bugungi kun pedagogikasida integratsion texnologiyalar axbarot - kamunikatsion texnologiyalari vositalarisiz pedagogic jarayonlar samaradorligini ta'minlashni tasvvur etib bo'lmaydi. Bunday innavatsion yondashuv hamda axbarot- kamunikatsion texnologiyalari vositalarining joriy etilishi mazkur jarayonlarda tasodifiy va kutilmagan holatlarni oldini olishga xizmat qiladi [1, 17 b]. Pedagogik texnologiya o'z mohiyatiga ko'ra subyektiv xususiyatga ega, ya'ni har bir pedagog ta'lim va tarbiya jarayonini o'z imkoniyati, kasbiy mahoratidan kelib chiqqan holda ijodiy tashkil etishi lozim. Qanday shakl, metod va vositalar yordamida tashkil etishidan qat'iy nazar pedagogic texnologiya o'z oldiga ta'lim shakllarini optimallashtirish vazifasini qo'yadi va ushbu vazifa ta'lim jarayonini samarali tashkil etishga va amaliyotga tadbiiq etishga xizmat qiladi. Ta'lim muassasida pedagog xodimlar va rahbarlarining asosiy vazifasi pedagog jarayonlarni tashkil etishda ijobiy natijalarga erishish uchun jamoada yoki guruhda zaruriy shart- sharoitlarni yaratish, raqobatbardosh mutaxassislarni tayyorlash uchun

ta'lim jarayonlarni yaxlit tizim sifatida rivojlantirish hisoblanadi. Zamonaviy pedagog o'z faoliyatida zehnil, ilmiy, ijtimoiy-siyosiy va madaniy taraqqiyotni mohiyattan chuqur anglay olishi, ham dunyoviy ham diniy bilimlarni keng dunyoqarashi orqali to'g'ri talqin eta olish, qolaversa, o'quv jarayonida kompyuter texnologiyalari va zamonaviy pedagogik texnologiyalardan foydalana olish zarur.

Ta'lim jarayonini samarali tashkil etashning asosiy tamoyillaridan biri pedagogic jarayon ishtirokchilari ya'ni asosiy harakatlantiruvchi kuchlari, aniqroq qilib aytganda pedagogic jarayonlarda subyekt-subyekt munosabatlarining qaror topishidir. Inson ongi hamisha subyektiv salohiyatga egadir. Shunday ekan bilimni tahsil oluvchi talabalar tomonidan puxta o'zlashtirilishiga beruvchi predmetga nisbatan subyektiv munosabatni tarkib topshirish natijasida erishadi [2, 46 b]. Bu esa o'z navbatida bilish usulini mustaqil belgilashni ya'ni muammoning yechimini topishda o'z dunyo qarashi va tafakkur tarzidan kelib chiqib shu bilan birga xato qilish huquqiga egaligini ta'minlaydi. Ta'lim jarayonida subyektlar faoliyatini muvofiqlashtirishda ularning mustaqil mustaqil va samarali fikrlashining muhim mexanizmi sifatida reflaksiv yondashuv o'ziga xos ahamiyat kasb etadi. Refleksiv tushuntirish jarayonlarini alohida tashkil etish, subyektlarining o'zini-o'zi tahlil qilishi, o'z tushunchlari hamda xatti-harakatlarini faol o'ylab ko'rishi uchun shart sharoitlar o'rgatadi.

Ta'lim jarayonini tashkil etish va boshqarishda shaxs faoliyat yondoshuvi ham zarur hisoblanib, pedagogik jarayonlarda subyektlar faolligini ta'minlash va aniq maqsadlarga ko'ra belgilangan vazifalarni bajarishga subyektlarni motivlashtirish yo'nalish vujudga keladi. Shaxs faoliyat yondashuvida shaxsning va faoliyatning komponentlari bir-biri bilan chambarchas bog'liq holda o'rganiladi, chunki bu yondashuv asosida tashkil etiladigan pedagogik jarayonlarda talablar-subyekt sifatida faoliyat ko'rsatadi va o'z navbatida, talaba shaxsning subyekt sifatida rivojlanishi uning faolligi, mustaqil, erkin, tanqidiy, tahliliy va samarali fikrlashining rivojlanishi orqali aniqlanadi.

Demak, ta'lim har bir tehsil oluvchining qiziqishi va bilish qobiliyatining o'quv faoliyatini tashkil etish jarayonida namoyon qilish imkoniyatini yarata olish zarur, bu holat esa tehsil oluvchining shaxs sifatida rivojlanishini va o'z-o'zini rivojlantirishini ta'minlaydi. Ta'limiy islohotlarning asosiy maqsadi esa "Kadrlar tayyorlash milliy dasturi"da ta'kidlanganidek, inson uchun har tomonlama uyg'un kamol topishi va farovonligi, shaxs manfaatlarini ro'yobga chiqarishning sharoitini va ta'sirchan mexanizmini yaratish, eskirgan tafakkur va ijtimoiy xulq-atvorning andozalarini o'zgartirishdan iboratdir. [3, 24 b], Ta'lim jarayonini samarali tashkil etishda integratsion texnologiyalardan foydalanishnushbu maqsadni amalga oshirishga yo'naltirilgan hisoblanadi.

FOYDALANILGAN ADABIYOTLAR :

1. Тухсанов, К. Р. (2014). К вопросу о переводе на узбекский и русский языки притчи " Спор грамматика с кормчим" персидского поэта Руми. In Филология и лингвистика в современном обществе (pp. 36-39).
2. Tukhsanov, K. R. (2020). DJAMAL KAMAL IS AN EXPERIENCED TRANSLATOR. Theoretical & Applied Science, (4), 950-956.
3. Xalilova, M. F., & Niyazova, D. S. (2021). Ecological education of children in primary school. ACADEMICIA: AN INTERNATIONAL MULTIDISCIPLINARY RESEARCH JOURNAL, 11(1), 615-622.
4. Xalilova, F. M. (2021). TABIATSHUNOSLIK DARSLARIDA O 'QUVCHILAR TASAVVUR VA TUSHUNCHALARINI SHAKLLANTIRISH HAMDA RIVOJLANTIRISH. Scientific progress, 2(6), 1030-1037.
5. Xalilova, F. (2020). "СУВЎТЛАРНИНГ ЭКОЛОГИК ГУРУХЛАРИ ВА АҲАМИЯТИ" МАВЗУСИНИ ЎҚИТИШДА ХУСУСИЙ МЕТОДЛАР. ЦЕНТР НАУЧНЫХ ПУБЛИКАЦИЙ (buxdu.uz), 4(4).
6. Mamatkulovna, K. F., & Muxamedjonovna, G. S. (2022). European Journal of Innovation in Nonformal Education (EJINE).
7. Mamatqulovna, X. F., & Muxammedovna, G. S. (2021). Pedagogical and psychological features of the organization of lessons on the basis of pedagogical technologies in the primary school. Middle European Scientific Bulletin, 11.
8. Mamatkulovna, K. F. (2021). Formation and Development of Students' Imagination and Concepts in Science Lessons. International Journal of Culture and Modernity, 11, 196-200.
9. Kurbanova, S. (2021). TEXNOLOGIYA DARS JARAYONIDA TALABALARNING MENNAT TARBIYASINI SHAKLLANTIRISHDA INTERFAOL METODLARDAN FOYDALANISH. ЦЕНТР НАУЧНЫХ ПУБЛИКАЦИЙ (buxdu.uz), 3(3).
10. Бахронова, А. И. (2021). БЎЛАЖАК БОШЛАНҒИЧ СИНФ ЎҚИТУВЧИЛАРИНИ ДАРСДАН ТАШҚАРИ ТАРБИЯВИЙ ФАОЛИЯТНИ АМАЛГА ОШИРИШГА ТАЙЁРЛАШ ЙЎЛЛАРИ. Scientific progress, 2(6), 1074-1082.
11. Бахронова, А. И. (2021). БЎЛАЖАК БОШЛАНҒИЧ СИНФ ЎҚИТУВЧИЛАРИНИ ЎҚУВЧИЛАРНИ АХЛОҚИЙ ТАРБИЯЛАШГА ТАЙЁРЛАШДА ДАРСДАН ТАШҚАРИ ИШ ШАКЛЛАРИ. Scientific progress, 2(6), 1083-1089.
12. Наврузова, М. Г. (2020). Креативность педагога-условие инновационности его профессиональной деятельности. Вопросы науки и образования, (11 (95)), 109-111.
13. Вахронова, А. (2022). БЎЛАЖАК БОШЛАНҒИЧ СИНФ ЎҚИТУВЧИЛАРИНИ ДАРСДАН ТАШҚАРИ ТАРБИЯВИЙ ФАОЛИЯТНИ АМАЛГА ОШИРИШГА ТАЙЁРЛАШ ЙЎЛЛАРИ. Физико-технологического образование, 1(1).

14. Bakhronova, A., & Sadirova, M. (2021). PROBLEMS OF TRAINING WITH THE FAMILY IN EXTRACURRICULAR EDUCATIONAL ACTIVITIES. In World science: problems and innovations (pp. 216-218).
15. Ismoilovna, B. A. (2021). Problems of Training Future Primary School Teachers to Cooperate with The Family in Extracurricular Educational Activities. Middle European Scientific Bulletin, 8.
16. Omonova, D. N. Methodical fundamentals of linguistic competence in language teaching based on integrative approach. Middle European Scientific Bulletin. 2021.
17. Omonova, D. N. Q. (2021). The Linguistic competence in language teaching based on Integrative Approach. In World science: problems and innovations (pp. 213-215).
18. Omonova, D. (2022). LINGVISTIK KOMPETENSIYALARNI RIVOJLANTIRISHDA MEDIA TA'LIM VOSITALARDAN FOYDALANISH. PEDAGOGS jurnali, 1(1), 182-183.
19. Qizi, O. D. N. METHODOLOGICAL FUNDAMENTALS OF LINGUISTIC COMPETENCE IN LANGUAGE TEACHING BASED ON INTEGRATIVE APPROACH.
20. Farmonova, S. (2021). Opportunities for the Development of the Communicative Culture of Future Teachers through the Design of Teaching. International Journal of Culture and Modernity, 11, 172-175.
21. Farmonova, S. (2019). THE TOLE OF THE PROJECT TEACHING TOOL IN DEVELOPING THE COMMUNICATIVE CULTURE OF FUTURE TEACHERS. Scientific Bulletin of Namangan State University, 1(6), 434-441.
22. FARMONOVA, S. M. (2020). Improvement of Professional Thinking in Future Teachers. International Journal of Innovations in Engineering Research and Technology, 7(05), 251-257.
23. Khamraev, A. R. (2019). Modeling Teacher's Activity in Designing Students' Creative Activities. Eastern European Scientific Journal, (1).
24. Hamroev, A. R. (2019). Modeling activities of teachers when designing creative activities of students. European Journal of Research and Reflection in Educational Sciences, 2019.
25. Xayrullayeva, D. (2021). BOSHLANG 'ICH SINFLARDA ONA TILI TA'LIMINING ANAMIYATI. ЦЕНТР НАУЧНЫХ ПУБЛИКАЦИЙ (buxdu. uz), 8(8).
26. Dilnoza, X. (2022). 1-SINF "ONA TILI VA O'QISH SAVODXONLIGI" DARSLARIDA ETNOPEDAGOGIKA NAMUNALARINI O'RGATISH METODIKASI. БАРҚАРОРЛИК ВА ЕТАКЧИ ТАДҚИҚОТЛАР ОНЛАЙН ИЛМИЙ ЖУРНАЛИ, 2(4), 337-341.
27. Xayrullayeva, D. N. Q. (2021). BOSHLANG'ICH SINF ONA TILI DARSLIKLARIDAGI IJODIY MASHQ VA TOPSHIRIQLAR TIZIMI. Scientific progress, 2(7), 1235-1242.
28. HAMROYEVA, M. (2021). BOSHLANG'ICH TA'LIMDA INNOVATION YONDASHUV. ЦЕНТР НАУЧНЫХ ПУБЛИКАЦИЙ (buxdu. uz), 1(1).
29. Rasulovna, H. M. (2022). TOHIR MALIKNING ASARLARIDA ONOMASTIK BIRLIKLAR QOLLANILISHINING USLUBIY TAHLILI. БАРҚАРОРЛИК ВА ЕТАКЧИ ТАДҚИҚОТЛАР ОНЛАЙН ИЛМИЙ ЖУРНАЛИ, 2(4), 391-398.

30. Rasulovna, H. M. THE LITERARY OF ANTHROPONYMS. Chief Editor.
31. Rasulovna, H. M. (2021). Anthroponymic forms in the text of artistic work (On the example of Tahir Malik's work). Middle European Scientific Bulletin, 10.
32. Rasulovna, H. M. (2021). Use Of Anthroponyms In Tahir Malik's Stories. Journal of Contemporary.
33. Hamroyeva, R. M. (2021). Application of Anthroponymic Units in the Works of Tahir Malik (On The Example of the Story" Devona"). Middle European Scientific Bulletin, 8.
34. Sidikova, S. D. (2021). Theoretical and didactic principles of distance learning. *Academicia: an international multidisciplinary research journal*, 11(1), 541-548.
35. Shavkatovna, S. D. (2021). OLIYGOHLARDA MASOFAVIY TA'LIMDAN FOYDALANISH IMKONIYATLARI. In Научно-практическая конференция.
36. Shavkatovna, S. D. THE ROLE OF INFORMATION TECHNOLOGY IN DISTANCE LEARNING.
37. Sidiqova, D. (2021). «МЕТОДИКА ОБУЧЕНИЯ МАТЕМАТИКЕ» В УСЛОВИЯХ ДИСТАНЦИОННОГО ОБРАЗОВАНИЯ ПРОФЕССИОНАЛЬНАЯ КОМПЕТЕНЦИЯ СТУДЕНТОВ В ПРЕПОДАВАНИИ НАУКИ МЕТОДОЛОГИЧЕСКИЕ ОСНОВЫ СОВЕРШЕНСТВОВАНИЯ. ЦЕНТР НАУЧНЫХ ПУБЛИКАЦИЙ (buxdu. uz), 3(3).
38. Sidiqova, D. (2021). ФОРМИРОВАНИЕ ПРОФЕССИОНАЛЬНОЙ КОМПЕТЕНТНОСТИ СТУДЕНТОВ В КОНТЕКСТЕ ДИСТАНЦИОННОГО ОБРАЗОВАНИЯ. ЦЕНТР НАУЧНЫХ ПУБЛИКАЦИЙ (buxdu. uz), 6(6).

БОШЛАНҒИЧ СИНФ ЎҚИТУВЧИЛАРИНИНГ ТАДҚИҚОТЧИЛИК КЎНИКМАЛАРИНИ РИВОЖЛАНТИРИШ ТАДБИҒИ

Ражабова Нодирабегим Комиловна

*Бухоро давлат университети Бошланғич таълим методикаси кафедраси
ўқитувчиси*

Аннотация: Мақолада бўлажак бошланғич синф ўқитувчилари моделнинг муҳим компоненти-бу талабаларнинг тадқиқот фаолиятини ташкил этиш натижаси, уларнинг профессионал ўз тақдирини белгилашга тайёрлик даражаси ошиши. –Тадқиқот жараёнида биз талабаларнинг тадқиқот фаолиятини рағбатлантириш самарадорлигининг кўрсаткичларини аниқладик.

Тадқиқот иши маълумотларини умумлаштириб, бўлажак бошланғич синф ўқитувчиларининг талабаларнинг тадқиқот ишларини ташкил этиш асосида тадқиқотчилик кўникмаларини ривожлантиришнинг қуйидаги моделини таклиф қилишимиз мумкин.

Калит сўзлар: *Шакллар, усуллар, воситалар, стимуляция, объект, модел, тадқиқот фаолияти, рағбатлантириш, баҳолаш мезонлари, мотивацион компонент, когнитив компонент, технологик компонент.*

МОДЕЛЬ СОВЕРШЕНСТВОВАНИЯ ИССЛЕДОВАТЕЛЬСКИХ УМЕНИЙ БУДУЩИХ УЧИТЕЛЕЙ НАЧАЛЬНЫХ КЛАССОВ

Раджабова Нодирабегим Камиловна

*преподаватель кафедры методики начального обучения Бухарского
государственного университета*

Аннотация. *Важным компонентом модели будущего учителя начальных классов является результат организации исследовательской деятельности учащихся, повышение уровня их профессиональной готовности к определению собственной судьбы. В ходе исследования были выявлены показатели эффективности стимулирования исследовательской деятельности студентов.*

Обобщая данные исследовательской работы, можно предложить следующую модель развития исследовательских умений будущих учителей начальных классов на основе организации исследовательской работы учащихся.

Ключевые слова: *Формы, методы, средства, стимулирование, объект, модель, исследовательская деятельность, стимул, критерии оценки, мотивационный компонент, познавательный компонент, технологический компонент.*

A MODEL FOR IMPROVING THE RESEARCH SKILLS OF FUTURE PRIMARY SCHOOL TEACHERS

Rajabova Nodirabegim Kamilovna

Teacher of the Department of Primary Education Methods, Bukhara State University

Annotation. *An important component of the model of future primary school teachers is the result of the organization of research activities of students, increasing their level of professional readiness to determine their own destiny. In the course of the research, we identified indicators of the effectiveness of stimulating students' research activities.*

Summarizing the research work data, we can propose the following model of developing research skills of future primary school teachers based on the organization of student research work.

Keywords: *Forms, methods, tools, stimulation, object, model, research activity, incentive, evaluation criteria, motivational component, cognitive component, technological component.*

Тизимли ёндашув нуқтаи назаридан, талабаларнинг тадқиқот фаолиятини рағбатлантириш - бу объект, стимуляция субъекти ва атроф -муҳит шароитлари ўртасидаги ўзаро таъсир тизими, бунинг натижасида талабаларнинг тадқиқотнинг турли шаклларида иштирок этиш эҳтиёжлари ва мотивлари ишлаб чиқилади ва бойитилган. Талабаларнинг тадқиқот ишларини ташкил этиш асосида тадқиқотчилик кўникмаларини ривожлантириш модели 1 -расмда кўрсатилган.

Модель бўлажак бошланғич синф ўқитувчиларининг тадқиқотчилик кўникмаларини ривожлантириш мазмуни, компонент, шакл ва воситалар, кўникмаларининг ривожланганлигини баҳолаш мезонлари ва кўрсаткичларини ўз ичига олади.

Бизнинг тадқиқотимизда айнан олий таълим ташкилотлари талабаларининг тадқиқот ишларини рағбатлантириш асосида тадқиқотчилик кўникмаларини ривожлантириш асосий мақсад сифатида қаралади.

Бизнинг тадқиқотимизда айнан олий таълим ташкилотлари талабаларининг тадқиқот ишларини рағбатлантириш асосида тадқиқотчилик кўникмаларини ривожлантириш асосий мақсад сифатида қаралади.

Талабаларнинг тадқиқот ишларини рағбатлантириш тизимининг муҳим компоненти - бу талабаларни тадқиқот фаолиятига жалб қилишни таъминлайдиган ўқитувчилар ва бошқа фанларнинг мақсади, тамойиллари, мазмуни, ташкилий шакллари, усуллари ва воситаларининг бирлиги.

1-расм. Бўлажак бошланғич синф ўқитувчиларининг тадқиқотчилик кўникмаларини ривожлантириш



Бу рағбатлантирувчи субъектлар талабаларнинг тадқиқот фаолиятига қизиқиши ва иштирокини намоён этиш, тадқиқот ва тажриба билан шуғулланиш эҳтиёжини ривожлантириш ва мустаҳкамлаш учун имкониятлар яратадиган воситалар ва усуллар тизими.

Бизнинг тадқиқотимизда айнан олий таълим ташкилотлари талабаларининг тадқиқот ишларини рағбатлантириш асосида тадқиқотчилик кўникмаларини ривожлантириш асосий мақсад сифатида қаралади.

Талабаларнинг тадқиқот ишларини рағбатлантириш тизимининг муҳим компоненти - бу талабаларни тадқиқот фаолиятига жалб қилишни таъминлайдиган ўқитувчилар ва бошқа фанларнинг мақсади, тамойиллари, мазмуни, ташкилий шакллари, усуллари ва воситаларининг бирлиги. Бу рағбатлантирувчи субъектлар талабаларнинг тадқиқот фаолиятига қизиқиши ва иштирокини намоён этиш, тадқиқот ва тажриба билан шуғулланиш эҳтиёжини ривожлантириш ва мустаҳкамлаш учун имкониятлар яратадиган воситалар ва усуллар тизими.

Талабаларнинг тадқиқот фаолиятини рағбатлантиришни биз педагогик тизим деб билганимиз учун, унинг тизимни ташкил этувчи омили нима деган саволга жавоб бериш керак. R.X.Шакуров мақсадни ҳар қандай психологик тизимнинг тизимни

ташкил этувчи компоненти деб ҳисоблайди [101, бет-48]. Шундай қилиб, у биз таклиф қилаётган моделни тизимлаштирадиган асосий компонент – мақсадли компонент. Мақсад талабанинг илмий -тадқиқот фаолиятига жалб қилиниши орқали унинг касбий малакасини оширишга кўмаклашиш, шунингдек келажақда унинг бундай фаолиятга йўналиши.

Мақсад ўрганилаётган жараённинг тизимни ташкил этувчи компоненти сифатида унинг яхлитлигини таъминлайди. Ўқитувчилар фаолиятининг асосий мақсади - талабаларнинг илмий фаоллигини рағбатлантириш, уларнинг касбий ривожланишининг омили сифатида.

Кенг маънода бўлажак бошланғич синф ўқитувчиларининг илмий -тадқиқот ишларини ташкил этиш ва ривожлантиришдан мақсад ҳам касбий маълумотли мутахассисларнинг илмий тайёргарлигини ошириш, ҳам иқтидорли ёшларни аниқлашдир.

Мақсадга муваффақиятли эришиш учун бир қатор вазифалар ҳал қилиниши керак, уларнинг асосийлари:

- талабаларнинг тадқиқот қобилияти ва тадқиқотга тайёрлигини шакллантириш диагностикаси;

- талабаларга тадқиқот асосларини ўргатиш; талабаларни ижодий илмий ишларга тайёрлаш ва тайёрлашнинг органик бирлигини амалга ошириш;

- талаба ёшларнинг шахсий ижодий қобилиятларини очиб бериш ва амалга ошириш учун шароит яратиш;

- илмий ва педагогик фаолиятга қобилият ва хоҳиш кўрсатган иқтидорли ёшларни танлаш;

- конструкторлик иши кўникмаларига эга бўлган, ишлаб чиқаришда аниқ илмий ва амалий чора-тадбирларни малакали ишлаб чиқа оладиган ва ўзини ўзи бошқариш кўникмаларига эга бўлган мутахассисларни тайёрлаш.

- ўқув машғулотлари ва талабаларнинг илмий -тадқиқот ишларининг интеграциясини таъминлаш;

- талабаларнинг илмий ишланмалари натижаларини этилишини таъминлаш.

Моделнинг кейинги компоненти - ташкилий-фаолиятли компонент.

Моделнинг навбатдаги элемент - олдинга қўйилган мақсадга эришиш ва танланган вазифаларни ҳал этиш учун педагогик фаолиятни ташкил этишни белгиладиган тадқиқотчилик кўникмаларининг компонентлари.

Бўлажак бошланғич синф ўқитувчиларининг тадқиқотчилик кўникмаларининг компонентлари сифатида қуйидагилар асосланди:

№	Бўлажак бошланғич синф ўқитувчиларининг тадқиқотчилик кўникмаларининг компонентлари	Мазмуни
1	Мотивацион компонент	Бўлажак бошланғич таълим ўқитувчиларинг тадқиқотчилик кўникмасининг аҳамиятини англаш ва тадқиқотчилик кўникмасини ўзлаштиришга эҳтиёжнинг мавжудлиги;
2	Когнитив компонент	Тадқиқотчилик фаолияти соҳасидаги билимларнинг эгалланганлиги;
3	Технологик компонент	Тадқиқотчилик характеридаги ўқув-касбий топшириқларни бажаришда асосий тадқиқотчилик кўникмаларининг намоён бўлиши.

Маълумки, педагогик жараённинг асосий қонуни ёш авлодлар томонидан катта авлодларнинг ижтимоий тажрибасини ўзлаштиришини таъминлашдир. Бу қонуниятлар сифатида намоён бўладиган аниқ қонунлар билан чамбарчас боғлиқ.

Талабаларнинг илмий -тадқиқот фаолиятини рағбатлантириш ўқитувчининг таълим фаолиятининг мазмунли томони бўлганлиги сабабли, у, биринчи навбатда, илмий қонунларда етарлича тўлиқ ўрганилган, асосланган ва тавсифланган таълимнинг умумий қонунлари, тамойиллари ва қоидаларига бўйсунди. ўқув адабиёти. Эътибор беринг, олимлар ва амалиётчилар жуда кўп дидактик нақшларни аниқладилар, масалан, фақат И.П.Подласий дарслигида 70 дан ортиқ турли хил ўқиш жараёнида тақиқотчилик кўринишлари берилган [82]. Бу талабаларнинг тадқиқот фаолиятини рағбатлантириш моделларини асослаш вазифасини анча осонлаштиради.

Биз қонуниятларни ҳодисалар ёки уларнинг алоҳида компонентлари ўртасида объектив равишда мавжуд бўлган ўзгармас тизим ҳосил қилувчи алоқалар ва муносабатлар деб ҳисоблаймиз.

Бир қатор хорижий олимларнинг фикрича, таълимнинг энг муҳим вазифаси ўқувчиларда амалий аҳамиятга эга бўлган баъзи илмий муаммоларни кўриш, шакллантириш ва ҳал қилиш қобилиятини шакллантиришдир. Ўқув жараёнида талаба тадқиқотларни ташкил қилиш ва мустақил олиб бориш кўникмаларини эгаллаши, фактларни топишни, солиштиришни, улар ўртасида алоқа ўрнатишни, умумлаштириш ва хулосалар чиқаришни ўрганиши керак. Бунинг учун у турли манбалардан олинган билимлардан фойдалана олиши, олинган маълумотни шарҳлай олиши, тадқиқот натижаларини тўғри шакллантириш ва уларни ҳимоя қила олиши керак. Тадқиқот ишларида қатнашиш талабанинг интеллектуал, касбий ва умумий шахсий ўсишига ёрдам беради.

Шу нуқтаи назардан, биз бу ерда ишлатадиган тушунчаларни талқин қилишда хорижий олимларнинг ёндашувларини кўриб чиқишга мурожаат қилиш мақсадга мувофиқдир. –«Тадқиқот», "илмий тадқиқот", "тадқиқот фаолияти".

Чет элда бу тушунчалар олимлар томонидан ҳар хил талқин қилинади. Дар маънода, илмий тадқиқотлар янги билимларни вужудга келтирадиган асл кашфиёт сифатида тушунилади. Шу билан бирга, шуни таъкидлаш керакки, «тадқиқот» атамаси аллақачон мавжуд бўлган билимларни янги нуқтаи назардан кашф қилишни ҳам назарда тутди.

Хорижий адабиётларда илмий тадқиқотлар бу рухсат этилган табиат ҳодисалари ҳақидаги фаразий тахминларни тизимли, назорат остида, эмпирик ва танқидий ўрганиш, деган фикрлар билдирилади [196]; бу интеллектуал бошқариладиган илмий тадқиқотлар, янги маълумотларни кашф этиш ва тизимлаштириш орқали ёки мавжуд ахборот ва амалиётни ишлаб чиқиш ва янада хабардор қилиш о

Талабаларнинг тадқиқот фаолиятини рағбатлантириш жамиятнинг объектив эҳтиёжлари ва қизиқишлари билан белгиланади, бу ишлаб чиқаришга мутахассисларни тайёрлашда ва фан учун - бу унинг биринчи ва энг умумий намунаси. Бу жараённинг ижтимоий шартланиши мақсадлар, вазифалар, мазмун, талабаларнинг тадқиқот фаолиятини рағбатлантириш воситалари, унинг самарадорлигини белгилайдиган шароитларда намоён бўлади.

Фойдаланилган адабиётлар:

1. Kamilovna, R. N. (2021). Coaching approach at a mathematics lesson in grade 3 in the educational structure "equal partner". Asian Journal of Multidimensional Research (AJMR), 10(1), 228-234.

2. Rajabova, N., & Fayziyeva, D. (2021). FOLKLORISM IN THE WORKS OF DILSHOD RAJAB. In АКТУАЛЬНЫЕ ВОПРОСЫ СОВРЕМЕННОЙ НАУКИ И ОБРАЗОВАНИЯ (pp. 212-214).

3. Ражабова, Н. К. (2022). БЎЛАЖАК БОШЛАНҒИЧ СИНФ ЎҚИТУВЧИЛАРИ ТАДҚИҚОТЧИЛИК ФАОЛИЯТИНИ ТАКОМИЛЛАШТИРИШГА ТАЪСИР ЭТУВЧИ ОМИЛЛАР. БАҲҚАРОРЛИК ВА ЕТАКЧИ ТАДҚИҚОТЛАР ОНЛАЙН ИЛМИЙ ЖУРНАЛИ, 2(4), 349-352.

4. Rajabova, N. (2022). BO „LAJAK BOSHLANG „ICH SINF O „QITUVCHILARINING TADQIQOTCHILIK FAOLIYATINI TAKOMILLASHTIRISHGA TA“ SIR ETUVCHI OMILLAR. ЦЕНТР НАУЧНЫХ ПУБЛИКАЦИЙ (buxdu. uz), 19(19).

5. Radzabova, N. K. (2022). FACTORS INCLUDING RESEARCH ACTIVITIES OF FUTURE PRIMARY SCHOOL TEACHERS. In НАУКА, ТЕХНОЛОГИИ, ОБРАЗОВАНИЕ: АКТУАЛЬНЫЕ ВОПРОСЫ, ДОСТИЖЕНИЯ И ИННОВАЦИИ (pp. 119-121).

6. Radzabova, N. K. (2022). IMPROVING THE RESEARCH ACTIVITY OF FUTURE PRIMARY SCHOOL TEACHERS AS A SOCIAL PEDAGOGICAL NEED. In ОБРАЗОВАНИЕ, ВОСПИТАНИЕ И ОБУЧЕНИЕ В СООТВЕТСТВИИ С ФГОС: АКТУАЛЬНЫЕ ВОПРОСЫ, ДОСТИЖЕНИЯ И ИННОВАЦИИ (pp. 79-81).

7. Komilovna, R. N. (2021). METHODS AND TOOLS OF EDUCATIONAL TECHNOLOGIES IN THE FORMATION OF THE CONCEPT OF FIGURE FACE IN STUDENTS.
8. Radzabova, K. N. (2021). Pedagogical Conditions for Improving Research Activity in Future Primary School Teachers.
9. RAJABOVA, N. BO'LAJAK BOSHLANG'ICH SINIF O'QITUVCHILARINING TADQIQOTCHILIK KO'NIKMALARINI RIVOJLANTIRISH. EDAGOGIK AHORAT, 145.
10. RAJABOVA, N. BOSHLANG'ICH SINIF MATEMATIKA DARSLIKLARIDAGI MISOLLAR YECHISH JARAYONIDA O'QUVCHILAR TOMONIDAN YO'L QO'YILADIGAN AYRIM XATOLAR VA ULARNI BARTARAF ETISH. EDAGOGIK AHORAT, 54.
11. Rajabova, N. K. Pedagogical Conditions for Improving the Research Activities of Future Primary School Teachers.
12. Yunus Y. S. DEVELOPMENT OF LOGICAL THINKING IN MATHEMATICS LESSONS AS THE BASIS FOR IMPROVING THE QUALITY OF THE EDUCATIONAL PROCESS //Chief Editor.
13. Yunusovna Y. S. METHODOLOGY OF FORMATION OF GRAPHIC SKILLS IN PRIMARY SCHOOL STUDENTS //EUROPEAN JOURNAL OF MODERN MEDICINE AND PRACTICE. – 2022. – Т. 2. – №. 4. – С. 129-133.
14. Yunusovna Y. S. METHODOLOGY OF FORMATION OF GRAPHIC SKILLS IN PRIMARY SCHOOL STUDENTS //EUROPEAN JOURNAL OF MODERN MEDICINE AND PRACTICE. – 2022. – Т. 2. – №. 4. – С. 129-133.
15. Olloqova, M. O. (2021). Intensive education and linguistic competence in mother tongue. *Academicia: an international multidisciplinary research journal*, 11(1), 580-587.
16. Tog'ayeva, U. (2020). IMPROVING THE MODULE" MOTHER TONGUE TEACHING METHOD" IN PROJECT EDUCATIONAL INSTRUCTIONS. ЦЕНТР НАУЧНЫХ ПУБЛИКАЦИЙ (buxdu. uz), 2(2).
17. Yusufzoda S., Ortiqova S. Improving the methods of developing thinking ability of primary school students in mathematics //ACADEMICIA: An International Multidisciplinary Research Journal. – 2021. – Т. 11. – №. 4. – С. 1458-1463.
18. Yunus Y. S. FORMATION OF CURRENCY SKILLS IN PRIMARY SCHOOL STUDENTS //EUROPEAN JOURNAL OF INNOVATION IN NONFORMAL EDUCATION. – 2022. – Т. 2. – №. 2. – С. 281-285.
19. YUSUFZODA S. O'quvchi mantiqiy tafakkurini shakllantirish omillari //ЦЕНТР НАУЧНЫХ ПУБЛИКАЦИЙ (buxdu. uz). – 2020. – Т. 1. – №. 1.
20. Dilnoza, X. (2022). 1-SINF "ONA TILI VA O'QISH SAVODXONLIGI" DARSLARIDA ETNOPEDAGOGIKA NAMUNALARINI O'RGATISH METODIKASI. БАРҚАРОРЛИК ВА ЕТАКЧИ ТАДҚИҚОТЛАР ОНЛАЙН ИЛМИЙ ЖУРНАЛИ, 2(4), 337-341.
21. Xayrullayeva, D. (2021). BOSHLANG 'ICH SINFLARDA ONA TILI TA'LIMINING ANAMIYATI. ЦЕНТР НАУЧНЫХ ПУБЛИКАЦИЙ (buxdu. uz), 8(8).
22. Hamroyeva, R. M. (2021). Application of Anthroponymic Units in the Works of Tahir Malik (On The Example of the Story" Devona"). *Middle European Scientific Bulletin*, 8.

23. Rasulovna, H. M. (2021). Use Of Anthroponyms In Tahir Malik's Stories. *Journal of Contemporary*.
24. Rasulovna, H. M. (2021). Anthroponymic forms in the text of artistic work (On the example of Tahir Malik's work). *Middle European Scientific Bulletin*, 10.
25. Rasulovna, H. M. THE LITERARY OF ANTHROPONYMS. Chief Editor.
26. Rasulovna, H. M. (2022). TOHIR MALIKNING ASARLARIDA ONOMASTIK BIRLIKLAR QOLLANILISHINING USLUBIY TAHLILI. BARQARORLIK VA ETAKCHI TADQIQOTLAR ONLAIN ILMIIY JURNALI, 2(4), 391-398.
27. NAMROYEVA, M. (2021). BOSHLANG'ICH TA'LIMDA INNOVATSION YONDASHUV. ЦЕНТР НАУЧНЫХ ПУБЛИКАЦИЙ (buxdu.uz), 1(1).
28. Наврузова, М. Г. (2020). Креативность педагога-условие инновационности его профессиональной деятельности. *Вопросы науки и образования*, (11 (95)), 109-111.
29. Habiba, G. (2021). BIRINCHI SINIF O 'QUVCHILARIDA YOZUV MALAKALARINI SHAKLLANTIRISH. *Scientific progress*, 2(7), 983-989.
30. G'aforovna, J. H. (2022). SAVOD O 'RGATISHGA TAYYORGARLIK BOSQICHIDA O 'QISH VA YOZUVGA O 'RGATISH. BOShqARUV VA ETIKA QOIDALARI ONLAIN ILMIIY JURNALI, 2(3), 1-4.
31. Хакимова, М. Х. (2017). ИСПОЛЬЗОВАНИЕ ИНТЕРАКТИВНЫХ МЕТОДОВ НА УРОКАХ МАТЕМАТИКИ В НАЧАЛЬНЫХ КЛАССАХ. In Сборники конференций НИЦ Социосфера (No. 32, pp. 101-102). Vedecko vydavatelske centrum Sociosfera-CZ sro.
32. Касимов, Ф. М., Касимова, М. М., & Хакимова, М. Х. (2016). Специфические принципы построения системы учебных задач. *Психология и педагогика: методика и проблемы практического применения*, (50-2), 58-62.
33. Farmonova, S. (2021). Opportunities for the Development of the Communicative Culture of Future Teachers through the Design of Teaching. *International Journal of Culture and Modernity*, 11, 172-175.
34. Farmonova, S. (2019). THE TOLE OF THE PROJECT TEACHING TOOL IN DEVELOPING THE COMMUNICATIVE CULTURE OF FUTURE TEACHERS. *Scientific Bulletin of Namangan State University*, 1(6), 434-441.
35. FARMONOVA, S. M. (2020). Improvement of Professional Thinking in Future Teachers. *International Journal of Innovations in Engineering Research and Technology*, 7(05), 251-257.
36. Laziz, Q. (2022, March). BOSHLANGICH SINIF MATEMATIKASIDA MIQDOR TUSHUNCHASINI ORGATISH: DOI: 10.53885/edinres. 2021.43. 38.112 Qayimov Laziz, Maktabgacha va boshlang'ich ta'lim fakulteti dispetcheri. In Научно-практическая конференция.
37. Mirzo o'g'li, Q. L. FORMATION OF READING SKILLS IN JUNIOR SCHOOL CHILDREN.
38. Farahani, M. TRANSLATION, THE BASICS: A Book Review Written by: Juliane House, Published by Routledge. New York: USA, 2018, Pp. 1-210.

39. Тўхсанов, Қ. Р. (2021, December). АРХАИЗМ ВА ТАРЖИМА: Қаҳрамон Раҳимбоевич Тўхсанов БухДУ филология фанлари доктори, доцент. In Научно-практическая конференция.
40. Жаналиева, Р. Н., Торсыкбаева, Б. Б., Кистаубаева, Д. М., Абдуллина, Д. С., & Алиева, Г. А. (2016). Аспекты системы образования Республики Казахстан и методическое обеспечение среднего образования. Наука и мир, 3(1), 65-67.
41. Тухсанов, К. Р. (2014). К вопросу о переводе на узбекский и русский языки притчи " Спор грамматика с кормчим" персидского поэта Руми. In Филология и лингвистика в современном обществе (pp. 36-39).
42. Tukhsanov, K. R. (2020). DJAMAL KAMAL IS AN EXPERIENCED TRANSLATOR. Theoretical & Applied Science, (4), 950-956.
43. Ҳамроев, Р. (2014). Бошланғич таълимни ижодий ташкил этиш истиқболлари. Вестник каракалпакского государственного университета имени Бердаха, 22(1), 53-58.
44. Hamroyev, A. R. (2019). Modeling activities of teachers when designing creative activities of students. European Journal of Research and Reflection in Educational Sciences, 2019.
45. Hamroyev, A. R. (2021). Designing students' creative activity in primary school mother tongue education as a methodological problem. Middle European Scientific Bulletin, 11.
46. Khamraev, A. R. (2019). Modeling Teacher's Activity in Designing Students' Creative Activities. Eastern European Scientific Journal, (1).
47. Hamroyev, A. R. (2019). Modeling activities of teachers when designing creative activities of students. European Journal of Research and Reflection in Educational Sciences, 2019.
48. Kamroyev, A. (2019). STUDENTS' CREATIVE ACTIVITIES IN DESIGNING MOTHER TONGUE EDUCATION. Scientific Bulletin of Namangan State University, 1(7), 285-296.
49. Хамраев, А. (2018). Моделирование деятельности учителя при проектировании творческой деятельности учащихся. Педагогічні інновації: ідеї, реалії, перспективи, (2), 23-26.
50. Adizov, B. R., & Khamroyev, A. R. Modeling activities of teachers when designing creative activities of students. Ilmiy xabarнома, 69.
51. Ҳамроев, Р. (2014). БОШЛАНҒИЧ ТАЪЛИМНИ ИЖОДИЙ ТАШКИЛ ЭТИШ ИСТИҚБОЛЛАРИ. ВЕСТНИК КАРАКАЛПАКСКОГО ГОСУДАРСТВЕННОГО УНИВЕРСИТЕТА ИМЕНИ БЕРДАХА, 22(1), 53-58.
52. Hamroyev, R. A., Qoldoshev, A. R., & Hasanova, A. M. (2021). Methods of teaching 1st grade students to use writing tools effectively. Asian Journal of Multidimensional Research (AJMR), 10(1), 168-174.
53. Hamroyev, A. R. (2021). Designing students' creative activity in primary school mother tongue education as a methodological problem. Middle European Scientific Bulletin, 11.

54. Azimov, Y. (2003). Hamroyev A//Husnixat va uni oqitish usuliyoti (Maruza matnlari).

55. Khamroev, A. (2021). Quality and effectiveness for design of learning outcomes in the language teaching. ACADEMICIA: AN INTERNATIONAL MULTIDISCIPLINARY RESEARCH JOURNAL, 11(1), 549-558.

**ПАРЕМАЛАРДА ИФОДАЛАНГАН МАТО НОМЛАРИНИНГ ЭТНОЛИНГВИСТИК
ХУСУСИЯТЛАРИ**

Нурова Юлдуз Убайдуллаевна

*Бухоро давлат университети Бошланғич таълим методикаси кафедраси
ўқитувчиси*

Аннотация. Ўзбек халқ паремаларида ич кийим номларидан лозим, иштон, чолвор, яктак; уст ва ич кийим қисмлари номларидан ёқа, кишан ёқа, сувсар ёқа, энг, жияк, балоқ, тугма, ямоқ, этак, авра, астар; кийимларга ёрдамчи буюм номларидан қайиш, қийиқ(ча), белбоғ; мато номларидан атлас, кимхоб, еқасам, шойи, мовут, бахмал, ипак каби номлар иштирок этганлиги аниқланди.

Аннотация. Названия нижнего белья в узбекском фольклоре включают штаны, шаровары, штаны; от наименований верхней и внутренней частей одежды: воротник, дужка, воротник мусар, анг, жияк, балоқ, пуговица, нашивка, подол, авра, подкладка; от наименований вспомогательных предметов для одежды пояс, пояс, пояс; Установлено, что среди наименований тканей задействованы такие наименования, как атлас, кимхоб, экасам, шёлк, мовут, бархат, шёлк.

Annotation. Names for underwear in Uzbek folklore include pants, bloomers, trousers; from the names of the upper and inner parts of clothing: collar, shackle, musar collar, ang, jiyak, beams, button, stripe, hem, avra, lining; from the names of auxiliary items for clothing belt, belt, belt; It has been established that among the names of fabrics such names as satin, kimhob, ekasam, silk, movut, velvet, silk are involved.

Калит сўзлар. Газлама, этнолингвистика, мато, қимматбаҳо мато номлари, этник идентификация.

Ключевые слова. Газлама, этнолингвистика, сукно, драгоценные суконные наименования, этническая идентификация.

Key words. Ghazlama, ethnolinguistics, cloth, precious cloth names, ethnic identification.

Халқ этник идентификациясининг энг муҳим таркибий қисмларидан бири кийимдир. Кийим номлари инсон дунёсининг лингвистик манзарасида алоҳида ўрин тутди, улар бевосита халқнинг ҳаёти, тарихи, маданияти билан боғлиқ, ривожланиши ва истеъмолда бўлиши эса этномаданий ҳамжамият ҳаётида юз берадиган ижтимоий ўзгаришларга бориб тақалади. Кийим фақат вазифаси билан чекланмай, у энг барқарор этник кўрсаткичлардан бири сифатида халқ руҳияти ва ҳаёт тарзини ифодаловчи ижтимоий вазифани ҳам бажаради. Халқ кийимларининг миллий мажмуаси шаклланишига ахлоқий ва эстетик ғоялар, авлодлар анъаналари,

моддий ва иқтисодий турмуш шароитлари, шунингдек, бошқа этник гуруҳлар билан алоқалари таъсир кўрсатади.

Мато арабча ашё, юк маъносини ифодалаб, газлама, кийим тайёрланадиган материал деган мазмунда қўлланади. Ўзбек халқ паремаларида мато номлари баъзан ундан тайёрланган кийим маъносида қўлланганлиги учун ҳам бундай номларни ушбу бандда ўрганишни лозим деб топдик. Мато номларини сифат ва баҳосига кўра таснифлаш мақсадга мувофиқ:

Қимматбаҳо мато номлари

Атлас кийсанг бўзингни унутма,

Кимхоб кийсанг – алагингни.

Атлас – [а. текис, силлиқ; ипақдан тўқилган майин мато]. Бир томони ялтироқ, гулдор, кудунгланган маҳаллий ипақ газлама .

Атлас – ипақдан тўқилган майин мато .

Атлас (араб. текис, силлиқ) – танда ипи ҳам, арқоқ ипи ҳам табиий ипақдан тўқиладиган бир юзлама силлиқ мато. Танда ипи абр банди усулида бўяб безатилади. Алоҳида ишлов бериб атласга жило берилади, шунга кўра у товланиб туради.

Изоҳлардан шундай хулосага келиш мумкинки, атлас ипақдан тўқиладиган, бир юзлама силлиқ миллий матоларимиздан бўлиб, қимматбаҳо саналган ва у лексема мақолларда “қимматбаҳо кийим” маъносида метонимияга учраган.

Кимхоб (форс.) – танда ипи зар, арқоғи ипақдан гул (нақш) ҳосил қилиб тўқилган қимматбаҳо мато. Зар ипининг рангига қараб сариқ кимхоб, кумуш ранг (оқ) кимхоб деб номланган; Бой хонадонлардаги аёл ва эркакларнинг ўстки кийимлари (тўн, нимча, камзул, паранжи ва бошқалар), асосан, кимхобдан тикилган. Кимхоб тўқиш Бухоро, Шаҳрисабз, Ғиждувон шаҳарларида қадимдан ривожланган. XX асрнинг 20-йилларигача Туркистон ўлкасининг чет элларга чиқарадиган асосий матоларидан ҳисобланган .

Демак, кимхоб ҳам атлас сингари қимматбаҳо мато бўлиб, мақолларда худди шу жиҳати билан муқимлашган.

Ёқаси қолса ҳам – беқасам.

Беқасам – 1. Ўриши ипақ, арқоғи ипақдан тўқиладиган, йўл-йўл гулли пишиқ газлама .

Беқасам, беқасаб – йўл-йўл гулли пишиқ мато; танда ипи ипақ, арқоғи ипақдан тўқилади. ...Бухоро, Самарқанд водийсида олача номи билан ҳам машҳур .

Беқасам сифати юқори мато сифатида халқимиз маиший турмуш тарзида алоҳида ўринга эга бўлган ва мақолдан ўрин эгаллашига ҳам шу хусусияти асос бўлган.

Кийсанг шойи, кимхоб, мовут,

Охир тушкунг ёғоч тобут.

Шойи – [ф. шоҳга оид, мансуб]. Ипақдан тўқилган газлама, мато; шоҳи.

Шойи. Бу тожикча от асли шоҳи товуш таркибига эга бўлиб, ўзбек тилига ҳ товуши й товушига алмаштириб олинган, шеъриятда шоҳи шаклида ҳам ишлатилади; “ипакдан тўқилган газлама” маъносини англатади.

Мовут – ўнг томони силлиқ, жун ёки ярми жун мато, сукно. Мовут – жун толалардан ёки уларга бошқа толалар аралаштириб тўқиладиган жун ёки ярим жун газлама.

Ер юзини бахмал олса ҳам, анқовга такалик тегмайди.

Бахмал – [ф. тукли; духоба, бархит]. От, сфт. 1 айн. Духоба.

Бахмал, ола бахмал, духоба – майин, силлиқ, патли газлама. Патлари табиий ёки сунъий ипакдан, замини ип ёки канопдан тўқилади.

Бахмал ўзбек хонадонларида ҳозирги кеча-кундузда ҳам қизлар сепи учун энг қимматбаҳо матолардан саналади.

Ейишинг – кепак, кийишинг – ипак.

Ипак – пилла қурти чиқарган жуда ингичка, пишиқ, ялтироқ, товланиб турадиган мулойим тола ва ундан йигирилган ип. Шундай иплардан тўқилган мато, шойи ва ундан тикилган кийим ёки буюм.

Ипак “пилладан олинадиган ингичка пишиқ майин тола”. Бу сўз ип отидан кичрайтириш маъносини ифодаловчи -(қ)к қўшимчаси билан ҳосил қилинган, шунга кўра асли “ўта ингичка тола” маъносини билдирган, “пилла толаси” маъноси шу маънодан ўсиб чиққан: ип + қк= ипқк . барчїн-ипак-парча.

Ипак, пилла толаси – ингичка, пишиқ, ялтироқ, товланиб турадиган тола; ипак қўртининг ипак ажратувчи иккита безидан чиқувчи суюқликдан ҳосил бўладиган табиий тўқимачилик хом ашёси. Ипакдан тайёрланган кийимлар бозоргир эканлиги билан ҳозир ҳам ажралиб туради.

Қимматбаҳо матолардан атлас, кимхоб, беқасам, шойи, мовут, бахмал, ипак каби номлар паремаларда иштирок этганлиги аниқланди.

Арзон мато номлари

Арзон мато номлари паремаларда нисбатан кам учрайди. Чунончи:

Сўз – эмгак бўлар,

Бўз – кўйлак бўлар.

Бўз – II [а]. Қўл дастгоҳида пахта ипидан тўқилган мато.

Бўз II. Бу арабча сўз асли базз (ун) шаклига эга, ўзбек тилига а унлисини ў унлисига алмаштириб сўз охиридаги зз товушларидан бирини ташлаб қабул қилинган: Базз < бўз. Бу сўз асли кўп маъноли базза феълидан ҳосил қилинган масдар бўлиб, “хонаки дастгоҳда пахта ипидан тўқилган оқ-кулранг дағал мато” маъносини англатади .

“Девону луғотит турк”да ҳам бу сўз изоҳининг учраши унинг аждодларимиз турмуш тарзида қадимдан мавжуд эканлигини кўрсатади: бōз – бўз [110, 75]. Бўз – II. Ипдан тўқилган мато: Тикилди ўрдуйиким, кўрмамиш кўз, Хазу иксину атлас ончаким бўз....

Атлас кийсанг бўзингни унутма, кимхоб кийсанг – алагингни.

Алак – арқоғи ва танда ипи ярим пишитилган ипдан тўқилган мато, дастаки дастгоҳ (қўл дўкон)да турли рангда йўл-йўл қилиб тайёрланган. Алақдан тўн, кўрпа ва кўрпача тикилган. Алакнинг гуллари йўл-йўл бўлганидан қалами, баъзи ингичка йўлчилари эса зевак деб номланган. Алак ўтмишда кенг тарқалган, айниқса, Фарғона водийси, Самарқанд ва Қашқадарё вилоятларида кўплаб тўқилган, чет мамлакатларга ҳам чиқарилган. Алак – пахта ипидан қўлда тўқилган мато, силлиқ бўз. Бундан шундай хулосага келиш мумкинки, алак ҳам бўзнинг бир тури, фақатгина бўздан биров силлиқлиги билан фарқланади.

Бўз ва унинг силлиқ шакли – алак арзон мато номлари сифатида паремаларда иштирок этган.

Хулоса. Ўзбек халқ паремалари таркибида кийим ва мато номларини ажралмас тузилма сифатида аниқлаб тадқиқ этиш иқтисодий ва ижтимоий-сиёсий турмуш шароитларининг ўзгариши натижасида миллат ҳаётида рўй берган миллий маданий ўзгаришлар ҳақида хулоса чиқаришга имкон бериши билан бирга ҳар бир этноснинг ўзига хос ҳаёт тарзи, дунёқараши, турмуши, билим даражаси ҳақида батафсил маълумотга эга бўлишга имкон беради.

Фойдаланилган адабиётлар :

1. N.Y. Ubaydullaevna. Ethnic expressions of uzbek folk names. Asian Journal of Multidimensional Research (AJMR) 9 (5), 316-320
2. N.Y. Ubaydullayevna. ethnolinguistic study of outerwear and underwear parts in paremas ny Ubaydullayevna. European journal of modern medicine and practice 2(4), 86-89.
3. N.Y.Ubaydullaevna. Ethnolinguistics: Emergence, Development and Theoretical Research.
4. N.Y. Ubaydullaevna. Central asian journal of literature, philosophy and culture 2 (10), 120-124.
5. Y.U. Nurova. Homonymy of ethnonyms in uzbek folk parems. European Scholar Journal (ESJ) Available Online at: <https://www.Scholarzest>
6. Ulug'bekovna, A.N., & Moxirovna, N. (2022). Boshlang'ich sinflarni o'qitishda interfaol metodlardan foydalanish. Results of National Scientific Research International Journal, 1(3), 35-42.
7. Sayidova, R., & Toyirova, N. (2022). The use of interactive methods in the analysis of poetry in the native language and reading courses. in научные исследования молодых учёных (pp. 199-201).
8. Bakhtiyorovna, A. N., & Madina, O. Description of Non-Traditional Teaching Techniques Used in the Classes of the 3rd Class Native Language. International Journal on Economics, Finance and Sustainable Development, 3(3), 269-274.

9. Ozodova, M. (2021). boshlang'ich sinflarda sintaktik tushunchalarni o'rgatishning metodik imkoniyatlar. центр научных публикаций (buxdu.uz), 8(8).
10. Kodirova S. A. IDEOLOGICAL AND ARTISTIC FEATURES OF «ZARBULMASAL» //Theoretical & Applied Science. – 2020. – №. 10. – С. 318-320.
11. Abdurakhimovna K. S. Idealistic Study of Proverbs //International Journal on Integrated Education. – Т. 3. – №. 11. – С. 201-202.
12. Кодирова С. А. Жанровые особенности" зарбулмасала" //современная наука: актуальные вопросы, достижения и инновации. – 2021. – С. 97-99.
13. Davronov D. I. Methodological Possibilities of using the Media Education System in the Educational Process //International Journal of Culture and Modernity. – 2021. – Т. 11. – С. 32-37.
14. Davronov D. REVISITING VALUATION METHODS OF TECH COMPANIES : дис. – Central European University, 2019.
15. Davronov D. Zamon bilan hamnafas yashagan alloma //центр научных публикаций (buxdu.uz). – 2022. – Т. 21. – №. 21.
16. Ismoilovich D. D. THEORETICAL FOUNDATIONS OF WORK ON TEXT ANALYSIS IN PRIMARY SCHOOL.
17. Ismoilovich D. D. Methodological Possibilities of Using Media Educational Technologies to Increase the Professional Activity of Future Primary School Teachers //European Journal of Life Safety and Stability (2660-9630). – 2021. – Т. 12. – С. 141-145.
18. Fayzullayev M. B., Sadullayeva M. G., Fayzulloyev O.M. Национально-культурные ценности востока в баснях мухаммада шарифа гульхани //Theoretical & Applied Science. – 2020. – №. 2. – С. 528-532.
19. Baymuradovna B. S. et al. Pedagogical technologies for the development of cognitive creative abilities of students in the lessons of the Russian language //Journal of Critical Reviews. – 2020. – Т. 7. – №. 6. – С. 492-496.
20. Gaibulloevna S. M. The unique idiolect of gulkhani—the fable writer. – 2021.
21. Gaybulloyevna S. M., Farkhodovna K. M. Causes, Forms and Corrective Actions of Deviant Behavior among School Children //International Journal of Culture and Modernity. – 2021. – Т. 11. – С. 43-46.
22. Gaybulloevna S. M. Urgent Problems of the Quality of the Educational Environment //Pindus Journal of Culture, Literature, and ELT. – 2022. – Т. 2. – №. 2. – С. 152-154.
23. Садуллоева М. Г. Гуманизация отношений в системе «Учитель-учащийся»-установление связей сотрудничества //Достижения науки и образования. – 2019. – №. 8-3 (49). – С. 103-104.
24. Садуллоева М. Г. Лингвокультурема как тесная связь языка и культуры, на примере басни гулхани «рассказы о сове» //актуальные вопросы современной науки и образования. – 2021. – С. 218-220.

25. Gaybulloyevna S. M. The use of modern technologies in the lessons of the russian language and literature in the context of student-centered education //european journal of modern medicine and practice. – 2022. – Т. 2. – №. 4. – С. 102-106.

26. Sadulloyeva M. “National culture in the fables of gulhaniy //центр научных публикаций (buxdu. uz). – 2020. – Т. 10. – №. 9

27. Haydarova, M. (2017). Impact of globalisation on economic growth and investment attractiveness of regions. Iqtisodiyot va innovatsion texnologiyalar, (4), 149-158.

28. Ismoilovna, B. A. (2021). Problems of Training Future Primary School Teachers to Cooperate with The Family in Extracurricular Educational Activities. Middle European Scientific Bulletin, 8.

29. Bakhronova, A., & Sadirova, M. (2021). Problems of training with the family in extracurricular educational activities. In World science: problems and innovations.

30. Mirzo o'g'li, Q. L. FORMATION OF READING SKILLS IN JUNIOR SCHOOL CHILDREN.

31. Abdurakhimovna K.S. Poetics of Proverbs //EUROPEAN JOURNAL OF INNOVATION IN NONFORMAL EDUCATION. – 2022. – Т. 2. – №. 2. – С. 303-307.

32. Abdurakhimovna K. S. Main Subject way of “Zarbulmasal” //EUROPEAN JOURNAL OF INNOVATION IN NONFORMAL EDUCATION. – 2022. – Т. 2. – №. 2. – С. 286-290.

33. Saodat K. ANCIENT PROVERBS //European Scholar Journal (ESJ) ISSN. – С. 2660-5562.

34. Abdurakhimovna K. S., Dilchiroy A. Ancient Proverbs //European Scholar Journal. – 2021. – Т. 2. – №. 4. – С. 95-99.

35. Omonova, D. N. Q. (2021). The Linguistic competence in language teaching based on Integrative Approach. In World science: problems and innovations (pp. 213-215).

36. Omonova, D. (2022). LINGVISTIK KOMPETENSIYALARNI RIVOJLANTIRISHDA MEDIA TA'LIM VOSITALARDAN FOYDALANISH. PEDAGOGS jurnali, 1(1), 182-183.

ONA TILI VA O'QISH SAVODXONLIGI DARSLARIDA HIKOYANI TAHLIL QILISH ORQALI O'QUVCHILAR NUTQINI O'STIRISH

Olloqova O'g'iljon Mamanazarova

Buxoro davlat universiteti

Boshlang'ich ta'lim metodikasi kafedrasida o'qituvchisi

Rustamova Gulchehra Bo'ston qizi

Boshlang'ich ta'lim va sport – tarbiyaviy ish yo'nalishi

4-bosqich talabasi

Annotatsiya. *Maqolada boshlang'ich sinf ona tili va o'qish savodxonligi darslarida hikoyani o'qitish orqali o'quvchilarining nutqini o'stirish usullari keltirilgan. Bolani aytib berishga o'rgatish – uning bog'lanishli nutqini shakllantiradi.*

Kalit so'zlar: *hikoya, nutq, bog'lanishli nutq, hikoya mazmuni, hayotiy tajriba, ijodiy fikrlash.*

Аннотация. *В статье представлены методы развития речи учеников посредством рассказывания на уроках чтения в начальной школе. Учить ребенка рассказывать – значит формировать его связную речь.*

Ключевые слова: *рассказ, речь, связная речь, содержание рассказа, жизненный опыт, творческое мышление.*

Annotation: *The article presents the methods by which students can cultivate their speech by teaching the story in primary school reading lessons. To teach a child to tell means to formulate his connecting speech.*

Key words: *story, speech, connected speech, story content, life experience, creative thinking.*

Insonlarni boshqa joyga eltadigan hikoyalar uchun har doim joy bor.

Gyote

Insoniyat rivojlanish taraqqiyotida erishgan eng katta yutuqlari, bu ongi, tafakkuri, nutqi. Ong va tafakkur degan hech qanday moddiylik bilan tenglashtirib bo'lmaydigan ne'mat borki, ahli insoniyat borliqni anglab, moddiy va ma'naviy ne'matlarni yarata oladi. Boshqa elat va xalqlarning ma'naviy va moddiy yutuqlaridan bahramand bo'lish bevosita o'zaro muloqotning mahsulidir. Muloqot vositasi nutq bo'lib, uni rivojlantirish antik davrda ham, hozirda ham ta'lim jarayonining yetakchi vazifasi bo'lib kelmoqda. Ta'limning har bir bosqichida ta'lim oluvchilar nutqini o'stirishga alohida e'tibor beradilar. Barchamizga ayonki, nutq tafakkur bilan bog'liq, shuning uchun u tafakkur bilan uzviy bog'langan holda o'stiriladi. Bolalarning nutqi va tafakkurini o'stirish boshlang'ich ona tili va sinf o'qish savodxonligi fanidan hikoya o'rganish darslarida samarali ishlash imkoniyati mavjud.

Darsda o'qilgan hikoyani o'quvchilar ongli tushunishi, asosiy mazmunini, g'oyasini anglab yetishi uchun tahlil, sintez, taqqoslash, umumlashtirish kabi mantiqiy usullar

qo'llanadi. O'qilgan hikoyani analiz qilishda har xil ish usullaridan foydalaniladi. Bolalar hikoyadagi asosiy qatnashuvchi shaxslarni aytadilar, o'qituvchi rahbarligida asar rejasini tuzadilar. Qatnashuvchi shaxslarni o'quvchilar har xil tartibda aytishlari mumkin, ammo o'qituvchi ularni asarda qatnashish tartibida aytishni so'raydi. Natijada o'qituvchi rahbarligida hikoyaning chizmasi tuziladi. O'qituvchi bergan savollar yordamida hikoyaning mazmuni aniqlanadi.

Bolaga gapirishni o'rgatish - bu uning izchil nutqini shakllantirishni anglatadi. Bu vazifa maktabgacha va maktab yoshidagi bolalarning nutqini rivojlantirishning umumiy vazifasida ajralmas hisoblanadi. So'zlarning izchil shakllarini o'zlashtirish murakkab va uzoq jarayon bo'lib, malakali pedagogik ta'sir va yetakchilikni talab qiladi. Bolaning izchil nutqini rivojlantirish kundalik hayot jarayonida, shuningdek, sinfda amalga oshiriladi. Bolani hikoya qilishga o'rgatish, ya'ni o'z fikrlarini mustaqil ravishda izchil va ravon bayon etishga, o'qituvchi unga aniq so'zlar va iboralarni topishga, jummalarni to'g'ri tuzishga, ularni mantiqiy ravishda bir-biri bilan bog'lashga, ovoz va so'zlashuv normalariga rioya qilishga yordam beradi. Boshqacha aytganda, o'qituvchi bola nutqining barcha jihatlarini – leksika, grammatika, fonetikasini yaxshilash uchun tizimli va muntazam ravishda ish olib bormog'i lozim.

Bolaning hikoyalari mazmunan turli xil bo'lishi mumkin: o'yinchoqlar va o'yinlar, kundalik hayot obyektlari, bajarilayotgan ish topshiriqlari, boshqa bolalar bilan munosabatlar, tabiat va boshqalar. Bolalar o'zlariga ma'lum bo'lgan narsalar, faktlar, voqealar haqida gapirishlari muhimdir. Shundagina ularning nutqi yanada izchil va ravon bo'ladi. Ta'lim jarayonida bolalarning turli xil hikoyalar yaratish qobiliyatlari shakllantiriladi. Hayotiy mavzulardagi hikoyalar bolaning hayotiy, aniq faktlarni taqdim etishni talab qiladi. O'yinchoqlar, o'simlik va hayvonlar haqidagi hikoyalar bolaning hayot tajibasi bilan bevosita bog'liq bo'lganligi uchun ularning xotirasida uzoq vaqt saqlanib qoladi, ularning ijodiy fikrlashiga, nutqining ravonlashuviga ijobiy ta'sir ko'rsatadi.

Tavsiflovchi hikoya mavzulari rasmlar bilan tuzilishi mumkin. Ko'pincha, hikoya mazmunining o'quvchilar tomonidan so'zlab berilishi balalarning idrokini, tafakkurini rivojlantiriladi. Shu bilan birga, tavsiflovchi hikoyada o'quvchilar xotirasidagi voqeahodisa materiallaridan ham foydalanish mumkin. Turli xil hikoyalarni ijod qilish - bolalar uchun nutq faoliyatining eng qiyin turi hisoblanadi. Shuning uchun, o'qituvchi asta-sekin oddiy vazifalarni yanada murakkab, ammo ayni paytda ushbu yoshdagi bolalar uchun mos qilib tuzadi. Bolalar tomonidan egallangan nutq malakalarini doimiy ravishda mustahkamlash, ularni takomillashtirish kerak. O'qituvchi, ayniqsa, bolaning diqqatini jalb qilish kerak bo'lgan narsalarni aytib berishda bolalarda qanday qiyinchiliklar paydo bo'lishini aniq tasavvur qila olishi lozim. O'qituvchining vazifasi o'quvchini tanlangan mavzu bo'yicha hikoyani to'g'ri boshlash va uni jonli, qiziqarli, mantiqiy ravishda ketma-ket yetkazib bera olishga o'rgatishdir. O'quv jarayonida bolaning hikoyasi tinglovchilarga tushunarli, uning barcha qismlari o'zaro bog'langan va tushunarli, izchil bo'lmog'i lozim. Bolalarning bog'lanishli nutqni rivojlantirishning muhim sharti - to'g'ri so'zlashuv va grammatik

ko'nikmalarni shakllantirishdir. Shu bilan birga, o'qituvchining hikoyasi har doim qiziqarli, mazmunan rang-barang, qurilishi aniq bo'lishi ularning nutq ko'nikmalarini takomillashtirishda juda muhim.

Odatda, amaliyotda, rasm mazmunini gapirishga o'rgatish bo'yicha mashg'ulotlar katta qiyinchiliklarga olib keladi. Bolalarning rasmning mazmunini yaxshiroq tushunishi uchun o'qituvchi ularning shaxsiy tajribasidan, rasmdagi tasvirga o'xshash voqealar xotiralaridan foydalanadigan dastlabki suhbatni o'tkazishi kerak. Kirish suhbatidan rasmni ko'rib chiqishga o'tish mantiqan izchil va silliq bo'lmog'i lozim. Savollar yordamida rasmda markaziy tasvirni ta'kidlash kerak: "Rasmda kimni yoki nimani ko'rayapsiz?". Ushbu yosh guruhidagi o'qituvchining savollari asosiy metodik usul bo'lib, ular bolalarga obyektlarning harakatlarini, sifatini, xususiyatlarini eng aniq idrok qilinishiga yordam beradi. To'g'ri, izchil ravishda qo'yilgan savollar rasmni idrok etishning yaxlitligini ta'minlaydi, bolalarga to'g'ri xulosa chiqarishga yordam beradi.

O'qituvchining savollari emas, balki bolalarning javoblarini umumlashtiradigan jumalarni tuzish, so'z birikmalarini kengaytirish uchun namuna bo'lib xizmat qiladigan so'zlari ham katta rol o'ynaydi. Rasmni qayta ko'rib chiqishda yangi so'zlar, iboralar bolalar xotirasida saqlanadi. Rasm asosidagi hikoyalar o'qituvchining umumlashtiruvchi hikoyasi bilan yakunlanadi va bolalarga o'qituvchining savollariga va tushuntirishlariga kiritilgan so'zlar va iboralarni yana bir bor tinglash imkonini beradi. Rasm asosidagi hikoyalarda bolalarning nutqini yangi so'zlar bilan boyitish, og'zaki nutqning aniq va hissiy jihatdan mazmunli bo'lishiga e'tibor qaratmoq lozim.

Bolalarning nutqi qiziqish bilan tinglanishi kerak: tabassum bilan yoki boshni qimirlatib uning fikrini ma'qullash, yuz ifodani o'zgartirib turish. Agar bola hikoyani boshlashga qiynalsa yoki bir muddat jim tursa, unga boshqa voqea-hodisalarni eslatish, sevimli mashg'uloti haqida so'rash mumkin. Tasvirni muhokama qilish jarayonida bolaga tushuntirish savollarini berish tavsiya etilmaydi, chunki u hikoyadan muloqotning savol-javob shakllariga o'tishi mumkin. Bolaning nutqini tinglab, uning hikoyasini tahlil qilish va baholash, unga butun guruhni jalb qilish, bolalarning taassurotlarini ifoda etadigan savollar berish, o'quvchilarning fikr bildirishi zarur.

Shundan keyin o'qituvchi hikoyani qisqacha va aniq ifodalashi kerak. O'qituvchi nutqi bolalarga o'rtoqlarining nutqlarini tahlil qilish va ular haqida oddiy qarorlar chiqarishga o'rgatadi. Ayniqsa, birinchi hikoyalar batafsil tahlil qilinadi va baholanadi, chunki bu boshqa bolalarga nutq xatolarini takrorlamaslik uchun nutqlarini yanada mazmunli va maqsadga muvofiq nazorat qilishga yordam beradi.

Yoshligidan boshlab, bolalar ertaklarni muntazam ravishda aytib berishlari, hikoyalar, she'rlar o'qishlari kerak, shuning uchun badiiy asarlar ularning xattiharakatlariga, o'yinlariga, nutqni rivojlantirishga ijobiy ta'sir ko'rsatadi.

Bolalar ish hikoya mazmunini yaxshi o'zlashtirishlari uchun suhbat davomida bir yoki bir nechta qismni tanlab o'qib, bolalarga ijodiy mualliflik nutqini yana bir bor tinglash imkoniyatini berish lozim.

Hikoyani o'qishni o'rgatishda quyidagi usullar qo'llaniladi:

1. Bir necha marta matn mazmunini o'qittirish.
2. Suhbat. Bolalar uchun hikoyaning mazmuni haqida savollar, uning asosiy qismlarini aks ettirish.
3. Hikoyani qayta o'qish.
4. Bolalarning hikoyasini tinglash va tahlil qilish.

Agar hikoya hajmi katta bo'lsa, uni kichik birliklarga bo'lish mumkin. Bunda - birinchi bola birinchi, mantiqiy ravishda tugagan qismning mazmunini, ikkinchisi hikoyaning o'rtasini, uchinchisi yakuniy qismni so'zlaydi. Bolalarning hikoya matnini to'liq o'zlashtirgandan so'ng o'qituvchi ularga ijodiy vazifa berishi mumkin. Adabiy va badiiy materiallarga tayangan holda bolalarning og'zaki ijodkorligi bilan to'ldirilishi mumkin. Bolalarni hikoya mazmunini qayta hikoyalashga o'rgatishda modul, sxemalardan foydalanishingiz mumkin. Bu bolalarga voqealar ketma-ketligini eslab qolishga yordam beradi, qiziqishini yanada oshiradi.

Shunday qilib, turli usullar yordamida bolalarga hikoya mazmunini to'liq yetkazish, noto'g'ri talqin qilmasdan, matnning lingvistik materiallari bilan ishlashga, izchil ifodali nutq ko'nikmalarini rivojlantirishga o'rgatish kerak. Boshlang'ich sinf o'quvchilarning nutqini o'stirish kelajakda ulardan o'z so'zi va nutqini erkin so'zlaydigan insonlar chiqishi uchun zamin yaratadi.

ADABIYOTLAR:

1. OLLOQOVA, O. (2021). ONA TILI TA'LIMIDA INTENSIV TA'LIM TEXNOLOGIYALARINI QO'LLASHNING NAZARIY METODOLOGIK ASOSLARI. ЦЕНТР НАУЧНЫХ ПУБЛИКАЦИЙ (buxdu.uz), 1(1).
2. Olloqova, O. M. (2021). ONA TILI DARSLARIDA INTENSIV TA'LIM TEXNOLOGIYALARIDAN FOYDALANISH. Scientific progress, 2(6), 1025-1029.
3. Olloqova, O. (2021). Эффективность Использования Информационно-Коммуникационных Технологий В Повышении Лингвистической Компетентности Учащихся На Уроках Родного Языка. ЦЕНТР НАУЧНЫХ ПУБЛИКАЦИЙ (buxdu. Uz), 1(1).
4. Olloqova, O. (2022). ONA TILI DARSLARIDA O'QUVCHILARNING LINGVISTIK KOMPETENSIYALARINI TAKOMILLASHTIRISHDA TA'LIM TEXNOLOGIYALARINING ANAMIYATI. ЦЕНТР НАУЧНЫХ ПУБЛИКАЦИЙ (buxdu. Uz), 22, 22.
5. Olloqova, O. (2022). УЧАЩИЕСЯ НАЧАЛЬНОЙ ШКОЛЫ НА УРОКАХ РОДНОГО ЯЗЫКА ОРГАНИЗАЦИЯ КОМПЕТЕНТНОСТНОГО ПОДХОДА. ЦЕНТР НАУЧНЫХ ПУБЛИКАЦИЙ (buxdu. Uz), 8(8).
6. Mamanazarovna, O. O. (2022). O'QUV JARAYONIGA INTENSIV TA'LIM TEXNOLOGIYALARINI JORIY QILISHNING ANAMIYATI. THEORY AND ANALYTICAL ASPECTS OF RECENT RESEARCH, 1(9), 67-70.

7. Yunus Y. S. DEVELOPMENT OF LOGICAL THINKING IN MATHEMATICS LESSONS AS THE BASIS FOR IMPROVING THE QUALITY OF THE EDUCATIONAL PROCESS //Chief Editor.
8. Yunusovna Y. S. METHODOLOGY OF FORMATION OF GRAPHIC SKILLS IN PRIMARY SCHOOL STUDENTS //EUROPEAN JOURNAL OF MODERN MEDICINE AND PRACTICE. – 2022. – Т. 2. – №. 4. – С. 129-133.
9. Yunusovna Y. S. METHODOLOGY OF FORMATION OF GRAPHIC SKILLS IN PRIMARY SCHOOL STUDENTS //EUROPEAN JOURNAL OF MODERN MEDICINE AND PRACTICE. – 2022. – Т. 2. – №. 4. – С. 129-133.
10. YUSUFZODA S. BOSHLANG'ICH SINIF HUSNIXAT DARSLARINI INNOVATSION TEXNOLOGIYALAR ASOSIDA TASHKIL ETISH //ЦЕНТР НАУЧНЫХ ПУБЛИКАЦИЙ (buxdu. uz). – 2021. – Т. 8. – №. 8.
11. Sidiqova, D. S. (2021). ZAMONAVIY TA'LIMDA MASOFAVIY O'QITISH TIZIMI. Scientific progress, 2(7), 1027-1031.
12. Shavkatovna, S. D. (2022). Issues of Formation of Professional Competence of Students. European journal of innovation in nonformal education, 2(2), 291-294.
13. Sidiqova, D. (2020). Boshlang'ich sinflarda interfaol ta'lim va loyihalash texnologiyasi. ЦЕНТР НАУЧНЫХ ПУБЛИКАЦИЙ (buxdu. uz), 4(4).
14. Shavkatovna, S. D. (2021). Developing Students' Professional Competencies in Distance Learning. Central asian journal of literature, philosophy and culture, 2(10), 152-155.
15. Садуллоева М. Г., Ражабова С., Холова Г. Т. ЯЗЫК И РЕЧЬ В ПРЕПОДАВАНИИ РУССКОГО ЯЗЫКА В ШКОЛЕ //СОВРЕМЕННЫЕ НАУЧНЫЕ ИССЛЕДОВАНИЯ: АКТУАЛЬНЫЕ ВОПРОСЫ, ДОСТИЖЕНИЯ И ИННОВАЦИИ. – 2021. – С. 218-220.
16. Gaybulloevna S. M., Farkhodovna K. M. Causes, Forms and Corrective Actions of Deviant Behavior among School Children //International Journal of Culture and Modernity. – 2021. – Т. 11. – С. 43-46.
17. Gaybulloevna S. M. Urgent Problems of the Quality of the Educational Environment //Pindus Journal of Culture, Literature, and ELT. – 2022. – Т. 2. – №. 2. – С. 152-154.
18. Садуллоева М. Г. Гуманизация отношений в системе «Учитель-учащийся»-установление связей сотрудничества //Достижения науки и образования. – 2019. – №. 8-3 (49). – С. 103-104.
19. Jobirovich, Yarashov Mardon. "Advantages of the Introduction of Digital Technologies into the Educational Process." Pindus Journal of Culture, Literature, and ELT 7 (2021): 17-20.
20. Jobirovich Y. M. The Role Of Digital Technologies In Reform Of The Education System //The American Journal of Social Science and Education Innovations. – 2021. – Т. 3. – №. 04. – С. 461-465.

21. Ярашов М. THE IMPORTANCE OF USING DIGITAL TECHNOLOGY IN PRIMARY SCHOOL MATHEMATICS EDUCATION //ЦЕНТР НАУЧНЫХ ПУБЛИКАЦИЙ (buxdu. uz). – 2020. – Т. 10. – №. 9.
22. Ярашов М. TA'LIM TIZIMIDA RAQAMLI TEXNOLOGIYALARNING O'RNI //ЦЕНТР НАУЧНЫХ ПУБЛИКАЦИЙ (buxdu. uz). – 2021. – Т. 5. – №. 5.
23. Хайдарова, М. Д. (2020). Единство трудового и эстетического воспитания школьников. Вестник науки и образования, (23-2 (101)), 63-65.
24. Хайдарова, М. Д. (2021). ОСОБЕННОСТИ ВЕДЕНИЯ БИЗНЕСА В ИНДУСТРИИ КРАСОТЫ. In Формирование и реализация стратегии устойчивого экономического развития Российской Федерации (pp. 349-352).
25. Хайдарова, М. Д. (2021). ОСОБЕННОСТИ ОРГАНИЗАЦИИ ГОСТИНИЧНОГО СЕРВИСА НА ПРИМЕРЕ Г. МИРНЫЙ. In Формирование и реализация стратегии устойчивого экономического развития Российской Федерации (pp. 346-349).
26. Tog'ayeva, U. (2021). ONA TILI O'QITISH METODIKASI. MODULINI O'QITISHDA AXBOROT KOMMUNIKATSIYA TEXNOLOGIYALARIDAN FOYDALANISH//ЦЕНТР НАУЧНЫХ ПУБЛИКАЦИЙ (buxdu. uz), 1(1).
27. Tog'ayeva, U. (2020). IMPROVING THE MODULE" MOTHER TONGUE TEACHING METHOD" IN PROJECT EDUCATIONAL INSTRUCTIONS. ЦЕНТР НАУЧНЫХ ПУБЛИКАЦИЙ (buxdu. uz), 2(2).
28. Tog'ayeva, U. (2020). SCIENTIFIC-THEORETICAL BASES OF USE OF PEDAGOGICAL TECHNOLOGIES IN TEACHING METHODS OF MOTHER TONGUE. ЦЕНТР НАУЧНЫХ ПУБЛИКАЦИЙ (buxdu. uz), 2(2).
29. Tog'ayeva, U. (2021). Роль проектного обучения в совершенствовании модуля методики обучения родному языку. ЦЕНТР НАУЧНЫХ ПУБЛИКАЦИЙ (buxdu. uz), 8(8).
30. Tog'ayeva, U. S. Q. (2021). ONA TILI O'QITISH METODIKASI MODULINI TAKOMILLASHTIRISHDA LOYIHAVIY TA'LIMDAN FOYDALANISH. Scientific progress, 2(7), 1022-1026.

BOSHLANG'ICH SINFLARDA SINTAKTIK TUSHUNCHALARNI O'RGATISH METODIKASI

Madina Ozodova

*Buxoro davlat universiteti
Boshlang'ich ta'lim metodikasi
kafedrası o'qituvchisi*

Annotatsiya: *Mazkur maqolada boshlang'ich sinflarda sintaktik tushunchalardan so'z birikmasi va gapni o'rgatishning metodik imkoniyatlari va uni amaliyotga joriy etish usullari haqida fikr yuritilgan.*

Kalit so'zlar: *boshlang'ich sinf, ona tili, sintaktik tushuncha, so'z birikmasi, gap, metodik imkoniyat.*

Annotation: *This article discusses the methodical possibilities of teaching syntactic concepts and sentences in primary grades and the methods of its implementation.*

Key words: *elementary school, mother tongue, syntactic concept, phrase, sentence, methodical possibility.*

Аннотация: *В данной статье рассматриваются методические возможности обучения синтаксическим понятиям и предложениям в начальных классах и методы его реализации.*

Ключевые слова: *начальная школа, родной язык, синтаксическая концепция, словосочетание, предложение, методическая возможность.*

Hozirgi kunda ta'lim sohasida olib borilayotgan barcha islohotlarning maqsadi Vatanimizning kelajagi bo'lgan barkamol avlodga ta'lim-tarbiya berish jarayonini zamonaviy talablar darajasiga olib chiqish, ularni mustaqil fikrlashga, bilim olishga, ajdodlarimizning boyilmiy, ma'naviy-ma'rifiy merosini qadrlashga o'rgatish hamda ta'limning uzliksizligini ta'minlashdan iboratdir.

Ta'lim jarayonida dastlabki bosqich – boshlang'ich ta'lim hisoblanadi. Garchi inson ongiga til ona suti orqali singsada, dunyo bilimlarini o'rganish va ularni hayotga tadbiiq etish dastlab boshlang'ich sinfda boshlanadi. Bola o'z ona tilida biyron so'zlay olishi uning yozma savodxonligini oshirishga xizmat qiladi. Dastlabki qalam yoki ruchka uchlash jarayoni ham boshlang'ich sinfda amalga oshadi.

Bola 7 yoshidan boshlab o'quvchi sifatida faoliyat olib boradigan bola ilk harflarni birin-ketin daftarga tushira boshlaydi. Bu uning hayotidagi yozma nutqning ilk ko'rinishi hisoblanib, uning yozma savodxonligiga o'z ta'sirini, albatta ko'rsatadi. Bu esa yuqorigi sinflarda mustahkamlanadi. Bola nutqini erkin bayon qila olishi, nutqidagi gaplarni to'g'ri tuza bilishi va undan samarali foydalanib, fikrini to'liq va aniq bayon eta olishi uchun boshlang'ich sinf ona tili darslarining o'rni va ahamiyati beqiyos. Buning uchun sintaktik tushunchalar bo'lmish so'z birikmasi va gaplarni nutqda o'z o'rnida to'g'ri qo'llay olish zarur.

Boshlang'ich sinflarda sintaksis yuzasidan beriladigan bilimlar amaliy o'rganiladigan va nazariy o'rganiladigan bo'limlarga bo'linadi. Sintaksisga oid bilimlarni amaliy o'rganish savod o'rgatish davridanoq boshlanadi va 3-4-sinfda ham davom ettiriladi. Boshlang'ich sinfda "So'z birikmasi", "Gap", "Darak gap", "So'roq gap", "Buyruq gap", "His-hayajon gap", "Sodda gap", "Gap bo'laklari", "Gapning uyushiq bo'laklari", "Undalmali gaplar" mavzulari nazariy o'rganiladi. Bu mavzular yuzasidan turli mashqlar bajariladi.

Gapning bosh bo'laklarini kuzatish bilan o'quvchilar o'z fikrlarini aniq ifodalashga o'rganadilar, ularda nutqdan gapni ajratish ko'nikmasi shakllanadi. Gapni o'rganish me'yoriga qarab uning tarkibiy qismlari, xususan, so'z birikmasi haqidagi tasavvur aniqlanadi. Boshlang'ich sinflarda o'rganiladigan sintaktik material kam bo'lsa ham, butun o'quv yili davomida, boshqa mavzularga singdirilgan holda gap ustida ishlab boriladi.

Dasturga ko'ra, 1-sinfda o'quvchilarga gap haqida elementar tushunchalar beriladi. Gap tugallangan fikr bildirishi, gap so'zlardan tashkil topishi, uning oxiriga ma'lum tinish belgilari qo'yilishi haqida amaliy ma'lumotlar beriladi.

2-sinfda esa o'quvchilar gap haqida amaliy tushunchalar oladilar. Ular gapdan shu gap kim yoki nima haqida aytilganini va u haqda nima deyilganini bildirgan so'zni ajratishga o'rganadilar. Aslida gapning grammatik asosi ustida ishlash mana shundan boshlanadi va bu bosh bo'laklarni o'rganishga muqaddima bo'ladi.

3-sinf gap ustida ishlashda yangi bosqichdir. O'quvchilar gapni amaliy o'rganishdan tushuncha sifatida o'rganishga o'tadilar. Ular gapning muhim belgilarni bilib oladilar. Bu bosqichda bosh va ikkinchi darajali bo'laklarning ta'rifi, ega va kesim atamaları kiritiladi. Bu sinfda gapda so'zlarning bog'lanishiga katta e'tibor beriladi. O'quvchilar gapning asosi (ega va kesim)ni ajratadilar, ikkinchi darajali bo'laklarni farqlaydilar va gapdagi ikki so'z (hokim va tobe so'z)ni, so'zlarning grammatik jihatdan, ya'ni qo'shimchalar orqali bog'lanishni bilib oladilar.

O'quvchilarda gapda so'zlarning bog'lanishini aniqlash ko'nikmasini shakllantirish muhim sintaktik va nutqiy ko'nikmalar qatoriga kiradi. So'z birikmasi gap qismi sifatida ajratiladi va boshlang'ich sinflarda uning muhim belgilari idrok qilinadi. "So'z birikmasi" atamasi darsliklarga kiritilmagan, ta'rifi berilmaydi. Ammo kichik yoshdagi o'quvchilar uning quyidagi muhim belgilarini amaliy bilib olishlari zarur.

1. So'z birikmasi mazmun va Grammatik tomondan bo'g'langan ikki qism bo'ladi. Masalan, "Dunyo xalqlari tinchlik uchun kurashadilar" gapida ikkita so'z birikmasi bor. 1) dunyo xalqlari; 2) tinchli uchun kurashadilar.

2. So'z birikmasida bir so'z hokim ikkinchi so'z tobe bo'ladi. Hokim so'zdan tobe so'zga so'roq beriladi, tobe so'z shu so'roqqa javob bo'ladigan so'zdir. Masalan,

Gap tarkibidagi so'z birikmalarini ajratish ko'nikmasi uzoq mashq davomida shakllantirib boriladi. Buning uchun o'quvchilarning so'z birikmasidan bir so'zning boshqa so'zga tobeligini tushunishga qaratilgan mashqlar tizimidan foydalaniladi. Bunday mashq turlariga

1) Gaplarni yoyish.

Buning uchun gaining qaysi bo`lagi yoyishni talab qilishi aniqlanadi. Masalan, 3-sinf ona tili darsligidagi 386-mashq Berilgan gaplarga sifatga oid so`zlar qo`shib, gapni qayta tuzing topshirig`i berilgan.

1.Yoz keldi. 2. Mevalar pishdi.

Demak bu yerda faqatgina bosh bo`laklar ya`ni ega va kesimdan tuzilgan gaplar berilgan bo`lib, o`quvchilar bu gaplarga sifatga oid so`z qo`shib gapni yoyishlari kerak, ya`ni gapni mazmunini to`ldirish uchun ikkinchi darajali bo`laklardan foydalanishlari zarur. Bunda birinchi gapda qanday yoz keldi savoli orqali gap mazmuniga mos sifat tanlanadi. Masalan, jazirama yoz keldi. Ikkinchi gapda esa mevalar qanday pishdi savoli orqali gap mazmuniga mos sifat tanlanadi. Masalan, mevalar g`arq pishdi.

2So`zlari aralash berilgan gapni qayta tiklash.

Avval gapning asoslari (ega va kesim) tiklanadi (aniqlanadi), so`ng so`roqlar yordamida ikkinchi darajali bo`laklar (so`z birikmalari) "topiladi", tiklanadi. Masalan, Dehqon, yer, o`rtog`idan, olibdi, sotib. (3-sinf ona tili 142-mashq)

- Gap kim haqida aytilgan? (Dehqon haqida, kim?- dehqon)

- U haqida nima deyilgan? (sotib olibdi. Dehqon sotib olibdi- bosh bo`laklar)

- So`roq yordamida so`z birikmasini toping. Kimdan? Sotib olibdi (O`rtog`idan sotib olibdi), nimani? sotib olibdi.(Yerni sotib olibdi). Keyin gapda so`zlarning qulay tartibi aniqlanadi. (Dehqon o`rtog`idan yer sotib olibdi.) Gap ohanggi ustida ishlanadi.

3 . Uzluksiz (tinish belgilarisiz) matndan gaplarni ajratish.

Mashqning bu turi ongli bo`lishi uchun har bir gapning bosh bo`laklarini va so`z birikmalarini ajratish lozim.

4. Gapni tahlil qilish va chizmasini chizish

Gap tahlil qilinayotganda dastlab uning asosi ajratiladi, keyin egani izohlovchi ikkinchi darajali bo`lak, kesimni izohlovchi ikkinchi darajali bo`lak, boshqa ikkinchi darajali bo`lakni izohlovchi ikkinchi darajali bo`lak ajratiladi. Shunday qilib, asta-sekin so`z birikmalari ham aniqlanadi.

5. O`qituvchi bergan chizma yoki so`roqlar aosida gap tuzish

Kim? nimalarni? nima qiladi? (Bolalar olmalarni terdi).

So`z birikmasida ikki yo`nalishda ish olib boriladi:

1)so`z birikmasiga gap ichida gapninig tarkibiy qismi sifatida qaraladi;

2)so`z birikmasiga predmetning yoyiq nomi sifatida qaraladi, masalan, olma- so`z, qizil olma, shirin olma, kuzgi olma- so`z birikmalari (3-sinf 143-mashq)

Boshlang`ich sinf ona tili darslarida sintaktik tushunchalarni o`rgatishning metodik imkoniyatlari keng bo`lib, faqatgina undan samarali va yuqori natijaga erisha olishni ko`zlab foydalanish zarurdir. Chunki o`quvchi boshlang`ich ta`limda ona tilini puxta egallasa, og`zaki va yozma nutqi ravon bo`lsa yuqori sinflarda ham qiynalmaydi.

Xulosa qilib aytganda, har bir kishi nutqini to`g`ri va tushunarli qilib yetkazishida gap qurilishiga alohida e`tibor qaratishi lozim.

FOYDALANILGAN ADABIYOTLAR:

1. Karima Qosimova, Safo Matjonov, X. G`ulomova, Sh. Yo`ldoshev, Sh. Sariyev Ona tili o`qitish metodikasi Toshkent "Nosir" 2009
2. Ulug'bekovna, A. N., & Moxirovna, N. (2022). BOSHLANG'ICH SINFLARNI O`QITISHDA INTERFAOL METODLARDAN FOYDALANISH. Results of National Scientific Research International Journal, 1(3), 35-42.
3. Sayidova, R., & Toyirova, N. (2022). THE USE OF INTERACTIVE METHODS IN THE ANALYSIS OF POETRY IN THE NATIVE LANGUAGE AND READING COURSES. In НАУЧНЫЕ ИССЛЕДОВАНИЯ МОЛОДЫХ УЧЁНЫХ (pp. 199-201).
4. Bakhtiyorovna, A. N., & Madina, O. Description of Non-Traditional Teaching Techniques Used in the Classes of the 3rd Class Native Language. International Journal on Economics, Finance and Sustainable Development, 3(3), 269-274.
5. Ozodova, M. (2021). OSHLANG 'ICH SINFLARDA SINTAKTIK TUSHUNCHALARNI O`RGATISHNING METODIK IMKONIYATLAR. ЦЕНТР НАУЧНЫХ ПУБЛИКАЦИЙ (buxdu. uz), 8(8).
6. Sidikova, S. D. (2021). Theoretical and didactic principles of distance learning. Academia: an international multidisciplinary research journal, 11(1), 541-548.
7. Shavkatovna, S. D. (2021). OLIYGOHLARDA MASOFAVIY TA'LIMDAN FOYDALANISH IMKONIYATLARI. In Научно-практическая конференция.
8. Tog'ayeva, U. (2020). IMPROVING THE MODULE" MOTHER TONGUE TEACHING METHOD" IN PROJECT EDUCATIONAL INSTRUCTIONS. ЦЕНТР НАУЧНЫХ ПУБЛИКАЦИЙ (buxdu. uz), 2(2).
9. Tog'ayeva, U. (2021). ONA TILI O`QITISH METODIKASI. MODULINI O`QITISHDA AXBOROT KOMMUNIKATSIYA TEXNOLOGIYALARIDAN FOYDALANISH//ЦЕНТР НАУЧНЫХ ПУБЛИКАЦИЙ (buxdu. uz), 1(1).
10. N.Y. Ubaydullaevna. Central asian journal of literature, philosophy and culture 2 (10), 120-124.
11. Y.U. Nurova. Homonymy of ethnonyms in uzbek folk parems. European Scholar Journal (ESJ) Available Online at: <https://www.Scholarzest>
12. Sayidova, R., & Toyirova, N. (2022). THE USE OF INTERACTIVE METHODS IN THE ANALYSIS OF POETRY IN THE NATIVE LANGUAGE AND READING COURSES. In НАУЧНЫЕ ИССЛЕДОВАНИЯ МОЛОДЫХ УЧЁНЫХ (pp. 199-201).
13. Хамраев, А. (2018). Моделирование деятельности учителя при проектировании творческой деятельности учащихся. Педагогічні інновації: ідеї, реалії, перспективи, (2), 23-26.
14. Adizov, B. R., & Khamroev, A. R. Modeling activities of teachers when designing creative activities of students. Ilmiy xabarnoma, 69.

15. Ҳамроев, Р. (2014). БОШЛАНҒИЧ ТАЪЛИМНИ ИЖОДИЙ ТАШКИЛ ЭТИШ ИСТИҚБОЛЛАРИ. ВЕСТНИК КАРАКАЛПАКСКОГО ГОСУДАРСТВЕННОГО УНИВЕРСИТЕТА ИМЕНИ БЕРДАХА, 22(1), 53-58.
16. YUSUFZODA, S. (2021). BOSHLANG'ICH SINIF HUSNIXAT DARSLARINI INNOVATION TECHNOLOGIYALAR ASOSIDA TASHKIL ETISH. ЦЕНТР НАУЧНЫХ ПУБЛИКАЦИЙ (buxdu. uz), 8(8).
17. Yunus, Y. S. (2022). FORMATION OF CURRENCY SKILLS IN PRIMARY SCHOOL STUDENTS. EUROPEAN JOURNAL OF INNOVATION IN NONFORMAL EDUCATION, 2(2), 281-285.
18. Yunus, Y. S. DEVELOPMENT OF LOGICAL THINKING IN MATHEMATICS LESSONS AS THE BASIS FOR IMPROVING THE QUALITY OF THE EDUCATIONAL PROCESS. Chief Editor.
19. Omonova, D. N. Q. (2021). The Linguistic competence in language teaching based on Integrative Approach. In World science: problems and innovations (pp. 213-215).
20. Omonova, D. N. Q. (2021). The Linguistic competence in language teaching based on Integrative Approach. In World science: problems and innovations (pp. 213-215).
21. Sidiqova, D. (2020). Boshlang'ich sinflarda interfaol ta'lim va loyihalash texnologiyasi. ЦЕНТР НАУЧНЫХ ПУБЛИКАЦИЙ (buxdu. uz), 4(4).
22. Shavkatovna, S. D. (2022). Issues of Formation of Professional Competence of Students. European journal of innovation in nonformal education, 2(2), 291-294.
23. Pulatova, A. Y. (2021). Scientific and Theoretical Foundations of an Integrative Approach to the Formation of Literary Concepts in Primary School Students. Middle European Scientific Bulletin, 8.
24. Asadovna, Y. (2021). Psychological Characteristics of Speech Cultivation by Working on the Text in Primary School Reading Lessons. Annals of the Romanian Society for Cell Biology, 437-446.
25. Polatovna, A. Y. (2021). Psychological characteristics of speech cultivation by working on the text in primary school reading lessons. ACADEMICIA: AN INTERNATIONAL MULTIDISCIPLINARY RESEARCH JOURNAL, 11(1), 490-501.
26. Pulotova, Y. (2021). Principles of Integration of Primary School Mother Tongue and Learning Classes. International Journal of Culture and Modernity, 11, 185-191.
27. Asadovna, P. Y. (2021). Methods of working on the text in the integration of primary school reading lessons. Middle European Scientific Bulletin, 11.
28. Asadovna, P. Y. (2021). An integrative approach in speech development by working on m atn in reading lessons. Middle European Scientific Bulletin, 11.
29. Хакимова, М. Х. (2017). ИСПОЛЬЗОВАНИЕ ИНТЕРАКТИВНЫХ МЕТОДОВ НА УРОКАХ МАТЕМАТИКИ В НАЧАЛЬНЫХ КЛАССАХ. In Сборники конференций НИЦ Социосфера (No. 32, pp. 101-102). Vedecko vydavatelske centrum Sociosfera-CZ sro.
30. Касимов, Ф. М., Касимова, М. М., & Хакимова, М. Х. (2016). Специфические принципы построения системы учебных задач. Психология и педагогика: методика и проблемы практического применения, (50-2), 58-62.

31. Hakimova, M. K. (2019). THEORITICAL AND METHODOLOGICAL BASES OF THE NON-PROBLEMS FOR THE DEVELOPMENT OF THE MATHEMATICAL THINKING IN PRESCHOOL AND INITIAL TRAINING. Scientific Bulletin of Namangan State University, 1(4), 356-363.

32. Хакимова, М. Х. (2020). Проблемы обеспечения преемственности дошкольного и начального образования при формировании математических понятий у учащихся. In European research: innovation in science, education and technology (pp. 69-71).

33. Homitovna, H. M. (2020). A model of continuity in the formation of mathematical concepts in kindergarten and primary school pupils. ACADEMICIA: An International Multidisciplinary Research Journal, 10(11), 1756-1764.

“ZARBULMASAL” ASARINING G`OYAVIY VA BADIY AHAMIYATI

Qodirova Saodat Abduraximovna

Buxoro davlat universiteti katta o`qituvchisi

Annotatsiya: *Ushbu maqolada Gulxaniy ijodiga mansub bo`lgan “Zarbulmasal” asarining tarixi va o`tmishimiz ya`ni o`sha davrning muammolari masallar asosida ochib berilgan. Insonlar xarakteri hayvonlarga majoziy tarzda ko`chirilib, ular o`rtasidagi munosabat asosida o`sha davrning muhiti yaqqol ko`rinadi. Asarning mazmuni, g`oyaviy yo`nalishi, bosh syujet yo`li, tarkibi, tili, uslubiy xususiyatlari haqida ma`lum tasavvur hosil qilinadi.*

Kalit so`zlar: *asar, sujet, mazmun, fikr, xarakter, qahramon, moziy, dialog*

Abstract: *In this article the author tried to explain the history of the great written work “Zarbulmasal” by Gulxaniy and also gave facts about how Gulxaniy described and revealed the life problems of that period-the period of our past with the help of parables. The characters and manners of people were metaphorically transferred to animals and on the basis of the relationship between people the atmosphere of that time was obviously shown and revealed.*

Key words: *work(written work), plot(subject), content(meaning), idea, character(manner), hero, moral story, dialogue*

Аннотация: *В этой статье рассказывается об истории произведения Гульхани «Зарбулмасал» и проблемах нашего прошлого, то есть того времени, основанных на притчах. Нрав человека аллегорически переносится на животных, и, исходя из отношений между ними, и хорошо видна среда того времени. Формируется определенное представление о содержании, идеологическом направлении произведения, основном сюжете, композиции, языке, методологических особенностях.*

Ключевые слова: *произведение, сюжет, содержание, идея, характер, герой, история, диалог.*

Janr xususiyatining murakkabligi, ya`ni uni na hikoya, na qissa, na masal, na hajviya deb alohida olingan biror adabiy janr qolipiga sig`dirib bo`lmasligining o`zi Zarbulmasalning originallik belgisidir. Asarda bu janr turlarining har biriga xos xususiyatlar, ifoda yo`llari (nasr, nazm, saj) aralashgan, qorishgan holda tiniq bir umumiy ohang yaratadi.

Zarbulmasal – maqsadni majoz yo`li bilan ifodalashga qaratilgan hikoyatdir. Majoz bo`lganda ham, oddiy majoz emas, ko`p qavatli murakkab majoz bor bunda. Odam timsoli o`rnida qushlarning harakatda bo`lishi birinchi majoz bo`lsa, ular tilidan Xolvoqi Misgar, Yodgor po`stindo`z singari kishilarning, Tuya, Chayon, Sangpo`sht (Toshbaqa) singari hayvon-hasharot timsollarining har xil naql-rivoyatlar keltirib so`z yuritishi – ikkinchi majoz,

bu timsollar nutqida keltirilgan ifodalarning ko'chma ma'nolari – yana bir majoz – majoz ichidagi majozdir.

“Zarbulmasal”ning g'oyaviy mazmuni. Kichik hajmli bu asarning mazmuni shu qadar keng ko'lamliki, unga nisbatan “mazkur asarning g'oyaviy mazmuni nimadan iborat?” deb umumiy tarzda savol qo'yishning imkoni yo'qday. Asarning mohiyatini anglab yetmagan kishi matnning ayrim o'rinlarini tushunmay qolishi, to'g'ri yozilgan so'z yoki jumlagacha shubha bilan yondoshish mumkin. Asarda mashhur Movarounnahr – Buxoroda Amiral – mo'aminin Sayid Muhammad Umarxon buzgan yurtlar nomi sanab o'tiladi. Adibning muddaosini tushunmaslik natijasida “buzgan” so'zi bosma nusxalarga “tuzgan”, “turgan” qilib “tuzatib” olingan va u asar matnida keyingi yillargacha saqlanib kelgan. Asarning mazmunidan xabardor bo'lgan kishi “buzgan”ni to'g'ri topmasa, “tuzgan”, “turgan”ni ham maqbul ko'rmagan bo'lar edi.

Gulxaniy bu asarni yozishga kirishgan paytda Qo'qon xonligini uzoq vaqt qiynab kelgan bir siyosiy jumboq – O'ratepa masalasi endigina o'z yechimini topgan, Qo'qondagi hukmdor toifalar O'ratepani o'ziga qaratib olib o'zlarini g'olib hisoblab, Qo'qon xonligini Buxoro amirligidan ustun ko'rayotgan yillar edi.

Buxoro bilan Qo'qon xonliklari orasida bir tomoni Xo'jand, ikkinchi tomoni Jizzaxgacha tutashgan O'ratepa bekligi mavjud bo'lib, bu beklik, tarixiy an'analarga ko'ra, mustaqil davlat huquqi uchun kurashib kelar, xonlar esa strategik jihatdan muhim ahamiyatga ega bo'lgan bu viloyatni bo'ysundirish uchun tinimsiz kurash olib boradilar. O'ratepa bekligi mustaqillikni bir muncha vaqt saqlab qolishga erishgan bo'lsa ham, ko'proq Buxoro izmida qolishga izmida qolishga majbur edi. Qo'qon xonligi markazlashib olganidan keyin Olimxon va Umarxonlar davrida O'ratepani bo'ysundirish uchun kurash boshlanadi. XIX asrning birinchi choragi davomida Qo'qon xonlarining O'ratepa uchun Buxoroga qarshi 20 martadan ortiq yurish qilgani tarixdan ayon. O'ratepa qo'rg'oni Amir Umarxonning 1817 yilgi yurishlaridan birida ishg'ol qilindi. Biroq undan keyin ham bu yerda osoyishtalik yuzaga kelmadi. Zarbulmasalda Qo'qon –O'ratepa-Buxoro munosabatlariga doir ana shu tarixiy holat-siyosiy inqirozlar davri o'z ifodasini topgan. “Movarounnahr – Buxoroda Amiral mo'aminin Sayyid Muhammad Umarxon buzgan ...Rabot, Pushog'ar, Zomin, Bekobod, Xayrobod...” deb sanaganda adib O'ratepa bekligini nazarda tutib gap qilgan edi.

O'zaro urushlar tufayli har ikki xonlikdagi ahvol bir-biridan og'ir ekanini yaxshi ko'rib turgan chog'ida ham adibimizning o'z xonligi yutuqlaridan, ayniqsa, uning hududi kengayganidan faxrlanmay qolishi mumkin emas edi. Shuning uchun ham asarda obrazlar tilidan Umarxon davrida mamlakat obod bo'ldi, yangi shahar andozasida yurtlar bino bo'ldi, bu yerdan boyqushbop vayronalar topilmaydi deb mubolag'a qilinadi. Buxoro haqida esa aksincha holni ko'ramiz. Ko'rqush tilidan hikoya qilinishicha, Buxoro amirligiga qarashli yurtlar (O'ratepa atrofi) Umarxonning bir yurishi bilan vayronaga aylanib ketgan. Agar Boyo'g'li rozi bo'lsa, qizining qalini uchun tilagan ming chordevorni Buxoro hududidan sanab berishi mumkin. Buxoroning bir tumanidan chordevor – “Chordevor (to'rt devor)”

emas, “Hashtdevor (sakkiz devor)” desa ham topiladi. Ish oxirida ana shu yoʻl bilan hal qilinadi ham. Boyoʻgʻli vakilning roziligi bilankuyov tomon qizning qalini deb Urgutdan boshlab Yangiqoʻrgʻon, Rabot, Pushogʻar, Eski Sabot, Moʻgʻul, Chakan, Firuz, Nishopur, Shahrison, Beshsaroy, Dehliyon, Itarchi, Mujun, Mangʻit, Kenagas, Yangiariq, Gʻonchi, Gʻazondarak, Xrak, Xoja Tohir, Yaxoja Tohir, Yaxdon, Qizili, Kurkat, Bekobod, Xayrobodgacha boʻlgan vayrona yurtlarni solib beradi.

Yigʻinda oʻtirgan qushlarning hammasi Yapaloqqush vakilining mardligiga qoyil qolib turgan bir paytda qiz tomonning vakili Xayrobodga nisbatan eʼtiroz bildirib qoladi. Sababi – “daryoga yovuq(yaqin)dir, Boyoʻgʻli xalqi suvdin eʼtiroz etar, muni oʻrnigʻa Mugʻni soling”, deydi. “Mugʻ”dan bu yerda Oʻratepa ichidagi qalʼa - Mugʻtepa, yaʼni Oʻratepaning oʻzi koʻzda tutilyapti. “Xayrobodning oʻrniga Mugʻni soling!” deyish bilan “Xayrobodning oʻrniga Oʻratepani bering!” demoqchi. Ayni oʻsha tarixiy – siyosiy vaziyat nuqtai nazaridan qaraganda, bu gapda qanchalik tagdor mazmun borligini tushunish qiyin emas. Ushbu talab oldida kuyov vakili Koʻrqush: “Shoshmang, Mugʻ egasini mugʻ atvorligʻi bor, yaʼni berish yoʻlini yoʻqotibdir, mumsiklar afʻoli angʻa maqbul va margʻub tushubdir, mugʻluq boʻlurgʻa oz qolibdur, yana bir safarlik holi bor, kech kuzgacha ani ham solib bermoqgʻa man kafil”, deb ishontiradi.

FOYDALANILGAN ADABIYOTLAR:

1. Кодирова С. А. Жанровые особенности " зарбулмасала" //современная наука: актуальные вопросы, достижения и инновации. – 2021. – С. 97-99.
2. Kodirova S. A. IDEOLOGICAL AND ARTISTIC FEATURES OF «ZARBULMASAL» //Theoretical & Applied Science. – 2020. – №. 10. – С. 318-320.
3. Abdurakhimovna K. S. Idealistic Study of Proverbs //International Journal on Integrated Education. – Т. 3. – №. 11. – С. 201-202.
4. Kodirova S. A. Idealistic study of proverbs in “zarbulmasal” of gulkhani //Scientific reports of Bukhara State University. – 2021. – Т. 5. – №. 1. – С. 170-179.
5. Saodat K. ANCIENT PROVERBS //European Scholar Journal (ESJ) ISSN. – С. 2660-5562.
6. Abdurakhimovna K. S., Dilchiroy A. Ancient Proverbs //European Scholar Journal. – 2021. – Т. 2. – №. 4. – С. 95-99.
7. Қодирова С., Одилова М. ҚАДИМИЙ МАҚОЛЛАР ТАСНИФИ //Scientific progress. – 2021. – Т. 2. – №. 6. – С. 1036-1040.
8. Abdurahimovna Q. S. “ZARBULMASAL”–MAQSADNI MAJOZ YOLI BILAN IFODALASHGA QARATILGAN NIHOYAT //БАРҚАРОРЛИК ВА ЕТАКЧИ ТАДҚИҚОТЛАР ОНЛАЙН ИЛМИЙ ЖУРНАЛИ. – 2022. – Т. 2. – №. 4. – С. 363-365.
9. Abdurakhimovna K. S. Poetics of Proverbs //EUROPEAN JOURNAL OF INNOVATION IN NONFORMAL EDUCATION. – 2022. – Т. 2. – №. 2. – С. 303-307.

10. Abdurakhimovna K. S. Main Subject way of" Zarbulmasal" //EUROPEAN JOURNAL OF INNOVATION IN NONFORMAL EDUCATION. – 2022. – Т. 2. – №. 2. – С. 286-290.
11. N.Y. Ubaydullaevna. Ethnic expressions of uzbek folk names. Asian Journal of Multidimensional Research (AJMR) 9 (5), 316-320
12. N.Y. Ubaydullayevna. ethnolinguistic study of outerwear and underwear parts in paremas ny Ubaydullayevna. European journal of modern medicine and practice 2(4), 86-89.
13. N.Y.Ubaydullaevna. Ethnolinguistics: Emergence, Development and Theoretical Research.
14. N.Y. Ubaydullaevna. Central asian journal of literature, philosophy and culture 2 (10), 120-124.
15. Y.U. Nurova. Homonymy of ethnonyms in uzbek folk parems. European Scholar Journal (ESJ) Available Online at: [https://www. Scholarzest](https://www.Scholarzest)
16. Gaibulloevna S. M. THE UNIQUE IDIOLECT OF GULKHANI–THE FABLE WRITER. – 2021.
17. Садуллоева М. Г., Ражабова С., Холова Г. Т. ЯЗЫК И РЕЧЬ В ПРЕПОДАВАНИИ РУССКОГО ЯЗЫКА В ШКОЛЕ //СОВРЕМЕННЫЕ НАУЧНЫЕ ИССЛЕДОВАНИЯ: АКТУАЛЬНЫЕ ВОПРОСЫ, ДОСТИЖЕНИЯ И ИННОВАЦИИ. – 2021. – С. 218-220.
18. Gaybulloyevna S. M., Farkhodovna K. M. Causes, Forms and Corrective Actions of Deviant Behavior among School Children //International Journal of Culture and Modernity. – 2021. – Т. 11. – С. 43-46.
19. Gaybulloevna S. M. Urgent Problems of the Quality of the Educational Environment //Pindus Journal of Culture, Literature, and ELT. – 2022. – Т. 2. – №. 2. – С. 152-154.
20. Садуллоева М. Г. Гуманизация отношений в системе «Учитель-учащийся»-установление связей сотрудничества //Достижения науки и образования. – 2019. – №. 8-3 (49). – С. 103-104.
21. Садуллоева М. Г. ЛИНГВОКУЛЬТУРЕМА КАК ТЕСНАЯ СВЯЗЬ ЯЗЫКА И КУЛЬТУРЫ, НА ПРИМЕРЕ БАСНИ ГУЛХАНИ «РАССКАЗЫ О СОВЕ» //АКТУАЛЬНЫЕ ВОПРОСЫ СОВРЕМЕННОЙ НАУКИ И ОБРАЗОВАНИЯ. – 2021. – С. 218-220.
22. Gaybulloyevna S. M. THE USE OF MODERN TECHNOLOGIES IN THE LESSONS OF THE RUSSIAN LANGUAGE AND LITERATURE IN THE CONTEXT OF STUDENT-CENTERED EDUCATION //EUROPEAN JOURNAL OF MODERN MEDICINE AND PRACTICE. – 2022. – Т. 2. – №. 4. – С. 102-106.
23. Gaybullaevna, N. M. (2021). LINGUCULTUROLOGICAL PROPERTIES OF MEDICAL UNITS OF UZBEK LANGUAGE. Journal of Contemporary Issues in Business & Government, 27(4).
24. Gaybullaevna, N. M. (2021). Fundamentals of medical termsformation in uzbek language. Middle European Scientific Bulletin, 12, 488-491.

25. Navruzova, M. G. (2021). Lexical-semantic features of some medical linguistic units. *Scientific reports of Bukhara State University*, 5(2), 135-142.
26. Gaybullaevna, N. M. Etymology of Uzbek Medical Terms. *JournalNX*, 7(06), 169-171.
27. Navrozova, M. G. (2021). XALQONA TIBBIY BIRLIKLARDA MANO KOCHISH USULLARI. *Academic research in educational sciences*, 2(CSPI conference 1), 1487-1491.
28. Yunus Y. S. DEVELOPMENT OF LOGICAL THINKING IN MATHEMATICS LESSONS AS THE BASIS FOR IMPROVING THE QUALITY OF THE EDUCATIONAL PROCESS //Chief Editor.
29. Yunusovna Y. S. METHODOLOGY OF FORMATION OF GRAPHIC SKILLS IN PRIMARY SCHOOL STUDENTS //EUROPEAN JOURNAL OF MODERN MEDICINE AND PRACTICE. – 2022. – Т. 2. – №. 4. – С. 129-133.
30. Yunusovna Y. S. METHODOLOGY OF FORMATION OF GRAPHIC SKILLS IN PRIMARY SCHOOL STUDENTS //EUROPEAN JOURNAL OF MODERN MEDICINE AND PRACTICE. – 2022. – Т. 2. – №. 4. – С. 129-133.
31. Davronov D. Zamon bilan hamnafas yashagan alloma //центр научных публикаций (buxdu. uz). – 2022. – Т. 21. – №. 21.
32. Ismoilovich D. D. THEORETICAL FOUNDATIONS OF WORK ON TEXT ANALYSIS IN PRIMARY SCHOOL.
33. Ismoilovich D. D. Methodological Possibilities of Using Media Educational Technologies to Increase the Professional Activity of Future Primary School Teachers //European Journal of Life Safety and Stability (2660-9630). – 2021. – Т. 12. – С. 141-145.
34. Laziz, Q. (2022, March). BOSHLANGICH SINFLARDA MATEMATIKASIDA MIQDOR TUSHUNCHASINI ORGATISH: DOI: 10.53885/edinres. 2021.43. 38.112 Qayimov Laziz, Maktabgacha va boshlang'ich ta'lim fakulteti dispetcheri. In Научно-практическая конференция.
35. Mirzo o'g'li, Q. L. FORMATION OF READING SKILLS IN JUNIOR SCHOOL CHILDREN.
36. FARMONOVA, S. M. (2020). Improvement of Professional Thinking in Future Teachers. *International Journal of Innovations in Engineering Research and Technology*, 7(05), 251-257.
37. Khamraev, A. R. (2019). Modeling Teacher's Activity in Designing Students' Creative Activities. *Eastern European Scientific Journal*, (1).
38. Hamroev, A. R. (2019). Modeling activities of teachers when designing creative activities of students. *European Journal of Research and Reflection in Educational Sciences*, 2019.
39. Xayrullayeva, D. (2021). BOSHLANG 'ICH SINFLARDA ONA TILI TA'LIMINING ANAMIYATI. ЦЕНТР НАУЧНЫХ ПУБЛИКАЦИЙ (buxdu. uz), 8(8).
40. Farmonova, S. (2021). Opportunities for the Development of the Communicative Culture of Future Teachers through the Design of Teaching. *International Journal of Culture and Modernity*, 11, 172-175.

41. Farmonova, S. (2019). THE TOLE OF THE PROJECT TEACHING TOOL IN DEVELOPING THE COMMUNICATIVE CULTURE OF FUTURE TEACHERS. Scientific Bulletin of Namangan State University, 1(6), 434-441.

42. FARMONOVA, S. M. (2020). Improvement of Professional Thinking in Future Teachers. International Journal of Innovations in Engineering Research and Technology, 7(05), 251-257.

43. Khamraev, A. R. (2019). Modeling Teacher's Activity in Designing Students' Creative Activities. Eastern European Scientific Journal, (1).

44. Hamroev, A. R. (2019). Modeling activities of teachers when designing creative activities of students. European Journal of Research and Reflection in Educational Sciences, 2019.

**БЎЛАЖАК БОШЛАНҒИЧ СИНФ ЎҚИТУВЧИСИНИНГ ЎҚУВЧИЛАРНИ МАСАЛАЛАР
ТУЗИШГА ЎРГАТИШ БЎЙИЧА МАЪНАВИЙ – АХЛОҚИЙ ТАЙЁРГАРЛИГИ**

Мавлуда Мухаммадовна Қосимова

БухДУ доценти

Шахноза Қаҳрамонова

БухДУ 3-босқич талабаси

Калит сўзлар: масала, математик масала, масала ечиш лаёқати, восита, масала объекти, масала шарты, масала хулосаси

Ключевая слова: задача, математическая задача, способность на решению задач, объект задачу, условия задачу, вводы задачу

Key words: *problem, mathematical problem, problem solving value, tool, problem object, problem condition, problem conclusion*

Аннотация: мақолада ўқувчиларни масалалар тузишга ўргатиш орқали, уларда мустақил фикрлаш кўникмаси таркиб топтириш; дунёқарашини шакллантириш креатив фикрлаш каби қатор хусусиятларни шакллантиради

Аннотация : *обучая студентов формулировать проблемы в статье, развивать в них навыки самостоятельного мышления; формирование мировоззрения формирует ряд особенностей, таких как творческое мышление.*

Annotation: *by teaching students to formulate problems in the article, to develop independent thinking skills in them; forming a worldview forms a number of features such as creative thinking.*

Мактаб таълим тизимини қайта қуришнинг асосий йўналишларидан бири – ўқувчининг хусусиятлари, имкониятлари, лаёқати ва қобилиятларини эътиборга олган ҳолда уни шахс сифатида тарбиялаб, вояга етказишдан иборат. Бундай шахснинг шаклланишида бўлажак бошланғич синф ўқитувчисининг хизмати бениҳоя каттадир. Бошланғич синф ўқувчисини мунтазам мустақил фикрлашга, фикрини равон тилда баён эта олишга ўргатиш ҳар бир ўқитувчининг диққат марказида бўлмоғи зарур.

Ўқувчиларни масалалар тузишга ўргатиш орқали, уларда мустақил фикрлаш кўникмаси таркиб топади; дунёқараши шаклланади, бекорчи ишлардан холи бўлади; янгича фикрлаш, ижодий ёндашиши кўникмаси шаклланади, ахлоқий хусусиятлар – чидамлилиқ, бир сўзлилик, қатъиятлилик, матонатлилиқ, ростгўйлик, самимийлик, интизомлилиқ каби қатор хусусиятлар пайдо бўлади.

Масалалар тузишни ўргатиш ёрдамида бошланғич синф ўқитувчисини маънавий – ахлоқий тарбиялаш имконияти ниҳоятда катта. Ҳар бир тузиладиган масала, албатта ўқувчи учун тарбия “воситаси”, қолаверса, маънавий – ахлоқий тарбия объекти вазифасини ўтиши мумкин.

Эндигина мактабга қадам қўйган ўқувчига 10 ичида қўшиш ва айиришга доир билим, кўникма ва малака ҳосил бўлиши учун тавсия этиладиган ҳар бир топшириқ, албатта, тарбиявий аҳамиятга эга бўлиши зарур. Биринчи синф ўқувчисига “Мақол айтишга оид масала тузинг!” деб топшириқ берилганда ўқувчилар томонидан турли мазмундаги масалалар тузилади. Шундай масалалардан бири қуйидагича бўлиши мумкин: “Меҳнат ҳақида Анвар 7 та, Олим 5 та мақол айтишди. Ким кўп мақол айтган? Нечта кўп?” Ўқувчи томонидан тузилган ушбу масала нафақат ўқувчиларнинг қўшиш ва айиришга доир билим, кўникма ва малакаларини мустаҳкамланишига қаратилади, балки ўқувчиларни меҳнатсеварликка ундайди, кишилар меҳнатини эъозлашга чақиради. Ўқитувчи айнан шунга ўхшаш матнли масалаларни ўқувчиларга тузишга ўргатиб бориши ўқувчиларни маънавий – ахлоқий тарбиясига ижобий таъсир этади.

Ўқувчилар томонидан тузилган “Уч ўртоқ учрашиб бир-бирлари билан қўл бериб саломлашишди. Улар неча мартаба саломлашишди?” деган масала ўқитувчи раҳнамолигида муҳокама қилинар экан, ўқувчиларни ҳисоблаш малакасини ўстириш билан бирга ўқувчилар орасида саломлашиш маданиятига алоҳида эътибор қаратилишига ҳам тўртки бўлади.

Биринчи синф ўқувчилари томонидан тузилган ушбу масалада ўқувчиларни меҳнатсеварликка, одобли бўлиш, табиатни эъозлашга чақиритиш мумкин: “Нодир бобоси билан дам олиш кунда тушгача 12 туп, тушдан кейин 7 туп, кўчат ўтқазишди. Улар дам олиш кунини ҳаммаси бўлиб неча кўчат ўтқазишган?”

Масала тузиш жараёнида “масала объекти”ни танлашига ўқитувчи бевосита раҳбарлик қилади. Ўқувчиларни имкон қадар табақалашган ҳолда, қайси объектга доир ёки нимага доир масала тузишни ўқитувчи ўқувчиларига маслаҳат беради. Айнан ана шу лаҳзада ўқувчиларни маънавий – ахлоқий тарбиясига ижобий таъсир этувчи объектларни танлаш ўқитувчидан маҳорат ва изланувчанликни талаб қилади. Бир гуруҳ ўқувчиларни “Катталарга ҳурматда бўлиш”, яна бир гуруҳ ўқувчиларини, “Қариялар ҳолидан хабар олиш”, яна бир гуруҳ ўқувчиларни “Ота – онага ҳурматда бўлиш” мавзуларига доир матнли масалалар тузишга доир топшириғи, ўқувчиларга қизиқиш уйғотади. Улар турли мазмундаги маърифий – ахлоқий хислатларни ўзида мужассамлантирган масалалар тузишади.

Бу тузилган масалалар аввал гуруҳда, сўнгра умумсинф муҳокамасида таҳлил қилиниб, мантиқан тўғри тузилган масала синф ўқувчилари фаоллигида муҳокама қилиб ечилади.

Ўқувчиларни масалалар тузишга ўргатиш юзасидан ўқитувчи қуйидагиларга эътибор бериши мақсадга мувофиқдир:

- Ўқувчиларда умуминсоний фазилатларни шакллантиришга қаратилган масала тузишга оид ўқув топшириқлари тўғри қўй билиш.

- “Масала тузиш объекти” ни танлашга ёрдамлашиш;

- Ўқувчилар томонидан тузилган ҳар бир масала ўқитувчи диққат этиборидан четда қолмаслиги зарур;
- Ўқувчилар томонидан тузилган масалада йўл қўйилган хатоларни аниқлаш ва уларни бартараф этиш чораларни ишлаб чиқиш;
- Ўқувчи нутқи равонлигини таъминлаш;
- Ҳар бир тузилган масаланинг тарбиявий томонига алоҳида эътибор қаратиб, ўқувчида умуминсоний фазилатларни таркиб топиши учун тузилган масала ўрнини таъкидлаш;
- Ўқувчиларни масалалар тузишга ўргатиш жараёнида Ватанимиз равнақини ифодаловчи, кишилар меҳнатини эъзозловчи, ота – онага, устоз ва катталарга ҳурматда бўлишга ундовчи далиллардан фойдаланиш имкониятларини кўрсатиш;
- Ўқитувчининг ўқувчиларни масалалар тузишга ўргатиш бўйича маънавий - ахлоқий тайёргарлиги шундаки, у ўқувчини масала тузиш жараёнида сўзларни ўз ўрнида тўғри ишлатадиган, равон тилда гапира оладиган, масала матнини тўғри туза оладиган, туғишли хулоса чиқара оладиган қилиб тарбияламоғи даркор.

FOYDALANILGAN ADABIYOTLAR:

1. QOSIMOVA, M. (2020). TAKING INTO ACCOUNT THE INDIVIDUAL CHARACTERISTICS OF STUDENTS IN TEACHING MATHEMATICS: TAKING INTO ACCOUNT THE INDIVIDUAL CHARACTERISTICS OF STUDENTS IN TEACHING MATHEMATICS. ЦЕНТР НАУЧНЫХ ПУБЛИКАЦИЙ (buxdu. uz), 2(2).
2. QOSIMOVA, M. (2020). TAQQOSLASHGA DOIR TOPSHIRIQLAR USTIDA ISHLASH TEXNOLOGIYASI: TAQQOSLASHGA DOIR TOPSHIRIQLAR USTIDA ISHLASH TEXNOLOGIYASI. ЦЕНТР НАУЧНЫХ ПУБЛИКАЦИЙ (buxdu. uz), 2(2).
3. QOSIMOVA, M. (2020). ON SOME TYPICAL PROBLEMS TO BE SOLVED IN PRIMARY SCHOOLS: ON SOME TYPICAL PROBLEMS TO BE SOLVED IN PRIMARY SCHOOLS. ЦЕНТР НАУЧНЫХ ПУБЛИКАЦИЙ (buxdu. uz), 2(2).
4. Qosimova, M. M., & Kasimov, A. A. (2021). On some typical problems to be solved in primary schools. *Academicia: an international multidisciplinary research journal*, 11(1), 502-517.
5. Mukhammedovna, K. M. (2021). Problems of Finding Two or More Numbers from their Sum (Or Difference) and Multiple Ratios.
6. QOSIMOVA, M. (2020). TAKING INTO ACCOUNT THE INDIVIDUAL CHARACTERISTICS OF STUDENTS IN TEACHING MATHEMATICS: TAKING INTO ACCOUNT THE INDIVIDUAL CHARACTERISTICS OF STUDENTS IN TEACHING MATHEMATICS. ЦЕНТР НАУЧНЫХ ПУБЛИКАЦИЙ (buxdu. uz), 2(2).
7. Qosimov, F. M., & Qosimova, M. M. (2022). MATEMATIKADAN IJODIY O 'QUV TOPSHIRIQLARINING METODIK XUSUSIYATLARI. BOSHQARUV VA ETIKA QOIDALARI ONLAYN ILMIIY JURNALI, 2(2), 206-211.

8. Muhammedovich, Q. F., & Muhammedovna, Q. M. (2022). BOSHLANG'ICH SINFDADA ORTA ARIFMETIK SONNI TOPISHGA DOIR MASALALAR YECHISHGA O'RGATISH METODIKASI. БАРҚАРОРЛИК ВА ЕТАКЧИ ТАДҚИҚОТЛАР ОНЛАЙН ИЛМИЙ ЖУРНАЛИ, 2(4), 358-362.
9. Qosimova, M. M., & Usmonova, Z. U. (2022). BOSHLANG 'ICH SINFDADA MATEMATIKA O 'QITISH JARAYONIDA O 'QUVCHILARDA TEJAMKORLIK KO 'NIKMASINI TARKIB TOPTIRISH. PEDAGOGS jurnali, 1(1), 75-77.
10. Qosimov, M. F., & Kasimov, F. F. (2021). Methods of teaching to solve non-standard problems. Middle European Scientific Bulletin, 11.
11. Qosimov, F. M., & Qosimova, M. M. (2021). Ikki (yoki bir necha) sonni ularning yigindisi va ayirmasiga kora topishga doir masalalar. Scientific progress, 2(6), 1138-1145.
12. QOSIMOVA, M. (2020). TO DEVELOP STUDENTS'SKILLS OF NATURE CONSERVATION AND RESPECT FOR HUMAN LABOR BY TEACHING THEM TO SOLVE ENVIRONMENTAL PROBLEMS. ЦЕНТР НАУЧНЫХ ПУБЛИКАЦИЙ (buxdu. uz), 2(2).
13. Kasimov, F. M., & Qosimova, M. M. TECHNOLOGY OF WORK ON COMPARISON TASKS.
14. Yunus Y. S. DEVELOPMENT OF LOGICAL THINKING IN MATHEMATICS LESSONS AS THE BASIS FOR IMPROVING THE QUALITY OF THE EDUCATIONAL PROCESS //Chief Editor.
15. Yunusovna Y. S. METHODOLOGY OF FORMATION OF GRAPHIC SKILLS IN PRIMARY SCHOOL STUDENTS //EUROPEAN JOURNAL OF MODERN MEDICINE AND PRACTICE. – 2022. – Т. 2. – №. 4. – С. 129-133.
16. Yunusovna Y. S. METHODOLOGY OF FORMATION OF GRAPHIC SKILLS IN PRIMARY SCHOOL STUDENTS //EUROPEAN JOURNAL OF MODERN MEDICINE AND PRACTICE. – 2022. – Т. 2. – №. 4. – С. 129-133.
17. YUSUFZODA S. BOSHLANG'ICH SINF HUSNIXAT DARSLARINI INNOVATSION TEXNOLOGIYALAR ASOSIDA TASHKIL ETISH //ЦЕНТР НАУЧНЫХ ПУБЛИКАЦИЙ (buxdu. uz). – 2021. – Т. 8. – №. 8.
18. Yusufzoda S., Ortiqova S. Improving the methods of developing thinking ability of primary school students in mathematics //ACADEMICIA: An International Multidisciplinary Research Journal. – 2021. – Т. 11. – №. 4. – С. 1458-1463.
19. Yunus Y. S. FORMATION OF CURRENCY SKILLS IN PRIMARY SCHOOL STUDENTS //EUROPEAN JOURNAL OF INNOVATION IN NONFORMAL EDUCATION. – 2022. – Т. 2. – №. 2. – С. 281-285.
20. YUSUFZODA S. O 'quvchi mantiqiy tafakkurini shakllantirish omillari //ЦЕНТР НАУЧНЫХ ПУБЛИКАЦИЙ (buxdu. uz). – 2020. – Т. 1. – №. 1.
21. Наврузова, М. Г. (2020). Креативность педагога-условие инновационности его профессиональной деятельности. Вопросы науки и образования, (11 (95)), 109-111.
22. G'aforovna, J. H. (2022). SAVOD O 'RGATISHGA TAYYORGARLIK BOSQICHIDA O 'QISH VA YOZUVGA O 'RGATISH. БОШҚАРУВ ВА ЭТИКА ҚОИДАЛАРИ ОНЛАЙН ИЛМИЙ ЖУРНАЛИ, 2(3), 1-4.

23. Хакимова, М. Х. (2017). ИСПОЛЬЗОВАНИЕ ИНТЕРАКТИВНЫХ МЕТОДОВ НА УРОКАХ МАТЕМАТИКИ В НАЧАЛЬНЫХ КЛАССАХ. In Сборники конференций НИЦ Социосфера (No. 32, pp. 101-102). Vedecko vydavatelske centrum Sociosfera-CZ sro.
24. Касимов, Ф. М., Касимова, М. М., & Хакимова, М. Х. (2016). Специфические принципы построения системы учебных задач. Психология и педагогика: методика и проблемы практического применения, (50-2), 58-62.
25. Sadulloyeva, M. (2022). МАКТАВ О 'QUVCHILARI ORASIDA DEVIANT XULQ-ATVOR SAVABLARI, SHAKLLARI VA KORREKSION ISHLAR. ЦЕНТР НАУЧНЫХ ПУБЛИКАЦИЙ (buxdu.uz), 17(17).
26. Kurbanova, S. (2021). TEXNOLOGIYA DARS JARAYONIDA TALABALARNING MENNAT TARBIYASINI SHAKLLANTIRISHDA INTERFAOL METODLARDAN FOYDALANISH. ЦЕНТР НАУЧНЫХ ПУБЛИКАЦИЙ (buxdu.uz), 3(3).
27. Бахронова, А. И. (2021). БЎЛАЖАК БОШЛАНҒИЧ СИНФ ЎҚИТУВЧИЛАРИНИ ДАРСДАН ТАШҚАРИ ТАРБИЯВИЙ ФАОЛИЯТНИ АМАЛГА ОШИРИШГА ТАЙЁРЛАШ ЙЎЛЛАРИ. Scientific progress, 2(6), 1074-1082.
28. Бахронова, А. И. (2021). БЎЛАЖАК БОШЛАНҒИЧ СИНФ ЎҚИТУВЧИЛАРИНИ ЎҚУВЧИЛАРНИ АХЛОҚИЙ ТАРБИЯЛАШГА ТАЙЁРЛАШДА ДАРСДАН ТАШҚАРИ ИШ ШАКЛЛАРИ. Scientific progress, 2(6), 1083-1089.
29. Vaxronova, A. (2022). БЎЛАЖАК БОШЛАНҒИЧ СИНФ ЎҚИТУВЧИЛАРИНИ ДАРСДАН ТАШҚАРИ ТАРБИЯВИЙ ФАОЛИЯТНИ АМАЛГА ОШИРИШГА ТАЙЁРЛАШ ЙЎЛЛАРИ. Физико-технологического образование, 1(1).
30. Vakhronova, A., & Sadirova, M. (2021). PROBLEMS OF TRAINING WITH THE FAMILY IN EXTRACURRICULAR EDUCATIONAL ACTIVITIES. In World science: problems and innovations (pp. 216-218).
31. Ismoilovna, B. A. (2021). Problems of Training Future Primary School Teachers to Cooperate with The Family in Extracurricular Educational Activities. Middle European Scientific Bulletin, 8.
32. Omonova, D. N. Methodigical fundamentals of linguistic competence in language teaching based on integrative approach\\Middle European Scientific Bulletin. 2021.
33. Omonova, D. N. Q. (2021). The Linguistic competence in language teaching based on Integrative Approach. In World science: problems and innovations (pp. 213-215).
34. Omonova, D. (2022). LINGVISTIK KOMPETENSIYALARNI RIVOJLANTIRISHDA MEDIA TA'LIM VOSITALARDAN FOYDALANISH. PEDAGOGS jurnali, 1(1), 182-183.
35. Qizi, O. D. N. METHODOLOGICAL FUNDAMENTALS OF LINGUISTIC COMPETENCE IN LANGUAGE TEACHING BASED ON INTEGRATIVE APPROACH.
36. Laziz, Q. (2022, March). BOSHLANGICH SINIF MATEMATIKASIDA MIQDOR TUSHUNCHASINI ORGATISH: DOI: 10.53885/edinres. 2021.43. 38.112 Qayimov Laziz, Maktabgacha va boshlang'ich ta'lim fakulteti dispetcheri. In Научно-практическая конференция.
37. Mirzo o'g'li, Q. L. FORMATION OF READING SKILLS IN JUNIOR SCHOOL CHILDREN.

МЕТОДИКА ОБУЧЕНИЯ РУССКОГО ЯЗЫКА В РЕЧИ УЧАЩИХСЯ

Садуллоева Махфуза Гайбуллоевна

преподаватель кафедры методики начального образования БухГУ

Аннотация: в данной статье рассматриваются возможности разного подхода к использованию разнообразных средств в определенных речевых стилях и жанрах на уроках русского языка.

Annotation: This article discusses the possibilities of a different approach to the use of various means in certain speech styles and genres in Russian language lessons.

Ключевые слова: разнообразие, речевой стиль, жанр, определенный стиль, синтаксические средства, жанр, использование.

Key words: variety, speech style, genre, certain style, syntactic means, genre, use

В последние годы в период преподавания русского языка, отдельных разделов, как фонетика, морфология, синтаксис, достигнуты значительные успехи. Вместе с тем ряд проблем развития речи учащихся все еще мало привлекает к себе внимание ученых-методистов и учителей-практиков. Прежде всего, следует выделить проблему формирование синтактико-стилистических навыков. Как в большинстве случаев изучается синтаксис в средней школе. Учащиеся получают определенные знания в области грамматики, затем следует упражнения на расстановку знаков препинания или составление предложений по данным синтаксическим моделям. На занятиях, посвященных закреплению материала, учащиеся нередко пишут изложения и сочинения с так называемым грамматическим значением. Однако при выборе синтаксических средств они чаще всего руководствуются не той речевой ситуацией, которая подсказывается им стремлением, во что бы то ни стало использовать в своих сочинениях или изложениях те или иные синтаксические конструкции.

Подобный подход к развитию речи не дает возможности обучать учащихся умению распределенный подход к использованию разнообразных синтактико-стилистических средств в определенных речевых стилях и жанрах. Этому мешает, прежде всего, недостаточное внимание учителей и методистов к изучению учащимися звуковой стороны речи.

Данная статья предназначена для преподавателей учебных заведений (школы, академические лицеи, вузы), и содержит методические рекомендации по развитию речи учащихся в связи с изучением большинства синтаксических тем.

Язык и речь как процесс использование языковых средств с целью общения всегда привлекали и привлекают к себе пристальное внимание ученых-психологов. Научные обобщения, сделанные психологами, позволят методистам, занимающимся проблемами преподавания русского языка в школе, создать стройную систему работы по развитию речи учащихся.

Психологической наукой установлено, что человеческая речь по способу ее обнаружения и функционирования делится на два вида – речь внутреннюю и речь внешнею. Внешняя речь, в свою очередь, делится на письменную (с двумя формами письмо и чтение) и устную. Решающую роль в мыслительном процессе человека и играет внутренняя речь. Доказано, что все наши речевые реакции имеют озвученный характер. Это значит, что наши речевые и кинестетические (речедвигательные) рецепторы обнаруживают свою активность при любых условиях речевой деятельности человека, т.е. и тогда, когда человек размышляет в плане внутренней речи, и когда говорит или кого-либо слушает, и когда пишет, и когда читает. При этом, как было установлено еще и П.Павловым, основным (базальным) компонентом второй сигнальной системы является речедвигательный анализатор, который координирует деятельность всех остальных анализаторов.

О тесной связи письма с внешней звуковой структурой речи весьма убедительно говорит в своей книге «очерки психологии письма» А.Р.Лурия. Он, в частности, считает, что процесс письма меньше всего является простым идеомоторным актом, состоящим только в связи зрительных представлений и соответствующих двигательных факторов. В состав этого процесса входят и многие компоненты, лежащие в двигательной и зрительной сферы. Сюда, например, относятся: возникновение задачи (первоначального замысла), предварительное оформление мысли, запоминание и сохранение ее с помощью внутренней речи и, наконец, развертывание возникшей мысли в соответствующую структуру фразы и целого текста.

Известно, что письменный текст сам по себе – это речь в собственном смысле этого слова. А всего лишь зрительная графическая схема. Поэтому, что правильно понять характер письменной речи как сложного психофизиологического процесса, нужно учитывать, что «в каждом подлинном акте письма участвуют не только зрительные компоненты, но и слуховой анализ».

Большую роль в процессе письма играют артикуляции (проговаривание записываемого слова), которые являются существенной составной частью письменной речи.

В своей статье «развитие письменной речи учащихся» Н.И.Жинкин выдвигает важное для методики развития речи положение о так называемом «интонационном укладе» записываемого предложения. Он считает, что уже после записи первого слова задуманного предложения определяется в уме «интонационный уклад» и форма всего предложения. Вместе с тем самым важным в процессе учреждающего фразового синтеза является интонационное выделение предикатов (логических ударений).

Умение правильно распределять предикаты дает в руки пишущему ключ к овладению интонационно-смысловым предикативным синтезам группы предложений и позволяет хорошо чувствовать интонацию целого текста.

Кроме того, следует учитывать и то обстоятельство, что ученые-психологи к письменной речи относят еще процесс чтения в различных формах его проявления (чтение «про себя», тихое, громкое чтение). В связи с этим диапазон соответствующих связей письменной речи с кинестическими и слуховыми рецепторами психофизиологического аппарата человека еще более расширяется.

Таким образом, вытекает вывод о том, что процесс формирования письменной речи учащихся ни в коем случае нельзя отрывать от наблюдений над звуковой природой языка. Напротив, нужно систематически, из урока в урок, связывать эти наблюдения не только с устной речевой практикой учащихся, но и с теми разнообразными упражнениями, которые выполняются учащимися с целью развития письменной речи.

Большое значение звуковой стороне речи придается в лингвистической науке.

Весьма важным для методики развития речи учащихся является учение о синтагме как основной единице стилистического синтаксиса. Подвергая критическому разбору взгляды ряда ученых на синтагму, В.В.Виноградов дает такое толкование этого термина: «Синтагма – это семантико-синтаксическая единица речи, отражающая «кусочек действительности», наполненная живой экспрессией и интонацией данного сообщения. Она находится в тесной смысловой связи со всеми другими такими же семантико-синтаксическими единицами того же высказывания, той же речи».

По мысли В.В.Виноградова, в синтагматическом членении выражаются такие смысловые и стилистические оттенки сообщения.

Таким образом, в учении о синтагме заложен ключ к пониманию стилистических достоинств того или иного текста. По этой причине синтагматически использовать на уроках русского языка и литературы с целью развития у учащихся чувства стиля.

Опыт учителей показывает, что синтагматическое членение предложений можно не без успеха использовать для улучшения навыков выразительного чтения, повышения пунктуационной грамотности развития их устной и письменной речи.

О тесной связи содержания речи с особенностями ее интонационного (звукового) строения говорит Н.И.Жинкин «мы имеем в виду его фундаментальное исследование «Механизмы речи».

На тот факт, что интонация теснейшим образом связана с определенной жизненной ситуацией, указывает так же В.А. Артемов, который считает, что интонационные компоненты речи определяются особенностями (ситуацией) общения и проявляются в единстве с лексическим составом и грамматическим строением предложения.

В соответствии со сказанным, с одной стороны, мы выделяем стилистико-синтаксические средства, которые, входя в состав речи краткой, отрывистой,

способствуют, подчеркивают напряженности и динамизма жизненных ситуаций или оттеняет простоту и безыскусственность речи.

К данной категории средств мы относим эллиптические и неполные предложения. А также бессоюзные предложения с запятой, тире и двоеточием, синтаксические конструкции с выдвинутыми в начало речевого потока сказуемыми. К этому же типу средств принадлежат короткие простые предложения с прямым порядком слов, конструкции с препозитивными деепричастными оборотами, необособленными причастными оборотами, а так же всевозможными присоединительными конструкциями.

С другой стороны, мы имеем в виду средства, с помощью которых речевому потоку придается замедленное, плавное звучание, благодаря чему делается возможным подчеркивать неторопливый, размеренный характер событий, отражаемых в речи.

К числу указанных средств принадлежат предложения с точкой с запятой, многосоюзные, обособленные предложения, определительные конструкции и деепричастные обороты, стоящие в конце речевого потока, инверсированные необособленные определения, обособленные приложения, далеко отстоящие определяемого слова. Сюда же относятся анафора, период, всевозможные повторы и фразы с ритмически уравновешенными частями.

Для высказываний, отличающихся лиризмом или торжественно-пафосными интонациями, весьма характерным является использование и ряда других синтактико-стилистических конструкций: всякого рода обращений, риторических вопросов, восклицаний.

Говоря о значении нашей классификации для решения практических задач по развитию речи учащихся, следует учитывать, что подобное разделение речевых средств может сыграть существенно важную роль при изучении эмоционально-экспрессивных стилей художественной и публицистической речи. Для анализа же стилей научной, производственно-технической или официально-деловой речи подобная классификация какого-либо существенного значения иметь не может, поскольку главным для указанных видов является не эмоционально-экспрессивная сторона высказывания, а логическая определенность суждений.

С психологической точки зрения указанная классификация синтактико-стилистических средств имеет прямое отношение и к устной, и к письменной речи, поскольку все речевые реакции человека имеют двуличный характер. Наблюдения над интонационной стороной речи оказываются в равной мере необходимыми и в случае, когда говорящий или пишущий выражает свои мысли (продуктивная речь), и при восприятии слушающий или читающий мысли, высказанных другими лицами (рецептивная речь).

Говоря о восприятии звуковой стороны речи, следует иметь в виду, что «восприятие интонации определяется единством ее физических особенностей,

воспринимаемых качеств и языковых (коммуникативных, смысловых и образных) значений...»

По этой причине в процессе выявления оттенков речевой выразительности тех или иных синтаксических конструкций, наряду с учетом характерных свойств других компонентов интонации. Особенно большое внимание приходится уделять анализу динамических и темпоритмических структур речи.

ИСПОЛЬЗОВАННАЯ ЛИТЕРАТУРА:

1. Садуллоева М. Г., Ражабова С., Холова Г. Т. ЯЗЫК И РЕЧЬ В ПРЕПОДАВАНИИ РУССКОГО ЯЗЫКА В ШКОЛЕ //СОВРЕМЕННЫЕ НАУЧНЫЕ ИССЛЕДОВАНИЯ: АКТУАЛЬНЫЕ ВОПРОСЫ, ДОСТИЖЕНИЯ И ИННОВАЦИИ. – 2021. – С. 218-220.

2. Gaybulloyevna S. M., Farkhodovna K. M. Causes, Forms and Corrective Actions of Deviant Behavior among School Children //International Journal of Culture and Modernity. – 2021. – Т. 11. – С. 43-46.

3. Gaybulloevna S. M. Urgent Problems of the Quality of the Educational Environment //Pindus Journal of Culture, Literature, and ELT. – 2022. – Т. 2. – №. 2. – С. 152-154.

4. Садуллоева М. Г. Гуманизация отношений в системе «Учитель-учащийся»-установление связей сотрудничества //Достижения науки и образования. – 2019. – №. 8-3 (49). – С. 103-104.

5. Садуллоева М. Г. ЛИНГВОКУЛЬТУРЕМА КАК ТЕСНАЯ СВЯЗЬ ЯЗЫКА И КУЛЬТУРЫ, НА ПРИМЕРЕ БАСНИ ГУЛХАНИ «РАССКАЗЫ О СОВЕ» //АКТУАЛЬНЫЕ ВОПРОСЫ СОВРЕМЕННОЙ НАУКИ И ОБРАЗОВАНИЯ. – 2021. – С. 218-220.

6 Gaybulloyevna S. M. THE USE OF MODERN TECHNOLOGIES IN THE LESSONS OF THE RUSSIAN LANGUAGE AND LITERATURE IN THE CONTEXT OF STUDENT-CENTERED EDUCATION //EUROPEAN JOURNAL OF MODERN MEDICINE AND PRACTICE. – 2022. – Т. 2. – №. 4. – С. 102-106.

7. Sadulloyeva M. “NATIONAL CULTURE IN THE FABLES OF GULHANIY //ЦЕНТР НАУЧНЫХ ПУБЛИКАЦИЙ (buxdu. uz). – 2020. – Т. 10. – №. 9

8. Olloqova, O. M., TA'LIM, O. T. D. I., & FOYDALANISH, T. Scientific progress.–2021. Т, 2(6), 1025-1029.

9. Sayidova, R., & Toyirova, N. (2022). THE USE OF INTERACTIVE METHODS IN THE ANALYSIS OF POETRY IN THE NATIVE LANGUAGE AND READING COURSES. In НАУЧНЫЕ ИССЛЕДОВАНИЯ МОЛОДЫХ УЧЁНЫХ (pp. 199-201).

Bakhtiyorovna, A. N., & Madina, O. Description of Non-Traditional Teaching Techniques Used in the Classes of the 3rd Class Native Language. International Journal on Economics, Finance and Sustainable Development, 3(3), 269-274.

10.Ozodova, M. (2021). OSHLANG 'ICH SINFLARDA SINTAKTIK TUSHUNCHALARNI O 'RGATISHNING METODIK IMKONIYATLAR. ЦЕНТР НАУЧНЫХ ПУБЛИКАЦИЙ (buxdu. uz), 8(8).

11 Ismoilovna, B. A. (2021). Problems of Training Future Primary School Teachers to Cooperate with The Family in Extracurricular Educational Activities. Middle European Scientific Bulletin, 8.

12. Haydarova, M. (2017). Impact of globalisation on economic growth and investment attractiveness of regions. Iqtisodiyot va innovatsion texnologiyalar, (4), 149-158.

13. Хайдарова, М. Д. (2013). Роль интеграции в школьном образовании. Педагогика и современность, (4), 33-36.

14. Olloqova, O. (2022). УЧАЩИЕСЯ НАЧАЛЬНОЙ ШКОЛЫ НА УРОКАХ РОДНОГО ЯЗЫКА ОРГАНИЗАЦИЯ КОМПЕТЕНТНОСТНОГО ПОДХОДА. ЦЕНТР НАУЧНЫХ ПУБЛИКАЦИЙ (buxdu. Uz), 8(8).

15. Mamanazarovna, O. U., & Gulnoza, M. (2021). Use of didactic games in mother tongue lessons.

16. Mamanazarovna, O. O. (2022). O'QUV JARAYONIGA INTENSIV TA'LIM TEXNOLOGIYALARINI JORIY QILISHNING AHAMIYATI. THEORY AND ANALYTICAL ASPECTS OF RECENT RESEARCH, 1(9), 67-70.

17 Yusufzoda S., Ortiqova S. Improving the methods of developing thinking ability of primary school students in mathematics //ACADEMICIA: An International Multidisciplinary Research Journal. – 2021. – Т. 11. – №. 4. – С. 1458-1463.

18. Yunus Y. S. FORMATION OF CURRENCY SKILLS IN PRIMARY SCHOOL STUDENTS //EUROPEAN JOURNAL OF INNOVATION IN NONFORMAL EDUCATION. – 2022. – Т. 2. – №. 2. – С. 281-285.

YUSUFZODA S. O 'quvchi mantiqiy tafakkurini shakllantirish omillari //ЦЕНТР НАУЧНЫХ ПУБЛИКАЦИЙ (buxdu. uz). – 2020. – Т. 1. – №. 1.

19. Қодирова С., Одилова М. ҚАДИМИЙ МАҚОЛЛАР ТАСНИФИ //Scientific progress. – 2021. – Т. 2. – №. 6. – С. 1036-1040.

20. Abdurahimovna Q. S. "ZARBULMASAL"–MAQSADNI MAJOZ YOLI BILAN IFODALASHGA QARATILGAN NIHOYAT //БАРҚАРОРЛИК ВА ЕТАКЧИ ТАДҚИҚОТЛАР ОНЛАЙН ИЛМИЙ ЖУРНАЛИ. – 2022. – Т. 2. – №. 4. – С. 363-365.

21. Olloqova, O. M. (2021). ONA TILI DARSLARIDA INTENSIV TA'LIM TEXNOLOGIYALARIDAN FOYDALANISH. Scientific progress, 2(6), 1025-1029.

22. Olloqova, O. (2021). Эффективность Использования Информационно-Коммуникационных Технологий В Повышении Лингвистической Компетентности Учащихся На Уроках Родного Языка. ЦЕНТР НАУЧНЫХ ПУБЛИКАЦИЙ (buxdu. Uz), 1(1).

23. Abdurakhimovna K. S. Poetics of Proverbs //EUROPEAN JOURNAL OF INNOVATION IN NONFORMAL EDUCATION. – 2022. – Т. 2. – №. 2. – С. 303-307.

24. Shavkatovna, S. D. (2021). Developing Students' Professional Competencies in Distance Learning. Central asian journal of literature, philosophy and culture, 2(10), 152-155.

25. Sidiqova, D. (2021). «МЕТОДИКА ОБУЧЕНИЯ МАТЕМАТИКЕ» В УСЛОВИЯХ ДИСТАНЦИОННОГО ОБРАЗОВАНИЯ ПРОФЕССИОНАЛЬНАЯ КОМПЕТЕНЦИЯ СТУДЕНТОВ В ПРЕПОДАВАНИИ НАУКИ МЕТОДОЛОГИЧЕСКИЕ ОСНОВЫ СОВЕРШЕНСТВОВАНИЯ. ЦЕНТР НАУЧНЫХ ПУБЛИКАЦИЙ (buxdu. uz), 3(3).
26. Gaybullaeva, N. M. (2021). Fundamentals of medical terms formation in Uzbek language. Middle European Scientific Bulletin, 12, 488-491.
27. Mukhamadovna T. M., Djamshitovna K. M., Narzullayeva Q. S. Art as a significant factor of forming world outlook of students //Middle European Scientific Bulletin.–2021.– Т.11.
28. Kurbanova S. Art as a significant factor of forming world outlook of students //ЦЕНТР НАУЧНЫХ ПУБЛИКАЦИЙ (buxdu. uz). – 2020. – Т. 1. – №. 1.
29. Narzullaeva K. S., Nilufar T. Methodology for conducting technology lessons on working with paper and cardboard //ACADEMICIA: AN INTERNATIONAL MULTIDISCIPLINARY RESEARCH JOURNAL.– 2021. – Т. 11. – №. 1. – С. 588-596.
30. Samadovna R. Z., Narzullayeva K. S., Ergasheva S. G. Technology for the development of logical thinking in students in primary school //Journal of Critical Reviews. – 2020. – Т. 7. – №. 6. – С. 485-491.
31. Davronov D. I. Methodological Possibilities of using the Media Education System in the Educational Process //International Journal of Culture and Modernity. – 2021. – Т. 11. – С. 32-37.
32. Davronov D. Evisiting valuation methods of tech companies : дис. – Central European University, 2019.
33. Davronov D. Zamon bilan hamnafas yashagan alloma //центр научных публикаций (buxdu. uz). – 2022. – Т. 21. – №. 21.
34. Tukhsanov, K. R. (2020). DJAMAL KAMAL IS AN EXPERIENCED TRANSLATOR. Theoretical & Applied Science, (4), 950-956.
35. Жаналиева, Р. Н., Торсыкбаева, Б. Б., Кистаубаева, Д. М., Абдуллина, Д. С., & Алиева, Г. А. (2016). Аспекты системы образования Республики Казахстан и методическое обеспечение среднего образования. Наука и мир, 3(1), 65-67.

O`QUVCHILARNI TABIIY FANLAR BILAN TANISHTIRISHDA AMALIY ISHLARNI TASHKIL ETISH

G'ulom Sayfullayev

*Buxoro davlat universiteti, boshlang'ich ta'lim metodikasi kafedrasida dotsenti,
biologiya fanlari nomzodi*

Ferangiz G'iyosova

BuxDUPI magistranti.

Annotatsiya: *Maqolada, boshlang'ich sinf darslari jarayonida bolalarni tabiat bilan tanishtirishda amaliy ishlarni tashkil etishning samarali metodlari xususida fikr yuritilgan.*

Tayanch tushunchalar: *amaliy uslublar, retseptor, tajriba, obyekt, operatsiya, ekskursiya, gerbariy, granit, akvarium, terrarium.*

Аннотация: *В статье рассмотрены эффективные методы организации практической работы по приобщению детей к природе в процессе занятий в начальных классах.*

Ключевые слова: *Практические методы, рецептор, эксперимент, объект, операция, экскурсия, гербарий, гранит, аквариум, террариум.*

Bolalarning bo`lajak kasbiy sifatlarini shakllantirishda nazariy bilimlar bilan bir qatorda amaliyot ham muhim o`rin egallaydi. Tabiiy ilmiy bilimlar uzoq yillar davomida amaliy faoliyat tufayli qo`lga kiritilgan. Atrof muhitni bilishda, anglashda ilmiy tajriba, amaliy bilimlar muhim rol o`ynab kelgan va kelmoqda.

Ma'lumki, tabiatshunoslik keng qamrovli moddiy dunyoni rang-barang xususiyatlari, tabiatning har xil voqea hodisalarini o`rganuvchi fan bo`lib, ilmiy tajriba asosida shakllanadi, amaliyot esa mazkur fanning poydevori hisoblanadi. Insoniyatni tabiat qonunlari haqidagi bilimga asoslangan amaliy faoliyati bilish jarayonini, ilm-fan taraqqiyotini belgilaydi. Amaliyot - haqiqat mezonidir. Bilimlarga ehtiyoj amaliyotda tug`iladi va ularning to`g`riligi amaliyot orqali tekshiriladi hamda tasdiqlanadi.

Bilim odamlar miyasida oz`-o`zidan paydo bo`lmasdan, balki muayyan ish faoliyatida shakllanadi. Amaliyot insonni tabiat bilan munosabatida asosiy omil bo`lib, bu o`z navbatida, odamlarning o`zaro munosabatlari tizimida, ijtimoiy ishlab chiqarishda muhim rol o`ynaydi. Amaliyotning asosiy turlari moddiy ishlab chiqarish va ilmiy tajriba hisoblanadi. Ilmiy - tabiiy amaliyot quyidagi vazifalarni bajaradi.

1. Amaliyot bilish jarayonining rivojlantiruvchi omil. U nazariy bilimlarni umumlashtirib, ularni hayotiy jarayonlardan ajralishga yo`l qo`ymaydi.

2. Amaliyot bilishning buyurtmasi, ilovasi va maqsadi hamdir.

3. Amaliyot bilish jarayonining haqiqiy ekanligini ko`rsatuvchi mezondir.

Tabiatshunoslikdagi amaliyot ilmiy ishlab chiqarishning asosiy omili bo`lib kelmoqda. Amaliyot nazariyani paydo bo`lishiga, ilmiy shakllanishiga va rivojlanishiga olib keladi.

Bilishning aniqligi muayyan obekt haqidagi ma'lumotning haqiqat ekanligi bilan tasdiqlanadi. Ayni paytda, sharoit boshqacha bo'lsa, haqiqat ham boshqacha bo'lishi mumkin. Masalan, oddiy sharoit va bosimda suv 100oC da qaynaydi. Lekin bosim o'zgarsa yoki og'ir suv bo'lsa, u aniq –konkret hisoblanadi.

Ma'lum tizimdagi haqiqat boshqa sharoitda butunlay o'zgarishi mumkin. G'oyaning amaliyotda tasdiqlanishi haqiqatning asosiy omili hisoblanadi. Amaliy ishlarga o'rgatish boshlang'ich sinflardan boshlanishi maqsadga muvofiqdir.

Amaliy uslublar o'qituvchi tomonidan tashkil qilinadigan va yo'naltiriladigan, o'quvchilar fikrini rivojlantirishga mo'ljallagan so'z, ko'rgazmalilik va amaliy ishning o'zaro murakkab bog'lanishida bo'lishini ko'rsatadi.

Amaliy uslublar qo'llanilishi bolalar retseptorlari va effektorlarining jadal faoliyati bilan bog'liq. Amaliy uslublar o'rganilgan materialni chuqur tushunib yetishga, ko'nikma va malakalar hosil qilishga imkoniyat yaratadi. Amaliy uslublarni qo'llashga o'quvchilar faoliyatining o'zi, bilim manbai hisoblanadi. Bunday usullar sirasiga og'zaki, yozma mashqlar, laboratoriya ishlari, maktab yer maydoni, tirik tabiat burchagida, sinfdan tashqari bajariladigan mashg'ulotlar kiradi.

Amaliy uslublarning turlariga:

1. Bolalarning tarqatma didaktik material bilan turli narsalar yasashi;
2. Rasm chizishi;
3. Tabiat obyektlarini tanib olish va aniqlash bo'yicha ishlari;
4. Hodisalarni kuzatish va qayd qilishlari;
5. Tajriba o'tkazishlari (tajriba vositasida masalalarni hal qilish) kiradi.

Amaliy ish boshlanishi oldidan qo'yilgan savol, muammo, masalaga o'quvchilar uning natijalari bilan javob berishlari kerak.

Tabiatshunoslik mashgulotlari tanib olish va aniqlash amaliy metodlarining bir turi bo'lib, tarqalgan o'simliklarni yoki ularning qismlarini farqiga borib, tanib olish xususiyatlarini o'rgatadi.

Taqqoslashdagi farqga borish o'quvchining aniqlash qobiliyatini rivojlantiradi. Farq qilish va aniqlash bo'yicha ishlar darslardagina olib borilmaydi, o'qituvchi tabiatga uyushtiriladigan ekskursiyalarda ham o'simliklarni topish va to'plashni, namunalar yig'ishni, ularning yoshi, vegetativ usullari, tuproq kesmalari, moslashishlarini, o'zgaruvchanlikni o'quvchilarning o'zlashtira olish qobiliyatlariga qarab tanlab berishi kerak. O'simliklar, ular qismlarining shaklini bilib olish bo'yicha ishlarni o'quvchilar uy vazifasi sifatida bajaradilar. O'simliklarni yoshini tabiatda nafaqat yillik halqalardan balki o'simliklarni yillik shoxlanishiga qarab aniqlash mumkin. O'simlik bahordan kuzgacha o'sish davriga ega, kuzdan bahorgacha tinim davri bo'ladi. Bu o'simlikning bir yoshi demakdir, ikkinchi yilda yana o'sish, shoxlanish sodir bo'ladi. Shoxlanish orasidagi masofa o'simlikning bir yoshi hisoblanadi, buni o'quvchilarga tabiatda tushuntirish talab etiladi. O'quvchilar amaliy bilimga ega bo'ladilar, daraxtlar yoshini kesmasdan turib ham aniqlash mumkinligini bilib oladilar. Bu ekologik, hamda ilmiy tushunchalarni shakllantiradi.

Tabiatshunoslikni o'qitish metodlari tizimida amaliy ishlar tabiat haqidagi bilimlarni o'zlashtirishda katta rol o'ynaydi. Amaliy ishlar o'quvchilarni ular faoliyati jarayonida har xil mehnat operatsiyalariga o'rgatish metodidir. Amaliy ishlarga o'quvchilarning ekskursiya vaqtida tabiiy materiallar yig'ish, maktab oldi yer maydonidagi va tirik tabiat burchagidagi o'simliklarni parvarish qilish, gerbariy va kolleksiyalar tuzish, mulyaj, maket, ko'rgazmali qurollar tayyorlash kabi faoliyat turlari kiradi.

Birinchi sinfdan boshlab o'quvchilar "Tabiiy fanlar" darsligini o'qish jarayonida bevosita kuzatishlar yo'li bilan o'rganadilar. Bu mashg'ulotlarda o'quvchilarning fikrlash faoliyatini tashkil qilishga yordam beruvchi har xil jihozlardan va avvalo ko'rgazmali qurollardan foydalaniladi. Ko'rgazmali qurollarga tabiiy yoki haqiqiy ob'ektlar kiradi.

Tabiiy qurollar-tabiat jismlaridir. Ular o'rganilayotgan mavzular to'g'risida, bolalarda tabiat haqida tushunchalar hosil bo'lishiga imkon beradi. Chunki, sinfda jonli tabiatni o'rganish uchun har xil xona o'simliklari hamda o'z joylarining daraxtlari uchun xos bo'lgan shoxchalar, barglar, gullar, meva va urug'lar bo'lishi mumkin. Tabiatshunoslik darslarida tabiat burchagida o'stirilayotgan o'simliklardan, shuningdek gerbariy va ekskursiyadan olib kelingan o'simliklardan foydalaniladi. Shuningdek, tabiiy ob'ektlardan hayvonlarni o'rganishda ham foydalansa bo'ladi. Ko'pgina hayvonlarni bolalarga sinfda (jonli tabiat burchagida) ko'rsatish mumkin bo'lsa ham ekskursiyalarga afzallik berish kerak bo'ladi, chunki bunda o'quvchilar faqat ularning tashqi ko'rinishini emas, balki xulq-atvorlari bilan tanishish imkoniyatiga ega bo'ladilar. Tirik hayvonlar bo'lmaganda ularning chuchelalari (tulumlari), mulyajlari yoki fotosuratlar va rasmlaridan foydalanish mumkin. Jonsiz tabiatni o'rganishda ham tabiiy tarqatma material, masalan, har xil rangdagi granit, kvars, dala shipati, loy, qum, kal'sit (bo'r, marmar, ohak, har xil toshko'mir, temir, mis rudalarining namunalari, shuningdek metallar hamda qotishmalar) temir, cho'yan, polat, alyuminiy, tuproq namunalari va boshqalar bo'lish mumkin. O'quvchilarga bevosita qabul qilish mumkin bo'lmagan tabiat jismlari va hodisalari to'g'risida aniq va to'g'ri tasavvurlar hosil qilish uchun ko'rsatiluvchi qurollardan foydalaniladi. Tabiatshunoslik bo'yicha devoriy o'lkashunoslik suratlaridan, foydalanish mumkin. Ular tabiatning o'lkashunoslik ob'ektlari to'g'risida tasavvur va tushunchalar shakllantirishga yordam beradi. Sinflarda bosma rasmlari, ularni ifodalovchi matnlari, o'quvchilar uchun savol va topshiriqlari bo'lgan "Kuzatishlar kundaliklari"dan foydalanish zarur.

Tabiatshunoslik materiallarini amaliy o'zlashtirishda xarita-sxemalarni chizish katta o'rin tutadi. Ularni qo'llanish yo'lida (ufq tomonlarini aniqlashda) maktab hovlisidagi narsalarning joylashishining oddiy rasmini chizish birinchi qadam bo'ladi. Kartografik tasvirlarni o'quvchilar tomonidan o'zlashtirishni tekshirish uchun xarita-sxemalardan foydalanish qulay.

Bolalarni amaliy bilimlarini sinash maqsadida quyidagi muammoli savollarni o'rta tashlash mumkin. Yozning jazirama issig'ida cho'lda turibsiz. Amaliy kuzatish bilimlaringizga tayanib, turgan joyingizdan orientir olib, janub tomonni belgilang. Amaliy tabiatni kuzatish natijasida quyidagi faktorlar asosida janubni aniqlash mumkin: 1) Sudralib yuruvchi

hayvonlar o'z inini kirish yo'lini doim janubga qaratadi. 2) Qushlar o'z uyasini doimo janub tomonga qo'yadi. 3) O'simliklar shoxlari doimo janub tomonga egilgan. 4) O'simlik poyasining janub tomoni doimo yo'g'onlashgan bo'ladi. 5) Barxan qumlar bir uchi shimolda ikkinchi uchi esa janubga yotgan bo'ladi.

Amaliy bilimlarini Plan, xarita, globus bilan tanishtirish boshlang'ich sinfdan boshlanadi. O'qituvchi o'quvchilarning plan nimaligi bilan tanishtirish uchun uning asosiy elementlari bilan izchil tanishtirishi kerak. Tayyorgarlik mashqlarini o'tkazadi. Planni tushunishga tayyorlashning birinchi bosqichi joyida orientirlash. U masofalarni o'lchash, chizmada tasvirlash uslublarini o'zlashtirish. Buning uchun o'quvchilar kunni o'rtasidagi soyani kuzatadilar. Kompas bilan ishlashni o'rganadilar. Sinf va ochiq havoda mashqlanib, ular asosiy va oraliq yo'nalishlarni aniqlashga odatlanadi. Yo'nalishlarni ifodalashga mashqlar o'tkazadi. Bolalar shimolga yuzlanib atrofdagi narsalarni qarab chiqadi, keyin qaysi narsalar ulardan shimolda, qaysilari janubda, g'arbda turganligini aniqlaydi. So'ng chizmada tasvirlashga o'tadi. Amaliy mashq vaqtida bolalarni qadamlab o'lshash texnikasiga o'rgatadi.

Bolalarga har xil narsalarni berib rasm, fotosurat va gugurt qutisi, kubik, stakan boshqa narsalarni olib chiqib, o'xshashlik farqlarini topishni topshiradi, so'ng geometrik figuralarni tarqatadi, uni o'quvchilar daftar varag'iga ustiga qo'yib atrofni qalam bilan qog'ozga chizadilar. Topshiriq bajarilgandan keyin narsaning yuqoridan ko'rinishini plan deyiladi degan xulosaga olib keladi. Undan keyin stolning plani chizdiriladi. Agar o'quvchilar narsalarning kattaliliga qiynalsalar tasvirlanadigan narsani shartli ravishda kichraytirish mumkinligini tushuntiradi. (Masalan 10, 20 marta)

Tabiatshunoslikni o'qitishda globus ham muhim ahamiyatga ega. Agar plan yer yuzasining katta bo'lmagan uchatkasini yirik masshtabli tasvirlashdan xaritada mayda masshtabli tasvirlashga o'tishga imkon bergan bo'lsa, globus butun yerning to'g'ri shakli va yuzasining tasvirini beradi. Globus yer shakli, kun va tunning almashinishi, yil fasllari, issiqlik mintaqalari to'grisidagi materialni tushinish uchun zarur. Globus va xaritalar bilan olib boriladigan qator mashqlar bolalarning yarim sharlar xaritada sun'iy ravishda ajratilgan, Yerning yuzasi esa aslida ajralmas ekanligi haqidagi fikrni o'rganishga yordam beradi. Tajribani, o'quvchilar materialni chuqurroq o'zlashtirib olishlari uchun mavzuni o'rganishdan oldin savollar berilsa, o'quvchilarni fikrlash faolligi oshiriladi. Tajriba so'ngida o'quvchilar xulosa qilsin, buning asosida qaysisi to'g'ri, qaysi biri xato ekanligiga ishonadilar.

Tabiatshunoslik o'qitish metodlari sistemasida amaliy ishlar katta rol o'ynaydi. Amaliy ishlar-bu o'quv ishlarni har xil mehnat ko'nikmalariga o'rgatish metodi. Amaliy ishlar qatoriga ekskursiya vaqtida tabiiy materiallar yig'ish, o'simliklarni parvarish qilish, gerbariy va kolleksiyalar tuzish, mulyaj, maket, ko'rgazmali qurollar tayyorlash kiradi. Amaliy ishlar dastur va darsliklarda kiritilgan va ularni bajarish majburiy.

Atrofimizdagi olam bilan tanishish darslarida dasturlashtirilgan o'qitish, ya'ni amaliy ishlardan, qiziqarli topshiriqlardan foydalanish muammosi o'ta dolzarbdir. Hozirgi paytda

o'quvchilarning bilim olish faoliyatini jadallashtirish va ularning atrof-olam bilan tanishtirish darslarida olgan bilimlarini tekshirish maqsadida har bir o'quvchining o'quv jarayonida mustaqilligini ta'minlovchi va o'quv materialini o'zlashtirishda yordam beruvchi amaliy ishlar tizimi qo'llanilmoqda. Dasturlashtirilgan o'qitish bosqichma-bosqich bilim olishni kuzatishga imkon yaratadi, o'quv jarayoniga qanday o'zgartirishlar kiritilishi kerakligini ko'rsatadi.

FOYDALANILGAN ADABIYOTLAR:

1. Mahmudovich, S. G. U. (2022). BOSHLANG'ICH SINFLARDA TABIIY FANLARNI OQITISH VA TASHKIL ETISH. THEORY AND ANALYTICAL ASPECTS OF RECENT RESEARCH, 1(9), 103-111.
2. Makhmudovich, S. G., & Khalilovna, A. L. BIOLOGY OF COMMERCIAL PREDATORY FISH, LOWER REACHES OF THE ZARAFSHAN RIVER BASIN. Chief Editor.
3. Сайфуллаева, Р., & Ҳамроева, Ҳ. (2010). НЕКОТОРЫЕ СВОЙСТВА ЯЗЫКОВЫХ ИГР О. ШАРАФИДДИНОВА ОБРАБОТАНЫ В ЭЛЕКТРОННОМ ФОРМАТЕ. Наука и новые технологии, (1), 293-295.
4. Makhmudovich, S. G. U., & O'tkirovich, Y. F. (2021). Methods of teaching younger students the ability to solve cognitive tasks of environmental protection. Middle European Scientific Bulletin, 11.
5. Алимова, Л. Х., Гафарова, С. М., & Сайфуллаев, Г. М. (2018). Нарушение обмена энергии в митохондриях печени при гелиотринном гепатите. Вопросы науки и образования, (10 (22)), 14-15.
6. Сайфуллаев, Г. М. (1995). Биология и хозяйственное значение промысловых хищных видов рыб, проникших из реки Амударья в водоемы низовья бассейна реки Зарафшан.
7. Sayfullayev, G. (2021). Methods of teaching younger students the ability to solve cognitive tasks of environmental protection. ЦЕНТР НАУЧНЫХ ПУБЛИКАЦИЙ (buxdu. uz), 5(5).
8. Сайфуллаев, Г. М., Алимова, Л. Х., & Ходиев, Б. О. У. (2020). Формирование и развитие ихтиофауны водоемов низовьев р. зарафшан. Вестник науки и образования, (12-3 (90)), 22-25.
9. Sayfullayev, G., Alimova, L., & Ollokova, U. (2019). Formation of environmental knowledge in pupils of second class in the lessons the world around us. In Bridge to science: research works (pp. 206-208).
10. Hamroyev, A. R. (2021). Designing students' creative activity in primary school mother tongue education as a methodological problem. Middle European Scientific Bulletin, 11.
11. Khamraev, A. R. (2019). Modeling Teacher's Activity in Designing Students' Creative Activities. Eastern European Scientific Journal, (1).

12. Hamroev, A. R. (2019). Modeling activities of teachers when designing creative activities of students. *European Journal of Research and Reflection in Educational Sciences*, 2019.

13. Kamroev, A. (2019). STUDENTS' CREATIVE ACTIVITIES IN DESIGNING MOTHER TONGUE EDUCATION. *Scientific Bulletin of Namangan State University*, 1(7), 285-296.

14. Хамраев, А. (2018). Моделирование деятельности учителя при проектировании творческой деятельности учащихся. *Педагогічні інновації: ідеї, реалії, перспективи*, (2), 23-26.

15. Adizov, B. R., & Khamroev, A. R. Modeling activities of teachers when designing creative activities of students. *Ilmiy xabarnoma*, 69.

16. Ҳамроев, Р. (2014). БОШЛАНҒИЧ ТАЪЛИМНИ ИЖОДИЙ ТАШКИЛ ЭТИШ ИСТИҚБОЛЛАРИ. *ВЕСТНИК КАРАКАЛПАКСКОГО ГОСУДАРСТВЕННОГО УНИВЕРСИТЕТА ИМЕНИ БЕРДАХА*, 22(1), 53-58.

17. Hamroyev, R. A., Qoldoshev, A. R., & Hasanova, A. M. (2021). Methods of teaching 1st grade students to use writing tools effectively. *Asian Journal of Multidimensional Research (AJMR)*, 10(1), 168-174.

18. Hamroyev, A. R. (2021). Designing students' creative activity in primary school mother tongue education as a methodological problem. *Middle European Scientific Bulletin*, 11.

19. Azimov, Y. (2003). Hamroyev A//Husnixat va uni oqitish usuliyoti (Maruza matnlari).

20. Khamroev, A. (2021). Quality and effectiveness for design of learning outcomes in the language teaching. *ACADEMICIA: AN INTERNATIONAL MULTIDISCIPLINARY RESEARCH JOURNAL*, 11(1), 549-558.

21. Pulatova, A. Y. (2021). Scientific and Theoretical Foundations of an Integrative Approach to the Formation of Literary Concepts in Primary School Students. *Middle European Scientific Bulletin*, 8.

22. Asadovna, Y. (2021). Psychological Characteristics of Speech Cultivation by Working on the Text in Primary School Reading Lessons. *Annals of the Romanian Society for Cell Biology*, 437-446.

23. Polatovna, A. Y. (2021). Psychological characteristics of speech cultivation by working on the text in primary school reading lessons. *ACADEMICIA: AN INTERNATIONAL MULTIDISCIPLINARY RESEARCH JOURNAL*, 11(1), 490-501.

24. Pulotova, Y. (2021). Principles of Integration of Primary School Mother Tongue and Learning Classes. *International Journal of Culture and Modernity*, 11, 185-191.

25. Avezmurodovich, Q. L. R., & Oybekovna, N. D. (2022). BOSHLANGICH SINIF O'QUVCHILARINING BOG'LANISHLI NUTQINI O'STIRISH. QAYTA HIKOYALASH VA BAYON TURLARI.

26. Rustambek, Q. L. (2020). Birinchi sinf chapaqay o 'quvchilarining maktabga moslashishi, maktabga moslashishi davridagi pedagogik yordamning mazmuni. ЦЕНТР НАУЧНЫХ ПУБЛИКАЦИЙ (buxdu. uz), 1(1).
27. Gordon, N. (1986). Left-handed ness and Learning. *Developmental Medicine & Child Neurology*, 28(5), 656-661.
28. Azimov, Y. Y., & Qo'ldoshev, R. A. Husnixatga o'rgatishning amaliy asoslari (metodik qollanma). GlobeEdit, 2020.-141bet.
29. CHAPAQAY, R. A. Q. B. S., & O'QUVCHILARNI YOZUVGA O'RGATISHNING, I. N. A. (2021). *Scientific progress*. 2021.№ 6. URL: <https://cyberleninka.ru/article/n/boshlan-ich-sinf-chapa-ay-uvchilarni-yozuvga-rgatishning-ilmiy-nazariy-asoslari> (ma'lumotlar obrascheniya: 25.10. 2021).
30. Rustambek, Q. (2020). „Idoshev.“. Birinchi sinf chapaqay o „quvchilarining maktabga moslashishi, maktabga moslashishi davridagi pedagogik yordamning mazmuni.“ Центр научных публикаций, 1.
31. Ҳамроев, Р. (2014). БОШЛАНҒИЧ ТАЪЛИМНИ ИЖОДИЙ ТАШКИЛ ЭТИШ ИСТИҚБОЛЛАРИ. ВЕСТНИК КАРАКАЛПАКСКОГО ГОСУДАРСТВЕННОГО УНИВЕРСИТЕТА ИМЕНИ БЕРДАХА, 22(1), 53-58.
32. Hamroyev, R. A., Qoldoshev, A. R., & Hasanova, A. M. (2021). Methods of teaching 1st grade students to use writing tools effectively. *Asian Journal of Multidimensional Research (AJMR)*, 10(1), 168-174.
33. Hamroyev, A. R. (2021). Designing students' creative activity in primary school mother tongue education as a methodological problem. *Middle European Scientific Bulletin*, 11.
34. Laziz, Q. (2022, March). BOSHLANGICH SINIF MATEMATIKASIDA MIQDOR TUSHUNCHASINI ORGATISH: DOI: 10.53885/edinres. 2021.43. 38.112 Qayimov Laziz, Maktabgacha va boshlang'ich ta'lim fakulteti dispetcheri. In Научно-практическая конференция.
35. Mirzo o'g'li, Q. L. FORMATION OF READING SKILLS IN JUNIOR SCHOOL CHILDREN.
36. Farahani, M. TRANSLATION, THE BASICS: A Book Review Written by: Juliane House, Published by Routledge. New York: USA, 2018, Pp. 1-210.
37. Тўхсанов, Қ. Р. (2021, December). АРХАИЗМ ВА ТАРЖИМА: Қаҳрамон Раҳимбоевич Тўхсанов БухДУ филология фанлари доктори, доцент. In Научно-практическая конференция.
38. Жаналиева, Р. Н., Торсыкбаева, Б. Б., Кистаубаева, Д. М., Абдуллина, Д. С., & Алиева, Г. А. (2016). Аспекты системы образования Республики Казахстан и методическое обеспечение среднего образования. *Наука и мир*, 3(1), 65-67.
39. Тухсанов, К. Р. (2014). К вопросу о переводе на узбекский и русский языки притчи" Спор грамматика с кормчим" персидского поэта Руми. In Филология и лингвистика в современном обществе (pp. 36-39).

BOSHLANG'ICH SINFLARDA INTERFAOL METODLARDAN FOYDALANISH

Sidiqova Dilora Shavkatovna

Buxoro davlat universiteti

tayanch doktoranti

Annotatsiya: *Ushbu maqolada boshlang'ich sinflarda interfaol metodlardan foydalanish haqida ma'lumotlar berilgan.*

Kalit so'zlar: *innovatsiya, interfaol, pedagogik mahorat, samaradorlik, didaktik vazifa, xotira, ta'lim sifati, bilim, axborot vositalari, kompyuter.*

Аннотация. *В этой статье содержится информация об использовании интерактивных методов в начальных классах.*

Ключевая слова: *инновации, интерактивный, педагогические навыки, эффективность, дидактическое задание, объем памяти, качество образования, знание, средства массовой информации, компьютер.*

Annotation. *This article provides information on the use of interactive methods in primary classes.*

Keys words: *innovation, interactive, pedagogical skills, efficiency, didactic task, memory, quality of education, knowledge, media, computer.*

Ta'lim tizimida o'quvchilarni bilim olishi birinchi o'rinda turishini hamma yaxshi biladi. O'quvchi o'qituvchi bergan har bir bilimni yaxshi o'zlashtirishi uchun turli xil metodlarni qo'llash lozim. Yangicha metod yoki innovatsiyalarni ta'lim jarayoniga tadbqiq etish haqida gap borganda interfaol usullarning o'quv jarayonida qo'llanilishi tushuniladi. Hozirgi vaqtda ta'lim jarayonida o'qitishning zamonaviy metodlari keng qo'llanilmoqda. O'qitishning interfaol metodlarini qo'llash o'qitish jarayonida yuqori samaradorlikka erishishga olib keladi. Bu metodlarni har bir darsning didaktik vazifasidan kelib chiqib tanlash maqsadga muvofiq. Faqatgina o'qituvchi emas, balki o'qituvchi bilan birgalikda o'quvchi ham faol bo'lishi hozirgi kunning talabi hisoblanadi. Bolalarga dars jarayonlarini turli xil ko'rnishdagi metodlar o'yinlar orqali ularga tushuntirib ularni psixikasiga mos dars jarayonlarni tashkil qilamiz. Dars jarayonida bolalarni zeriktirib qo'ymaslik uchun ularga turli xildagi metodlar asosida dars jarayonni tashkil qilamiz. Hattoki, ma'lum bir kitobni o'qiganda, sahifalarida turlicha mazmun kashf etishni ko'ramiz. Masalan: L.N.Skatkinning "Metodika" kitobini varaqlaganda, kitobning boshida metodikaning umumiy masalalariga daxldor bo'lgan boblarida muallifning tilida ko'plab metod so'zi uchraydi. Lekin, xususiy masalalariga bag'ishlangan boblarida muallif "metod" so'zi o'rniga "usul" so'zini ishlatilgan. O'qitishning interfaol usullarini tanlashda ta'lim maqsadi, ta'lim oluvchining soni va imkoniyatlari, o'quv muassasasining o'quv-moddiy sharoiti, ta'limning davomiyligi, o'qituvchining pedagogik mahorati va boshqalar e'tiborga olinadi.

Interfaol metodlar deganda - ta'lim oluvchini faollashtiruvchi va mustaqil fikrlashga undovchi, ta'lim jarayonining markazida ta'lim oluvchi bo'lgan metodlar tushuniladi. Bu metodlar qo'llanilganda ta'lim beruvchi ta'lim oluvchini faol ishtirok etishga chorlaydi. Interfaol metod biror faoliyat yoki muammoni o'zaro muloqotda, o'zaro bahs-munozarada fikrlash asnosida, hamjihatlik bilan hal etishdir. Bu usulning afzalligi shundaki, butun faoliyat o'quvchilarni mustaqil fikrlashga o'rgatib, mustaqil hayotga tayyorlaydi. Interfaol metodlar orqali o'quvchilarning tashabbuskorligi hamda jamoaviy izlanuvchanligini oshiriladi. Interfaol metodlardan foydalanib darslar tashkil etilsa, o'quvchining darsga bo'lgan qiziqishi yanada oshadi va ta'lim sifati yaxshilanadi. Interfaol usullar orqali o'tilgan darslar o'quvchini ijobiy fikrlashga, olingan axborotlarni faollikda hal etishga, fikrini erkin bayon qilishga, hamkorlikda ish yuritishga, fikrni yozma bayon etishga chorlaydi. Interfaol metodlar orqali o'tiladigan darslarda an'anaviy usullardan voz kechish degani emas, balki mazmunni o'zaro faollikda hal eta olishdir. Interfaollik bu faollikdir, ya'ni o'quvchi va o'qituvchi o'rtasidagi o'zaro muloqoti asosida kechadi. Albatta, har bir ishning maqsadi bo'lgani kabi interfaol usullarni qo'llashdan maqsad bo'ladi. Interfaol usulning bosh maqsadi o'quv jarayoni uchun eng qulay vaziyat yaratish orqali o'quvchilarning faol, erkin fikr yuritishga muhit yaratishdir. U o'zining intellektual salohiyatini, imkoniyatlarini namoyon etibgina qolmay, balki o'quv sifatini va samaradorligini oshiradi, ta'minlaydi.

Matematika darslari interfaol metodlar orqali tashkillashtirilsa, dars ham qiziqarli, ham mazmunli o'tadi. Chunki, biz bilamizki, boshlang'ich sinf o'quvchilari juda o'yinqaroq bo'lishadi. Shuning uchun ham darslarni rang-barang metodlar bilan tashkil qilish maqsadga muvofiq. Misol uchun "Ko'paytirish jadvali"ni tushunishda o'quvchi qiynaladi. Agar bu mavzu interfaol metodlar orqali tushuntirilsa, o'quvchining xotirasida qolishi osonroq bo'ladi. Hozirgi yuksalish va yangilanish davrida yashar ekanmiz biz o'qituvchilar interfaol metodlar asosida dars jarayonlarini tashkil qilamiz. Oddiygina o'qitish metodini olsak, bu tushuncha didaktika va metodikaning asosiy tushunchalaridan biridir. Didaktika va metodikaga oid hozirgi zamon ishlarining ko'pchiligida o'qitish metodlari o'qituvchi va o'quvchilarning birgalikdagi faoliyatlari usullari, bo'lib, bu faoliyat yordamida yangi bilimlar, malaka va ko'nikmalarga erishiladi, o'quvchilarning dunyoqarashlari shakllanadi, ularning qobiliyatlari rivojlanadi. Darsda o'quvchilar faolligini oshiruvchi vositalardan biri-interfaol metodlardir. Bu usullar maktab pedagogikasi uchun yangilik emas. Ulardan ilgari ham foydalanib kelingan. Qachonki, bu metodlar samarali natija bera oladi:

- dars va mavzuning maqsadlari to'g'ri aniq tanlanganda;
- mavzuga mos metodlarni tanlay olinsa;
- bir metod butun darsni qamrab olmasdan, balki kichik daqiqalarni qamrab olsa;
- tanlagan metod o'quvchilarga yangi axborotlarni yetkazib bersa, o'quvchi mavzuni nima haqidaligini tezgina tushuna oladi.

Biz dars jarayonida metodlarni qo'laymiz dedik, bu bilan o'quvchilarning dars materiallarini o'zlashtirish darajasini ancha yuqoriga ko'taradi. Biz dars jarayonida bolalarning yoshiga va bilim darajasiga qarab, interfaol metodlardan foydalanib dars

o'tamiz. So'nggi yillarda pedagogik faoliyatda turli axborot vositalari (kopyuter, televideniya, radio, nusxa ko'chiruvchi qurilma, slayd, video va audio magnitofonlar) yordamida ta'lim jarayoni tashkil etilishiga alohida e'tibor qaratilmoqda. O'qituvchilar oldida ta'lim jarayonida turli axborot vositalardan o'rinli va maqsadga muvofiq foydalanish vazifasi turibdi. Biz o'qituvchilar darslarni turli xil innavotsion metodlar orqali tushuntirib, yoritib bolalarga yetkazib berishga harakat qilishimiz kerak.

FOYDALANILGAN ADABIYOTLAR RO'YXATI:

1. Sidiqova, D. S. (2021). ZAMONAVIY TA'LIMDA MASOFAVIY O'QITISH TIZIMI. Scientific progress, 2(7), 1027-1031.
2. Shavkatovna, S. D. (2022). MASOFAVIY TA'LIM SHAROITIDA BOSHLANG 'ICH TA'LIM YO 'NALISHI TALABALARNING KASBIY KOMPETENTLIGINI TAKOMILLASHTIRISH METODIKASI. PEDAGOGS jurnali, 1(1), 61-62.
3. Shavkatovna, S. D. (2022). Issues of Formation of Professional Competence of Students. European journal of innovation in nonformal education, 2(2), 291-294.
4. Sidiqova, D. (2020). Boshlang'ich sinflarda interfaol ta'lim va loyihalash texnologiyasi. ЦЕНТР НАУЧНЫХ ПУБЛИКАЦИЙ (buxdu. uz), 4(4).
5. Shavkatovna, S. D. (2021). Developing Students' Professional Competencies in Distance Learning. Central asian journal of literature, philosophy and culture, 2(10), 152-155.
6. Shavkatovna, S. D. (2021). THE IMPORTANCE OF DISTANCE LEARNING IN THE TEACHING OF" METHODS OF TEACHING MATHEMATICS".
7. Sidikova, S. D. (2021). Theoretical and didactic principles of distance learning. Academics: an international multidisciplinary research journal, 11(1), 541-548.
8. Shavkatovna, S. D. (2021). OLIYGOHLARDA MASOFAVIY TA'LIMDAN FOYDALANISH IMKONIYATLARI. In Научно-практическая конференция.
9. Shavkatovna, S. D. THE ROLE OF INFORMATION TECHNOLOGY IN DISTANCE LEARNING.
10. Sidiqova, D. (2021). «МЕТОДИКА ОБУЧЕНИЯ МАТЕМАТИКЕ» В УСЛОВИЯХ ДИСТАНЦИОННОГО ОБРАЗОВАНИЯ ПРОФЕССИОНАЛЬНАЯ КОМПЕТЕНЦИЯ СТУДЕНТОВ В ПРЕПОДАВАНИИ НАУКИ МЕТОДОЛОГИЧЕСКИЕ ОСНОВЫ СОВЕРШЕНСТВОВАНИЯ. ЦЕНТР НАУЧНЫХ ПУБЛИКАЦИЙ (buxdu. uz), 3(3).
11. Sidiqova, D. (2021). ФОРМИРОВАНИЕ ПРОФЕССИОНАЛЬНОЙ КОМПЕТЕНТНОСТИ СТУДЕНТОВ В КОНТЕКСТЕ ДИСТАНЦИОННОГО ОБРАЗОВАНИЯ. ЦЕНТР НАУЧНЫХ ПУБЛИКАЦИЙ (buxdu. uz), 6(6).
12. Olloqova, O. M., TA'LIM, O. T. D. I., & FOYDALANISH, T. Scientific progress.–2021. T, 2(6), 1025-1029.

13. Olloqova, O. (2022). УЧАЩИЕСЯ НАЧАЛЬНОЙ ШКОЛЫ НА УРОКАХ РОДНОГО ЯЗЫКА ОРГАНИЗАЦИЯ КОМПЕТЕНТНОСТНОГО ПОДХОДА. ЦЕНТР НАУЧНЫХ ПУБЛИКАЦИЙ (buxdu. Uz), 8(8).
14. Mamanazarovna, O. U., & Gulnoza, M. (2021). Use of didactic games in mother tongue lessons.
15. Mamanazarovna, O. O. (2022). O'QUV JARAYONIGA INTENSIV TA'LIM TEXNOLOGIYALARINI JORIY QILISHNING AHAMIYATI. THEORY AND ANALYTICAL ASPECTS OF RECENT RESEARCH, 1(9), 67-70.
16. Sayidova, R., & Toyirova, N. (2022). THE USE OF INTERACTIVE METHODS IN THE ANALYSIS OF POETRY IN THE NATIVE LANGUAGE AND READING COURSES. In НАУЧНЫЕ ИССЛЕДОВАНИЯ МОЛОДЫХ УЧЁНЫХ (pp. 199-201).
17. Tog'ayeva, U. (2021). ONA TILI O'QITISH METODIKASI. MODULINI O'QITISHDA AXBOROT KOMMUNIKATSIYA TEXNOLOGIYALARIDAN FOYDALANISH//ЦЕНТР НАУЧНЫХ ПУБЛИКАЦИЙ (buxdu. uz), 1(1).
18. Tog'ayeva, U. (2020). IMPROVING THE MODULE" MOTHER TONGUE TEACHING METHOD" IN PROJECT EDUCATIONAL INSTRUCTIONS. ЦЕНТР НАУЧНЫХ ПУБЛИКАЦИЙ (buxdu. uz), 2(2).
19. Tog'ayeva, U. (2020). SCIENTIFIC-THEORETICAL BASES OF USE OF PEDAGOGICAL TECHNOLOGIES IN TEACHING METHODS OF MOTHER TONGUE. ЦЕНТР НАУЧНЫХ ПУБЛИКАЦИЙ (buxdu. uz), 2(2).
20. Tog'ayeva, U. (2021). Роль проектного обучения в совершенствовании модуля методики обучения родному языку. ЦЕНТР НАУЧНЫХ ПУБЛИКАЦИЙ (buxdu. uz), 8(8).
21. Tog'ayeva, U. S. Q. (2021). ONA TILI O'QITISH METODIKASI MODULINI TAKOMILLASHTIRISHDA LOYIHAVIY TA'LIMDAN FOYDALANISH. Scientific progress, 2(7), 1022-1026.
22. Ulug'bekovna, A. N., & Moxirovna, N. (2022). BOSHLANG'ICH SINFLARNI O'QITISHDA INTERFAOL METODLARDAN FOYDALANISH. Results of National Scientific Research International Journal, 1(3), 35-42.
23. Bakhtiyorovna, A. N., & Madina, O. Description of Non-Traditional Teaching Techniques Used in the Classes of the 3rd Class Native Language. International Journal on Economics, Finance and Sustainable Development, 3(3), 269-274.
24. Ozodova, M. (2021). OSHLANG 'ICH SINFLARDA SINTAKTIK TUSHUNCHALARNI O'RGATISHNING METODIK IMKONIYATLAR. ЦЕНТР НАУЧНЫХ ПУБЛИКАЦИЙ (buxdu. uz), 8(8).
25. Gaybulloevna S. M. Urgent Problems of the Quality of the Educational Environment //Pindus Journal of Culture, Literature, and ELT. – 2022. – Т. 2. – №. 2. – С. 152-154.
26. Садуллоева М. Г. Гуманизация отношений в системе «Учитель-учащийся»-установление связей сотрудничества //Достижения науки и образования. – 2019. – №. 8-3 (49). – С. 103-104.

27. Садуллоева М. Г. ЛИНГВОКУЛЬТУРЕМА КАК ТЕСНАЯ СВЯЗЬ ЯЗЫКА И КУЛЬТУРЫ, НА ПРИМЕРЕ БАСНИ ГУЛХАНИ «РАССКАЗЫ О СОВЕ» //АКТУАЛЬНЫЕ ВОПРОСЫ СОВРЕМЕННОЙ НАУКИ И ОБРАЗОВАНИЯ. – 2021. – С. 218-220.

28. Gaybulloeyvna S. M. THE USE OF MODERN TECHNOLOGIES IN THE LESSONS OF THE RUSSIAN LANGUAGE AND LITERATURE IN THE CONTEXT OF STUDENT-CENTERED EDUCATION //EUROPEAN JOURNAL OF MODERN MEDICINE AND PRACTICE. – 2022. – Т. 2. – №. 4. – С. 102-106.

29. Хайдарова, М. Д. (2020). Единство трудового и эстетического воспитания школьников. Вестник науки и образования, (23-2 (101)), 63-65.

30. Хайдарова, М. Д. (2021). ОСОБЕННОСТИ ВЕДЕНИЯ БИЗНЕСА В ИНДУСТРИИ КРАСОТЫ. In Формирование и реализация стратегии устойчивого экономического развития Российской Федерации (pp. 349-352).

31. Хайдарова, М. Д. (2021). ОСОБЕННОСТИ ОРГАНИЗАЦИИ ГОСТИНИЧНОГО СЕРВИСА НА ПРИМЕРЕ Г. МИРНЫЙ. In Формирование и реализация стратегии устойчивого экономического развития Российской Федерации (pp. 346-349).

DARS MASHG'ULOTLARIDA STEM VA SMART TEXNOLOGIYALARIDAN FOYDALANISH IMKONIYATLARI

Tilavova Matlab Muhammedovna

Buxoro davlat universiteti boshlang'ich ta'lim metodikasi kafedrasida dotsenti.

Annotatsiya: *Miliy o'quv dasturi asosida yaratilgan yangi avlod darsliklari bugungi davr talabidagi kadrlar tayyorlash uchun dasturamal bo'lib xizmat qilmoqda. XXI asr ta'limida tub burilishlar yasaydigan ta'lim texnologiyalardan STEM va SMART texnologiyalari ta'lim jarayonini yanada samarali bo'lishiga xizmat qilmoqda. Mazkur maqolada boshlang'ich ta'lim jarayonida ushbu ta'lim texnologiyalaridan foydalanish samarasi xususida so'z yuritilgan.*

Kalit so'zlar: *Ta'lim, texnologiya, STEM, dastur, konsepsiya, samara.*

Mamlakatimizda mustaqillik yillarida amalga oshirilgan keng ko'lamli islohotlar milliy davlatchilik va suverenitetni mustahkamlash, xavfsizlik va huquqtartibotni, jamiyatda qonun ustuvorligini, inson huquq va erkinliklarini, millatlararo totuvlik va diniy bag'rikenglik muhitini ta'minlash uchun muhim poydevor bo'ldi, xalqimizning munosib hayot kechirishi, jahon talablari darajasida ta'lim olishi va kasb egallashi, fuqarolarimizning bunyodkorlik salohiyatini ro'yobga chiqarish uchun zarur shart-sharoitlar yaratdi.

“STEAM va SMART ta'lim texnologiyasi” fanda o'quv jarayonini tashkil etish va uning sifatini ta'minlash borasidagi zamonaviy yondashuvlar, innovatsion texnologiyalar sohasidagi ilg'or tajribalar modulli-kredit tizimi asosida ishlab chiqilgan bo'lib, bo'lajak mutaxassislarni ixtisoslik fanlaridan ta'lim berish metodikasi, shakllari, metodlari, vositalari hamda o'qitishning ilg'or pedagogik va axborot texnologiyalariga oid bilim va ko'nikmalari shakllantiriladi.

STEAM ta'lim tizimi

- S – science - tabiiy fanlar
- T – technology - texnologiya
- E – engineering - muhandislik
- A – art - san'at
- M – math. - matematika

Ushbu yo'nalishlar zamonaviy dunyoda eng mashhur bo'lib kelayotgan tizimdir. Shuning uchun bugungi kunda STEAM tizimi asosiy tendentsiyalardan biri sifatida rivojlanmoqda. STEAM ta'limi yo'nalishi va amaliy yondashuvni qo'llash, shuningdek, barcha beshta sohani yagona ta'lim tizimiga integratsiyalashuviga asoslangan.

STEAM Amerikada ishlab chiqilgan. Ba'zi maktablar bitiruvchilarning martabalarini e'tiborga olishdi va fan, texnologiya, muhandislik va matematika kabi fanlarni birlashtirishga qaror qilishdi hamda STEM tizimi shu tarzda shakllandi. (Fan, texnika, muhandislik va matematika). Keyinchalik bu erda Art qo'shildi va endi STEAM oxirigacha

shakllandi. O'qituvchilar ushbu mavzular, aniqrog'i ushbu fanlardan bilimlar kelajakda talabalarning yuqori malakali mutaxassis bo'lib etishishiga yordam beradi, deb hisoblashadi. Oxir oqibat, bolalar yaxshi bilim olishga intilishadi va uni darhol amalda qo'llashadi.

Agar biz an'anaviy ta'limning asosiy maqsadi bilimlarni o'rgatish va bu bilimlardan fikrlash va ijod qilish uchun foydalanish deb aytsak, STEAM yondashuvi bizni olgan bilimlarni haqiqiy ko'nikmalar bilan birlashtirishga o'rgatadi. Bu maktab o'quvchilariga nafaqat ba'zi bir g'oyalarga ega bo'lish, balki ularni amalda qo'llash va amalga oshirish imkoniyatini beradi.

STEAM yondashuvining eng mashhur namunasi – Massachusetts Texnologiya Instituti (MIT). Ushbu dunyo universitetining shiori “Mens et Manus” (Aql va qo'l). Massachusetts Texnologiya Instituti bolalarga STEAM tushunchasini oldindan o'rganish va tanishish imkoniyatini berish uchun STEAM kurslarini ishlab chiqdi va hattoki ba'zi ta'lim muassasalarida STEAM o'quv markazlarini yaratdi.

Statistikaga ko'ra, 2011-yildan buyon STEAM-kasblarga bo'lgan talab darajasi 17% ga oshdi, oddiy kasblarga bo'lgan talab esa faqat 9,8% ga oshdi, bu esa butun dunyo bo'ylab ushbu ta'lim tizimiga katta talabni ko'rsatadi.

Ko'pgina mamlakatlarda STEAM-ta'lim ba'zi sabablarga ko'ra ustuvor ahamiyatga ega:

- Yaqin kelajakda dunyoda va shuning uchun O'zbekistonda muhandislar, yuqori texnologiyali ishlab chiqarish mutaxassislariga talab juda yuqori bo'ladi.

- Uzoq kelajakda biz tabiiy fanlar bilan birgalikda texnologiya va yuqori texnologiyali ishlab chiqarish bilan bog'liq bo'lgan kasblarga ega bo'lamiz, ayniqsa bio va nanotexnologiya mutaxassislariga katta talab bo'ladi.

- Mutaxassislar texnologiya, tabiiy fanlar va muhandislikning turli sohalaridan keng qamrovli ta'lim va tajribaga muhtoj bo'ladi.

STEAM ta'limining afzalliklari

- Ta'lim berishni o'quv fanlari bo'yicha emas, balki “mavzular” bo'yicha integratsiyalab olib borish

- Ilmiy-texnik bilimlarni real hayotda qo'llash

- Tanqidiy tafakkur ko'nikmalarini rivojlantirish va muammolarni yechish

- Faol kommunikatsiya va jamoada ishlash

- O'z kuchiga ishonish hissini ortishi

STEAM–ta'limining an'anaviy ta'limdan farqi nimada?

Umumta'lim maktablarida an'anaviy ta'lim o'quvchilarda muayyan fan yo'nalishida DTS asosida belgilangan bilim, ko'nikma va malakalarni shakllantirishga qaratilgan. STEAM–ta'limi DTS asosida beriladigan bilim, ko'nikma va malakalarning ilmiy jihatdan qanday qilib kundalik hayot bilan bog'liqligini ko'rsatish orqali sinfdagi dars mashg'ulotlari va maktabdan tashqari ta'lim jarayonida o'quvchilarning o'quv tadqiqotlarini o'tkazish, tajribalarni bajarib ko'rish, loyihalashtirishga yo'naltirilgan ijodkorligini tarbiyalash, yangiliklar yaratishga bo'lgan qiziqishlarini rivojlantirishga qaratilgan.

Tabiiy va aniq fanlaridan ta'lim berishda avval ham konstruksiyalashtirish, dasturlash masalalarida o'quvchilar bilan maktabda va maktabdan tashqari ta'limda samolyotsozlik, yosh texnik yo'nalishlaridagi ishlar tashkil qilingan. Mehnat ta'limi darslarida turli kasblar bilan tanishtirilib, ayrim yo'nalishlar bo'yicha zarur ko'nikmalar shakllantirilgan bo'lsa, hozirda insonlar mehnatini yengillashtirishga qaratilgan turli texnika asboblari va uskunalarining takomillashib borayotganligi misol qilish mumkin.

STEAM-ta'limini joriy etishdan asosiy maqsad – o'quvchi yoshlarning qiziqishlarini maktab yoshidan erta aniqlash va iqtidorini, ijodkorligini rivojlantirishga yo'naltirish, yangiliklarni hayotga tatbiq etish orqali ilmiy izlanuvchan, yaratuvchan kadrlarni tarbiyalash. Shunga ko'ra, ta'limning yangi tizimiga o'tishda pedagoglarni qayta tayyorlash masalasiga ham jiddiy e'tibor qaratilmoqda. Bunda kelajak texnologiyalar taraqqiyotiga qaratilgan ekan, o'quvchilarni tariyalaydigan o'qituvchilar texnologiyalarning kelajagini to'g'ri belgilab olishi, bu yo'lda har qanday to'siqlarni bartaraf etib, bor imkoniyatlarni ishga solish va o'quvchilarning dunyoqarashini cheksiz kengaytirib borish maqsad qilib olindi.

Smart ta'lim — bu ta'lim muassasalari hamda professor-o'qituvchilar tarkibining umumiy standartlar, kelishuvlar va texnologiyalar asosida yagona Internet tarmog'i orqali ta'limni amalga oshiruvchi birlashmasidir.

SMART-ta'limning keng tarqalishi birinchi navbatda Internet-texnologiyalarni takomillashtirish bilan, ikkinchidan, Wi-Fi, 3G, 4G kabi simsiz texnologiyalarning rivojlanishi va uchinchidan, Internetda onlayn ta'lim resurslarining keng tarqalganligi bilan bog'liq.

SMART ta'limning asoslarini shakllanishida, shuningdek, Facebook, YouTube, Twitter va turli bloglar kabi, odamlarning o'z Internet-kontentini yaratishga imkon beradigan Web 2.0 texnologiyalarining rivojlanishi xizmat qildi.

Ta'lim dasturlarida Web 2.0 texnologiyalarining imkoniyatlarini qanday qo'llash mumkin?

Ushbu savolga bir qator javoblar mavjud:

☑o'quv materiallarini bepul tarqatish uchun tarmoqli jamoalardan foydalanish;

☑mustaqil o'quv materiallarini yaratish;

☑informatika sohasida maxsus bilim va ko'nikmalarsiz faoliyatning yangi shakllariga qatnashish.

O'qituvchilar ushbu texnologiyalarni bir-biri bilan va o'quvchilarining ota-onalari bilan muloqotda bo'lishlari, kasbiy tajriba almashishlari, mashg'ulotlarning mazmunini yangi materiallar bilan boyitish, o'quvchilarning o'qishga bo'lgan qiziqishini oshirish, kasbiy rivojlanish uchun foydalanishlari mumkin. O'qituvchi va o'quvchilar ta'lim jarayonida teng ishtirokchilarga aylanishadi: ularning har biri zarur ma'lumotlarga ega bo'lish imkoniyatiga ega bo'lishadi, umumiy tadqiqotning xulosasini har biri o'z ishi natijalari bilan to'ldiradi.

Smart konsepsiyasi ta'lim kesimida o'zi bilan birga, «aqlii taxta», «aqlii ekran», ixtiyoriy nuqtadan Internetga chiqish kabi texnologiyalarni shakllantiradi. Ushbu texnologiyalarning har biri kontentni ishlab chiqish jarayonini yangidan qurish, yetkazib

berish va aktuallashtirish imkonini beradi. Natijada ta'lim olishni nafaqat sinfda, balki uyda, ish joyida, jamoat joylarida, dam olish joylarida ham amalga oshirish mumkin bo'ladi. Bunda ta'lim jarayonini baholovchi aso-siy element sifatida faol ta'lim beruvchi kontent maydonga chiqadi. Uning asosida vaqt va fazo tushunchalari to'sig'idan holi qiluvchi yagona repozitor yaratiladi.

Smart ta'lim konsepsiyasi — mavjud manbalarga tez mosla-shuvchanlik, multimedaning maksimal xilma-xilligi, tinglovchi-ning saviyasi va talabi darajasiga tezkorlikda moslashuvchanlikdan iborat. Kompetentlikning uzluksiz rivojlanishi, bilimlarni doimiy o'sishi va yangilanib borishi zamonaviy ta'lim tizimidagi dolzarb muammolardan hisoblanadi. Sababi bilimni rivojlantirish uchun endi inson kapitalining ta'siri kamlik qila boshlaydi. Bu kabi masalalarni hal qilishda nafaqat ta'lim muhitining o'zini, balki ta'lim tizimining tarkibi, instrumentlari, usullari tubdan o'zgartirilishi shart. Analitik kompetensiyalar, kompleks muammolarni yechish mahorati, yangi g'oyalarni rivojlantiruvchi — innovatsion xususiyatlar, o'zaro kommunikatsiya madaniyati kabi bilimlarni takomillashtirish zarur. Chunki an'anaviy ta'lim parametrlari asosida bilim berish insonlarni Smart — jamiyat uchun tayyorlamaydi. O'z navbatida, Smart — texnologiyasiz, innovatsion faoliyat yuritib bo'lmaydi. Agar ta'lim shu yo'nalishda ortda qolsa, u tormozlanib, qotib qoladi.

Xulosa sifatida aytish mumkinki, biz kattalar birlashib, tajribalarni o'rganib, barcha imkoniyatlarni ishga solib, farzandlarimizning kelajagini to'g'ri yo'lga qo'yishga qodir ekanligimizni yana bir bor amalda isbotlashimiz bugungi kunning dolzab masalasidir.

FOYDALANILGAN ADABIYOTLAR:

1. Tilavova, M., & Erkinova, N. (2022). O 'QUVCHILARINI MA'NAVIY BARKAMOL INSON RUHIDA TARBIYALASHDA ERTAKLARDAN FOYDALANISH. Science and innovation, 1(B4), 130-131.

2. Tilavova, M., & Erkinova, N. (2022). OQUVCHILAR NUTQINI OSTIRISHDA SHE'RIY MATNLARDAN FOYDALANISH. Science and innovation, 1(B4), 127-129.

3. Tilavova, M. M., & Alimova, M. A. Q. (2021). TEXNOLOGIYA DARSLARIDA QO 'L MEHNATIDAN FOYDALANISH TALABLARI. Scientific progress, 2(7), 975-982.

4. Mukhamadovna, T. M. (2021). Challenges of Feminism and Gender Equalization. Middle European Scientific Bulletin, 10.

5. Mukhamadovna, T. M., Djamshitovna, K. M., & Narzullayevna, Q. S. (2021). Art as a significant factor of forming world outlook of students. Middle European Scientific Bulletin, 11.

6. Muhammedovna, T. M. (2019). Qualification features of the teacher of "technology" and the technology of its development. European Journal of Research and Reflection in Educational Sciences, 2019.

7. Тилавова, М. М. (2020). Гендерный подход на уроках технологии. In European research: innovation in science, education and technology (pp. 33-35).
8. Jobirovich, Yarashov Mardon. "TOOLS OF USING DIGITAL TECHNOLOGIES IN PRIMARY EDUCATIONAL COURSES." EUROPEAN JOURNAL OF MODERN MEDICINE AND PRACTICE 2.4 (2022): 119-123.
9. Jobirovich, Yarashov Mardon. "Advantages of the Introduction of Digital Technologies into the Educational Process." Pindus Journal of Culture, Literature, and ELT 7 (2021): 17-20.
10. Jobirovich Y. M. The Role Of Digital Technologies In Reform Of The Education System //The American Journal of Social Science and Education Innovations. – 2021. – Т. 3. – №. 04. – С. 461-465.
11. Xayrulloeva, D. (2021). The gradual development of native language textbooks for grades 3-4 in primary school. центр научных публикаций (buxdu. uz), 7(7).
12. Xayrulloeva, D. (2021). System of Creative Exercises and Tasks in Primary School Mother Tongue Textbooks. Центр научных публикаций (buxdu. uz), 7(7).
13. Xayrullayeva, D. N. Q. (2021). BOSHLANG'ICH SINFLARDA ONA TILI DARSLIKLARIDAGI IJODIY MASHQ VA TOPSHIRIQLAR TIZIMI. Scientific progress, 2(7), 1235-1242.
14. Dilnoza, X. (2022). 1-SINF "ONA TILI VA O'QISH SAVODXONLIGI" DARSLARIDA ETNOPEDAGOGIKA NAMUNALARINI O'RGATISH METODIKASI. БАҲҚАРОРЛИК ВА ЕТАКЧИ ТАДҚИҚОТЛАР ОНЛАЙН ИЛМИЙ ЖУРНАЛИ, 2(4), 337-341.
15. Xayrullayeva, D. (2021). BOSHLANG 'ICH SINFLARDA ONA TILI TA'LIMINING ANAMIYATI. ЦЕНТР НАУЧНЫХ ПУБЛИКАЦИЙ (buxdu. uz), 8(8).
16. Hamroyeva, R. M. (2021). Application of Anthroponymic Units in the Works of Tahir Malik (On The Example of the Story "Devona"). Middle European Scientific Bulletin, 8.
17. Rasulovna, H. M. (2021). Use Of Anthroponyms In Tahir Malik's Stories. Journal of Contemporary.
18. Rasulovna, H. M. (2021). Anthroponymic forms in the text of artistic work (On the example of Tahir Malik's work). Middle European Scientific Bulletin, 10.
19. Rasulovna, H. M. THE LITERARY OF ANTHROPONYMS. Chief Editor.
20. Rasulovna, H. M. (2022). TOHIR MALIKNING ASARLARIDA ONOMASTIK BIRLIKLAR QOLLANILISHINING USLUBIY TAHLILI. БАҲҚАРОРЛИК ВА ЕТАКЧИ ТАДҚИҚОТЛАР ОНЛАЙН ИЛМИЙ ЖУРНАЛИ, 2(4), 391-398.
21. HAMROYEVA, M. (2021). BOSHLANG'ICH TA'LIMDA INNOVATSION YONDASHUV. ЦЕНТР НАУЧНЫХ ПУБЛИКАЦИЙ (buxdu. uz), 1(1).
22. Наврузова, М. Г. (2020). Креативность педагога-условие инновационности его профессиональной деятельности. Вопросы науки и образования, (11 (95)), 109-111.
23. Habiba, G. (2021). BIRINCHI SINFLARDA O'QUVCHILARIDA YOZUV MALAKALARINI SHAKLLANTIRISH. Scientific progress, 2(7), 983-989.

24. G'aforovna, J. H. (2022). SAVOD O 'RGATISHGA TAYYORGARLIK BOSQICHIDA O 'QISH VA YOZUVGA O 'RGATISH. БОШҚАРУВ ВА ЭТИКА ҚОИДАЛАРИ ОНЛАЙН ИЛМИЙ ЖУРНАЛИ, 2(3), 1-4.
25. Хакимова, М. Х. (2017). ИСПОЛЬЗОВАНИЕ ИНТЕРАКТИВНЫХ МЕТОДОВ НА УРОКАХ МАТЕМАТИКИ В НАЧАЛЬНЫХ КЛАССАХ. In Сборники конференций НИЦ Социосфера (No. 32, pp. 101-102). Vedecko vydavatelske centrum Sociosfera-CZ sro.
26. Касимов, Ф. М., Касимова, М. М., & Хакимова, М. Х. (2016). Специфические принципы построения системы учебных задач. Психология и педагогика: методика и проблемы практического применения, (50-2), 58-62.
27. Sadulloyeva, M. (2022). МАКТАВ О 'QUVCHILARI ORASIDA DEVIANT XULQ-ATVOR SABABLARI, SHAKLLARI VA KORREKSION ISHLAR. ЦЕНТР НАУЧНЫХ ПУБЛИКАЦИЙ (buxdu.uz), 17(17).
28. Kurbanova, S. (2021). TEXNOLOGIYA DARSİ JARAYONIDA TALABALARNING MENHAT TARBIYASINI SHAKLLANTIRISHDA INTERFAOL METODLARDAN FOYDALANISH. ЦЕНТР НАУЧНЫХ ПУБЛИКАЦИЙ (buxdu.uz), 3(3).
29. Бахронова, А. И. (2021). БЎЛАЖАК БОШЛАНҒИЧ СИНФ ЎҚИТУВЧИЛАРИНИ ДАРСДАН ТАШҚАРИ ТАРБИЯВИЙ ФАОЛИЯТНИ АМАЛГА ОШИРИШГА ТАЙЁРЛАШ ЙЎЛЛАРИ. Scientific progress, 2(6), 1074-1082.
30. Бахронова, А. И. (2021). БЎЛАЖАК БОШЛАНҒИЧ СИНФ ЎҚИТУВЧИЛАРИНИ ЎҚУВЧИЛАРНИ АХЛОҚИЙ ТАРБИЯЛАШГА ТАЙЁРЛАШДА ДАРСДАН ТАШҚАРИ ИШ ШАКЛЛАРИ. Scientific progress, 2(6), 1083-1089.
31. Vaxronova, A. (2022). БЎЛАЖАК БОШЛАНҒИЧ СИНФ ЎҚИТУВЧИЛАРИНИ ДАРСДАН ТАШҚАРИ ТАРБИЯВИЙ ФАОЛИЯТНИ АМАЛГА ОШИРИШГА ТАЙЁРЛАШ ЙЎЛЛАРИ. Физико-технологического образование, 1(1).
32. Vakhronova, A., & Sadirova, M. (2021). PROBLEMS OF TRAINING WITH THE FAMILY IN EXTRACURRICULAR EDUCATIONAL ACTIVITIES. In World science: problems and innovations (pp. 216-218).
33. Ismoilovna, B. A. (2021). Problems of Training Future Primary School Teachers to Cooperate with The Family in Extracurricular Educational Activities. Middle European Scientific Bulletin, 8.
34. Omonova, D. N. Q. (2021). The Linguistic competence in language teaching based on Integrative Approach. In World science: problems and innovations (pp. 213-215).
35. Omonova, D. (2022). LINGVISTIK KOMPETENSIYALARNI RIVOJLANTIRISHDA MEDIA TA'LIM VOSITALARDAN FOYDALANISH. PEDAGOGS jurnali, 1(1), 182-183.
36. Bakhtiyorovna, A. N., & Madina, O. Description of Non-Traditional Teaching Techniques Used in the Classes of the 3rd Class Native Language. International Journal on Economics, Finance and Sustainable Development, 3(3), 269-274.
37. Ozodova, M. (2021). OSHLANG 'ICH SINFLARDA SINTAKTIK TUSHUNCHALARNI O 'RGATISHNING METODIK IMKONIYATLAR. ЦЕНТР НАУЧНЫХ ПУБЛИКАЦИЙ (buxdu.uz), 8(8).

38. Ulug'bekovna, A. N., & Moxirovna, N. (2022). BOSHLANG'ICH SINFLARNI O'QITISHDA INTERFAOL METODLARDAN FOYDALANISH. Results of National Scientific Research International Journal, 1(3), 35-42.
39. Khamraev, A. R. (2019). Modeling Teacher's Activity in Designing Students' Creative Activities. Eastern European Scientific Journal, (1).
40. Hamroev, A. R. (2019). Modeling activities of teachers when designing creative activities of students. European Journal of Research and Reflection in Educational Sciences, 2019.
41. Kamroev, A. (2019). STUDENTS' CREATIVE ACTIVITIES IN DESIGNING MOTHER TONGUE EDUCATION. Scientific Bulletin of Namangan State University, 1(7), 285-296.
42. Хамраев, А. (2018). Моделирование деятельности учителя при проектировании творческой деятельности учащихся. Педагогічні інновації: ідеї, реалії, перспективи, (2), 23-26.
43. Adizov, B. R., & Khamroev, A. R. Modeling activities of teachers when designing creative activities of students. Ilmiy xabarnoma, 69.
44. Ҳамроев, Р. (2014). БОШЛАНҒИЧ ТАЪЛИМНИ ИЖОДИЙ ТАШКИЛ ЭТИШ ИСТИҚБОЛЛАРИ. ВЕСТНИК КАРАКАЛПАКСКОГО ГОСУДАРСТВЕННОГО УНИВЕРСИТЕТА ИМЕНИ БЕРДАХА, 22(1), 53-58.
45. Hamroyev, R. A., Qoldoshev, A. R., & Hasanova, A. M. (2021). Methods of teaching 1st grade students to use writing tools effectively. Asian Journal of Multidimensional Research (AJMR), 10(1), 168-174.
46. Hamroyev, A. R. (2021). Designing students' creative activity in primary school mother tongue education as a methodological problem. Middle European Scientific Bulletin, 11.
47. Azimov, Y. (2003). Hamroyev A//Husnixat va uni oqitish usuliyoti (Maruza matnlari).
48. Khamroev, A. (2021). Quality and effectiveness for design of learning outcomes in the language teaching. ACADEMICIA: AN INTERNATIONAL MULTIDISCIPLINARY RESEARCH JOURNAL, 11(1), 549-558.
49. Pulatova, A. Y. (2021). Scientific and Theoretical Foundations of an Integrative Approach to the Formation of Literary Concepts in Primary School Students. Middle European Scientific Bulletin, 8.
50. Asadovna, Y. (2021). Psychological Characteristics of Speech Cultivation by Working on the Text in Primary School Reading Lessons. Annals of the Romanian Society for Cell Biology, 437-446.
51. Polatovna, A. Y. (2021). Psychological characteristics of speech cultivation by working on the text in primary school reading lessons. ACADEMICIA: AN INTERNATIONAL MULTIDISCIPLINARY RESEARCH JOURNAL, 11(1), 490-501.
52. Pulotova, Y. (2021). Principles of Integration of Primary School Mother Tongue and Learning Classes. International Journal of Culture and Modernity, 11, 185-191.

ONA TILI O'QITISH METODIKASI FANIDA INTEGRATSIYANING AHAMIYATI

Tog'ayeva Umida Shavqi qizi

BuxDU tayanch doktoranti

Kalit so'zlar: *integratsiya, boshlang'ich ta'lim, ona tili o'qitish metodikasi, uzviylik, bog'liqlik, ko'nikma, dars, tushuncha.*

Ключевые слова: *интеграция, начальное образование, родной язык, непрерывность, соединение, способность, урок, концепция.*

Keys words: *integration, primary education, mother tongue, interdependence, dependency, skill, lesson, consciousness.*

Annotatsiya: *Ushbu maqolada boshlang'ich ta'lim ona tili o'qitish jarayonida fanlararo aloqadorlikning ahamiyati, predmetlararo uzviylikni o'rnatish yo'l-yo'riqlari haqida ma'lumot berilgan.*

Аннотация: *В этой статье содержится информация о важности междисциплинарных связей при обучении родному языку в начальной школе, а также рекомендации по установлению междисциплинарных связей.*

Annotation: *This article provides information on the importance of interdisciplinary connections in the teaching of mother tongue in primary education, as well as guidelines for establishing interdisciplinary links.*

Ta'lim tizimiga yangiliklarni olib kirish, zamonaviy pedagogik texnologiyalardan unumli foydalanish bugungi kun ta'limi olgiga qo'yilgan muhim vazifalardir. Darhaqiqat, zamonaviy pedagogik texnologiyalar ta'lim jarayonining unumdorligini oshiradi, o'quvchilarning mustaqil fikrlash jarayonini shakllantiradi, o'quvchilarda bilimga ishtiyoq va qiziqishni oshiradi, bilimlarni mustahkam o'zlashtirish, ulardan amaliyotda erkin foydalanish ko'nikma va malakalarini shakllantiradi. Pedagogik texnologiyaga asoslangan ta'lim jarayonida o'qituvchi faoliyati va o'quvchi faoliyati doirasi aniq belgilanadi, ta'limni tashkil etishning aniq texnologiyasi ko'rsatiladi.

Shuning uchun ham bo'lajak boshlang'ich sinf o'qituvchilarini kelgusi faoliyatga tayyorlashda, pedagogik texnologiyalarni amaliyotga tatbiq etishga tayyorlash bugungi ta'limning oldiga qo'yilgan talablardan biridir. Chunki pedagogik texnologiyalar, birinchidan, o'quvchilarni bilim, ko'nikma va malakalarini oson va qiziqib o'rganishlari uchun imkoniyat yaratsa, ikkinchidan, o'qituvchining ham professional o'sishiga, ham ma'naviy rivojlanishiga yordam beradi.

Yurtimizda ta'lim mazmuniga alohida e'tibor qaratilib, DTS o'quv dasturlarining yangi tahrirdagi variantlari tajriba sinovdan o'tkazilmoqda, pedagogik texnologiyalar asosida o'quv jarayonining samaradorligi oshirish maqsadida pedagogik texnologiyalardan, axborot kommunikatsiya vositalaridan foydalanilmoqda. Boshlang'ich sinf o'quvchilarini o'qitishda o'quvchilarning dunyoqarashini kengaytirish, bilimlarni keng va oson o'zlashtirish

maqsadida pedagogik texnologiyalarning usul, vosita va shakllarini to'g'ri tanlab, ulardan foydalanish muhim sanaladi.

Boshlang'ich ta'lim o'quv jarayonida foydalanilayotgan usul, uslub va shakllarning turli-tumanligi bilan ajralib turadi. Mamlakatimizda amalga oshirilayotgan ta'lim islohotlari natijasi o'laroq yangi o'quv rejalari va dasturlarga o'tish mobaynida jamiyat va atrof-muhit o'rtasidagi aloqalarni uyg'unlashtirish, atrof-muhitga jiddiy munosabatni o'rnatish va shakllantirish masalalari muhim ahamiyat kasb etadi. Shaxsning tevarak atrofdagi voqea va hodisalarga nisbatan jiddiy munosabatlarning poydevori boshlang'ich sinflarda qo'yiladi.

Ona tili fanini quyidagi fanlar bilan bog'lash maqsadga muvofiq: o'qish, tabiat, rasm, ingliz tili, mehnat, odobnoma, matematika, musiqa. Fanlararo aloqadorlik o'rnatilganda o'quvchi dars mazmunini chuqur anglaydi va hayotni yaxlit bir tizim sifatida tasavvur qiladi. Shu o'rinda ta'kidlash joizki, bu fanlarni integratsiyalashda o'tiladigan mavzu ham muhim ahamiyatga ega, ya'ni har qanday mavzuni ham integratsiyalash imkoniyati yo'q.

Fanlarni o'zaro integratsiyalashdan asosiy maqsad o'quvchilarga berilayotgan bilimlarni takrorlanishini oldini olish, bir xillikka barham berish va vaqtni tejab qolishdir. Shunday ekan yuqorida ko'rib o'tilganidek integratsiyalash orqali biz juda ko'p vaqtni tejagan holda o'quvchilarga har tomonlama puxta bilim berishimiz va darslarni qiziqarli tashkil etishimiz mumkin bo'ladi. Integratsiyalashgan darslarni tashkil etish bir tomondan dastur talablarini o'zlashtirishga xizmat qilsa, ikkinchi tomondan o'quvchida fanlararo bog'liqlik haqida tasavvur uyg'otadi.

Ona tili darslari elementlarini tasviriy san'at va mehnat darslari bilan integratsiyalash masalasiga metodistlar, pedagoglar, psixologlar alohida e'tibor qaratmoqdalar. Bu fanlar integratsiyasi o'quvchilarning aqliy qobiliyatini rivojlanishida, xotirasini yaxshilashda, nutqini takomillashuvida, boyishida alohida ahamiyat kasb etadi. Ona tili va tasviriy san'at darslari integratsiyasida o'quvchilar asar mualliflarining tarjimai holi, asarlarni yaratish tarixi bilan tanishish bilan birga, asarni muhoakama qilish va tahlil qilish mobaynida ularning diqqati asar mohiyatiga qaratiladi. Asar bilan tanishish barobarida bolalar rasmni hayotda ko'rganlari bilan taqqoslaydilar, bu esa ularda mantiqiy fikrlashni shakllantirishga xizmat qiladi. Ona tili darslarida rassomlarning asarlaridan foydalanish o'quvchilarda ko'tarinki kayfiyatni yuzaga keltiradi, nutqini boyishiga yordam beradi, mustaqil ravishda ijodiy yondashuviga imkoniyat beradi. Rasm darslarida biror bir asar muallifi bo'lgan rassomning tarjimai holini o'quvchilar tomonidan gapirib berishlari, ular yaratgan asarlarni yaratish tarixi bilan tanishishlari barobarida o'quvchilar og'zaki nutqi ravonlashadi, takomillashadi. Shuningdek, ona tili darslarida yozma topshiriqlarni bajarishdan avval o'qituvchi o'quvchilarga quyidagi mazmundagi vazifani bajarishni topshirishi mumkin: daftaringizga uydan chiqib, maktabga kelguningizga bo'lgan yo'lni chizing, chizish vaqtida har bir burilish, yo'lning qayirilish o'rinlarini aniq ko'rsatishni taklif qilishi mumkin. Bu xildagi mashq, eng avvalo, o'quvchilarda xotirani mustahkamlaydi, qiziqishini orttiradi, o'quvchilarni bajarishi kerak bo'lgan vazifaga tayyorlaydi va, eng asosiysi, ular barmoqlarini yozuvga tayyorlaydi. Bunday xarakterdagi topshiriqlarni turli

shakllarini o'ylab ko'rish va joriy etish mumkin. Bu, asosan ,o'qituvchining ijodkorligiga bog'liq. Daftarga o'ylab chizilgan chiziqalar o'quvchini harflarni, so'zlarni chiroyli yozishga tayyorlaydi. Bunday daqiqalardan yozuv daralarida ham foydalanish mumkin.

Xulosa qilib shuni aytish mumkinki, o'quvchilar bilim darajasini oshirishda ta'lim mazmunini integratsiyalash yuqori natijalarga olib keladi. Unda nafaqat fanlarni o'zaro bog'lash orqali, balki o'zaro uyg'unlashishi mumkin bo'lgan va bolaga ijobiy ta'sir etadigan obyektlar orqali ham bolalarni har tomonlama rivojlantirishni ta'minlashga ko'maklashishi mumkin. Buning uchun ta'limni zamonaviy talqin asosida tashkil etish zarurdir.

FOYDALANILGAN ADABIYOTLAR:

1. Tog'ayeva, U. (2021). ONA TILI O'QITISH METODIKASI. MODULINI O'QITISHDA AXBOROT KOMMUNIKATSIYA TEXNOLOGIYALARIDAN FOYDALANISH//ЦЕНТР НАУЧНЫХ ПУБЛИКАЦИЙ (buxdu. uz), 1(1).

2. Tog'ayeva, U. (2020). IMPROVING THE MODULE" MOTHER TONGUE TEACHING METHOD" IN PROJECT EDUCATIONAL INSTRUCTIONS. ЦЕНТР НАУЧНЫХ ПУБЛИКАЦИЙ (buxdu. uz), 2(2).

3. Tog'ayeva, U. (2020). SCIENTIFIC-THEORETICAL BASES OF USE OF PEDAGOGICAL TECHNOLOGIES IN TEACHING METHODS OF MOTHER TONGUE. ЦЕНТР НАУЧНЫХ ПУБЛИКАЦИЙ (buxdu. uz), 2(2).

4. Tog'ayeva, U. (2021). Роль проектного обучения в совершенствовании модуля методики обучения родному языку. ЦЕНТР НАУЧНЫХ ПУБЛИКАЦИЙ (buxdu. uz), 8(8).

5. Tog'ayeva, U. S. Q. (2021). ONA TILI O'QITISH METODIKASI MODULINI TAKOMILLASHTIRISHDA LOYIHAVIY TA'LIMDAN FOYDALANISH. Scientific progress, 2(7), 1022-1026.

6. Asadovna, Y. (2021). Psychological Characteristics of Speech Cultivation by Working on the Text in Primary School Reading Lessons. Annals of the Romanian Society for Cell Biology, 437-446.

7. Polatovna, A. Y. (2021). Psychological characteristics of speech cultivation by working on the text in primary school reading lessons. ACADEMICIA: AN INTERNATIONAL MULTIDISCIPLINARY RESEARCH JOURNAL, 11(1), 490-501.

8. Asadovna, P. Y. (2021). Methods of working on the text in the integration of primary school reading lessons. Middle European Scientific Bulletin, 11.

9. Pulatova, A. Y. (2021). Scientific and Theoretical Foundations of an Integrative Approach to the Formation of Literary Concepts in Primary School Students. Middle European Scientific Bulletin, 8.

10. Asadovna, Y. (2021). Psychological Characteristics of Speech Cultivation by Working on the Text in Primary School Reading Lessons. Annals of the Romanian Society for Cell Biology, 437-446.

11. Polatovna, A. Y. (2021). Psychological characteristics of speech cultivation by working on the text in primary school reading lessons. *ACADEMICIA: AN INTERNATIONAL MULTIDISCIPLINARY RESEARCH JOURNAL*, 11(1), 490-501.
12. Bakhtiyorovna, A. N., & Madina, O. Description of Non-Traditional Teaching Techniques Used in the Classes of the 3rd Class Native Language. *International Journal on Economics, Finance and Sustainable Development*, 3(3), 269-274.
13. Ozodova, M. (2021). OSHLANG 'ICH SINFLARDA SINTAKTIK TUSHUNCHALARNI O'RGATISHNING METODIK IMKONIYATLAR. *ЦЕНТР НАУЧНЫХ ПУБЛИКАЦИЙ (buxdu. uz)*, 8(8).
14. Ulug'bekovna, A. N., & Moxirovna, N. (2022). BOSHLANG'ICH SINFLARNI O'QITISHDA INTERFAOL METODLARDAN FOYDALANISH. *Results of National Scientific Research International Journal*, 1(3), 35-42.
15. Sayidova, R., & Toyirova, N. (2022). THE USE OF INTERACTIVE METHODS IN THE ANALYSIS OF POETRY IN THE NATIVE LANGUAGE AND READING COURSES. In *НАУЧНЫЕ ИССЛЕДОВАНИЯ МОЛОДЫХ УЧЁНЫХ* (pp. 199-201).
16. Gaybulloevna S. M. Urgent Problems of the Quality of the Educational Environment // *Pindus Journal of Culture, Literature, and ELT*. – 2022. – Т. 2. – №. 2. – С. 152-154.
17. Садуллоева М. Г. Гуманизация отношений в системе «Учитель-учащийся»-установление связей сотрудничества // *Достижения науки и образования*. – 2019. – №. 8-3 (49). – С. 103-104.
18. Садуллоева М. Г. ЛИНГВОКУЛЬТУРЕМА КАК ТЕСНАЯ СВЯЗЬ ЯЗЫКА И КУЛЬТУРЫ, НА ПРИМЕРЕ БАСНИ ГУЛХАНИ «РАСКАЗЫ О СОВЕ» // *АКТУАЛЬНЫЕ ВОПРОСЫ СОВРЕМЕННОЙ НАУКИ И ОБРАЗОВАНИЯ*. – 2021. – С. 218-220.
19. Gaybulloevna S. M. THE USE OF MODERN TECHNOLOGIES IN THE LESSONS OF THE RUSSIAN LANGUAGE AND LITERATURE IN THE CONTEXT OF STUDENT-CENTERED EDUCATION // *EUROPEAN JOURNAL OF MODERN MEDICINE AND PRACTICE*. – 2022. – Т. 2. – №. 4. – С. 102-106.
20. Sadulloeva M. "NATIONAL CULTURE IN THE FABLES OF GULHANIY // *ЦЕНТР НАУЧНЫХ ПУБЛИКАЦИЙ (buxdu. uz)*. – 2020. – Т. 10. – №. 9
21. Sidikova, S. D. (2021). Theoretical and didactic principles of distance learning. *Academia: an international multidisciplinary research journal*, 11(1), 541-548.
22. Shavkatovna, S. D. (2021). OLIYGOHLARDA MASOFAVIY TA'LIMDAN FOYDALANISH IMKONIYATLARI. In *Научно-практическая конференция*.
23. Shavkatovna, S. D. THE ROLE OF INFORMATION TECHNOLOGY IN DISTANCE LEARNING.
24. Sidiqova, D. (2021). «МЕТОДИКА ОБУЧЕНИЯ МАТЕМАТИКЕ» В УСЛОВИЯХ ДИСТАНЦИОННОГО ОБРАЗОВАНИЯ ПРОФЕССИОНАЛЬНАЯ КОМПЕТЕНЦИЯ СТУДЕНТОВ В ПРЕПОДАВАНИИ НАУКИ МЕТОДОЛОГИЧЕСКИЕ ОСНОВЫ СОВЕРШЕНСТВОВАНИЯ. *ЦЕНТР НАУЧНЫХ ПУБЛИКАЦИЙ (buxdu. uz)*, 3(3).

25. Sidiqova, D. (2021). ФОРМИРОВАНИЕ ПРОФЕССИОНАЛЬНОЙ КОМПЕТЕНТНОСТИ СТУДЕНТОВ В КОНТЕКСТЕ ДИСТАНЦИОННОГО ОБРАЗОВАНИЯ. ЦЕНТР НАУЧНЫХ ПУБЛИКАЦИЙ (buxdu. uz), 6(6).

26. Yunusovna Y. S. METHODOLOGY OF FORMATION OF GRAPHIC SKILLS IN PRIMARY SCHOOL STUDENTS //EUROPEAN JOURNAL OF MODERN MEDICINE AND PRACTICE. – 2022. – Т. 2. – №. 4. – С. 129-133.

27. Yunusovna Y. S. METHODOLOGY OF FORMATION OF GRAPHIC SKILLS IN PRIMARY SCHOOL STUDENTS //EUROPEAN JOURNAL OF MODERN MEDICINE AND PRACTICE. – 2022. – Т. 2. – №. 4. – С. 129-133.

28. YUSUFZODA S. BOSHLANG'ICH SINIF HUSNIXAT DARSLARINI INNOVATSION TECHNOLOGIYALAR ASOSIDA TASHKIL ETISH //ЦЕНТР НАУЧНЫХ ПУБЛИКАЦИЙ (buxdu. uz). – 2021. – Т. 8. – №. 8.

29. Yunus Y. S. FORMATION OF CURRENCY SKILLS IN PRIMARY SCHOOL STUDENTS //EUROPEAN JOURNAL OF INNOVATION IN NONFORMAL EDUCATION. – 2022. – Т. 2. – №. 2. – С. 281-285.

30. Yunus Y. S. et al. Use of innovative technologies in improving the efficiency of primary school students //Middle European Scientific Bulletin. – 2021. – Т. 11. – №. 1.

BOSHLANG'ICH SINIF ONA TILI VA O'QISH SAVODXONLIGI DARSLIGIDAGI FASLLARGA BAG'ISHLANGAN SHE'RLARNING G'OYAVIY BADIY MUNDARIJASI

Toyirova Nazokat Moxirovna

*Buxoro davlat universiteti
Boshlang'ich ta'lim metodika kafedrasida
o'qituvchisi*

Annotatsiya. *Maqolada boshlang'ich sinf ona tili va o'qish savodxonligi darsliklaridagi fasllarga bag'ishlangan she'rlarning g'oyaviy-badiiy mundarijasi tahlil qilib chiqilganligi, o'qilgan asarni o'quvchilar ongli tushunishi, asosiy mazmunini, g'oyasini anglab yetishi uchun analiz, sintez, taqqoslash, umumlashtirish kabi mantiqiy usullar bo'yicha fikr yuritilgan.*

Annotation. *The article analyzes the ideological and artistic content of the poems dedicated to the chapters in the sections of the native language and textbooks of primary school, the students' conscious understanding of the read work, the main content, the idea. for logical methods such as analysis, synthesis, comparison, generalization.*

Аннотация. *В статье анализируется идейно-художественное содержание стихотворений, посвященных главам в разделах родного языка и учебников начальной школы, осознанное понимание учащимися прочитанного произведения, основного содержания, идеи логическими методами, такими как анализ, синтез, сравнение, обобщение.*

Kalit so'zlar. *Integratsiya, darslik, milliy dastur, hikoya, she'r, obraz, lirika, majoz, she'riyat, qofiya, xalq og'zaki ijodi, masal.*

Keywords. *Integration, textbook, national program, story, poem, image, lyric, metaphor, poetry, rhyme, folklore, parable.*

Ключевые слова. *Интеграция, учебник, национальная программа, рассказ, поэма, образ, лирика, метафора, поэзия, рифма, фольклор, притча.*

Ma'lumki, nutq tafakkur bilan bog'liq, shuning uchun u tafakkur bilan uzviy o'stiriladi. Darsda o'qilgan asarni o'quvchilar ongli tushunishi, asosiy mazmunini, g'oyasini anglab yetishi uchun analiz, sintez, taqqoslash, umumlashtirish kabi mantiqiy usullar qo'llanadi. O'qilgan asarni analiz qilishda har xil ish uslublaridan foydalaniladi. Bolalar hikoyadagi asosiy qatnashuvchi shaxslarni aytadilar, o'qituvchi rahbarligida asar rejasini tuzadilar. Qatnashuvchi shaxslarni o'quvchilar har xil tartibda aytishlari mumkin, ammo o'qituvchi ularni asarda qatnashish4 tartibida aytishni so'raydi. Natijada o'qituvchi rahbarligida hikoyaning chizmasi tuziladi. O'qituvchi bergan savollar yordamida asarlarning mazmuni aniqlanadi.

Shunday qilib, asar mazmuni bilan birinchi tanishish o'quvchilardan ongli ishlashni, ya'ni voqealarni, qatnashuvchilar tarkibini analiz qilishni talab etadi. O'qish bilan bog'liq holda bajariladigan bunday mantiqiy ishlar asta-sekin murakkablasha boradi.

H.Imonberdiyevning "Qish tongida" she'ri tabiiy manzara talqiniga bag'ishlangan:

Erta tursam hovuzda

Birov oyna solibdi.

Ko'm-ko'k, tiniq, zilol suv

Eng ostida qolibdi.

Bola tasavvuri, tafakkuri aynan shunday fikrlashga moyil. Zotan, she'r jonli tasvir asosida yaratilgan.

Yana bir xassos bolalar shoiri Dilshod Rajabov majoziy obrazlar orqali talay she'rlar yaratgan. Shoir she'riyatida qushlar, uy hayvonlari, turli buyumlar bor. Ular yordamida shoir hayotiy xulosalar qilib, o'quvchilarni hayotni tushunishga chorlaydi. Goho bir xil obrazlar turli ma'noda kelishi mumkin. Masalan, Qarg'a obraziga shunday yondashadi:

Men qarg'aman, qarg'aman,

Bekor so'kib, qarg'amang.

Men-ku bir beozor qush,

Sizga nima qildim, xo'sh?

Qarg'a majoziy obraz sifatida salbiylik kasb etadi. Shoir o'quvchidagi shu kayfiyatni o'zgartirish uchun qarg'aning o'zini gapirtiradi. Qarg'a o'zini beozor qush deb biladi. O'zining qag'-qag' etib yurishini poetik tarzda izohlaydi :

Bahor yozdamas faqat

Kuylash kerak hamma vaqt.

Shunda qolmaysiz qotib

Va qayg'u g'amga botib

Ona tili va o'qish savodxonligi darslarida so'z ma'nolari ustida ishlash alohida ahamiyatga ega. So'z ma'nolari ustida ishlash o'qisho'quv predmetining barcha tarkibiy qismlari bilan aloqadorlikda tashkil etiladi. Binobarin, so'z ma'nolarini izohlashda uning tovush tomoniga, tovushlarni to'g'ri talaffuz qilish hamda to'g'ri yozish, o'quvchilar nutqini o'stirish ishlari kompleks amalga oshiriladi.

Quadrat Hikmatning bolalar uchun yozilgan ko'pgina she'rlari kitobxonlarni o'ylantiradi, ularni fikrlashga, hayot haqida mulohaza etishga da'vat etadi. Jumladan "Nok nusxa lampochka", "Qo'lqop kiygan askarga, o'xshaydi mix polvon ham", "Tog'dan kelar pildirab, ariqlarda shildirrab", "Serhosil, qaychi bargcha, xuddi bir qarich archa" kabi satrlari ko'p jihatdan sodda topishmoqlarga o'xshaydi.

Shoir she'rlarining badiiy olami ulardagi rang-barang tasviriy ifodalar, obrazlar orqali ko'zga tashlanadi. Masalan, "Bahor" she'rida o'ziga xos topilmalar mavjud.

Uchib yurar mayin shamollar

Yelpib- yelpib anhor yuzini

Qirg'oqlarda soyabon tollar

Oyna suvda ko'rar o'zini

Biluv topshiriqlari vositasida qarama-qarshi, o'zaro yaqin ma'noli so'zlar bo'yicha ham bilishga oid topshiriqlar tuzib, ta'limga tatbiq qilish bolalarda izlanish layoqatlarini o'stiradi. Bunda ot so'z turkumiga oid so'zlar beriladi. Bolalar predmetning belgisi, harakatini bildirgan so'zlarni izlab topishadi, gaplar tuzishadi.

Topshiriq. Ikkinchi ustundagi so'zlarning ma'nolarini mos belgi va harakatiga oid so'zlar topib yozing.

1-ustun	2-ustun	3-ustun
.....	daraxt
.....	bino
.....	lola
.....	shamol

Uchala ustundagi so'zlardan foydalanib, quyidagi gaplarni tuzish osonlashadi. Tuzilgan gaplar tahlilidan narsani bildirgan so'zlardan oldin belgi, undan keyin harakatni bildirgan so'zlarning kelishini anglab olishadi: Kattakon daraxt gulladi. Ko'rkam bino qurildi. qip-qizil lola ochildi. Yoqimli shamol esdi.

So'zlarni ma'nolariga ko'ra guruhlariga ajratishga oid biluv topshirilari o'quvchilar diqqatini so'z ma'nolariga tortishning faol usuli hisoblanadi. Shunday so'zlar berilgan bo'lsin: quyosh, maysa, chiqdi, bolalar, kom-ko'k, quvnoq, ko'kardi, o'ynadi, qizarib.

O'ylangchi, shu so'zlarni qanday qilib uch guruhga ajratib yozish mumkin. Bolalar topshiriqni bajarib, shu so'zlar ustida ishni davom ettirish mumkin. Buning uchun yana bir biluv topshiriqi tashkil etiladi.

Topshiriq. So'zlardan foydalanib, quyosh, bolalar, maysalar to'g'risida uchta gap tuzing.

O'quvchilar: quyosh qizarib chiqdi. Ko'm-ko'k maysalar ko'kardi. "Quvnoq bolalar o'ynadi" kabi gaplarni tuzishadi.

So'z ma'nolarini ajratishda taqqoslash usuli bilan bajariladigan biluv topshiriqlari alohida ahamiyatga ega. Shunday topshiriqlar berilgan bo'lsin.

Topshiriq. Uning. (issiq, hisa, katta, uzoq, kichik, ya'in, uzun, sovuq). Shu so'zlarni qanday qilib to'rt juft qarama-qarshi ma'noli so'zlarga ajratish mumkin?

Bolalar qavs ichida berilgan s'zlarning birinchisi (issiq)ni tanlab, unga qarama-qarshi ma'noli so'z (sovuq)ni, ikkinchi so'z (qisqa)ni tanlab, unga qarama-qarshi ma'noli so'z (uzun)ni, uchinchi so'z (katta)ni tanlab, unga qarama-qarshi ma'noli so'z (kichik)ni, to'rtinchi so'z (uzoq)ni ajratib, unga qarama-qarshi ma'noli so'z (yaqin)ni tanlashadi. Shu yo'l bilan to'rtta zid ma'noli so'zlar juftligi hosil qilinadi.

Topshiriq. Dumaloq, kuldi, yurdi, keldi so'zlariga zid ma'noli so'zlar topib yozing.

Topshiriqni bajarib, dumaloq-uzun, kuldi-yig'ladi, yurdi-to'xtadi, keldi-ketdi juftliklari hosil qilinadi. Bu ko'rinishdagi biluv topshiriqlari o'quvchilarning so'z ma'nolarini anglashlarini ta'minlaydi, bolalarda so'zga munosabatni tarbiyalaydi.

Ona tilidan o'rganiladigan bilim, hosil qilinadigan malakalar o'quvchilarda nutqni, nutq madaniyatini taraqqiy ettirishga xizmat qiladi. Boshlang'ich sinf o'qishpredmeti amaliy o'quv predmeti bo'lganligi tufayli situativ nutq tuzish malakalarini rivojlantirishni taqozo qiladi.

FOYDALANILGAN ADABIYOTLAR:

1. Mirziyoyev Sh.M. Milliy taraqqiyot yo'limizni qat'iyat bilan davom ettirib, yangi bosqichga ko'taramiz.//Toshkent - 2017, "O'zbekiston", 593 b

2. Qosimova K. Boshlang'ich sinflarda ona tili o'qitish metodikasi. - Toshkent: "O'qituvchi", 1985. –B. 216.

1. Pulatova, A. Y. (2021). Scientific and Theoretical Foundations of an Integrative Approach to the Formation of Literary Concepts in Primary School Students. Middle European Scientific Bulletin, 8.

2. Asadovna, Y. (2021). Psychological Characteristics of Speech Cultivation by Working on the Text in Primary School Reading Lessons. Annals of the Romanian Society for Cell Biology, 437-446.

3. Polatovna, A. Y. (2021). Psychological characteristics of speech cultivation by working on the text in primary school reading lessons. ACADEMICIA: AN INTERNATIONAL MULTIDISCIPLINARY RESEARCH JOURNAL, 11(1), 490-501.

4. Ulug'bekovna, A. N., & Moxirovna, N. (2022). BOSHLANG'ICH SINFLARNI O'QITISHDA INTERFAOL METODLARDAN FOYDALANISH. Results of National Scientific Research International Journal, 1(3), 35-42.

5. Sayidova, R., & Toyirova, N. (2022). THE USE OF INTERACTIVE METHODS IN THE ANALYSIS OF POETRY IN THE NATIVE LANGUAGE AND READING COURSES. In НАУЧНЫЕ ИССЛЕДОВАНИЯ МОЛОДЫХ УЧЁНЫХ (pp. 199-201).

6. Bakhtiyorovna, A. N., & Madina, O. Description of Non-Traditional Teaching Techniques Used in the Classes of the 3rd Class Native Language. International Journal on Economics, Finance and Sustainable Development, 3(3), 269-274.

7. Ozodova, M. (2021). OSHLANG 'ICH SINFLARDA SINTAKTIK TUSHUNCHALARNI O'RGATISHNING METODIK IMKONIYATLAR. ЦЕНТР НАУЧНЫХ ПУБЛИКАЦИЙ (buxdu. uz), 8(8).

8. Haydarova, M., & Yuldashev, B. (2022). БОШЛАНҒИЧ ТАЪЛИМ ЖАРАЁНИГА ИНДИВИДУАЛ ЁНДАШУВНИ ТАДБИҚ ЭТИШ УСУЛЛАРИ. Физико-технологического образование, 1(1).

9. Sidikova, S. D. (2021). Theoretical and didactic principles of distance learning. Academicia: an international multidisciplinary research journal, 11(1), 541-548.

10. Shavkatovna, S. D. (2021). OLIYGOHLARDA MASOFAVIY TA'LIMDAN FOYDALANISH IMKONIYATLARI. In Научно-практическая конференция.

11. Tog'ayeva, U. (2021). ONA TILI O'QITISH METODIKASI. MODULINI O'QITISHDA AXBOROT KOMMUNIKATSIYA TEXNOLOGIYALARIDAN FOYDALANISH//ЦЕНТР НАУЧНЫХ ПУБЛИКАЦИЙ (buxdu. uz), 1(1).
12. Tog'ayeva, U. (2020). IMPROVING THE MODULE" MOTHER TONGUE TEACHING METHOD" IN PROJECT EDUCATIONAL INSTRUCTIONS. ЦЕНТР НАУЧНЫХ ПУБЛИКАЦИЙ (buxdu. uz), 2(2).
13. Yusufzoda S., Ortiqova S. Improving the methods of developing thinking ability of primary school students in mathematics //ACADEMICIA: An International Multidisciplinary Research Journal. – 2021. – Т. 11. – №. 4. – С. 1458-1463.
14. Yunus Y. S. FORMATION OF CURRENCY SKILLS IN PRIMARY SCHOOL STUDENTS //EUROPEAN JOURNAL OF INNOVATION IN NONFORMAL EDUCATION. – 2022. – Т. 2. – №. 2. – С. 281-285.
15. Sadulloyeva M. "NATIONAL CULTURE IN THE FABLES OF GULHANIY //ЦЕНТР НАУЧНЫХ ПУБЛИКАЦИЙ (buxdu. uz). – 2020. – Т. 10. – №. 9
16. Mamanazarovna, O. U., & Gulnoza, M. (2021). Use of didactic games in mother tongue lessons.
17. Mamanazarovna, O. O. (2022). O'QUV JARAYONIGA INTENSIV TA'LIM TEXNOLOGIYALARINI JORIY QILISHNING AHAMIYATI. THEORY AND ANALYTICAL ASPECTS OF RECENT RESEARCH, 1(9), 67-70.
18. N.Y. Ubaydullaevna. Central asian journal of literature, philosophy and culture 2 (10), 120-124.
19. Y.U. Nurova. Homonymy of ethnonyms in uzbek folk parems. European Scholar Journal (ESJ) Available Online at: [https://www. Scholarzest](https://www.Scholarzest)
20. Tilavova, M., & Erkinova, N. (2022). O 'QUVCHILARINI MA'NAVIY BARKAMOL INSON RUHIDA TARBIYALASHDA ERTAKLARDAN FOYDALANISH. Science and innovation, 1(B4), 130-131.
21. Tilavova, M., & Erkinova, N. (2022). OQUVCHILAR NUTQINI OSTIRISHDA SHE'RIY MATNLARDAN FOYDALANISH. Science and innovation, 1(B4), 127-129.
22. Tilavova, M. M., & Alimova, M. A. Q. (2021). TEXNOLOGIYA DARSLARIDA QO 'L MEHNATIDAN FOYDALANISH TALABLARI. Scientific progress, 2(7), 975-982.
23. Mukhamadovna, T. M. (2021). Challenges of Feminism and Gender Equalization. Middle European Scientific Bulletin, 10.
24. Mukhamadovna, T. M., Djamshitovna, K. M., & Narzullayevna, Q. S. (2021). Art as a significant factor of forming world outlook of students. Middle European Scientific Bulletin, 11.
25. Muhammedovna, T. M. (2019). Qualification features of the teacher of" technology" and the technology of its development. European Journal of Research and Reflection in Educational Sciences, 2019.
26. Тилавова, М. М. (2020). Гендерный подход на уроках технологии. In European research: innovation in science, education and technology (pp. 33-35).

27. Бахронова, А. И. (2021). БЎЛАЖАК БОШЛАНҒИЧ СИНФ ЎҚИТУВЧИЛАРИНИ ЎҚУВЧИЛАРНИ АХЛОҚИЙ ТАРБИЯЛАШГА ТАЙЁРЛАШДА ДАРСДАН ТАШҚАРИ ИШ ШАКЛЛАРИ. *Scientific progress*, 2(6), 1083-1089.

28. Вахронова, А. (2022). БЎЛАЖАК БОШЛАНҒИЧ СИНФ ЎҚИТУВЧИЛАРИНИ ДАРСДАН ТАШҚАРИ ТАРБИЯВИЙ ФАОЛИЯТНИ АМАЛГА ОШИРИШГА ТАЙЁРЛАШ ЙЎЛЛАРИ. *Физико-технологического образование*, 1(1).

29. Bakhronova, A., & Sadirova, M. (2021). PROBLEMS OF TRAINING WITH THE FAMILY IN EXTRACURRICULAR EDUCATIONAL ACTIVITIES. In *World science: problems and innovations* (pp. 216-218).

30. Ismoilovna, B. A. (2021). Problems of Training Future Primary School Teachers to Cooperate with The Family in Extracurricular Educational Activities. *Middle European Scientific Bulletin*, 8.

31. Hamroyev, A. R. (2019). Modeling activities of teachers when designing creative activities of students. *European Journal of Research and Reflection in Educational Sciences*, 2019.

32. Hamroyev, A. R. (2021). Designing students' creative activity in primary school mother tongue education as a methodological problem. *Middle European Scientific Bulletin*, 11.

33. Khamraev, A. R. (2019). Modeling Teacher's Activity in Designing Students' Creative Activities. *Eastern European Scientific Journal*, (1).

34. Hamroev, A. R. (2019). Modeling activities of teachers when designing creative activities of students. *European Journal of Research and Reflection in Educational Sciences*, 2019.

35. Kamroev, A. (2019). STUDENTS' CREATIVE ACTIVITIES IN DESIGNING MOTHER TONGUE EDUCATION. *Scientific Bulletin of Namangan State University*, 1(7), 285-296.

36. Хамраев, А. (2018). Моделирование деятельности учителя при проектировании творческой деятельности учащихся. *Педагогічні інновації: ідеї, реалії, перспективи*, (2), 23-26.

37. Adizov, B. R., & Khamroev, A. R. Modeling activities of teachers when designing creative activities of students. *Ilmiy xabarнома*, 69.

38. Ҳамроев, Р. (2014). БОШЛАНҒИЧ ТАЪЛИМНИ ИЖОДИЙ ТАШКИЛ ЭТИШ ИСТИҚБОЛЛАРИ. *ВЕСТНИК КАРАКАЛПАКСКОГО ГОСУДАРСТВЕННОГО УНИВЕРСИТЕТА ИМЕНИ БЕРДАХА*, 22(1), 53-58.

39. Hamroyev, R. A., Qoldoshev, A. R., & Hasanova, A. M. (2021). Methods of teaching 1st grade students to use writing tools effectively. *Asian Journal of Multidimensional Research (AJMR)*, 10(1), 168-174.

40. Hamroyev, A. R. (2021). Designing students' creative activity in primary school mother tongue education as a methodological problem. *Middle European Scientific Bulletin*, 11.

БОШЛАНҒИЧ ТАЪЛИМДА ИНДИВИДУАЛ ЁНДАШУВ.

Haydarova Malika Djamshitovna

VuxDU o'qituvchisi

Аннотация. Ушбу мақолада бошланғич таълим жараёнига индивидуал ёндашувни тадбиқ этишнинг ўзига хос жиҳатлари ҳақида фикр юритилган бўлиб, унда кичик мактаб ёшидаги ўқувчиларнинг ёшга оид ва психологик хусусиятлари, индивидуал ёндашувни тадбиқ этишда амал қилиниши керак бўлган педагогик шарт-шароитлар баён қилинган.

Таянч сўз ва иборалар: кичик мактаб ёшидаги ўқувчи, индивидуал ёндашув, ўйинга мойиллик, жисмоний, психологик, ижтимоий ривожланиш, педагогик шарт-шароитлар, мустақил иш шакллари, методлар, ўқув топшириқлар, қобилият, қизиқиш.

Аннотация. В статье рассматривается специфика реализации индивидуального подхода к процессу начального образования, описываются возрастные и психологические особенности младших школьников, педагогические условия, которые необходимо соблюдать при реализации индивидуального подхода.

Ключевые слова и фразы: младший школьник, индивидуальный подход, игривость, физическое, психологическое, социальное развитие, педагогические условия, самостоятельные формы работы, методы, учебные задания, способности, интерес.

Annotation. This article discusses the specifics of the implementation of an individual approach to the process of primary education, which describes the age and psychological characteristics of primary school students, the pedagogical conditions that must be followed in the implementation of an individual approach.

Key words and phrases: junior schoolchild, individual approach, playfulness, physical, psychological, social development, pedagogical conditions, independent forms of work, methods, study assignments, abilities, interest.

Индивидуал ёндашув ўзбек халқи таълим тизимида асрлар давомида мавжуд бўлган. Ўтмишда мактабхоналар айниқса мадрасаларда таълим олувчиларга алоҳида ёндашилган ҳолда, уларнинг қизиқишлари ва интилишларини ҳисобга олиб таълим-тарбия берилган. Ҳар бир таълим олувчининг муайян мавзунини билиш имкониятлари ва ўзлаштириш даражалари аниқлангандан кейингина унга навбатдаги топшириқ берилган.

Бошланғич таълим жараёнига индивидуал ёндашувни тадбиқ этишда ўқувчиларнинг ёшга оид ва психологик хусусиятларини инобатга олиш лозим:

1. Ўйинга мойиллик. Ўйинлар ёрдамида бола умумқабул қилинган хулқ тўғрисида билимларни эгаллайди. Ўйинларда, бошқа фаолият турларида кўра кўпроқ боладан қоидаларга риоя этиш талаб этилади. Болалар уларни бузганга алоҳида эътибор билан танбеҳ берадилар. Агар бола кўпчиликнинг фикрига бўйсунмаса, унда у кўпгина ёқимсиз сўзларни эшитиши, ўйиндан чиқиши ҳам мумкин. Бунда бола бошқалар билан ҳисоблашишга ўрганади, адолат, ҳақиқат, ростгўйликдан дарс олади.

2. Бир маромдаги фаолият билан узоқ шуғуллана олмаслик. Психологлар таъкидлаганларидек, 6-7 ёш давридаги болалар ўз диққатларини 7-10 дақиқадан ортиқ бир предметда сақлай олмасликларини таъкидлайдилар. Бундан ортиқ вақтда болалар чалғий бошлайдилар, ўз диққатларини бошқа предметларга кўчирадилар, шунинг учун машғулотлар вақтида фаолият турларини тез-тез ўзгартириш зарур.

3. Тажрибанинг етишмаслиги сабабли ахлоқий тасаввурларнинг етарли аниқ эмаслиги.

4. Шунингдек, амалга ошириш тартиби ва амалий қўллаш ўртасида зиддиятлар бўлиши мумкин.

5. Катталар ва тенгдошлари билан мулойим мулоқотни қўллашнинг бир текис эмаслиги (кундалик ҳаётда ва уйда, мактабда ва кўчада).

Қадим замонлардан инсонлар ёш ва жисмоний, ақлий ривожланишнинг ўзаро алоқадорлигини тушунганлар. Бу ҳақиқат алоҳида исботларни талаб этмаган: ёш улғайиши билан донишмандлик шаклланади, тажриба тўпланади, билимлар ортади. Ҳар бир ёш даврида жисмоний, психологик, ижтимоий ривожланишнинг ўз даражаси мос келади.

Ўзбекистон Республикаси Халқ таълими тизимини 2030 йилгача ривожлантириш концепциясида "...ўқитиш методикасини такомиллаштириш, таълим-тарбия жараёнига индивидуаллаштириш тамойилларини босқичма-босқич татбиқ этиш" каби устивор йўналишлар белгиланган [1]. Замонавий жамият халқ таълими олдида қўядиган асосий вазифалар орасида фаол онгли ижодий шахсни тарбиялаш вазифаси долзарб вазифа ҳисобланади. Бошланғич синф ўқувчилари ўқув фаолиятига киришиб, ўқув топшириқларини бажаришда ҳамда ўз хулқлари усулларини аниқлашда мақсадга мувофиқ ҳаракат қилишга ўрганадилар. Уларнинг ҳатти-ҳаракатлари онгли хусусият касб этади. Кўпинча ўз муаммоларини ҳал этишда ўқувчилар эгалланган тажрибадан фойдаланадилар. Ривожланиш жараёнларини тўғри бошқариш учун инсон ҳаёти даврларини таснифлаш зарурати юзага келди.

Бошланғич таълим жараёнига индивидуал ёндашувни татбиқ этишда қуйидаги педагогик шарт-шароитлар назарда тутилади:

- бошланғич синфларда ўқитиш мароми ва изланувчанлик қобилиятларини инобатга олиш, бунда ўқув топшириқларини индивидуаллаштириш;

- кичик мактаб ёшидаги ўқувчиларни ўқишга бўлган эҳтиёжларини ривожлантириш, бунда топшириқни ҳар бир ўқувчи томонидан бажарилишини таъминлаш;

- бошланғич таълим жараёнида ўқувчиларнинг ўқишга бўлган қизиқишларини ошириш, бунда ўқитишни гуруҳли, индивидуал ва мустақил иш шаклларига асосланган ҳолда ташкил этиш;

бошланғич синф ўқувчиларида мустақиллик, меҳнатсеварлик, креативликни шакллантириш, бунда дарснинг аксарият қисмини индивидуал ишлашга ажратиш имкониятидан фойдаланиш кабилар.

Америкалик ўқитувчиларнинг аксарияти ўқувчиларнинг дарсда фаол иштирок этишларини афзал кўрадилар ва шу туфайли ҳар хил интерфаол усуллардан фойдаланадилар. Интерфаол усулдаги дарс анъанавий, ўқитувчилар кўникиб кетган маъруза шаклида ўтказиладиган дарсдан сезиларли фарқ қилади. Тадқиқотлар далолат беришича, педагогик жараёнларни индивидуал ёндашув асосида ташкил этиш ўқувчилар ўртасидаги ётсирашни олдини олишнинг самарали техникасидир. Масалан, индивидуал ёндашилганда ҳатто ўзга болалар ўзларидан фарқ қилган тақдирда ҳам ўзларини гуруҳнинг қисми сифатида сезишларига имкон беради. Таълимни бундай ташкил этиш ўқувчилардаги тафаккур усулини “Мен ва улар”дан “Бизлар”га айлантиради.

Австриялик психолог ва файласуф В.Франкл [4] индивидуалликнинг аҳамияти, инсон шахсининг қадр-қиммати ва мазмуни ҳамма вақт у яшаётган жамиятга боғлиқлигини таъкидлайди. Америкалик социолог Т.Паркинсоннинг фикрича [4], чинакам шахсий қадр-қиммат инсоннинг ўраб турувчи муҳит билан муносабатида, яъни унга индивидуал ёндашилганда намоён бўлади.

Жаҳонда таълимда қўлга киритилган муҳим натижаларга кўра ўқув жараёнига индивидуал ёндашувни тадбиқ этиш таълим олувчиларнинг ақлий қобилиятлари ва қизиқишларига қараб амалга оширилмоқда. Таълим босқичлари орасида бошланғич таълимда ўқув жараёнини индивидуал ёндашув асосида ташкил этиш ўзига хос хусусиятларга эга бўлиб, у ўта мураккаб педагогик жараён сифатида тавсифланади.

Бошланғич синф ўқувчиси айтилганларни текширади, уни қизиқтирган саволларга жавобларни мустақил топишга интилади, чунки боланинг аввалги ҳаёти – унинг тўпланган шахсий индивидуал тажрибаси ҳисобланади ва катта инсоннинг у билан ўзаро муносабати ҳам айнан мазкур тажрибани ҳисобга олиб, қатъий индивидуал бўлиши лозим.

FOYDALANILGAN ADABIYOTLAR:

1. Mukhamadovna, T. M., Djamshitovna, K. M., & Narzullayevna, Q. S. (2021). Art as a significant factor of forming world outlook of students. Middle European Scientific Bulletin, 11.

2. Djamshitovna, X. M. (2021). Pedagogical Opportunities for Implementing an Individual Approach to the Primary Educational Process. International Journal of Culture and Modernity, 11, 192-195.

3. Djамshitovna, X. M. (2021). The Didactic Potential of Modern Information Technologies in Achieving the Professional Competence of the Future Teacher. *International Journal of Culture and Modernity*, 11, 201-204.

4. Djамshitovna, X. M. (2021). Pedagogical Opportunities for Implementing an Individual Approach to the Initial Educational Process. *European Journal of Life Safety and Stability (2660-9630)*, 12, 252-255.

5. Haydarova, M., & Yuldashev, B. (2022). БОШЛАНҒИЧ ТАЪЛИМ ЖАРАЁНИГА ИНДИВИДУАЛ ЁНДАШУВНИ ТАДБИҚ ЭТИШ УСУЛЛАРИ. Физико-технологического образование, 1(1).

6. Хайдарова, М. Д., & Юлдашев, Б. Н. (2022). ИНФОРМАЦИОННЫЕ ТЕХНОЛОГИИ В ТРУДОВОМ ОБУЧЕНИИ ШКОЛЬНИКОВ. БАҒҚАРОРЛИК ВА ЕТАКЧИ ТАДҚИҚОТЛАР ОНЛАЙН ИЛМИЙ ЖУРНАЛИ, 2(4), 387-390.

7. Haydarova, M., & Yuldashev, B. (2021). БОШЛАНҒИЧ СИНФЛАРДА ТЕХНОЛОГИЯ ФАНИНИ ЎҚИТИШДА ИННОВАТИВ ЁНДОШУВ. Физико-технологического образование, (2).

8. Haydarova, M. (2019). MODEL AND PSYCHOLOGICAL AND PEDAGOGICAL CONDITIONS CONDUCIVE TO THE FORMATION OF MANAGERIAL COMPETENCE OF FUTURE PRIMARY SCHOOL TEACHERS. *European Journal of Research and Reflection in Educational Sciences Vol, 7(11)*, 90-93.

9. Haydarova, M., & Qodirova, M. (2021). ТЕХНОЛОГИЯ ДАРСЛАРИДА БОШЛАНҒИЧ СИНФ ЎҚУВЧИЛАРИНИ ТАБИИЙ МАТЕРИАЛЛАР БИЛАН ИШЛАШГА ЎРГАТИШ. Физико-технологического образование, (2).

10. Haydarova, M. (2017). Impact of globalisation on economic growth and investment attractiveness of regions. *Iqtisodiyot va innovatsion texnologiyalar*, (4), 149-158.

11. Хайдарова, М. Д. (2013). Роль интеграции в школьном образовании. Педагогика и современность, (4), 33-36.

12. Хайдарова, М. Д., Юлдашев, Б. Н., & Узбекистан, Б. (2019). Информационные технологии в трудовом обучении школьников. *teacher Namangan region, Norin district school*, 40, 542.

13. Хайдарова, М. Д. (2020). Способы реализации индивидуального подхода к начальному образованию. *European research*, 6, 64.

14. Хайдарова, М. Д. (2020). Единство трудового и эстетического воспитания школьников. *Вестник науки и образования*, (23-2 (101)), 63-65.

15. Хайдарова, М. Д. (2021). ОСОБЕННОСТИ ВЕДЕНИЯ БИЗНЕСА В ИНДУСТРИИ КРАСОТЫ. In *Формирование и реализация стратегии устойчивого экономического развития Российской Федерации* (pp. 349-352).

16. Хайдарова, М. Д. (2021). ОСОБЕННОСТИ ОРГАНИЗАЦИИ ГОСТИНИЧНОГО СЕРВИСА НА ПРИМЕРЕ Г. МИРНЫЙ. In *Формирование и реализация стратегии устойчивого экономического развития Российской Федерации* (pp. 346-349).

17. Хайдарова, М. Д. (2019). Интеграция уроков технологии с другими предметами. Теория и практика современной науки, (5), 755-758.
18. Sidiqova, D. S. (2021). ZAMONAVIY TA'LIMDA MASOFAVIY O'QITISH TIZIMI. Scientific progress, 2(7), 1027-1031.
19. Shavkatovna, S. D. (2022). MASOFAVIY TA'LIM SHAROITIDA BOSHLANG 'ICH TA'LIM YO 'NALISHI TALABALARNING KASBIY KOMPETENTLIGINI TAKOMILLASHTIRISH METODIKASI. PEDAGOGS jurnali, 1(1), 61-62.
20. Shavkatovna, S. D. (2022). Issues of Formation of Professional Competence of Students. European journal of innovation in nonformal education, 2(2), 291-294.
21. Sidiqova, D. (2020). Boshlang'ich sinflarda interfaol ta'lim va loyihalash texnologiyasi. ЦЕНТР НАУЧНЫХ ПУБЛИКАЦИЙ (buxdu. uz), 4(4).
22. Shavkatovna, S. D. (2021). Developing Students' Professional Competencies in Distance Learning. Central asian journal of literature, philosophy and culture, 2(10), 152-155.
23. Shavkatovna, S. D. (2021). THE IMPORTANCE OF DISTANCE LEARNING IN THE TEACHING OF" METHODS OF TEACHING MATHEMATICS".
24. Yunusovna Y. S. METHODOLOGY OF FORMATION OF GRAPHIC SKILLS IN PRIMARY SCHOOL STUDENTS //EUROPEAN JOURNAL OF MODERN MEDICINE AND PRACTICE. – 2022. – Т. 2. – №. 4. – С. 129-133.
25. YUSUFZODA S. BOSHLANG'ICH SINFLAR HUSNIXAT DARSLARINI INNOVATSION TEXNOLOGIYALAR ASOSIDA TASHKIL ETISH //ЦЕНТР НАУЧНЫХ ПУБЛИКАЦИЙ (buxdu. uz). – 2021. – Т. 8. – №. 8
26. Ismoilovna, B. A. (2021). Problems of Training Future Primary School Teachers to Cooperate with The Family in Extracurricular Educational Activities. Middle European Scientific Bulletin,
27. Bakhronova, A., & Sadirova, M. (2021). PROBLEMS OF TRAINING WITH THE FAMILY IN EXTRACURRICULAR EDUCATIONAL ACTIVITIES. In World science: problems and innovations
28. Bakhronova, A. (2022). БЎЛАЖАК БОШЛАНҒИЧ SINFLAR ўқитувчиларини ДАРСДАН ТАШҚАРИ ТАРБИЯВИЙ ФАОЛИЯТНИ АМАЛГА ОШИРИШГА ТАЙЁРЛАШ ЙЎЛЛАРИ. Физико-технологического образование, 1(1).
29. Бакронова, А. И. (2021). БЎЛАЖАК БОШЛАНҒИЧ SINFLAR ўқитувчиларини ўқувчиларни АХЛОҚИЙ ТАРБИЯЛАШГА ТАЙЁРЛАШДА ДАРСДАН ТАШҚАРИ ИШ ШАКЛЛАРИ. Scientific progress, 2(6), 1083-1089.
30. Mamanazarovna, O. O. (2022). O'QUV JARAYONIGA INTENSIV TA'LIM TEXNOLOGIYALARINI JORIY QILISHNING AHAMIYATI. THEORY AND ANALYTICAL ASPECTS OF RECENT RESEARCH, 1(9), 67-70.
31. Fayzullayev M. B., Sadullayeva M. G., Fayzulloyev O. M. НАЦИОНАЛЬНО-КУЛЬТУРНЫЕ ЦЕННОСТИ ВОСТОКА В БАСНЯХ МУХАММАДА ШАРИФА ГУЛЬХАНИ //Theoretical & Applied Science. – 2020. – №. 2. – С. 528-532.

32. Baymuradovna B. S. et al. Pedagogical technologies for the development of cognitive creative abilities of students in the lessons of the Russian language //Journal of Critical Reviews. – 2020. – Т. 7. – №. 6. – С. 492-496.
33. Gaibulloevna S. M. THE UNIQUE IDIOLECT OF GULKHANI–THE FABLE WRITER. – 2021.
34. Садуллоева М. Г., Ражабова С., Холова Г. Т. ЯЗЫК И РЕЧЬ В ПРЕПОДАВАНИИ РУССКОГО ЯЗЫКА В ШКОЛЕ //СОВРЕМЕННЫЕ НАУЧНЫЕ ИССЛЕДОВАНИЯ: АКТУАЛЬНЫЕ ВОПРОСЫ, ДОСТИЖЕНИЯ И ИННОВАЦИИ. – 2021. – С. 218-220.
35. Gaybulloyevna S. M., Farkhodovna K. M. Causes, Forms and Corrective Actions of Deviant Behavior among School Children //International Journal of Culture and Modernity. – 2021. – Т. 11. – С. 43-46.
36. Hamroyev, A. R. (2019). Modeling activities of teachers when designing creative activities of students. European Journal of Research and Reflection in Educational Sciences, 2019.
37. Hamroyev, A. R. (2021). Designing students' creative activity in primary school mother tongue education as a methodological problem. Middle European Scientific Bulletin, 11.
38. Khamraev, A. R. (2019). Modeling Teacher's Activity in Designing Students' Creative Activities. Eastern European Scientific Journal, (1).
39. Hamroev, A. R. (2019). Modeling activities of teachers when designing creative activities of students. European Journal of Research and Reflection in Educational Sciences, 2019.
40. Kamroev, A. (2019). STUDENTS' CREATIVE ACTIVITIES IN DESIGNING MOTHER TONGUE EDUCATION. Scientific Bulletin of Namangan State University, 1(7), 285-296.
41. Хамраев, А. (2018). Моделирование деятельности учителя при проектировании творческой деятельности учащихся. Педагогічні інновації: ідеї, реалії, перспективи, (2), 23-26.
42. Adizov, B. R., & Khamroev, A. R. Modeling activities of teachers when designing creative activities of students. Ilmiy xabarnoma, 69.
43. Ҳамроев, Р. (2014). БОШЛАНҒИЧ ТАЪЛИМНИ ИЖОДИЙ ТАШКИЛ ЭТИШ ИСТИҚБОЛЛАРИ. ВЕСТНИК КАРАКАЛПАКСКОГО ГОСУДАРСТВЕННОГО УНИВЕРСИТЕТА ИМЕНИ БЕРДАХА, 22(1), 53-58.
44. Hamroyev, R. A., Qoldoshev, A. R., & Hasanova, A. M. (2021). Methods of teaching 1st grade students to use writing tools effectively. Asian Journal of Multidimensional Research (AJMR), 10(1), 168-174.
45. Hamroyev, A. R. (2021). Designing students' creative activity in primary school mother tongue education as a methodological problem. Middle European Scientific Bulletin, 11.
46. Azimov, Y. (2003). Hamroyev A//Husnixat va uni oqitish usuliyoti (Maruza matnlari).

**MAKTABGACHA TA'LIM TASHKILOTLARI TAYYORLOV GURUHLARIDA HAMDA 1-SINF
"ONA TILI VA O'QISH SAVODXONLIGI" DARSLARIDA ETNOPEDAGOGIKA NAMUNALARINI
O'RGATISH METODIKASI**

Xayrullayeva Dilnoza Nurmat qizi

BuxDU o'qituvchisi

Maqolada *hozirgi vaqtda o'tmishning madaniy-tarixiy merosini qayta tiklash, uning eng muhim tarkibiy qismi bo'lgan etnopedagogikaning boy an'analari va yosh avlodni tarbiyalash haqida fikrlar keltirilgan.*

Kalit so'zlar: *dars, nutq, tovush, ta'lim, pedagogika, etnopedagogika, maktabgacha ta'lim*

Annotation *This article deals with the restoration of the cultural and historical heritage of the past, the rich traditions of ethnopedagogy, which is its most important part in the upbringing of the younger generation.*

Keywords: *lesson, speech, education, ethnopedagogy, pedagogy, preschool education*

Maktabgacha ta'lim hamda maktab yoshidagi bolalarni yuksak ma'naviy fazilatlarini rivojlantirib, milliy ma'naviyatini oshirish, boy madaniy merosimiz, tarixiy an'alarimizga hurmat ruhida tarbiyalash mamlakatimizda amalga oshirilayotgan barcha islohotlarning hal qiluvchi omilidir. Har bir millat hamda jamiyat o'ziga xos tarixga ega bo'lib, tarixiy shakllangan jamiyatning har birida o'z bolalarini tarbiyalash jarayoni, farzand tarbiyasiga oid qarashlari shakllangan. Yosh avlodga eng qadimgi davrlardan boshlab o'z xalqining madaniy qadriyatlarini haqida ma'lumot berish, ajdodlarining tajribalarini avlodlarga yetkazish muhim vazifa bo'lib hisoblanadi. Bunda ular o'z tarixini, ajdodlari kim va qanday insonlar bo'lganligini o'rganadi hamda qaysidir ma'noda o'z qadr-qimmatini ham bilib oladi. Ma'lumki, maktabgacha ta'lim tashkilotlarida 3 yoshdan 7 yoshgacha bo'lgan bolalar tarbiyalanib ta'lim oladi. O'quv yili, deb atalgan oraliq 35 haftani tashkil etadi. Tadqiqotlarning ko'rsatishicha, maktabgacha ta'lim tashkilotlarida "Ma'naviyat saboqlari" ni o'tkazishga imkoniyat bor ekan. Bunga sabab maktabgacha ta'lim tashkilotlaridagi dastlabki davrdayoq jamoaning va jamoadagi bolalarning inoqlashuv davri boshlanadi. Bu davrda bolalar o'z murabbiy va tarbiyachilarini diqqat bilan tinglaydi, ular aytgan har bir fikrni tahlil qiladi. Shuning bilan birga murabbiy va tarbiyachilar yordamida ular o'z ajdodlarining milliy boy va takrorlanmas merosini o'rganadi.

Etnopedagogika-turli xil etnik guruhlar o'rtasida tarixan rivojlangan, an'anaviy tarbiya va ta'lim amaliyoti sifatida xalq pedagogikasi bo'lgan fan. Ushbu atama Rossiya ta'lim akademiyasining akademigi G.N.Volkov tomonidan kiritilgan va ommalashtirilgan.

Juda tez o'zgarib borayotgan, cheksiz o'zgarishlar kuzatilayotgan davrda yashamoqdamiz. O'sib kelayotgan yosh avlod ham yangiliklarning bevosita ishtirokchisi

bo'lib kelmoqda. Shuning uchun ham bolalarimizga ma'naviy-axloqiy ta'lim va tarbiya berish masalasi zamonaviy pedagogika fanining eng muhim masalalaridan biridir. Yoshlarimizga inson o'z mulkiy manfaatlarini ustun qo'ymasdan, vijdon, uyat, burch, or-nomus, mas'uliyat, rahm-shafqat, sevgi, go'zallik, vafo kabi tushunchalarning mohiyatini, xalqimizning eng qadimgi davrlaridan boshlab boshdan kechirgan hayotiy tajribalarini o'rgatib bormog'imiz lozim. Bizga ma'lumki, xalqimizning pedagogik qarashlari uzoq asrlar davomida shakllangan va ular bizga alohida darslik yoki qo'llanma shaklida yetib kelmay, balki asosiy qismi xalq og'zaki ijodiga oid har xil janrlarda, buyuk olimlarimiz asarlarida, muqaddas kitobimiz Qur'oni Karim hamda hadislarda o'z aksini topgan. Xalqimiz bor ekan etnopedagogika sohasi yashayveradi va yanada sayqallanib, insonlar orzulari, quvonch-u tashvishlari, shodlik va armonli kunlari, dunyoqarashi hamda hayotiy ta'lim-tarbiyaviy xulosalari avlodlar uchun o'rnak bo'lib qolaveradi.

Yuqoridagi fikrlarning isboti sifatida yurtimizda 2020-yilda ta'lim sohasida jahonning yetakchi mamlakatlari tajribalariga asoslangan "Milliy o'quv dasturi" qabul qilindi. Bosqichma-bosqich tarzda barcha umumta'lim maktab darsliklari "Milliy o'quv dasturi" asosida tuzilib, eski darsliklardan voz kechiladi. 2021-2022-o'quv yilidan boshlab umumta'lim muassasalariga yetkazib berildi.

Boshlang'ich sinfdan boshlab o'quvchilarga o'zbek millatining tarixiy tajribasini qo'llashga o'rgatish, o'tgan ajlodlarning yosh avlodlarni tarbiyalash haqidagi fikrlarini singdirib bormog'imiz darkor. Fikrimizning dalili sifatida Milliy dastur asosida yaratilgan "Alifbe" darsligini o'rganish jarayonidanoq o'quvchilarga maqol, topishmoqlar darslikda o'z aksini topganligiga guvoh bo'lamiz. Bizga ma'lumki, 2021-2022-o'quv yilidan boshlab "Ona tili" va "O'qish" darsliklari birlashtirilib, "Ona tili va o'qish savodxonligi" sifatida o'qitila boshlandi. 1-sinfning 2-yarim yilligidan boshlab o'quvchilar yangi dastur asosida yaratilgan darsliklarda oila, hayot, milliy g'urur, xalqimizga xos an'ana va qadriyatlarni o'z xalqlarining o'tmishi, tarbiyaga oid qarashlarini bilib, tahlil qilib bormoqalar.

1-sinf "Ona tili va o'qish savodxonligi" darsligining 28-betida Hayit bayramidan bir kun oldingi kun Arafa kuni haqidagi matnning keltirilishida faqat o'zimizning millatgagina xos bo'lgan hayitda yangi kiyim kiyish, qo'ni-qo'shnilar birlashib bir-birining uyiga turli xil bo'g'irsoq va shirinliklar ulashishi, qarindosh-urug'larning hayit ayyomida yig'ilishlari bolalarga xos oson va sodda tilda tushuntirilgan. 32-betda "Navro'z taronasi" she'ri va undan so'ng bahoriy milliy taom hisoblangan "Sumalak"ning pishirilish jarayoniga oid rasmlarda aks etgan o'zbek oilalariga xos bo'lgan ahillik, bir-biriga bo'lgan mehr-muhabbatni jajji o'quvchilar anglab, milliy qadriyatlarimizni bilib olishlari qiyin emas.

Xalq og'zaki poetik ijodining eng qadimgi va ommaviy janrlaridan biri bo'lgan, jahondagi barcha xalqlar folklorida uchraydigan topishmoqlar ham ushbu darslikdan o'rin olgan. Topishmoqlarda ham xalq hayoti, turmush darajasi, madaniyati va urf-odatlari ma'lum darajada o'z ifodasini topadi. Topishmoqlar bolalarning so'z boyligini oshirish, hayot va uning hodisalari haqidagi tushuncha va tasavvurlarini, mulohaza qobiliyatini kengaytirishda tarbiya vositasi hisoblanadi. Vatanga muhabbat, mehnat, ahillik, donolik

kabi ijtimoiy-siyosiy va tarbiyaviy ahamiyati g'oyat katta bo'lgan maqollar ham asrlar mobaynida xalq orasida sayqallanib, ixcham va sodda ko'rinishga kelgan. Turkiy xalqlarning maqollaridan namunalar dastlab Mahmud Koshg'ariyning "Devonu lug'otut turk" asarida keltirilgan. Bu maqollarning har birida xalqimizning necha yillik tajribalari aks etganligini sezish qiyin emas. Bular orqali yosh avlodda ham fikrlar izchilligi rivojlanib, dono ota-bobolarimizning aytgan har bir gaplari bejizga aytilmaganligini sezadilar va o'zlari ham yod olib boradilar. 92-betda o'zbek milliy o'yinlaridan "Oq terakmi, ko'k terak?", "Bekinmashoq", "Kurash", "Uloq" kabi o'yinlar va ularning tasviri keltirilgan. Hozirgi axborot texnologiyalari va kompyuter o'yinlari hamda virtual olam kutilmagan holda kirib kelgan ayni vaqtda madaniyat, bilim, ta'lim-tarbiya masalalari bizda biroz muammo tug'dirishi mumkin. Buning uchun ko'p yillik tarixiy tajribamizga suyanishimiz lozim. O'sib kelayotgan yosh avlod qalbida milliy o'yinlarimizga muhabbatni uyg'otishimiz lozim.

Har bir xalqning sevimli milliy o'yinlari bo'lgani kabi o'zbek xalqining ham o'ziga xos o'yinlari bo'lgan. Milliy o'yinlarimiz serharakatligi, chidamlilikka o'rgatuvchi, chiniqtiruvchi harakatlardan tashkil topganligi bilan boshqa xalqlarning o'yinlaridan tubdan farq qiladi. Bu o'yinlarni o'rgatish orqali bolalarni qiziqtirib, bo'sh vaqtlarida o'rtoqlari bilan ushbu o'yinlarni o'ynab, kelajak avlodlarga ham yetkazib borsalar milliylikimiz hech qachon yo'qolmaydi. Haqiqatdan ham, o'zbek milliy o'yinlari hayotiyli, xalq tomonidan yaratilganligi uchun ham katta-yu kichik va hatto xotin-qizlar tomonidan ham yoshligidan boshlab sevib o'ynalgan. Ota-bobolarimizning o'z farzandlariga qiyinchiliklar kelganda o'z irodasini yo'qotmaslik, biror-bir hayot zarbalariga duch kelganda qo'rqmay, dadil kelajak tomon harakat qilish lozimligini, og'ir, sertashvish kunlardan keyin, hamda sayllar o'yinlar orqali kayfiyatlarini ko'tarib, tetiklashib kuch to'plaganliklarini bolalarimizga namuna sifatida ko'rsatib va o'rgatib borishimiz kerak. Prezidentimiz Sh.M.Mirziyoyev raisligida 2022-yil 28-yanvarda o'tkazilgan maktab ta'limini rivojlantirish masalalari bo'yicha bo'lib o'tgan videoselektorda mamlakat kelajagi, barcha sohalar va loyihalar muvaffaqiyati bilimli insonlarga bog'liq ekanligini ta'kidlab o'tgan. Albatta, bu fikrlar bejiz emas. Kelajak yoshlar qo'lida. Yoshlar bilimli, tarbiyali, madaniyatli bo'lar ekan biz kelajagimiz buyuk deya baralla ayta olamiz. "Yangi O'zbekiston", "Uchinchi renesans" kabi tushunchalar bekorga kirib kelgani yo'q. Hamma-hammasi ta'lim va tarbiyaga bog'liq. Prezidentimizning quyidagi fikrlari hammamizga tegishli:

"Yosh avlodni tarbiyalash biz uchun eng asosiy vazifadir", "Najot ta'limda, najot tarbiyada, najot bilimda. Ta'limga e'tiborda bir kun emas, bir soat kechiksak bu juda katta ziyon bo'ladi." Yuqoridagi fikrlarga asoslanib, o'sib borayotgan avlodning ta'lim-tarbiya tizimini xalqimizning tajribalariga tayangan holda olib borsak, farzandlarimiz ham tarixini, buyuk ajdodlarini, ham milliy an'ana va marosimlarini o'rganadi va ularga hurmat ruhida tarbiya topadi deb o'ylayman.

FOYDALANILGAN ADABIYOTLAR:

1. Xayrulloeva, D. (2021). The gradual development of native language textbooks for grades 3-4 in primary school. центр научных публикаций (buxdu. uz), 7(7).
2. Xayrulloeva, D. (2021). System of Creative Exercises and Tasks in Primary School Mother Tongue Textbooks. Центр научных публикаций (buxdu. uz), 7(7).
3. Xayrullayeva, D. N. Q. (2021). BOSHLANG'ICH SINFLARDA ONA TILI DARSLIKLARIDAGI IJODIY MASHQ VA TOPSHIRIQLAR TIZIMI. Scientific progress, 2(7), 1235-1242.
4. Dilnoza, X. (2022). 1-SINF "ONA TILI VA O'QISH SAVODXONLIGI" DARSLARIDA ETNOPEDAGOGIKA NAMUNALARINI O'RGATISH METODIKASI. БАРҚАРОРЛИК ВА ЕТАКЧИ ТАДҚИҚОТЛАР ОНЛАЙН ИЛМИЙ ЖУРНАЛИ, 2(4), 337-341.
5. Xayrullayeva, D. (2021). BOSHLANG 'ICH SINFLARDA ONA TILI TA'LIMINING ANAMIYATI. ЦЕНТР НАУЧНЫХ ПУБЛИКАЦИЙ (buxdu. uz), 8(8).
6. Ҳамроев, Р. (2014). Бошланғич таълимни ижодий ташкил этиш истиқболлари. Вестник каракалпакского государственного университета имени Бердаха, 22(1), 53-58.
7. Sayfiddinovich, R. K. (2022). The importance of using ethnopedagogy in primary school students. Ta'lim va rivojlanish tahlili onlayn ilmiy jurnali, 2(4), 92-97.
8. Farmonova, S. (2021). Opportunities for the Development of the Communicative Culture of Future Teachers through the Design of Teaching. International Journal of Culture and Modernity, 11, 172-175.
9. Farmonova, S. (2019). THE TOLE OF THE PROJECT TEACHING TOOL IN DEVELOPING THE COMMUNICATIVE CULTURE OF FUTURE TEACHERS. Scientific Bulletin of Namangan State University, 1(6), 434-441.
10. FARMONOVA, S. M. (2020). Improvement of Professional Thinking in Future Teachers. International Journal of Innovations in Engineering Research and Technology, 7(05), 251-257.
11. Khamraev, A. R. (2019). Modeling Teacher's Activity in Designing Students' Creative Activities. Eastern European Scientific Journal, (1).
12. Hamroev, A. R. (2019). Modeling activities of teachers when designing creative activities of students. European Journal of Research and Reflection in Educational Sciences, 2019.
13. Kamroev, A. (2019). STUDENTS' CREATIVE ACTIVITIES IN DESIGNING MOTHER TONGUE EDUCATION. Scientific Bulletin of Namangan State University, 1(7), 285-296.
14. Хамраев, А. (2018). Моделирование деятельности учителя при проектировании творческой деятельности учащихся. Педагогічні інновації: ідеї, реалії, перспективи, (2), 23-26.
15. Adizov, B. R., & Khamroev, A. R. Modeling activities of teachers when designing creative activities of students. Ilmiy xabarnoma, 69.

16. Ҳамроев, Р. (2014). БОШЛАНҒИЧ ТАЪЛИМНИ ИЖОДИЙ ТАШКИЛ ЭТИШ ИСТИҚБОЛЛАРИ. ВЕСТНИК КАРАКАЛПАКСКОГО ГОСУДАРСТВЕННОГО УНИВЕРСИТЕТА ИМЕНИ БЕРДАХА, 22(1), 53-58.
17. Hamroyev, R. A., Qoldoshev, A. R., & Hasanova, A. M. (2021). Methods of teaching 1st grade students to use writing tools effectively. Asian Journal of Multidimensional Research (AJMR), 10(1), 168-174.
18. Hamroyev, A. R. (2021). Designing students' creative activity in primary school mother tongue education as a methodological problem. Middle European Scientific Bulletin, 11.
19. Azimov, Y. (2003). Hamroyev A//Husnixat va uni oqitish usuliyoti (Maruza matnlari).
20. Habiba, G. (2021). BIRINCHI SINIF O 'QUVCHILARIDA YOZUV MALAKALARINI SHAKLLANTIRISH. Scientific progress, 2(7), 983-989.
21. G'aforovna, J. H. (2022). SAVOD O 'RGATISHGA TAYYORGARLIK BOSQICHIDA O 'QISH VA YOZUVGA O 'RGATISH. БОШҚАРУВ ВА ЭТИКА ҚОИДАЛАРИ ОНЛАЙН ИЛМИЙ ЖУРНАЛИ, 2(3), 1-4.
22. Qo'ldoshev, A. R. G'aforovna Habiba Jumayeva.(2021). Forming Writing Skills in Left-Handed Students. Middle European Scientific Bulletin, 10 (1).
23. Hakimova, M. K. (2019). THEORITICAL AND METHODOLOGICAL BASES OF THE NON-PROBLEMS FOR THE DEVELOPMENT OF THE MATHEMATICAL THINKING IN PRESCHOOL AND INITIAL TRAINING. Scientific Bulletin of Namangan State University, 1(4), 356-363.
24. Хакимова, М. Х. (2020). Проблемы обеспечения преемственности дошкольного и начального образования при формировании математических понятий у учащихся. In European research: innovation in science, education and technology (pp. 69-71).
25. Homitovna, H. M. (2020). A model of continuity in the formation of mathematical concepts in kindergarten and primary school pupils. ACADEMICIA: An International Multidisciplinary Research Journal, 10(11), 1756-1764.
26. Sadulloeva, M. (2022). МАКТАВ О 'QUVCHILARI ORASIDA DEVIANT XULQ-ATVOR SABABLARI, SHAKLLARI VA KORREKSION ISHLAR. ЦЕНТР НАУЧНЫХ ПУБЛИКАЦИЙ (buxdu.uz), 17(17).
27. Kurbanova, S. (2021). TEXNOLOGIYA DARSİ JARAYONIDA TALABALARNING MENNAT TARBIYASINI SHAKLLANTIRISHDA INTERFAOL METODLARDAN FOYDALANISH. ЦЕНТР НАУЧНЫХ ПУБЛИКАЦИЙ (buxdu.uz), 3(3).
28. Бахронова, А. И. (2021). БЎЛАЖАК БОШЛАНҒИЧ СИНФ ЎҚИТУВЧИЛАРИНИ ДАРСДАН ТАШҚАРИ ТАРБИЯВИЙ ФАОЛИЯТНИ АМАЛГА ОШИРИШГА ТАЙЁРЛАШ ЙЎЛЛАРИ. Scientific progress, 2(6), 1074-1082.

29. Бахронова, А. И. (2021). БЎЛАЖАК БОШЛАНҒИЧ СИНФ ЎҚИТУВЧИЛАРИНИ ЎҚУВЧИЛАРНИ АХЛОҚИЙ ТАРБИЯЛАШГА ТАЙЁРЛАШДА ДАРСДАН ТАШҚАРИ ИШ ШАКЛЛАРИ. *Scientific progress*, 2(6), 1083-1089.

30. Наврузова, М. Г. (2020). Креативность педагога-условие инновационности его профессиональной деятельности. *Вопросы науки и образования*, (11 (95)), 109-111.

31. Вахронова, А. (2022). БЎЛАЖАК БОШЛАНҒИЧ СИНФ ЎҚИТУВЧИЛАРИНИ ДАРСДАН ТАШҚАРИ ТАРБИЯВИЙ ФАОЛИЯТНИ АМАЛГА ОШИРИШГА ТАЙЁРЛАШ ЙЎЛЛАРИ. *Физико-технологического образование*, 1(1).

32. Bakhronova, A., & Sadirova, M. (2021). PROBLEMS OF TRAINING WITH THE FAMILY IN EXTRACURRICULAR EDUCATIONAL ACTIVITIES. In *World science: problems and innovations* (pp. 216-218).

33. Ismoilovna, B. A. (2021). Problems of Training Future Primary School Teachers to Cooperate with The Family in Extracurricular Educational Activities. *Middle European Scientific Bulletin*, 8.

34. Omonova, D. N. Methodical fundamentals of linguistic competence in language teaching based on integrative approach. *Middle European Scientific Bulletin*. 2021.

35. Omonova, D. N. Q. (2021). The Linguistic competence in language teaching based on Integrative Approach. In *World science: problems and innovations* (pp. 213-215).

36. Тухсанов, К. Р. (2014). К вопросу о переводе на узбекский и русский языки притчи " Спор грамматика с кормчим" персидского поэта Руми. In *Филология и лингвистика в современном обществе* (pp. 36-39).

37. Tukhsanov, K. R. (2020). DJAMAL KAMAL IS AN EXPERIENCED TRANSLATOR. *Theoretical & Applied Science*, (4), 950-956.

38. Pulotova, Y. (2021). Principles of Integration of Primary School Mother Tongue and Learning Classes. *International Journal of Culture and Modernity*, 11, 185-191.

39. Avezmurodovich, Q. L. R., & Oybekovna, N. D. (2022). BOSHLANGICH SINIF O'QUVCHILARINING BOG'LANISHLI NUTQINI O'STIRISH. QAYTA HIKOYALASH VA BAYON TURLARI.

40. Rustambek, Q. L. (2020). Birinchi sinf chapaqay o 'quvchilarining maktabga moslashishi, maktabga moslashishi davridagi pedagogik yordamning mazmuni. *ЦЕНТР НАУЧНЫХ ПУБЛИКАЦИЙ* (buxdu. uz), 1(1).

41. Gordon, N. (1986). Left-handed ness and Learning. *Developmental Medicine & Child Neurology*, 28(5), 656-661.

42. Azimov, Y. Y., & Qo'ldoshev, R. A. Husnixatga o'rgatishning amaliy asoslari (metodik qollanma). *GlobeEdit*, 2020.-141bet.

43. ШАРАҚАЙ, R. A. Q. B. S., & O'QUVCHILARNI YOZUVGA O'RGATISHNING, I. N. A. (2021). *Scientific progress*. 2021.№ 6. URL: <https://cyberleninka.ru/article/n/boshlan-ich-sinf-chapa-ay-uvchilarni-yozuvga-rgatishning-ilmiy-nazariy-asoslari> (ma'lumotlar obrascheniya: 25.10. 2021).

44. Rustambek, Q. (2020). „Idoshev.“. Birinchi sinf chapaqay o „quvchilarining maktabga moslashishi, maktabga moslashishi davridagi pedagogik yordamning mazmuni.“ Центр научных публикаций, 1.

45. Ҳамроев, Р. (2014). БОШЛАНҒИЧ ТАЪЛИМНИ ИЖОДИЙ ТАШКИЛ ЭТИШ ИСТИҚБОЛЛАРИ. ВЕСТНИК КАРАКАЛПАКСКОГО ГОСУДАРСТВЕННОГО УНИВЕРСИТЕТА ИМЕНИ БЕРДАХА, 22(1), 53-58.

BOSHLANG'ICH SINFLARDA ULUSH VA KASR TUSHUNCHASI

Yusufzoda Shabnami Yunus

Buxoro davlat universiteti

Boshlang'ich ta'lim metodikasi kafedrasida o'qituvchisi

Barotova Feruza Bahrilloyevna

Boshlang'ich ta'lim yo'nalishi 4-bosqich talabasi

Annotatsiya: Ushbu maqolada boshlang'ich sinf matematika darslarida o'quvchilarni ulush va kasr tushunchalarini o'rgatishga doir topshiriqlarning ahamiyati va zarurati keltirib o'tilgan. O'quvchilarga ulush va kasr tushunchalarini o'rgatishning innovatsion usullari yoritilgan.

Kalit so'zlar: o'nli kasr, aralash kasr, surat, maxraj, kasr chizig'i, matematika, texnologiya, axborot, interfaol, didaktika, dars, metod, ko'rsatmalilik, taqdimot, talablar, ulush, butunni topish, butunning qismini topish.

Аннотация. В данной статье говорится о важности и необходимости выполнения заданий по обучению учащихся понятиям дробей и долей на уроках математики в начальной школе. Освещены инновационные методы обучения студентов понятиям дробей и долей.

Ключевые слова: десятичная, смешанная дробь, цифра, знаменатель, дробная черта, математика, технология, информационный, интерактивный, дидактический, урок, метод, инструктивный, изложение, требования, пропорция, найти целое, целое найти часть.

Abstract. In this article, the importance and necessity of assignments to teach students the concepts of fractions and fractions in elementary school mathematics classes is mentioned. Innovative methods of teaching the concepts of fractions and shares to students are covered.

Key words: decimal, mixed fraction, picture, denominator, fraction line, mathematics, technology, information, interactive, didactic, lesson, method, instructional, presentation, requirements, proportion, finding the whole, the whole find the part.

O'quvchilarni kasrlar bilan tanishtirish dasturiga binoan 3-sinfdan boshlanadi. Kasrlarning hosil bo'lishi, ularni taqqoslash, nonning ulushini topish va berilgan ulushga ko'ra sonning o'zini topish bilan tanishadilar. Kasr tushunchasi geometriyada kesma ulushi, miqdorlarning ulushi va boshqa geometrik shakllarning ulushlari bilan bevosita bog'langan.

Kasr tushunchasini hosil qilish har xil narsalarni teng bo'laklarga bo'lish, kesish, sindirish, maydalashdan kelib chiqadi deyiladi. Boshlang'ich sinfdan oldin, ya'ni maktabacha yoshdayoq kasr tushunchasining boshlang'ich tushunchalari berilgan. Masalan, olma, tarvuz, bodring, non va boshqalarni bir necha bo'laklarga bo'lib ko'rgan va boshlang'ich tushunchalar berilgan. SHu maqsadda bolalarni ulushlar bilan, ularning

yozilishi bilan tanishtirish, taqqoslashni o'rgatish, nonning ulushlari va ulushi bo'yicha sonni topishga doir masalalarni yechish kuzda tutiladi. Aytib o'tilgan barcha masalalar ko'razmali qilib ochib beriladi.

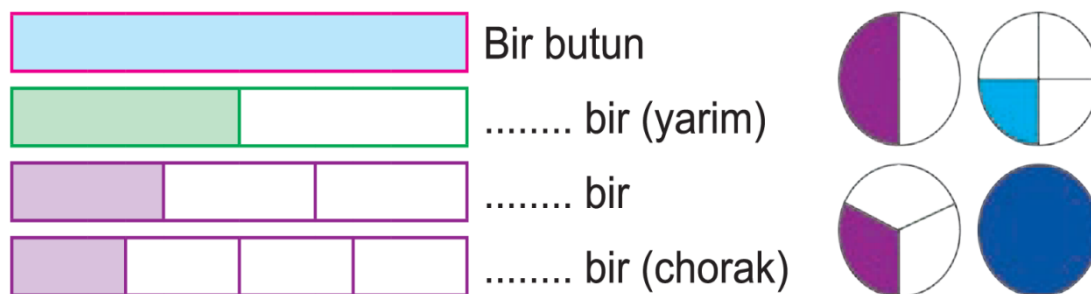

Kasrlarni o'rgatish deyarli ko'rgazma asosida tushuntiriladi. Bu ko'rgazmalarga meva, qovun, tarvuz, geometrik shakl, cho'p, qog'oz va boshqa atrofdagi narsalarni olish mumkin. Ko'rgazmali tushuntirishda, masalan, olmani teng ikkiga bo'lish, yordamida kasr hosil qilinadi. Shunga mos olmani teng bo'lmagan 2 bo'lakka bo'lib, u yarim olma emasligini, demak, kasrni hosil qilmaslikni tushuntirish kerak. Faqat teng bo'lakka bo'lgandagina kasr son yoki butunning ulushi hosil bo'lishini mustahkam singdirish lozim.



Shakl va meva bo'laklarini kasrlarda ifodalaymiz.

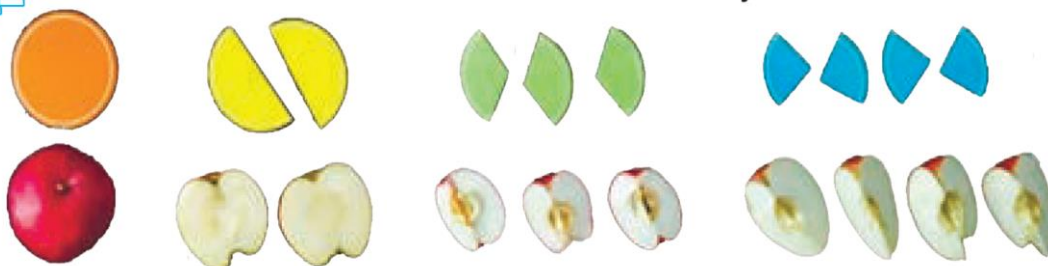

Turli xil geometrik shakllar bilan ishlayotganda bu shakl yordamida ulushlarni hosil qiladilar, hamda uning ba'zi xossalarni keltirib chiqaradilar. Masalan, kvadratni teng 4 bo'lakka bo'lishda, uni ikkita yo'l bilan bo'lib, burchaklarining o'zaro tengligiga, hamda tomonlarining ham o'zaro tengligiga asoslanib, shuningdek kvadrat simmetriyasi haqida tasavvurlarga ega bo'ladilar.

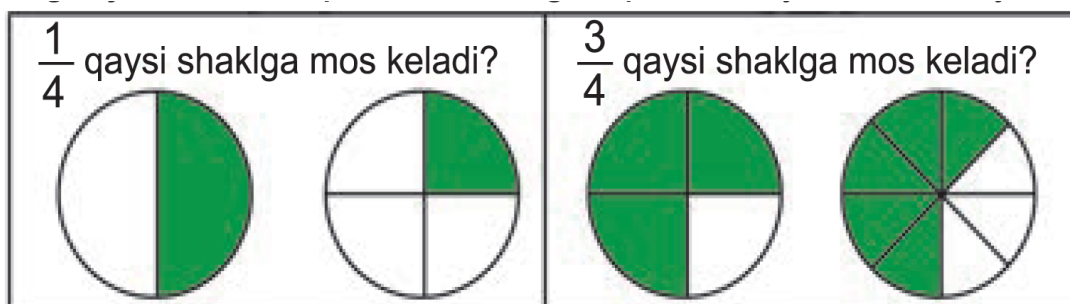

Shuningdek, boshqa o'quvchilarga doirani, ba'zilariga to'g'ri to'rtburchakni 4 bo'lakka bo'lish topshiriladi. Bundan keyingi ish teng bo'laklarga bo'lingan ulushlardan bittasini, ikkitasini, uchtasini olib ularni qanday sonlar bilan yozish mumkinligi o'qitiladi. Kasrlarni ikkidan bir, uchdan bir, to'rttdan bir kabi o'qish va $1/2$, $1/3$, $1/4$ larga narsalarni qanday bo'lib, qancha qismi olinayotganligi orasidagi bog'lanishni hosil qilish lozim. Shu asosda surat va maxraj hamda kasr kabi yangi terminlar kiritmasdan o'qiladi. Lekin chiziq chizish,

chiziqning pastida butunni nechaga bo'lgan son, yuqorisiga necha ulushni olgan son yozilishi tushuntiriladi.

“Ulushlar” mavzusida figuralarni teng bo'laklarga bo'lish asosida ulushlarni taqqoslash ham tushuntiriladi. Masalan, o'qituvchi 5 ta bir xil to'g'ri to'rtburchakli qog'ozdan yo'lakchali qilib qirqishni taklif qiladi.

Bu yo'lakchani birinчисini teng ikkiga, ikkinчисini teng to'rtga, bo'lib, ularni ustma-ust qo'yish asosida har bir teng bo'laklarni taqqoslaydi. Unda $1/2 > 1/4$, $1/4 > 1/8$, $1/3 > 1/6$ kabi ekanligiga ishonch hosil qiladilar.

$\frac{4}{9}$ kichik $\frac{5}{9}$ chunki $4 < 5$, demak $\frac{4}{9} < \frac{5}{9}$



Maxrajlari bir xil bo'lgan kasrlarning suratlari taqqoslanadi.



Bu mavzuni quyidagi topshiriqlar yordamida takrorlashimiz mumkin:

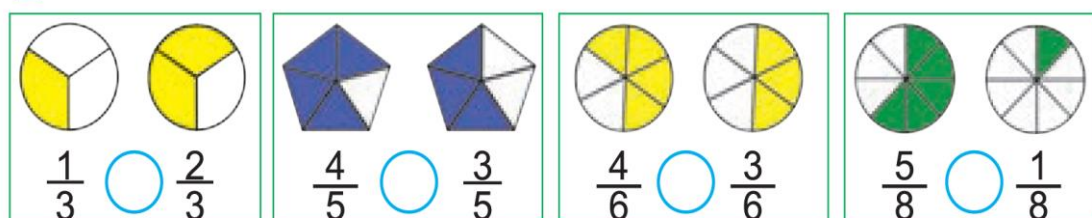

$\frac{1}{3}$ $\frac{2}{3}$ $\frac{4}{5}$ $\frac{3}{5}$ $\frac{4}{6}$ $\frac{3}{6}$ $\frac{5}{8}$ $\frac{1}{8}$

3-sinfda sonning ulushini topishni amaliy masalalardan boshlash kerak. Masalan, uzunligi 12 sm bo'lgan qog'oz yo'lakchani olib uni ikkiga buklash topshiriladi. Yo'lakchani yarmi nechga sm? $12/2=6$ sm. Endi yo'lakchani yana ikki buklab to'rt qismga bo'ladi. Yo'lakchani qanday qismi hosil bo'ldi va uning uzunligi qancha? Javob: $12:4=3$ sm. $1/4$ qism. Bu ish chizg'ich yordamida ham o'lchab ko'riladi.

Masala. Kitob 80 bet, o'quvchi uning $1/4$ qismini o'qidi. Necha bet kitob o'qilgan. 80 betning $1/4$ qismi qancha? $80:4=20$ bet.

1. Boshqa masalalarni yechayotganda chizmadan foydalanish yetarli: son kesma orqali tasvirlanadi, u berilgan sondagi teng bo'laklarga bo'linadi, ulushi belgilanadi, so'ngra yechishni og'zaki yoki yozma bajaradi. Masalan, $1/2$ m da, $1/4$ m da, $1/5$ m da necha sm bor? $1/2$ soatda, $1/5$ soatda, $1/6$ soatda necha minut bor?

Vaqt o'lchovlarini o'rganayotganda nima uchun "bir yarim", "chorak kam 10" deb aytilishlarini tushuntirishlari kerak. Aksincha, sonning ulushiga qarab sonning o'zini topishga ham katta e'tibor beriladi. Masalan, "TU-104" samolyot $1/3$ minutda 5 km uchadi. 1 minutda necha km uchadi? $1/3$ qismi 5 km bo'lgan son necha? $5 \cdot 3=15$ km

2. Keyinchalik, sonni uning ulushi bo'yicha topishga doir masalalar bilan sonning ulushini topishga doir masalalar aralashtirib kiritiladi. 3-sinfda ulushni va ulushga qarab sonni topishga doir faqat sodda masalalar, 4-sinfda esa murakkab masalalar yechdiriladi.

3. Kasrlarni o'rganish metodikasi .

"Ulushlar" mavzusiga asoslangan holda kasrlarning hosil bo'lishi bilan 4-sinfda tanishtiriladi. Bu yerda ham ko'rgazma qurol bilim berishning bosh mezon bo'ladi. Narsalarni, shakllarni va boshqa atrofda qilarni teng bo'laklarga bo'lish va shu bo'laklardan bittasini, ikkitasini, uchtasini, ... olish masalasi, uni ifodalash, va yozish asosiy vazifa bo'ladi. Bunda kasr, kasrning surati, maxraji kabi terminlar bilan tanishtiriladi.

Kasrlarni yozishni bajarishda quyidagi qoidaga amal qilish eslatiladi. Chiziq ostiga yozilgan son kasrning maxraji deyiladi, butun narsa nechaga teng bo'linishini ifodalaydi. Kasrning ustiga yozilgan son kasrning surati deyilib, teng qismlardan qanchasi olinganini ko'rsatadi.

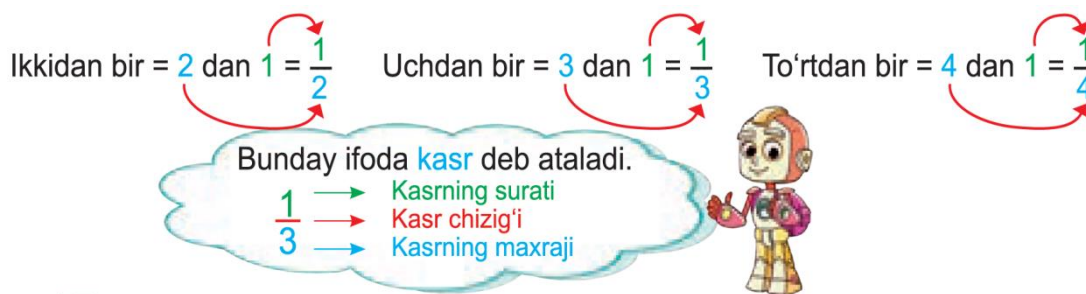

Sonning kasrini topishga doir masalalarni yechishda 3-sinfda o'rganilgan sonning ulushini topish masalasi asos bo'lib xizmat qiladi.

Masala. Uzunligi 10 sm bo'lgan kesma chizilgan, $\frac{3}{5}$ qismi necha sm ga teng? Uzunligi 10 sm bo'lgan kesmani chizadi va uning $\frac{1}{5}$ ulushi necha sm ekanligini 3-sinfdan biladi. $10:5=2$ sm. So'ngra kesmaning $\frac{3}{5}$ qismini topishda

$2 \cdot 3=6$ sm ishni bajaradi, yoki birdaniga $10 : 5 \cdot 3=6$ sm deb bajarish ham mumkin.

Masala. Daftari 24 betlik, o'quvchi daftarning $\frac{5}{8}$ qismini to'ldiradi. Necha bet yozilmay qoldi? Masala shartining qisqacha yozuvi quyidagicha:

Bor edi - 24 bet.

Yozildi - $\frac{5}{8}$ qismi.

Qoldi - ?

Yechish. Masalani yechishda kesma tasviridan foydalanamiz. Kesmani 24 bet deb olib, uni 8 ta teng bo'lakka bo'lamiz va uning 5 qismini ajratamiz.

1) $24:8=3$ bet

2) $3 \cdot 5=15$ bet

3) $24-15=9$ bet yozilmadi.

Umumiy ifoda ko'rinishda $24-24:8 \cdot 5=9$ bet.

Kasrlarni o'rganishda ko'rsatmalilik va ko'rsatma qurollar masalasi, ayniqsa muhimdir. Kasrlarni o'rganishning bu bosqichida o'qitish to'la ko'razmali bo'lishi, ayniqsa zarur. Shuning uchun ulushlarning hosil bo'lish jarayonini ko'rilayotganligi munosabati bilan iloji

boricha ko'proq turli aniq predmetlar: olma, lenta va boshqa har xil geometrik figuralarning modellarini teng bo'laklarga bo'lishga doir amaliy mashqlarni ko'proq o'tkazish kerak. Kasrlarni taqqoslash:

Bir xil maxrajli kasrlardan qaysi birining surati katta bo'lsa, o'sha kasr kattadir.

Bir xil maxrajli kasrlardan qaysi birining surati kichik bo'lsa, o'sha kasr kichikdir.

Bir xil maxrajli kasrlarni taqqoslash uchun ularning suratlarini taqqoslash kifoya.

FOYDALANILGAN ADABIYOTLAR:

1. QOSIMOVA, M. (2020). TAKING INTO ACCOUNT THE INDIVIDUAL CHARACTERISTICS OF STUDENTS IN TEACHING MATHEMATICS: TAKING INTO ACCOUNT THE INDIVIDUAL CHARACTERISTICS OF STUDENTS IN TEACHING MATHEMATICS. ЦЕНТР НАУЧНЫХ ПУБЛИКАЦИЙ (buxdu. uz), 2(2).

2. QOSIMOVA, M. (2020). ON SOME TYPICAL PROBLEMS TO BE SOLVED IN PRIMARY SCHOOLS: ON SOME TYPICAL PROBLEMS TO BE SOLVED IN PRIMARY SCHOOLS. ЦЕНТР НАУЧНЫХ ПУБЛИКАЦИЙ (buxdu. uz), 2(2).

3. Qosimova, M. M., & Kasimov, A. A. (2021). On some typical problems to be solved in primary schools. *Academicia: an international multidisciplinary research journal*, 11(1), 502-517.

4. Mukhammedovna, K. M. (2021). Problems of Finding Two or More Numbers from their Sum (Or Difference) and Multiple Ratios.

5. Qosimov, F. M., & Qosimova, M. M. (2022). MATEMATIKADAN IJODIY O 'QUV TOPSHIRIQLARINING METODIK XUSUSIYATLARI. BOSHQARUV VA ETIKA QOIDALARI ONLAYN ILMIIY JURNALI, 2(2), 206-211.

6. Yunus Y. S. DEVELOPMENT OF LOGICAL THINKING IN MATHEMATICS LESSONS AS THE BASIS FOR IMPROVING THE QUALITY OF THE EDUCATIONAL PROCESS //Chief Editor.

7. Yunusovna Y. S. METHODOLOGY OF FORMATION OF GRAPHIC SKILLS IN PRIMARY SCHOOL STUDENTS //EUROPEAN JOURNAL OF MODERN MEDICINE AND PRACTICE. – 2022. – Т. 2. – №. 4. – С. 129-133.

8. Yunusovna Y. S. METHODOLOGY OF FORMATION OF GRAPHIC SKILLS IN PRIMARY SCHOOL STUDENTS //EUROPEAN JOURNAL OF MODERN MEDICINE AND PRACTICE. – 2022. – Т. 2. – №. 4. – С. 129-133.

9. Olloqova, M. O. (2021). Intensive education and linguistic competence in mother tongue. *Academicia: an international multidisciplinary research journal*, 11(1), 580-587.

10. Tog'ayeva, U. (2020). IMPROVING THE MODULE" MOTHER TONGUE TEACHING METHOD" IN PROJECT EDUCATIONAL INSTRUCTIONS. ЦЕНТР НАУЧНЫХ ПУБЛИКАЦИЙ (buxdu. uz), 2(2).

11. Olloqova, O. (2021). Эффективность Использования Информационно-Коммуникационных Технологий В Повышении Лингвистической Компетентности Учащихся На Уроках Родного Языка. ЦЕНТР НАУЧНЫХ ПУБЛИКАЦИЙ (buxdu. Uz), 1(1).

12. Olloqova, O. M., TA'LIM, O. T. D. I., & FOYDALANISH, T. Scientific progress.– 2021. Т, 2(6), 1025-1029.
13. Olloqova, O. (2022). УЧАЩИЕСЯ НАЧАЛЬНОЙ ШКОЛЫ НА УРОКАХ РОДНОГО ЯЗЫКА ОРГАНИЗАЦИЯ КОМПЕТЕНТНОСТНОГО ПОДХОДА. ЦЕНТР НАУЧНЫХ ПУБЛИКАЦИЙ (buxdu. Uz), 8(8).
14. Mamanazarovna, O. O. (2022). O'QUV JARAYONIGA INTENSIV TA'LIM TECHNOLOGIYALARINI JORIY QILISHNING AHAMIYATI. THEORY AND ANALYTICAL ASPECTS OF RECENT RESEARCH, 1(9), 67-70.
15. YARASHOV M. BOSHLANG'ICH TA'LIMDA XALQARO VAHOLASH TIZIMI //ЦЕНТР НАУЧНЫХ ПУБЛИКАЦИЙ (buxdu. uz). – 2022. – Т. 17. – №. 17.
16. Tog'ayeva, U. (2021). Роль проектного обучения в совершенствовании модуля методики обучения родному языку. ЦЕНТР НАУЧНЫХ ПУБЛИКАЦИЙ (buxdu. uz), 8(8).
17. Tog'ayeva, U. (2020). SCIENTIFIC-THEORETICAL BASES OF USE OF PEDAGOGICAL TECHNOLOGIES IN TEACHING METHODS OF MOTHER TONGUE. ЦЕНТР НАУЧНЫХ ПУБЛИКАЦИЙ (buxdu. uz), 2(2).
18. Jobirovich, Yarashov Mardon. "TOOLS OF USING DIGITAL TECHNOLOGIES IN PRIMARY EDUCATIONAL COURSES." EUROPEAN JOURNAL OF MODERN MEDICINE AND PRACTICE 2.4 (2022): 119-123.
19. Jobirovich, Yarashov Mardon. "EFFECTIVENESS OF USING DIGITAL TECHNOLOGIES IN EDUCATIONAL SYSTEM." EUROPEAN JOURNAL OF MODERN MEDICINE AND PRACTICE 2.4 (2022): 124-128.
20. Sayidova, R., & Toyirova, N. (2022). THE USE OF INTERACTIVE METHODS IN THE ANALYSIS OF POETRY IN THE NATIVE LANGUAGE AND READING COURSES. In НАУЧНЫЕ ИССЛЕДОВАНИЯ МОЛОДЫХ УЧЁНЫХ (pp. 199-201).
21. Yusufzoda S., Ortiqova S. Improving the methods of developing thinking ability of primary school students in mathematics //ACADEMICIA: An International Multidisciplinary Research Journal. – 2021. – Т. 11. – №. 4. – С. 1458-1463.
22. Yunus Y. S. FORMATION OF CURRENCY SKILLS IN PRIMARY SCHOOL STUDENTS //EUROPEAN JOURNAL OF INNOVATION IN NONFORMAL EDUCATION. – 2022. – Т. 2. – №. 2. – С. 281-285.
23. YUSUFZODA S. O'quvchi mantiqiy tafakkurini shakllantirish omillari //ЦЕНТР НАУЧНЫХ ПУБЛИКАЦИЙ (buxdu. uz). – 2020. – Т. 1. – №. 1.
24. Shavkatovna, S. D. (2021). THE IMPORTANCE OF DISTANCE LEARNING IN THE TEACHING OF" METHODS OF TEACHING MATHEMATICS".
25. Sidikova, S. D. (2021). Theoretical and didactic principles of distance learning. Academics: an international multidisciplinary research journal, 11(1), 541-548.
26. 26 Shavkatovna, S. D. (2021). OLIYGOHLARDA MASOFAVIY TA'LIMDAN FOYDALANISH IMKONIYATLARI. In Научно-практическая конференция.

27. Shavkatovna, S. D. THE ROLE OF INFORMATION TECHNOLOGY IN DISTANCE LEARNING.
28. Gaybulloevna S. M., Farkhodovna K. M. Causes, Forms and Corrective Actions of Deviant Behavior among School Children //International Journal of Culture and Modernity. – 2021. – Т. 11. – С. 43-46.
29. Gaybulloevna S. M. Urgent Problems of the Quality of the Educational Environment //Pindus Journal of Culture, Literature, and ELT. – 2022. – Т. 2. – №. 2. – С. 152-154.
30. Davronov, D. (2019). REVISITING VALUATION METHODS OF TECH COMPANIES (Doctoral dissertation, Central European University).
31. Davronov, D. I. (2021). Methodological Possibilities of using the Media Education System in the Educational Process. International Journal of Culture and Modernity, 11, 32-37.
32. Pulotova, Y. (2021). Principles of Integration of Primary School Mother Tongue and Learning Classes. *International Journal of Culture and Modernity*, 11, 185-191.
33. Avezmurodovich, Q. L. R., & Oybekovna, N. D. (2022). BOSHLANGICH SINIF O'QUVCHILARINING BOG'LANISHLI NUTQINI O'STIRISH. QAYTA HIKOYALASH VA BAYON TURLARI.
34. Rustambek, Q. L. (2020). Birinchi sinf chapaqay o 'quvchilarining maktabga moslashishi, maktabga moslashishi davridagi pedagogik yordamning mazmuni. *ЦЕНТР НАУЧНЫХ ПУБЛИКАЦИЙ (buxdu. uz)*, 1(1).
35. Gordon, N. (1986). Left-handed ness and Learning. *Developmental Medicine & Child Neurology*, 28(5), 656-661.
36. Azimov, Y. Y., & Qo'ldoshev, R. A. Husnixatga o'rgatishning amaliy asoslari (metodik qollanma). GlobeEdit, 2020.-141bet.
37. CHAPAQAY, R. A. Q. B. S., & O'QUVCHILARNI YoZUVGA O'RGATISHNING, I. N. A. (2021). Scientific progress. 2021.№ 6. URL: <https://cyberleninka.ru/article/n/boshlan-ich-sinf-chapa-ay-uvchilarni-yozuvga-rgatishning-ilmiy-nazariy-asoslari> (ma'lumotlar obrascheniya: 25.10. 2021).
38. Rustambek, Q. (2020). „ldoshev.“. *Birinchi sinf chapaqay o „quvchilarining maktabga moslashishi, maktabga moslashishi davridagi pedagogik yordamning mazmuni.“* *Центр научных публикаций*, 1.
39. Ҳамроев, Р. (2014). БОШЛАНҒИЧ ТАЪЛИМНИ ИЖОДИЙ ТАШКИЛ ЭТИШ ИСТИҚБОЛЛАРИ. *ВЕСТНИК КАРАКАЛПАКСКОГО ГОСУДАРСТВЕННОГО УНИВЕРСИТЕТА ИМЕНИ БЕРДАХА*, 22(1), 53-58.

**MODERN APPROACH TO TEACHING ELEMENTS OF ALGEBRA IN PRIMARY CLASS
MATHEMATICS LESSONS**

Yusufzoda Shabnami Yunus

Bukhara State University

Teacher of the Department of Primary Education Methodology

A'zamova Marjona Qalandar qizi

*A student of the 4th stage of primary education
and sports-educational work*

Abstract. *This article discusses the modern forms of mathematics lessons organized in elementary grades, and based on today's requirements, effective methods for the quick and easy mastering of mathematics by a primary school student are highlighted. Also, the methods that can be used in the organization of modern and innovative classes and the order of their conduct are disclosed.*

Key words: *modern, modernity, innovation, lesson form, method, effective, method, mathematics.*

Effectiveness of education depends on didactic processing of information content, strict adherence to educational principles, as well as on the correct choice of educational methods. Experts interpret educational methods in teaching in different ways. In some opinions, it is interpreted as the way to go from ignorance to knowledge, and in others, it is also interpreted as methods connecting the activities of the teacher and the student.

By using modern educational methods in the educational process, the content and quality of education increases, the lesson is organized in an interesting and active way. At the same time, the students' participation in the lesson becomes more active, their outlook expands, they gain scientific-theoretical, practical-methodical experiences.

Students work independently, creatively, think freely. They study the literature independently to clarify the content of the topic. They will be searched in the library, they will have the opportunity to find and read news on the topic. They learn to work with scientific and theoretical literature in the library.

Currently, classes are conducted using multimedia, CD-ROMs, and technical tools in the educational process. In particular, multimedia is a form of voice, programmed, planned lesson designed for a certain hour. For its use, multimedia is created by specialists for a specific hour related to the topic. The topic in the text makes the multimedia on the screen meaningful and high-quality.

The teacher does not spend too much effort, knowledge, and labor during the lesson. Pupils become more active, work independently, creatively, think freely. They learn to work in a modern way. They will acquire computer and information technology literacy,

learn to organize a lesson with the help of technical tools. Students' outlooks grow, their activity increases, their interests increase.

The teacher conducts a lesson related to the profession in order to improve the professional skills of the students. The purpose of using this method is to get students interested in a profession.

In the course of the lesson, students not only get knowledge, but also acquire professional knowledge, skills and qualifications. Pupils' professional interest increases. In the future, they will have the opportunity to acquire a certain profession. The lesson is lively and non-traditional. Students will have independent, free, creative thinking. The lesson is lively and non-traditional. Students will have independent, free, creative thinking. Also, during the course of the lesson, their interest in the profession increases.

The non-traditional methods listed above encourage students to actively participate in the lessons, and have the opportunity to interest them in the lesson. Secondly, students learn to work independently and creatively, and think freely. Thirdly, the lesson is organized interestingly, the children are not bored in the lesson, they work creatively and learn to work on different sources, and they develop scientific-theoretical, methodological-practical knowledge and experience.

Students are given topics or plans in advance. Students prepare independently for these topics or plans. Preparation of topics and plans for 3-4 of the most talented, excellent, independent children of each class, in-depth study, its goals and tasks, methodological bases, scientific-theoretical, practical -he has thoroughly studied the method of methodical knowledge, principles, rules, laws, problems in the subject plan, analysis of their solutions, and these 3-4 students will thoroughly illuminate the subject. All the students will analyze and discuss its shortcomings and achievements. And the manager controls how and in which way each question, the topic is enriched, and not to deviate from the topic.

The teacher prepares a topic together with the plans and gives it to the students in advance. They read independently on the topic prepared on the basis of this plan, collect a bank of literature in the library, and prepare for the lesson. In the lesson, the student will learn the opinions of students on this topic. All students participate in the seminar class. The teacher asks each student about the goals and tasks of the subject, methods and forms, and the essence of the content. The topic is thoroughly studied. In the seminar lesson, he plays the role of a teacher, manager, guide, and students actively participate in the lesson.

The structure of elementary mathematics has its own characteristics.

1. Arithmetic material forms the main content of the course. It is taught by combining the arithmetic of natural numbers, basic quantities, algebra and geometry elements.

2. Primary grade material is structured concentrically. For example. first, numbering to 10 is taught, then numbering within 100 and performing arithmetic operations are taught. After that, perform arithmetic operations within 1000, then multi-digit numbers.

Numbering these along with teaching. amounts. fractions. Algebraic and geometric materials are taught.

3. Theory and practical issues are interconnected.

4. Mathematical concepts, properties, and the discovery of legal connections are interconnected in the course.

5. Each concept is explained in detail.

For example, before teaching arithmetic skills, its exact meaning is revealed. then properties of amain, then binding between components. then the action result. At the end, the link between the actions is given.

6. Basic concepts and resulting concepts are given in interconnection.

But in the actual program, the number of concentrates is reduced to tens, hundreds, thousands, multi-digit numbers. It should also be said that the material is grouped in such a way. In it, the interrelated concepts, actions, issues are approached in terms of time.

The concepts of equality, inequality, equation, variable are revealed on a concrete basis, meeting the objectives of observing the elements of algebra, deep, understood and generalized learning.

Starting from the 1st grade, numerical equalities and inequalities ($4=4$, $6=5$, $1 < 2$, $6 > 5$, $8-3 < 8-2$, etc.) are considered.

Their study is connected with the study of arithmetical material. And helps to reveal it more deeply.

From grade 2 onwards ($x-3=2$ and so on. equations of the form are considered.

Solving equations. it is performed first by the method of selection, and then based on the knowledge of the connections between the results and components of the actions.

A hands-on examination with a variable allows students to acquire a functional imagination.

The learning objective requires the teacher to:

a) providing students with knowledge, skills, and abilities from the system of mathematical knowledge;

b) study the real world with mathematical methods;

c) to improve students' oral and written speech, to ensure its quality;

g) it is necessary to provide students with such knowledge in mathematics that through this knowledge, through active cognitive activities, their knowledge, skills, and abilities increase.

2. Educational purpose. Teaching mathematics to students to be disciplined, diligent, thorough, to be able to control their thoughts and conclusions. especially, it is necessary to achieve a fluent sharing of the opinions expressed on the basis of observation. Symbols are used in mathematics to express relationships between quantities. This is the mathematical language that needs to be developed. The task of the teacher should be to teach him to translate the mathematical idea expressed in the mathematical language into his mother tongue.

Seeking to know. feelings of self-satisfaction should be cultivated. Teaching mathematics itself develops students' ability to focus and concentrate.

The teacher must ensure that:

- a) the student can understand connections in the material world, changes in quantities, and their relationship with each other;
- b) to ensure students' keen interest in learning mathematics;
- c) ensuring their relationship to work, homeland, people, creating aesthetic taste;
- g) the history of the Uzbek nation, including. education of the worldview of the history of mathematics education;
- d) education of students' thinking ability and mathematical culture.

3. Practical developmental goal. The observed practical goal of teaching mathematics is to teach students to apply the acquired knowledge. To be able to apply the acquired knowledge to operations performed on numbers and mathematical expressions, points, to learn to use them in solving the same problems. It is teaching to be able to apply the knowledge to solving problems encountered in everyday life.

The concept of teaching method is one of the main concepts of didactics and methodology.

Thus, teaching methods perform three main tasks: acquisition, education and development.

It is necessary to study the classification of all teaching methods in order to consciously choose from the teaching methods, those that correspond to the new content and new tasks of education.

REFERENCES:

1. Tog'ayeva, U. (2020). IMPROVING THE MODULE" MOTHER TONGUE TEACHING METHOD" IN PROJECT EDUCATIONAL INSTRUCTIONS. ЦЕНТР НАУЧНЫХ ПУБЛИКАЦИЙ (buxdu. uz), 2(2).
2. Tog'ayeva, U. (2020). SCIENTIFIC-THEORETICAL BASES OF USE OF PEDAGOGICAL TECHNOLOGIES IN TEACHING METHODS OF MOTHER TONGUE. ЦЕНТР НАУЧНЫХ ПУБЛИКАЦИЙ (buxdu. uz), 2(2).
3. Tog'ayeva, U. (2021). Роль проектного обучения в совершенствовании модуля методики обучения родному языку. ЦЕНТР НАУЧНЫХ ПУБЛИКАЦИЙ (buxdu. uz), 8(8).
4. Хайдарова, М. Д. (2020). Единство трудового и эстетического воспитания школьников. Вестник науки и образования, (23-2 (101)), 63-65.
5. Хайдарова, М. Д. (2021). ОСОБЕННОСТИ ВЕДЕНИЯ БИЗНЕСА В ИНДУСТРИИ КРАСОТЫ. In Формирование и реализация стратегии устойчивого экономического развития Российской Федерации (pp. 349-352).

6. Хайдарова, М. Д. (2021). ОСОБЕННОСТИ ОРГАНИЗАЦИИ ГОСТИНИЧНОГО СЕРВИСА НА ПРИМЕРЕ Г. МИРНЫЙ. In *Формирование и реализация стратегии устойчивого экономического развития Российской Федерации* (pp. 346-349).
7. Kodirova S. A. IDEOLOGICAL AND ARTISTIC FEATURES OF «ZARBULMASAL» // *Theoretical & Applied Science*. – 2020. – №. 10. – С. 318-320.
8. Abdurakhimovna K. S. Idealistic Study of Proverbs // *International Journal on Integrated Education*. – Т. 3. – №. 11. – С. 201-202.
9. Kodirova S. A. IDEALISTIC STUDY OF PROVERBS IN “ZARBULMASAL” OF GULKHANI // *Scientific reports of Bukhara State University*. – 2021. – Т. 5. – №. 1. – С. 170-179.
10. Кодирова С. А. ЖАНРОВЫЕ ОСОБЕННОСТИ "ЗАРБУЛМАСАЛА" // *СОВРЕМЕННАЯ НАУКА: АКТУАЛЬНЫЕ ВОПРОСЫ, ДОСТИЖЕНИЯ И ИННОВАЦИИ*. – 2021. – С. 97-99.
11. Ulug'bekovna, A. N., & Moxirovna, N. (2022). BOSHLANG'ICH SINFLARNI O'QITISHDA INTERFAOL METODLARDAN FOYDALANISH. *Results of National Scientific Research International Journal*, 1(3), 35-42.
12. Sayidova, R., & Toyirova, N. (2022). THE USE OF INTERACTIVE METHODS IN THE ANALYSIS OF POETRY IN THE NATIVE LANGUAGE AND READING COURSES. In *НАУЧНЫЕ ИССЛЕДОВАНИЯ МОЛОДЫХ УЧЁНЫХ* (pp. 199-201).
13. Yunus Y. S. DEVELOPMENT OF LOGICAL THINKING IN MATHEMATICS LESSONS AS THE BASIS FOR IMPROVING THE QUALITY OF THE EDUCATIONAL PROCESS // *Chief Editor*.
14. Yunusovna Y. S. METHODOLOGY OF FORMATION OF GRAPHIC SKILLS IN PRIMARY SCHOOL STUDENTS // *EUROPEAN JOURNAL OF MODERN MEDICINE AND PRACTICE*. – 2022. – Т. 2. – №. 4. – С. 129-133.
15. YUSUFZODA S. BOSHLANG'ICH SINF HUSNIXAT DARSLARINI INNOVATSION TEXNOLOGIYALAR ASOSIDA TASHKIL ETISH // *ЦЕНТР НАУЧНЫХ ПУБЛИКАЦИЙ* (buxdu. uz). – 2021. – Т. 8. – №. 8.
16. Olloqova, M. O. (2021). Intensive education and linguistic competence in mother tongue. *Academica: an international multidisciplinary research journal*, 11(1), 580-587.
17. OLLOQOVA, O. (2021). ONA TILI TA'LIMIDA INTENSIV TA'LIM TEXNOLOGIYALARINI QO'LLASHNING NAZARIY METODOLOGIK ASOSLARI. *ЦЕНТР НАУЧНЫХ ПУБЛИКАЦИЙ* (buxdu. uz), 1(1).
18. Olloqova, O. M. (2021). ONA TILI DARSLARIDA INTENSIV TA'LIM TEXNOLOGIYALARIDAN FOYDALANISH. *Scientific progress*, 2(6), 1025-1029.
19. Olloqova, O. (2021). Эффективность Использования Информационно-Коммуникационных Технологий В Повышении Лингвистической Компетентности Учащихся На Уроках Родного Языка. *ЦЕНТР НАУЧНЫХ ПУБЛИКАЦИЙ* (buxdu. Uz), 1(1).
20. Olloqova, O. (2022). ONA TILI DARSLARIDA O'QUVCHILARNING LINGVISTIK KOMPETENSIYALARINI TAKOMILLASHTIRISHDA TA'LIM TEXNOLOGIYALARINING ANAMIYATI. *ЦЕНТР НАУЧНЫХ ПУБЛИКАЦИЙ* (buxdu. Uz), 22, 22.

21. Oloqova, O. (2022). УЧАЩИЕСЯ НАЧАЛЬНОЙ ШКОЛЫ НА УРОКАХ РОДНОГО ЯЗЫКА ОРГАНИЗАЦИЯ КОМПЕТЕНТНОСТНОГО ПОДХОДА. ЦЕНТР НАУЧНЫХ ПУБЛИКАЦИЙ (buxdu. Uz), 8(8).

22. Mamanazarovna, O. U., & Gulnoza, M. (2021). Use of didactic games in mother tongue lessons.

23. YARASHOV M. BOSHLANG'ICH TA'LIMDA XALQARO VAHOLASH TIZIMI //ЦЕНТР НАУЧНЫХ ПУБЛИКАЦИЙ (buxdu. uz). – 2022. – Т. 17. – №. 17.

24. YARASHOV M. BOSHLANG 'ICH SINFLARDA FANLARNI O 'ZARO INTEGRATSIYALASHNING O 'ZIGA XOS XUSUSIYATLARI //ЦЕНТР НАУЧНЫХ ПУБЛИКАЦИЙ (buxdu. uz). – 2022. – Т. 17. – №. 17.

25. YARASHOV M. BOSHLANG 'ICH TA'LIMNING DARS JARAYONLARIGA RAQAMLI TECHNOLOGIYALARNI TADBIQ ETISH VOSITALARI //ЦЕНТР НАУЧНЫХ ПУБЛИКАЦИЙ (buxdu. uz). – 2022. – Т. 15. – №. 15.

26. Jobirovich, Yarashov Mardon. "EFFECTIVENESS OF USING DIGITAL TECHNOLOGIES IN EDUCATIONAL SYSTEM." EUROPEAN JOURNAL OF MODERN MEDICINE AND PRACTICE 2.4 (2022): 124-128.

27. Jobirovich, Y. M. "1-3. Abstract: This article describes the integration and usefulness of subjects in the classroom. Not only several disciplines but also interdisciplinary interrelationships are highly effective and motivate students to take lessons. Keywords: Integration, Education, Effective Lesson, Method, Practice, Course, Action, Didactic, Construction." (2022).

28. Yusufzoda S., Ortiqova S. Improving the methods of developing thinking ability of primary school students in mathematics //ACADEMICIA: An International Multidisciplinary Research Journal. – 2021. – Т. 11. – №. 4. – С. 1458-1463.

29. Gaybulloyevna S. M., Farkhodovna K. M. Causes, Forms and Corrective Actions of Deviant Behavior among School Children //International Journal of Culture and Modernity. – 2021. – Т. 11. – С. 43-46.

30. Gaybulloevna S. M. Urgent Problems of the Quality of the Educational Environment //Pindus Journal of Culture, Literature, and ELT. – 2022. – Т. 2. – №. 2. – С. 152-154.

31. Davronov, D. I. (2021). Methodological Possibilities of using the Media Education System in the Educational Process. International Journal of Culture and Modernity, 11, 32-37.

32. Farmonova, S. (2021). Opportunities for the Development of the Communicative Culture of Future Teachers through the Design of Teaching. International Journal of Culture and Modernity, 11, 172-175.

33. Farmonova, S. (2019). THE TOLE OF THE PROJECT TEACHING TOOL IN DEVELOPING THE COMMUNICATIVE CULTURE OF FUTURE TEACHERS. Scientific Bulletin of Namangan State University, 1(6), 434-441.

34. FARMONOVA, S. M. (2020). Improvement of Professional Thinking in Future Teachers. *International Journal of Innovations in Engineering Research and Technology*, 7(05), 251-257.

35. Farahani, M. TRANSLATION, THE BASICS: A Book Review Written by: Juliane House, Published by Routledge. New York: USA, 2018, Pp. 1-210.

36. Тўхсанов, Қ. Р. (2021, December). АРХАИЗМ ВА ТАРЖИМА: Қаҳрамон Раҳимбоевич Тўхсанов БухДУ филология фанлари доктори, доцент. In Научно-практическая конференция.

37. Жаналиева, Р. Н., Торсыкбаева, Б. Б., Кистаубаева, Д. М., Абдуллина, Д. С., & Алиева, Г. А. (2016). Аспекты системы образования Республики Казахстан и методическое обеспечение среднего образования. *Наука и мир*, 3(1), 65-67.

38. Тухсанов, К. Р. (2014). К вопросу о переводе на узбекский и русский языки притчи " Спор грамматика с кормчим" персидского поэта Руми. In *Филология и лингвистика в современном обществе* (pp. 36-39).

39. Tukhsanov, K. R. (2020). DJAMAL KAMAL IS AN EXPERIENCED TRANSLATOR. *Theoretical & Applied Science*, (4), 950-956.

40. Laziz, Q. (2022, March). BOSHLANGICH SINIF MATEMATIKASIDA MIQDOR TUSHUNCHASINI ORGATISH: DOI: 10.53885/edinres. 2021.43. 38.112 Qayimov Laziz, Maktabgacha va boshlang'ich ta'lim fakulteti dispetcheri. In Научно-практическая конференция.

41. Mirzo o'g'li, Q. L. FORMATION OF READING SKILLS IN JUNIOR SCHOOL CHILDREN.

ЭВРИСТИК ТАЪЛИМ МЕТОДИ ЎҚУВЧИЛАРНИНГ МАНТИҚИЙ ФИКРЛАШИНИ РИВОЖЛАНТИРИШ ВОСИТАСИ

Ҳамроев Алижон Рўзиқулович

*Бухоро давлат университети “Бошланғич таълим методикаси” кафедраси
профессори, педагогика фанлари доктори (DSc), Бухоро, Ўзбекистон*

Барчамизга маълумки, ўқувчиларда мантиқий фикрлашини ривожлантиришда оғзаки машқлардан фойдаланишнинг педагогик жараён билан боғлиқ жиҳатларини ўрганиш алоҳида аҳамиятга эга. Чунки ўқувчиларда мантиқий фикрлашни ривожлантиришда мақсадга йўналтирилган оғзаки савол ва машқлар муҳим ўрин эгаллайди. Таълим фаолиятининг муҳим хусусиятларидан бири бу ўқув жараёнининг ижодий хусусиятидир. Мазкур мақолада соҳа олимларининг ўқув жараёнининг ижодий хусусияти борасидаги илмий ишлари тизимли ўрганилган ҳолда бошланғич синф ўқувчиларини ақлий ривожлантириш омиллари ва уларни билимли авлод бўлиб вояга етишлари борасидаги фикрлари баён этилган. Мақоладан олий ўқув юрти ўқувчилари, докторантлар, мустақил изланувчилар, қолаверса, бошланғич синф ўқитувчилари кенг фойдаланишлари мумкин.

Калит сўзлар: *мантиқий фикрлаш, ривожлантириш, эвристик қобилият, методика, фаолият, натижа, қобилият.*

Аннотация: *Как известно, особое значение имеет изучение аспектов, связанных с педагогическим процессом использования устных упражнений в развитии логического мышления учащихся. Ведь целевые устные вопросы и упражнения играют важную роль в развитии логического мышления учащихся. Одной из важных особенностей учебной деятельности является творческий характер процесса обучения. В данной статье систематически изучаются научные работы ученых отрасли о творческом характере образовательного процесса, а также представлены мнения о факторах психического развития младших школьников и их взрослении как образованного поколения. В частности, на примере мирового опыта широко раскрывается качество представляемых в этом процессе целевых вопросов и устных упражнений.*

Статья может быть широко использована студентами вузов, докторантами, независимыми исследователями, а также учителями начальных классов.

Ключевые слова: *логическое мышление, развитие, эвристическая способность, методология, деятельность, результат, способность.*

Abstract: *As we all know, it is of particular importance to study the aspects related to the pedagogical process of using oral exercises in the development of students' logical thinking. Because of goal-oriented oral questions and exercises play an important role in developing students' logical thinking. One of the important features of educational activity*

is the creative nature of the learning process. In this article, the scientific works of the scientists of the field regarding the creative nature of the educational process are systematically studied, and the opinions about the factors of mental development of primary school students and their growing up as an educated generation are presented. In particular, the quality of goal-directed questions and oral exercises presented in this process is widely revealed on the example of world experience.

The article: *can be widely used by university students, doctoral students, independent researchers, as well as primary school teachers.*

Keywords: *logical thinking, development, heuristic ability, methodology, activity, result, ability.*

КИРИШ

Таълим ривожланишининг характерини аниқлаш, кейин уни амалга ошириш воситаларини аниқлаш кўп жиҳатдан ривожланиш тоифаси билан боғлиқ. Педагогика энциклопедиясида ривожланишга қўйидагича таъриф берилган:

Ривожланиш [арабча – тарқалиш, ёйилиш, кенгайиш; оммалашиш] Бир сифат ҳолатидан иккинчи, юқори сифат ҳолатига ўтиш, ўсиш, юксалиш; тараққиёт, равнақ.

Индивиднинг туғилганидан бошлаб ҳаётининг сўнгигача давом этадиган шаклланиш жараёни.

Тараққиёт, такомиллашув, оламдаги мунтазам ҳаракат, объектлардаги сифат ўзгаришлари, борлиқдаги янги шаклларнинг вужудга келишини ифодаловчи тушунча.

Ривожланиш инсоннинг руҳияти ва жисмидаги сифат ўзгаришлари бўлиб, у ижтимоий муҳит, шахслар аро муносабатлар, таълим-тарбия натижасида вужудга келади. Таълим инсон ривожланишида муҳим рол ўйнайди.

Ривожланиш - бу объектив жараён бўлиб, ташқи ва ички назорат омиллари таъсирида шахснинг миқдорлари, яъни фазилатлари, фазилатлари ва ҳуқуқларини шакллантириш, осондан мураккабга, оддийдан мураккабга, мавҳумдан хусусийга, содда шакллардан ўтиш [1].

Мавзуга оид адабиётларнинг таҳлили. Ўз тадқиқотида Л.В.Заньков [2] ўқувчининг ўқув жараёнида ўрни ва аҳамиятини аниқ кўрсатмай, ўқув фаолиятининг ривожланишини “умумий ривожланиш” деб атаган.

Аксинча, В.В.Давидов ривожлантирувчи таълимнинг моҳияти ҳар бир ўқувчининг ривожланиши учун шарт-шароит яратишда, деб ҳисоблайди. Ҳар

бир ўқувчида у доимо ривожланиб борадиган таълим предметини кўради. Бунинг учун ўқувчиларда ўз-ўзини ўзгартиришга бўлган эҳтиёж пайдо бўлиши ва уни таълим орқали қондира олиши, яъни ўқишни хоҳлаши, севиши ва муваффақият қозониши керак [3].

Инсон тарбияси ва унинг ақлий ривожланиши ўртасида доимо фаоллик мавжуд. Шунинг учун ҳам бошланғич таълимни ривожлантириш мазмунини такомиллаштириш ёки бойитишда, энг аввало, таълим фаолияти мазмуни ва

тузилишини пухта таҳлил қилиш зарур. Кичик ёшдаги ўқувчиларнинг ақлий ривожланиши бу ҳолат билан бевосита боғлиқ. Шунга кўра, биз ўқувчиларнинг мантиқий фикрлашини ривожлантиришда оғзаки машқлар тизимидан фойдаланиш мақсадга мувофиқ деб ҳисобладик.

Оғзаки машқлар машқ қилиш тури бўлиб, ёзма машққа қаршидир, нутқни ривожлантиришга мўлжалланган фаолият турини кўрсатади. Оғзаки машқ бажарилаётганда эшитиш анализаторлари етакчи восита бўлади ва материалларни ёд олиш, тезда жавоб қилиш имкониятларини хосил қилади. У расмийлаштиришни талаб қилмайди, шунинг учун ҳам бошланғич синф ўқувчисининг фикрлашини ривожлантирувчи асосий омил бўлади.

Ушбу масалани “фаолият” концепцияси доирасида ўрганиш мақсадга мувофиқ деб ҳисобладик. Чунки ривожлантириш тушунчаси бошланғич синф ўқувчилари билиш фаолиятини фаоллаштиришда муҳим методологик аҳамиятга эга.

Психолог А.Н.Леонтиев фаолиятни муносабатлар орқали тасвирлайди. У “фаоллик бу жараён эмас. Биз бу атама орқали инсоннинг дунёда муайян муносабатларни амалга ошириш жараёнида муайян талабларни қондириш жараёнларини тушунамиз” [1]. Шундай қилиб, инсоннинг фаолияти доимо унинг эҳтиёжларидан бирига ва уни қондирадиган объектга қаратилган. У субъектнинг фаолиятини шакллантиради ва бошқаради.

Тадқиқот методологияси. Фаолият мақсади - бу шахснинг эҳтиёжининг моҳияти билан белгиланадиган қайта ишланган объектив мақсад. Фаолиятнинг мақсади - бу фаолиятга иштиёқни шакллантириш саналади.

Ҳаракат усули - бу фаолиятни амалга ошириш усули. Ишлаш - бу ишлашнинг ўлчовидир.

Фаолиятнинг таркибий қисмлари мунтазам ҳаракатлар билан тавсифланади. Масалан, ҳаракат ўз мотивациясини йўқотиб, оддий операцияга айланиши мумкин. Фаолиятнинг айрим мотивлари ҳаракат мақсадига қараб ҳаракатланиши ва шунинг учун бу ҳаракат фаолиятга айланиши мумкин.

Юқорида айтилганларнинг барчаси бевосита ўқувчининг ўқув фаолияти билан боғлиқ:

-биринчидан, улар умумий фаолият концепциясининг санаб ўтилган барча таркибий қисмларини ўз ичига олади;

-бошқа томондан, бу компонентлар бошқа ҳар қандай фаолиятдан фарқ қилувчи субъектив мазмунга эга.

Мисол учун, агар биз тўғри бурчакли учбурчакнинг майдонини ҳисоблаш формуласини кўриб чиқсак. Мақсад - тўғри бурчакли учбурчакнинг майдони тўғри бурчакли учбурчакнинг ярмига тенг эканлигини исботлаш. Мотив - билиш зарурати. Усул тўртбурчаклар тўртбурчакни ўрганишдан иборат. Уни эгиб, диагонал равишда кесиб олинг, олинган учбурчакларни бир-бирининг устига қўйинг ва тўртбурчаклар

майдони учун формуладан фойдаланиб, уларнинг тенглигини ўрнатинг. Натижада тўғри бурчакли учбурчакнинг майдони учун формуланинг асосланиши.

Таҳлил ва натижалар. Ўқув жараёнида фаолият деганда, янги натижага эришишга қаратилган объект ва субъектнинг ўзаро таъсири тушунилади. Бу таърифдан келиб чиқадики, фаолиятнинг асосини у ёки бу фаолият маҳсулини олиш имконини берувчи технология ташкил этади. Шунини таъкидлаш керакки, технология фаолиятнинг субъекти ҳам, объекти ҳам эмас. Ўқувчилар ўқиш, билим ва кўникмаларга эга бўлишлари учун уларнинг фаолиятини тўғри ташкил этиш зарур.

Синфда ўқувчилар ўқув материални ўқув фаолияти сифатида ўрганади, агар:

-биринчидан, мавжуд материални ўзлаштиришга бўлган эҳтиёж ва мотивация шаклланса;

-иккинчидан, агар ўқувчининг фаолияти ўзлаштирилаётган материяни ўзгартириб, уни янги мазмун билан тўлдиришдан иборат бўлса, у инсон фаолиятини тўғри ташкил этишнинг асоси бўлади.

Ўқитувчи одатда ўқувчилардан дарсда шу мавзу бўйича тажриба ўтказиш орқали бирор мавзунини ўрганишни сўраса, ўқувчилардан ўқув фаолиятини амалга оширишни талаб қиладиган муаммолар мавжуд. Ўқувчилардан ўрганилаётган материалнинг ички ва ташқи алоқаларини ўрнатишни талаб қиладиган педагогик тажриба доимо ижодий характерга эга. В.В.Давидовнинг фикрича, “шахснинг шахсияти унинг ижодида намоён бўлади” [3]. Ўқувчиларнинг таълим фаолиятини ривожлантириш зарурати ва уларни амалга ошириш қобилияти ўқувчи шахсининг ривожланишига катта ёрдам беради. Ўқув фаолиятининг асосий элементи эҳтиёжсиз мавжуд бўлолмайди.

Ўқувчиларга ҳар қандай муайян вазиятда қўлланилиши мумкин бўлган умумий ёндашувлар билан таъминлаш бир қанча омиллар билан тавсифланади:

- а) мақсадга йўналтирилган ҳаракатлар тузилиши;
- б) йўналишларни умумлаштириш;
- в) ҳаракатлар муҳим белгилар, шартларни бажаришга қаратилган;
- г) ўқувчилар томонидан амалга ошириладиган ҳаракатларнинг мустақиллиги.

Билим доираси, барқарорлиги, эгаллаш тезлиги ва хатоларга нисбатан паст толерантлик.

Билимларнинг инсон фаолияти талабларига мувофиқлиги.

В.В.Давидов ҳаракат йўналишини танлашнинг иккинчи ва учинчи турларини солиштиришга асосланиб, иккинчи турда ўқувчи унинг моҳиятини ҳис этмаслигини таъкидлайди. Эҳтимол, у буни мўлжалланган воқеа деб тушунади. Бу турда эмпирик тафаккур шаклланади. ҳаракат йўналишини танлашнинг учинчи тури - ижодий маконни шакллантиришга қаратилган ҳаракат.

Хулоса ва таклифлар. Шахсга йўналтирилган таълим назариясида билим ҳеч қачон ўқувчиларга тайёр шаклда берилмаслиги керак. Билим ҳар доим муайян фаолият контекстида ўзлаштирилади.

Шундай қилиб, ҳаракат йўналишини танлашнинг учинчи турида ўқувчиларнинг билиш фаолияти билиш фаолияти билан бирлаштирилади. Таълим фаолиятининг муҳим хусусиятларидан бири бу ўқув жараёнининг ижодий хусусиятидир.

Ўқувчиларнинг ижодий қобилиятларини шакллантиришга фақат уларнинг ижодий фаолият жараёнида фаол иштирок этишини таъминлаш орқали эришиш мумкин. Натижада, ўқув фаолияти уларнинг интеллектуал ва ижодий қобилиятларини ривожлантиришга, шунингдек, математик билимларни ўзлаштиришга қаратилган.

Ақлий ҳаракатлар ва билимларни босқичма-босқич шакллантиришга асосланган таълимга фаол ёндашиш тамойилига таяниш мақсадга мувофиқдир. Чунки ривожлантирувчи таълим назарияси математика ўқитиш жараёнида учта асосий масалани ҳал қилишни талаб қилади: мақсадларни тўғри белгилаш, мазмунини аниқ танлаш ва дидактик воситаларни тизимлаштириш. Ўқувчиларда мантикий фикрлашни ривожлантириш ғояси ушбу муаммоларни самарали ҳал қилишга имкон беради.

Бизда “фикрлаш” тушунчаси билан тенг имкониятлар мавжуд. Шунга кўра, эвристик фаолият инсон тафаккурининг ранг-баранг ифодасидир. Бундай фаолият натижасида янги ҳаракатлар тизими яратилади ёки одамни ўраб турган объектлар ҳақида илгари номаълум бўлган қонунлар очилади.

АДАБИЁТЛАР:

1. Леонтьев А.Н. Общее понятие деятельности. – М.: Наука, 1977. 368с.
2. Давидов В.В. Теория развивающего обучения. – М.: Интор, 1996. 544 с.
3. Занков Л.В. и др. Обучение и развитие. – М.: Педагогика, 1995.– 440 с.
4. Ибрагимов Р. Бошланғич синф ўқувчилари билиш фаолиятини шакллантиришнинг дидактик асослари: Педагогика фанлари доктори илмий даражасини олиш учун ёзилган диссертация. – Тошкент: Қори Ниёзий номли ЎзПФТИ, 2002. – 265 б.
5. Болтаева Ш.Т., Бошланғич таълимда ўқувчилар ижодий фаолиятини шакллантириш, Монография, Тошкент 2013 й.32-33 б.
6. Каримова В.М. Суннатов Р. ва бошқалар. Мустақил фикрлаш. Академик лицейлар ва касб-ҳунар коллежлари учун ўқув қўлланма.- Т.: Шарқ, 2000.- 112 б.
7. Каримова В, Нишонова З. Мустақил ижодий фикрлаш ва шахснинг ҳиссий, иродавий ва интеллектуал ҳислатлари орасидаги боғлиқлик // Ж. Халқ таълими, 2001. № 3-6.-Б.-64-69.
8. Хуторский А.В. Развитие одарённости школьников: методика продуктивного обучения. – М.: Владис, 2000. – 320 с.

9. Ҳамроев, Р. (2014). Бошланғич таълимни ижодий ташкил этиш истиқболлари. Вестник каракалпакского государственного университета имени Бердаха, 22(1), 53-58.
10. Hamroyev, A. R. (2019). Modeling activities of teachers when designing creative activities of students. *European Journal of Research and Reflection in Educational Sciences*, 2019.
11. Hamroyev, A. R. (2021). Designing students' creative activity in primary school mother tongue education as a methodological problem. *Middle European Scientific Bulletin*, 11.
12. Khamraev, A. R. (2019). Modeling Teacher's Activity in Designing Students' Creative Activities. *Eastern European Scientific Journal*, (1).
13. Hamroyev, A. R. (2019). Modeling activities of teachers when designing creative activities of students. *European Journal of Research and Reflection in Educational Sciences*, 2019.
14. Kamroev, A. (2019). STUDENTS' CREATIVE ACTIVITIES IN DESIGNING MOTHER TONGUE EDUCATION. *Scientific Bulletin of Namangan State University*, 1(7), 285-296.
15. Хамраев, А. (2018). Моделирование деятельности учителя при проектировании творческой деятельности учащихся. Педагогічні інновації: ідеї, реалії, перспективи, (2), 23-26.
16. Adizov, B. R., & Khamroyev, A. R. Modeling activities of teachers when designing creative activities of students. *Ilmiy xabarнома*, 69.
17. Ҳамроев, Р. (2014). БОШЛАНҒИЧ ТАЪЛИМНИ ИЖОДИЙ ТАШКИЛ ЭТИШ ИСТИҚБОЛЛАРИ. ВЕСТНИК КАРАКАЛПАКСКОГО ГОСУДАРСТВЕННОГО УНИВЕРСИТЕТА ИМЕНИ БЕРДАХА, 22(1), 53-58.
18. Hamroyev, R. A., Qoldoshev, A. R., & Hasanova, A. M. (2021). Methods of teaching 1st grade students to use writing tools effectively. *Asian Journal of Multidimensional Research (AJMR)*, 10(1), 168-174.
19. Hamroyev, A. R. (2021). Designing students' creative activity in primary school mother tongue education as a methodological problem. *Middle European Scientific Bulletin*, 11.
20. Azimov, Y. (2003). Hamroyev A//Husnixat va uni oqitish usuliyoti (Maruza matnlari).
21. Khamroyev, A. (2021). Quality and effectiveness for design of learning outcomes in the language teaching. *ACADEMICIA: AN INTERNATIONAL MULTIDISCIPLINARY RESEARCH JOURNAL*, 11(1), 549-558.
22. Pulatova, A. Y. (2021). Scientific and Theoretical Foundations of an Integrative Approach to the Formation of Literary Concepts in Primary School Students. *Middle European Scientific Bulletin*, 8.
23. Asadovna, Y. (2021). Psychological Characteristics of Speech Cultivation by Working on the Text in Primary School Reading Lessons. *Annals of the Romanian Society for Cell Biology*, 437-446.

24. Polatovna, A. Y. (2021). Psychological characteristics of speech cultivation by working on the text in primary school reading lessons. ACADEMICIA: AN INTERNATIONAL MULTIDISCIPLINARY RESEARCH JOURNAL, 11(1), 490-501.

25. Pulotova, Y. (2021). Principles of Integration of Primary School Mother Tongue and Learning Classes. International Journal of Culture and Modernity, 11, 185-191.

26. Asadovna, P. Y. (2021). Methods of working on the text in the integration of primary school reading lessons. Middle European Scientific Bulletin, 11.

27. Asadovna, P. Y. (2021). An integrative approach in speech development by working on m atn in reading lessons. Middle European Scientific Bulletin, 11.

28. Tog'ayeva, U. (2021). ONA TILI O'QITISH METODIKASI. MODULINI O'QITISHDA AXBOROT KOMMUNIKATSIYA TEXNOLOGIYALARIDAN FOYDALANISH//ЦЕНТР НАУЧНЫХ ПУБЛИКАЦИЙ (buxdu. uz), 1(1).

29. Tog'ayeva, U. (2020). IMPROVING THE MODULE" MOTHER TONGUE TEACHING METHOD" IN PROJECT EDUCATIONAL INSTRUCTIONS. ЦЕНТР НАУЧНЫХ ПУБЛИКАЦИЙ (buxdu. uz), 2(2).

30. Tog'ayeva, U. (2020). SCIENTIFIC-THEORETICAL BASES OF USE OF PEDAGOGICAL TECHNOLOGIES IN TEACHING METHODS OF MOTHER TONGUE. ЦЕНТР НАУЧНЫХ ПУБЛИКАЦИЙ (buxdu. uz), 2(2).

ЎЗБЕК ТИЛИДА ТИББИЙ БИРЛИКЛАРНИНГ ЛИНГВОМАДАНИЙ ХУСУСИЯТЛАРИ

Наврузова Муяссар Гайбуллаевна

БухДУ. Бошланғич таълим методикаси кафедраси ўқитувчиси

Калит сўзлар: мулоқот маданияти, тиббиёт деонтологияси, тиббий этика, психотерапия, тиббий таълим.

Ключевые слова: культуры коммуникации, медицинская этика, психотерапия, медицинское образование.

Key words : *culture of communication, medical deontology, medical ethics, psychotherapy, medical education*

Аннотация: *Ушбу мақола шифокорнинг мулоқот маданияти, тиббиёт деонтологияси, шифокор билан бемор ўртасидаги муносабат, шифокор билан беморнинг яқинлари ўртасидаги муносабат, шифокорнинг ҳамкасблари билан муносабати, тиббий этика, психотерапиянинг шифокор фаолиятидаги ўрни, тиббиёт соҳаси тилининг лингвомаданий аспекти, эвфемизациянинг лингвомаданий нутқ натижаси эканлиги масалалари тадқиқига бағишланган.*

Аннотация : *Данная статья посвящена изучению культуры общения врача, медицинской деонтологии, взаимоотношений врача с пациентом, взаимоотношений врача с родственники пациентом, медицинской этики, роли психотерапии в работе врача, лингвокультурологического аспекта медицинского языка, эвфемизма.*

Annotation: *This article is devoted to the study of physician's communication manner, medical deontology, doctor-patient relationship, the relationship of doctor with the relatives of patient, medical ethics, the role of psychotherapy in physician's work, linguocultural aspect of medical language, the linguocultural speech result of euphemism.*

МАВЗУНИНГ ДОЛЗАРБЛИГИ

Жаҳон тилшунослигида халқ тили ҳамиша адабий тилни бойитувчи асосий ички манба сифатида қаралган. Унинг таркибида тиббий бирликларнинг ҳам алоҳида ўрни бор. Инсоният азалдан касаллик турлари, уларнинг халқона муолажасини аниқлаб, белги-хусусиятларига кўра атаб келган. Баъзан уларни номлашда табу ва эвфемизмларга риоя қилган. Натижада ҳар бир халқ тилида тиббий бирликларнинг муайян тизими шаклланиб, қадимий кўринишлари фольклор асарлари тилида сақланиб қолганлиги кузатилади. Уларни ўрганиш эса тил тарихида этнолингвистика, лингвофольклористика, диалектология, лингвокультурология ассоциациялашувини очиш учун аҳамият касб этади.

Жаҳон тилшунослигида фольклор лексикологияси, диалектологияси ва кроссмаданий лингвофольклористикаси соҳаси тобора ривожланиб бормоқда. Фольклор тили ва унда қўлланувчи сўзларнинг изоҳли луғатини тузишга эътибор

оширилмоқда. Шу сирада ўзбек фольклори тилида учрайдиган тиббий бирликларнинг архаик, тарихий ҳамда замонавий, гендер табиатли турларини далиллаш, лексик-семантик жиҳатдан таснифлаш, морфологик структурасини кузатиш, луғатлаштириш тамойилларини аниқлаш, этнолингвистик ва лингвопоэтик ифода хусусиятларини ойдинлаштириш долзарб масалалардан ҳисобланади.

Мустақиллик йилларида ўзбек фольклори намуналарини тилшунослик нуқтаи назаридан тадқиқ қилиш орқали халқ тилининг тараққиёт хусусиятларини очишга қизиқиш ортди. Бу қизиқиш фольклор тилида ифодаланиб келаётган тиббий бирликлар билан ҳам боғлиқ. Уларнинг халқ тилидаги ўрни, шеваларда турлича учраши, этнолингвистик ва этнофольклористик асослари, лингвофольклористик ва фольклор матнларидаги лингвомаданий ҳамда лингвопоэтик ифода хусусиятларини аниқлаш ечимини кутаётган долзарб вазифалар қаторига киради. Зеро, “Илмни, тарбияни тўғри қилсак, ҳамма соҳаларни малакали мутахассислар ўзлари ривожлантиради”.⁴⁴ Шундай экан, юқорида кўтарилган муаммо ечими фольклор тили лексикологиясининг ўзига хос хусусиятларини ойдинлаштириш имконини бериши жиҳатидан аҳамиятга эга.

Бугунги кун ўзбек тилшунослигида тил маданиятига алоҳида эътибор қаратилмоқда ва лингвистиканинг лингвокультурология сатҳи тараққий этмоқда. Зеро, мазкур йўналишнинг асосий объекти маданият ва тил алоқадорлигини, уларнинг ўзаро боғланиши, ўзаро таъсирини бир бутун тизимли яхлитлик сифатида турли касб эгалари доирасида ўрганишдан иборат. Мазкур мақолада шифокорлар нутқида қўлланиладиган лингвомаданий унсурлардан фойдаланишнинг айрим масалалари ҳақида баҳс юритамиз. Ўзбек тилшунослигида тиббиёт ходимлари нутқи махсус тадқиқот мавзуси предмети бўлмаган. Рус, турк, инглиз тилидаги тиббий нутқни эвфемизация – нутқни юмшатишнинг лисоний воситаларини ҳар томонлама таҳлил қилишга бағишланган монографик тадқиқотларнинг мавжудлиги жаҳон тилшунослигида тиббий нутқ эвфемизацияси масаласининг аҳамиятлилик даражасини, ўзбек тилшунослигида ҳам шундай тадқиқот яратиш мавзунинг долзарблигини белгилайди.

МАҚСАД ВА ВАЗИФА:

Тадқиқотда шифокор билан бемор алоқасини ўрнатишда сўз муҳим аҳамият касб этиб, муваффақиятли даволашга ёрдам берадиган восита сифатида талқин қилинади. Шифокор иш жараёнида лингвомаданий унсурлардан оқилона фойдалана олишини, қолипланган сўз сифатида эвфемизациянинг тиббиёт терминологиясини бойитишдаги ролини ўрганиш, тиббиёт билан боғлиқ шифокор нутқи эвфемикасини тадқиқ қилиш мақсад ва вазифа қилиб қўйилган.

УСУЛЛАР:

⁴⁴ Ўзбекистон Республикаси Президенти Шавкат Мирзиёевнинг Ўзбекистон Миллий университетида олий таълим ва илмий-тадқиқот муассасалари раҳбарлари, академиклар, олимлар, ёш тадқиқотчилар билан учрашувидаги нутқидан. – Халқ сўзи, 2019 йил, 26 май.

Тадқиқотда қўйилган мақсадга қуйидаги усулларни бажариш асосида эришилади: тиббиётга доир маданий нутқнинг функционал тавсифини бериш – тиббиётга доир нашр қилинган даврий нашр материалларидан сўзларни юмшатиш учун ишлатилган эвфемик қирраларини топиш, тиббий нутқда сўзларни юмшатиш воситаларини аниқлаш ҳамда уларни маъновий гуруҳларга ажратиш, тиббий эвфемизмлар луғати учун материаллар йиғиш.

НАТИЖАЛАР ВА МУЛОҲАЗА:

Шифокорлик – лингвоактив касб. Тиббиёт соҳаси тилининг лингвомаданий аспекти тиббиёт деонтологияси, психотерапия, тиббий этика масалалари билан чамбарчас боғлиқ бўлганлиги сабабли қуйида шу омилларнинг тиббиёт амалиётдаги аҳамиятига тўхталамиз.

Тиббиёт деонтологияси – тиббиёт ходимларининг касбга алоқадор этикаси, дори-дармон, умуман, давонинг таъсирини оширишга қаратилган хулқ-атвор таомиллари. Деонтология, яъни кишининг хулқи, одоби ҳақидаги тушунча XIV асрнинг бошларида инглиз файласуфи ва иқтисодчиси И.Бентам томонидан муомалага киритилган. Тиббиёт деонтологиясига оид маълумотлар узоқ тарихга эга бўлиб, кенг фалсафий мазмун касб этади. Деонтология шифокор билан бемор ўртасидаги муносабат (1); шифокор билан беморнинг яқинлари ўртасидаги муносабат (2); шифокорнинг ҳамкасблари билан муносабати (3) каби бир неча йўналишдан иборат. Тиббиёт деонтологиясига мувофиқ, тиббиёт ходими беморга алоҳида эътибор бериши, унинг соғлигини тиклаш, азобини енгиллатиш учун бутун билимини сарфлаши, беморга унинг соғлиғи ҳақидаги фақат фойда келтира оладиган маълумотларни айтиши, беморнинг шифокор билан сирдош бўлишига эришмоғи зарур. Беморнинг касаллиги ҳақида унинг иштирокида ҳамкасблари билан сўзлашиш ярамайди. Тиббиёт деонтологиясининг тиббий амалиётга тўғри жорий қилиниши, шифокорнинг онги, савияси, маданияти, дунёқараши, билими ва қайси жамиятда яшаётганлиги билан боғлиқ равишда амал қиладиган жараён. Кишилиқ жамиятининг турли даврларида деонтологик муносабатлар турлича кечган, у замон талабига мос равишда ўзгариб борган[1]. Кўриниб турибдики, даволаш амалиётида деонтологиянинг муҳим фактори – нутқий омил етакчи ўринни эгаллайди, шифокор нутқи бемор психологик ҳолатини бошқаришнинг асосий воситаси саналади.

Қадимда табиблардан, кейинчалик шифокорлардан маданиятли, хушмуо-мала, соддадил ва камтар бўлиш талаб қилинган. Алишер Навоий ҳазратлари табиб ҳақида фикр юритар экан, шундай дейдилар: “Табиб ўз фанининг моҳир билимдони бўлиши, беморларга меҳр-шафкат билан муомала қилиши, асл тиб илмига табиати келишмоғи, донишмандлар сўзига риоя қилиб, уларга эргашмоғи, мулойимсўз, бемор кўнглини кўтарувчи, андишали, хушфеъл бўлмоғи керак. Табиб агар ўз касбига моҳир бўлса-ю, аммо ўзи бадфеъл, бепарво, қўполсўз бўлса, беморни ҳар қанча муолажа қилганда ҳам барибир унинг мижозидида ўзгариш пайдо қилолмайди”. Абу Али Ибн Сино табибнинг касални даволашдаги уч таянч қуроли: сўз, гиёҳ, тиф

орасидан сўзни биринчи ўринга қўйган ҳолда, шифокорнинг кўзи бургутники каби ўткир, қўллари қизнинг қўллари каби нозик, юраги шерникидек довурак ва ақли илон каби бўлишини эътироф этганлиги диққатга сазовордир[2].

Тиббий этика (юнонча *одат, характер*) умумий этика меъёрининг бир қисми сифатида шифокорнинг ахлоқий мезонлари, унинг хатти-ҳаракатлари, ахлоқий меъёри мажмуини, профессионал бурч ва ҳурмат, виждон ва қадр-қиммат туйғусини ўз ичига олади. Тиббий этика тиббиёт ходимининг кундалик ҳаёти, фаолиятида, унинг маданияти, жисмоний ва ахлоқий поклик каби муайян ҳаракатлар стандартини қамраб олади. Умуман олганда, тиббий этика шифокор ички дунёсининг кўзгуси саналади[12]. Нутқий этикет масаласи билан шуғулланган таниқли мутахассис Н.И.Формановскаянинг фикрича, нутқий этикет – нутқий хулқ-атвори тартибга солувчи қоидалар, суҳбатдошнинг алоқани танланган тоналликда ўрнатиш, тутиб туриш ва узиш учун жамият томонидан қабул қилинган ва буюрилган мулоқотнинг миллий ўзига хос, стереотип, барқарор формулалари эканлигини ёш авлодга, умуман, сўзлашувчиларнинг барчасига етказиш зарур[5]. Юқоридаги фикрлардан келиб чиқадики, ҳар бир шахс, касбидан қатъи назар, нутқий этика – мулоқот маданиятини эгаллаб олмоғи зарур. Зеро, барча муносабатларда кишининг инсонлараро мулоқот жараёни жуда муҳим социо-психологик аҳамият касб этади.

Психотерапия – беморни даволаш мақсадида қулай шарт-шароит яратиш, чиройли сўз, хушмуомалалик билан уларнинг онгига руҳий таъсир этиш. Психотерапиянинг рационал, тушунтириш, ишонтириш (сергаклик ва гипноз ҳолатларида), ўз-ўзини ишонтириш (аутоген машқ) ва бошқа хиллари бор[7]. Психотерапияда шифокор нутқи, сўзлаш маданияти, беморга сўз воситасида ижобий таъсир этиш кўникмасининг шаклланганлиги шифокор муваффақияти гаровидир.

Шифокор касаллик ва жароҳатнинг олдини олиш (профилактика), уни аниқлаш, ташхис қўйиш (диагностика) ва даволаш (терапия) билан шуғулланади. Бунга тиббий билими, шифокорлик маҳоратини доимий такомиллаштириш йўли билангина эришиб бориши мумкин. Бу эса бир қатор фундаментал, умумий врачлик ва махсус фанларни ўрганиш, бемор билан бевосита мулоқотда бўлиш тажрибасини эгаллаш, унинг ички эҳтиёжлари ва дарддан азият чекишини билишдек муҳим жараёнлар билан боғлиқ[9]. Шундай экан, беморнинг умиди шифокордан, бетоб ётган киши шифокорга даволаниш жараёнида тез-тез мурожаат қилади, шифокор касаллик сабабларни суриштиради, чунки ҳеч қандай касаллик ўз-ўзидан келиб чиқмайди. Шундай пайтда шифокор бемор билан шундай муносабатда бўлмоғи зарурки, унинг муолажасини қабул қилаётган киши у ҳақда фақат яхши фикрда бўлсин. Буюк табиб Абу Али ибн Сино таъбири билан айтганда, шифокор беморнинг дўсти, устози ва ёрдамчиси бўлиши лозим. Шифокорнинг инсонпарварлик фазилати бемор билан муносабатда асосий ўрин эгаллайди. А.Чехов: “Шифокорлик касби – жасорат. У фидокорлик, қалб тозалиги ва эзгу ниятлар улўглигини талаб қилади. Ҳар ким ҳам бунга қодир эмас”, таниқли профессор Н.Эльштейн: “Тингламоқ ва эшита билмоқ ҳам даволаш”, – деб

ёзганда шуни назарда тутган. Врач анамнез (касалликнинг келиб чиқиш тарихи) йиғиш маданиятини ўзлаштирган бўлиши жуда муҳим. Бемор касаллиги бўйича сўраб-суриштириш, ўрганиш – ижодий жараён, чунки диагностика усуллари орасида анамнез ўзининг қулай ҳамда самарали эканлигини исботлаган[11]. Бундай вазият шифокордан бемор билан мулоқот нутқ юмшоқлиги, вазиятни бошқара олиш, салбий жараёни беморга етказишда эҳтиёткорлик, воқеликни яшириш лозим бўлганда касалликни ўз номи билан эмас, беморга оғир ботмайдиган ифода билан аташни – эвфемизацияни тақозо этади.

Беморнинг қўлига тиббий атамалар қўлланилган, тасвирлар акс этган рентген суратлари, тегишли бланкадаги меъёрий кўрсаткичлар, умуман, хаста кишини қўрқитадиган лаборатория текшируви натижаларини бериб бўлмайди. Шифокорлик этика ва деонтологияси принципларини унутмаган ҳолда касаллик диагностикасида касаллик турига қараб беморга унинг касаллиги ташхиси тўғрисида хабар беришнинг ўзига хос меъёрий томонлари бор. Бу жуда ҳам нозик ва мураккаб психологик масала. Одатда, бу беморнинг руҳиятини инобатга олиб, индивидуал тарзда ҳал қилинади. Буюк юнон табиби Гиппократ: “Беморни меҳр-муҳаббат ва ақлли таскин бериш йўли билан ўраб ол, бироқ, асосийси, унга нима хавф туғдираётган бўлса, ўшандан уни хабарсиз қолдир”, – деган. Олдинги мақолада эвфемизмларнинг функционал турларидан бири сифатида Л.А.Булаховскийнинг фикрига таяниб, “қўрқинчли предмет ва ҳодисанинг номини яшириш ва алмаштириш” мақсадида қўлланиладиган эвфемизмлар турини ажратган эдик. Беморни касаллик диагностикасидан хабардор қилиш жараёни шифокор нутқида мана шундай эвфемизмларни қўллашни талаб этади.

Оғир кечувчи, тузатиб бўлмайдиган касалликларда беморнинг яқинларини соғайиб кетиши мумкинлигига тўлиқ ишонтириш керак эмас, лекин уларни касалликнинг ремиссияси(касаллик аломатларининг вақтинча заифлашуви)га эришишда беморга ёрдам учун шифокор тиббиётда барчага баравар имкониятлардан фойдаланаётганлигини билдириши зарур. Шундай пайтда ҳам, Н.С.Арапова айтганидек, моҳиятнинг аслини яшириш мақсадида қўлланилувчи эвфемизмдан фойдаланиш мақсадга мувофиқ бўлади. Буюк файласуф Гомер бежизга: “Битта шифокорнинг моҳирлиги кўпчилик жангчи (аскар)ларга арзийди”, – деб ёзмаган. Беморнинг маънавий дунёсига кириш учун хушмуомалалик, инсонийлик, хайрихоҳлик, кўтаринкилик мижозга ижобий таъсир кўрсатади, унда ўз касаллигига тўғри қарашни шакллан-тиришга, йўқотилган руҳий мувозанатни тиклашга ёрдам беради.

Ўзбек тилшунослигида тиббиёт ходимлари нутқи махсус тадқиқот мавзуси предмети бўлмаган. Рус, турк, инглиз тилидаги тиббий нутқни эвфемизация – нутқни юмшатишнинг лисоний воситаларини ҳар томонлама таҳлил қилишга бағишланган монографик тадқиқотларнинг мавжудлиги жаҳон тилшунослигида тиббий нутқ эвфемизацияси масаласининг аҳамиятлилик даражасини, ўзбек тилшунослигида ҳам

шундай тадқиқот яратиш долзарблигини белгилайди. Бундай тадқиқотлар тиббий таълим мазмунини бойитиш, тиббиёт таълимида ўқув материали сифатида ишлатилиши билан аҳамиятли.

Шифокорлик жуда инсонпарвар касб, унинг меҳнати – инсон саломатлиги, оила бахти, тинчлик-хотиржамликни таъминловчи омил. Аммо унинг муваффақияти фақат профессионал маҳоратига эмас, балки бемор, унинг яқинлари, ҳамкасблари билан мулоқот маданияти, этик-эстетик хислатлари, зоҳирий, ботиний маданиятига ҳам боғлиқ бўлади. Шифокорнинг ташқи кўриниши (дазмолланмаган халат, кир кўйлак, қалпоқча, шимлар, ифлос кўл ёки парваришланмаган тирноқлар, ўта ёрқин косметика, ўстирилган соч-соқол, кариоз тиш, ўткир духи ва одеколон, хунук мимика), ички маданияти (маданиятсиз мулоқот, пала-партиш, бетартиб, ёқимсиз нутқ) беморда салбий, итарувчи туйғу пайдо қилмаслиги лозим. Зоҳирий ва ботиний маданий савия яхлит бир бутунликни ташкил этиб, шахсий фазилатни кўрсатиб туради. Терапия фани асосчиси М.Я.Мудров шифокор маданияти ҳақида ўзининг қатор маърузаларида батафсил тўхталади, тиббиёт олий ва ўрта махсус ўқув юртларида шифокор маданияти ҳақида алоҳида фан – деонтология фани ўқитилади. Мулоқот маданияти масаласи янги муаммо эмас. Испан ёзувчиси, файласуф Грасиан Балтасар: “Ақл ва дид учун маданият жуда муҳим. Ким нозик ҳис этса, ўша гўзалликка кўпроқ интилади” – деб ёзган. Бугунги кунда ҳам инсоннинг ички маданияти унинг хатти-ҳаракати, иш фаолияти билан ўлчанади.

Шифокор – бемор, шифокор – талаба муносабатида бир қатор ечилмаган саволлар бор. Умумназарий муаммолардан ташқари нозик хусусий ҳолат масалалар ҳам пайдо бўладики, улар бўйича амалий таклиф, маслаҳатлар бериш орқали муаммога йўл топиш мумкин бўлади. Буюк француз ёзувчиси, математик Б.Паскал ва замондошимиз академик А.Ф.Билибиннинг бу борадаги фикрларини қиёслаймиз. Блез Паскал “Ўйлар”да: “Ҳамма нарсага ўргатиш мумкин, фақат одоблиликка эмас; одамлар ўқимишлилик эмас, кўпроқ одоблилик билан – яъни уларга махсус таълим берилмаган фазилат билан назарга тушишга интилишади[3]” – деб ёзган. А.Ф.Билибин эса: “Талабалар таҳсилида барча ҳаракат билимга, касбий методика маҳоратга қаратилади, аммо инсонлараро муносабатлар, хусусан, мижоз (пациент) билан мулоқот маданияти эътибордан четда қолади. Шифокор ҳаёт йўлида инсонлар билан муомала-мулоқот масаласи – энг муҳим фан. Бизнинг олий таълим муассасаларимизда шундай фанлар ўқитиладими? Ҳа, тиббий адабиётларда ҳам бу соҳада бўшлиқ мавжуд. Клиник фаолиятнинг муҳим ва ҳал қилувчи фактори тадқиқ методикаси (касаллик келиб чиқиши, кечиши ва тарихи) эмас, балки шифокорнинг шахсий инсоний маданиятидир. Фақат шахсий-маданий фазилатларнинг юксалиши шифокор продукцияси хусусиятининг ўсишишга олиб келади”[3], –деб таъкидлайди. Иккала олим ҳам мулоқот маданияти таълимининг шифокор касбий маҳорати шаклланишида ўта муҳим омил эканлигини уқтирган. Мулоқот маданиятини эгаллаш бир жойда муқим турадиган жараён эмас, бу прогрессив жараён. Агар бу фазилат

тарбияланиб борилса, шифокор шундай иқтидорнинг юксак чўққисига – донишмандликка эриша олади.

ХУЛОСА СИФАТИДА ШУНИ АЙТИШ ЖОИЗКИ:

Сўз – шифокор билан бемор алоқасини ўрнатишда муҳим аҳамият касб этадиган, муваффақиятли даволашга ёрдам берадиган восита. Нутқ маданияти эса – шифокор умумқасбий маҳоратининг зарурий шартларидан бири. Шифокорлик – лингвоактив касб бўлганлиги сабабли тиббиёт соҳаси тилининг лингвомаданий аспекти тиббиёт деонтологияси, психотерапия, тиббий этика билан чамбарчас боғлиқ. Тиббиёт деонтологияси шифокор билан бемор ўртасидаги муносабат (1); шифокор билан беморнинг яқинлари ўртасидаги муносабат (2); шифокорнинг ҳамкасблари билан муносабати (3) каби бир неча йўналишдан иборат бўлиб, даволаш амалиётида деонтологиянинг муҳим фактори – нутқий омил етакчи ўринни эгаллайди, шифокор нутқи бемор психологик ҳолатини бошқаришнинг асосий воситаси саналади.

Тиббий этика умумий этика меъёрининг бир қисми сифатида шифокорнинг ахлоқий мезонлари, унинг хатти-ҳаракатлари, ахлоқий меъёри мажмуини, профессионал бурч ва ҳурмат, виждон ва қадр-қиммат туйғусини ўз ичига олади. Психотерапия – беморни даволаш мақсадида қулай шарт-шароит яратиш, чиройли сўз, хушмуомалалик билан уларнинг онгига руҳий таъсир этиш. Психотерапияда шифокор нутқи, сўзлаш маданияти, беморга сўз воситасида ижобий таъсир этиш кўникмасининг шаклланганлиги шифокор муваффақияти гаровидир.

Фойдаланилган адабиётлар рўйхати:

1. Fayzullayev M. B., Sadullayeva M. G., Fayzulloyev O. M. НАЦИОНАЛЬНО-КУЛЬТУРНЫЕ ЦЕННОСТИ ВОСТОКА В БАСНЯХ МУХАММАДА ШАРИФА ГУЛЬХАНИ //Theoretical & Applied Science. – 2020. – №. 2. – С. 528-532.
2. Садуллоева М. Г., Ражабова С., Холова Г. Т. ЯЗЫК И РЕЧЬ В ПРЕПОДАВАНИИ РУССКОГО ЯЗЫКА В ШКОЛЕ //СОВРЕМЕННЫЕ НАУЧНЫЕ ИССЛЕДОВАНИЯ: АКТУАЛЬНЫЕ ВОПРОСЫ, ДОСТИЖЕНИЯ И ИННОВАЦИИ. – 2021. – С. 218-220.
3. Gaybullaevna, N. M. (2021). LINGUCULTUROLOGICAL PROPERTIES OF MEDICAL UNITS OF UZBEK LANGUAGE. Journal of Contemporary Issues in Business & Government, 27(4).
4. Gaybullaevna, N. M. (2021). Fundamentals of medical termsformation in uzbek language. Middle European Scientific Bulletin, 12, 488-491.
5. Navruzova, M. G. (2021). Lexical-semantic features of some medical linguistic units. Scientific reports of Bukhara State University, 5(2), 135-142.
6. Gaybullaevna, N. M. Etymology of Uzbek Medical Terms. JournalNX, 7(06), 169-171.
7. Navrozova, M. G. (2021). XALQONA TIBBIY BIRLIKLARDA MANO KOCHISH USULLARI. Academic research in educational sciences, 2(CSPI conference 1), 1487-1491.

8. Кодирова С. А. Жанровые особенности " зарбулмасала" //современная наука: актуальные вопросы, достижения и инновации. – 2021. – С. 97-99.
9. Kodirova S. A. IDEOLOGICAL AND ARTISTIC FEATURES OF «ZARBULMASAL» //Theoretical & Applied Science. – 2020. – №. 10. – С. 318-320.
10. Abdurakhimovna K. S. Idealistic Study of Proverbs //International Journal on Integrated Education. – Т. 3. – №. 11. – С. 201-202.
11. Kodirova S. A. Idealistic study of proverbs in "zarbulmasal" of gulkhani //Scientific reports of Bukhara State University. – 2021. – Т. 5. – №. 1. – С. 170-179.
12. Saodat K. ANCIENT PROVERBS //European Scholar Journal (ESJ) ISSN. – С. 2660-5562.
13. Abdurakhimovna K. S., Dilchiroy A. Ancient Proverbs //European Scholar Journal. – 2021. – Т. 2. – №. 4. – С. 95-99.
14. Farahani, M. TRANSLATION, THE BASICS: A Book Review Written by: Juliane House, Published by Routledge. New York: USA, 2018, Pp. 1-210.
15. Laziz, Q. (2022, March). BOSHLANGICH SINF MATEMATIKASIDA MIQDOR TUSHUNCHASINI ORGATISH: DOI: 10.53885/edinres. 2021.43. 38.112 Qayimov Laziz, Maktabgacha va boshlang'ich ta'lim fakulteti dispetcheri. In *Научно-практическая конференция*.
16. Қодирова С., Одилова М. ҚАДИМИЙ МАҚОЛЛАР ТАШНИФИ //Scientific progress. – 2021. – Т. 2. – №. 6. – С. 1036-1040.
17. Abdurahimovna Q. S. "ZARBULMASAL"—MAQSADNI MAJOZ YOLI BILAN IFODALASHGA QARATILGAN NIHOYAT //БАРҚАРОРЛИК ВА ЕТАКЧИ ТАДҚИҚОТЛАР ОНЛАЙН ИЛМИЙ ЖУРНАЛИ. – 2022. – Т. 2. – №. 4. – С. 363-365.
18. Abdurakhimovna K. S. Poetics of Proverbs //EUROPEAN JOURNAL OF INNOVATION IN NONFORMAL EDUCATION. – 2022. – Т. 2. – №. 2. – С. 303-307.
19. Abdurakhimovna K. S. Main Subject way of" Zarbulmasal" //EUROPEAN JOURNAL OF INNOVATION IN NONFORMAL EDUCATION. – 2022. – Т. 2. – №. 2. – С. 286-290.
20. N.Y. Ubaydullaevna. Ethnic expressions of uzbek folk names. Asian Journal of Multidimensional Research (AJMR) 9 (5), 316-320
21. N.Y. Ubaydullayevna. ethnolinguistic study of outerwear and underwear parts in paremas ny Ubaydullayevna. European journal of modern medicine and practice 2(4), 86-89.
22. N.Y.Ubaydullaevna. Ethnolinguistics: Emergence, Development and Theoretical Research.
23. Наврузова, М. Г. (2020). Креативность педагога-условие инновационности его профессиональной деятельности. *Вопросы науки и образования*, (11 (95)), 109-111.
24. Davronov, D. (2019). *REVISITING VALUATION METHODS OF TECH COMPANIES* (Doctoral dissertation, Central European University).

25. Davronov, D. I. (2021). Methodological Possibilities of using the Media Education System in the Educational Process. *International Journal of Culture and Modernity*, 11, 32-37.

26. Farmonova, S. (2021). Opportunities for the Development of the Communicative Culture of Future Teachers through the Design of Teaching. *International Journal of Culture and Modernity*, 11, 172-175.

27. Farmonova, S. (2019). THE TOLE OF THE PROJECT TEACHING TOOL IN DEVELOPING THE COMMUNICATIVE CULTURE OF FUTURE TEACHERS. *Scientific Bulletin of Namangan State University*, 1(6), 434-441.

28. FARMONOVA, S. M. (2020). Improvement of Professional Thinking in Future Teachers. *International Journal of Innovations in Engineering Research and Technology*, 7(05), 251-257.

29. Khamraev, A. R. (2019). Modeling Teacher's Activity in Designing Students' Creative Activities. *Eastern European Scientific Journal*, (1).

30. Hamroev, A. R. (2019). Modeling activities of teachers when designing creative activities of students. *European Journal of Research and Reflection in Educational Sciences*, 2019.

31. Kamroev, A. (2019). STUDENTS' CREATIVE ACTIVITIES IN DESIGNING MOTHER TONGUE EDUCATION. *Scientific Bulletin of Namangan State University*, 1(7), 285-296.

32. Хамраев, А. (2018). Моделирование деятельности учителя при проектировании творческой деятельности учащихся. *Педагогічні інновації: ідеї, реалії, перспективи*, (2), 23-26.

33. Adizov, B. R., & Khamroev, A. R. Modeling activities of teachers when designing creative activities of students. *Ilmiy xabarnoma*, 69.

34. Ҳамроев, Р. (2014). БОШЛАНҒИЧ ТАЪЛИМНИ ИЖОДИЙ ТАШКИЛ ЭТИШ ИСТИҚБОЛЛАРИ. *ВЕСТНИК КАРАКАЛПАКСКОГО ГОСУДАРСТВЕННОГО УНИВЕРСИТЕТА ИМЕНИ БЕРДАХА*, 22(1), 53-58.

**БОШЛАНҒИЧ СИНФ ОНА ТИЛИ ВА ЎҚИШ ДАРСЛАРИДА НУТҚ ЎСТИРИШНИНГ
МЕТОДИК ИМКОНИАТЛАРИ**

Юлдуз Асадовна Пўлотова

*Бухоро давлат университети
бошланғич таълим методикаси
кафедраси ўқитувчиси, p.f.f.d. (PhD)*

Сайёра Каримова

*Бухоро давлат университети
талабаси*

Мақолада бошланғич синф она тили ва ўқиш дарсларини интеграциялашнинг методик имкониятлари хусусида фикр юритилган. Жумладан, «Ўқиш китоби» дарсликларидан берилган матнлар бошланғич синф ўқувчиларида нутқ кўникмаларини шакллантиришда восита ҳисобланади. Бошланғич синфларда ўқиш дарсларининг асосий мақсади ўқувчиларни матн мазмунини тўғри тушуниш, онгли ва ифодали ўқий олиш, матнда берилган ахборотни идрок қилиш, матнда ифодаланган воқеликка нисбатан муносабат билдиришга тайёрлаш каби масалалар ёритилган.

Калит сўзлар: она тили, ўқиш, интеграция, тил, нутқ, лингвистик компетенция, ўқитувчи, ўқувчи.

В статье рассматриваются методические возможности интеграции уроков родного языка и чтения в начальных классах. В частности, тексты, представленные в учебниках "книга для чтения", являются средством формирования речевых навыков у младших школьников. Основной целью уроков чтения в начальных классах является освещение таких вопросов, как правильное понимание учащимися содержания текста, умение читать осознанно и выразительно, восприятие информации, представленной в тексте, подготовка учащихся к реагированию на реальность, выраженную в тексте.

Ключевые слова: родной язык, чтение, интеграция, язык, речь, лингвистическая компетентность, учитель, ученик.

The article discusses the methodological possibilities of integrating native language and reading lessons in primary classes. In particular, the texts presented in the textbooks "book for reading" are a means of developing speech skills in younger students. The main purpose of reading lessons in primary classes is to highlight such issues as the correct understanding of the content of the text by students, the ability to read consciously and expressively, the perception of information presented in the text, and preparing students to respond to the reality expressed in the text.

Keywords: native language, reading, integration, language, speech, linguistic competence, teacher, student.

Жаҳон билан бўйлашаётган Ўзбекистон Республикасининг таълим сиёсатининг мазмун-моҳияти ҳам “Ёшларимизнинг мустақил фикрлайдиган, юксак интеллектуал ва маънавий салоҳиятга эга бўлиб, дунё миқёсида ўз тенгдошларига ҳеч қайси соҳада бўш келмайдиган инсонлар бўлиб камол топиш” [1, 146] ларига қаратилган, жумладан, она тили ва адабиёти фани ўқитувчилари олдида она тилини севадиган, қадрлайдиган, унинг бойлиги, гўзаллиги ва бетакрорлигини ҳис этадиган, лингвистик ва нутқий билим, малака ва кўникмалари ҳамда лаёқатлари етук ўқувчиларни тарбиялашдек муҳим вазифа қўйилган. Бу бадий матнлар таҳлили асосида ўқувчиларда ҳаётий эҳтиёжга айланган прагматик компетенцияларни ривожлантириш ва такомиллаштириш масалалари тадқиқи долзарб эканлигини кўрсатади.

Она тили фанидан давлат таълим стандартлари – ДТСнинг малака талаблари бўйича ўқувчи шахсида шакллантирилажак ўз-ўзини жисмоний, маънавий, руҳий, интеллектуал ва креатив ривожлантириш; камолотга интилиш, мустақил ўқиб-ўрганиш; нутқий коммуникатив компетенциясини мунтазам ошириб бориш; ўз билими, хатти-ҳаракатини баҳолаш ва мустақил қарор қабул қилиш компетенциясини эгаллаш, тил имкониятларидан фойдаланган ҳолда фикрни тўғри, равон баён эта олиш қобилиятини ривожлантириш каби меъёрларга алоҳида эътибор қаратилган [2].

Ҳар бир давлатнинг таълим соҳасида болаларда нутқ ўстириш тизимнинг асосий таркибий элементи сифатида эътироф этилган. Ўзбекистонда ҳам узлуксиз таълимнинг дастлабки босқичлари – мактабгача ва бошланғич таълим даврида болаларда нутқни ўстириш педагогик жараённинг муҳим йўналиши этиб белгиланган. Глобал ахборотлашув ва инновацион таълим муҳитининг шаклланиши, инсон капитални ривожлантиришга бўлган ижтимоий эҳтиёжнинг ортиши ёш авлодни ҳар томонлама камол топтириш, интеллектуал жиҳатдан ривожлантириш, бунда нутқ имкониятларидан фойдаланишни тақозо этмоқда.

«Интеграция» сўзи лотинча интегрatio — тиклаш, тўлдириш, «интегер» — бутун сўзидан келиб чиққан. Бу борада икки тушунчага эгамиз:

1. Тизим, организмнинг алоҳида табақалаштирилган қисм ва вазифаларнинг боғлиқлик ҳолатини билдирувчи тушунча ва шу ҳолатга олиб боровчи жараён.

2. Табақалаштириш жараёнлари билан бирга амалга оширилаётган фанларни яқинлаштириш жараёни. Интегратив ёндашиш турли даражадаги тизимли алоқаларнинг объектив яхлитлигини акс эттиради. Интеграция илгари бўлинган қисмларни бир бутунга бирлаштириш билан боғлиқ. Интеграциялаш мобайнида бир-бирига боғлиқлик ҳажми ошади ва тартибга тушади, шу тизим қисмларнинг ишлаши ва ўрганиш обектининг яхлитлиги тартибга солинади. Бу умумий қоидаларни қандай қилиб мактаб таълимида қўллаш мумкин?

Таълимдаги интеграция ўқув фанлари мазмунини конструкциялашга тизимли ёндашиш орқали кўриб чиқилади. Интеграциянинг турли даражалари ажратилади:

бошланғич, билимларни бирлаштириш; оралиқ - фанлар бўлимларини бўлиш интеграцияси.

Шахс нутқини ўстиришда мактабгача ва бошланғич таълим босқичлари бошланғич давр бўлиши инобатга олинса, уларнинг такомиллаштирилиши, “бошланғич таълим мазмунини тўлиқ интеграллаштириш, мазкур мазмунда таълим-тарбия элементлари уйғунлигини таъминлаш” [3, 15-б.]нинг нақадар долзарб аҳамиятга эгаллигини кўрсатади.

“Нутқ”, “нутқ ўстириш”, “матн устида ишлаш”, “матн устида ишлаш орқали нутқ ўстириш”, “бошланғич синф ўқиш дарсларида матн устида ишлаш орқали нутқ ўстириш” кабилар тадқиқот муаммосининг муҳим таянч тушунчаларидир. Уларнинг моҳиятини етарлича англаш тадқиқотни олиб боришда муаммонинг тўғри, оқилона ечимини топишга имкон беради.

Нутқда қуйидаги хусусиятлар намоён бўлади:

1) фикрни баён этиш эҳтиёжини амалга оширишга қаратилади, тугалланган мавзунини ифодалайди, логик ва грамматик қоидалар асосида тузилади, мустақил, тугалланган, ўзаро боғланган маъноли қисмларга бўлинади (у боғланишли нутқ деб аталади) [7, 321-б.];

2) оғзаки ва ёзма шаклда ифодаланади;

3) оғзаки ва ёзма нутқни ривожлантириш ягона жараёнда кечади;

4) шунга қарамай, оғзаки ва ёзма нутқ орасида жиддий тафовутлар мавжуд (улар ҳақида ишнинг кейинги бобида батафсил сўз юритилади);

5) нутқ мулоқот чоғида иштирок этувчиларнинг сонига кўра диалогик ва монологик каби турларга бўлинади;

6) диалог оғзаки нутқнинг кенг тарқалган турларидан, нутқий мулоқотнинг табиий шаклларида бири бўлиб, икки ёки бир неча шахс ўртасида кечади;

7) оғзаки нутқ, табиатига кўра, кўпроқ суҳбат шаклида юзага келади;

8) нутқнинг жуда муҳим шаклларида бири саналадиган монолог диалогга нисбатан мазмунни ифодалаш учун тил воситаларини танлаш, нутқнинг қурилишига кўра бир қадар анъанавийликка эга.

«Ўқиш китоби» дарсликларида берилган матнлар бошланғич синф ўқувчиларида нутқ кўникмаларини шакллантиришда восита ҳисобланади. Бошланғич синфларда ўқиш дарсларининг асосий мақсади ўқувчиларни матн мазмунини тўғри тушуниш, онгли ва ифодали ўқий олиш, матнда берилган ахборотни идрок қилиш, матнда ифодаланган воқеликка нисбатан муносабат билдиришга тайёрлашдир. Шунга кўра, бошланғич синф ўқитувчиси методик тайёргарликни дарснинг мақсади, ўрганилаётган материалнинг мазмуни, ўқувчиларнинг мавжуд билим, кўникма, малакалари даражасига кўра амалга оширади. Ўқувчиларни асар матнини ўқишга тайёрлашда, биринчи навбатда, уларни матн мавзуси, тили, ғоявий мазмуни ва бадиий-эстетик қиймати билан таништириш, матн мазмунидан тегишли хулоса

чиқаришга эътибор қаратилади. Ўқиш фаолияти ҳам нутқнинг алоҳида кўриниши ҳисобланади.

Ўқувчининг ўз фикрини қанчалик мазмунли, аниқ ва тўғри ифодалай олиши унинг ўқув-билиш фаоллиги даражасини, кўникма ва малакаларини аниқлашга имкон беради. Ўқиш дарсларида матнни идрок қилиш ва мазмун-моҳиятини ўзлаштириш юзасидан қўйилган савол ва топшириқлар ўқувчиларни ўйлашга мажбур қилиши, жавоб беришда муаллиф қўллаган иборалардан, бадий тасвир воситаларидан фойдаланишга қаратилиши, нутқда кўпроқ ўзи учун янги сўз ва ибораларни ишлатишга ундаши лозим.

Матнни ўқиш кўникмасига эгалик, ўз навбатида, ўқувчи нутқини бойитувчи муҳим омиллардан бири саналади.

Ўқитишнинг мустақил қисми бўлган ҳар қандай дарс таълимий, ривожлантирувчи ва тарбиявий мақсадни амалга оширишга хизмат қилади. Ҳар қандай дарснинг умумий мақсади “ўқувчиларга билим бериш ва улар олган билимни амалда қўллай оладиган даражага етказишга эришиш, ҳар бир ўқувчида комил шахсга хос фазилатларни шакллантиришдир [8, 120-б.].

Маълумки, нутқда инсоннинг фикрлари билан биргаликда ҳис-туйғулари ҳам ифодаланади. Бошланғич синфларнинг “Ўқиш китоби” дарсликларида келтирилган бадий матн намуналарини ўрганиш орқали ўқувчилар ўшбу жиҳатни ҳам ўзлаштирадilar. Бадий матн бадий асар мазмунини ифодалаган, функционал жиҳатдан тугалланган, тилнинг тасвирий имкониятлари асосида шаклланган, ўзида турли услуб кўринишларини муаллифнинг бадий ниятига кўра эркин жамлай оладиган, тингловчи ёки ўқувчига эстетик завқ бериш, таъсир этиш хусусиятига эга бўлган ғоят мураккаб бутунлик ҳисобланади [9, 88-б.]. Шундай экан, бадий матн устида ишлашда нутқ ўстириш учун кенг имкониятлар мавжуд.

Ўқиш дарсларида матн устида ишлаш жараёнида асосий эътибор унинг мазмунига қаратилса-да, тузилишини ҳам назардан қочирмаслик керак. Жумладан, воқеа кечаётган шароит, пейзаж, асар қаҳрамонларининг кечмишлари, руҳияти тасвирида ўтган, ҳозирги ёки келаси замон шаклларида фойдаланилишини англаган ўқувчи матн мазмунини оғзаки ҳикоялашда адашмайди. Ўқувчилар диққатини матндаги бир мазмундаги ҳодисалар тасвирида (пейзаж, адабий қаҳрамоннинг руҳий ҳолати, портрети) феъл-кесимлар, одатда, битта замон шаклида бўлишига қаратиш уларнингнафақат ўқиш ва ёзув, балки матн мазмунини идрок этиш ва фикрлаш билан

боғлиқ кўникмаларини шакллантиришга ҳам ёрдам беради.

Матнларда жумлалараро алоқа алоҳида эътиборга молик. Одатда, матннинг айнан бир шахс ёки битта воқеа-ҳодиса ҳақида гап борадиган қисми ўзаро алоқада бўлиб, хатбошидан бошланади. Дарсларда ўқувчиларга матн қисмларини ўқиш ёки кўчириб ёзишни топшириш уларнинг диққатини маълум бир мақсад атрофида бирлаштиришга хизмат қилади.

Матндаги гаплар ўртасида коммуникация вазифалари билан белгиланган муносабатлар, яъни мазмуний алоқа мавжуд. Бу алоқа уни ифода этувчи лексик-грамматик воситалар орқали ўз аксини топади. Ҳар қандай сўзларни гапга бирлаштириб бўлмагани каби ҳар қандай гапларни ҳам битта боғланишли матнга бирлаштириб бўлмайди. Масалан, “Болалар дам олишга кетишди”, “Гуллар очилди”, “Атоқли отлар бош ҳарф билан ёзилади” каби гапларни бир матнга бирлаштириб бўлмайди. Улар турли мазмунга эга бўлгани боис бирор бир муносабатга кўра ҳам бирлаша олмайди.

Умумлаштириш ва хулосалар чиқариш. Бу каби иш турлари матн мазмуни юзасидан умумий хулосалар чиқариш орқали унда акс эттирилган масалаларни чуқур идрок этишга, мавзунинг очилмай қолган қирралари ҳақида мулоҳаза юритишга, ўзлаштирилган билимларни амалда қўллаш кўникмаларини ҳосил қилишга қаратилади.

Матн устида ишлаш жараёнида асар воқеалари юзасидан оғзаки тасвирлаш, қиёслаб ҳикоялар тузиш, адабий қаҳрамонларнинг хатти-ҳаракатлари, феъл-атворларини тавсифлаш нутқ ўстиришнинг муҳим воситаси саналади. Бу жараёнда ўқувчиларда матнда ифодаланган жараён, ҳодиса, шахс ёки унинг хатти-ҳаракатига нисбатан муносабат шаклланади. Яхшининг нима учун яхшилигини, ёмоннинг нима учун ёмонлигини, асар қаҳрамонларининг қилган ишларининг тўғри ёки нотўғрилигини аниқлаш бошланғич синфларнинг ўқиш дарсларида матн таҳлилининг асосий вазифасидир.

Умумий ўрта таълим мактабларидаги таълимнинг биринчи йилида нутқ

ўстириш бўйича кўзланган натижага эришилмаса, 2-синф ўқиш дарсларида матн устида ишлаш орқали нутқ ўстириш жараёни қийин кечади. Бу эса, ўз навбатида, ўқувчи томонидан барча ўқув предметларининг ўзлаштирилишига салбий таъсир кўрсатади. Шунинг учун ҳам ўқитувчининг ҳар бир дарсни қатъий режа асосида уюштириши тақозо қилинади.

Методика фанида матннинг икки хил йўл билан қайта тасвирланиши қайд қилинади. Булар:

а) сўз билан тасвирлаш; б) график тасвирлаш.

Сўз билан тасвирлаш ўзига хос мураккаб иш тури бўлиб, бунда асарда тасвирланган воқеа, қаҳрамон ёки манзарани сўз ёрдамида аниқ қайта тиклаш кўзда тутилади. Бундай тасвирлаш ўқувчилар нутқини ривожлантиришнинг муҳим воситаларидан бири сифатида сўзларни тўғри танлаш ва талаффуз қилишни талаб этади.

Матнни қайта тасвирлаш матн устида ишлашда катта аҳамиятга эга бўлиб, ўқувчиларнинг ижодий қобилиятларини ривожлантиради. Қайта тасвирлашдан тўғри фойдаланиш эса асарда ёзувчи тасвирлаётган ҳаётининг манзараларни ўқувчиларнинг аниқ тасаввур қилишлари учун қулай шароит яратади.

АДАБИЁТЛАР РЎЙХАТИ:

1. Мирзиёев Ш.М. Ўзбек тили халқимиз учун миллий ўзлигимиз ва мустақил давлатчилик тимсоли, бебаҳо маънавий бойлик, буюк қадриятдир // <https://religions.uz/news/detail?id=1227>
2. Бошланғич таълим Концепцияси / Муаллифлар: Қ.А.Абдуллаева, Р.Ғ.Сафарова, М.О.Очилов, К.Н.Назаров, Н.У.Бикбаева, М.А.Зайнитдинова // *Boshlang'ich ta'lim j.* – Т.: 1998. № 6. – 12-18-б.
3. Uzviylashtirilgan Davlat ta'lim standarti va o'quv dasturi (Ona tili. O'qish. Matematika. Atrofimizdagi olam. Tabiatshunoslik (1–4-sinflar)). – Т.: RTM, 2010. – 144 б.
4. Pulatova, A. Y. (2021). Scientific and Theoretical Foundations of an Integrative Approach to the Formation of Literary Concepts in Primary School Students. *Middle European Scientific Bulletin*, 8.
5. Asadovna, Y. (2021). Psychological Characteristics of Speech Cultivation by Working on the Text in Primary School Reading Lessons. *Annals of the Romanian Society for Cell Biology*, 437-446.
6. Polatovna, A. Y. (2021). Psychological characteristics of speech cultivation by working on the text in primary school reading lessons. *ACADEMICIA: AN INTERNATIONAL MULTIDISCIPLINARY RESEARCH JOURNAL*, 11(1), 490-501.
7. Pulotova, Y. (2021). Principles of Integration of Primary School Mother Tongue and Learning Classes. *International Journal of Culture and Modernity*, 11, 185-191.
8. Asadovna, P. Y. (2021). Methods of working on the text in the integration of primary school reading lessons. *Middle European Scientific Bulletin*, 11.
9. Asadovna, P. Y. (2021). An integrative approach in speech development by working on m atn in reading lessons. *Middle European Scientific Bulletin*, 11.
10. Khamraev, A. R. (2019). Modeling Teacher's Activity in Designing Students' Creative Activities. *Eastern European Scientific Journal*, (1).
11. Hamroev, A. R. (2019). Modeling activities of teachers when designing creative activities of students. *European Journal of Research and Reflection in Educational Sciences*, 2019.
12. Kamroev, A. (2019). STUDENTS' CREATIVE ACTIVITIES IN DESIGNING MOTHER TONGUE EDUCATION. *Scientific Bulletin of Namangan State University*, 1(7), 285-296.
13. Хамраев, А. (2018). Моделирование деятельности учителя при проектировании творческой деятельности учащихся. *Педагогічні інновації: ідеї, реалії, перспективи*, (2), 23-26.
14. Adizov, B. R., & Khamroev, A. R. Modeling activities of teachers when designing creative activities of students. *Ilmiy xabarnoma*, 69.
15. Ҳамроев, Р. (2014). БОШЛАНҒИЧ ТАЪЛИМНИ ИЖОДИЙ ТАШКИЛ ЭТИШ ИСТИҚБОЛЛАРИ. *ВЕСТНИК КАРАКАЛПАКСКОГО ГОСУДАРСТВЕННОГО УНИВЕРСИТЕТА ИМЕНИ БЕРДАХА*, 22(1), 53-58.

16. Hamroyev, R. A., Qoldoshev, A. R., & Hasanova, A. M. (2021). Methods of teaching 1st grade students to use writing tools effectively. *Asian Journal of Multidimensional Research (AJMR)*, 10(1), 168-174.
17. Hamroyev, A. R. (2021). Designing students' creative activity in primary school mother tongue education as a methodological problem. *Middle European Scientific Bulletin*, 11.
18. Azimov, Y. (2003). Hamroyev A//Husnixat va uni oqitish usuliyoti (Maruza matnlari).
19. Khamroev, A. (2021). Quality and effectiveness for design of learning outcomes in the language teaching. *ACADEMICIA: AN INTERNATIONAL MULTIDISCIPLINARY RESEARCH JOURNAL*, 11(1), 549-558.
20. Tog'ayeva, U. (2021). Роль проектного обучения в совершенствовании модуля методики обучения родному языку. *ЦЕНТР НАУЧНЫХ ПУБЛИКАЦИЙ (buxdu.uz)*, 8(8).
21. Tog'ayeva, U. S. Q. (2021). ONA TILI O'QITISH METODIKASI MODULINI TAKOMILLASHTIRISHDA LOYIHAVIY TA'LIMDAN FOYDALANISH. *Scientific progress*, 2(7), 1022-1026.
22. Tog'ayeva, U. (2021). ONA TILI O'QITISH METODIKASI. MODULINI O'QITISHDA AXBOROT KOMMUNIKATSIYA TEXNOLOGIYALARIDAN FOYDALANISH//ЦЕНТР НАУЧНЫХ ПУБЛИКАЦИЙ (buxdu.uz), 1(1).
23. Tog'ayeva, U. (2020). IMPROVING THE MODULE" MOTHER TONGUE TEACHING METHOD" IN PROJECT EDUCATIONAL INSTRUCTIONS. *ЦЕНТР НАУЧНЫХ ПУБЛИКАЦИЙ (buxdu.uz)*, 2(2).
24. Tog'ayeva, U. (2020). SCIENTIFIC-THEORETICAL BASES OF USE OF PEDAGOGICAL TECHNOLOGIES IN TEACHING METHODS OF MOTHER TONGUE. *ЦЕНТР НАУЧНЫХ ПУБЛИКАЦИЙ (buxdu.uz)*, 2(2).
25. Наврузова, М. Г. (2020). Креативность педагога-условие инновационности его профессиональной деятельности. *Вопросы науки и образования*, (11 (95)), 109-111.
26. Xayrullayeva, D. (2021). BOSHLANG 'ICH SINFLARDA ONA TILI TA'LIMINING ANAMIYATI. *ЦЕНТР НАУЧНЫХ ПУБЛИКАЦИЙ (buxdu.uz)*, 8(8).
27. Dilnoza, X. (2022). 1-SINF "ONA TILI VA O'QISH SAVODXONLIGI" DARSLARIDA ETNOPEDAGOGIKA NAMUNALARINI O'RGATISH METODIKASI. *БАРҚАРОРЛИК ВА ЕТАКЧИ ТАДҚИҚОТЛАР ОНЛАЙН ИЛМИЙ ЖУРНАЛИ*, 2(4), 337-341.
28. Abdurakhimovna K. S. Main Subject way of" Zarbulmasal" //EUROPEAN JOURNAL OF INNOVATION IN NONFORMAL EDUCATION. – 2022. – Т. 2. – №. 2. – С. 286-290.
29. N.Y. Ubaydullaevna. Ethnic expressions of uzbek folk names. *Asian Journal of Multidimensional Research (AJMR)* 9 (5), 316-320
30. Hamroyev, A. R. (2021). Designing students' creative activity in primary school mother tongue education as a methodological problem. *Middle European Scientific Bulletin*, 11.

31. Davronov, D. I. (2021). Methodological Possibilities of using the Media Education System in the Educational Process. *International Journal of Culture and Modernity*, 11, 32-37.

32. Davronov, D. (2019). REVISITING VALUATION METHODS OF TECH COMPANIES (Doctoral dissertation, Central European University).

**ОҒЗАКИ МАШҚЛАР ЁРДАМИДА БОШЛАНҒИЧ СИНФ ЎҚУВЧИЛАРИНИНГ
МУСТАҚИЛ ФИКРЛАШИНИ РИВОЖЛАНТИРИШ**

Фармонова Шабон Муҳамадовна

*Бухоро давлат университети “Педагогика” кафедраси ўқитувчиси, педагогика
фанлари бўйича фалсафа доктори (PhD), Бухоро, Ўзбекистон*

Аннотация: *Мазкур мақолада бошланғич синф ўқувчиларининг мантиқий фикрлашини ривожлантиришда мақсадга йўналтирилган оғзаки машқлардан фойдаланишнинг муҳим аҳамияти ҳақида сўз боради. Маълумки, бошланғич синф ўқувчиларида мантиқий фикрлашни ривожлантиришга йўналтирилган дарсларни ташкил этишнинг самарали методларини аниқлаш талаб қилинмоқда. Таълим мазмунига таянган назария ва амалиётнинг бирлиги илмий жиҳатдан тадқиқ этилган маазкур мақолада синфдан ташқари ишларда интеграциялашган таълимдан фойдаланишнинг самараси ва жаҳон тажрибаларида самарали ҳисобланган топшириқлар бериш сезиларли даражада натижа бериши илмий асосда кўрсатиб ўтилган. Айниқса бу жараёнда тақдим этиладиган мақсадга йўналтирилган савол ва оғзаки машқлар сифати жаҳон тажрибаси мисолида очиб берилган.*

Калит сўзлар: *ўйин, оғзаки машқлар, восита, эвристик қобилият, методика, фаолият, натижа, қобилият.*

Аннотация: *В данной статье рассматривается важность использования целенаправленных устных упражнений в развитии логического мышления учащихся начальной школы. Известно, что существует необходимость определения эффективных методов организации уроков, направленных на развитие логического мышления учащихся начальных классов. В статье научно исследовано единство теории и практики на основе содержания образования, на научной основе показана эффективность использования интегрированного обучения во внеучебной деятельности и выдачи заданий, признанных эффективными в мировом опыте. В частности, на примере мирового опыта раскрывается качество целеполагающих вопросов и устных упражнений, представленных в этом процессе.*

Ключевые слова: *игра, словесное упражнение, инструмент, эвристическая способность, методика, деятельность, результат, способность.*

Abstract: *This article discusses the importance of using goal-directed oral exercises in the development of the logical thinking of elementary school students. It is known that there is a need to determine effective methods of organizing lessons aimed at developing logical thinking in primary school students. The unity of theory and practice based on the content of education is scientifically researched in this article. The effectiveness of using integrated education in extracurricular activities and giving assignments that are*

considered effective in world experiences are shown on a scientific basis. In particular, the quality of goal-oriented questions and oral exercises presented in this process is revealed by the example of world experience.

Keywords: *game, verbal exercise, tool, heuristic ability, methodology, activity, result, ability.*

КИРИШ

Ўқувчиларда мантиқий фикрлашини ривожлантиришда оғзаки машқлардан фойдаланишнинг педагогик жараён билан боғлиқ жиҳатларини ўрганиш алоҳида аҳамиятга эга. Чунки ўқувчиларда мантиқий фикрлашни ривожлантиришда мақсадга йўналтирилган оғзаки савол ва машқлар муҳим ўрин эгаллайди. Бунда оғзаки машқларнинг умумдидактик жиҳатларига алоҳида эътибор қаратиш лозим. Биринчи навбатда уларнинг дидактик таснифини ўрганиш талаб этилади.

Муайян дидактик асосга таянган ҳолда таълим методларининг қуйидаги таснифи амалга оширилган:

-ахборотларни тақдим этиш манбалари ҳамда уларни ўқувчилар томонидан идрок этилиш характериға асосланадиган таълим методлари. Бунга оғзаки, кўргазмали ва амалий методлар киради.

-муайян таълим босқичида ҳал этиладиган дидактик вазифалар асосида ажратиб олинган таълим методлари. Бунга билимларни эгаллаш, кўникма ва малакаларни шакллантириш, билимларни қўллаш, ижодий фаолият кўрсатиш, кўникма ва малакаларни мустаҳкамлаш ҳамда текшириш кабилар киради.

Мавзуга оид адабиётларнинг таҳлили. Ўқувчиларнинг турлича билиш даражаларини аниқлашга асосланган методлар. Бундай методларга иллюстрацияли тушунтириш, репродуктив, муаммоли баён этиш, эвристик ва тадқиқотчилик методлари киради. И.Я.Лернер ва М.Н.Скаткин [1] томонидан ишлаб чиқилган ушбу методлар классификацияси ривожлантирувчи таълим методларини такомиллаштириш ва ривожлантиришда анчагина илгари босилган қадам бўлди.

Ўқувчилар олдиға мақсад қўйиш, муаммоли таълим жараёниға фаолиятли ёндашув принципларини ҳисобға олган ҳолда бинар асосида ишлаб чиқилган методлар. Бундай асосда методларни ишлаб чиқишға кўплаб тадқиқотчиларнинг ёндошувлари бўлишиға қарамасдан улар ичида анчагина мукаммали М.И.Махмутов томонидан тақлиф қилинган муаммоли- ривожлантирувчи таълим методларининг дидактик тизимидир [2]. Бу дидактик методлар тизимиға 7 та умумий муаммоли- ривожлантирувчи таълим методлари киради (монолог, диалог, кўргазмали, эвристик, тадқиқотчилик, алгоритмик, дастурлаштирилган) ва 5 та бинар методлар, яъни ўқитиш ва ўқиш (ўқитишнинг ахборотли-хабар берувчи методи ва ўқишнинг ижрочилик методи, ўқитишнинг тушунтириш ва ўқишнинг репродуктив методи, ўқитишнинг рағбатлантирувчи методи ва ўқишнинг қисман изланувчанлик методи,

ўқитишнинг чорловчи методи ва ўқишнинг изланувчанлик методи, ўқитишнинг инструкторив методи ва ўқишнинг амалий методи).

Тадқиқот методологияси. Дидактик ёндашувларга кўра таълим методлари учта гуруҳга бўлинади:

-ўқув-билув фаолиятини ташкил этиш методлари;

-ўқишга рағбатлантириш ва мотив уйғотиш методлари;

-ўқув-билув фаолиятининг самарадорлигини назорат қилиш ва ўз-ўзини назорат қилиш методлари.

Юқорида келтирилган ҳар бир гуруҳга мансуб методлар муайян таълим усулларини ўз ичига олади. Масалан, ўқув-билув фаолиятини (биринчи гуруҳ методлари) ташкил этишда оғзаки, кўргазмали ва амалий методларни қўлланилади. Бу эса ўқитувчи томонидан ўқув ахборотларини тақдим қилиш ва ўқувчилар томонидан эшитиш, кузатиш, амалий хатти-ҳаракатлар воситасида идрок этилишини таъминлайди.

Мутахассислар иккинчи гуруҳдаги методлар сирасига билиш ўйинлари, бахс-мунозара, рағбатлантириш ва бошқаларни, учинчи гуруҳга эса оғзаки, ёзма, лаборатория ишлари, якка ва ялпи назоратни киритганлар.

Адабиётлар таҳлили шунини кўрсатадики, амалиётда кўплаб таълим методлари қўлланилади. Биз тадқиқотимиз давомида юқоридаги биринчи ва учинчи гуруҳларга ўхшаш, лекин улардан кенгроқ бўлган таълим методлари таснифидан фойдаландик.

Дастлабки таснифда ўқитувчи ва ўқувчи фаолиятининг шакллари намоён бўлади. Биз таҳлил қилаётган учинчи гуруҳга мансуб методлар ушбу фаолият мазмунидан келиб чиқади.

Маълумки, педагогик жараённинг мазмуни ва шакллари ўзаро боғлиқ бўлади. Шунинг учун жараённинг моҳиятини фақатгина унинг мазмуни ва шаклини ҳисобга олган ҳолда тушуниш мумкин. Бундан келиб чиқадики, таълим методларини таърифлаш ва таркиблашда ўқитувчи-ўқувчи фаолиятининг мазмуни ва шакллари мутаносиблигига эътибор қаратиш лозим.

Таълим методлари - воқеликни амалий ва назарий эгаллаш, ўзлаштириш, ўрганиш, билиш учун йўл-йўриқлар, усуллар мажмуаси, педагогик билимларни яратиш ва асослаш усули [3].

Таълим методларининг моҳияти тўғрисида бир нечта қарашлар мавжуд. Методларни таснифлашда турлича ёндашувларнинг мавжудлигига ишонч ҳосил қилдик.

Таълим методлари тизимида оғзаки машқларнинг ўрнини аниқлар эканмиз, иккита таснифга асосландик:

-билим манбаларига кўра қўлланиладиган методлар: оғзаки, кўргазмали, амалий методлар;

-фаолият характерига кўра қўлланиладиган методлар: иллюстрацияли тушунтириш, репродуктив, эвристик, муаммоли ифодалаш, тадқиқотчилик усулларидадан фойдаланган ҳолда ўқувчиларга тақдим этиш.

Таҳлил ва натижалар. Тадқиқотимиз натижалари бошланғич синф дарсларини ўқитиш жараёнида оғзаки машқлардан фойдаланиш самарали эканлигини кўрсатди.

Бошланғич синф дарсларини ўқитиш жараёнида оғзаки методдан кенгроқ фойдаланилишини ҳисобга олиб репродуктив, эвристик ва тадқиқотчилик методларининг қўлланилишига батафсилроқ тўхталиб ўтамиз. Репродуктив таълим [ре.. + лот. productio - ишлаб чиқариш, ҳосил қилиш] - репродуктив ўзлаштириш даражасида бир турдаги масала ёки машқлар (саволлар)ни намунага (тайёр ечиб кўрсатилган) қараб еча олишга мўлжалланган ўқув материалига айтилади [3].

Репродуктив метод намунага қараб ўқув материални ўзлаштириш методидир. Ҳар қандай материални баён қилишда ёки бу материални тезроқ тушуниш учун (дарсликларда берилди) тайёр ечиб кўрсатилган методик нуқтаи назардан қулай машқлар берилиши ҳозир одатга айланган. Бундай машқлар ўрганилгандан сўнг бошқа намунага ўхшамаган лекин намунага қараб ечилиши мумкин бўлган машқлар тушунилади. Машқлар (саволлар) намунадаги яъни репродуктив усулдаги ўзлаштиришга мўлжалланган ўқув материални бўлса, буларни намуна билан бир хил турдаги ўқув материални дейилади. Бу метод билан ҳар қандай материални ўрганиш қулай ва материални ўзлаштиришдаги дастлабки қадамлар бўлади. Лекин бу усулда олинган билим ўқувчининг эсида турмайди, яъни олинган билим мустаҳкам бўлмайди. Бу билимларни мустаҳкамлаш, чуқурлаштириш ва уни амалиёт билан боғлаш учун эса бошқа метод яъни продуктив методдан фойдаланилади. Репродуктив методда билимларни ўзлаштириш даражалари бир хил бўлади.

Эвристик методнинг моҳияти шундаки, ўқитувчи ўқувчиларни муайян далилларни таҳлили этишга жалб этиш имкониятига эга бўлади. Ўқитувчи ушбу метод ёрдамида шундай оғзаки машқларни лойиҳалаштирадики, унда машқларни қисмларга ажратиш ва ечимни излаш усулларига ишора қилади, лекин барча амалларни ўқувчининг ўзи бажаради. Бундай оғзаки машқларни бажариш орқали ўқувчи далиллар билан танишишга, тушунча ва кўникмаларни ўзлаштиришга йўналтирилади.

Берилган бўғинларга ўзаро мосини танлаб сўзлар ҳосил қилинг.

Расмни диққат билан кузатинг. Қайси фасл тасвирланган? Болалар нима қиляптилар? Болаларга исм қўйиб, расм асосида оғзаки ҳикоя тузинг.

Бундай машқларни ечишда ўқувчи муаммоларга дуч келади. Уларни ҳал қилиш учун ўқитувчи эвристик суҳбатлар ташкил этиши лозим. Ушбу методнинг моҳияти яна шунда кўринадики, ўқитувчи мақсадни амалга оширишга қаратилган саволлар тизимини тузади. Ўқувчи эса саволларга жавоб бериш орқали кўзланган натижага эришади.

Тадқиқотчилик методи эса илмий билиш жараёнини таъминлаш имконини беради. Унинг ёрдамида ўқувчиларда ижодий фаолият шаклланади ҳамда ва ўқув жараёнига нисбатан янгидан-янги талаблар қўйиш заруриятини вужудга келтиради. Тадқиқотчилик методининг моҳияти таълим олиш жараёнида ҳосил бўладиган янги муаммоларни ҳал қилишда ижодий фаоллик кўрсатишдан иборат[4]. Бу муаммоларни ҳал қилиш тадқиқот босқичларини рўёбга чиқариш ва ўқув ҳаракатларини амалга оширишни назарда тутди. Бошланғич таълимда оғзаки машқларни бажариш одатда, муаммоли вазиятни келтириб чиқаради. Тадқиқот ишларини мустақил амалга ошириш ўқувчидан муайян кўникма ва малакаларга эга бўлишни талаб қилади. Шунинг учун ҳам ўқувчини бундай ишларни амалга оширишга тайёрлаб бориш керак.

Бошланғич синф ўқувчиларининг мантиқий фикрлашини ривожлантиришда мақсадга йўналтирилган оғзаки машқлардан фойдаланиш муҳим аҳамиятга эга. Ўқувчиларнинг мантиқий фикрлашини ривожлантиришга йўналтирилган дарсларда инновацион методлар муҳим ҳисобланади. Шунинг учун ҳам бошланғич синф ўқувчиларида мантиқий фикрлашни ривожлантиришга йўналтирилган дарсларни ташкил этишнинг самарали методларини аниқлаш талаб қилинмоқда.

Бошланғич синф ўқувчиларининг мантиқий фикрлашини самарали ривожлантиришга йўналтирилган дарсларни ўзига хос тарзда ташкил этиш, ушбу жараёнда инновацион жараёнлардан фойдаланиш керак. Чунки ўқув машғулоти ўқувчиларнинг ўқув фаолиятини ташкил қилишнинг асосий шаклидир. Улар қисман изланишга ундовчи, ўқувчи шахсига йўналтирилган бўлиши лозим. Шунинг учун ҳам дарслар ўқувчиларни ривожлантириш, уларнинг фикрлаш фаолиятини самарали шакллантириш функциясини бажаради. Бундай дарсда бошланғич синф ўқувчиларининг мантиқий фикрлашини ривожлантириш мақсади, вазифалари, усул ва методлари аниқ белгилаб қўйилади[6].

Бошланғич синф ўқувчиларини мантиқий фикрлашни ривожлантиришга бағишланган дарсларнинг мантиқий қурилиши, ўқув топшириқларини ўқувчилар томонидан самарали ечишга қулайлик яратилганлиги, топшириқларнинг кўп вариантлилиги, ўқувчиларнинг маҳсулдор фикрлаш фаолиятини ташкил этишга мўлжалланиши ўқитувчи томонидан аниқ лойиҳалаштирилиши керак.

Таълим тизимида бундай методлардан фойдаланиш ўқувчилар психикасини ривожланишини таъминлайди. Натижада, дарсларда ўқувчиларнинг психик жараёнлари самарали ривожланади. Янги дидактик тамойилларнинг қўлланилиши дарсларнинг самарадорлигини ошириб, ўқувчилар учун қулай педагогик-психологик муҳит яратилади.

Мақсадга эришишга йўналтирилган фаолият – бу шундай фаолиятки, ўқувчи ўқув жараёни субъектига айланади. Бунинг натижасида у ўз-ўзини ривожлантиради. Ўқув фаолиятини ташкил қилиш ўқитувчининг асосий ва мураккаб методик вазифасидир. Ушбу вазифани амалга ошириш учун қуйидаги методлар қўлланилади:

- муаммоли ўқитиш;
- ўқувчилар олдига вазифалар қўйиш;
- гуруҳли ва ялпи ўқитиш;
- натижаларни баҳолаш методи кабилар.

Ўқув фаолияти ўқув вазифаси, ўқув ҳаракати, ўз-ўзини баҳолаш ва назорат қилиш ҳаракати компонентлардан ташкил топади.

Ўқув вазифаси – ўқувчининг янги мавзунини ўзлаштиришга қаратилган фаолияти. Ўқув вазифаси ўқувчилар олдига муаммоли вазият шаклида қўйилади. Бу эса бир томондан, янги тушунчаларни мақсадга йўналтирилган ҳолда ўрганишни ташкил этиш, бошқа томондан эса ўқувчини фаоллаштириш ҳамда ўқув ҳаракатини амалга оширишни англашига эришишдан иборат.

Ўқув ҳаракати деганда, ўқувчиларнинг атроф олами билиш, билим ва тушунчаларни ўзлаштиришга йўналтирилган ўқув фаолияти тушунилади.

Ўз-ўзини назорат қилиш ва баҳолаш ўқув ҳаракатининг учинчи энг муҳим компоненти бўлиб, бунда ўқувчи ўз ҳаракатларининг натижасини ўзи баҳолайди ва ўзининг ривожланиш даражасини англаб етади.

Бошланғич таълим жараёнида ўқувчиларда мантиқий фикрлашни ривожлантириш муаммосини самарали ечиш учун бир қатор вазифаларни ҳал этиш лозим:

Фаолиятни ўрганиш – тўғри мақсад қўя олиш, унга эришиш йўлидаги ҳаракат натижаларини баҳолаш ва шу асосда ўз фаолиятини тўғри ташкил қила олиш.

Шахсий сифатларни вужудга келиши – билим, тушунча ва маълумотларни ўзлаштириш асосида ижобий сифатларни таркиб топтириш.

Ўқув дастурлари мазмунига атроф-муҳит, объектив борлиқни ўрганиш имконини берадиган мавзуларни киритиш.

Фаолиятли ёндашувнинг моҳияти шундан иборатки, бунда янги тушунчалар ва улар орасидаги муносабатлар тайёр ҳолда берилмайди.

Ўқувчилар мустақил изланиш жараёнида ушбу муносабатларни ўзлари кашф этишади. Ўқитувчи ўқувчиларни бу фаолиятга йўналтиради ва тугалланишида қабул қилинган хатти-ҳаракатлар алгоритминини аниқ шакллантириб беради ва яқун ясайди.

Шу тариқа ўқувчиларда мантиқий фикрлаш фаолияти шакллантирилади, фанларга оид тушунчалар улар учун шахсий аҳамият касб этиб ўқув предметининг қизиқарлилиқ даражаси ортади.

Ўқитишнинг маҳсулдор моделларини педагогик жараёнга татбиқ этиш бошланғич синф дарсларида оғзаки машқлардан фойдаланиш зарурияти кучайди. Ўқитиш технологияларини таҳлил этиш натижалари шуни кўрсатдики, бошланғич синф ўқувчиларида мантиқий фикрлашини ривожлантиришда оғзаки машқлар тизимидан самарали фойдаланишда мавжуд ёндашувлар билан бир қаторда инновацион технологияларни ҳам татбиқ этиш талаб қилинмоқда. Бу технология ягона ёндошув ҳамда ташқи ва ички омилларни фаоллаштиришга йўналтириш

асосида ўқувчиларда мантиқий фикрлашни ривожлантиришни таъминловчи ўқув предмети мазмунини ўзлаштиришга имкон яратади.

Оғзаки машқлар ёрдамида ўқувчиларнинг психик жараёнлари ривожланади. Бу қуйидагилар билан изоҳланади:

-нутқнинг равонлиги;

-оғзаки ҳисоблаш кўникмаларини жадал шаклланиши;

-мулоқот маданиятининг шаклланиши;

-билимларни ўзлаштиришга нисбатан эмоционал-қадриятли муносабат тажрибасининг таркиб топиши;

-мантиқий фикрлаш амалларини бажариш кўникмасининг ҳосил бўлиши;

-ижодий фаолликнинг таркиб топиши.

Оғзаки машқлар ўзида функционал-динамик топшириқларни мужассамлаштиргани учун ўқувчиларда диққатни ривожлантириш билан боғлиқ бўлган диққатни тўғри тақсимлаш ва унинг барқарорлигини таъминлаш имконини беради.

7 - 10 ёшли болаларда диққат суст ривожланган бўлади. Биринчи синф ўқувчилари бир пайтнинг ўзида иккита ҳаракатни амалга оширишга қийналади. Агар улар биттасини бажарса, демак иккинчисини эътибордан четда қолдиради. Улар нимани ёзаётган бўлса унинг мазмунинга эътибор қаратиб, шу пайтнинг ўзида ўқитувчини тинглашлари мумкин. Аммо бир пайтда бажарилиши лозим бўлган мураккаб хатти-ҳаракатларни бажара олмайдилар.

Оғзаки машқлар бир неча функцияларни бирданига бажарилишини тақозо этмайди, бу эса ўқув жараёнида босимнинг сезиларли даражада пасайишига кўмаклашади, шу билан бир қаторда ўқувчиларнинг ақлий фаолиятини фаоллаштиради. Натижада ўқувчиларнинг эътибори, хатти- ҳаракати битта объектда жамланиб уни батафсил ўрганади, фарқли жиҳатларини ўзаро таққослайди, ўхшашликни ва фарқларни пайқайди, муҳим белгиларини аниқлайди ва битта умумий тушунчанинг муҳим белгиларини бирлаштиради.

Бу ёшда диққатнинг барқарорлиги катта бўлмайди, мана шунинг учун ҳам ўқув ҳаракатларининг турли-туманлигини таъминлаш муҳим. Бир типдаги фаолият ўқувчиларни тезда чарчатиб қўяди ва уларнинг зерикишига сабаб бўлади.

Оғзаки машқлар тизимига кирувчи топшириқлар мазмун жиҳатдан турли-туман, мантиқан ўзаро боғлиқ бўлиши лозим. Бундай машқлар сирасига математикадан рақамлаш, оғзаки ҳисоблашлар, сонлар ва катталиклар устида амаллар бажариш, алгебраик ва геометрик характердаги топшириқлар киради. Бундай ишлар ўқувчилар диққатини бир фаолиятдан иккинчисига кўчиришга имконият яратади, шу билан ўқув жараёнининг динамик характерга эга бўлишини таъминлайди[9].

Оғзаки машқлар таълим жараёнини жадаллаштириб нутқни ривожлантиришга хизмат қилади. Бу ўз навбатида ўқувчиларнинг ақлий ривожланишига таъсир

кўрсатади. Чунки оғзаки машқлар тўла ёзма расмийлаштиришни талаб этмайди. Бу эса тилга кўпроқ эътибор қаратишга имкон яратганлиги учун ўқувчилар шахсини ривожлантириш воситаси бўлади ва унга шарт-шароит яратади. Охир оқибатда ўқувчиларнинг мантиқий фикрлаш услуби шаклланади. Юқорида айтилганларни муайян мисоллар ёрдамида асослашга ҳаракат қиламиз. Учинчи синф ўқувчиларидан қуйидаги тўртта масалани ечиш талаб этилди:

-Квадрат томонлари узунликларининг йиғиндиси 24 смга тенг.

Квадрат юзаси нимага тенг?

-Автомобил 5 соатда 300 км йўлни босиб ўтди. Агар шундай тезлик билан ҳаракатланса, 420 км масофани неча соатда босиб ўтади?

-Йўловчи йўлда 2 сутка ва 6 соат бўлди. У йўлда ҳаммаси бўлиб неча соат юрган?

-Одам суткада 8 соат ухлайди. У сутканинг қанча қисмини ухлаб ўтказди?

Ўқувчиларнинг биринчи гуруҳи масала шартини босма ёзув асосида ўқишади. Масала ечимини тушунтиришлар билан ёзма расмийлаштиришади, жавобни ёзишади. Бу ишларнинг барчасини бажаришларига 15 дақиқа вақт сарфланади.

Иккинчи ҳолатда ўқувчилар масала шартини эшитиб идрок этишади. Ўқитувчи масала шартини икки марта ўқийди, кейин ўқувчилар битта жавобни ёзишади. Барчасини бажаришларига 5 дақиқа кетади. Биринчи гуруҳ расмийлаштиришига сарфлаган ўша 10 дақиқадан иккинчи гуруҳ ҳар бир масалани таҳлил этишда фойдаланди. Бунда ўқувчилар ўз фикрларини баён қилиш, уни саводли, ўзаро боғлиқ, кетма-кет асосланган ҳолда ифодалашга ўрганишади.

Тўғри шаклланган нутқ аниқ тафаккур юритиш мавжудлигидан далолат беради. Мазкур нутқни эгаллаш жумланинг аниқ мазмунини, мантиқий боғлиқлигини тушиниб етишга кўмаклашади. Бу эса мантиқий факрлаш фаолиятининг тўғри шаклланганлигидан далолат беради.

Оғзаки машқлар дарсларни ўқитиш жараёнига қизиқарли элементларни киритиш имконини беради. Хусусан, дидактик ўйинлардан лавҳалар киритиш орқали ўқувчиларнинг мантиқий фикрлаш фаоллигини таъминлашга эришилади. Бу ўз навбатида ўқувчиларга жўшқинлик бағишлаб, ўрганилаётган мавзунинг қизиқарлилигини таъминлайди. Натижада ўқув жараёнининг объектив борлиқ билан алоқадорлиги вужудга келади. Ўйин ҳаракатлари ўқувчиларнинг аниқликка интилишлари, билимларни мустақил эгаллашлари ҳамда тасаввурларининг кенгайишига ёрдам беради. Шу билан бир қаторда ўқувчиларни ўқув ишларини бажаришга оид кўрсатмалар билан қуроллантириш лозим.

Бошланғич синфларда ўйинга асосланган ўқув фаолияти етакчи ўринни эгаллайди. Шунга кўра, дидактик ўйинлар шахсий ўқув фаолиятларини тузилиши ва ўқув ишларини шаклланишини таъминлаши лозим.

Оғзаки машқлар ёрдамида ўқувчиларни ахборотларнинг бойиши, кенгайишини олдиндан билишга ўргатиш керак. Ихтиёрий оғзаки машқ таркибида қандайдир муаммо қўйилади. Ўқувчилар муаммоларни қонуниятларини баён қилиш, ўз

таклифларини айтиш, ўзаро боғланиш сабабларини топиш орқали ҳал қилишади. Дарс охирида ўқувчиларнинг якуний натижалари тингланади ва намунадагиси билан солиштирилади. Бундай ишларнинг натижалари умумлаштирилади.

Оғзаки машқлар ўқувчиларнинг фикрлаш операцияларини бажариш лаёқатлари ва ижодий қобилиятлари ривожланиши учун навбатдаги топшириқлар тизимидан ташкил топиши лозим:

-Нарса-буюмларнинг аломатларини ажратиш.

-Уларни белгиларига кўра билиб олиш.

-Предметни муҳим белгиларига кўра ажрата олиш қобилиятини шакллантиришга доир топшириқларни тақдим қилиш.

-Икки ёки ундан ортиқ предметларни таққослаш.

-Предметларни белгиларига кўра таснифлаш[9].

Бундан ташқари, оғзаки машқлар тизими ўз ичига ўқувчиларнинг мантиқий фикрлаш фаолиятини шакллантирадиган ва у ёки бу белгилари тўғри ёки нотўғрилигини мулоҳаза қилиш йўли орқали аниқланадиган мантиқий топшириқларни қамраб олиши керак.

Бунга қуйидагиларни намуна сифатида келтириш мумкин:

-Сарварнинг бўйи Акмалникидан баланд, Мансурнинг бўйидан эса паст. Кимнинг бўйи баланд, Акмалникими ёки Мансурники?

-Кўчада иккита ота ва иккита фарзанд келмоқда. Агар кўчада келаётганлар учта бўлишса, бу қандай бўлиши мумкин?

-Менинг исмим Ёдгор. Агар менинг синглимнинг битта акаси бўлса, унинг исми ким бўлиши мумкин?

Хулоса ва таклифлар. Оғзаки машқларнинг кўп функциялилиги бошланғич синф ўқувчиларида мантиқий фикрлашини ривожлантириш имконини беради. Ўқув жараёнида оғзаки машқлардан фойдаланиш мунтазам, қатъий кетма-кетликда ва тизимли бўлиши зарур. Табиийки, бу ўринда оғзаки машқларни такомиллаштириш, уларнинг тизимлилиги, мантиқий алоқадорлиги, ўқувчиларнинг тасаввурларини кенгайтиришга хизмат қила олиши муҳим аҳамиятга эга.

АДАБИЁТЛАР:

1. Лернер И.Я. Процесс обучения и его закономерности. – М.: Педагогика, 1992. 174 с.
2. Махмутов М.И. Мактабда муаммоли таълимни ташкил қилиш. – Тошкент: 1981. -185 б.
3. Хамрақулов А. Активизация творческой деятельности учащихся в процессе решения геометрических задач в неполной средней школы. Автореф. дисс. канд. пед. наук. – М.: 1992. -16 б.

4. Янгабаева Е. Теория и практика обучения математики младших школьников Узбекистана. Дисс. в виде научн. докл. ... докт. пед. наук. – Т.: 2002. -63 б.
5. Каримова В.М. Суннатова Р. ва бошқалар. Мустақил фикрлаш. Академик лицейлар ва касб-хунар коллежлари учун ўқув қўлланма.- Т.: Шарқ, 2000.- 112 б.
6. Каримова В, Нишонова З. Мустақил ижодий фикрлаш ва шахсинг ҳиссий, иродавий ва интеллектуал ҳислатлари орасидаги боғланиш // Ж. Халқ таълими, 2001. № 3-6.-Б.-64-69.
7. Адизов Б.Р. Бошланғич таълимни ижодий ташкил этишнинг назарий асослари. Пед. фанл. докт. илм. дараж. олиш учун ёзилган дисс. –Т.: 2003. -280 б.
8. Махмутов М.И. Организация проблемного обучения в школе. –М.: Просвещение, 1977. -240 с.
9. Ҳамроев, Р. (2014). Бошланғич таълимни ижодий ташкил этиш истиқболлари. Вестник каракалпакского государственного университета имени Бердаха, 22(1), 53-58.
10. Sayfiddinovich, R. K. (2022). The importance of using ethnopedagogy in primary school students. Ta'lim va rivojlanish tahlili onlayn ilmiy jurnali, 2(4), 92-97.
11. Farmonova, S. (2021). Opportunities for the Development of the Communicative Culture of Future Teachers through the Design of Teaching. International Journal of Culture and Modernity, 11, 172-175.
12. Farmonova, S. (2019). THE TOLE OF THE PROJECT TEACHING TOOL IN DEVELOPING THE COMMUNICATIVE CULTURE OF FUTURE TEACHERS. Scientific Bulletin of Namangan State University, 1(6), 434-441.
13. FARMONOVA, S. M. (2020). Improvement of Professional Thinking in Future Teachers. International Journal of Innovations in Engineering Research and Technology, 7(05), 251-257.
14. Khamraev, A. R. (2019). Modeling Teacher's Activity in Designing Students' Creative Activities. Eastern European Scientific Journal, (1).
15. Hamroev, A. R. (2019). Modeling activities of teachers when designing creative activities of students. European Journal of Research and Reflection in Educational Sciences, 2019.
16. Kamroev, A. (2019). STUDENTS' CREATIVE ACTIVITIES IN DESIGNING MOTHER TONGUE EDUCATION. Scientific Bulletin of Namangan State University, 1(7), 285-296.
17. Хамраев, А. (2018). Моделирование деятельности учителя при проектировании творческой деятельности учащихся. Педагогічні інновації: ідеї, реалії, перспективи, (2), 23-26.
18. Adizov, B. R., & Khamroev, A. R. Modeling activities of teachers when designing creative activities of students. Ilmiy xabarнома, 69.
19. Ҳамроев, Р. (2014). БОШЛАНҒИЧ ТАЪЛИМНИ ИЖОДИЙ ТАШКИЛ ЭТИШ ИСТИҚБОЛЛАРИ. ВЕСТНИК КАРАКАЛПАКСКОГО ГОСУДАРСТВЕННОГО УНИВЕРСИТЕТА ИМЕНИ БЕРДАХА, 22(1), 53-58.

20. Hamroyev, R. A., Qoldoshev, A. R., & Hasanova, A. M. (2021). Methods of teaching 1st grade students to use writing tools effectively. *Asian Journal of Multidimensional Research (AJMR)*, 10(1), 168-174.

21. Hamroyev, A. R. (2021). Designing students' creative activity in primary school mother tongue education as a methodological problem. *Middle European Scientific Bulletin*, 11.

22. Azimov, Y. (2003). Hamroyev A//Husnixat va uni oqitish usuliyoti (Maruza matnlari).

23. Khamroev, A. (2021). Quality and effectiveness for design of learning outcomes in the language teaching. *ACADEMICIA: AN INTERNATIONAL MULTIDISCIPLINARY RESEARCH JOURNAL*, 11(1), 549-558.

24. Yunusovna Y. S. METHODOLOGY OF FORMATION OF GRAPHIC SKILLS IN PRIMARY SCHOOL STUDENTS //EUROPEAN JOURNAL OF MODERN MEDICINE AND PRACTICE. – 2022. – Т. 2. – №. 4. – С. 129-133.

25. YUSUFZODA S. BOSHLANG'ICH SINIF HUSNIXAT DARSLARINI INNOVATSION TEXNOLOGIYALAR ASOSIDA TASHKIL ETISH //ЦЕНТР НАУЧНЫХ ПУБЛИКАЦИЙ (buxdu. uz). – 2021. – Т. 8. – №. 8.

26. Yunusovna Y. S. METHODOLOGY OF FORMATION OF GRAPHIC SKILLS IN PRIMARY SCHOOL STUDENTS //EUROPEAN JOURNAL OF MODERN MEDICINE AND PRACTICE. – 2022. – Т. 2. – №. 4. – С. 129-133.

27. Юсупова, М. Ё., Бабаева, Ш. Б., Шербекова, Г. Я., Эшанкулова, А. Х., Тухтарова, А. Ф., Жумаева, Ф. Р., ... & Махмудов, В. В. ТАЪЛИМ ВА ИННОВАЦИОН ТАДҚИҚОТЛАР ОБРАЗОВАНИЕ И ИННОВАЦИОННЫЕ ИССЛЕДОВАНИЯ EDUCATION AND INNOVATIVE RESEARCH.

28. Алимова, А. Н., & Бабаева, Ш. Б. (2021). СОЦИАЛЬНАЯ РЕАЛЬНОСТЬ СОВРЕМЕННОГО ОБУЧЕНИЯ С ИСПОЛЬЗОВАНИЕМ ИНФОРМАЦИОННЫХ ТЕХНОЛОГИЙ. In *НАУКА, ОБРАЗОВАНИЕ, ОБЩЕСТВО: АКТУАЛЬНЫЕ ВОПРОСЫ, ДОСТИЖЕНИЯ И ИННОВАЦИИ* (pp. 134-136).

29. Фазылова, Н. С., & Бабаева, Ш. Б. (2021). ЭФФЕКТИВНЫЕ МЕТОДЫ ОВЛАДЕНИЯ РУССКИМ ЯЗЫКОМ МЛАДШИМИ ШКОЛЬНИКАМИ.

30. Бабаева, Ш. Б. (2022). ОСНОВНЫЕ ПРИЁМЫ ФОРМИРОВАНИЯ МЕТОДА МОДЕЛИРОВАНИЯ СИНТАКСИЧЕСКИХ ПОНЯТИЙ НА УРОКАХ РОДНОГО ЯЗЫКА: Бабаева Шоира Баймурадовна, доцент, Бухарский государственный университет. *Образование и инновационные исследования международный научно-методический журнал*, (6), 39-44.

31. Бабаева, Ш. Б. (2022). ИННОВАЦИОННЫЙ ПОДХОД К МОДЕЛИРОВАНИЮ СИНТАКСИЧЕСКИХ ПОНЯТИЙ РОДНОГО (РУССКОГО) ЯЗЫКА: <https://doi.org/10.53885/edinres.2022.9.09.009> Бабаева Шоира Баймурадовна Доцент, Бухарский государственный университет. *Образование и инновационные исследования международный научно-методический журнал*, (9), 73-77.

32. Узакова, А. Б., Рохатова, З. И., & Бабаева, Ш. Б. (2021). РАЗВИТИЕ АКТИВНОЙ РУССКОЙ РЕЧИ УЧАЩИХСЯ НАЧАЛЬНЫХ КЛАССОВ УЗБЕКСКИХ ШКОЛ.

33. Бабаева, Ш. Б. (2021). ЦЕЛЕНАПРАВЛЕННОЕ ИСПОЛЬЗОВАНИЕ МЕТОДА МОДЕЛИРОВАНИЯ В ПРОЦЕССЕ ОБУЧЕНИЯ МЛАДШИХ ШКОЛЬНИКОВ. In НАУКА, ОБРАЗОВАНИЕ, ОБЩЕСТВО: АКТУАЛЬНЫЕ ВОПРОСЫ, ДОСТИЖЕНИЯ И ИННОВАЦИИ (pp. 131-133).

34. Бабаева, Ш. Б. (2022). МОДЕЛИРОВАНИЕ СВЯЗНЫХ ТЕКСТОВ ПРИ ИЗУЧЕНИИ РУССКОГО ЯЗЫКА НА ОСНОВЕ ТРАДИЦИОННЫХ ЦЕННОСТЕЙ РУССКОГО И УЗБЕКСКОГО НАРОДА. PEDAGOGS journali, 1(1), 109-110.

35. Babaeva, B. S., Uzakova, A. B., Rohatova, Z. I., Alimova, A. N., & Fazilova, N. S. (2021). The development of the Speech of Primary School Students in the process of studying a work of Art in Primary School. Middle European Scientific Bulletin, 10.

36. Алимова, А. Н., & Бабаева, Ш. Б. (2021). Международное исследование PIRLS способствует развитию речи и навыка чтения у младших школьников. Scientific progress, 2(6), 1045-1051.

ТАЪЛИМ СОҲАСИДА САРҲИСОБ ВА ИСТИҚБОЛ РЕЖАЛАР.

Ахмедова Мукаррамхон Турсуналиевна

Тошкент Тиббиёт Академияси “Педагогика ва психология” кафедраси доценти

Одилова Маҳлиё Чинпўлат қизи

*Тошкент Тиббиёт Академияси “1-Даволаш иши” йўналиши 1-курс 118-гурух
талабаси*

“Янги Ўзбекистонда эл азиз, инсон азиз” ғояси билан бошланган ўқитувчиларнинг анъанавий август кенгаши бу сафар янги ёндашув, яъни “Устозлар миллий форуми” дастури асосида ташкил этилди. Туманимиздаги нуфузли 6-сонли мактабда ўтказилган форум дастлаб барча мактабларнинг турли фанлар бўйича ўқув шўъбаларининг кенгаши билан бошланди. Унда энг тажрибали ўқитувчиларнинг таълим методикаси ва тажрибалари, таълим соҳасини ривожлантириш, замонавий ўқитиш методикалари, ўқувчиларнинг ижодий ва мантиқий фикрлашини ривожлантириш каби мавзулардаги лойиҳалари тинглаб мунозара қилинди. Форумнинг иккинчи қисмида барча мактаб директорлари, ўринбосар ва фаол устозлар иштирокидаги ялпи кенгаши иш бошлади. Устозлар форумининг бош мақсади, 2021 ва 2022 йил якунлари сарҳисоби ва янги ўқув йилидаги устувор вазифалар, истиқбол режаларни белгилаб олиш. Бу борада қандай ютуқ ва қувончли якунлар, янгиликлар бор? Янги ўқув йилига тайёргарлик қай тарзда кечди?

Бу ҳақида туман халқ таълими бўлими мудирини Ҳаёт Рашидов шундай ҳисобот берди:

Таъбир жоиз бўлса, ўз мулоҳазаларимни президентимиз Ш.Мирзиёевнинг қўйдаги фикрлари билан бошламоқчиман. “Янги Ўзбекистонни барпо этиш мактаб остонасидан бошланади... Таълим ва тарбия иши фақат таълим ташкилотларининг эмас, балки барча давлат ташкилотлари, жамоатчиликнинг эсосий эътиборидаги ишдир, деб бежизга айтмаган. Шундан келиб чиқиб, айтиш керакки, бугунги кунда туманимизда таълим ташкилотларига алоҳида эътибор қаратилимоқда. Мавжуд 43 та таълим масканлари тасарруфида 41 та мактаб, 1та “Баркамол авлод” болалар мактаби, 1та махсус мактаб интернати ташкил этилган. Умумий ўрта таълим мактабларида 15 минг 895 нафар ўқувчи ёшларга 1 минг 267 нафар педагоглар таълим бериб келмоқда. Жорий йилда умумтаълим мактабларини 1045 нафар ўқувчилар битиришган бўлса, шундан 52 нафари “Олтин”, 21 нафари “Кумуш” медални қўлга киритди. 2021 йилда 1270 нафар битирувчидан 333 нафари олийгоҳлар талабаси бўлган эди. Жорий йилда тажрибали устозлар сабоғини олган 112 нафар битирувчи муддатдан олдин талабалик сафига қабул қилинди. Бу кўрсаткичлар албатта олдинги ўқув йилларига нисбатан юқори бўлсада, ушбу натижалар билан чекланиб қолмасдан, сифат ва самарадорликда юнг юқори кўрсаткичларга эришишимиз керак.

Маълумки, ўқитувчи қачон ўз устида ишласа, ижодий изланса, кўзлаган мақсадига эриша олади. Шу мақсадда ўқитувчиларга малака тоифаларини бериш тартиби тубдан ўзгарди. Малакани баҳолаш методикаси асосида адолатли ва шаффоф тизим жорий этилди. Билим даргоҳларидаги 1267 нафар ўқитувчидан 79 нафари олий тоифали, 190 нафари 1-тоифали, 369 нафари 2- тоифага эга. 14 нафар чет тили фани ўқитувчилари халқаро ва миллий сертификатларга эга бўлдилар. Ўтган ўқув йилида 18-мактаб ўқитувчиси З.Олимбоева “Халқ таълими аълочиси” кўкрак нишони билан, 8-мактаб ўқитувчиси Раъно Мираҳмадова “Йил ўқитувчиси” кўкрак нишони билан, 5-ИДУМ ўқитувчиси Азиза Икромова “Йил аёли” кўрик танловининг Республика босқичида иштирок этиб, “Жонқуяр ўқитувчи” наминатцияси ғолиби деб топилди. 40-сонли мактаб ўқитувчилари Лайло Сатторова, Ирода Муллажоновалар ижодий лойиҳалари билан фахрли унвонга сазовор бўлдилар. Хуллас устозларимиз билим бериш ва изланиш борасида юксак чўққиларини забт этиптилар.Туманимиздаги барча мактаблар таълим ва тарбия бериш, спорт, мусиқа, ҳарбий таълим бериш учун етарли шароитлар яратилган.Янги ўқув йилига тайёргарлик кўриш учун, 40 та умумтаълим мактабларида жорий таъмирлаш ва ободонлаштириш ишлари олиб борилиб якунига етказилмоқда. Бунинг учун маҳаллий бюджетдан 145 млн. сўм маблағ ажратилди. Яна бир қувончлиси, ўтган ўқув йилида Инвестиция дастури доирасида 96 ўринли 39-сонли мактаб бунёд этилди. 6 та мактабда янги спорт зали биноси фойдаланишга топширилди. Маҳаллий бюджет маблаҳларида 600 млн сўм маблағ ажратилиб, 8 та мактаблар замонавий компьютерлар билан таъминланди. Буларнинг барчаси таълим масканларининг хар жихатдан мониторингини оширишга хизмат қилади. Мухтасар айтганда, Янги Ўзбекистонда таълим олаётган ёшларнинг юксак билим ва тафаккурга эга бўлиши учун барча имкониятлар муҳайё этилган. Келажагимиз бунёдкорлари хисобланган янги авдлод вакилларида талаб ва таклиф шуки бундай имкониятлардан унумли фойдаланиб, кўзланган марраларини баландроқ олишлари, хар соҳада зукко, хориж тилларини мукамал билувчи собитқадам, шижоаткор бўлиб етишишлари, Ватанимиз тараққиёти, халқимизнинг фаровон ҳаётлари учун хизмат қилишлари керак.

Она-тилини ўргатишга алшоҳида эътибор қаратилмоқда. Президентимиз Шавкат Мирзиёев 2023 йилга « Инсонга эътибор ва сифатли таълим йили « деб ном беришни таклиф қилди. Юртбошимиз таъкидлаганидек болаларимиз мактабдан она тили ва чет тилларинин пухта ўзлаштириб, компьютерда ишлашни ўрганиб чиқиши зарур. Ўқувчиларда эркин танқидий ва креатив фикрлашни, жамоада ишлаш ва мулоқот кўникмакларини шакллантириш зарур. Давлатимиз раҳбарининг бу мулоҳазалари мактабда таълим тизимидаги ислоҳатларни изчил амалга оширишга, соҳада сифат ва самарадорликка эришиш, хориж давлатларнинг таълим йўналишидаги иш тажрибасини ўрганиш ва амалда тадбиқ қилишга даъват этади.Айниқса мактабда ўқувчиларга ўз она тилимизни пухта ўргатиш, 10 йиллик

таълим жараёнида яна бир хориж тилини мукаммал эгаллаган ёшларгина янги ўзбекистонни янги марраларга олиб чиқа олишини, дунёга танилишини таъкидлаб ўтдилар. Чиндан ҳам миллатимиз қўрғони бўлган она тилини ўқувчилар онгига чуқур сингдириб борсақкина биз ёш авлод тафаккурида тилга бўлган хурмат-эътиборини, миллий ғояларимизга нисбатан меҳри-ишончини уйғота оламиз. Мактабимизда бу борадаги ишларни амалга оширишимиз учун етарли имконият ва шароит мавжуд. Техник жихозлар билан таъминланган фан кабинетлари , 200 дан зиёд олий маълумотли она-тили адабиёт ўқитувчилари болаларга замонавий таълим бериш, турли тадбирлар, давра суҳбатлари ташкил этиб, уларнинг мустақил фикрлаш доирасини кенгайтириш, она тили фанининг хар бир бўлимига оид қонун-қоидаларни аниқ ва пухта ўргатишга ҳаракат қилмоқдалар.Таълим жараёнида Финландия давлатининг тажрибасидан фойдаланиш ўқувчиларимизда эркин, мантиқий фикрлаш, мулоқот кўникмаларини шакллантиришда асосий омил бўлади. Мақсадимиз, президентимизнинг биз ўқитувчилар олдида қўйган вазифаларни бажариб, келажагимиз учун зукко, билимдан, иқтидорли ёшларни тарбиялашдир.

Фойдаланилган адабиётлар:

1. Аҳмедова, М., Аскарлова, Н., & Анварова, Д. (2022). Тхе эссенсе анд структуре оф профессионал коммунисативе компетенсе ин тхе модерн эдусатион сйстем. Сосиетй анд инноватион, 3(2/С), 47-51.
2. Умарова. С. (2021). Форминг тхе чарактер оф пациенсе ин ёунг пеопле витх тхе ҳелп оф ҳадитҳс.
3. Мелибаева. Р. (2021). Метҳодологисал проблемс оф медисал псйчодиагностисс.
4. Умарова. С. (2022). Девелопмент оф креативе компетенсес ин дигитализатион оф эдусатион (Досторал диссертатион, Ўзбекистан Ташкент).
5. Умарова Севара Равшанжон, Ибодов Шаҳзод Абдунасимович, БОДЙ ЛАНГУАГЕ ИН СОНФЛИСТОЛОГЙ, Ссиентифис Импульс: Вол. 1 Но. 2 (2022): Ссиентифис Импульс.
6. Умарова Севара Равшанжон, Кҳалилова Диёра Собировна, ТХЕ СИГНИФИКАНСЕ ОФ ХАДИТХС ИН СОНФЛИСТ РЕЗОЛУТИОН, Ссиентифис Импульс: Вол. 1 Но. 3 (2022): Ссиентифис Импульс.
7. Зайцев Н. А. Обучение чтению и письму. УРЛ: [хтп://www.данилова.ру/стораге/боок_заитсев_04.хтм](http://www.данилова.ру/стораге/боок_заитсев_04.хтм).
8. Еремеева В. Д. Дидактические принцип системы Л. В. Занкова глазами нейропсихолога. УРЛ: [хтп://www.занков.ру/абоут/тхеорй/артисле=106](http://www.занков.ру/абоут/тхеорй/артисле=106).
9. Диане Ф. Халперн. Тҳоугхт анд Кноуледге: Ан Интродустион то Сритисал Тҳинкинг. Тҳирд эдитион Лавренсе Эрлбаум Ассоиатес, Публишерс 1996 Маҳвах, Нью Жерсей. 4тх международное издание. СПб., 2000.
10. Рубинштейн С. Басис публис психология. Ч. 3. Гл. 10. УРЛ: [хтп://www.гумер.инфо/библиотек_Букс/Психол/рубин/10.пхп](http://www.гумер.инфо/библиотек_Букс/Психол/рубин/10.пхп).

UMUMIY PSIXOLOGOYA VA TURLI XIL PSIXOLOGIK AMALIYOTLAR

Samatova Nigora Davlataliyevna

O'zbekiston Milliy universitetining Jizzax filiali

Abdurasulova Sitora Oybek qizi

O'zbekiston Milliy universitetining Jizzax filiali

Oila psixologiyasi yo'nalishi 1-bosqich talabasi

Annotatsiya: *Ushbu maqolada umumiy psixologiya va uning bo'limlar va bolalar psixologiyalari haqida malumotlar keltirilgan. Maqoladagi asosiy malumotlarda bolalar psixologiyalari va ularning tartiblash jarayonlari haqida malumotlar berilgan.*

Kalit so'zlar: *Psixologiya, tarix, psixik, eksperimental, tibbiyot,*

XVIII-XIX asrlarda boshlangan hayvonlarning psixik faoliyatini o'rganish bo'yicha tadqiqotlar ekologiya, otologiya va boshqa fanlar bilan uzviy bog'liq bo'lgan hayvonot bog'i psixologiyasini vujudga keltirdi. Psixologiyaning alohida bo'limi psixogigiena, tibbiy psixologiya bo'lib, u psixoterapiya va tibbiy deontologiya masalalarini o'rganadi, yo'l psixologiyasi (qabul qilish, xotira, fikrlash va boshqalar kabi ruhiy jarayonlarni tartibga solish qonuniyatlarini o'rganadi.), neyropsixologiya (ruhiy jarayonlarning miyaning ayrim tuzilmalari bilan aloqasini o'rganadi) va ruhiy tuzatish.

Bolalar psixologiyasi (bola psixikasining rivojlanish qonuniyatlarini o'rganadi) va pedagogik psixologiya (psixikani maqsadga yo'naltirilgan pedagogik jarayon kontekstida o'rganadi, ta'lim va tarbiyaning psixologik asoslarini ishlab chiqadi), yosh psixologiyasi (o'rganish mavzusi – psixikaning yosh xususiyatlari), mehnat psixologiyasi (issleduet mehnat jarayonida ruhiy faoliyat va shaxsni o'rganadi, kasb tanlash, mehnat jamoalarini tashkil etish va boshqalar bo'yicha tavsiyalar ishlab chiqadi.), avtomatlashtirilgan boshqaruv tizimlarini loyihalash va takomillashtirishda muhim ahamiyatga ega bo'lgan muhandislik psixologiyasi ("inson qurilmasi" tizimida inson faoliyatini o'rganadigan mehnat psixologiyasi bo'limi); ular koinot psixologiyasi (koinotga parvoz sharoitida ruhiy faoliyatning xususiyatlarini o'rganadi), ijtimoiy psixologiya (jamoadagi inson faoliyati qonunlarini va shaxslararo munosabatlarning shakllanishini o'rganadi), qiyosiy psixologiya (o'rganish mavzusi umumiylik psixologiyaning ko'plab sohalarining kelib chiqishi va rivojlanishidagi farqlar quyidagi mezonlar bilan ajralib turadi:

- maxsus faoliyat (mehnat psixologiyasi ,tibbiyot, pedagogik psixologiya, san'at, sport psixologiyasi va boshqalar.);

- rivojlanish (hayvonlar psixologiyasi, qiyosiy psixologiya, rivojlanish psixologiyasi, bolalar psixologiyasi va boshqalar.);

- ijtimoiy umumiylik (ijtimoiy psixologiya, shaxs psixologiyasi, guruh, sinf psixologiyasi, etnopsixologiya va boshqalar.k.).

Sohalardagi faoliyat maqsadiga ko'ra farq muhim rol o'ynaydi (yangi bilimlarni olish va ularni qo'llash): asosiy va amaliy Fanlar; tadqiqot mavzusiga ko'ra – rivojlanish psixologiyasi, ijodkorlik, shaxs psixologiyasi va boshqalar.k. psixofiziologiya, neyropsixologiya, matematik psixologiya va boshqalar.psixologiyaning boshqa fanlar bilan aloqasi asosida vujudga kelgan fanlarni keltirish mumkin. Psixologiyaning amaliyotning turli sohalari bilan murakkab aloqalarining rivojlanishini tashkiliy, muhandislik psixologiyasi, sport psixologiyasi, pedagogik psixologiya va boshqalarda kuzatish mumkin.

Turli mualliflar psixologiyaning 100 dan ortiq sohalarini sanab o'tishadi. Lekin, aslida, hozirgi paytda ularning soni bundan oshib ketdi.

Shuningdek, psixologiyaning maxsus bo'limlari va yo'nalishlari mavjud: differentsial psixologiya(odamlar o'rtasidagi individual farqlarni o'rganadi), qabul psixologiyasi, kriminologiya va sud psixologiyasi, ilmiy, texnik va badiiy ijod psixologiyasi ,qarish psixologiyasi (gerontopsixologiya), aviatsiya psixologiyasi.

Hozirgi zamon psixologiyasi boyib bormoqda va rang-barang bo'lib bormoqda, so'nggi yillarda psixologiyaning yangi yo'nalishlari: antropologik psixologiya, acmeology, tahdid va terrorizm psixologiyasi, Nasroniylik psixologiyasi, aloqa psixologiyasi, davriy psixologiya, bio konstitutsiyaviy psixologiya, "buyuk tadqiqotlar" psixologiyasi, o'sish psixologiyasi, hayot psixologiyasi, kvant psixologiyasi, tergov psixologiyasi, badiiy qabul qilish psixologiyasi, psixologik adabiyot, eshitish psixologiyasi, kutish psixologiyasi, orzular va orzular psixologiyasi, sevgi psixologiyasi, inqiroz va xavfli vaziyatlar psixologiyasi, ekzoterik psixologiya, taqdir psixologiyasi, mutaassiblik psixologiyasi, qobiliyatlar psixologiyasi, xususiy shaxslar psixologiyasi, ta'lim faoliyati psixologiyasi, ayollar psixologiyasi, qul xulq-atvori psixologiyasi, genotsid va ommaviy qotillik psixologiyasi, xizmat aloqasi psixologiyasi, o'qituvchi psixologiyasi,tashqi ko'rinish psixologiyasi, Oliy maktab psixologiyasi, psixologiya, saylov xulq-atvori psixologiyasi, erkaklar psixologiyasi, din psixologiyasi, homologiya, qo'rquv psixologiyasi, o'lim psixologiyasi, muqobil psixologiya, va hokazo.faoil shakllanmoqda.

Ushbu sohalarga yoki haqiqiy voqealar va inson turlariga qo'shimcha ravishda, maxsus kurslarni ifodalovchi so'zlarning mutlaqo kutilmagan kombinatsiyasi mavjud, xususan: qarzdor, qarz beruvchi, qimmatli qog'ozlar egasi, narx, so'roq, futbolchilar, rassom, diktatura, bezori, professional daraja, ishonch, e'tiqod, jinsiy aloqalar, murabbiylik faoliyati, aloqa, aloqalar, hissiy kuyish, muxbir psixologik madaniyat, o'qituvchilik faoliyati, bir tomonlama, dizayn, bolalar o'yini,, ular orasida sayohat, millatga mansublik, jinoiy xatti-harakatlar, ta'sir, ishdan bo'shatish, bolalar ijodiyoti, tarbiyasi qiyin o'smirlar, aqli zaif talaba, bayram, tabassum, jizzakilik, juftliklar, telefon suhbatlari, qotil psixologiyasi.

An'anaviy psixologiya fanlari-umumiy psixologiya, ijtimoiy psixologiya, shaxs psixologiyasi, aloqa psixologiyasi, yosh va pedagogik psixologiya chuqur o'zgarishlarga duch kelmoqda.

Hozirgi zamon psixologiyasining asosini psixikaning umumiy qonuniyatlari, qonunlari, mexanizmlarini o'rganadigan umumiy psixologiya tashkil etadi. U ilmiy kashfiyotlar

qiladigan nazariy tushunchalar va eksperimental tadqiqotlarni o'z ichiga oladi. Umumiy psixologiya akademik fan nomi bilan ataladi. Fan sifatida u universitetlar va Akademiya institutlarida rivojlanib, asosiy bilimlarni olishga qaratilgan.

Aksincha, amaliy psixologiya ma'lum bir Abituriyent bilan savdo tashkiloti, vazirlik yoki idora, harbiy gospital yoki umumta'lim maktabi kabi noma'lum, mijozning amaliy ehtiyojlarini ilmiy jihatdan ochib beradigan keng va chuqur tadqiqotlar o'tkazmasdan shug'ullanadi. Amaliy psixologlarning asosiy ish vositasi treninglar, xususan: psixodrama, jismoniy treninglar, NLP treninglari, o'z – o'zini etishtirish treninglari, ijtimoiy hamkorlik treninglari, gestalttreninglar, shaxsiy o'sish treninglari va biznes treninglari, avtotrenlar va ko'nikmalarni rivojlantirish treninglari, ota-onalar va bolalar uchun treninglar.

Amaliy psixologiyaning bir qismi bir qator masalalarni o'z ichiga oladi, jumladan ishdagi qiyinchiliklar (ishdan qoniqishning yo'qligi, hamkasblar va boshliqlar bilan kelishmovchiliklar, ishdan bo'shatish imkoniyati, yangi ish izlashdagi muammolar), shaxsiy hayotdagi tartibsizliklar, oilaviy nizolar, muammolar. xalqaro oilalar, maktabda yoki o'rta maktabda yomon assimilyatsiya, ota-ona va bola munosabatlari muammolari, o'ziga ishonch va hurmatning yetishmasligi, – psixologik maslahatni tashkil qiladi.

Psixologiya sohalari Psixologiya fani qaysi sohaga bo'linganligi bo'yicha bir necha guruhlarga bo'linadi. Biz buni birinchi bo'lib nazariy va amaliy psixologiya deb ataladigan ikkita katta guruhga ajratamiz.

Nazariy psixologiya bizga asos bo'lib xizmat qiladigan asosiy qonunni, qoidalar va psixologik nazariyalar va tamoyillarni o'rgatadi. Bu bizga juda xilma-xil analizatsiyalar, baholashlar, modifikatsiyalar va xususiyatlarni rivojlantirish texnikasini o'rgatadi.

Amaliy psixologiyada esa nazariy psixologiyada muhokama qilingan va o'rganilgan bilimlar sinovdan o'tkaziladi. Bu erda biz haqiqiy hayotda psixologik qoidalar, printsiplar, nazariyalar va texnikani qo'llab-quvvatlaymiz va bilimlarimizni sinab ko'ramiz.

REFERENCES:

[1]. Rixsiyeva, M., & Samatova, N. (2020). HUMAN PSYCHOLOGY AND ITS ROLE IN ETHNIC SOCIETY. www.conferencepublication.com, 12.

[2]. Davlataliyevna, S. N. (2022). OILADAGI SALBIY MULOQOTNING FARZAND PSIXOLOGIYASIGA TA'SIRI. *International Journal of Contemporary Scientific and Technical Research*, 475-478.

[3]. Пирог, Г. В. (2021). Психологические особенности жизненных перспектив современной молодежи. *Ўзбекистонда психологияни ривожлантириш муаммолари: назария ва амалиёт уйғунлиги*, 253-254.

[4]. Sattorova Mahliyo Burhanovna. (2022). TA'LIM JARAYONIDA PEDAGOGIK TEXNOLOGIYALARNING O'RNI VA AHAMIYATI. *International Journal of Contemporary Scientific and Technical Research*, 1(2), 436–440. Retrieved from <http://journal.jbnuu.uz/index.php/ijcstr/article/view/227>

PSYCHOLOGY AND ITS PRINCIPLES

Samatova Nigora Davlataliyevna

O'zbekiston Milliy universitetining Jizzax filiali

Annotation: *Psychology as a holistic and independent science serves to form a humanistic mentality in people, and its involvement in the human factor necessitates its direct connection with all disciplines that study problems of this direction in a certain sense. These are primarily the spheres of socio-humanitarian science, and the position of psychology between them is unique and leading.*

Key words: *position of psychology between, social philosophy, full understanding*

The connection between philosophy and its part of social philosophy, which has been formed and developing in recent times, arises from the role and importance of both these Sciences in the full understanding of the essence of a person and his life and the determination of trends in its development. General laws and principles on the development of Nature, Society and human thought are borrowed by psychology from the base of philosophy, and at the same time he himself, with his achievements in the field of laws of human consciousness and thinking, contributes to the acquisition of philosophy with rich knowledge. It should be noted that in the search for general scientific laws relating to the ideology of independence and the formation of national consciousness, in the conditions of our country, the cooperation of both sciences - philosophy and psychology is directly felt. This connection primarily serves to fulfill such an urgent task as the formation of national ideology and national idea in the historical period, when the problem of the formation of a new thinking and worldview is transverse.

Since the science of Sociology has also entered an important stage of its development in a new context of social relations, psychology uses both the achievements achieved by this science and serves as an estimated power to expand their scope. The connection of Social Psychology with sociology, which has become especially important in our time of today's development, which has independently separated from psychology, is inextricable; they serve the work of ensuring social progress and development in society. In addition, to ensure in practice the legal culture of the population of Uzbekistan, which carries out the work of building a legal, democratic state with stability, and psychological readiness for democratic changes, it is important to combine the methodology and methods of both disciplines in the timely study, prediction and development of criteria for development of Social Thought and changes in Therefore, the socio-psychological service centers organized in places are aimed at fulfilling the same task. And on the scale of our republic, the social surveys of the Center for "Social Thought" on various topics, together with the expression of the mood, interest, desire, need, intention of the population, lead to what promising plans should be drawn up by the government and the state. The transfer of socio-

psychological surveys at universities makes it possible to find out the teacher-student, student-teacher relationships, employee-leader relationships at work. Through it, it will be possible to identify not only the sociological survey, but also the psychological characteristics associated with the human personality.

The interaction and connection of pedagogy and psychology is traditional and long-standing, their role and prestige in the implementation of the upbringing of the younger generation in the spirit of the requirements of the times are characteristic. The implementation of the "Education Law" and the "National Personnel Training Program" implemented in our republic has made cooperation and interaction between the two disciplines more relevant than ever. Among the conditions that guarantee the perfection of a person of a new model recognized in the national program, his deep knowledge, the introduction of new pedagogical technologies into educational and educational processes, pedagogy's own methods and rules will not be enough. That is why psychology, in cooperation with it, studies from the development trends of the consciousness of the younger generation in educational periods, to the assimilation of new teaching technologies by the child and how mental and intellectual abilities are affected in him, and the organization of work on this basis necessitates the combination of methods in psychology with didactic ones. The introduction of the principles of spiritual perfection in school and educational institutions of a new type also presupposes the practical implementation of the most advanced and modern forms of teaching in the field of profound knowledge of personality psychology. In the joint consideration of education and upbringing of a person, and not separately, the mutual continuity of the disciplines of pedagogy and psychology is important. The fact that nowadays, in order to improve the quality and effectiveness of education, knowing the psychological characteristics of the educational person, the introduction of the technology of pedagogical influence on him and its orientation to New Knowledge also indicates that these two disciplines are closely related.

Natural sciences: biology, physiology, chemistry, physics, etc. It provides material for an understanding of the natural physiological mechanisms of psychic phenomena and processes and, thereby, an objective studies of the laws of their course. In particular, recognizing the role of the brain and the central nervous system in the regulation of mental activity and their coordination, the science of psychology uses the achievements of the natural sciences and research methods in them Factor by factor. For example, since the diagnosis of a person's abilities necessitates the simultaneous knowledge of his innate abilities and acquired qualities, he uses in his place a number of methods of Psychophysiology (the laws of brain asymmetry, recording brain biorhythms, identifying aerodynamic phenomena, methods of measuring blood circulation and body temperature) in determining the characteristics of that natural capacity and uses the achievements Therefore, all achievements in the field of Natural Sciences enrich it by contributing to a more perfect coverage of the subject of psychology.

Achievements in the field of cybernetics science are also significant and necessary for Psychology, which uses in its place the technology of information and methods of research, acquired by cybernetics in the field of self-control and improvement of psychic processes of the human personality. In the XXI century, which is a century of information, the potential for cooperation in Information Technology and modeling in psychology and cybernetics will increase even more. For example, the appropriate use of various cybernetic models in improving the personality system in the process of such social activity in order to further improve the process of simple communication, increase the sensitivity of each word in interpersonal relationships, and increase the role and role of modern psychology in society, and the widespread use of special computer programs guarantees a quick and accurate.

The interaction and cooperation of psychology with technical sciences is clearly felt. On the one hand, the need to use special technical means in solving the problem of the human mind, which controls complex techniques, and on the other, in opening up complex facets of psychic life, presupposes combining the achievements of these two directions. There is another special aspect of the issue, which is that the issue of further perfecting the activities of a person "communicating" with complex techniques and machines at a time when technology is striving for progress and adapting to its capabilities is also an issue that should be addressed in this cooperation. Knowing the secrets of complex modern technology for independent Uzbekistan, how relevant it is to ensure its service to the development of society and science, it is very important for every simple to adapt his mind, thinking and abilities and look for the most effective ways of dialogue "Man - Machine". Even when it comes to training qualified professionals who "speak" freely with the technique, technical sciences achieve success only if they can use the techniques of pedagogy and psychological sciences.

The interaction and cooperation of psychology with economics is also a novelty, especially in the context of a gradual transition to market relations, both disciplines serve equally in the study of the laws of economic consciousness and the specific manifestation of economic behavior. President Of Uzbekistan I. As early as the first years of independence, Karimov focused on the importance of the formation of new economic thinking in citizens, primarily in youth, in the economic development of society. So, in the matter of educating the personality of the new era and its adaptation to society, psychology should take into account the achievements in economic science, innovations and factors of achieving economic effect, and Economics, in turn, should solve the task of identifying, analyzing and predicting all psychological changes in the human factor, being the object and subject of economic reforms.

REFERENCES:

- [1]. Rixsiyeva, M., & Samatova, N. (2020). HUMAN PSYCHOLOGY AND ITS ROLE IN ETHNIC SOCIETY. www.conferencepublication.com, 12.
- [2]. Davlataliyevna, S. N. (2022). OILADAGI SALBIY MULOQOTNING FARZAND PSIXOLOGIYASIGA TA'SIRI. International Journal of Contemporary Scientific and Technical Research, 475-478.
- [3]. Пирог, Г. В. (2021). Психологические особенности жизненных перспектив современной молодежи. Ўзбекистонда психологияни ривожлантириш муаммолари: назария ва амалиёт уйғунлиги, 253-254.
- [4]. Sattorova Mahliyo Burxanovna. (2022). TA'LIM JARAYONIDA PEDAGOGIK TEXNOLOGIYALARNING O'RNI VA AHAMIYATI. International Journal of Contemporary Scientific and Technical Research, 1(2), 436–440. Retrieved from <http://journal.jbnuu.uz/index.php/ijcstr/article/view/227>
- [5]. Sattorova M. YOSH AVLODGA TA'LIM-TARBIYA BERISH JARAYONIDA XALQ PEDAGOGIKASINING O'RNI VA AHAMIYATI //Журнал Педагогики и психологии в современном образовании. – 2021. – Т. 1. – №. 4.

DIGITAL COMMUNICATIONS IN PEGAGOGIG EDUCATION

Sattarova Maxliyo Burxonovna

O'zbekiston Milliy universitetining Jizzax filiali

Abstract: *There are several types of electronic trading platforms - for commercial customers, for placing government orders. The sites on which electronic transactions are performed by commercial customers are divided into specialized and multi-profile. Users, participants of the sites, held auctions and trades themselves can decide on which of the sites it is more convenient and profitable to work with. In addition, on a multiprofile resource the customer can act as a supplier, the seller - this is dependent on the scope of his activities, on the possibilities.*

Keyword: *multi-functional electronic trading platform, information flow, data flow, information flow objects, users, customers, suppliers.*

INTRODUCTION

Both suppliers and customers have significant advantages when working with electronic trading platforms. In particular, those who buy products or services significantly save time searching for a potential supplier, save their money for organizing purchases. Honest conduct of the transaction is observed, as the site administration provides for measures directed against unscrupulous suppliers. Auction in electronic form can have participants who at the time of its holding are in completely different corners of the world.

Customers and suppliers, he can quickly find the most interesting in the range and prices of bidding, does not spend money on the advertising company, sales are conducted openly and transparently. Also, you can sell your products from anywhere in the world and at any time - when a profitable buyer has appeared.[1, 12]

Research methodology

As part of the implementation of trading platforms, you can use the Yii2 PHP-platform, which has a flexible architecture of construction, in which the user interface, data storage logic and control logic are separate components. Thus, the modification of any elements of the system is carried out with minimal influence on the overall structure of the trading platform, thereby providing savings for service. Also, Yii2 has a built-in integration module with third-party systems, which makes it possible to extend the web-resource with additional tools (for example, telephony, converters, calculation systems, etc.).

To provide a convenient interface and high performance for mobile devices on mobile devices, React Logic practices the integration of the system with the Twitter Bootstrap platform. The unique technology has shown itself well in the international market and is now actively used by the largest trading platforms from around the world.

The interface and structure of electronic trading platforms are individually developed for the customer's tasks and preferences. For example, the website of a trading platform can be equipped with special sections of information or functionality that will not only facilitate its promotion in the search networks, but will also be useful to users [2, 14].

The code and structure of electronic trading platforms developed by web-studio React Logic, by default provide search optimization on system Google, Yandex, Bing and Yahoo. Thus, in order to occupy a leading position in the search output, it is enough just in time to fill the trading platform with unique texts and purchase the reference mass.

Stages of development of trading platforms

The development of the electronic trading platform Uzsale.uz is planned to be implemented according to the User experience (UX) model, built on the basis of perception and reciprocal interaction of users with the web resource. Unlike traditional design, oriented to the perception of aesthetic qualities, the UX model involves working out the logic of the trading platform in order to stimulate the maximum number of conversions - transactions.

Acknowledgment

Highest standard of safety:

- Crypto protection and data encryption according to GOST:
- GOST 34.11-94;
- GOST 34.10-2001;
- GOST 28147-89;
- Working with the data center of the highest class Tier-4;
- Dual redundancy of all systems and communication channels;
- Solved problems;
- Excluding the possibility of corruption;
- Direct savings of budgetary funds through procurement activities through open, transparent competitive procedures;
- Centralization and unification of procurement processes;
- Increasing the level of efficiency of the purchasing department;
- Termination of financing of development of duplicating systems;
- Saving on the IT infrastructure.

Functionality of the projected electronic trading platform:

- 465 possible options for conducting procurement procedures;
- Integration with customer information systems including ERP, SRM, CLM, CRM, ECM and Workflow;
- Ready-made integration module with the website of the Chamber of Commerce of Uzbekistan;
- Centralized and delegated process management within a distributed structure with differentiation by roles;
- Rating system and compliance-control.

REFERENCES:

1. Nasakin, R. Commercial Runet Today Text. / Nasakin R. // ComputerPress. 2005. - No. 10. - P. 72-76
2. Novomlinsky, L.A. Internet Commerce. Part I Text. / LA Novomlinsky. / Networks and communication systems. 1998. - № 8. - P. 116-123.
- [3]. Burxanovna S. M. PLANNING OF THEORETICAL AND PRACTICAL TRAINING IN ORGANIZING THE EDUCATION PROCESS OF FUTURE ENGINEERS //Spectrum Journal of Innovation, Reforms and Development. – 2022. – Т. 8. – С. 222-226.
- [4]. Sattorova M. TA'LIM-TARBIYA JARAYONIDA PEDAGOGIK KONSILIUMNING O'RNI //Журнал Педагогики и психологии в современном образовании. – 2021. – Т. 1. – №. 4.
- [5]. Sattorova Mahliyo Burxanovna. (2022). TA'LIM JARAYONIDA PEDAGOGIK TEXNOLOGIYALARNING O'RNI VA AHAMIYATI. International Journal of Contemporary Scientific and Technical Research, 1(2), 436–440. Retrieved from <http://journal.jbnuu.uz/index.php/ijcstr/article/view/227>
- [6]. Sattorova M. YOSH AVLODGA TA'LIM-TARBIYA BERISH JARAYONIDA XALQ PEDAGOGIKASINING O'RNI VA AHAMIYATI //Журнал Педагогики и психологии в современном образовании. – 2021. – Т. 1. – №. 4.
- [7]. Rixsiyeva, M., & Samatova, N. (2020). HUMAN PSYCHOLOGY AND ITS ROLE IN ETHNIC SOCIETY. www.conferencepublication.com, 12.
- [8]. Davlataliyevna, S. N. (2022). OILADAGI SALBIY MULOQOTNING FARZAND PSIXOLOGIYASIGA TA'SIRI. International Journal of Contemporary Scientific and Technical Research, 475-478.
- [9]. Пирог, Г. В. (2021). Психологические особенности жизненных перспектив современной молодежи. Ўзбекистонда психологияни ривожлантириш муаммолари: назария ва амалиёт уйғунлиги, 253-254.

ТОҒ ЙЎЛЛАРИДАГИ ЙЎЛ ТРАНСПОРТ ХОДИСАЛАРИНИ ЎРГАНИШ НАТИЖАЛАРИ

Махмудова Дилфуза Абдулазизовна

*Тошкент давлат транспорт университети, (PhD), доцент,
Ташкент*

Одилова Ёрқиной Дониёр қизи

*Тошкент давлат транспорт университети, 4-босқич талабаси,
Ташкент*

Европа ва Осиё йўл тармоғига ташқи интеграциялашган ва вилоятлар оралиғида ички бириккан автомобиль йўллари тармоғини ташкил қилиш, республика иқтисодиёт тармоқларини, бизнесни ва туризмни ривожлантиришда муҳим аҳамиятга эга. Республикани ривожлантиришнинг бугунги устивор йўналишларидан бири автомобиль йўллари тармоғини ривожлантириш ва такомиллаштириш, уларнинг сифат кўрстакларини ошириш ҳисобланади.

Ўзбекистон ҳудудининг географик ўрни, рельефи ва табиий-иқлим шароити турли хил ўзига хос тавсифга эга. Республика ҳудуди майдони 448,9 минг км² бўлиб, бутун ҳудудининг 22 % қисмини тоғ ва тоғ олди минтақалари, қолган 78 % қисмини текисликлар ташкил қилади[1].

Тоғлар рельефининг энг мураккаб қисми бўлиб, бу ерда иқлим вертикал градиент асосида ўзгаради, яъни денгиз сатҳидан ҳар 1000 м га кўтарилганда ҳаво ҳарорати $-6,5^{\circ}\text{C}$ га камайиб боради ва шунга муносиб равишда ҳаво босими, намлиги ва атмосфера элементларининг ўзгариши кузатилади. Тоғли ҳудудларда автомобиллар ҳаракат шароитини тадқиқ қилишда ушбу қонуният асосий мезон қилиб олинади. Ўзбекистоннинг тоғли қисмида қуйидаги тоғ оралиқ ботиқлари учрайди: Тошкент-Мирзачўл, Фарғона, Сангзор-Нурота, Зарафшон, Китоб-Шаҳрисабз ва Шеробод-Сурхондарё ботиқлари. Ўзбекистоннинг тоғ этакларида чўл ва чалачўл қирлардан иборат адирлик жойлар кўп учрайди, улар паст-баланд бўлиб, мутлақ баландлиги 400-500 м дан 1000-1500 м гача бўлади[2]. Республика ҳудудининг текислик қисмида қуйидаги ер усти тузилишлари учрайди:

- пасттекисликлар, мутлақ баландлиги 200 м гача бўлган текисликлар;
- текисликлар, мутлақ баландлиги 200-500 м гача бўлган текисликлар;
- ясси тоғликлар, мутлақ баландлиги 500 м дан баланд бўлган ер юзаси текис ёки бир оз тўлқинсимон текислик, қирлар.

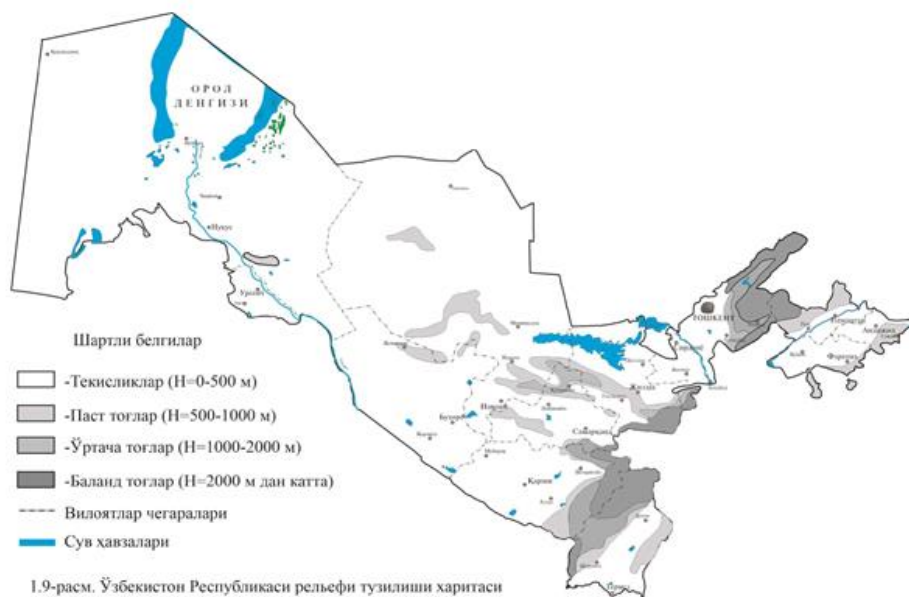

Тоғ ва тоғ олди автомобил йўллари - бу тоғли ҳудудда жойлашган, бўйлама профилидаги муҳим қияликлар, кичик радиусларнинг эгри чизиқлари, серпантиналар ва, кўчкилар, селлар, тошқинлар ва бошқалардан ҳимоя қилувчи муҳандислик иншоотларидан иборат.

Тоғ йўллари ва текисликдаги йўллар ўртасидаги асосий фарқлар - бу сезиларли қияликлар ва сиртнинг табиий беқарорлигининг ошиши. Тоғ ёнбағирлари бўйлаб жойлашган йўлларнинг қурилиши тоғ қияликлари ёки тоғ олди адирликларнинг табиий мувозанатининг бузилишига олиб келади [3].

Қамчиқ довони - Ўзбекистоннинг энг муҳим транспорт линияларидан бири ҳисобланади бу довон Ўзбекистоннинг Фарғона водисини бошқа вилоятлар билан боғлайди ва Ўзбекистон Республикаси иқтисодиётида жуда катта аҳамиятга эга. Фарғона водисининг 3 вилояти Андижон, Наманган ва Фарғонани боғловчи ягона йўл ҳисобланади. Довонни асосий қисми Қурама тоғ тизмасидан ўтади ва у денгиз сатҳидан 3 - 4 минг метр максимум баландликка эга. Асосан, машиналар ва оғир юк машиналари ҳаркатланиши учун мослашган ва машиналар қатнови кунига 2-5 минг атрофида машиналар ҳаракатланади.

1957 - йил Тошкент — Қўқон (Қамчиқ довони орқали) Автомобил йўли фойдаланишга топширилди (Қамчиқ довони қисми 183-283 км). 1957 - йил Ўзбекистон Республика автомобил йўллари тармоқлари рўйхати ўтказилди ва унда шу давргача кўплаб маротаба реконструкция ишлари олиб борилган 2013-йили Испаниялик мутахассислар билан ҳамкорликда бутун йўл бўйлаб тўлиқ таъмирлаш ишлари олиб борилди шу жумладан, йўлни энига кенгайтириш ва асфалтбетон ўрнига чидамли цементбетон қопламали автомобил йўли ўтказилган[4].

Қамчиқ довони – Қурама тизма тоғларида, Тошкент ва Наманган вилоятлари чегарасида жойлашган. Баландлиги 2269 м, шимоли - ғарбда Куйинди тизмаси (1874 м) ва жануби - шарқда Сулукота (2334 м) тизма тоғларининг туташган жойида. Довон

триас даврининг конгломерат, қумтош, алевролит қатламлари устида ётувчи кварцли порфир, туф, лавали жинслардан ташкил топган. Рельефи кучли парчаланган, ён бағирлари тик. Туб жинслар яланғоч. Довондан Тошкент—Ўш автомобил йўли ўтган. Довондан қадимда Буюк ипак йўлининг шимолий тармоқларидан бири ўтган. Кейинги асрларда ҳам савдо карвонларининг қатнови тўхтамаган. 1990-йиллар охирида Ўзбекистон Республикада автомобил транспортининг ривожланиши муносабати билан доводдан ўтувчи йўл жаҳон андозаларига мослаб таъмирланди. Жами узунлиги 2,5 км бўлган Резак ва Қамчиқда замонавий тоннел иншоотлари ишга туширилди. Эндиликда доводда транспорт ҳаракати йил давомида хавфсиз бўлиши учун барча имкониятлар яратилган.

Тоғли ҳудудлар Ўзбекистон Республикаси ҳудудининг тахминан 22 фоизини эгаллайди. Тоғ йўллари умумий йўл тармоғининг 3% га яқинини ташкил этади. Тоғ ва тоғ олди ҳудудларидан ўтган тоғ автомобил йўлларида А - 373 Тошкент - Ўш автомобил йўли 183-283 км, “Қамчиқ” доводни, М-39 “Олма – ота – Бишкек – Тошкент – Термиз” автомобил йўли 1120-1145 км, “Тахтакарача” доводни ва 1302-1320 км, “Оқрабат” доводни асосий иқтисодий ва стратегик объектлар мақомига эга. 2000 йилларда А-373 “Тошкент-Ўш” автомобил йўлининг “Қамчиқ” доводидан ўтган тоғли участкаларида (183 - 283 км) йилига 16.2 млн тонна миқдорда юк ташиш амалга оширилмоқда. 2009 йил бошида йўлнинг ушбу участкаларида транспорт воситалари интенсивлиги кунига 10415 авто/суткани, йил ўрталарида эса кунига 15851 автомобильни ташкил этган, октябр ойида транспорт воситалари интенсивлиги кунига 18250 авто/суткани ташкил этган. Ҳозирги кунда А-373 “Тошкент-Ўш” автомобил йўлининг “Қамчиқ” доводидан ўтган тоғли участкаларида (183-283 км) ҳаракат жадалликлари қуйидаги 1-гафикда келтирилган

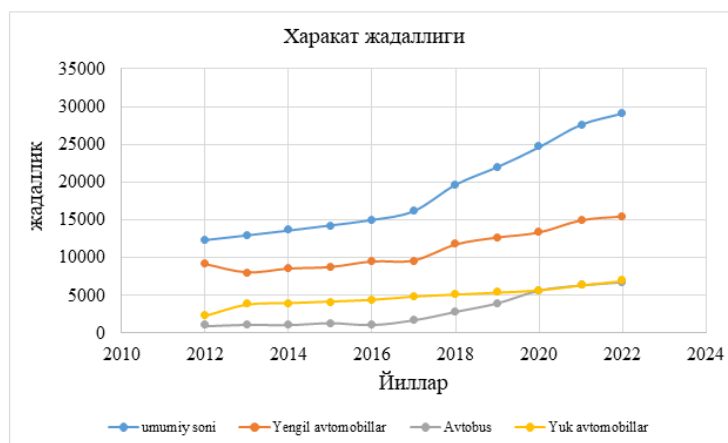

1-гафик. ҳаракат жадаллиги

Тоғли ҳудудлардаги автомобил йўлларида мураккаб рельеф ва иқлим омиллари автомобилларни бошқариш ва хавфсизлигига катта таъсир кўрсатади. Максимал бўйлама қияликларга эга бўлган участкаларнинг кўплиги, режадаги эгрилик кичик радиуслари, кўпинча хавфли кўринмаслиги мумкин, лекин ҳайдовчиларни

автомобилларнинг ҳайдаш режимларини кескин ўзгартиришга мажбур қилади, бу кўпинча фавқулодда вазиятларга олиб келади. Қамчиқ довони бўйлаб йил бўйи ва узлуксиз юк ташиш амалга оширилади. Йўлнинг ушбу қисмида йўл ҳаракати хавфсизлигини таъминлаш йўлларни таъмирлаш хизматлари учун жуда долзарб вазифадир[5].

Ҳозирги кунда А-373 “Тошкент-Ўш” автомобил йўлининг “Қамчиқ” довонидан ўтган тоғли участкаларида (183-283 км) 2012-2022-йиллар давомида содир этилган йўл транспорт ҳодисалари ҳақида маълумотлар қуйидаги 2-гафикда келтирилган

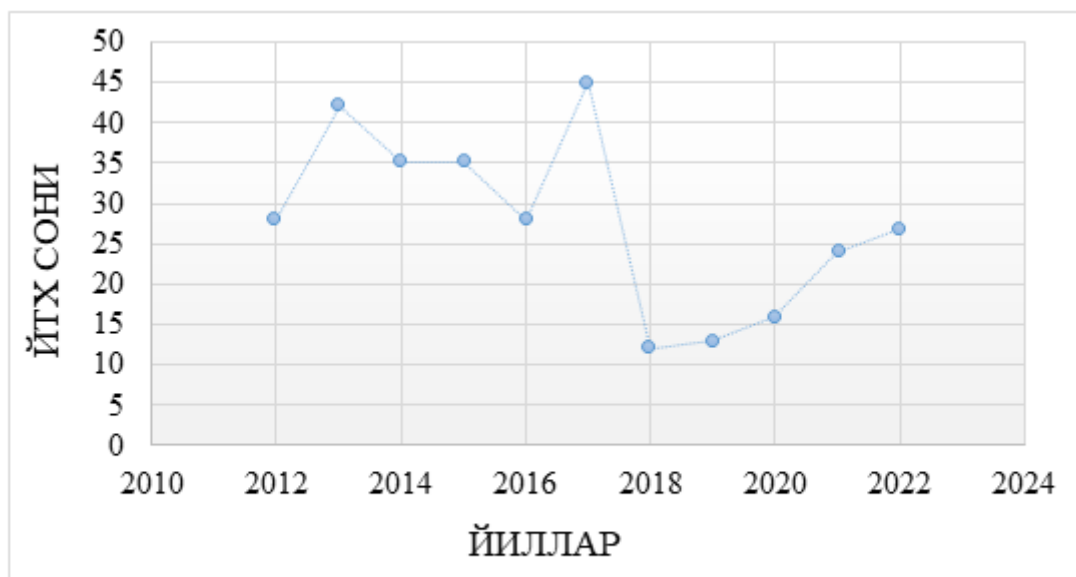

2-гафик. Йўл транспорт ҳодисалари

2-гафик. Йўл транспорт ҳодисалари

Автомобил йўлида транспорт воситаларининг тезлиги унинг истеъмол хусусиятларининг асосий кўрсаткичларидан бири ва йўл ҳаракати хавфсизлигига таъсир қилувчи ва йўлнинг геометрик элементларининг қийматларини белгиловчи асосий омил ҳисобланади[6].

Тоғли ҳудудларда ётқизилган йўллар транспортни ташкил қилиш учун айниқса, пухта ишлаб чиқилган чораларни талаб қилади, чунки улар алоқа тезлигининг сезиларли даражада пастлиги ва шу билан бирга жиддий оқибатларга олиб келадиган бахтсиз ҳодисаларнинг юқори хавфи билан ажралиб туради. Бундай йўлларда лойиҳалаш стандартлари текисликдаги йўлларда асосий ҳисобланган тезликлардан деярли 2 баравар паст тезликни таъминлайди. Тоғли ҳудудлардаги йўллар йўл шароитлари жиҳатидан бир-биридан сезиларли даражада фарқ қилади. Тоғли ҳудудларда қурилиш пайтида сиқилиш геометрик элементларнинг минимал қийматлари ва биринчи навбатда йўлнинг кенглиги ва режадаги егри радиуслари бўлган йўлларни яратишга мажбур қилади. Катта бўйлама қияликлар билан биргаликда бу кўриш масофасининг пасайишига олиб келади.

Тоғ йўлларида автомобилларнинг тезлиги ва ҳаракат хавфсизлигига энг катта таъсир кўрсатадиган катта бурилиш бурчаклари билан кичик радиус бўйича эгри

чизиқлар бўлиб, уларнинг сони 1 кмда 2 – 3 тани ташкил қилади. Тақдиқот натижалари шуни кўрсатадики, энг кўп рўй берган йўл транспорт ҳодисалари кичик радиусли эгри участкалари ва тескари эгриликлар-серпантинлар ҳиссасига тўғри келади

Фойдаланилган адабиётлар:

1. Уроков А.Х. Ўзбекистон Республикаси ҳудудини автомобиллар ҳаракат шароити бўйича туманлаштириш: Дис. тех. фан. номзоди. – Тошкент: ТАЙИ, 2010. - 335б.
2. Жуков В.И. Изыскания и проектирование автомобильных дорог в сложных условиях: учеб.пособие / В.И.Жуков, Т.В.Гавриленко. – Красноярск : Сиб.федер.ун-т, 2019. – 122 с.
3. Чванов В. В. Анализ показателей извилистости трассы автомобильных дорог. – В кн. «Проектирование автомобильных дорог и безопасность движения». Тр./МАДИ. -М. :1982, с .41-50.
4. О'зМЕ. Биринчи жилд. Тошкент, 2000-йил.
5. Уроков А.Х., Мирзабеков М.С, Оценка безопасности движения на горных автомобильных дорогах Узбекистана. Т: Вестник. ТАДИ.№1, 2001, 91-95 с.
- 6.Трескинский С.А. Горные дороги. [Текст]:/ С.А. Трескинский // Изд- во «Транспорт», -М.: 1974г, стр. 1-368

**FRANSUZ TILIDA NUTQ KLISHERLARI ISHLATILISHINING KOMMUNIKATIV-
PRAGMATIK XUSUSIYATLARI**

Qodirova Nazira Murodbek qizi

O'zbekiston davlat jahon tillari universiteti

Lingvistika (fransuz tili) 2 kurs magistri

Annotasiya : *Mazkur maqolada fransuz tilida nutq klisherlari ishlatilishining kommunikativ-pragmatik xususiyatlari, klishe atamasi va unga berilgan ta'rif haqida so'z boradi.*

Kalit so'zlar : *nutq klisleri, funksional uslub, kommunikativ, pragmatic, muloqot jarayoni..*

Аннотация: *В данной статье говорится о коммуникативно-прагматических особенностях употребления речевых клише во французском языке, термине клише и его определении.*

Ключевые слова: *речевое клише, функциональный стиль, коммуникативный, прагматический, коммуникативный процесс.*

Abstracts: *This article deals with the communicative and pragmatic features of the use of speech clichés in French, the term cliché and its definition.*

Key words: *speech cliché, functional style, communicative, pragmatic, communicative process.*

Ma'lumki, til vositalarining iqtisodiga ko'pincha nutq klishe laridan foydalanish orqali erishiladi. Biroq, ular hali etarlicha aniq ta'rifni olmagan. Kontseptsianing o'zi mazmuni bo'yicha yagona qarash yo'q. Shuning uchun biz ushbu maqolada batafsilroq to'xtalab o'tishga harakat qilamiz.

Nutq klishe lari til qatlami sifatida shunday lisoniy hodisa bo'lib, adabiy va so'zlashuv uslubi nutqida keng tarqalgan. Adabiyotlarda ta'kidlanganidek, bu funksional uslubning lug'at tarkibi bir qator xususiyatlar bilan ajralib turadi, lekin u hali yetarlicha o'rganilmagan.

Buning sababi shundaki, kommunikativ yo'naltirilgan metodologiyada umuman lug'atni emas, balki turli xil kommunikativ maqsadlarga erishish bilan bog'liq bo'lgan ma'lum lug'atni o'zlashtirish muhimdir, masalan: so'rash / talab qilish, ma'lumot so'rash, maslahat berish, taklif qilish, rozi bo'lish, e'tiroz bildirish, suhbatdoshga murojaat qilish, kechirim so'rash, afsuslanish (hayratlanish), xursandchilik, rad etish va hokazo.

Uslubiy maqsadlarda uning ta'rifiga kelish uchun birinchi navbatda nutq klishe sini aniqlash masalasi bo'yicha turli nuqtai nazarlarni ko'rib chiqish kerak. Til yordamida insoniyat jamiyati rivojlanishining uzoq va murakkab jarayoni suhbatdoshlarga o'z fikrlarini yanada aniq va aniq ifodalash imkonini beradigan nutqning turli xil burilishlarini shakllantirishga olib keldi, bu esa tilning turli birliklarining paydo bo'lishiga olib keldi.

O'xshash funktsiyalarga ega bo'lgan va foydalanishning tarixiy barqarorligi bilan tavsiflangan.

Bu hodisa nutqning turli barqaror birliklarini aniq ajratmaslik tendentsiyasida, ularning ta'riflari va tasniflarining nomukammalligida namoyon bo'ladi.

Lingvistik va uslubiy adabiyotlarda biz nutq klisheklarini aniqlashning yagona terminologiyasini topmadik, garchi bu leksik birliklarning ushbu turkumiga ko'plab tadqiqotchilar jalb qilingan. Bu tayyor nutq birliklarining "nutq shtamlari", "suhbat formulalari", "stereotipik gaplar", "muzlatilgan konstruksiyalar", "vaziyatli klisheklar", "nutq klisheklari" kabi ta'riflari mavjud. Ushbu atamalarning keng qo'llanilishiga qaramay, ularning mazmuni hali ham aniq emas va bu tushunchalarning ta'riflari eng umumiy ma'noda berilgan.

Klisheklarining og'zaki muloqot birliklari sifatidagi mohiyatini hisobga olsak, shuni ta'kidlash mumkinki, bu til vositalari adabiy va so'zlashuv uslubidagi nutqning tipik tarkibiy qismlaridan biri bo'lib, nutqning me'yoriylik, stixiyalilik, emotsionallik kabi xususiyatlarini aks ettiradi. Turli darajadagi hissiyotlarni ifodalash uchun turli xil klisheklar yoki bir xil klisheklar qo'llaniladi, ammo har bir holatga mos keladigan har xil intonatsiya.

Klisheklar ma'ruzachilarning nutq niyati va muloqot holati bilan bevosita bog'liq; u so'zlovchining bo'layotgan voqealarga qiziqishini, ishtirokini va munosabatini aks ettiradi. Nutq klisheklari "og'zaki tayanch" rolini o'ynaydi, ularda suhbatda suhbatdoshlar tomonidan yaratilgan replikatsiyalarning barcha turlari va variantlari bevosita muloqotda qatlamlanadi.

Klishe ta'rifini ishlab chiqish uchun bu nutq birligi boshqalardan cheklanishi kerak va buning uchun nutq klisheklarining boshqa nutq formulalari bilan o'zaro bog'liqligi haqida to'xtalib o'tish kerak ko'rinadi. Nutqning qaysi segmentlarini klisheklarga bog'lash kerakligi haqida turli nuqtai nazarlar mavjud. Nutq klisheklari ularni frazeologizmlarga yaqinlashtiruvchi qator xususiyatlarga ega. Avvalo, bu yuqori barqarorlik, klishe komponentlari variantlar emas va klishe ichida qayta ishlab chiqariladi nutq bir butun bo'lib, so'zlovchi tomonidan har safar yangidan yaratilmaydi.

"Nutq klisheklari" atamasining o'zi haqida gapiradigan bo'lsak, shuni ta'kidlash kerakki, birinchi navbatda, uni nutqdagi salbiy hodisa sifatida "shtamp" atamasiga qarama-qarshi qo'yish kerak. "Qayta takrorlanadigan ekspressiv standart salbiy hodisa - shtampga aylanishi mumkin.

Fransuz nutqi klisheklarining kommunikativ va pragmatik xususiyatlarini o'rganishga bag'ishlangan - standart muloqot holatlarida takrorlanadigan barqaror, tez-tez so'z birikmalari va jumlar. Ushbu ta'rifga mos keladigan til vositalarining xilma-xilligi tufayli o'rganish ob'ektiga qo'shimcha cheklovlar qo'yildi, tadqiqot taniqli odamlar o'rtasidagi muloqot jarayoniga xos bo'lgan so'zlashuv formulalari bilan cheklanadi va ishning amaliy qismi toraytiradi. aloqaga kirish qismining nutq klisheklariga to'xtalib, suhbatning asosiy qismiga xos bo'lgan so'zlashuv formulalarini eslatib o'tmasdan va undan chiqishni o'rganish ufqlarini yanada kengaytiradi.

FOYDALANILGAN ADABIYOTLAR :

1. Бахтин М. М. Эстетика словесного творчества / М. М. Бахтин. — М.: Искусство, 1986.-444с.
2. Белянин В. П. Языковая личность автора в объявлении о знакомстве/ В. П. Белянин // Языковая личность: институциональный и персональный дискурс: Сб. науч. тр. Волгоград, 2000. - С. 185-191.
3. Береговская Э. М. Французское аргю: эволюция его восприятия / Э. М. Береговская // Научные докл. высш. шк. Филолог, науки. М., 1997. - № 1. -С.55-65.
- 4.Traverso V. Les routines: lieux communs de la conversation / V. Traverso // Lieux communs, topoT, stereotypes, cliches. Paris, 1993. - P. 111-123.

MAKTABGACHA TA'LIM MUASSASALARIDA MUSIQA FANINI O'QITISHDA ZAMONAVIY PEDAGOGIK TEXNOLOGIYALARDAN SAMARALI FOYDALANISH AFZALLIKLARI

Alimjan Tursunov

Andijon davlat pedagogika instituti

Tasviriy san'at va musiqiy ta'lim

kafedrası o'qituvchisi

Prezidentimiz tomonidan maktabgacha ta'lim muassasalariga katta e'tibor berilayotgan ayni pallada, davlatimiz tomonidan yaratilayotgan zamonaviy sharoitlar, qulayliklarga javoban, tarbiyachi va o'qituvchilar ham muntazam ish faoliyatida kichkintoylarni yoshlariga mos va hos bo'lgan usullarda faoliyat olib borish davr talabiga aylanmoqda.

Ma'lumki, maktabgacha yoshdagi bolalarni tarbiyalashda musiqa alohida, o'ziga xos o'rin tutadi. Bu san'atning ushbu turining o'ziga xos xususiyatlari va maktabgacha yoshdagi bolalarning psixologik xususiyatlari bilan bog'liq. Musiqa "inson qalbining ko'zgusi", "hissiy bilish" (B. M. Teplov), "inson his-tuyg'ulari modeli" (V. V. Medushevskiy) deb nomlanadi: u insonning butun dunyoga, atrofida va insonda sodir bo'layotgan hamma narsaga munosabatini aks ettiradi.

Bilamizki, boshlang'ich musiqiy ta'lim inson hayotida juda muhim rol o'ynashga chaqiriladi. "Erta hissiy reaksiya bolalarni hayotning birinchi oylaridan boshlab musiqa bilan tanishtirishga, uni estetik tarbiyada faol yordamchiga aylantirishga imkon beradi", deb yozgan N.A. Vetlugin.

Musiqa asboblarini chalishni o'rganish va musiqiy bilimlarni egallash, uning asosiy va eng muhim maqsadi musiqa darslari orqali shaxs va tafakkurni rivojlantirish, kasbiy yo'naltirilgan musiqa ixlosmandlarini tarbiyalashdan iborat.

"Bola kelajakda kim bo'lishidan qat'i nazar, musiqachi yoki shifokor, olim yoki ishchi bo'ladi, - deb yozadi mashhur avstriyalik bastakor va o'qituvchi K. Orff o'zining "Schulwerk" deb nomlangan uslubiy qo'llanmasida, "o'qituvchining vazifasi uni ijodkorlikka, ijodiy fikrlashga tarbiyalashdir.

Globalashuv davrida inson instinktiv ravishda yaratishni xohlaydi va bunga yordam berish kerak. Ammo yaratilish istagi va qobiliyati bolaning kelajakdagi faoliyatining istalgan sohasiga ta'sir qiladi.

Shaxsda hissiy va vosita o'zini namoyon qilish uchun estetik ehtiyoj bor, bu psixologik fan musiqa va ijodiy faoliyatni ko'rib chiqadigan qondirishning eng mos usuli.

Zamonaviy dunyoda musiqiy ta'limning mohiyati va mazmunini anglash turli insoniy fanlar ta'sirida asta-sekin uni qo'shimcha sifatida emas, balki zarur deb tushunishga o'tmoqda.

Bugun biz insonning musiqiy-ijodiy tarbiyasi, uning tabiiy musiqiy qobiliyatini rivojlantirish nafaqat estetik tarbiya yo'li yoki madaniyat qadriyatlarini bilan tanishish yo'li,

balki uni rivojlantirishning juda samarali usuli ekanligi haqida gapiramiz. odamlarning eng xilma-xil qobiliyatlarini rivojlantirish, ularning shaxs sifatida o'zini o'zi anglash yo'llari.

Musiqqa ta'limiga yangicha yondashuvlar ham bolalarning musiqiy qobiliyatini rivojlantirishda mutlaqo boshqacha, eng samarali pedagogik texnologiyalardan foydalanishni taqozo etadi. Musiqqa inson tafakkurining o'ziga xos turi bo'lib, asosiy vazifani bajaradi - insoniy muloqot funktsiyasi.

Shu nuqtai nazardan, musiqaning haqiqiy roli va maqsadi, L. S. Vygotskiy yozganidek, "tanani atrof-muhit bilan muvozanatlashda" yotadi. Shu nuqtai nazardan, musiqqa ta'limi pedagogikasining asosiy tezisi o'rinli ko'rinadi: "Musiqqa darsi – bu san'at darsidir".

Bu shunday darslarda shaxsning dunyoga ma'naviy-amaliy, ijodiy, individual munosabatining ustunligini anglatadi, bu avtoritar yondashuvni va unga mos keladigan o'qitish usullarini qabul qilib bo'lmaydi.

Bunday munosabatni shakllantirish ijodkorlik orqali tarbiyalash sharoitida, ya'ni bolalarning badiiy faoliyatini musiqqa tinglash, uni ijro etish va yaratish uchligi sifatida tashkil etishda mumkin.

Barcha ijtimoiy funktsiyalarni etakchi kommunikativ funktsiya bilan uzviy birlashtirgan musiqaning asosiy maqsadi bolalarning badiiy muloqotini tashkil etishdir. Va musiqiy ijod, aslida, quvonchli, hayajonli faoliyat bo'lishi kerak, bolalar uchun musiqqa orqali muloqot qilish imkoniyatlarini ochishi kerak. M.Monten yozganidek: "Bolalar uchun qayerda manfaat bor bo'lsa, ular uchun ham rohat bo'lishi kerak".

Musiqqa ta'limi pedagogikasining uning rivojlanishining turli bosqichlarida dolzarb bo'lgan asosiy masalasi - bolani musiqqa bilan qanday qiziqtirish va o'ziga jalb qilish, bolalarga musiqqa ajralmas ekanligini tushunish va his qilish imkonini beradigan o'qitish usullarini birinchi o'ringa qo'yishni talab qiladi. ularning hayotining bir qismi, dunyo hodisasi inson tomonidan yaratilgan.

Bu musiqqa ta'limi va tarbiyasining umumiy pedagogik va maxsus usullarining o'ziga xos uyg'unlashuvi bo'lgan kompleks o'qitish usullarining ustunligini asoslaydi. San'atga kirish, musiqqa ta'limi - bu shaxsning o'ziga xos o'zini o'zi belgilashi bilan bog'liq bo'lgan juda individual mashg'ulot.

Bolalarni musiqiy ta'limning innovatsion texnologiyalari o'zida birlashtirgan jamoaviy faoliyatga asoslanadi: qo'shiq aytish, ritmik nutq, bolalar cholg'u asboblari chalish, raqs, musiqaga mos harakatlar, she'rlar va ertaklarni aytish, pantomima, teatrlashtirish va b.shu k..

Musiqqa ta'lim o'qituvchisi o'z faoliyatida bolalar xotirasining bu xususiyati doimo o'qituvchi tomonidan e'tiborga olinishi kerak. Bolaning xotirasi uning qiziqishidir. Psixologlar shunday deb o'ylashadi, shuning uchun maktabgacha bolalik davrida o'qituvchi bolalar uchun tartibga solishga harakat qiladigan hamma narsani qiziqarli qilish kerak, ba'zan bolaning o'zi uchun ma'lumot olish qiziqarli bo'lishini unutmazlik kerak, balki uni nafaqat o'qituvchidan oladi...

FOYDALANILGAN ADABIYOTLAR:

1. Ветлугина Н.А., Кенеман А.В. Теория и методика музыкального воспитания в детском саду. – М: Просвещение. 1983г.
2. Баренбойм Л.А. Система музыкального воспитания К.Орфа. М.-Л., 1970г
3. Боровик Т.А. Пути педагогического творчества. Музыкальной руководител. — М.: ООО Издателский дом «Воспитание дошкольника». 2004г. №1 с.9-25, №2 с.18-33, №4 с.29-41, №5 с. 23-28, №6 с. 9-14.
4. Тютюнникова Т. Элементарное музицирование – «знакомая незнакомка». Дошкольное воспитание. 1997г. №8 с.116-120, 2000г. №5 с.133-141.
5. Буренина А. Коммуникативное танцо-игро для детей. – С-П.: Ленинградский областной институт развития образования. 2004г.
6. Богодяж О. Инновационные технологии в развитии музыкальности дошкольников.

SURXONDARYO VILOYATIDA AGROSANOAT MAJMUASINIG HUDUDIIY TARKIBI VA RIVOJLANISHI XUSUSIYATLARINI IQTISODIIY GEOGRAFIK TAHLIL QILISH

Yo'ldoshev Tohirjon Mahmatali o'g'li

TerDU Tabiiy fanlar fakulteti geografiya ta'lim yo'nalishi 4 - kurs talabasi.

Ziyodullayeva Gulmira Nurali qizi

TerDU Tabiiy fanlar fakulteti geografiya ta'lim yo'nalishi 4- kurs talabasi

Qobilova Ro'zixol Raxmatulla qizi

TerDU Tabiiy fanlar fakulteti geografiya ta'lim yo'nalishi 4 - kurs talabasi.

Dusmatov Fazliddin Kurbonali o'g'li

TerDU Tabiiy fanlar fakulteti geografiya ta'lim yo'nalishi 4 - kurs talabasi.

Annotatsiya: *Maqolada agrosanoat majmuasi oldida turgan dolzarb masalalardan biri, oziq-ovqat mahsulotlarini ishlab chiqarish, saqlash va qayta ishlash hajmuini oshirish xamda jaxon bozorlarida xaridorligi bo'lgan mahsulotlar eksport ko'lamini oshirish jihatlari yoritilgan.*

Аннотация: *В статье рассматривается одна из наиболее актуальных проблем, стоящих перед агропромышленным комплексом, - увеличение объемов производства, хранения и переработки пищевых продуктов и увеличение объемов экспорта продукции, востребованной на мировых рынках.*

Abstract: *The article examines one of the most pressing problems facing the agro-industrial complex - an increase in the production, storage and processing of food products and an increase in the volume of exports of products in demand on world markets.*

Kalit so'zlar: *agrosanoat majmuasining, agrar soha, ishlab chiqarish, oziq-ovqat mahsulotlari, korxonalar, qishloq xo'jaligi.*

Ключевые слова: *агропромышленный комплекс, аграрный сектор, производство, продукты питания, предприятия, сельское хозяйство.*

Key words: *agro-industrial complex, agricultural sector, production, food products, enterprises, agriculture.*

КИРИШ

Ma'lumki mamlakat axolisini sifatli oziq-ovqat mahsulotlari bilan uzluksiz ta'minlashda agrosanoat majmuasi muhim o'rin egallaydi. Bugungi kunda agrosanoat majmuasi oldida turgan dolzarb masalalardan biri, oziq-ovqat mahsulotlarini ishlab chiqarish, saqlash va qayta ishlash hajmuini oshirish xamda jaxon bozorlarida xaridorligi bo'lgan mahsulotlar eksport ko'lamini oshirish xisoblanadi. Bu vazifalarning hal etilishi ichki bozorlarimizni oziq-ovqat mahsulotlari bilan to'ldirish va tarmoqning eksport salohiyatini oshirish orqali mamlakat oziq-ovqat xavfsizligini ta'minlashga imkon yaratadi, kimyo va ozuqa-yem sanoati tarmoqlarida ishlab chiqarishni modernizatsiyalash, texnik-texnologik yangilash, mahsulotlar turlarini diversifikatsiyalash, chuqur tarkibiy o'zgarishlarni amalga oshirish xamda tarmoqlarning raqobatbardoshligini mustaxkamlash borasida izchil chora

tadbirlar amalga oshirildi. Agrosanoat integratsiyasining mohiyati, zaruriyati va o'ziga xos xususiyatlari qishloq xo'jaligining evolyutsion tarixiy taraqqiyoti bosqichlariga nazar tashlaydigan bo'lsak, qishloq xo'jaligida ishlab chiqarish jarayoni uchun zarur bo'lgan barcha vositalarni o'zlarida ishlab chiqarib, tayyor mahsulot yetishtirganlari va bozorlarda sotganlari ma'lum. Shu bilan birgalikda ishlab chiqarish vositalari takomillashib borgani sari qishloq xo'jaligi uchun bu vositalarni tayorlab berishga ixtisoslashgan sanoat tarmoqlari rivojlana boshladi. Keyinchalik qishloq xo'jaligiga servis xizmatlari ko'rsatish, mahsulotlarni saqlash, qayta ishlash, tashish va iste'molchilarga yetkazib berish xam iqtisodning mustaqil sohalariga aylandi. Shu tariqa qishloq xo'jaligi ishlab chiqarishi bilan mustaxkam aloqada va bir-biriga bog'lik bo'lgan iqtisodiy tarmoqlarining zanjirli tizimi vujudga keladi [2].

Ushbu ilmiy tadqiqotni amalga oshirish jarayonida bevosita vizual kuzatuv asosida qishloq xo'jaligining joylashuvi, umumiy manzarasi o'rganilgan bo'lsa, viloyatning qishloq tumanlarini qishloq xo'jaligini, agrosanoat majmuasini rivojlanishi ko'rsatkichlari bo'yicha o'zaro taqqoslash va xulosalar olishda geografik taqqoslash usulidan, kartografik, ayniqsa statistika usulidan, Klaster va boshqa usullardan foydalanildi.

Surxondaryo viloyatida agrosanoat majmuasining hududiy tarkibi va rivojlanishi xususiyatlarini iqtisodiy geografik tahlil qilish dissertasiya ishining bosh maqsadi hisoblanadi. Agrosanoat majmuasini shakllanishi va rivojlanishiga ta'sir qiluvchi omillarni aniqlash, surxondaryo viloyatining agroiqilimiy resurslari va ularning xo'jalik ahamiyati, agrosanoat majmuasiga ta'sirini o'rganish, viloyat agrosanoat majmuasining tarmoqlar va xududiy tarkibini tahlil qilish, agrosanoat majmuasining qishloq xo'jaligi mahsulotlari ishlab chiqarish salohiyatini hududiy tahlil qilish, viloyat agrosanoat majmuasining hududiy tarkibini yaxshilash va rivojlantirish istiqbollari aniqlash iborat.

Tadqiqot natijalari. Surxondaryo viloyati sanoati mahsulotlarining 78%dan ortig'i yengil va oziq-ovqat tarmoqlarida yaratiladi. Viloyat qishloq xo'jaligi ko'rsatkichlari bo'yicha respublikada 7 o'rinni egallaydi va u bu turdagi mahsulotlarning 8,1 foizini beradi. Bunga asosan mazkur mintaqaning qishloq xo'jaligi mahsulotlarini yetishtirishga ixtisoslashganligi sabab bo'lgan. So'nggi yillarda qishloq xo'jaligida zamonaviy ilmiy-texnika yutuqlaridan foydalangan holda yangi serhosil navlar yaratish, mintaqa tabiiy sharoitiga to'g'ri keluvchi intensiv usullardan foydalanish asosida ushbu sohani rivojlantirishga harakat qilinmoqda. Ma'lumki mamlakat axolisini sifatli oziq-ovqat mahsulotlari bilan uzluksiz ta'minlashda agrosanoat majmuasi muhim o'rin egallaydi. Bugungi kunda agrosanoat majmuasi oldida turgan dolzarb masalalardan biri, oziq-ovqat mahsulotlarini ishlab chiqarish, saqlash va qayta ishlash hajmuini oshirish xamda jaxon bozorlarida xaridorligi bo'lgan mahsulotlar eksport ko'lamini oshirish xisoblanadi. Bu vazifalarning hal etilishi ichki bozorlarimizni oziq-ovqat mahsulotlari bilan to'ldirish va tarmoqning eksport salohiyatini oshirish orqali mamlakat oziq-ovqat xavfsizligini ta'minlashga imkon yaratadi, kimyo va ozuqa-yem sanoati tarmoqlarida ishlab chiqarishni modernizatsiyalash, texnik-texnologik yangilash, mahsulotlar turlarini diversifikatsiyalash, chuqur tarkibiy o'zgarishlarni amalga oshirish xamda tarmoqlarning raqobatbardoshligini mustaxkamlash borasida izchil chora tadbirlar

amalga oshirildi. Agrosanoat integratsiyasining mohiyati, zaruriyati va o'ziga xos xususiyatlari qishloq xo'jaligining evolyutsion tarixiy taraqqiyoti bosqichlariga nazar tashlaydigan bo'lsak, qishloq xo'jaligida ishlab chiqarish jarayoni uchun zarur bo'lgan barcha vositalarni o'zlarida ishlab chiqarib, tayyor mahsulot yetishtirganlari va bozorlarda sotganlari ma'lum. Shu bilan birgalikda ishlab chiqarish vositalari takomillashib borgani sari qishloq xo'jaligi uchun bu vositalarni tayorlab berishga ixtisoslashgan sanoat tarmoqlari rivojlana boshladi. Keyinchalik qishloq xo'jaligiga servis xizmatlari ko'rsatish, mahsulotlarni saqlash, qayta ishlash, tashish va iste'molchilarga yetkazib berish xam iqtisodning mustaqil sohalariga aylandi. Shu tariqa qishloq xo'jaligi ishlab chiqarishi bilan mustaxkam aloqada va bir-biriga bog'lik bo'lgan iqtisodiy tarmoqlarining zanjirli tizimi vujudga keladi.

Surxondaryo viloyati ishlab chiqarish tarmoqlarini hududiy tashkil etishda xom ashyo, iqlim va suv sharoiti, mehnat resurslari, transport omillarining o'rni katta. Mavjud omillardan samarali foydalanish natijasida mintaqada iqtisodiy rivojlanishiga erishish mumkin. Viloyat xo'jaligining tarkibiy tuzilishini tahlili mintaqada rivojlanish darajasiga ko'ra bir-biridan farq qiluvchi tumanlar borligini ko'rsatdi. Jumladan, uning azaldan tarkib topgan tekislik qismida joylashgan, yirik ekin maydonlariga ega bo'lgan tumanlarida dehqonchilik va sanoatning asosiy korxonalari joylashgan bo'lsa, tog'li qismida chorvachilik, tog'-kon sanoati tarmoqlarigina rivojlangan [3].

Viloyat tumanlari orasida Denov, Jarqo'rg'on, Qumqo'rg'on, Oltinsoy, SHerobod tumanlari qishloq xo'jalik rayonlari hisoblanib, ushbu hududlarda qishloq xo'jalik yalpi mahsulotining yarmiga yaqini yaratiladi. Mintaqada qishloq xo'jaligi tarmoqlarining tahlili shuni ko'rsatdiki, bu yerda qishloq xo'jalik mahsulotlarining taxminan 70 foizi tekislik, 18 foizi adir va 12 foizi tog'li zonada yaratilmoqda. Xususiyl mulkchilikning rivojlanishi qishloq xo'jaligida fermer xo'jaliklari salmog'i oshib borishiga sabab bo'lmoqda. Qishloq xo'jaligi tarmoqlarida yaratilgan mahsulotlarning katta qismi Surxondaryo yengil va oziq-ovqat sanoat tarmoqlari uchun xom-ashyo bo'lib xizmat qiladi. Bu yerda og'ir sanoat tarmoqlarini rivojlantirish uchun asos bo'lib xizmat qila oladigan turli resurslar ham mavjud. Bular orasida mineral resurs xom-ashyosi katta ahamiyatga ega. Viloyatning yana bir asosiy mineral resurslaridan biri bu kimyoviy tuzlardir. Surxondaryoda fosforit, kaliy va osh tuzlarining katta zahirasi mavjud. Ushbu qazilma resurslar asosida kimyo sanoatini rivojlantirish uchun imkoniyatlar katta bo'lsada, faqatgina Ko'hitang tog' yonbag'irlarida joylashgan Xo'jaikon tuz konigina xo'jalik ehtiyojlarida foydalanilmoqda. Viloyatning yana bir asosiy mineral resurslaridan biri bu kimyoviy tuzlardir.

Surxondaryoda fosforit, kaliy va osh tuzlarining katta zahirasi mavjud. Ushbu qazilma resurslar asosida kimyo sanoatini rivojlantirish uchun imkoniyatlar katta bo'lsada, faqatgina Ko'hitang tog' yonbag'irlarida joylashgan Xo'jaikon tuz konigina xo'jalik ehtiyojlarida foydalanilmoqda. Asosan qishloq xo'jaligiga ixtisoslashgan mintaqada mahalliy xom ashyo asosida soha uchun zarur bo'lgan kimyoviy o'g'itlar ishlab chiqarish imkoniyati borligiga qaramay, kimyo sanoati korxonalarini tashkil etish viloyatning asosiy muammolaridan biri hisoblanadi [4].

Shuningdek, viloyat hududida marmar, granit, dolomit, kvarts qumi, ohaktosh, keramzit kabi qurilish materiallari xom ashyolari kelajakda qurilish materiallari sanoatining rivojlanishiga asos buladi. Bu borada hozirda ushbu soha bo'yicha amalga oshirilayotgan loyihalar mavjud resurslarni to'liq o'zlashtirishni o'zida qamrab olmagan. Sherobod tumanida granit, gabbro, ohaktosh, tsementni qayta ishlash, Boysun, Uzun, SHO'rchi kabi tumanlarda g'isht ishlab chiqarish yo'lga qo'yilmoqda. Viloyatda marmarga ishlov berish, oyna ishlab chiqarish va boshqa soha tamoqlarining rivojlantirish imkoniyatlari bor

FOYDANILGAN ADABIYOTLAR:

1. O'zbekiston Respublikasi Vazirlar Mahkamasining 2018 yil 25 yanvardagi «Paxtato'qimachilik ishlab chiqarishini tashkil yetishning zamonaviy shakllarini joriy yetish chora-tadbirlari to'g'risida»gi 53-sonli qarori.
2. Murodov Ch., Xasanov Sh., Murodova M. Agroklastarlarni tashkil etishda Janubiy Koreya tajribasidan foydalanishning yo'nalishlari. Iqtisod va moliya. 2014 y. №3 41-42 b.
3. Boltayev B. Surxondaryo viloyati foydali qazilma resurslaridan foydalanish geografiyasi // Respublika ilmiy-amaliy konferentsiyasi materiallari. – Termiz, 2006. b. 140-141b.

**MAMLAKATIMIZ AGROSANOAT MAJMUI TARMOQLARIDA BOZOR
MUNOSABATLARINI SHAKLLANTIRISHGA QARATILGAN IQTISODIY GEOGRAFIK
ISLOHOTLAR.**

Urinov Ixtiyor Inom o'g'li

TerDU Tabiiy fanlar fakulteti geografiya ta'lim yo'nalishi 4 - kurs talabasi.

Raximova Ruhshona Omonturdiyevna

TerDU Tabiiy fanlar fakulteti geografiya ta'lim yo'nalishi 4 - kurs talabasi.

Saidmuradova Govhar Kamol qizi

TerDU Tabiiy fanlar fakulteti geografiya ta'lim yo'nalishi 4 - kurs talabasi.

Annotatsiya: *Maqolada qishloq xo'jaligi ishlab chiqarishining iqtisodiy samaradorligini oshirish istiqbollari ishlab chiqarishning yangi usul va metodlariga tashkiliy - iqtisodiy baho berish, rejalashtirish, tashkil etish, nazorat qilish, boshqarish va boshqa metodlarini nazariy jihatlarini yoritilgan.*

Kalit so'zlar: *agrosanoat majmuasining, agrar soha, ishlab chiqarish, raqobat, korxonalar, qishloq xo'jaligi.*

Mamlakatimiz agrosanoat majmui tarmoqlarida bozor munosabatlarini shakllantirishga qaratilgan iqtisodiy islohotlar jadal olib borilmoqda. Xususan, qishloq xo'jaligini boshqarish tizimida tub tarkibiy o'zgarishlar amalga oshirilib, bozor iqtisodiy mexanizmlari va tamoillari joriy etilmoqda. Ushbu ijobiy o'zgarishlar bilan birga yechimini kuta'etgan muammolarni hal qilishda iqtisodiy modernizatsiyalash asosida innovatsion faoliyat samaradorligi oshirish muhim ahamiyatga ega.

Raqobatni oshirishni zamonaviy shartlaridan biri oziq ovqat mahsulotlari orqali jahon bozoriga chiqishdir. Bunda qaysiki yuqori ishlab chiqarish texnikalaridan, energiya saqlovchi texnologiyalardan keng foydalanuvchi va malakali xodimlar mehnati orqali yuqori mehnat samaradorligiga erishgan qishloq xo'jalik korxonalariga ega davlatlar yutib chiqmoqdalar. Shu tarzda qishloq xo'jaligida ishlab chiqarish salohiyati yuqori bo'lgan davlatlar asosan ishlab chiqarish texnologiyasi hamda kadrlar malakasiga tayanmoqda. Mos ravishda ishlab chiqarish salohiyatining rivojlanish darajasi va ishlab chiqarish munosabatlari o'rtasidagi mutanosiblik iqtisodiy rivojining birlamchi shartidir. Ikkinchisi korxonadagi va mehnat munosabatlaridagi ijtimoiy jihatlarida yaqqol namoyon bo'ladi. Yuqori malakali kadrlar-ishchilar, mutaxassislar, boshliqlar, ularning keyingi avlodlari ongli ravishda qulay mehnat sharoitlarini va sifatli ijtimoiy infratuzilmani talab qiladilar (madaniyat muassasalari, savdo markazlari, bolalar bog'chasi, maktab, shifoxona, sport komplekslari va boshq.). Birinchisi kabi ikkinchi shart ham faqat xo'jalikning optimal o'lchamlarda tashkil qilinsagina, erishilishi mumkin (ishlab chiqarilgan mahsulot va ishlov beriladigan yerning maydoni bo'yicha). Katta bo'lmagan xo'jalikdagi yuksalish uchun qilingan xarajatlar, zamonaviy uskuna va mashinalardan foydalanish, shuningdek lozim

bo'lgan mutaxassislar va rahbariyatning shtat miqdori ishlab chiqarilgan mahsulot birligiga katta summadan to'g'ri keladi. Lekin kichik korxonalarda texnika kiritish va optimal xodimlarni tashkil etish uchun katta mablag'lar yo'q. Qishloq xo'jaligi ishlab chiqarishining iqtisodiy samaradorligini oshirish qishloq xo'jaligi korxonalarida ishlab chiqarishni ratsional tashkil etish, fan va texnika taraqqiyoti yutuqlaridan keng foydalanishni, yuqori samara beradigan yangi mashinalar va asbob - uskunalarni, agrotexnika va zootexnika usullarini, mehnat va ishlab chiqarishni tashkil etishni yangi metodlarini joriy etishni taqozo qiladi. Qishloq xo'jalik korxonalarida bunday baho berish milliy iqtisodiyotning samaradorlik mezoni, ya'ni ijtimoiy mehnat unumdorligining oshirish asosida amalga oshiriladi, mehnat unumdorligining oshishi esa ishlab chiqarish hajmini va milliy daromadni o'stirishda ifodalanadi

Eng samarali usul va metodlarni tanlash va joriy etish uchun ularni oldindan tekshirib ko'rish, ularga tashkiliy - iqtisodiy jihatdan baho berish talab qilinadi.. Bunga har bir qishloq xo'jalik korxonasida ishlab chiqarish hajmini ko'paytirish va mahsulot sifatini yaxshilash, mahsulot birligiga sarflanadigan jonli va buyumlashgan mehnat xarajatlarini qisqartirish, sof daromadni orttirish asosida erishiladi. Bu qoidalarga asosan qishloq xo'jaligi korxonalarida ishlab chiqarishning yangi usul va metodlari iqtisodiy samaradorligini aniqlash uchun quyidagi asosiy ko'rsatkichlar qo'llaniladi, bir gektar yer hisobiga va bir bosh mol hisobiga olinadigan yuqori sifatli mahsulot miqdori; mehnat unumdorligi; mahsulot tannarxi; sof daromad va rentabellik; kapital mablag'lar va ularning o'z o'rnini koplashi. Mazkur ko'rsatkichlar bir - biri bilan bog'langan va bir - birini taqozo qiladi. Mahsulot miqdori qancha ko'p bo'lsa, uning sifati yaxshi bo'lsa, mehnat unumdorligi yuqori, tannarxi arzon bo'lsa, sof daromad ko'p va rentabellik yuqori bo'lsa, kapital mablag'lar shuncha kam talab qilinadi va ular tezroq o'z o'rnini qoplaydi, yangi usul va metodlarning iqtisodiy samaradorligi shu qadar yuqori bo'ladi. Surxondaryo viloyati ishlab chiqarish tarmoqlarini hududiy tashkil etishda xom ashyo, iqlim va suv sharoiti, mehnat resurslari, transport omillarining o'rni katta. Mavjud omillardan samarali foydalanish natijasida mintaqqa iqtisodiy rivojlanishiga erishish mumkin. Viloyat xo'jaligining tarkibiy tuzilishini tahlili mintaqada rivojlanish darajasiga ko'ra bir-biridan farq qiluvchi tumanlar borligini ko'rsatdi. Jumladan, uning azaldan tarkib topgan tekislik qismida joylashgan, yirik ekin maydonlariga ega bo'lgan tumanlarida dehqonchilik va sanoatning asosiy korxonalari joylashgan bo'lsa, tog'li qismida chorvachilik, tog'-kon sanoati tarmoqlarigina rivojlangan [3].

Viloyat tumanlari orasida Denov, Jarqo'rg'on, Qumqo'rg'on, Oltinsoy, SHerobod tumanlari qishloq xo'jalik rayonlari hisoblanib, ushbu hududlarda qishloq xo'jalik yalpi mahsulotining yarmiga yaqini yaratiladi. Mintaqqa qishloq xo'jaligi tarmoqlarining tahlili shuni ko'rsatdiki, bu yerda qishloq xo'jalik mahsulotlarining taxminan 70 foizi tekislik, 18 foizi adir va 12 foizi tog'li zonada yaratilmoqda. Xususiy mulkchilikning rivojlanishi qishloq xo'jaligida fermer xo'jaliklari salmog'i oshib borishiga sabab bo'lmoqda. Qishloq xo'jaligi tarmoqlarida yaratilgan mahsulotlarning katta qismi Surxondaryo yengil va oziq-ovqat

sanoat tarmoqlari uchun xom-ashyo bo'lib xizmat qiladi. Bu yerda og'ir sanoat tarmoqlarini rivojlantirish uchun asos bo'lib xizmat qila oladigan turli resurslar ham mavjud. Bular orasida mineral resurs xom-ashyosi katta ahamiyatga ega. Viloyatning yana bir asosiy mineral resurslaridan biri bu kimyoviy tuzlardir. Surxondaryoda fosforit, kaliy va osh tuzlarining katta zahirasi mavjud. Ushbu qazilma resurslar asosida kimyo sanoatini rivojlantirish uchun imkoniyatlar katta bo'lsada, faqatgina Ko'hitang tog' yonbag'irlarida joylashgan Xo'jaikon tuz konigina xo'jalik ehtiyojlarida foydalanilmoqda. Viloyatning yana bir asosiy mineral resurslaridan biri bu kimyoviy tuzlardir.

Surxondaryoda fosforit, kaliy va osh tuzlarining katta zahirasi mavjud. Ushbu qazilma resurslar asosida kimyo sanoatini rivojlantirish uchun imkoniyatlar katta bo'lsada, faqatgina Ko'hitang tog' yonbag'irlarida joylashgan Xo'jaikon tuz konigina xo'jalik ehtiyojlarida foydalanilmoqda. Asosan qishloq xo'jaligiga ixtisoslashgan mintaqada mahalliy xom ashyo asosida soha uchun zarur bo'lgan kimyoviy o'g'itlar ishlab chiqarish imkoniyati borligiga qaramay, kimyo sanoati korxonalarini tashkil etish viloyatning asosiy muammolaridan biri hisoblanadi [4].

Shuningdek, viloyat hududida marmar, granit, dolomit, kvarts qumi, ohaktosh, keramzit kabi qurilish materiallari xom ashyolari kelajakda qurilish materiallari sanoatining rivojlanishiga asos buladi. Bu borada hozirda ushbu soha bo'yicha amalga oshirilayotgan loyihalar mavjud resurslarni to'liq o'zlashtirishni o'zida qamrab olmagan. Sherobod tumanida granit, gabbro, ohaktosh, tsementni qayta ishlash, Boysun, Uzun, SHO'rchi kabi tumanlarda g'isht ishlab chiqarish yo'lga qo'yilmoqda. Viloyatda marmarga ishlov berish, oyna ishlab chiqarish va boshqa soha tamoqlarining rivojlantirish imkoniyatlari bor

Asosan qishloq xo'jaligiga ixtisoslashgan mintaqada mahalliy xom ashyo asosida soha uchun zarur bo'lgan kimyoviy o'g'itlar ishlab chiqarish imkoniyati borligiga qaramay, kimyo sanoati korxonalarini tashkil etish viloyatning asosiy muammolaridan biri hisoblanadi. Shuningdek, viloyat hududida marmar, granit, dolomit, kvarts qumi, ohaktosh, keramzit kabi qurilish materiallari xom ashyolari kelajakda qurilish materiallari sanoatining rivojlanishiga asos bo'ladi.

Yangi usul va metodlar, agar zarur bo'lib qolsa optimallashtiriladi. Bu optimallashtirish xo'jalik vazifalarini xal qilish uchun mavjud imkoniyatlarni hisobga olgan holda juda ko'p, xilma - xil variantlardan eng samaralilarini tanlab olish imkonini beradi. 47 Iqtisodiy samaradorlik ko'rsatkichlari usul va metodlarni konkret ishlab chiqarish sharoitida tekshirib ko'rish natijasida olingan haqiqiy ma'lumotlar asosida hisoblab chiqiladi. Taqqoslanuvchi variantlar bir xil ishlab chiqarish sharoitlarida tekshiriladi. Har qanday tasodifiy omillarning ta'sir ko'rsatishiga barham berish kerak. Tekshirishning davom etishi, miqèsi, o'lchovlarning umumiyligi ishonchli dastlabki material olish va shu asosida taqqoslanuvchi ko'rsatkichlarni hisoblab chiqish uchun imkon beradigan darajada bo'lishi kerak. Shunday qilib, qishloq xo'jaligi ishlab chiqarishining iqtisodiy samaradorligini oshirish istiqbollari ishlab chiqarishning yangi usul va metodlariga tashkiliy - iqtisodiy baho berish, rejalashtirish, tashkil etish, nazorat qilish, boshqarish va boshqa metodlarini tashkil qiladi.

FOYDANILGAN ADABIYOTLAR RO'YXATI:

1. O'zbekiston Respublikasining —Oziq-ovqat mahsulotining sifati va xavfsizligi to'g'risida||gi Qonuni, 1997 yil 30 avgust, 483-I-son
2. Abdurahmonov Q.X., Shoyusupova N.T., Bakieva I.A., —Mehnat iqtisodiyoti (Darslik) – T.: TDIU, 2011. 237 bet.

**YOSHLARNI SUTKALIK ENERGIYA SARFIGA ASOSLANIB ULARGA OZUQA RATSIONINI
TUZISH**

Isroiljonov Saminjon

FarDU Biologiya fanlar nomzodi dotsent

Toxirova Maloxat Rasuljon qizi

FarDU Biologiya yo'nalishi II – bosqich magistranti

Annotatsiya: *Ushbu maqola yoshlarda asosiy almashinuv fiziologiyasi haqida bo'lib, ularning bajaradigan kunlik energiya sarfiga qarab ozuqa ratsioni o'rganilgan. O'rganilish natijasida yoshlar uchun turli formulalar yordamida energiya sarfini xamda ratsion tarkibini ishlab chiqish usullarini aniqlash lozim ekanligi haqida ma'lumotlar berilgan.*

Kalit so'zlar: *Asosiy almashinuv, komfort xarorat, emotsional xolat, yuza qoidasi, kasbning o'ziga xosligi, qalqonsimon bez, jismoniy faollik, metabolizm.*

Аннотация: *В данной статье речь идет о физиологии основного обмена у лиц молодого возраста, а также изучается пищевой рацион, основанный на их суточных энергозатратах. В результате исследования дана информация о том, что необходимо определить методы развития энергоемкости и состава рациона для молодежи с использованием различных рецептур.*

Ключевые слова: *Основной обмен, комфортная температура, эмоциональное состояние, поверхностное правило, специфика профессии, щитовидная железа, двигательная активность, обмен веществ.*

Abstract: *This article is about the physiology of the basic metabolism in young people, and the nutritional ration based on their daily energy consumption is studied. As a result of the study, information was given that it is necessary to determine the methods of developing energy consumption and ration composition for young people using various formulas.*

Key words: *Basic exchange, comfort temperature, emotional state, surface rule, specificity of profession, thyroid gland, physical activity, metabolism.*

YOSHLARDA ASOSIY ALMASHINUV FIZIOLOGIYASI.

Modda va energiya almashinuvining intensivligi umuman organizmning individual xususiyatlariga va holatiga (jinsi, yoshi, gavda vazni va bo'yi, ovqatlanish sharoiti, ovqat turi, muskul ishi, endokrin bezlar, nerv sistemasi va ichki organlar — jigar, buyraklar, hazm yo'lining holati va boshqalarga), shuningdek tashqi muhit sharoitiga (temperatura, barometrik bosim, havoning namlik darajasi va tarkibi, nur energiyasining ta'siri va shunga o'xshashlarga) bog'liq. Energiya almashinuvi jadalligi turli omillar ta'sirida o'zgarib turadi. Shuning uchun ham har xil odamlardagi energiya almashinuvini solishtirish uchun asosiy almashinuv degan o'lchov, kattalik qabul qilishgan. *Asosiy almashinuv* - deb tirik organizmning fiziologik tinch holatda turgandagi energetik sarfiga aytiladi.

Fiziologik tinch holatga quyidagilar kiradi:

Asosiy almashinuvni aniqlash uchun tekshiriladigan odam:

- 1) muskullari tinch turadigan holatda bo'lishi (muskullarini bo'sh qo'yib yotishi), hayajonlantiruvchi omillar ta'sir etmasligi;
- 2) Komfort harorat (18-20°C issiqlik), bunda inson sovqatmaydi va issib ham ketmaydi;
- 3) yotgan holatda (jismoniy tinchlik, lekin uxlamasligi kerak);
- 4) Emotsional tinch holat chunki emotsional stress holatda metabolizm kuchayib ketadi;
- 5) Naxorda, ya'ni oxirgi marta ovqatlanganidan 12-16 soat o'tgandan so'ng.

Asosiy almashinuv kattaligi jinsga, yoshga, bo'y uzunligiga va tana vazniga bog'liq. O'rtacha yoshda, bo'y uzunligi va vaznga ega bo'lgan erkaklarning asosiy almashinuvi kattaligi 1 kg vazniga 1 soatda 1kkaloriyaga teng. Ayollarda bu ko'rsatkich¹ erkaklarga nisbatan 10% kam, bolalarda esa katta yoshdagilarga nisbatan yuqori. Gavdaning 1 kg vazniga hisob qilingan asosiy almashinuv intensivligi bolalarda katta yoshli kishilardagiga nisbatan ancha yuqori. 20-40 yoshdagi organizm holatida keskin o'zgarishlar ro'y bermasa (vazn aytarlik o'zgarmasa va qandaydir kasalliklar bo'lmasa), asosiy almashinuv miqdori ancha doimiy bo'ladi. Masalan, Suns o'zidagi asosiy almashinuvni 22 yil mobaynida *vaqti-vaqti bilan aniqlab*, uning o'zgarishi o'rtacha miqdorda 7% dan oshmasligini payqagan. Qarilik davrida asosiy almashinuv kamayadi.

Yuza qoidasi. Asosiy almashinuv kattaligi 1kg tana vazniga nisbatan olinganda sutemizuvchilarda keskin farq qiladi: hayvon qancha kichik bo'lsa unda asosiy almashinuv shuncha katta. Agar modda almashinuv jadalligi 1m² tana yuzasiga nisbatan olinsa ulardagi farq uncha katta bo'lmaydi. Maks Rubner 1868 yili energiya sarfi tana yuzasi kattaligi to'g'ri proporsional ekanligini aniqladi. Tana yuzasi qancha katta bo'lsa organizmda issiqlik yo'qotish shuncha yuqori bo'ladi, natijada yo'qotilgan issiqlikni qoplash uchun organizm ko'proq issiqlik ishlab chiqara boshlaydi. Odamlarda asosiy almashinuvni tana yuzasiga bo'lgan nisbati deyarli turg'un holatda bo'ladi.

Tana yuzasini aniqlashda quyidagi formuladan foydalaniladi:

$$R=K \cdot m$$

bu erda m-tananing kg lardagi massasini, K-konstanta, odamlarda 1,2,3 gateng.

Yuza qoidasi ham nisbiy to'g'ri xisoblanadi, chunki tana yuzasi bir xil bo'lsa ikki kishida metabolizm jadalligi har xil bo'lishi mumkin. Bunday bo'lishiga nerv, endokrin va boshqa tizimlarni holati sabab bo'lishi mumkin. Gavda yuzasi bir xil bo'lgan ikki individda modda almashinuv intensivligining ancha farq qilishi «yuza qonuni» ning ahamiyati mutlaq bir narsa emasligidan guvohlik beradi. Oksidlanish jarayonlarining darajasi gavda yuzasidan issiqlik chiqishidan ko'ra hujayralarning issiqlik ishlab chiqarishiga ko'proq bog'liq. Hujayralarning issiqlik ishlab chiqarishi hayvonlar turining biologik xususiyatlariga va butun organizm holatiga, organizm holati esa nerv sistemasining faoliyatiga va endokrin sistemasining holatiga bog'liq.

Gavda vazni, bo'yu, yoshni yoki gavda yuzasini bilib olib, odamlardagi asosiy almashinuv intensivligini maxsus formula yoki tablitsalar yordamida aniqlash mumkin. Dreyer formulasiga binoan asosiy almashinuvning *kkaI* hisobidagi sutkalik miqdori (YA) quyidagicha bo'ladi: $D = N \cdot A / K$

Bu erda № — odamning gavda vazni (gramm hisobida), A — yoshi, / (K — konstanta (erkaklar uchun 0,1015, ayollar uchun 0,1129).

Formula va tablitsalar statistik yo'l bilan tuzilgan, ya'ni jinsi, yoshi, bo'yi har xil kishilarning asosiy almashinuvini qaytaqayta aniqlab chiqarilgan o'rtacha raqamlardir. Gavda tuzilishi normal bo'lgan sog'lom odamlarning asosiy almashinuvini shu tablitsalarga qarab hisoblash energiya sarfi hakida taxminan to'g'ri ma'lumot beradi. Qalqonsimon bez ortiqcha ishlaganda va boshqa ba'zi kasalliklarda asosiy almashinuvni aniqlash shu vazn, bo'yu, yosh va gavda yuzasiga mos kelmaydigan darajada g'oyat yuksak ma'lumotlarni beradi. Qalqonsimon bez etarli ishlamaganda (miksedema), gipofiz, jinsiy bezlar funksiyasi susayganda asosiy almashinuv kamayadi. Uyqu vaqtida energiya almashinuv intensivligi tiyraklik davriga nisbatan 8-10% kamayadi, chunki uyqu vaqtida muskullar maksimal darajada bo'shashadi. Gavda temperaturasining ko'tarilishi energiya almashinuviga ancha katta ta'sir ko'rsatadi. Masalan, odamning gavda temperaturasi 1°C ko'tarilsa, energiya sarfi o'rta hisob bilan 10-11% ortadi. Iqlimiy sharoit ta'sirida ham asosiy almashinuv miqdori o'zgaradi: tropiklarda o'rta geografik kengliklardagiga nisbatan 10-20% kam va shimolda sovuq vaqtda ortiq bo'ladi.

Energiyani kunlik sarfi. Sog'lom odam organizmidagi kunlik energetik sarf asosiy almashinuvdan farqlanadi va u quyidagi qismlardan tarkib topgan: asosiy almashinuv; ishchi qo'shimcha, ya'ni ma'lum bir ishni bajarish uchun sarflangan energiya; ovqatli moddalarning spetsifik dinamik ta'siri. Bir sutkada ajralib chiqqan energiyalarning yig'indisi ishchi almashinuvni tashkil qiladi. Har xil jismoniy xarakatlarda ajralib chiqadigan energiya- *jismoniy faollik* koefitsient bilan aniqlanadi, u umumiy energetik sarfni asosiy almashinuv kattaligiga bo'lgan nisbat bilan aniqlanadi. Muskullar ishlaganda energiya sarfi bir muncha oshadi. Shu sababli sutkani bir qismini jismoniy mehnat va harakatda o'tkazadigan sog'lom odamning bir sutkadagi energiya sarfi asosiy almashinuvdan ancha ortiq bo'ladi. Bu energiya sarfining ortishi *ish qo'shimchasini* tashkil etadi, muskullar qancha zo'r berib ishlasa, ish qo'shimchasi shuncha katta bo'ladi. Muskullar ishlaganda issiqlik energiyasi va mexanik energiya yuzaga chiqadi. Mexanik energiyaning ish bajarish uchun ketgan barcha energiyaga nisbati *foydali ish koefitsienti* deb ataladi va protsent bilan ifodalanadi. Odam ishlaganda foydali ish koefitsienti 16% dan 25% gacha bo'lib, o'rta hisobda 20% ga teng, biroq ayrim hollarda esa bundan ham ortiq bo'lishi mumkin.

Foydali ish koefitsienti bir qancha sharoitlarga qarab o'zgaradi. Masalan, mashq qilmagan odamlarda bu koefitsient mashq qiluvchilardagiga nisbatan ancha kam bo'lib, mashq qilgan sayin ortib boradi. Organizm muskullari bilan qancha zo'r berib ishlasa, energiya sarfi shunchalik ortiq bo'ladi. Bu quyidagi dalillardan ko'rinib turib di: asosiy almashinuv sharoitida energiya sarfi gavdaning 1 kg vazniga 1 soatda 1 *kkaI* bo'lsa, odam

tinch o'tirganda energiya sarfi 1 kg vaznga o'rta hisob bilan 1,4 kkal bo'ladi; ish bajarilmay tik turilganda 1,5 kkal, engil ish bajarilayotganda (yozuvchi va shoirlar, tikuvchilar, o'qituvchilar) - 1,8-2,5 kkal; yurish bilan bog'langan ozgina muskul ishida (doktorlar) -2,8-3,2 kkal; o'rtacha og'irlikdagi muskul ishi bilan bog'liq bo'lgan mehnatda (hunarmandlar) - 3,2-4 kkal; og'ir jismoniy mehnatda (quruvchilar, o't o'chiruvchilar, dehqonlar, va boshqalar) 5-7.5 kkal energiya sarflanadi.

O'tirgan holda engil ish bajarish uchun bir sutkada 2400-2600 kkal jismoniy zo'riqish bilan bajarilayotganda 3400-3600kkal, o'ta og'ir jismoniy mehnat bilan shug'ullanganda 4000-5000 kkal va undan ortiq energiya zarur. Chiniqqan sportchilarda qisqa vaqt ichida jadal mashq bajargan paytlarida ishchi energetik sarf asosiy almashinuvga nisbatan 20 marotabagacha ortishi mumkin. Jismoniy zo'riqish paytda umumiy energetik sarfni sarf bo'layotgan O₂ miqdori bilan aniqlab bo'lmaydi, chunki energiyaning bir qismi glikoliz (anaerob) natijasida hosil bo'ladi. Kislarodga bo'lgan ehtiyoj va iste'mol qilinayotgan O₂ o'rtasidagi farq anaerob jarayon xisobiga hosil bo'layotgan energiyaga to'g'ri keladi va *kislarod qarzi* deb ataladi. Jismoniy ish to'xtagandan so'ng ham O₂ iste'mol qilinishi yuqori qoladi, chunki bu paytda kislarod qarzi organizmga qaytariladi. Ushbu kislarod anaerob metabolism hisobiga hosil bo'lgan maxsulot-sut kislotasini pirovinograd kislotasiga aylantirish, energetik birikma ya'ni kreatinfosfatni fosforlash va O₂ zaxirasi bo'lgan mioglobinni sintezlash uchun sarflanadi.

Energiya sarfiga qarab barcha kasb egalarini 5 ga bo'lish mumkin. Bu guruhlarining sutkadagi energiya sarfi quyidagicha.

Gurux	Kasbining o'ziga hosligi	Jismoniy faollik koefitsienti	Sutkalik energiya sarfi kDj (kkal)
Birinchi	Aqliy mehnat	1,4	9799-10265 (2100-2450)
Ikkinchi	Engil jismoniy mehnat	1,6	10475-11732 (2500-2800)
Uchinchi	O'rtacha og'irlikdagi jismoniy mehnat	1,9	12360-13827 (2950-3300)
To'rtinchi	Og'ir jismoniy mehnat	2,2	14246-16131 (3400-3850)
Beshinchi	O'ta og'ir jismoniy mehnat	2,5	16131-17598 (3850-4200)

FOYDALANILGAN ADABIYOTLAR RO'YXATI:

1. U.Z.Qodirov „Fiziologiyadan amaliy mashg'ulotlar . Toshkent 1995-yil
2. S.Q.Sodiqov „O'quvchilar fiziologiyasi va gigiyenasi. Toshkent „O'qituvchi"1992-yil
3. w.w.w.forum.uz.ziyo.com
4. w.w.w.mezon .uz

УДК: 616.366-003.7-06-07-089

**СОВРЕМЕННЫЕ АСПЕКТЫ ХИРУРГИЧЕСКОГО ЛЕЧЕНИЯ СИНДРОМА МИРИЗЗИ
(ОБЗОР ЛИТЕРАТУРЫ)**

Гайбуллаев Темурбек Зокир угли

Ташкентская медицинская академия

Магистр, Ташкентская медицинская академия, факультет общей хирургия

Узбекистан, Ташкент

Акбаров М.М

44 Профессор, доктор медицинских наук, руководитель отделения

Гепатобилиарная хирургия и трансплантаций печени №1

Нишанов М.Ш

Кандидат медицинских наук, заведующий отделением Гепатобилиарная

хирургия и трансплантаций печени №1

Усмонов А.А

врач отделения ГБХ и ТП №1.

Аннотация: Синдром Мириizzi является редкое и трудно диагностируемое заболевание, вызывающее холестаза из-за внешней компрессии общего желчного протока, вторичной по отношению к закупорке желчных камней в мешке Гартмана. Эта хроническая закупорка приводит к воспалению и изъязвлению с образованием холецистобилиарных и/или желчно-кишечных свищей. Эта патология сама по себе увеличивает риск повреждения желчевыводящих путей, связанного с холецистэктомией, что представляет собой проблему даже для опытных хирургов.

Ключевые слова: синдром Мириizzi, гепатикохоledох, цистогепатикобилиарный свищ, компьютерная томография, ретроградная холангиопанкреатография..

Цель исследования. Провести ретроспективный анализ последних литературы лечения синдром Мириizzi.

Материалы и методы исследования. Проведен анализ 17 источников зарубежной литературы по данной теме.

Результат. Несмотря на широкий спектр хирургических методов лечения этого синдрома, результаты лечения на сегодняшний день остаются не совсем удовлетворительными.

Сегодняшний день остаются не вполне удовлетворительными. Наличие синдрома Мириizzi у пациента во время операции повышает риск интра- и послеоперационных осложнений. Трудности в диагностике синдрома Мириizzi, риск повреждения желчного протока, ряд наблюдений, а также достаточно широкий

спектр методов хирургического лечения определяют актуальность изучения данной проблемы. Внедрение современных методов диагностики РС и разработка рациональной хирургической тактики, в зависимости от вида синдрома, позволит улучшить лечение пациентов с данным осложнением желчнокаменной болезни.

ВВЕДЕНИЕ

Синдром Мириizzi является довольно редким заболеванием желчных протоков и, по данным литературы, диагностируется у 0,5-5% пациентов с различными формами желчнокаменной болезни. Компрессия общего желчного протока трансформируется в стриктуру, если хирургическое вмешательство откладывается и заболевание становится

затяжным, при котором периоды благополучия чередуются с обострениями.

Со временем стенки желчного пузыря и гепатикохоледоха сближаются ближе к полному контакту, чему способствует наличие большого камня в кармане Гартмана. Под влиянием его массы уже усугубляются уже имеющиеся трофические нарушения, происходит перфорация (пролежень) стенки желчного пузыря и желчного протока, с последующим формированием везикохоледохеального свища. Через это патологическое сообщение

кальцификаты устремляются из желчного пузыря в просвет гепатикохоледоха, диаметр фистулы увеличивается из-за потери тканей в зоне компрессии. В результате происходит сужение проксимального отдела гепатикохоледоха устраняется, желчный пузырь уменьшается в объеме, его шейка, карман Гартмана и значительная часть тела исчезают. В конце концов, желчный пузырь напоминает дивертикулородное образование, сообщающееся с просветом внепеченочного желчного протока через широкий свищ. Кистозный проток отсутствует в подавляющем большинстве наблюдений [1,2,3,4].

В последнее время большое внимание уделяется классификации синдрома Мириizzi синдрома Мириizzi, методам предоперационной диагностики, а также различным методам хирургической коррекции, включая использование видеолапароскопических техники. Различные авторы предложили несколько классификаций синдрома Мириizzi. Наиболее распространенными классификациями на сегодняшний день являются С. McSherry et al., Lai E. C. H., Lau W. Y. и T. Nagakawa et al [5].

А. Csendes et al. [1] в 1989 г. к вышеназванным типам добавили еще два, приняв за основу степень разрушения пузырно-холедохеальным свищем стенки ОПП. Данная классификация основывалась на том, что при I типе синдрома Мириizzi, как и в классификации McSherry, имеется наружное сдавление общего печеночного протока вклиненным в пузырный проток конкрементом. Следующие стадии (II, III и IV) характеризовались наличием холецистохоледохеальной фистулы, причем при II стадии ее размеры не превышали 1/3 окружности гепатикохоледоха, при III стадии размеры фистулы варьировали от 1/3 до 2/3 окружности и при IV стадии

наблюдалось полное разрушение стенки желчного протока. Особенностью данной классификации являлось то, что в зависимости от стадии синдрома Мириizzi авторы предлагали методы коррекции, правда только хирургические (?).

Синдром Мириizzi является сложным осложнением желчнокаменной болезни для

диагностировать и лечить. Холецистэктомия при синдроме Мириizzi часто заканчивается

интраоперационным повреждением общего желчного протока с образованием дефекта в его стенке. Иногда узкую дистальную часть общегожелчного протока (ОЖП), расположенную подкамнем, принимают за пузырьный проток, а расширенную часть ОПП за продолжение кармана Гартмана. Смертность достигает 17%. Долгосрочные результаты также остаются неудовлетворительными - у 20% пациентов возникают стриктуры проксимального гепатикохоледоха [6]. Хирургия при синдроме Мириizzi очень сложна, и в литературе ее называют в литературе как "ловушка желчного протока".

В этих ситуациях желчный пузырь уменьшен, фиброзно изменен, с плотной нфильтрацией в треугольнике Кало Кроме того, анатомия желчного протока очень искажена, и очень

легко перепутать общий печеночный проток с кистозным протоком, что может привести к неизбежной травме печеночного протока [7]. Калькулез, фиксированный в Карман Гартмана, сдавливающий желчные протоки, затрудняет доступ к треугольнику Кало [8,9]. В связи с прогрессом хирургии желчевыводящих путей, увеличением частоты желчнокаменной болезни, интерес к этой проблеме возрос в последние годы. Однако до сих пор нет единого мнения о диагностике и тактике хирургического лечения [10,11]. Ультразвуковое исследование позволяет диагностировать синдром Мириizzi до операции в 8,6 – 23,8% случаях (Р.М. Ахмедов, 2006; А.Д. Джорбеков, 2006; Э.И. Гальперин, 2006; В.И. Лупальцев, 2006; Е.Н. Майзельс, 2010; В.А. Ступин, 2006; Т.Nagakawa, 1997). При эндоскопической холангиопанкреатографии (ЭРХПГ) данную патологию выявляют до операции у 33,0 – 58,3% больных, что определяет объем и метод оперативного вмешательства (Б.С. Запорожченко, 2006; В.И. Лупальцов, 2010; О. J. Shah, 2001; J. Waisberg, 2005). По результатам УЗИ выявляются такие признаки, как уменьшенный желчный пузырь при наличии расширенных внутрпеченочных протоков при нормальном размере дистального общего желчного протока, позволяют заподозрить СМ на начальном этапе обследования . В последние годы были разработаны неинвазивные

методы предоперационной диагностики МС, такие как спиральная компьютерная томография, магнитно-резонансная холангиопанкреатография, развиваются [13.14]. Nagakawa T. et al. (1997) отмечают, что компьютерная томография (КТ) не дает никакой дополнительной информации по сравнению с абдоминальным УЗИ или ЭРХПГ [10]. Только 79% камней, обнаруженных в желчном

пузыре с помощью УЗИ, могут быть визуализированы с помощью КТ [10]. Тем не менее, этот метод исследования

играет важную роль в дифференциальной диагностике с холангиокарциномой, раком желчного пузыря, сдавлением общего желчного протока метастазами в печеночный холмик [13]. Существует и другая точка зрения на этот метод исследования. Nagakawa T. et al. (1997) в своей работе отметили высокую чувствительность, специфичность и точность, 93%, 98% и 94%, соответственно, спиральной компьютерной томографии после проведения инфузионной холангиографии.

Магнитно-резонансная холангиопанкреатография является новым и еще малоизученным методом для диагностики МС[13].

При анализе вариантов лечения синдрома Мириззи I типа авторами предлагались различные операции. Например, A.Scendes et al. (1989) при I типе синдрома Мириззи у 6 больных выполняли холецистэктомию, а у 17 - холецистэктомию в сочетании с дренированием холедоха. H.Baer et al. (1990) при лечении данной патологии выполняли "открытую" холецистэктомию, в ряде случаев сочетая ее с ревизией гепатикохоледоха. Другие авторы (D.Cottier et al. (1991) предлагают при I типе синдрома Мириззи выполнять субтотальную холецистэктомию, стремясь избежать повреждения гепатохоледоха и дополнять ее ревизией общего желчного протока. Другие авторы также отмечают технические сложности при операциях при синдроме Мириззи I типа. Например, T.Nagakawa et al., (1997) при I стадии рекомендовали проведение "открытой" холецистэктомии "от дна". M.Sare et al. (1998) предприняли попытки проведения ЛХЭ у 3 больных с I типом синдрома Мириззи и наблюдали в одном случае развитие желчеистечения из дефекта гепатикохоледоха, который образовался на 3-е сутки в зоне сдавленного общего печеночного протока ущемленным конкрементом шейки желчного пузыря. В.С.Савельев и В.И.Ревякин (2003) рекомендуют хирургическое лечение I типа синдрома Мириззи и наиболее часто выполняли полное удаление желчного пузыря от шейки или от дна, в большинстве случаев в сочетании с дренированием гепатикохоледоха по Керу. При этом авторы отмечали возникновение различной протяженности стриктур общего печеночного протока, осложненных механической желтухой, в сроки от 8 месяцев до 3 лет после операции у 19,5% больных. По данным других авторов, повторные реконструктивные операции по поводу стриктуры гепатикохоледоха в отдаленные сроки после оперативного лечения больных с I типом синдрома Мириззи необходимы у 11,1—20,8% больных (O.Jimenez et al., 1989; A.Scendes et al., 1990).

Данная ситуация заставляет хирургов искать методы операций, позволяющих устранять стриктуру гепатикохоледоха во время первой операции. Так, P.Enzler et al.(1984)., O.Jimenez et al. (1989) предлагают применять гепатикоеюностомию.

В.С.Савельев и В.И.Ревякин (2003) при наличии стенозирующей формы синдрома Мириззи I типа с успехом применяли пластику холедоха на потерянном дренаже.

Во время операции при подозрении на МС этот метод диагностики позволяет в реальном времени построить многоплоскостное изображение желчных протоков под разными углами, но в настоящее время он остается недоступным и в целом, несмотря на разнообразие диагностических методов, часто не удается диагностировать МС до операции. Такая ситуация во время операции может дезориентировать хирурга и создать опасность травмы общего желчного протока, ошибочно принятого за желчный пузырь или широкий кистозный проток. Таким образом, отсутствие универсальных редоперационных методов исследования МС требует разработки оптимальной диагностической тактики. В современной хирургии существует два основных направления в лечении МС в современной хирургии: рентгеноэндоскопические методы, оперативные вмешательства. Рентгеновские эндоскопические методы могут быть использованы как на первом этапе хирургического вмешательства в качестве предоперационной подготовки или как самостоятельный метод лечения пациентов с МС в случае высокого анестезиологического риска [11, 15]. По данным литературы, методы оперативного доступа и варианты операций при синдроме Мириззи существенно различаются: например, некоторые авторы относят этот синдром к абсолютным противопоказаниям к лапароскопической холецистэктомии [1, 2, 13]. Lledó J. B. et al. (2014) в обзоре литературы по использованию лапароскопической техники при РС указывает на 40% конверсию доступа, 20% осложнений и 6% повторных операций [17]. Однако существует ряд публикаций, авторы которых указывают на возможность использования лапароскопической техники

при определенных условиях. Так, Lai E. C. H., Lau W. Y. (2006) указывают на возможность использования лапароскопического подхода опытным хирургом только при первом типе МС [17]. Наиболее распространенной операцией при первом типе МС является холецистэктомия, дополненная дренированием общего желчного протока [11, 17]. При наличии билиарного свища необходимо его разделить с последующим восстановлением целостности общего желчного протока. В качестве одного из вариантов закрытия дефекта общего желчного протока, используемого большинством хирургов, является устранение дефекта стенки общего желчного протока со специально оставленной частью желчного пузыря [10, 11]. Однако, Waisberg J. et al. (2005) предполагают, что теоретически логично, что сохраненная ткань желчного пузыря может увеличить риск развития остаточного холедохолитиаза [28].

Пугаев А.В. и др. (2019) при наличии холецистобилиарного свища рекомендуется выполнять пластику общего желчного протока временными стентами. Авторы объясняют необходимость временного стентирования наличием длительных воспалительных изменений в области гепатодуоденальной связки, благодаря чему

МС можно рассматривать как "модель повреждения желчных протоков". При значительном повреждении стенки общего желчного протока, вовлеченного в свищ, ряд хирургов указывают на необходимость формирования билиодигестивного анастомоза: холедохо-дуоденоанастомоз, холедохо-еюноанастомоз, холецистохоледохо-еюноанастомоз [17].

Во время операций по поводу МС сохраняется высокий риск развития интра- и послеоперационных осложнений [10,11]. Наиболее распространенным осложнением после операции по поводу МС является стриктура общего желчного протока. По данным Zhang J., Perera P., Beard R. (2020) из 46 пациентов, оперированных по поводу МС, стриктура общего печеночного протока развилась у 6,5%. Результаты операций на так называемом потерянном дренаже, выполненных у четырех пациентов с первой формой МС ("стенозирующая" форма), Vorobey A. V. et al. (2018) оцениваются как положительные [17]. Причины для удаления дренажей из протоков указываются сразу же, например, развитие желтухи, обструкция дренажей, вызванная образованием мелких камней, отложение солей на стенках дренажей и накопление гнойного детрита, что приводит к повторным приступам холангита. Наибольшую сложность для хирургического лечения представляют пациенты с значительным разрушением стенки общего желчного протока. Отмечается, что чем выше степень деструкции стенки общего желчного протока (III - IV тип МС по С.К. McSherry et al, 1982), тем выше уровень послеоперационной смертности [11]. При III - IV типе МС большинство хирургов придерживаются позиции о необходимости наложения холедохоеюностомии.

Таким образом, на сегодняшний день МС является одним из осложнений желчнокаменной болезни, в диагностике и хирургической тактике которого существует ряд нерешенных вопросов. Несмотря на широкий спектр хирургических методов лечения этого синдрома, результаты лечения на сегодняшний день не вполне удовлетворительными. Наличие МС у пациента во время операции повышает риск интра- и послеоперационных осложнений. Трудности диагностики синдрома Мириззи, опасность

повреждения желчного протока, малое количество наблюдений, а также достаточно широкий спектр методов хирургического лечения определяют актуальность изучения данной проблемы. Внедрение современных методов диагностики МС и разработка рациональной хирургической тактики, в зависимости от вида синдрома, позволит улучшить лечение больных с этим осложнением желчнокаменной болезни.

желчнокаменной болезни.

Таким образом, синдром Мириззи является осложнением желчнокаменной болезни, в

диагностике и хирургическом лечении которой существует ряд нерешенных вопросов, связанных как с определением оптимальной лечебно-диагностической тактики, так и с использованием альтернативных методов лечения:

- на сегодняшний день не существует единой общепринятой тактики в отношении

диагностики и хирургической коррекции синдрома;

- результаты лечения остаются неудовлетворительными;

- высока частота послеоперационных осложнений и летальности;

- нет четких показаний и противопоказания к лапароскопическим операциям;

- в мировой литературе нет данных о дренировании желчных протоков лапароскопическим методом;

- в мировой литературе нет данных о дренировании желчных протоков лапароскопическим методом при синдроме Мириззи [17].

Дальнейшая разработка алгоритмов диагностических и лечебных мероприятий при выявлении синдрома Мириззи позволит избежать большого количества повреждений желчных протоков и других жизненно важных анатомических структур, снизить частоту перехода к лапаротомии при осложненных формах холецистита и исключить осложнения, связанные с нарушением оттока желчи.

ЛИТЕРАТУРЫ:

1. Bellamlih H. et al. Mirizzi's syndrome: a rare cause of biliary tract obstruction: about a case and review of the literature //The Pan African medical journal. – 2017. – Т. 27. – С. 45-45.

2. Gafurovich N. F. et al. Analysis of the results of surgical treatment of “fresh” damage to the bile ducts //European science review. – 2018. – №. 11-12.

3. Pugaev A. V. et al. Mirizzi syndrome management (in Russian only) //Khirurgiia. – 2019. – №. 3. – С. 42-47.

4. Xu X. et al. Mirizzi syndrome: our experience with 27 cases in PUMC Hospital //Chinese Medical Sciences Journal. – 2013. – Т. 28. – №. 3. – С. 172-177.

5. Ergashev F. R. et al. Damage to the main bile ducts: the frequency and causes of their occurrence, risk factors, classification, diagnosis and surgical tactics (literature review) //International scientific review of the problems of natural sciences and medicine. – 2019. – P. 82-96.

6. Tarasenko S. V. et al. Clinical case of endovideoscopic treatment of choledocholithiasis complicated with Mirizzi's syndrome //IP Pavlov Russian Medical Biological Herald. – 2018. – Т. 26. – №. 4. – С. 533-537.

7. Tataria R. D. et al. Mirizzi's syndrome: A scoring system for preoperative diagnosis //Saudi journal of gastroenterology: official journal of the Saudi Gastroenterology Association. – 2018. – Т. 24. – №. 5. – С. 274.
8. Abkian E. et al. S3326 A Rare Case of Type 1 Mirizzi Syndrome //Official journal of the American College of Gastroenterology| ACG. – 2020. – Т. 115. – С. S1734
9. Zhang J., Perera P., Beard R. A Case of Mirizzi Syndrome with Erosion into the Common Hepatic Duct //Journal of Gastrointestinal Surgery. – 2020. – С. 1-2.
10. Abkian E. et al. S3326 A Rare Case of Type 1 Mirizzi Syndrome //Official journal of the American College of Gastroenterology| ACG. – 2020. – Т. 115. – С. S1734.
11. Akbarov M. M. The analysis of surgical treatment of post-traumatic scar strictures Of magisterial bile ducts and biliodigestive anastomoses //Central Asian Journal of Medicine. – 2018. – Т. 2018. – №. 2. – С. 5-19.
12. Bellamlih H. et al. Mirizzi's syndrome: a rare cause of biliary tract obstruction: about a case and review of the literature //The Pan African medical journal. – 2017. – Т. 27. – С. 45-45. 8. Beltrán M. A. Mirizzi syndrome: history, current knowledge and proposal of a simplified classification //World journal of gastroenterology: WJG. – 2012. – Т. 18. – №. 34. – С. 4639.
13. Chen H. et al. Current trends in the management of Mirizzi Syndrome: A review of literature //Medicine. – 2018. – Т. 97. – №. 4.
14. Ergashev F. R. et al. Damage to the main bile ducts: the frequency and causes of their occurrence, risk factors, classification, diagnosis and surgical tactics (literature review) //International scientific review of the problems of natural sciences and medicine. – 2019. – P. 82-96.
15. Davlatov, S., Rakhmanov K., Qurbonov N., Vafayeva I., & Abduraxmanov D. (2020). Current State of The Problem Treatment of Mirizzi Syndrome (Literature Review)// International Journal of Pharmaceutical Research, 12, – P. 1931-1939. DOI:<https://doi.org/10.31838/ijpr/2020.SP2.340>
16. Valderrama-Treviño A. I. et al. Updates in Mirizzi syndrome //Hepatobiliary surgery and nutrition. – 2017. – Т. 6. – №. 3. – С. 170.
17. Khadjibaev A., Khadjibaev F., Tilemisov S. Retrograde and percutaneous transhepatic interventions in benign mechanical jaundice //HPB. – 2019. – Т. 21. – С. S888

OILADA BOLA TARBIYASI MASALASINING PEDAGOGIK VA PSIXOLOGIK TOMONDAN O`RGANILISHI

Do`sjonova Nilufar Rustam qizi

3-bosqich. Bakalavr

Ajiniyoz Nomidagi Nukus Davlat Pedagogika Instituti

Annotatsiya: *Maqolada oila haqida sharq va g`arb mamlakatlaridagi ta`lim-tarbiya, mutafakkir olimlarimizning oilaviy hayot borasidagi tasavvurlari, bolalarni qanday tarbiyalash kerakligi, ularni hayotga tayyorlash sirlari hamda bugungi kundagi zamonaviy oila haqidagi qarashlar yoritib o`tilgan.*

Kalit so`zlar: *Oila, oila pedagogikasi, oila psixologiyasi, chet el, Qadimgi Yunon va Rim mutafakkirlari, rus pedagoglari. «Qur`oni Karim » va hadislar, “Avesto”, grammatist, kiforist, didasko, pedagog, palestra, efebiya, efeblar, didaktika.*

«Bola tug`ilgan kundan boshlab, oila muhitida yashaydi. Oilaga xos an`analar, qadriyatlar, urf-odatlar bola zuvalasini shakllantiradi. Eng muhim farzandlar oilaviy hayot maktabi orqali jamiyat talablarini angelaydi his etadi».

(O`zbekiston Respublikasi birinchi Prezidenti Islom Abdug`aniyevich Karimov)

Jamiyat uchun nihoyatda ahamiyatli hisoblangan ota-ona va bola, er va xotin, oila a`zolarining o`zaro munosabatlari bilan bog`liq bo`lgan muammolar aynan oila negizida yuzaga keladi. Shuning uchun ham qadim zamonlardan boshlab oila, undagi munosabatlar masalalari har bir davrning donishmand, olim, mutafakkirlari tomonidan o`rganilib kelinganligini va ularning qarashlarida bu masalalarning yoritilganligini kuzatamiz. Bu qarashlarni, fikrlarni sizning hukmingizga havola etish orqali oila, o`zaro munosabatlar muammolari bizning hayotimizda doimo muhim masalalar sirasiga kirishini qayd etamiz. Inson va insoniy munosabatlar, shaxs va uning kamoloti muammolari uzoq asrlardan buyon jamiyatning eng ilg`or kishilari, olimlar, buyuk allomalar va donishmandlarning diqqat markazida asosiy masalalardan bo`lib kelgan.

Oila va undagi bola tarbiyasi G`arb mamlakatlaridan biri bo`lgan Yunoniston hamda uning shaharlaridan boshlanadi. Ayniqsa, qadimgi Yunonistonda madaniyat, maktab va dastlabki pedagogik fikrlar boshqa mamlakatlarga nisbatan juda erta rivojlandi. U yerdagi tarbiya ishlari esa davlat ixtiyorida bo`lib, uning asosiy maqsadi spartaliklarning bolalarini baquvvat, jismoniy sog`lom, bardoshli, chiniqqan jangchilar qilib tarbiyalashdan iborat edi. Spartaliklarning bolalari 7 yoshgacha uyda yashar, keyin «agella» deb ataluvchi davlat muassasasida 18 yoshga etguncha tarbiyalanar edi. Ular «pedonom» rahbarligida jismoniy sog`lom bo`lish uchun turli mashqlar bilan chiniqtirilar, sovuqqa, ochlikka va chanqoqlikka chidashga, og`riqqa bardosh 18 berishga o`rgatilar edi. Ta`limning asosiy qismini harbiy gimnastika mashqlari egallar edi. Qadimgi yunon tarixchisi, faylasuf olim Plutarx Sparta

maktablaridagi ta'lim-tarbiya haqida gapirib, shunday deydi: «O'qish va yozishga kelganda bolalarga faqat ularning eng zaruri o'rgatilar edi, tarbiyaning qolgan qismi esa bitta maqsad: hech so'zsiz itoat qildirishni, chidamli bo'lishni va yengish ilmini o'rgatishni ko'zda tutar edi». Yoshlarga axloqiy tarbiya berishda davlat rahbarlari maxsus suhbatlar o'tkazib, shu yo'l bilan ularga axloqiy va siyosiy tarbiya berar edilar. Shuningdek, bolalarni savol-javob jarayonida aniq, qisqa va lo'nda qilib javob berishga o'rgatib borilgan. Spartada 18—20 yoshga yetganda yigitlar «Efeblar» o'spirinlar guruhida harbiy xizmatni o'taganlar. Spartada qizlar tarbiyasiga ham alohida e'tibor berilgan. Ularni harbiy va jismoniy tarbiya malakalari bilan qurollantirib borilgan. Chunki erkaklar jangga ketganlarida ular shaharni qo'riqlab, qullarning itoat saqlashini ta'minlar, ular hatto jangda ham qatnashar edilar

Afinada esa hayot, tartib, intizom, maktab tizimi va undagi ta'lim-tarbiya Spartanikidan butunlay farq qilar edi. Afinada eramizdan ilgarigi V-IV asrlarda madaniyat barq urib o'sdi. Fan, me'morchilik va haykaltaroshlik taraqqiy qildi. Afinada bolalar 7 yoshga yetguncha uyda tarbiyalanar, o'g'il bolalar 7 yoshdan boshlab maktabga qatnar, qizlar esa oilada ona ko'magida uy-ro'zg'or ishlariga o'rgatilar edi. Afinada xotin-qizlarning hayoti uy doirasidan chiqmas, asosan. ichkarida o'tar edi. Afinada bolalar dastlab 7 yoshdan 13-14 yoshgacha «grammatist» (savod o'rgatish ma'nosida), «kifarist» (grekcha musiqa o'qituvchisi ma'nosida) maktablarida tahsil olganlar. Bu maktablar xususiy bo'lib, o'qish pullik edi. Shuning uchun fuqarolarning bolalari bu maktablarda ta'lim ololmas edilar. Bu maktablarda «didaskol» deb atalgan o'qituvchilar mashg'ulot olib borar edilar. (men o'qitaman, degan ma'nodagi «didasko» so'zidan keyinroq «didaktika» — ta'lim nazariyasi kelib chiqqan). O'g'il bolalarni maktabga qullardan biri boshlab borar edi, bunday qul pedagog deb atalar edi («pays» - bola, «agogeyn» - etaklab borish degan so'zlardan olingan). Grammatist maktabida o'qish, yozish va hisoblash o'rgatilar edi. O'qishda harflarni hijjalab o'qitish usuli, so'ng qo'shib o'qish usulidan foydalanganlar. Yozuvni o'rgatishda mum surilgan yaltiroq taxtachalardan foydalanganlar. Ular ingichka cho'p yordamida yozganlar. Sonlarni barmoqlar, sopol toshlar, sanoq taxtasi yordami bilan hisoblaganlar. Kifarist maktabida o'g'il bolalarga adabiy bilim va estetik tarbiya berilar, musiqa, ashula, deklomatsiyalar o'rgatilar edi. O'g'il bolalar 13-14 yoshga yetganlaridan keyin «palestra» («kurash maktabi») deb atalgan o'quv yurtiga o'tar edilar. Bu o'quv yurtida ular ikki-uch yil davomida jismoniy mashqlar bilan shug'ullanar edilar. Masalan, sakrash, yugurish, kurash tushish, disk va nayza irg'itish, suvda suzish kabilar o'rgatilardi. «Palestra»da o'qish tekin edi, shuning uchun ham yoshlarning ko'pchilik qismi shu yerda o'qish bilan cheklanib qolar edi. Afinada 18 dan 20 yoshgacha bo'lgan yoshlar efeblar qatoriga o'tib, harbiy xizmatga tayyorlanar va o'zlarining siyosiy bilimlarini oshirishni davom ettirar edilar.

Yunonistonda maktab va madaniyatning tez rivojlanishi pedagogika nazariyasining ham tug'ilishiga imkoniyat yaratdi. Pedagogika nazariyasiga olim va faylasuflardan Suqrot, Platon, Aristotel va Demokritlar asos soldilar. Ular o'z qarashlari bilan ta'lim-tarbiya

rivojlanishiga juda katta hissa qo'shdilar. Quyida bu faylasuf olimlar haqida qisqacha to'xtalib o'tamiz.

Suqrot (eramizdan avvalgi 469-399 yillar) o'zining demokratik ijtimoiy kelib chiqishiga qaramay konservativ zamindor aristokratlarning ideologi edi. U tarbiyada axloqiy, estetik, jismoniy tarbiya mezonini ishlab chiqdi.

Platon eramizdan ilgari (424—347 yillarda) yashagan. Qadimgi Yunonistonning mashhur – idealist faylasufi, Suqrotning shogirdi, ob'ektiv idealizm nazariyasining asoschisi edi. Platonning fikricha, bolalar 3 yoshdan boshlab 6 yoshgacha davlat tomonidan tayinlab qo'yilgan tarbiyachilar rahbarligida maydonchalarda turli o'yinlar o'ynash bilan shug'ullanishlari muhim deb hisoblaydi. Platon o'yinlarni maktabgacha tarbiya vositasi deb hisoblab, ularga katta ahamiyat beradi, shuningdek, bolalarga hikoya qilib beriladigan materiallarni sinchiklab tanlash kerakligini ham uqtirib o'tadi. U bolalarga eng yoshlik chog'idanoq ijtimoiy tarbiya berish tarafdori edi. Bolalar 7 yoshdan 12 yoshgacha davlat maktablariga qatnaydilar va bunday maktablarda o'qish, yozish, hisob, musiqa va ashula o'rgatiladi. Bolalar 12 yoshdan 16 yoshgacha odatdagi badantarbiya mashqlari o'rganiladigan "palestra"da, ya'ni jismoniy tarbiya maktabida o'qiydilar. "Palestra"ni tamomlagan o'spirinlar 18 yoshgacha hisob, geometriya va astronomiyani o'rganadilar, bunda ko'proq amaliy maqsadlar (ularni jangchilar qilib tayyorlash) ko'zda tutilgan. 18 yoshdan 20 yoshgacha yigitlar «Efebiya»da tarbiyalanadilar, ya'ni harbiy gimnastika tayyorgarligini o'taydilar. Aqliy mashg'ulotga mayli bo'lmagan yigitlar 20 yoshdan boshlab, jangchilar qatoriga o'tadilar. Abstrakt tafakkurga qobiliyati borligi ochiq ko'ringan yoshlar, ya'ni yigitlarning ozroq qismi 30 yoshga qadar falsafa, shuningdek, hisob, geometriya, 23 astronomiya va musiqa nazariyasini o'rganish bilan shug'ullanib, shu tariqa ilm olishning uchinchi, oliy bosqichini o'taydilar, ammo bunda amaliy maqsad ko'zda tutilmasdan, balki falsafa—nazariyani mukammal o'rganish ko'zda tutiladi. Shu tariqa ular davlat mansablarida ishlashga tayyorlanadilar. Iste'dodi g'oyat o'tkir ekanligi ma'lum bo'lgan va juda ozchilikni tashkil etgan yigitlar falsafa ilmini o'rganishni yana 5 yil (35 yoshga qadar) davom ettiradilar, shundan so'ng 35 dan 50 yoshgacha davlatni boshqaradilar. Platon xotin-qizlar tarbiyasi xususida ham fikr yuritib, Spartadagi usulni ma'qullaydi

Arastu - Aristotel (eramizdan ilgari 384 - 322 yillar)da yashagan. Platonning shogirdi bo'lgan, makedoniyalik Iskandarni tarbiyalagan, Qadimgi Yunonistonning yirik idealist-faylasufi va olimi edi. Arastu o'g'il bolalar 7 yoshdan boshlab davlat maktabida o'qishi lozim, deb uqtiradi. Bolalarga aqliy tarbiya berilishi kerakligini aytib, u o'g'il bolalar, avvalo, badantarbiya muallimlarining qo'liga topshirilsin, deb talab qiladi; bunda u bolalarni haddan tashqari charchatib qo'ymaslik kerakligini aytadi va ularning jismi mustahkamlanib olguncha engil mashqlar bilan shug'ullantirishni tavsiya etadi. Arastu jismoniy, axloqiy va aqliy tarbiyani bir-biri bilan bog'langan, deb qaraydi. Boshlang'ich ta'lim vaqtida, badantarbiyadan tashqari, yana o'qish, yozish, grammatika, rasm va musiqa o'rgatilishi kerakligini alohida uqtirib o'tadi. O'smirlar maktabda jiddiy ma'lumot olishlari kerak, ular adabiyot, tarix, falsafa, hisob, falakiyot, musiqa o'rganishlari shart. Go'zallikni his qilishni

o'stirish uchun musiqa o'rganmoq kerak, ammo rasm chizish singari musiqa o'rganish ham oddiy hunarga aylanib ketmasligini kuzatib turish muhim deydi. U xotin-qizlarning tarbiyasi xususida gapirib, bu erkaklarning tarbiyasiga o'xshab ketmasligini, chunki ularning tabiati mutloq erkaklarnikidan farq qilishini aytadi.

Atomizm nazariyasini yaratgan atoqli faylasuf - materialist Demokritning qarashlari (eramizdan avvalgi 460-370 yillar) qadimgi yunon falsafasining cho'qqisidir. U o'z nazariyasida tabiat qonunlariga, xurofotni va qo'rquvni emirib tashlaydigan chinakam bilimlarga murojaat qiladi. Demokrit tarbiyani tabiatga muvofiqlashtirish masalasini birinchi bo'lib ilgari surdi. "Tabiat bilan tarbiya bir-biriga o'xshaydi" deb yozadi u. Demokrit "ta'lim mehnat asosidagina go'zal narsalarni hosil qiladi", deb, tarbiya ishida mehnatning roli juda katta ekanligini ta'kidladi.

Qadimgi yunon faylasuflari bola tarbiyasini jamiyat o'z ixtiyoriga olishi, tarbiya jarayonidagi barcha zarur ishlarni davlat bajarishi lozim degan g'oyani ilgari surgan edilar. Ular o'z fikrlarini farzand tarbiyasi jamiyat ma'nfaatlari bilan bog'liq deb isbotlamoqchi bo'lganlar. Shunga ko'ra bola tarbiyasi bilan, asosan, davlat shug'ullanishi kerak, degan g'oya ilgari surilgan. Ammo, Sharq mutafakkirlari bola tarbiyasi bilan, asosan, ota-ona shug'ullanishi kerak, degan xulosaga kelganlar. Bu bilan ular oilaviy tarbiyaning roliga katta e'tibor berganlar.

Eramizdan avvalgi 528-529 yillar orasida buyuk mutafakkir Zardusht tomonidan yaratilgan "Avesto" kitobida ham ta'lim-tarbiyaga, axloq-odobga oid qator g'oya va qarashlarni ko'rish mumkin. "Avesto"da ta'kidlanishicha, tarbiya hayotning tayanchi, shu boisdan har bir yoshni yaxshi o'qish va yozishga o'rgatish lozim. Uni yosh paytidanoq mehnat qilib, mehnatning tagi rohat ekanligini anglatish uchun daraxt ko'chati o'tkazishga, uy-ro'zg'or qurollari yasash, yerga ishlov berish va chorva bilan shug'ullanishga o'rgatilishi shart. Zotan uning fikricha, yaxshi va ezgu ishlar yaratish uchun kishi mehnat qilishi zarur, o'z qo'llari bilan moddiy noz-ne'matlar yaratmas ekan, u yashash lazzatini ham his qilmaydi, hayotning qadriga ham yetmaydi deb hisoblagan.

Qur'oni Karim, hadisi shariflarda oila, oilaviy munosabatlar va oilaviy tarbiyaga oid bir butun izchil qarashlar tizimi mavjud bo'lib, u o'z ichiga oilaning shakllanishi, rivojlanishi va mustahkamlanishiga qaratilgan barcha jihatlarni qamrab oladi. Islomiy ma'naviyatda bolani oilada axloqiy tarbiyalash haqidagi qarashlar insoniylik, ezgulik va yaxshilikka da'vat etgani uchun ham umuminsoniy mazmunga egadir. Bunga misol tariqasida Qur'oni Karimning 136-hadisid hech bir ota o'z farzandiga xulqu odobdan buyukroq meros berolmasligi aytib o'tilgan.

Sharq mutafakkirlari o'zlarining ilmiy merosida oila va oilada farzand tarbiyasi masalalariga katta e'tibor berganlar. Ulardan biri Muhammad ibn Muso al Xorazmiy bo'lib, u: «Ota-onalar ikki xil: tug'ilish otasi va ta'lim berish otasi: birinchisi jismoniy hayot sababli, ikkinchisi ruhiy hayot sababli»,-degan fikrni ilgari suradi. Shunga ko'ra ularni uzviy birlikda olib qarash tarbiya ishida muhim ahamiyatga molikdir deb hisoblaydi.

Faylasuf olimlardan biri bo'lgan Abu Nasr Farobiyning aytishicha, bar bir ota-onaning o'z farzandlari uchun birlamchi ustoz, yo'l ko'rsatuvchi ekanligi va aynan ular bolada ta'lim-tarbiyaga kerakli tayyorgarlik holatini shakllantirish ta'siriga ega ekanligi bo'lib hisoblanar ekan.

Abu Rayhon Beruniy insonning axloqiy fazilatlarini, umuman axloqiy tushunchalarini insonning tabiati bilan bog'laydi. U ota-onalarga qarata bolaning mo'tadillikda saqlashni tavsiya etadi. Bunga asosan bolani qattiq g'azablanishdan, qo'rqish va hafalikdan, uyqusizlikdan saqlash orqali erishilishini aytib, ularni xohlagan va foydali narsasini topib berishga, sevmagan narsasidan uzoqlashtirishga harakat qilish kerakligini uqtiradi. Ota-onaning bolaga bunday turli munosabati turlicha xulqlarni keltirib chiqarishini aytadi. Mutafakkir bola-xulq atvorining mo'tadilligi natijasida tan va ruh sog'lomligi kelib chiqishini ham ilmiy asoslab beradi.

Oila va oilada bola tarbiyasi masalasi Abu Ali Ibn Sinoning ilmiy merosida ham muhim o'rin egallaydi. U o'zining qator asarlarida bolaning salomatligi, uning tarbiyasi haqida, eng muhimi bola ruhiyatini o'rganish borasida ko'plab qimmatbaho fikrlarni yozadi. Ibn Sino oilada bola tarbiyasi ancha murakkab va nozik bo'lib, uni bolaning yoshligidan boshlab va izchillik bilan olib borish lozimligini uqtiradi. Oiladagi bola tarbiyasi ota-onaning jamiyatda tutgan mavqeidan qat'i nazar, ularning birlamchi vazifasidir, deb hisoblaydi. U ota-ona davlat boshlig'imi yoki oddiy fuqaromi, baribir, u bola tarbiyasi borasida mas'ul bo'lib, davlat boshliqlari, rahbarlar bola tarbiyasi xususida barchaga ibrat bo'lmoqlari lozimligini ta'kidlaydi.. Turmush qurgan er-xotinlar munosabati borasida esa mutafakkir, «Erkak kishi oila boshlig'idir, u oilaning barcha ehtiyojlarini qondirmog'i lozim, chunki bu uning birlamchi vazifasidir», — deb yozadi. Ayol esa erkakning munosib yo'ldoshi, u bola tarbiyasi borasida eng yaxshi voris va yordamchidir. Uning er-xotin munosabatlari xususidagi fikrlari ham o'sha davr uchun o'ta ilg'or va ahamiyatli edi. U o'zining «Oila xo'jaligi» kitobida ayollar axloqan eng maqbul, yuqori sifatlarga ega bo'lmoqlari lozim, deb yozadi. Shu kitobning «Afsofiy bextarin zanxo» Ayollarning yaxshi fazilatlarini haqida bo'limida ularning quyidagi fazilatlarini ta'kidlanadi: «Ayol aqlan dono, uyatchan, iboli, iffatli bo'lib, ko'p gapirmasligi lozim: u eriga bo'ysunmog'i, uni sevmog'i, farzandlar tug'ib, doimo halol, pok, to'g'riso'z, kamtar bo'lishi kerak, injiq bo'lmasligi, o'z iffati va obro'sini to'kmasligi lozim; u hech qachon eriga nisbatan dimog'dorlik, viqor hissini ko'rsatmasligi, o'z ishlarini yaxshi, o'z vaqtida bajarib, oilaning moddiy boyliklarini tejamkorlik bilan ishlatmog'i lozim; o'z xulq-atvori bilan o'z erining qalbida hadiksirash hissiga o'rin qoldirmasligi kerak»,—deb «Tadbiri manzil» asarining 38-varog'ida ta'kidlab o'tadi.

XI asrda yashab ijod etgan mutafakkir Yusuf Xos Hojib o'zining «Qutadg'u bilig» asarida bola tarbiyasi haqida to'xtalib, shunday yozadi: «Farzand qanchalik bilimli, aqlli-xushli bo'lsa ota-onasining yuzi shunchalik yorug' bo'ladi». U bola tarbiyasida otaning mas'uliyatiga alohida e'tibor beradi. «Kimning o'g'il-qizi erka bo'lsa, deb yozadi u unga shu kishining o'zi mungli bo'lib yig'laydi. Ota bolani kichikligida bebosh qilib qo'ysa bolada gunoh yo'q, barcha jafo otaning o'zida; o'g'il-qizning xulq-atvori yaramas bo'lsa, bu

yaramas ishni ota qilgan bo`ladi. Ota bolalarini nazorat qilib, turli hunarlarni o`rgatsa, ular ulg`aygach, o`g`il-qizim bor deb sevinadi; o`g`il-qizga hunar va bilim o`rgatish kerak, toki bu hunar bilan ularning fe'l-atvorlari go`zal bo`lsin». Yusuf Xos Hojib o`z asarida shunday fikrlarni o`rtaga tashlaydiki, ular bola tarbiyasi uchun madhiyadek yangraydi. Yusuf Xos Hojib bolalar tarbiyasini juda murakkab jarayon deb tushunadi. U beldan madomi, tandan quvvatni, ko`zdan nurni, dildan oromni talab qiladi.

Sharqda keng tarqalgan pandnoma tarzida yozilgan mashhur asarlardan biri Unsurul maoliy Koykovusning «Qobusnoma»sidir. «Qobusnoma» falsafiy didaktik asar bo`lib, shaxs shakllanishining barcha tomonlarini o`z ichiga oladi. Uning «Farzand parvarish qilmoq zikrida» degan bobida bevosita oiladagi bola tarbiyasiga bag`ishlanadi. «Qobusnoma»da ota-onaning qator vazifalari sanab o`tiladi. Ular quyidagilardan iborat: 1) bolaga yaxshi ism qo`yish; 2) oqil va mehribon enagaga topshirish; 3) to`y-tomosha qilib, sunnat to`y o`tkazish; 4) o`qish — yozishni o`rgatib, kasb-hunar va ilmi qilish; 5) harbiylar ahlidan bo`lsa, sipoxiylikni o`rgatish. Kaykovus bola tarbiyasida talabchanlik bilan mehribonlikni birga olib borish lozimligini ta`kidlaydi. «Yosh bola ilm bilan odobni tayoq bilan o`rganur, o`z ixtiyori bilan o`iganmas. Ammo farzand beadab bo`lsa va sening ul sababdan qahrining kelsa, o`z qo`ling bilan urmagil, muallimlaming tayog`i bilan qo`rqitgil. Bolalarga muallimlar adab bersinlar, toki sendan o`g`lingni ko`nglidagina qolmasin».

Oilada bola tarbiyasi masalasi buyuk mutafakkir shoir Alisher Navoiy merosida ham munosib o`rinni egallaydi. A.Navoiy ota-onalarning yaxshi sifatlarini ulug`layi. Bunday sifatlarning ularda jamuljam bo`lishi bola tarbiyasida muhim rol o`ynashini ko`rsatib o`tadi. Masalan, uning xotinlar haqidagi fikrlari diqqatga sazovordir: «Yaxshi xotin, deydi Navoiy — oilaning davlati va baxtli uy egasining xotirjam va osoyishtaligi undan husinli bo`lsa — ko`ngil ozig`i, xushmuomala bo`lsa jon ozig`idir. Oqila bo`lsa, ro`zg`orda tartib-intizom bo`ladi. U beandisha bo`lsa, ko`ngil undan ozor chekadi, yomonlik axtaruvchi bo`lsa, undan ruh azoblanadi. Agar mayxo`r bo`lsa, uy obodligi yo`q bo`ladi, aqlsiz bo`lsa, oila rasvo bo`ladi». A.Navoiy oiladagi ayrim illatlarni va o`zaro kelishmovchiliklarni bola tarbiyasiga salbiy ta`siri va uning buzilishiga sabab bo`luvchi asosiy omillar sifatida qaraydi. Yaxshi va yomon xulqlar va ularning kelib chiqishi sabablarini ko`rsatib beradi. Bolada paydo bo`ladigan yomon xulqlarni oldi olinmasa, bora-bora illatga aylanadi - deb uqtiradi

Sharqda yoshlarni oilaviy hayotga tayyorlashga qadimdan jiddiy ahamiyat berilgan. Ular «Nasihatnoma», «Pandnoma», «Hikmatnoma» tarzida bizgacha yetib kelgan. Bu manbalarda qizlarni hayotga tayyorlashda, ularda birinchi navbalda insoniy fazilatlar shakllangan bo`lishi, oila muqaddas, uni avaylab-asrash aynan uy bekalariga bog`liq ekanligi haqida turli tarbiyaviy ahamiyatga ega bo`lgan hodisalar hikoya qilinadi. Shunday kitoblardan biri turk olimi Yusuf Tovasliy to`plagan «Hikmatlar xazinasini»dir, unda kelin bo`luvchi qizga beriladigan ona o`giti kishining diqqatini o`ziga tortadi. Unda ona uzatilayotgan qiziga quyidagilarni nasihat qiladi: Bolajonim, sevikli qizim, meni yaxshilab tingla. Nasihat bilmaganga o`rgatadi, bilganni esiga soladi. Alloh bergan qonunga ko`ra, hayotga qadam qo`yadigan har bir qiz erga, har bir erkak ayolga muhtoj bo`ladi. Erkaklar

ayol uchun, ayollar erkak uchun yaratilgandir. Hayot mavjud ekan, bu qonunni hech kim buza olmaydi. Shu sababli, sen tugʻilib oʻsgan va voyaga yetgan uyingdan, yayrab-yashnab, oʻynab-kulib yurgan yeringdan chiqib, oʻzing bilmaydigan, notanish uyga borasan. Kelajakda bu uy senikidir. Sen eringga shunday xizmat qilki, ul ham senga qul boʻlsin! Sen unga yer boʻlki, u senga osmon boʻlsin! Sen unga uy boʻl, ul senga ustun boʻlsin! Aytganlariga amal qilsang, ering bilan goʻzal hayot kechirasizlar, masʻud, baxtiyor va saodatli turmush qurasizlar. Bizlar ham huzur-halovatda baxtiyor boʻlamiz. Aks holda ikkala oilada ham huzur-halovat boʻlmaydi. Sen oʻzing bir jahannamda yashagandek boʻlasan.

Yuqoridagi fikrlardan maʼlum boʻldiki, sharq mutafakkirlari oʻzlarining pedagogik qarashlari bilan oʻz davrlaridan ancha ilgarilab ketganlar. Ularning bu qarashlari bir necha asrlardan beri ajdodlarimiz tafakkurini boyitib kelmoqda va hozirgi kunda ham ular oʻz qiymatini yoʻqotgani yoʻq, ular bizning maʼnaviy qadriyatimizdir. Shunga koʻra mutafakkirlarning oʻlmas merosi oilada bolalarning maʼnaviy axloqiy tarbiyalashning muhim omili boʻlib qoladi desak aslo mubolagʻa boʻlmaydi.

Shu jumladan, buyuk olim V.Satir bugungi kundagi zamonaviy oilaning bola tarbiyasi va uning manfaatlariga bogʻliq ekanligidan kelib chiqib, bu maskandagi hayot maromini bola rivojlanishining bosqichlari bilan bogʻlaydi va shunga koʻra quyidagicha bosqichlarni farqlaydi:

- 1-bosqich. Oila boshlangʻich nuqtasining boshlanishi;
- 2-bosqich. Ikki yoshning intim qovushishi oqibatida zurriyodning paydo boʻlishi;
- 3-bosqich. Bolaning bogʻchaga va maktabga borishi.
- 4-bosqich. Oʻsmirlik chogʻida ota-onasidan mustaqillikni daʼvo qila boshlashi;
- 5-bosqich. „Bola-ota-ona“ munosabatlari tugab, oʻzining turmush qurishi.
- 6-bosqich. Tanada keksalik belgilarining paydo boʻla boshlashi.
- 7-bosqich. Oilaviy munosabatlarning tugashi.

Oʻzbekistonning milliy mustaqillikka erishishi va hozirgi kunda respublikamizda amalga oshirilayotgan siyosiy, iqtisodiy, tarixiy va maʼnaviy oʻzgarishlar jamiyatimiz ijtimoiy 130 hayotida mazmunan boy ishlar qilindi. Masalan, 1998-yilning «Oila» yili deb eʼlon qilinishi, Oʻzbekiston Respublikasi Konstitutsiyasining 63- moddasida «Oila jamiyatning asosiy boʻgʻinidir hamda jamiyat va davlat muhofazasida boʻlish huquqiga ega» deyilishi bunga yaqqol misoldir. Oʻz vaqtida yurtboshimiz, oilaning jamiyatda tutgan oʻrni va ahamiyati toʻgʻrisida shunday degan: «Bola tugʻilgan kundan boshlab, oila muhitida yashaydi. Oilaga xos anʼanalar, qadriyatlar, urf-odatlar bola zuvalasini shakllantiradi. Eng muhim farzandlar oilaviy hayot maktabi orqali jamiyat talablarini anglaydi his etadi». Bu oʻrinda ilgari surilayotgan pedagogik gʻoyaning tub mohiyati oila tarbiyasini toʻgʻri yoʻlga qoʻyish, mustahkamlash, yanada chuqurlashtirish bilan bogʻliqdir. Oila tarbiyasi deganda ota-ona, oiladagi katta kishilar, buva-buvilar, aka-opalar tomonidan bolalarning toʻgʻri milliy axloq-odob normalari asosida tarbiyalanishini tushunish lozim. Zotan bola tarbiyasi ota-ona, aka-opa va boshqalarning oʻzaro muomala munosabatlariga xulq-atvoriga bogʻliq. Xalqimiz ham: «Qush uyasida koʻrganini qiladi» deb bejizga aytishmagan.

Xulosa qilib aytganda, farzand ko'rib, ularni tarbiyalab, kishilarga, jamiyatga halol va fidoiylarcha xizmat qilishga qadar shaxslarni shakllantirish har bir ota-onaning ijtimoiy, ma'naviy burchi sanaladi. Oilada bolalarni axloqiy tarbiyalashning usullarini xalq pedagogikasi manbalaridan o'rganishimiz lozim. Insonni axloqiy tarbiyalashda eng kuchli tarbiyaviy vosita sifatida o'git-nasihat, ibrat ko'rsatish, ma'qullash va maqtash, mukofotlash kabilardan foydalanish samarali natijalar berishi kuzatishlardan ma'lum.

Umuman olganda, tarbiya so'zi aytilishi bilan inson ko'z oldida oila namoyon bo'ladi. Zero, oila tarbiya maskanidir. Shunday ekan, ma'naviy-axloqiy tarbiya oiladan boshlanadi. O'zbek oilasining ma'naviyati – o'zbekning milliy g'ururidir

FOYDALANILGAN ADABIYOTLAR:

1. OILA PEDAGOGIKASI O. Hasanboyeva Toshkent-2007 (131-132-b)
2. OILA PEDAGOGIKASI (o'quv qo'llanma) (5110900 – Педагогика ва психология) Ishanova M Andijon-2019 (14-30-b)
3. OILA PSIXOLOGIYASI Akademik litsey va kasb-hunar kollejiari o'quvchilari uchun o'quv qo'llanma Ikkinchi nashr "SHARQ" NASHRIYOT-MATBAA AKSIYADORLIK KOMPANIYASI BOSH TAHRIRIYATI TOSHKENT – 2008 (20-22-b)
4. PSIXOLOGIYA NAZARIYASI VA TARIXI 5110900-Pedagogika va psixologiya SH.R.Baratov, L.Y.Olimov, O.R.Avezov Toshkent-2019 (31-33-b)
5. Arxiv.uz
6. Qalampir.uz
7. WWW.Ziyo.uz

YURIDIK MATNDA TERMIN QO‘LLASH ME‘YORLARI

Sobirova Gulhayo Mo‘minjon qizi

Farg‘ona viloyati yuridik texnikumi o‘quvchisi.

Annotatsiya: *Mazkur maqolada yuridik matn tuzishda so‘z tanlash, zarur so‘zni boshqa ma‘nodagi so‘zlar qatoridan ajratib olish, so‘zlarni nutqning turiga, nutqning kimga atalganiga va maqsadiga ko‘ra tanlash lozimligi haqida so‘z yuritilgan. Terminlar umumiste‘moldagi so‘zlardan o‘ziga xos ayrim xususiyatlari bilan farqlanishi, terminlarning o‘ziga xos belgilari, bir tarmoq terminlari tizimida sinonimiya yoki dubletning qo‘llanilishiga yo‘l qo‘yib bo‘lmasligi yuzasidan fikr bayon qilingan.*

Kalit so‘zlar: *Til, nutq, yuridik til, termin, terminshunoslik, yuridik matn, so‘z tanlash, ta‘sirchan nutq, yuridik fikr, umumiste‘moldagi so‘zlar, umumxalq tili, obrazlilik, ijtimoiy aloqa, muomala madaniyati, terminologik ma‘no.*

Yuridik matn tuzishda so‘z tanlash, zarur so‘zni boshqa ma‘nodagi so‘zlar qatoridan ajratib olish muhim ahamiyatga ega. So‘zlarni nutqning turiga, nutqning kimga atalganiga va maqsadiga ko‘ra tanlash lozim: huquqshunos-publitsist nutq uchun siyosiy-falsafiy ruhdagi o‘tkir, ta‘sirchan so‘zlar, ilmiy nutq uchun termin xarakteridagi atama so‘zlar, badiiy nutq uchun esa badiylik bo‘yog‘iga ega bo‘lgan, obrazlilikka xizmat qiladigan so‘zlardan foydalanadi. Rasmiy nutqning turli hujjatlar ko‘rinishlaridagi til xususiyatlari ham bir-biridan birmuncha farq qiladi. Tanlangan so‘z adabiy nutqqa xos, nutq madaniyati me‘yorlari doirasida bo‘lishi lozim, chunki har qanday nutq – tarbiyalovchi omil, u eshituvchi va o‘quvchilarda to‘g‘ri so‘zlash va to‘g‘ri yozish ko‘nikmalarini, savodxonlikni tarbiyalaydi.

Huquqqa oid har qanday fikr, tushuncha, belgi, harakat-hodisa va munosabat so‘zlarda o‘z ifodasini topadi, ya‘ni so‘zlardan, iboralardan, atama va terminlardan tarkib topgan ifoda qolipiga, ifoda shakliga tushmaguncha munosabat, ijtimoiy aloqa, muomala (fikrlashuv) yuzaga chiqmaydi. Yuridik fikrning voqe bo‘lishi ham, mavjudligi ham tilda namoyon bo‘ladi. Tilsiz, so‘zsiz hech qanday aniq va tayyor holdagi yuridik fikr bo‘lmaydi. Yuridik tilda fikr so‘zlar, sohaga oid terminlar va bular ishtirokida tuzilgan gaplar orqali shakllanadi va nutqda o‘z ifodasini topadi: til huquqning “tiriklik” shartidir. Shuning uchun ham til va huquq jamiyatga xizmat qiluvchi ijtimoiy, ma‘naviy-ma‘rifiy va ruhiy hodisalar hisoblanadi, til huquqqa ruh baxsh etuvchi vosita hisoblanadi.

Darhaqiqat, til yuristning tafakkur yuritish quroli bo‘libgina qolmasdan, balki huquqqa oid o‘tmish bilimlarni hozirgi avlodga yetkazish, huquqiy me‘yorlar bilan fuqarolarni tanishtirish quroli hamdir. Bugungi boy ma‘naviy merosimiz bo‘lgan huquqqa oid barcha bilim va ta‘limotlarning mavjudligi va “tirikligi” ham til tufaylidir.

Davlatimizda bugungi kunda islohotlar eng qamrovda olib borilayotgan sharoitda qonunlar tili va uslubi, huquq terminologiyasi muammolari hamda zamonaviy yuristning

nutq madaniyati masalalari muhim ahamiyat kasb etmoqda. Har qanday turdagi islohotlar qonunlarni o'zgartirmasdan amalga oshirilmaydi, bu esa o'z-o'zidan, yangi-yangi til birliklarining rivoj topishi uchun zamin hozirlaydi.

Terminlar umumiste'moldagi so'zlardan o'ziga xos ayrim xususiyatlari bilan farqlanadi. Birinchidan, so'zlar fan-texnikaning ma'lum tarmog'ida qo'llanilib, iste'mol doirasi chegaralansa, terminlarga aylanadi. Masalan, guvoh, zarar, tuhmat, qo'rqitish kabi umumiste'moldagi so'zlar yurisprudensiya sohalarida ilmiy-rasmiy ma'nolarni ifodalab, hozirgi kunda terminlar tizimiga kirgan.

Guvoh so'zi umumxalq tilida biror voqea-hodisa ro'y bergan paytda shaxsan bo'lgan, uni o'z ko'zi bilan ko'rgan kishi ma'nosini anglatadi, yuridik terminlar tizimida jinoyat ishi bo'yicha aniqlanishi lozim bo'lgan holatlar haqida qonunda belgilangan tartibda so'roq qilinadigan shaxs ma'nosiga ega atama hisoblanadi. Tuhmat so'zi umumiste'molda birovni nohaq ayblash yoki qoralash, nomini yomonga chiqarish maqsadida o'ylab chiqarilgan asossiz da'vo; bo'hton. Masalan, Tuhmat tosh yoradi, tosh yormasa, bosh yoradi (Maqol). Bu so'z yurisprudensiyada yuridik termin sifatida shaxsning qadr-qimmatini va or-nomusiga qilinadigan tajovuz ma'nosini anglatadigan jinoyatning nomini anglatuvchi termindir (JK, 139-modda).

Bundan tashqari jazo, jarima, ko'zdan kechirish, mulk, omonat, topshiriq, qarzdor, hadya, shikoyat, da'vo kabi umumiste'moldagi so'zlar ham yurisprudensiya sohasida yuridik tushunchalarni bildiradi. Bunday so'zlar chegaralangan ma'noda qo'llanilib, terminologik ma'no hosil qiladi.

Ikkinchidan, termin nominativ (nomlash) vazifani bajaradi. Terminning ma'nosi adabiy til me'yorlari doirasida tushunchaga teng bo'ladi. Chunki bir terminologik tizimda termin bir ma'noli bo'lgani uchun uning ma'nosi tushunchaga teng keladi. Ya'ni terminlar bir ma'noni ifodalovchi maxsus rasmiy so'zlardir. Ko'p ma'noli birgina so'z esa bir necha tushunchani ifodalaydi.

Uchinchidan, termin aniq, konkret tushunchalarni bildirib, his-hayajon ma'nolaridan xoli bo'ladi. So'zning ma'nosi murakkab bo'lganligi bois unda tushuncha qo'shimcha ma'no va uslubiy belgilarga ega bo'ladi. Shunga ko'ra tilda bir tushunchani anglatadigan sinonimlar turli ma'no qirralari yoki uslubiy qo'llanilishi bilan bir-birlaridan farq qiladi. Ayniqsa, yuridik sohada sinonimik qator hosil qilgan so'zlarni ma'no nozikliklariga ko'ra farqlab ishlatish maqsadga muvofiqdir. Masalan, inson, odam, kishi, shaxs, bashar, fuqaro so'zlari bir umumiy tushunchani bildirib, sinonimlar hisoblansa-da, biroq turli ma'no qirralariga ko'ra bir-biridan farqlanadi: davlat fuqarosi deyish o'rinli, biroq davlat insoni yoki davlat shaxsi deb matnga kiritish mumkin emas.

To'rtinchidan, terminlarning yana bir o'ziga xos belgisi shundaki, terminlar rasmiylashgan so'zlar bo'lganligi sababli respublika miqyosida, hatto dunyo miqyosida bir tushunchani anglatadi. Bunga xalqaro terminlarni misol sifatida keltirishimiz mumkin: impichment, demokratiya, respublika, prezident, parlament, amnistiya, deputat,

konstitutsiya, kriminologiya va h.k. Bunday terminlar yer yuzining barcha qit'alarida bir xil ma'noda qo'llaniladi.

Shuningdek, terminlar muayyan bir sohaga oid bo'lib, muayyan mutaxassislar tomonidan maxsus qabul qilingan, rasmiylashgan leksik birliklar sanaladi. Shuning uchun bir tushunchani ifodalovchi termini boshqa bir so'z bilan almashtirish mumkin emas. Ya'ni bir tarmoq terminlari tizimida sinonimiya yoki dubletning qo'llanilishiga yo'l qo'yib bo'lmaydi. Masalan, huquq, burch, shaxs, subyekt, yuridik shaxs, kriminalistika, demokrat, tergovchi, modda, jinoyat kabi terminlar o'rniga muqobil variantlar izlash nojoizdir.

Xulosa qilib aytganda, yuridik til o'ziga xos lug'aviy birliklari, gap qurilishi, uslubiy jihatlari hamda huquqqa oid tushunchalarni ifodalovchi terminlari bilan ajralib turadi. Huquqshunoslikka doir barcha manbalar yuridik tilda yoziladi. Tergov jarayoni, sud, advokat faoliyati, qonunlar ifodasi ham yuridik til asosida yuzaga chiqadi. Shunday ekan, yuridik sohaga oid matnlarni tuzishda har xil noo'rin qaytariqlar, so'z takrorlari, tushunilishi qiyin ifodalar hamda ortiqcha sifatlashlar, ko'chma ma'noli so'zlarni ishlatishdan tiyilish, sohaga xos bo'lgan terminlarni o'z o'rnida qo'llay bilish mutaxassisdan yuksak mahorat va bilim talab qiladi.

FOYDALANILGAN ADABIYOTLAR:

1. O'zbekiston Respublikasining Konstitutsiyasi. T.:O'zbekiston, 2012.
2. Usmonov S. Yuristning nutq madaniyati. T., 2007.
3. Usmonov S. O'zbek tili. T., 2012
4. Begmatov E., Mamatov A. Adabiy norma nazariyasi. T.: 2003.
5. O'zbek tilining imlo lug'ati. Tuzuvchilar: Sh.Raxmatullayev, A.Hojiyev.
6. Mirtojdiyev M., Mahmudov N. Til va madaniyat. T.:O'zbekiston, 1992.
7. Ne'matov H., Bozorov O. Til va nutq. T.: 1993.
8. Mahmudov N., Rafiyev A., Yo'ldoshev I. Nutq madaniyati va davlat tilida ish yuritish. T.:2014.

**PROFESSIONAL TA'LIMDA TA'LIM-TARBIYAVIY ISHLARNI RIVOJLANTIRISHDA
O'QITUVCHILARDAGI PEDAGOGIK MAHORATNING O'RNI**

Davletova Manzura Nozorovna

*faxriy dossent, Xiva pedagogika kolleji O'quv-tarbiyaviy ishlar bo'yicha direktor
o'rinbosari*

Kalit so'zlar: *pedagog, ta'lim, bilim, ko'nikma, metod, tamoyill, individual, pedagogik faoliyat, pedagogik mahorat, shaxs, pedagogika va psixologiya, axloq, kasbiy faoliyat, burch, huquq, ijod.*

“Har bir inson hayotda qanday yutuqqa erishgan bo'lsa, ularda qadrdon o'qituvchi va ustozlarining beqiyos hissasi borligini umrbod minnatdorlik bilan eslaydi. Shaxsan men o'qituvchi deganda – zamon bilan hamqadam bo'lgan jonkuyar, ziyoli shaxsni, maktab deganda – bilim va ma'rifat yog'dusi taralib turadigan, Uchinchi Renessans poydevori qo'yiladigan tabarruk maskanni ko'z oldimga keltiraman”.

Shavkat Mirziyoyev

O'zbekiston Respublikasi Prezidenti

O'zbekiston Respublikasi Vazirlar Mahkamasi hamda Prezidentimiz tomonidan qabul qilinayotgan har bir Qarorda barkamol avlod tarbiyasi va ularning kasbiy mahoratini avvalo ta'lim muassasalarida oshirib borishga jiddiy e'tibor qaratilmoqda. Professional ta'limda ta'lim-tarbiyaviy ishlarini majmualari rejalashtirish axloqiy tarbiyaviyning samaradorligini oshiruvchi shartlardan biridir. Ta'limda ta'lim-tarbiyaviy ishlarini rejalashtirishning asosiy vazifasi ta'lim-tarbiya tadbirlarini ma'lum bir tizinga keltirish, aniq maqsadga yo'naltirish, tarbiyaviy jarayonda izchillik, uzviylik va ketma-ketlikni ta'minlash, o'quv-metodik ishlar, ilmiy tadqiqot va tarbiyaviy tadbirlar o'rstasidagi uzilishni bartaraf etish, talabalarni tarbiyalash sohasida ilg'or tajribalarni umumlashtirishdan iborat. Hozirgi kunning talabi ta'lim sohasidagi rivojlanishining vazifalarini bajarish ko'p jihatdan o'qituvchiga bog'liq. O'qituvchilik sharaflidir, lekin juda murakkab kasbdir. Yaxshi o'qituvchi bo'lish uchun pedadodik nazariyani egallashning o'zigina yetarli emas. Chunki pedagogik nazariyada bolalarni o'qitish va tarbiyalash haqida umumiy qonun-qoidalar, tamoyillar, umumlashtirilgan metodik g'oyalar bayon etiladi, o'quvchilarning yosh va individual xususiyatlarini e'tiborga olish ta'kidlanadi. Kollej hayoti, amaliy pedagogik jarayon esa juda xilma-xil, murakkabdir. Pedagogik nazariyaga mos kelmaydigan vaziyatlar ko'p uchraydi. Bu esa o'qituvchidan keng bilimdonlikni, puxta amaliy tayyorgarlikni va yuksak pedagogik mahorat hamda ijodkorlikni talab etadi. Biror kasbning haqiqiy ustasi bo'lish uchun kishida tabiiy qobiliyat, ma'lum jismoniy va ruhiy xislatlar, puxta tayyorgarlik, ayrim shaxsiy sifatlar bo'lishi kerak. Pedagogik kasbini tanlagan kishi avvalo sog'lom bo'lishi, so'zlarni to'g'ri va yaxshi talaffuz qila olishi, bosiq va asablari joyida bo'lishi,

boshqalar bilan muomilada o'zini tuta olishi zarur. Shuningdek, bolalarni yoqtirish, ular bilan ishlashga mayli borlik, xushmuomilalik kuzatuvchanlik, keng fikrlay olish, tashkilotchilik, o'ziga va boshqalarga nisbatan talabchanlik kabi shaxsiy sifatlar mavjudligi ham kishining pedagogik ishga yaroqliligini ko'rsatadi.

Pedagogik faoliyat- yosh avlodni hayotga, mehnatga tayyorlash uchun xalq, davlat oldida javob beradigan, bolalarga ta'lim- tarbiya berish ishi bilan shug'ullanadigan va bu ishga maxsus tayyorlangan odamlarning mehnat faoliyatidir. "Ta'lim tashkilotlari pedagog xodimlarining huquqiy maqomi 44-modda. Pedagogik faoliyat bilan shug'ullanish huquqi Tegishli ma'lumoti, kasbiy tayyorgarligi bo'lgan va ma'naviy-axloqiy fazilatlariga ega shaxslar pedagogik faoliyat bilan shug'ullanish huquqiga ega. Magistraturani tamomlagan shaxslar va diplomli mutaxassislar o'z mutaxassisligi bo'yicha pedagogik faoliyat bilan shug'ullanish huquqiga ega. Agar qonun hujjatlarida boshqacha qoida nazarda tutilmagan bo'lsa, pedagogik oliy ma'lumotga ega bo'lmagan shaxslarga qayta tayyorlash kurslaridan o'tganidan keyin ta'lim tashkilotlarida (bundan oliy ta'lim tashkilotlari mustasno) pedagogik faoliyat bilan shug'ullanish huquqi beriladi. Ishlab chiqarish ta'limi ustalari qayta tayyorlash kurslaridan o'tmasdan professional ta'lim tashkilotlarida pedagogik faoliyat bilan shug'ullanishga haqli. Zarurat bo'lganda professional ta'lim tashkilotlari ishlab chiqarish ta'limi ustalarini, shuningdek tegishli bilim hamda amaliy ko'nikmalarga ega bo'lgan, oliy ma'lumoti bo'lmagan boshqa mutaxassislarni amaliy va qo'shimcha mashg'ulotlarni olib borish uchun jalb etishi mumkin. 45-modda. Pedagog xodimlarning maqomi va ular faoliyatining kafolatlari Pedagog xodimlarning maqomi jamiyat va davlat tomonidan tan olinadi. Pedagog xodimlar ijtimoiy qo'llab-quvvatlanadi, o'z kasbiy faoliyatini amalga oshirishi, ularning ijtimoiy maqomi va obro'sini oshirish uchun tashkiliy-huquqiy shart-sharoitlar yaratiladi, shuningdek o'z huquq va qonuniy manfaatlarini amalga oshirish uchun kafolatlar beriladi. Ta'lim tashkilotlari pedagog xodimlarining huquqlari, sha'ni, qadr-qimmatini va ishchanlik obro'si davlat himoyasi ostida bo'ladi. Ta'lim tashkilotlari pedagog xodimlarining kasbiy faoliyatiga aralashishga, ta'lim oluvchilarning bilimlarini to'g'ri va xolis baholashga ta'sir ko'rsatishga, shuningdek ushbu pedagog xodimlarning xizmat majburiyatlarini bajarishiga to'sqinlik qilishga yo'l qo'yilmaydi",- deyiladi."Ta'lim to'g'risida"gi Qonunda.

Shu o'rinda O'rta osiyoda yashagan allomalar yosh avlodni o'qitish va tarbiyalash, shuningdek, o'qituvchilik odobiga ta'limotlarni ham yaratganlar.

A.N.al-Forobiy (873-930) o'z asarlarida har bir kishi munosib fuqaro bo'lishi uchun muayyan darajada ta'lim va tarbiya olishi lozim deb hisoblaydi. Ustoz shogirdiga zulm qilishga, shuningdek ,ko'p hollarda yon berishga intilmasligi darkor.Chunki ortiqcha zulm shogirdga ustozga nisbatan nafrat uyg'otadi. Agarda shogird ustozini ko'nglini yumshoqligini payqab qolsa, bu hol ustozni mensimaslikka, oxir- oqibatda u beradigan bilimdan sovib ketishga olib keladi.

Forobiyning ta'kidlashicha, har bir kishining fe'l- atvoriga qarab tarbiya ikki usul-ixtiyoriy va majburiy usullar bilan amalga oshirilishi mumkin.Tarbiyalanuvchilar fan va

hunarga moyillik bildirmasalar, ularga nisbatan rag'batlantirish usuli qo'llaniladi, aksincha, mabodo ular o'zboshimcha va itoatsiz bo'lsalar, majburiy usulni qo'llash mumkin. Pedagogik mahorat nima? Uning mohiyati nimalardan iborat? Ularni egallash uchun nimalarni bilish kerak? Hozirgi zamon pedagogikasi va psixologiyasi «pedagogik mahorat» tushunchasiga turlicha izoh beradi. Jumladan, "Pedagogik ensiklopediya"da ta'rif quyidagicha izohlangan: "O'z kasbining mohir ustasi bo'lgan, yuksak darajada madaniyatli, o'z fanini chuqur biladigan, yondash fanlar sohalarini yaxshi tahlil eta oladigan, tarbiyalash va o'qitish uslubiyatini mukammal egallagan mutaxassis". Ushbu ta'rifning mohiyatidan kelib chiqib o'qituvchining pedagogik mahorati tushunchasi mazmunini shunday izohlash mumkin:

1. Madaniyatning yuqori darajasi, bilimdonlik va aql-zakovatning yuksak ko'rsatkichi.
2. O'z faniga doir bilimlarning mukammal sohibi.
3. Pedagogika va psixologiya kabi fanlar sohasidagi bilimlarni puxta egallaganligi, ulardan kasbiy faoliyatida foydalana olishi.
4. O'quv - tarbiyaviy ishlar metodikasini mukammal bilishi.

Pedagogik mahorat tizimi quyidagi o'zaro bir-biri bilan bog'liq bo'lgan asosiy komponentlardan iborat:

1. Pedagogik insonparvarlik talablariga bo'ysunishi.
2. Kasbga oid bilimlarni boshqa fanlar bilan aloqadorlikda mukammal bilish.
3. Pedagogik qobiliyatga ega bo'lish.
4. Pedagogik texnika sirlarini puxta egallash. O'qituvchida pedagogik mahoratning rivojlanishida quyidagi omillar ro'l o'ynaydi:

- O'qituvchining axloqiy fazilatlarini bu - o'qituvchi odobining mohiyati, axloqiy sifatlarda ifodalanadi. Umuminsoniy va milliy – axloqiy fazilatlarni barcha kishilar, hamda kasb egalari, jumladan, o'qituvchi- tarbiyachilar uchun ham juda zarurdir. Axloqiy fazilatlar mehnat jarayonida kishining xulqi, fe'l-atvorini tartibga solib turuvchi qoidalar, normalar, mezonlar shaklida ifodalanadi. Axloq normalari davlatning turli qonunlari bilan amalga oshiriladigan huquq normalaridan farq qilib, ommaviy odat va namuna kuchi, jamoatchilikning fikri ta'sirida yuzaga keladi. Boshqacha qilib aytganda, ijtimoiy boqelik shaxs oldiga ma'lum axloqiy talablar qo'yadi, bu talablar axloq normasi, axloqiy fazilatlar shaklida ifodalanadi. Jamiyat o'z faoliyati va istiqboli uchun xizmat qiladigan axloq normalari, talablari, mezonlarini belgilaydi.

- Yaxshilik qilish – umuminsoniy axloqiy qadriyatlar orasida yaxshilik qilish fazilati muhim o'rin egallaydi. O'rta Osiyo xalqlarining qadimgi yodgorligi- "Avesto"da ezgu fikr, yaxshi so'z, yaxshi ishlar insoniy fazilatlar sifatida ulug'lanadi. Islom ta'limotida boshqalarga yaxshilik qilish insonning tabiiy ehtiyoji bo'lishi kerakligi tushuntiriladi, ayniqsa, yosh bolalarga yaxshilik qilish juda qadrlanadi. O'qituvchi odobida yaxshilik fazilatiga pedagogik faoliyat bilan bog'liq holda, o'qituvchining yaxshiligi shaklida kiritiladi.

- O'qituvchilik burchi – umuminsoniy va milliy axloqda burch tushunchasi har bir kishining o'z vazifasini to'liq bajarishi, boshqalarga to'g'ri munosabatda bo'lishini

ifodalaydi. Burchda shaxsning jamiyatga bo'lgan munosabati namoyon bo'ladi. O'z burchiga sodiqlik har bir kishiga obro', shon- sharaf keltiradi.

O'zbekiston Respublikasining Konstitutsiyasida fuqarolarning huquqlari bilan bir qatorda burchlari ham belgilangan. O'zbekiston xalqining tarixiy, madaniy ma'naviy merosini avaylab asrash; atrof- tabiiy muhitga ehtiyotkorona munosabatda bo'lish kabilar har bir fuqaroning burchidir.

O'qituvchi yosh avlodga ta'lim – tarbiya berish sohasidagi o'z burchini zo'rlik tufayli yuklatilgan majburiyat emas, balki, o'z hayotining ma'nosi, ishonch va vijdon da'vati deb hisoblaydi. O'qituvchining burchi aql bilan hissiyotning birligidan iborat.

- O'qituvchilik mas'uliyati – shaxs axloqini tavsiflaydigan belgilardan biri mas'uliyatdir. O'qituvchi zimmasiga bola shaxsini barkamol inson sifatida tarbiyalash mas'uliyati yuklanadi. Pedagog o'quvchilarga chuqur nazariy bilimlar berishi, uni hayotga, mehnatga tayyorlashi darkor. Shu bilan birga u boladagi mavjud layoqat va qobiliyatlarni payqab, unda mavjud bo'lgan ijobiy axloqiy fazilatlarni avaylab o'stirishi lozim.

- O'qituvchilik sha'ni va qadr-qimmatini – umuminsoniy va milliy axloqning muhin belgilaridan biri insonlik sha'ni, qadr – qimmatidir. Kishining qadr- qimmatini, avvalo, umumiy ishga qo'shayotgan hissasining salmog'i va sifati bilan belgilanadi. Insonning qadr-qimmatini uning mansabi, kasbi- koridan ko'ra ham ko'proq o'z kasbini qanday bajarishiga, uning odobi va xulq – atvoriga bog'liq. Bu fazilat o'qituvchi odobida muallimning qadr-qimmatini, sha'ni deb ataladi. U, avvalo, o'qituvchidan o'z ishining ustasi, kamtar bo'lishni, shu bilan birga pedagoglar va o'quvchilar jamoasida o'zini tuta bilishni talab etadi. Dars jarayonini kuzatish uchun nazoratchilar va boshqa kishilar kirgan paytda o'qituvchi "g'aflatda" qolmasligi lozim. Bunday paytda o'qituvchi, avvalo, o'z o'quvchilari oldida sinovdan o'tadi. O'sha chog'da o'qituvchi hovliqib, shoshilib qolsa, jahli chiqsa, o'z hulqini o'zgartirsa, o'quvchilar oldida uning qadri ketadi. Aksincha, muallim bunday hollarda o'zini mag'rur tutsa, darsni odatdagidek o'taversa, bolalarning hurmatini qozonadi. O'quvchilar bunday voqealarni uzoq esda qoldiradilar, gaplashib, o'rtoqlariga aytib yuradilar. U katta tarbiyaviy ahamiyatga ega bo'ladi.

- O'qituvchilik vijdoni- vijdon kishining o'z hatti-harakati, qilmishi, yurish-turishi uchun odamlar, jamoatchilik oldidagi mas'uliyat tuyg'usidir. U diyonat, insof, halollik, sofdillik degan ma'nolarni ham bildiradi. Abdulla Avloniy: "Vijdon deb ruhimizga, fikrimizga ta'sir qiladurg'on hissiyot, ya'ni sezuv-tuymakdan iborat ma'naviy quvvatni aytiladur" deb ta'rif bergan edi. Pedagogik faoliyatda o'qituvchining vijdoni ta'lim-tarbiya jarayonida axloqiy yo'l-yo'riqlarni va kasbiy burchni qanday bajarayotganini nazorat qiluvchi ma'naviy kuchdir. Vijdonli o'qituvchi kechirimli bo'ladi. Agar u ta'lim berayotgan bolalarning bilimi past, xulqida qusrlar, kamchiliklar uchrayotgan bo'lsa, bundan o'qituvchi vijdonan qiynaladi. O'qituvchining vijdonini faqat uning o'zigina nazorat qiladi. Ta'lim-tarbiya ishalrining samaradorligi faqat o'qituvchining o'ziga emas, balki, ota-onalar, kasbdoshlari bilan hamkorligiga ham bog'liqdir. Haqiqiy pedagog kasbdoshi yoki o'quvchisi sodir etgan

qo'pollikdan ham afsuslanadi, hijolat chekadi. Bunday hissiy holat bolaga kuchli tarbiyaviy ta'sir etadi.

- Talabchan va adolatli bo'lish – o'qituvchining talabchanligida uning bola shaxsiga chuqur hurmati, bolaning kuchi, qobiliyati, imkoniyatlariga bo'lgan ishonchi ifodalanadi. Bu haqiqiy insonparvarlikning namoyon bo'lishi, ya'ni rivojlanayotgan bola shaxsi to'g'risida, jamiyat uchun foyda keltira oladigan barkamol kishini tarbiyalash to'g'risida g'amxo'rlikdir. Adolatlilik insoniylikning asosi hisoblanadi. Odobli va insonparvar bo'lish uchun adolatli bo'lish zarur, Adolat boshqa kishilarga muomala-munosabatda namoyon bo'ladigan fazilat.

Hozirgi zamon fan va texnikasi jadal sur'atda rivojlanayotgan, zamonaviy axborot texnologiyalarining salmog'i keskin oshayotgan bir davrda o'qituvchi pedagogik mahoratini takomillashtirish muhim ahamiyat kasb etadi. Agar, ilgari fanning biror sohasida ro'y berayotgan yirik kashfiyot qariyb o'n besh yillik samarali va kishi zo'rg'a ishonadigan voqea hisoblangan bo'lsa, hozir har yili, hatto har oyda fan, texnika sohasida yangi kashfiyotlar yaratilmoqda, bilimlarning ilgari noma'lum boigan yangi yo'nalishlari maydonga kelmoqda. Kishilarda bilimga bo'lgan intilish beqiyos darajada o'sib borayotir. Shuning uchun hozirgi kunda o'qituvchi faqat o'z fani bo'yicha emas, balki o'z faniga yaqin bo'lgan sohalardagi yangiliklarni bilishi talab etiladi. XXI asrga kelib o'qituvchining vazifasi yanada takomillashib bormoqda. Endilikda global o'zgarishlar, fan-texnika va axborot-kommunikatsiya texnologiyalarining kun sayin rivojlanib borishi o'qituvchida yuksak mahoratni, o'tkir irodani, psixologik quvvatni, chuqur bilim va mulonazali bolishni talab qiladi. Ijodiy faoliyat olib boruvchi o'qituvchi faqatgina bolalarni muvaffaqiyatli o'qitish va tarbiyalash, ilg'or o'qituvchilar ish tajribalarini o'rganish bilangina cheklanib qolmasdan, tadqiqotchilik ko'nikma va malakalariga ham ega bo'lishi zarur. Hozirgi zamon o'qituvchisi fan va texnika taraqqiyotining eng so'nggi yutuqlaridan foydalanishi, o'z kasbiy faoliyatida yangi pedagogik texnologiyalarni unumli qo'llay olishi taqozo etiladi.

FODALANILGAN ADABIYOTLAR:

1. Malla Ochilov Muallim-qalb me'mori.
2. Tosh. "O'qituvchi" 2001
3. A. Xoliqov Pedagogik mahorat
4. Toshkent «Iqtisod-moliyachi» 2011

**FARG'ONA VODIYSIDA POSTKOVID HOLATI EPIDEMIOLOGIYASI, KLINIK
KO'RINISHLARINI BAHOLASHDA BIR VAQTLI (CROSS SECTIONAL STUDY) TEKSHIRUV
USULINI QO'LLASH**

Nizomova Kamola

Farg'ona jamoat salomatligi tibbiyot instituti

Annotatsiya: *Ushbu maqola Sog'liqni Saqlash sohasida kesma (bir vaqtli) epidemiologik tadqiqotlar ma'lumotlarini rejalashtirish, o'tkazish va afzalliklari haqida. Biz o'tkazayotgan tadqiqotimiz ushbu dizaynda amalga oshiriladi. Ma'lum bir vaqt oralig'ida qilingan bir vaqtli tekshiruv kasallikning dinamikasi va mamlakatning turli regionida kasallanish ko'rinishlarini taqqoslash haqida Sog'liqni Saqlash tizimiga qimmatli ma'lumotlarni beradi.*

Kalit so'zlar: *postkovid holati, epidemiologiyasi, bir vaqtli tadqiqot, reprezentativ guruh, tasodifiy tanlov usuli.*

**ПРИМЕНЕНИЕ ОДНОВРЕМЕННОГО (CROSS SECTIONAL STUDY) МЕТОДА
ИССЛЕДОВАНИЯ ДЛЯ ОЦЕНКИ ЭПИДЕМИОЛОГИЧЕСКИХ И КЛИНИЧЕСКИХ ПРОЕКТОВ
ПОСТКОВИДНОЙ СИТУАЦИИ В ФЕРГАНСКОЙ ДОЛИНЕ**

Низомова Камола

Ферганского медицинского института общественного здравоохранения.

Аннотация. Эта статья посвящена планированию, проведению и преимуществам перекрестных (параллельных) данных эпидемиологических исследований в здравоохранении. Наше текущее исследование основано на этом дизайне. Одновременное обследование, проводимое в определенный период времени, дает ценную информацию для системы здравоохранения о динамике заболевания и сравнении проявлений болезни в разных регионах страны.

Ключевые слова: *постковидный статус, эпидемиология, одномоментное исследование, репрезентативная группа, метод случайного отбора.*

**APPLICATION OF SINGLE-TIME (CROSS SECTIONAL STUDY) INVESTIGATION
METHOD FOR ASSESSING THE EPIDEMIOLOGY AND CLINICAL VIEWS OF THE POST-COVID
SITUATION IN FERGANA VALLEY**

Nizomova Kamola

Fergana Medical Institute of Public Health.

Annotation. *This article is about planning, conducting and data advantages of cross-sectional (concurrent) epidemiological studies in health care. Our current research is based on this design. A 1-time examination performed at a certain time interval provides valuable information to the Health Care System about the dynamics of the disease and the comparison of the manifestations of the disease in different regions of the country.*

Key words: *post-covid situation, epidemiology, cross sectional study, representat group, random selection method.*

KIRISH

COVID- 19 pandemiyasi butun dunyoni egalladi, o'zining ortidan asoratlarning olovli dumini, minglab o'lganlar armiyasini va surunkali stressni qoldirmoqda. Chunki, COVID- 19 ning o'zgartirilgan qismi inson tanasida immun reaksiyalarini faollashtiradi, interleykin – 6 chiqishi bilan kuchli immunli yallig'lanishni, qonda D-dimerlarni va laktatning miqdorini o'ta keskin oshishini chaqiradi.

Metabolik jarayonlarni organizmda sindirilishi oqibatida COVID- 19 da energiya va metabolik inqirozi yuz beradi, aynan shu jarayon organlar va tizimlarning tezda tiklanishiga, COVID- 19 dan tuzalgan bemorning to'liq tiklanishiga yo'l qo'ymaydi. COVID- 19 ga qarshi faol davolash, asosan an'anaviv tibbiyot usullari bilan va umuman xalq tabobatida yaratib qo'yilgan preparatlarni o'tkazilishiga qaramasdan, postkovid holatining asosiy belgilari (kuchli behollik, ko 'krak qafasida og'irlik, to'liq nafas ololmaslik hissiyoti, bosh va bo'g'imlar hamda mushak og'riqlari, uyquni buzilishi, depressiya, kognitiv funksiyalarni pasayishi, termoregulyatsiyani buzilishi) saqlanib qoladi va shiddatlanib avjlanadi.

Xorijiy populyatsiya va tadqiqotlarda tasdiqlanishiga, COVID- 19 da postkovidli holatga o'tish ikki yo'l bilan yakunlanadi – o'tkir respirator virusli infeksiya, endoteliit, trombovaskulit va pulmonit kabi sindromlar evolutsiyasi sababli – qulay kursli kechish, rekonvalestsiyaga o'tish bilan va ikkinchisi, sitokinli bo'ron, o'tkir respirator distress sindrom, polia'zoli tizimli yallig'lanish evolutsiyasi sababli – noqulay kursli kechish, potensial o'limga olib keladigan xolat bilan dunyoda postkovidli holat, turli davlatlardan 15 ta tadqiqotni qamrab olib o'tkazilgan sharh bo'yicha allaqachon ommaviy hodisa va hayotimizning bir qismiga aylandi.

Xalqaro kasalliklar klassifikatsiyasi (XKK) 10 – tahririga binoan U 071 yoki U 072 kodi bilan, COVID – 19 tashxisi bilan shifoxonaga tushib va davolanib chiqqan, poliklinikada ro'yxatga olinib kuzatuvda bo'lgan aholi guruhi – bir vaqtli epidemiologik tadqiqotga jalb qilindi.

Postkovid holatiga klinik alomatlar bo'yicha va klinik jihatdan oldingi yuqumli kasallik anamneziga asoslangan holda tashxis qo'yiladi.

Buyuk britaniyaning milliy salomatlik markazi (NICE) tomonidan tavsiya qilingan mezonlar bo'yicha COVID – 19 tafovutlandi (2020, dekabr):

- O 'tkir COVID -19 – to 4 haftagacha cho'ziluvchi simptomlar

- Davom etuvchi simptomatik COVID -19 – simptomlarni 4 haftadan to 12 haftagacha yetib davom etishi

- Postkovidli holat sindrom – 12 haftadan o‘tib simptomlarni cho‘zilib saqlanib qolishi, vaqti- vaqti bilan o‘zgarib turishi, yo‘qoladi va yana kelib chiqadi, organizmning qon tizimlarini qamrab aks ettiradi.

80% ga yaqin holatlarda tasdiqlangan koronavirus anamneziga ega bo‘lgan odamlar o‘zlarini to‘liq tuzalmaganlar qatorida ko‘radilar va ba‘zilar uchun a‘lomatlar saqlanib qolgan balki necha oydan keyin ham kuchayadi. Bunday klinik vaziyat, aniqrog‘i 12 haftadan ortiq davom etadigan, muqobil tashxis bilan izohlanmagan, vaqt o‘tishi bilan o‘zgarishi, yo‘qolishi va qayta paydo bo‘lishi , ko‘plab tana tizimlariga ta‘sir qiladigan alomatlar – postkovidli holat (postkovidli sindrom deb ataladi.

Shularni inobatga olgan holda bizning tadqiqotimizning maqsadi- bir vaqtli - kesma (cross-sectional study) tadqiqotni qo‘llash, o‘tkazish metodologiyasi, COVID -19 bilan kasallangan bemorlardan reprezentativ guruh ajratilib, tasodifiy tanlov yo‘lini qo‘llash tamoyillarini shakllantirish. O‘zbek populyatsiyasida, xususan Farg‘ona vodiysi iqlimiy sharoitida, postkovid holatini, “epidemiologik yo‘li”, mahalliy klinik kechishi va erta aniqlash, oldini olish hamda davolash yo‘llarini optimallashtirishga yo‘naltirilib amalga oshirilgan maxsus tadqiqot yo‘q. Bunday natijalarga ega bo‘lish COVID-19 ga nisbatan noxush epidemiologik vaziyat mamlakatimiz atrofida davom etayotgan hozirgi davrda, dolzarb masala va zaruriyatga aylangan, postkovid holati misolida ayniqsa ilmiy mavzu xisoblanadi.

MATERIAL VA TEKSHIRISH USULLARI

Tadqiqotimiz bir vaqtli epidemiologik tadqiqot kuzatuv harakteriga ega va COVID -19 bilan kasallangan va shifoxonalardan chiqarilgan aholidan (COVID-19aA) ma‘lumot to‘plashga qaratilgan. Ushbu tadqiqot Farg‘ona shahridagi barcha poliklinikalar hududi aholisi orasida olib borilmoqda. Tadqiqot davomida har bir bemorni bir marta tekshiriladi , ya‘ni bemor kuzatuvga olinmaydi. Olingan ma‘lumotlar bir vaqtning o‘zida kasallikning xavf omillari va o‘rganilayotgan kasallik haqida ma‘lumotlar to‘planadi. Bunda tadqiqotchi kasallikning tarqalishi, uchrash chastotasini aniqlashi mumkin. Misol tariqasida, biz tekshirgan COVID-19 bilan kasallanganlarning qancha qismida postkovid sindrom rivojlanganini aniqlaymiz, bu bilan postkovid holatning tarqalish darajasini aniqlaymiz. Barcha tekshiruvlar ma‘lum vaqt oralig‘ida bir marta o‘tkaziladi. Xavf omillarini aniqlash uchun retrospektiv analiz ham kerak bo‘ladi.

Ma‘lum bir vaqt oralig‘ida qilingan bir vaqtli tekshiruv kasallikning dinamikasi va mamlakatning turli regionida kasallanish ko‘rinishlarini taqqoslash haqida Sog‘liqni saqlash tizimiga qimmatli ma‘lumotlarni beradi. Ushbu tekshiruv usuli kasallik va uning rivojlanishiga ta‘sir etuvchi omillar o‘rtasidagi bog‘liqlikni o‘rganishda yordam beradi. Shuni e‘tiborga olgan xolda biz bir vaqtda kasallik va uning rivojlanishiga ta‘sir qiluvchi omillar haqida ma‘lumot to‘playapmiz.

Tadqiqotning quyidagi afzalliklari mavjud:

1. Tarqalganlikni tekshirish.
2. Bajarish tezligi.
3. Moliyaviy xarajatlarning pastligi (boshqa turdagi tadqiqotlarga nisbatan).
4. Surunkali kasalliklarni o'rganish uchun qulay.
5. Ko'p sonli xavf omillarni o'rganish imkoniyati.
6. Bir nechta natijalarni o'rganish qobiliyati.
7. Bir vaqtning o'zida bir nechta ketma-ket tadqiqotlar davomida hodisa / kasallik tarqalish dinamikasini baholash imkoniyati.
8. Keyingi ilmiy tadqiqotlar uchun asosni shakllantirish (sabab-oqibat gipotezalarini ishlab chiqishga hissa qo'shish).

Bir vaqtli tekshiruv usulida dastlab - keyinchalik tekshiruv yo'li bilan aniqlik kiritmoqchi bo'lingan ishchi gipoteza tuziladi, so'ng esa tekshiruv rejalashtiriladi. Ushbu usul barcha populyatsiyani qamrab olmaydi, kerakli birlik o'rganilayotgan populyatsiyadan representativ yo'l bilan ajratib olinadi. Representativlikni ta'minlash uchun bir necha xil usullar mavjud, ulardan biri tasodifiy tanlov usuli. Tadqiqotimizda tasodifiy tanlov printsiptini qo'llamoqdamiz. Farg'ona shahrida COVID – 19 ni boshidan o'tkazgan 18- 60 yoshdagi erkak va ayol aholi ro'yxati olinyapti. Ulardan representativ guruh tuziladi, tasodifiy tanlov printsipti qo'llaniladi, ya'ni shahardagi COVID – 19 bilan xastalanib o'tgan aholi tekshiruv o'tkazish uchun o'tkazilgan tanlovga tushish imkoniyati birday teng bo'lishi kerak. Shu yo'l bilan 1600 ta dan kam bo'lmagan COVID – 19 a A shakllantiriladi:

Yosh/jins	18- 29	30- 39	40- 49	50- 59	≥18 – 59
Erkaklar	200	200	200	200	800
Ayollar	200	200	200	200	800
Ja'mi	400	400	400	400	1600
Nazorat guruhi	50	50	50	50	200

Xalqaro miqiyosda populyatsiyani shu tarzda tekshiruv uchun shakllantirish tavsiya etilgan, chunki shunday usul qo'llanilgan, olingan natijalar minimal statistik talablarni qondiradi.

Keyingi bosqich. To'plangan ma'lumotlarni qayta ishlab, natijalar tartibga solinadi. Statistik ishlovda COVID – 19a A ning klinik – demografik tavsifini baholash va COVID – 19 og'irligini tahlili o'tkaziladi. Koksning ko'p omilli regressionli modeli tuziladi va boshqa an'anaviy statistika usullaridan foydalaniladi. Olingan natijalarni statistik tahlili: Excel - 2020 dasturiy ta'minoti yordamida amalga oshiriladi. Xatar omillarini prognostik ahamiyatlari regressionli (diskriminantli va ko'p sonli qadamma- qadamli) tahlil yordamida

baholanadi. Styudent – Fisher mezonlaridan foydalaniladi, qo'shimcha ravishda korrelyatsiya tahlili qo'llaniladi.

Tadqiqotning maqsadi postkovid holatning epidemiologiyasi va klinik ko'rinishlarini o'rganish, davolash - profilaktika usullarini Farg'ona vodiysi sharoitida optimallashtirishdan iborat.

Tadqiqotning vazifalari- postkovid holatning epidemiologiyasini $\geq 18-70$ yoshli Farg'ona aholisi orasida o'rganish va baholash;

- Farg'ona aholisi orasida postkovidli holatning genderli va yoshga bog'liq xususiyatlarini o'rganish va baholash;

- Farg'ona vodiysi sharoitida postkovidli holatning asosiy klinik sindromlari va belgilarini o'rganish va baholash;

- Postkovidli holat bilan mijoz - populyatsiyani Farg'ona vodiysi sharoitida olib borishning muntazam amaliyotini farmakoepidemiologik tahlil qilish va baholash;

Tadqiqotning predmeti sifatida EKG, qon bosimi, antropometrik o'lchovlar, venoz qon, UTT hamda so'rovnoma tadqiqot usullaridan olingan ma'lumotlar olinmoqda

Tadqiqotning usullari. Postkovidli holatni katta yoshdagi aholida baholashda so'rovnomali, umumklinik, biohimik va instrumental, statistik tadqiqot usullari qo'llanilmoqda.

So'rovnomali usul qo'llanilib postkovidli holatning rivojlanishiga eng moyil omillar aniqlanadi va baholanadi: 50 yoshdan oshgan shaxslar; kovid infeksiyasining og'ir shaklini o'tkazganlar va uzoq o'pka ventilyatsiyasida bo'lgan shaxslar; surunkali kasalliklari bo'lgan aholi guruhlari- surunkali yurak yetishmovchiligi, o'pka patologiyasi, arterial gipertenziya, yurak ishemik kasalligi, semizlik, qandli diabet, autoimmun kasalliklar kabilar bilan kasallangan shaxslar.

XULOSA

Tibbiy tadqiqotlarni to'g'ri rejalashtirish dalillarga asoslangan tibbiyotning ajralmas qismidir. Postkovid holati epidemiologiyasi ustida qilinayotgan tadqiqotimizda bir vaqtli tadqiqot usulini qo'llashning quyidagi afzalliklari bor : postkovid holati epidemiologiyasi, klinik ko'rinishlarini aniqlash; bajarish tezligi; surunkali kasalliklarni o'rganish uchun qulay; ko'p sonli xavf omillarni o'rganish imkoniyati; bir nechta natijalarni o'rganish qobiliyati; bir vaqtning o'zida bir nechta ketma-ket tadqiqotlar davomida hodisa/kasallik tarqalish dinamikasini baholash imkoniyati; keyingi ilmiy tadqiqotlar uchun asosni shakllantirish (sabab-oqibat gipotezalarini ishlab chiqishga hissa qo'shish).

FOYDANILGAN ADABIYOTLAR:

1.Рекомендации по оформлению дизайна исследования А.П. Серeda, М.А. Андрианова// травматология и ортопедия россии / Traumatology and orthopedics of Russia 2019;25(3)

Setia M.S. Methodology series module 3: Cross-sectional studies. Indian J Dermatol. 2016; 61(3): 261-264. <https://doi.org/10.4103/0019-5154.182410> PMID:[27293245](https://pubmed.ncbi.nlm.nih.gov/27293245/)

2.<https://doi.org/10.47093/2218-7332.2021.12.1.4-17> Дизайн научных исследований в медицине Н.М. Буланов1,*, О.Б. Блюсс1,2, Д.Б. Мунблит1,3, Н.А. Неклюдов1 , Д.В. Бутнару1 , Х.Б. Кодзоева1 , М.Ю. Надинская1 , А.А. Заикин1,4

3.Setia M.S. Methodology series module 3: Cross-sectional studies. Indian J Dermatol. 2016; 61(3): 261-264. <https://doi.org/10.4103/0019-5154.182410> PMID:[27293245](https://pubmed.ncbi.nlm.nih.gov/27293245/)

4.Поперечные исследования: планирование, размер выборки, анализ данных

5. World Health Organization. Listings of WHO's response to COVID-19. <https://www.who.int/ru/news/item/29-06-2020-covidtimeline>.

6. COVID-19 Dashboard by the Center for Systems Science and Engineering at Johns Hopkins University. [https:// coronavirus.jhu.edu/map.html](https://coronavirus.jhu.edu/map.html)

7.Wells, Athol U, et al. «Interstitial Lung Disease after COVID-19 Infection: A Catalog of Uncertainties» Radiology. 2021; 299 (1): E216-E218. DOI:10.1148/ radiol.20212044828.

8.Guler SA, Ebner L, et al. Pulmonary function and radiological features 4 months after COVID-19: first results from the national prospective observational Swiss COVID-19 lung study. Eur Respir J. 2021; 57 (4): 2003690. DOI: 10.1183/13993003.03690-2020.

9.Halpin SJ, McIvor C, Whyatt G, et al. Postdischarge symptoms and rehabilitation needs in survivors of COVID-19 infection: A cross-sectional evaluation. J Med Virol. 2021; 93 (2): 1013-1022. DOI: 10.1002/jmv.26368.

ANTHROPOMETRIC INDICATORS OF CHILDREN

Isaqova Nasiba Raxmatjonovna

Ferghana medical institute of public health.

Anthropometric: *parameters of children under 18 years old living in the Fergana region were studied by age, gender and region. Based on the data obtained, the anthropometric parameters of children were analyzed. It was found that constipation caused by various diseases of the large intestine, common in children, has a negative impact on the anthropometric parameters of children.*

Key words: *anthropometric indicator, physical development, endogenous and exogenous factors, constipation.*

АНТРОПОМЕТРИЧЕСКИЕ ПОКАЗАТЕЛИ ДЕТЕЙ

Исакова Насиба Рахматжоновна

Ферганский медицинский институт общественного здоровья

Изучены антропометрические параметры детей до 18 лет, проживающих в Ферганской области, по возрасту, полу и региону. На основании полученных данных проанализированы антропометрические параметры детей. Было обнаружено, что запор, вызванный различными заболеваниями толстой кишки, часто встречающимся у детей, оказывает негативное влияние на антропометрические показатели детей

Ключевые слова: *эндогенные и экзогенные факторы, запор, антропометрический показатель, физическое развитие.*

INTRODUCTION

Physical development reflects the processes of growth and development of the body at certain stages of ontogenesis when genotypic information is manifested phenotypically under the influence of environmental factors. Anthropometric data is used not only in medicine, but also in criminalistics to describe and identify criminals. The obtained data are compared to some parts of the body (head, neck, chest, abdomen and groin, arms and legs) and their growth or changes are monitored.

It is known that one of the important indicators of the human body is its physical development, and this indicator studies the morphological and functional parameters that are the basis of a holistic and multifaceted assessment of health. One of the most relevant issues of age-related morphology is the study of growth and body weight of children and adolescents of different ages. Anthropometry - quantitatively describes the changes in all characteristics of human body parts (length, width, thickness, shape, color, etc.)

According to the authors, the indicators of physical development of the population living in the mountainous regions have several differences compared to the population in other regions. It is also recognized that anthropometric indicators in different age periods are significantly dependent on climatic and geographical factors as a multifactorial process.

Accordingly, the environmental factors affecting the physical development of children and adolescents require individual and cross-regional study based on the lifestyle and health status of each organism.

When the anthropometric indicators of children aged 7-12 years, of primary school age, living in low mountain areas are studied depending on gender, age and external environment, the body weight increases 1.5 times in boys and 1.9 times in girls, and the most intensive growth in boys is at 9 and 11 years, and in girls and it is observed at 11 and 12 years old. When studying the anthropometric and somatotypological characteristics of people aged 16-21 years living in Penza and Penza region, their regional characteristics are body length (up to 0.5-2.5%), weight (up to 1-10%), chest width and its circumference. (up to 2-8%) was found to be less.

It is known that the physical development of children is significantly influenced by the climate, living conditions, daily routine, eating habits, and experienced diseases. Afanasievskaya Yu.S. according to his research, it was found that there is a difference in anthropometric and somatotypological characteristics of the population aged 16-21 living in Krasnodar and Krasnodar region compared to other regions.

According to the authors, the level of physical development of children is influenced by genetic factors, constitution type, intensity of metabolism, endocrine background of the body, activity of blood enzymes and fluids of digestive glands. In 2013, Orlova M.I. studied the factors affecting the anthropometric indicators of the fetus and observed the dynamics of the child's development indicators in the period from birth to 1 year. In this case, he gave his conclusions based on the influence of external environmental factors, the child's diet, natural and artificial nutrition. By studying the effects of endogenous and exogenous factors using modern regional standards of physical development, it is possible to optimize preventive examinations of the child population.

As a result, improvement of the methodology of development of regional standards of physical development of children and adolescents is achieved. According to medical sources, the number of anomalies and deformities of the dental and jaw system has increased in recent years, which is especially evident in children who are artificially fed at breast-feeding age.

Comparative description of the characteristics of changes in the teeth-jaw system and bite parameters of children on artificial and natural nutrition, development and implementation of computer programs in order to determine the normal growth of the anthropometric parameters of the head and face of children on different nutrition at the age of infancy, drawing up norms and standards for the physical development of the children's population creation of objective anthropological-ecological monitoring, which

shows the influence of many external factors on children's life activities, is important to reduce disease complications and improve the mechanism of preventive measures.

One of the most important problems of modern medicine is the study of the anatomical and morphological structure of the spine. He studied the anthropometric and vertebrometric characteristics of the height of women aged 16-20, as well as the shape of the spine. In the last decade, there has been a trend of deterioration of physical development indicators, especially in environmentally disadvantaged agricultural and industrial regions.

Assessment of the state of physical development in different age groups was limited to the use of anthropometric indicators, measurement of height and body weight, but data on the impact of cholestasis observed in colon diseases on children's anthropometric indicators were not sufficiently covered.

Therefore, it is of great importance for medicine to establish the standards of physical development and sexuality of children of different regions, including our country. The developed standards require frequent updating depending on the acceleration process and the child's somatic development. Several scientific studies have been conducted on anthropometry, but the effect of constipation, which is observed a lot in colon diseases, on children's anthropometric indicators is one of the urgent problems of medicine today. Identifying and evaluating these changes, their systematization is important for the health status and development of today's growing young generation.

MATERIALS AND METHODS

School №1 in Fergana city of Fergana region, School №21 in Fergana District, School №40 in Baghdad District, School №9 in Buvaida District were studied in 926 students. Children's height was measured standing with a measuring tape. Body mass was measured using a scale. All other measurements were measured with a centimeter tape.

RESULTS OBTAINED AND CONCLUSION.

The research was conducted in 3 stages. At the 1st stage, the body mass index of the children was determined based on their height and body weight. The results were compared with the norm. In the 2nd stage, children up to 18 years of age and gender deviation from the norm were monitored dynamically. Also, their height, body mass, head circumference, chest circumference, waist circumference, left and right shoulder length, left and right wrist-elbow length, left and right arm length, left and right paw and finger length, left and right leg length, left and right thigh and calf circumferences were measured. A health map incorporating children's anthropometric indicators "Map for the study of anthropometric indicators determining the health of the population in the cross-section of the regions" was developed, and the above indicators were recorded on it. Anthropometric measurements of the studied children were carried out in the medical centers of this school with the participation of a doctor and a nurse. The results of anthropometric indicators of 200 children monitored in dynamics were analyzed as follows. In particular, when analyzing the measured anthropometric indicators of children

in school No. 40 of Baghdad district, 7 boys and 5 girls from the 1st grade students; 5 boys and 6 girls from 2nd grade students; 3 boys and 4 girls from 3rd grade students; 2 boys and 4 girls from 4th grade students; 8 boys and 6 girls from 5th grade students; 4 boys and 7 girls from 6th grade students; 5 boys and 3 girls from 7th grade students; Abnormalities were observed in 8 boys and 9 girls from 8th grade students.

CONCLUSION

It was found that 12.09% of the studied children (including 5.93% of boys and 6.16% of girls) had below-normal anthropometric indicators. When studying the reason for the lower anthropometric indicators, it was found that 37.05% of them (24.01% of them were girls and 13.04% were boys) suffered from constipation. Constipation caused by various diseases of the colon in children (colitis, Grishprung's disease, dysbacteriosis, dolichosigma and other diseases) has been found to have a negative effect on children's anthropometric indicators.

LITERATURE

1. Антонова А.А. Сравнительная характеристика физического развития детей // А.А. Антонова, С.Н. Ченцова, В.Г. Сердюков // Астрахан. мед. журнал. 2012. - № 4. – С. 26 – 29
2. Антропология – медицине. Под ред. Т.И. Алексеевой – МГУ, 1989.
3. Gladkaya VS, Gritsinskaya VL. The characterization of the physical development of adolescent girls of the indigenous and alien population of the Republic of Khakassia. Mother and Baby in Kuzbass. 2015; 3: 27-30.
4. Gritsinskaya VL. The characterization of the physical development and nutrition of schoolchildren of urban and rural population of the Krasnoyarsk territory. Pediatric Nutrition. 2012; 10(5): 8-11.
5. Мирбабаева С.А. Возрастные особенности роста антропометрических параметров тела у детей 7-12 лет жизни в условиях низкогорья//Автореф. дисс. канд.мед.наук Уфа -2004
6. Антропометрические и соматотипологические особенности лиц юношеского возраста в Пензенском регионе //Автореф. дисс. канд.мед.наук. Волгоград-2008.
7. Афанасиевская Ю.С. Характеристика соматотипов юношей и девушек Краснодарского края/О.В.Калмин, Ю.С.Афанасиевская, А.В.Самотуга// Материалы докладов X Конгресса международной ассоциации морфологов. Морфология. 2010. Т.137, №4.С.86.
8. Орлова М.И. Динамика показателей длины и массы тела детей первого года жизни, находящихся на естественном вскармливании по рекомендациям Национальной программы оптимизации вскармливания детей первого года жизни в РФ/Кузмичев Ю.Г,Орлова М.И.//«Врач-аспирант».-2012 .-№5.3(54).-С.459-466.

9. Ядгарова Г.С., Норова М.Б., Тешаев Ш.Ж., Каюмов Х.О., Суюнова М.Х. Табиий ва сунъий озиқлантирилган олти ёшли соғлом болалар юзи ва пастки жағ бурчаги морфометрик параметрлари // Ўзбекистон тиббиёт журнали, 2014, №6. – Б. 102–105 (14.00.00. № 8)

10. Baranov AA, Kuchma VR, Sukhareva LM, Rapoport IK. The value of the health of adolescents in shaping their harmonious development. Hygiene and sanitation. 2015; 94(6): 58-62.

11. Астанакулова С.А. Возрастные особенности роста антропометрических параметров у детей младшего школьного возраста. // Автореф. дисс. канд.мед.наук. Ташкент. - 2003.

12. Гелашвили О.А., Хисамов Р.Р., Шальнева И.Р. Физическое развитие детей и подростков // Современные проблемы науки и образования. – 2018. – № 3.

THE IMPORTANCE OF HIRUDOTHERAPY IN THE TREATMENT AND PREVENTION OF DISEASES

Tilyaxodjayeva Gulbahor Botirovna

Ferghana medical institute of public health

Annotation. *Hirudotherapy is used in the complex treatment of diseases of the cardiovascular system, nervous system, musculoskeletal system, lungs and upper respiratory tract, gastrointestinal tract, urological, gynecological, ophthalmological diseases, in surgery, dermatology and cosmetology. The author also provides information about the importance of hirudotherapy in diseases of the ear, throat, and nose.*

Key words: *Hirudotherapy, hypertension, immunity, chronic bronchitis, pneumonia, respiratory failure, tonsillitis, rhinitis, sinusitis, tracheobronchitis.*

ЗНАЧЕНИЕ ГИРУДОТЕРАПИИ В ЛЕЧЕНИИ И ПРОФИЛАКТИКЕ ЗАБОЛЕВАНИЙ.

Тилиходжаева Гулбахор Ботировна

Ферганский медицинский институт общественного здоровья

Аннотация. *Гирудотерапию применяют при комплексном лечении заболеваний сердечно-сосудистой системы, нервной системы, опорно-двигательного аппарата, легких и верхних дыхательных путей, желудочно-кишечного тракта, урологических, гинекологических, офтальмологических заболеваниях, в хирургии, дерматологии и косметологии. Также автор предоставил информацию о значении гирудотерапии при заболеваниях уха, горла и носа.*

Ключевые слова: *Гирудотерапия, гипертензия, иммунитет хронический бронхит, пневмония, дыхательная недостаточность, ангина, ринит, синусит, трахеобронхит.*

ВВЕДЕНИЕ

Hirudotherapy is indicated for patients suffering from the following diseases:

Cardiovascular system: coronary heart disease, angina pectoris, hypertension, postinfarction cardiosclerosis, heart failure;

Peripheral nervous system: radiculitis, neuritis, polyneuropathy, neuralgia, ganglioneuritis;

Of the musculoskeletal system and nervous system: polyarthritis, myositis, consequences of injuries of the spine, limbs, widespread osteochondrosis of the spine, complicated by herniation;

lungs and upper respiratory tract: chronic bronchitis, pneumonia, respiratory failure;

Gastrointestinal tract: chronic gastritis, gastric ulcer and duodenal ulcer, constipation, chronic cholecystitis and pancreatitis;

Urological: chronic pyelonephritis, prostatitis, prostate adenoma, impotence;

Gynecological: acute and chronic diseases of the uterus and appendages, fibroids, adhesions, painful menstruation, infertility;

Ophthalmic: glaucoma, inflammatory eye diseases, cataracts;

Surgical: varicose veins of the lower extremities, acute and chronic thrombophlebitis, hemorrhoids, rectal fissures;

Allergic: urticaria, neurodermatitis, bronchial asthma;

Dermatological: infiltrates, boils, carbuncles.

Hirudotherapy is used in the complex treatment of diseases of the cardiovascular system, nervous system, musculoskeletal system, lungs and upper respiratory tract, gastrointestinal tract, urological, gynecological, ophthalmological diseases, in surgery, dermatology and cosmetology.

At present, it can be considered proven that anthropogenic pollution of the environment has a pronounced impact on the formation of population health, especially in connection with changes in socio-economic and environmental conditions. According to world and domestic statistics, the prevalence of ear, throat, nose diseases is constantly growing.

Thus, the number of persons with impaired auditory function to date reaches 12% of the world's population. In this regard, the development of the concept of safety in the field of hygiene, aimed at eliminating the obvious and potential danger to human health associated with exposure to adverse environmental risk factors, is of particular relevance.

It is known that the ear, throat, nose organs, including the upper respiratory tract and the organ of hearing, are among the primary protective barriers and are of priority importance in the formation of response and defense reactions of the human body when interacting with the external environment. This is due to the presence of a powerful reflexogenic zone in the upper respiratory tract, which ensures the normal functioning of the sense organs and the maintenance of body homeostasis.

Under the chronic action of adverse factors, the ear, throat, nose organs can serve as a source of the formation of chronic foci of pathology, lead to the development of a wide range of systemic diseases, and reduce the quality of life. Ear, throat, nose organs are very sensitive to sudden changes in weather conditions. Since after a hot summer, the body with great difficulty gets used to the fact that the days are getting shorter, and the wind is getting colder.

Immunity is weakened, because the body has not yet had time to properly adapt to the cold season. However, it is not even this that poses a great danger and problem, but the fact that ear, throat, nose diseases are rapidly "getting younger" compared to the statistics of 20 years ago, children have become much more likely to suffer from ear, throat, nose diseases. In the vast majority of cases, ear, throat, nose diseases are most

often associated with infectious diseases, especially those common in the autumn-winter period: influenza A and B viruses, parainfluenza viruses, respiratory syncytial infection, mycoplasma infections, adenoviruses, coronaviruses, rhinoviruses, enteroviruses, reoviruses, etc.

Angina, rhinitis, sinusitis, tracheobronchitis and other dangerous diseases develop due to hypothermia or infection that enters the body when interacting with a source of infection, as a result of transmission by airborne or household contact.

METHODS AND RESULTS.

Prevention of diseases of the ear, throat, nose organs is, no matter how trite, to prevent hypothermia and regular sanitation of the upper respiratory tract. So, for example, when washing the mucous membrane of the nasopharynx to moisten the nasal mucosa and after returning from the street in order to wash dust, allergens, microbes and viruses from the nasal mucosa.

Also late in the summer, people use hirudotherapy to ensure the physiological moisture of the nasal cavity. With the help of hirudotherapy, improved blood circulation of the ear, throat, nose organs is achieved. In addition, hirudotherapy provides the body's immune status.

Prevention of bronchitis includes the prevention of any diseases of the upper respiratory tract, mandatory treatment of respiratory viral diseases, influenza and other acute respiratory viral infections, as well as acute infectious diseases of the respiratory system (especially in children), thorough cleansing of the nasal cavity and pharynx.

Prevention of sinusitis, sinusitis, frontal sinusitis, etc. is a general strengthening of the immune system with the obligatory hardening of the body, physical education and sports, exposure to fresh air, a rational regime of work and rest. Very important for the prevention of sinusitis, sinusitis, etc. Ear, throat, nose diseases, in which the focus of infection is located in the oral cavity, timely and thorough sanitation of the oral cavity, elimination of changes in the nasal cavity has a special place. Hirudotherapy occupies a special place in the prevention and treatment

Sinusitis, sinusitis and ethmoiditis. Blood thinning in the bloodstream helps to improve blood circulation in the paranasal cavities. Which leads to a quick recovery.

CONCLUSION

Thus, in order to monitor the health, working capacity and quality of life of the population, it is necessary to systematically study the incidence, taking into account the prevalence of the ear, throat, nose diseases population with the help of regular preventive examinations and optional ones entrusted to them. In addition, before a seasonal disease of the ear, throat, nose organs, treatment with hirudotherapy is recommended, which causes a disease of the body's immune status.

СПИСОК ИСПОЛЬЗОВАННОЙ ЛИТЕРАТУРЫ:

1. Вербицкая Л.И. Медико-социальное исследование оториноларингологической патологии у детей республики Саха (Якутия): автореф. дис. ... канд мед. наук / Л. И. Вербицкая.- СПб., 2000. -33 с.
2. Гришин О.Н. Влияние экологических факторов железорудного региона на заболеваемость носа и околоносовых пазух / О.Н. Гришин, Р.А. Абсатаров // Российская ринология. - 2002. № 2. - С. 16-18.
3. Хаснутдинова С.Л. Медико-социальные аспекты формирования здоровья детей дошкольного возраста / С.Л. Хаснутдинова, С.Л. Совершаева, В.И. Макарова // Экология человека. — 2005. № 1. - С. 30-35.
4. Колесникова И.А. Основные направления оздоровления школьников в условиях образовательного учреждения / И.А. Колесникова, Л.И.Меньшикова, В.И. Макарова // Экология человека.2006. - Приложение 3. - С. 87-89.
5. Лебедева Т.М. Оздоровление детей, часто болеющих респираторной инфекцией, в условиях детской поликлиники / Т. М. Лебедева // Педиатрия. 2006. - № 3. - С. 123-124.

ЛЕЧЕНИЕ МИГРЕНИ ГИРУДОТЕРАПИЕЙ

Тияходжаева Гулбахор Ботировна

Ферганский медицинский институт общественного здоровья

Аннотация: В данной научной работе изложены результаты исследования, проведенные у пациентов с головными болями. Результаты использования гирудотерапии в различных возрастных группах, несколькими сеансами. Даны выводы об эффективности лечения гирудотерапией.

Ключевые слова: гирудотерапия, пиявка, местный иммунитет, тошнота, рвота, фотофобия.

TREATMENT OF MIGRAINE WITH HIRUDOTHERAPY

Tilyaxodjayeva Gulbahor Botirovna

Ferghana medical institute of public health.

Annotation. This scientific work presents the results of a study conducted in patients with headaches. The results of the use of hirudotherapy in different age groups, several sessions. Conclusions about the effectiveness of hirudotherapy treatment are given.

Key words: hirudotherapy, leech, local immunity, nausea, vomiting, photophobia.

ВВЕДЕНИЕ

Головная боль является наиболее частой причиной обращения людей к врачу. Каждый человек хотя бы один раз за свою жизнь испытывал головную боль. По данным ВОЗ около 10-15% взрослого населения периодически ею страдают, а 3% имеют хроническую головную боль. Одной из актуальных форм головной боли является мигрень. По заключению ВОЗ, в 2000 г. мигрень была на 19-м месте как причина нетрудоспособности в мире у мужчин, а у женщин на 12-м месте. По новым данным ВОЗ, головная боль напряжения и мигрень признаны 2-м и 3-м заболеваниями по распространенности в мире среди мужчин и женщин; мигрень заняла 7-е место (из 289 заболеваний) среди специфических причин нетрудоспособности и вошла в 10 первых расстройств, вызывающих нетрудоспособность в 14 из 21 регионах мира, преимущественно в развитых странах [1,2].

Мигрень стала лидером среди неврологических заболеваний по снижению работоспособности.

Первопричины развития мигрени неизвестны, заболевание связывают с совокупностью факторов окружающей среды и генетических факторов. Оно проявляется у нескольких членов семьи приблизительно в двух третях случаев и

редко возникает вследствие моногенного дефекта. Существовало ошибочное мнение, что мигрень больше распространена среди людей с высоким уровнем умственного развития. Она может быть связана с рядом психологических факторов (депрессией, тревогой и биполярным расстройством), со многими биологическими процессами или провоцирующими факторами [3,4,5].

Мигрень имеет широкую вариабельность клинических проявлений и основывается исключительно на клинической диагностике. Основным клиническим критерием мигрени является наличие следующих признаков:

A. По крайней мере пять приступов со следующими характеристиками:

B. Головная боль продолжительностью 4–72 часа.

C. Наличие двух симптомов из следующих:

- односторонняя локализация;
- пульсирующий характер;
- интенсивность боли – от средней до значительной;
- Головная боль усиливается при обычной физической активности.

D. Сопровождается минимум одним из симптомов:

- тошнотой;
- рвотой;
- фото- и/или фонофобией.

E. Нет связи с другим заболеванием.

МАТЕРИАЛЫ И МЕТОДЫ

К нам обращались больные, которые жаловались на пульсирующие головные боли, в основном с одной стороны, время от времени была тошнота и рвота, головную боль с другими заболеваниями не связывали. Возраст больных составлял от 20 до 60 лет, но основной контингент составляли женщины в возрасте от 30-45 лет.

Нами была проведена гирудотерапия – для лечение мигрени. Гирудотерапия - использование медицинских пиявок в лечебных целях.

На земном шаре существует около 400 видов пиявок. На территории России и стран СНГ обитают многие из них. Но только 2 вида кровососущих челюстных пиявок полезны и пригодны для медицинских целей [7].

5. Медицинская пиявка (*Hirudo medicinalis*)

6. Нильская пиявка (*Limnatis nilotica*, *Limnatis turcestanica*) иногда его называют конской.

Из медицинских пиявок распространены три подвида

1. Лечебная или врачебная пиявка – буро-оливкового цвета с 6 красно-желтыми полосками на спине, испещрёнными черными точками по длине тела с пестрым брюшком и шероховатыми кольцами. Имеет 10 маленьких глаз на голове и расположенных полукругами, шесть спереди и четыре на затылке. Оба конца тела снабжены мясистыми присосками – сосалами, на их переднем конце находится рот, а

на заднем порошица. Обоими концами может свободно присасываться к посторонним телам.

2. Аптечная пиявка - в отличие от лечебной имеет тёмно-зелёный цвет, с такими же шестью спинными полосками, но без точек; брюшко желтоватое без пятен, кольца гладкие (её называют ещё и венгерской). Большой частью она обитает в Молдавии, Краснодарском крае, Армении, её разновидность встречается в Закавказье.

В течении последних 6 месяцев к нам обращались больные с головными болями. После этого мы приступили к постановке пиявок. Начинали с 3 пиявок. Пиявки ставились на акупунктурные точки болевых участков головы.

Таблица 1.

Встречаемость мигрени в возрастном аспекте

Возраст	Пол		Кол-во больных	Заболевание	Кол-во пиявок	Курс лечения
	муж	жен				
20- 30 лет	3	7	10	Мигрень	3-7 штук	3-7 сеанса
31- 45 лет	10	50	60	Мигрень	3-7 штук	3-7 сеанса
Старше 45 лет	4	6	10	Мигрень	3-7 штук	3-7 сеанса

После первого сеанса лечения пиявками у больных умеренно снизилась интенсивность головных болей, поднялось настроение. Больным после первого сеанса назначили провести электроэнцефалографию (ЭЭГ), исследование глазного дна, гормональные исследования, компьютерную томографию головного мозга.

На проведенных исследованиях значительных изменений не выявлено.

Приступили ко второму сеансу. В результате осмотра, обследования, и опроса больных индивидуально для каждого из них назначили от 3 до 7 пиявок. После второго сеанса лечения пиявками состояние больных намного улучшилось, интенсивность, и частота головных болей заметно снизилась. Пульсирующие головные боли исчезли.

Через один день больному назначили 3й сеанс лечения пиявками. После проведенного очередного сеанса состояние пациентов заметно улучшилось, головные боли практически не беспокоили. Настроение больных поднялось, и они не жаловались на плохое самочувствие.

После третьего сеанса лечения пиявками больным рекомендовали, исходя из их пожеланий и общего состояния продолжить лечение до 7 сеансов.

Больные в возрасте 20-30 лет, общее состояние средней тяжести, болевой синдром менее интенсивный, реакция на боль не реактивная. После первого сеанса у всех больных исчезли пульсирующие боли. Самочувствие стало бодрым. На повторные сеансы желание продолжить лечение возросло.

Пациенты в возрасте 31-45 лет, общее состояние в сравнении с первой группой тяжелее. Болевой синдром интенсивнее. Реакция на боль выраженная. После первого сеанса у всех больных пульсирующая боль сохранялась, настроение подавленное, но желание продолжать лечение оставался.

Больные старше 45 лет, общее состояние, в сравнении с предыдущими двумя группами, оценивалось тяжелее. Кроме головной боли, больные жаловались на учащенное сердцебиение, страх, и общее недомогание. После первого сеанса у них оставались пульсирующие головные боли, но самочувствие заметно улучшилось.

Со слов больных, получивших второй сеанс гирудотерапии в возрасте 20-30 лет, самочувствие заметно улучшилось, частота приступов головных болей уменьшилась в два раза. Интерес к жизни повысился. С удовольствием согласились на 3й сеанс.

В возрастной группе 31-45 лет после второго сеанса исчезли пульсирующие головные боли, значительно снизилась частота болей. Жалобы на сердцебиение, тревожность и общее недомогание не предъявляли.

По всем категориям больных после проведения третьего сеанса гирудотерапии общее состояние улучшилось, болевые и другие синдромы на которые больные жаловались до лечения, исчезли.

Во время лечения пиявками все больные продолжали принимать лекарственные средства от основного заболевания.

РЕЗУЛЬТАТЫ

У всех групп больных, получивших гирудотерапию отмечалась положительная динамика клинической картины, причем лечебный эффект наступил после первого сеанса. Как показали результаты настоящего исследования, лечение пиявками восстанавливает микроциркуляцию и местный иммунитет, корректируя некоторые патологические процессы (нарушение микроциркуляции, гипоксия и др.). Гирудотерапия воздействует на течение базисных механизмов развития патологического процесса контролирует совокупность реакций, возникающих на разных структурно-функциональных уровнях формирования болезни.

Гирудотерапия оказывает нормализующее влияние на сосудисто-двигательный центр вегетативной нервной системы, приводит к положительным сдвигам в периферической и центральной гемодинамике, улучшает адаптационные возможности организма.

Таким образом, клиническое изучение гирудотерапии объясняется способностью пиявочных ферментов устранять ишемию и гипоксию тканей, а также микроциркуляторные расстройства определяющих базовые механизмы развития болезни, что приводит к исчезновению пульсирующих болевых ощущений при мигрени.

СПИСОК ИСПОЛЬЗОВАННОЙ ЛИТЕРАТУРЫ:

1. World Health Organization and Lifting The Burden. Atlas of headache disorders and resources in the world 2011. Geneva: WHO.
2. Табеева Г.Р., Яхно Н.Н. Мигрень. М.: ГЭОТАР-Медиа, 2011;620 с.
3. Осипова В.В., Азимова Ю.Э., Табеева Г.Р. и др. Диагностика головных болей в России и странах постсоветского пространства: состояние проблемы и пути ее решения. *Анн клин и эксперим неврол* 2012;6(2):16–21.
4. Амелин А.В., Богданова Ю.Н., Корешкина М.И. и др. Диагностика первичных и симптоматических форм хронической ежедневной головной боли. *Журн неврол и психиатр* 2011;111:4:69–71.
5. Стайнер Т. Дж., Пемелера К., Йенсен Р. и др. Европейские принципы ведения пациентов с наиболее распространенными формами головной боли в общей практике. Практическое руководство для врачей. Под ред. В.В. Осиповой, Т.Г. Вознесенской, Г.Р. Табеевой. М.: ООО ОГГИ. Рекламная продукция, 2010;56 с.
6. Корешкина М.И. Использование дневника головной боли в диагностике и лечении мигрени. *Фарматека* 2011;19(232):55–60.
7. Данилов А.Б. Роль пола и гендера при мигрени и головной боли напряжения (клинико-психофизиологическое исследование). Дис. ... докт. мед. наук. М., 2007.
8. Каменев Ю, Каменев О. – «Вам поможет пиявка» Глава 1, стр. 9-12, 2019 год.
9. Костикова Л.И., - «Гирудотерапия, Энциклопедия лечения медицинскими пиявками» стр 73-87, 2016 год.
10. Геращенко Л., - «Пиявка – ваш домашний доктор». Стр. 53-70, 2008 год.
11. Савинов В. А. Комплексная гирудотерапия: Руководство для врачей. /Издательство БИНОМ Россия ISBN: 978-5-9518-0649-9. 2019. 512 стр.
12. Савинов В.А. Заболевания периферических сосудов Серия Комплексная гирудотерапия /Издательство: Медицина 2008. ISBN-13(EAN)

МЕДИКО-СОЦИАЛЬНЫЕ АСПЕКТЫ ЛОР ЗАБОЛЕВАНИЕ У ЧАСТО БОЛЕЮЩИХ ДЕТЕЙ

Тилаходжаева Гулбахор Ботировна

Ферганский медицинский институт общественного здоровья

Аннотация. Автор на основании анализа многочисленных литературных данных рекомендует органам здравоохранения своевременную санацию ЛОР-органов у детей следует рассматривать как важнейший качественный показатель в системе охраны материнства и детства, так как невыполнение этих мероприятий приводит к хронизации заболеваний ребенка. Хронический средний отит, болезни носа и его околоносовых пазух, болезни гортани с одинаковой частотой распространены у девочек и мальчиков.

Ключевые слова: Хронизация, обращаемость, частота, горла, реабилитация, средний отит

MEDICAL AND SOCIAL ASPECTS OF ENT DISEASE IN FREQUENTLY ILL CHILDREN

Tilyaxodjayeva Gulbahor Botirovna

Ferghana medical institute of public health.

Annotation. Based on the analysis of numerous literature data, the author recommends that the health authorities timely sanitation of the this organs in children should be considered as the most important quality indicator in the system of maternal and child health care, since failure to comply with these measures leads to chronicity of the child's diseases. Chronic otitis media, diseases of the nose and its paranasal sinuses, diseases of the larynx with the same frequency are common in girls and boys.

Key words: Chronization, negotiability, frequency, throat, rehabilitation, otitis media

ВВЕДЕНИЕ

Классы болезней органов дыхания и органов чувств, к которым относится ЛОРпатология, занимают одно из ведущих мест в структуре детской заболеваемости и имеют тенденцию к росту, что обуславливает важное медико-социальное значение данной патологии, особенно у школьников. Школьное обучение детей последнего десятилетия характеризуется значительным ростом интенсивности образовательного процесса, что сопровождается увеличением стрессовых воздействий и перегрузкой учащихся. Поступление в школу и переход к предметному обучению приходится на период острой адаптации, характеризуются выраженными эмоциональными и адаптационными изменениями в организме ребенка, что приводит к развитию частых острых респираторных заболеваний и формированию в течение последующих

лет хронической, в том числе и оториноларингологической патологии. Для планирования и реализации мероприятий по профилактике оториноларингологической патологии, совершенствованию медицинской помощи больным необходимо иметь информацию о распространенности болезней уха, горла и носа, а также о степени и характере влияния различных медико-социальных факторов на формирование и поддержание данной патологии у детей. В оценке здоровья населения большую роль играют показатели заболеваемости. Изучение заболеваемости только по обращаемости не отражает реальной картины, поскольку обращаемость зависит от доступности медицинской помощи, санитарной грамотности, медицинской активности населения и других факторов.

МЕТОДЫ И РЕЗУЛЬТАТЫ.

Высокий удельный вес острых заболеваний уха, горла и носа у часто болеющих детей обусловлен их возрастными особенностями: максимальное число острых случаев приходится на дошкольный возраст - с 1 года до 4 лет, затем этот уровень снижается. Максимум случаев хронических заболеваний ЛОР-органов (по обращаемости) приходится на возраст 5-6 лет. Максимальный уровень распространенности хронического тонзиллита, как по данным осмотра, так и по обращаемости, отмечен у детей 10-14 лет. Хронический средний отит, болезни носа и его околоносовых пазух, болезни гортани с одинаковой частотой распространены у девочек и мальчиков. Соотношение острых и хронических заболеваний в структуре распространенности болезней уха, горла и носа составляет 10:1. Результаты многочисленных исследований показали, что определенному возрасту свойственны те или иные болезни. По литературным данным, частота сочетанной патологии нарастает с возрастом детей, а в возрасте 14 лет, она превышает уровень показателя детей до 1 года в 1,8 раза. Установлено влияние климато-географических факторов на уровень распространенности отдельных групп ЛОР-заболеваний. Так, в результате исследования выявлено, что в населенных пунктах, расположенных в южных районах страны, уровень распространенности воспалительных заболеваний среднего уха значительно ниже, чем на базах исследований, расположенных в географических зонах с резким колебанием климатических условий. Отмечено снижение уровня заболеваемости на протяжении первых трех лет посещения ребенком детских учебных заведений. В структуре заболеваемости в исследуемых группах детей после поступления в школу ведущими причинами обращения являются - болезни органов дыхания (60,4% и 73,9%). Анализ структуры заболеваемости детей, перешедших в средние и старшие классы школы, показал, что ведущими состояниями явились болезни органов дыхания (65,5% и 79,9%). Оздоровление детей, имеющих высокий риск формирования основных видов хронической патологии ЛОР-органов целесообразно осуществлять круглогодично. Проводимое исследователями опрос матерей показал, что в условиях и образе жизни семей с детьми имеется достаточно много факторов риска возникновения заболеваний ЛОР - органов. В их числе:

неблагоприятная среда обитания, связанная со скученностью членов семьи, курением родителей, с загрязнением воздуха, отмечена респондентами в 45-50% случаях; недостаточная санитарная грамотность и низкая медицинская активность - 32-57% респондентов, распространение курения среди матерей - в 19-34% случаях; употребление алкоголя матерями (2-8% респондентов). И так, становится понятно, что реабилитация ребенка должна быть семейной, т.к. при наличии вредных факторов в окружающей ребенка домашней обстановке, где он проводит большое количество времени с членами своей семьи, может оказывать на его здоровье как отрицательное, так и положительное влияние в зависимости от состояния здоровья родственников и наличие (или отсутствие) у них вредных привычек. Органам здравоохранения своевременную санацию ЛОР - органов у детей следует рассматривать как важнейший качественный показатель в системе охраны материнства и детства, так как невыполнение этих мероприятий приводит к хронизации заболеваний ребенка. Лечение детей с заболеваниями ЛОР - органов должно быть своевременным и комплексным, то есть проводиться несколькими специалистами различного профиля (включая оториноларинголога, педиатра, аллерголога - иммунолога, физиотерапевта и др.) во избежание последующих осложнений. Медицинским и педагогическим работникам дошкольных учреждений рекомендуется проводить занятия физкультурой и закаливание детей различных возрастов и пропагандировать этот метод среди родителей. Органам санитарно-эпидемиологического надзора следует настоятельно рекомендовать интенсифицировать мероприятия по оздоровлению экологической обстановки в регионах проживания детей.

Частота распространенности заболеваний носа и околоносовых пазух у детей достигает 28– 30%. Практически каждый ребенок в возрасте старше 1,5 лет хотя бы раз в год болеет тем или иным острым заболеванием ЛОР-органов. Ежегодно регистрируемых случаев ОРВИ порядка 70% приходится на детский возраст. Хронические заболевания глотки у детей встречаются в 54% случаев, заболевания носа и околоносовых пазух – 16%, заболевания уха – около 28%. Актуальной медико-социальной проблемой является оптимизация методов лечения лимфадено-тонзиллярной патологии (аденоидиты, гранулезные фарингиты, хронический тонзиллит), которая, отмечается у 60–70% детей. Осложнения хронического тонзиллита, такие как эндо- и миокардиты, полиартриты, гломеруло- и пиелонефриты представляют собой большую опасность для жизни ребенка и вероятность его инвалидизации в дальнейшем. Наиболее часто среди заболеваний лимфаденоидного глоточного кольца у детей дошкольного и младшего школьного возраста встречается гипертрофия и воспаление аденоидных вегетаций, что становится причиной головных болей, расстройств внимания, ночного недержания мочи - никтурии, повышенного артериального давления, неврологических нарушений.

ВЫВОДЫ

Таким образом, органам здравоохранения своевременную санацию ЛОР-органов у детей следует рассматривать как важнейший качественный показатель в системе охраны материнства и детства, так как невыполнение этих мероприятий приводит к хронизации заболеваний ребенка и серьезным проблемам со здоровьем в будущем.

СПИСОК ИСПОЛЬЗОВАННОЙ ЛИТЕРАТУРЫ:

1. Бабанова А.В. Оценка влияния некоторых социально-гигиенических факторов на процессы адаптации у первоклассников / А.В. Бабанова // Экология человека. 2006. - Приложение 3.- С. 274-277.
2. Баранов А.А. Оценка здоровья детей и подростков при профилактических медицинских осмотрах / А.А. Баранов, В.Р.Кучма, Л. М. Сухарева. - М., 2004.- 278 с.
3. Борзов Е.В. Распространенность патологии ЛОР-органов у детей // Е.В.Борзов. Новости оториноларингологии и логопатологии. -2002.-№1 (29).-С. 3-5.
4. Вавилова В.П. Современный подход к дифференцированному ведению часто болеющих детей с патологией лимфоузлов / В.П. Вавилова, Т.И. Гаращенко, Н.К. Перевощикова, С.А. Павленко // Педиатрия. 2002. - № 5. - С. 6468.
5. Вербицкая Л.И. Медико-социальное исследование оториноларингологической патологии у детей республики Саха (Якутия): автореф. дис. ... канд мед. наук / Л. И. Вербицкая.- СПб., 2000. -33 с.
6. Гришин О.Н. Влияние экологических факторов железорудного региона на заболеваемость носа и околоносовых пазух / О.Н. Гришин, Р.А. Абсатаров // Российская ринология. - 2002. № 2. - С. 16-18.
7. Громова Л.Е. К вопросу о профилактике нутриентной недостаточности у детей младшего школьного возраста на Европейском Севере / Л.Е. Громова, В.В. Зашихина, Г.Н. Дегтева // Экология человека. - 2006. - Приложение 4/1. - С. 359-360.
8. Жакулина Л.А. Педагогические условия сохранения и укрепления здоровья школьников и педагогов // Здоровье подростков и юношества: материалы межрегиональной науч.-практ. конф. - Калининград, 2006.- С. 123-126.
9. Жданова Л.А. Роль адаптационных реакций в формировании здоровья школьников / Л.А. Жданова, Т. В. Руссова // Российский педиатрический журнал. 1999. - № 2. — С. 52-56.

ONKOLOGIK KASALLIKLARDA LIMFA TUGUNLARIDA MORFOFUNKSIONAL O'ZGARISHLAR

Холбобоева Шахноза Асадуллаевна

Фарғона жамоат саломатлиги тиббиёт институти

Аннотация: *Инсонлар ўлимига сабаб бўлаётган юрак-қон томир касалликларидан сўнг ўсма касалликлари 2-ўринни эгалламоқда. Ҳар бешинчи эркак ёки ҳар олтинчи аёлда ўсма касалликларининг у ёки бу тури учрамоқда. Ушбу мақола бачадон ўсмаси касаллиги ва у билан касалланган бемор аёлларда йўғон ичак тутқичидаги лимфа тугунларини морфофункционал ўзгаришларини аниқлашга бағишланган.*

Калит сўзлар: *бачадон ўсмаси, онкологик касалликлар, лимфа тизими, алиментар семизлик.*

MORPHOFUNCTIONAL CHANGES IN LYMPH NODES IN ONCOLOGICAL DISEASES

Xolboboyeva Shaxnoza Asadullayevna

Ferghana medical institute of public health

Annotation: *Tumors are the second leading cause of human death after cardiovascular diseases. Every fifth man or every sixth woman has one or another type of cancer. This article is devoted to determining the morphofunctional changes of the lymph nodes in the mesentery of the colon in women with uterine tumor disease.*

Key words: *uterine tumor, oncological diseases, lymphatic system, alimentary obesity*

МОРФОФУНКЦИОНАЛЬНЫЕ ИЗМЕНЕНИЯ ЛИМФАТИЧЕСКИХ УЗЛОВ ПРИ ОНКОЛОГИЧЕСКИХ ЗАБОЛЕВАНИЯХ

Холбобоева Шахноза Асадуллаевна

Ферганский медицинский институт общественного здоровья.

Аннотация: *Опухоли являются второй по значимости причиной смерти человека после сердечно-сосудистых заболеваний. Каждый пятый мужчина или каждая шестая женщина болеет тем или иным видом рака. Данная статья посвящена определению морфофункциональных изменений лимфатических узлов брыжейки толстой кишки у женщин с опухолевым заболеванием матки.*

Ключевые слова: *опухоль матки, онкологические заболевания, лимфатическая система, алиментарное ожирение.*

КИРИШ

Инсонлар ўлимига сабаб бўлаётган юрак-қон томир касалликларидан сўнг ўсма касалликлари 2-ўринни эгалламоқда. 2012-йилда 8 млн инсонда онкологик касалликлар натижасида ўлим ҳолати қайд этилган. ЖССТ нинг 2018-йил 12-сентябрдаги маълумотига кўра, 18 млн инсонда онкологик касаллик қайд этилиб, шундан 9.6 млн инсоннинг ҳаёти ўлим билан яқунланган. Ҳар бешинчи эркак ёки ҳар олтинчи аёлда ўсма касалликларининг у ёки бу тури учрамоқда.

Онкологик касалликлар таснифланганда бачадон ўсмалари барча жинсий тизим аъзоларининг ўсмалари орасида биринчи ўринни эгалламоқда. Ҳозирги кунда инсон организмнинг турли сохаларида жуда кўп учраётган ўсма касалликлари бачадонни ҳам четлаб ўтгани йўқ. Бачадондаги ўсма касалликлари хавфли ва хавфсиз турларда учраб, инсонларни саросимага солиб қўймоқда. Кўпгина морфологларнинг фикрича, ўсма ҳужайраларининг лимфа системаси орқали тарқалиши ва шу жумладан бачадон ўсма касалликлари келиб чиққанда ёки бу ўсма касалликларини даволаш жараёнидан сўнг унинг атрофидаги органларнинг лимфа тугунларида ўзгаришларни келтириб чиқаради.

Чаноқ бўшлиғида жойлашган органлар лимфа тугунлари ва лимфа томирларидаги ўзгаришлар йўғон ичак тутқичидаги лимфа тугунларида иммуноморфологик ўзгаришларни келтириб чиқаради. Ушбу ўзгариш айниқса бачадон ўсмаларини химиявий ва нур бериш усуллари билан ўрганишда чаноқ бўшлиғидаги ва унинг атрофидаги лимфа тугунларининг морфоструктурал ҳамда иммунлогик ўзгаришларини ўрганиш охириги вақтларда патоморфолог ва онкологлар олдидаги долзарб муаммо бўлиб қолмоқда.

Лимфа тизими организм иммун системасини шаклланишида иштирок этади. Организмнинг иммун системасига бир қанча омиллар таъсир кўрсатади: зарарли одатлар, нотўғри овқатланиш, ортиқча вазн, камҳаракат ҳаёт тарзи ва бошқалар. Ҳозирда дунё бўйича 2 млрд инсон ортиқча вазндан азият чекмоқда. Шундан 200 млн эркаклар ва 300 млн аёллар ташкил этади. Ҳар 10-бола семизликка дучор бўлган. Ҳар 10 йилда бу кўрсаткич 10 % га ортиб бормоқда. Алиментар семизлик оқибатида юрак-қон томир касалликлари, меъда-ичак касалликлари ва бунинг натижасида моддалар алмашинув жараёнининг бузилиши келиб чиқади. Метаболизмнинг бузилиши организм иммун фаолиятининг сусайиши лимфа тизимидаги ўзгаришларни келтириб чиқаради(Н. Ю.Дробижев, 2009);

Яна шуни таъкидлаш жоизки, ўсма касалликлари асосан кўп миқдорда гўшт истеъмол қилиш ва клетчаткаларга бой мева-сабзавотларни кам ейиш оқибатида келиб чиқишини Фарҳод Даутов, Тошкент Врачлар малакасини ошириш институтининг “Проктология” кафедраси профессор-олимлари исботлашган. Чунки гўштли овқатлар организмда ёғ кислоталарининг йиғилишига олиб келади, бу эса овқат ҳазми жараёнида кансероген моддаларни кўпайтиради.

Бу долзарб муаммо юзасидан кўпгина давлатларда бир қанча илмий тадқиқот ишлари олиб борилган. Жумладан, Россияда аспирант Д.Б.Астафаева, б.ф.н. Р.Ш.Тайгузин, проф. Э.Г. Хабибуллин 2007-йилда йўғон ичак лимфа тугунларини ўрганилиб, унинг микроскопик характеристикасини ҳайвонлар устида олиб борган тажриба асосида исботлаб берган.

Йўғон ичак саратон касаллигида иммунотерапиянинг бир қанча аспектларига бағишланган илмий тадқиқот ишлари орқали онкологик касалликларда иммунотерапияни қўллашнинг афзалликлари, ёмон сифатли ўсма касалликларини келтириб чиқарадиган ҳужайраларга қарши иммун системасини компонентлари ўрганилган.

Гематоген йўл орқали (жигар, суяк, ўпкада учрайдиган онкологик касалликлар) ҳамда лимфоген йўл (регионар лимфа тугунлари) орқали ўсма касалликларининг ҳужайралари метастазланади. Аҳолининг саломатлигини сақлаш ва мустаҳкамлаш борасидаги муаммоси давлат сиёсатининг устивор йўналишларидан бўлиб, у барча мамлакатларнинг ижтимоий-иқтисодий ривожланиши ҳолатига катта таъсир кўрсатади.

ТАДҚИҚОТНИНГ МАҚСАДИ ВА ВАЗИФАЛАРИ

Тадқиқотнинг мақсади:

- Бачадон ўсмаси билан касалланган бемор аёлларда йўғон ичак тутқичидаги лимфа тугунларини морфофункционал ўзгаришларини аниқлаш

- Бачадон ўсмаси билан касалланган бемор аёлларда йўғон ичак тутқичидаги лимфа тугунларини иммунологик фаолиятидаги ўзгаришларни аниқлаш

Тадқиқотнинг вазифалари

- Бачадон ўсмаси касалликларида йўғон ичак тутқичидаги лимфа тугунларининг морфофункционал ўзгаришларини ўрганиш

- Бачадон ўсмаси касалликларида йўғон ичак тутқичидаги лимфа тугунларининг гистокимёвий ва иммунологик ўзгаришларини ўрганиш

- Бачадон ўсмаларида даволаш муолажаларини ўтказишдаги химиявий препаратларни ҳамда роентген нурлари қўллашдаги лимфа тугунларини патоморфологик ўзгаришларини ўрганиш.

НАТИЖА ВА ХУЛОСА

Онкологик касалликларни диагностика қилиш ва даволаш усуллари борасида кўпгина илмий тадқиқот ишлари олиб борилган. Лимфа томирлари ва лимфа тугунларини ўрганиш борасида ҳам бир қатор ишлар амалга оширилган. Онкологик касалликларни келиб чиқишида лимфа системасининг аҳамияти жуда катта. Чаноқ бўшлиғи органларида учраган онкологик касалликлар шу жумладан, бачадонда учраган ўсма касалликларида ўтказилган даволаш муолажаларидан сўнг унинг атрофидаги органларнинг лимфа тизимига ҳам ўз таъсирини кўрсатмай қолмайди.

Тадқиқот Лимфа тугунлари ичига рангли суюқлик киритиш (инъекцион усул) йўли билан лимфа тугунлари, қон томирлари ва лимфатик синусларни ўрганиш,

лимфа тугунининг гистоморфологиясини ўрганишда Гематоксиллин-еозин бўёғи билан бўяш ҳамда гистохимик усулларида фойдаланиш, лимфа тугунининг ультраструктурасини электрон микроскоп ёрдамида кўриб, олинган гистологик текширув натижаларини статистик таҳлил қилиш усуллар ёрдамида ўрганилди.

Бачадон ўсмаси учраган аёлларда касалликни даволаш амалиётидан сўнг (онкологик оператсиядан ёки нур терапиясидан сўнг) лимфа тугунлари ва лимфатик синусларни гистохимик усуллардан фойдаланиб гистоморфологиясини ўрганиш давомида бачадон атрофида жойлашган йўғон ичакнинг лимфа тугунларидаги ўзгаришларни аниқланади. Бунинг натижасида ўсма касалликларини тарқалишини олиш мумкин.

Бачадон ўсмаси учраган аёлларнинг ёш гуруҳлари орасидаги динамикасини ва ривожланиш тенденцияси аниқланади ва ушбу маълумотлар асосида ижтимоий жиҳатдан қўллаб-қувватлаш бўйича аниқ, мақсадга йўналтирилган қонунчилик ва амалий характерга эга бўлган қарорларни қабул қилишда ахборот базаси бўлиб хизмат қилади.

Аҳоли орасида касалликнинг реабилитацияси ва касалликни камайтириш бўйича комплекс тадбирлар ишлаб чиқарилишига асос бўлади ва уларнинг профилактикасига доир илмий асосланган тавсиялар тақдим этилади.

Фойдаланилган адабиётлар:

1. Ашурова Н.Г., Наврузова Н.О. Доклиническая диагностика заболеваний шейки матки// Новости дерматовенерологии и репродуктивного здоровья. 2017. № 3 4(1). С. 29 - 30.
2. Ф.М.Аюпова, ЮД.Жабборова. Гинекология дарслик.Тошкент-2008 й.
3. ЮД. Джаббарова, Ф.М. Аюпова. Акушерлик дарслик. Тошкент-2013 й.
4. Анализ результатов хирургического лечения рака шейки матки пациенток фертильного возраста -В.С. Наврузова Республиканский онкологический научный центр Министерства здравоохранения Республики Узбекистан.2015й
5. Горобцова В.В., Ковалев А.А. Рак шейки матки: актуальность проблемы, принципы лечения. // Главный врач Юга России. 2016; 1 (48): 63–66.
6. Джемал А., Винеис П., Брей Ф., Торре Л., Форман Д. (редакция) Атлас по онкологии. Издание второе. – Атланта, штат Джорджия: Американское онкологическое общество, 2014
7. Makhmudova G.F. Age-related clinical,anatomical and morphological features of malignant tumors of the cervix// Journal of science and technology//2021.
8. Marlow LA, Waller J, Wardle J. Barriers to cervical cancer screening among ethnic minority women: a qualitative study. J Fam Plann Reprod Health Care 2015; 41 (4): 248–54.

EFFICIENCY OF APPLICATION OF INNOVATIVE BIOMECHANICAL ORTHOPEDIC INSTRUMENTS IN THE PATHOLOGY OF THE BONE-JOINT SYSTEM

Madaminov Sodik Madaminovich

*Department of medical fundamental disciplines
Ferghana branch of Tashkent medical academy, Uzbekistan*

Annotation: *This article shows the results of treatment of diseases of the musculoskeletal system caused by violations of the rules of biomechanics, along with the use of medicines, using an innovative biomechanical orthopedic device that helps restore the biomechanical properties of the body.*

Keywords: *principles of biomechanics, joint structure, compressing and suppressing surfaces, imbalance, dystrophy, destruction, deformation, rehabilitation, anatomical and mechanical terms.*

ЭФФЕКТИВНОСТЬ ПРИМЕНЕНИЯ ИННОВАЦИОННЫХ БИОМЕХАНИЧЕСКИХ ОРТОПЕДИЧЕСКИХ ИНСТРУМЕНТОВ В ПАТОЛОГИИ ОПОРНО-ДВИГАТЕЛЬНОЙ СИСТЕМЫ

Мадаминов Содик Мадаминович

*Кафедра медико фундаментальных дисциплин
Ферганский филиал Ташкентской медицинской академии, Узбекистан*

Аннотация: *В данной статье показаны результаты лечения заболеваний опорно-двигательной системы, вызванных нарушениями правил биомеханики, наряду с использованием лекарственных препаратов, с применением инновационного биомеханического ортопедического устройства, которое способствует восстановлению биомеханических свойств организма.*

Ключевые слова: *принципы биомеханики, структура суставов, сжимающие и подавляющие поверхности, дисбаланс, дистрофия, разрушение, деформация, реабилитация, анатомические и механические термины.*

Анализ механики движения человека называется биомеханикой. Это наука изучающая как и почему тело человека двигается так, а не иначе. Согласно закону биомеханики, суставы являются подшипниками в механике, двигательного аппарата. Синовиальная жидкостью в суставе рассматривается как вещество, которое смазывает поверхности. Гладкой хрящевая поверхность это в механике является рабочей поверхностью, покрывающей поверхность сустава, в то время как хрящевая выстилка считается прокладкой.

К процессу трения в суставах также применяются терминология из области механики. Например если в суставах нет суставная жидкость, это называется сухим трением, если между суставными поверхностями суставов есть жидкость, то это называется влажным трением, а если жидкость густой то это называется скольжением. В механике существует коэффициент скольжения или трения составляющая в середине величину равную 0,02 [1,2,7]. В биомеханике применительно к суставам и их движению имеется понятие “геометрия массы”. Этот показатель зависит от средней плотности части тела, оказывает большое влияние на процессе механического движения. В биомеханики для описания отдельных тело движения используется следующие термины :

Дорсифлексия — уменьшение угла голеностопного сустава

Подошвенное сгибание — увеличение угла голеностопного сустава

Поднятие — перемещение части тела вверх (по направлению к голове)

Опускание — перемещение части тела вниз (по направлению от головы)

Эверсия — поворот голеностопного сустава таким образом, что подошвенная поверхность стопы разворачивается в противоположную от другой ноги сторону

Инверсия — поворот голеностопного сустава таким образом, что подошвенная поверхность стопы разворачивается по направлению к другой ноге

Латеральный поворот — поворот по направлению от центральной/медиальной линии тела

Медиальный поворот — поворот конечности по направлению к центральной/средней линии тела

Пронация — поворот предплечья таким образом, что при согнутом предплечье ладонь обращена вниз

Супинация — поворот предплечья таким образом, что при согнутом предплечье ладонь обращена вверх

Ретракция — движение руки назад (по направлению к задней части тела) в плечевом суставе

Протракция — движение руки вперед (по направлению к передней части тела) в плечевом суставе

Боковой наклон — наклон позвоночника в сторону, по направлению от центральной/средней линии тела.

Под равновесием подразумевается достижение устойчивости. Важным принципом равновесия является размещение центра тяжести тела над основой поддерживающей конструкции. [8,9,10,11,12]

Итак, мы дали краткий обзор биомеханики суставов. Теперь рассмотрим сустав с точки зрения анатомии. Как известно суставы образуются из следующих элементов: суставной капсулы, окружающего сустава внутри которой имеется две суставные поверхности. А внутри сустава имеется синовиальная жидкость. Каждый сустав окружен сухожилиями, мышцами и крепким связочным аппаратом. С

биомеханической точки зрения большое значение имеют суставные поверхности так как именно они несут основную нагрузку, как при движении так и при сохранении равновесия тела. Во время движения одна суставная поверхность перемещается относительно другой, при этом создается огромная сила давления на этих поверхностях. суставов т.е их состояния здоровья в основном зависит от равномерного распределения этого давления по всей площади суставной поверхности.

Если давление между суставной поверхности распределяется не равномерно то возникает “дисбаланс” нагрузок, а это приводит к “дистрофии” суставной структуры. В биомеханике такое состояние неравномерной изношенности поверхности и приводит к деформации рабочей части механизма и является основной причиной преждевременного выхода из строя детали. В механике изношенные детали заменяются новыми. А в медицине врачи стараются восстановить изношенную деформированный орган и его функцию. Вот почему врачам необходимо тщательным образом изучить болезнь и выявить перво-причину патологии. Чтобы подтвердить свои слова [4], в качестве примера приведу несколько истории болезни и применяемый метод лечения, по отношению к ним а также полученные результаты.

Пациенту 63 года, мужчина страдает примерно более десять лет. Основная боль - в области правого коленного сустава. Больше на внутренней поверхности. А на левом коленом суставе боль наблюдается реже. Боли нарастали прогрессивно, и в результате он был вынужден воспользоваться костылем. При обследовании коленного сустава наблюдается изменений деформация коленного сустава. Боль усиливается при ходьбе, уменьшается к вечеру. Спит из-за боли согнутыми ногами. Томография выявила признаки остеохондроза коленного сустава. Исходя из этого диагностирован "остеопороз правого колена сустава" и долгое время лечился по месту жительства. Но без пользы, или боль на очень короткий период уменьшилась. Врачами пациенту были рекомендованы хондропротекторы, противовоспалительные препараты, обезболивающие препараты, а также гормональные средства. Между тем, пять-шесть лекарство вводили в полость сустава. Но со слов пациента эти препараты давали временные облегчения. После выслушивания жалоб пациента было проведено углубленное обследование больного для уточнения диагноза. При пальпации определялось наличие напряженности и боли в некоторых мышечных групп бедра. В частности "латеральных" и "медиальных", широких мышцах а также портняжных. Мышцах при физической нагрузке отмечалось боль. Данные томографии и клиническая картина болезни не совсем совпадали. Поэтому были тщательно выяснены причины возникновения заболевания. В результате выяснилось, что больной долгое время работал почтовым служащим в деревне всё время ездил на велосипеде по несколько километров в день, раздавая письма, газеты-журналы и пенсионные пособие населению. По словам пациента, у велосипеда была

неисправности в виде отсутствие у правой педали резиновой подставки для ног. По этой причине правая нога двигалась в неудобном положении. В результате стало известно, что причиной болезни в колене у больного стал результат длительного дисбаланса нагрузок на коленный сустав. Был сделан вывод, что в результате дисбаланса нагрузок в соединительной ткани и хрящи сустава постепенно потерпели дистрофические изменения, которые в конечном итоге привели к разрушению и деформации сустава. Исходя из этого вывода, мы решили прежде всего прекратить прием лекарственных препаратов. В месте этого провели восстановительную биомеханическую терапию с использованием самодельных ортопедических приспособлений. Для этого изготовили специально для коленного сустава больного приспособление который одновременно уменьшал и распределял давление равномерно по суставной поверхности. В результате: лечения с помощью биомеханической коррекционной специально модулированного устройства значительно уменьшились боли, а движения в коленном суставе стало гораздо активнее. А через полгода он оставил костыли и стал самостоятельно передвигаться. Наряду с этим он отметил, что из-за прекращения приема лекарства улучшилось деятельность желудочно-кишечного тракта, почек и печени. Так же больной с радостью отметил что с экономил огромную сумму денег, предназначенное для покупки лекарств.

Ниже приведем еще пару подобных примеров.

Пациенту "А" - 38 лет. Он уже несколько лет лечится с диагнозом "шейно-плечевой плексит". Но результат не удовлетворительный. Прежде чем лечить пациента, мы как всегда решили выяснить первопричину болезни. Для этого пришлось досконально изучить все привычки, а также условия труда и отдыха. В результате было установлено, что кровать пациента, особенно размер его подушки не только не соответствует даже противоречить законам биомеханики. Поэтому мы пришли к выводу, что первоначальный дисбаланс нагрузок шейных позвонков явилось дальнейшей дисфункции а затем к дистрофии которая является причиной остеохондроза и боли шейно-плечевом сегменте. Мы объяснили больному о причине его страдания и при помощи специально изготовленных средств устранили дисфункций шейных позвонков как всегда отменили прием лекарства. В результате которого в течение месяца больной был полностью избавлен от болей.

И наконец, третий пациент "Т" - 42 года. Она жаловалась нарастающую боль и деформации в области голеностопного сустава. Приём лекарственных препаратов обезболивающих противовоспалительных и хондропротекторов не даёт желательного эффекта, боли усиливаются. Сбор анализов и тщательного обследования показал что причиной патологии в голеностопном суставе является ношение обуви на высоком каблуке ! В результате изменения в суставах исчезли, боль исчезла полностью.

В течение последующих трех лет более пятнадцати подобных пациентов были пролечены на основе законов биомеханики, и положительные результаты были достигнуты у всех пациентов.

Вывод:

1) Каждый человек должен жить в полном соответствии не только с гигиеническими правилами, но и с законами биомеханики, чтобы укрепить свое здоровье.

2) Принимая во внимание тот факт, что многие сегодня не знают законов биомеханики, необходимо, чтобы среди шла широкая пропаганда в первую очередь среди подрастающего поколения.

3) Для обращения в клинику при патологии опорно-двигательного аппарата необходимо ввести понятие синдрома дисбаланса и разработать специальные лечебные мероприятия против этой патологии.

4) При лечении патологий опорно-двигательного аппарата следует ориентироваться на восстановление нарушенных биомеханических свойств организма, а также на лекарственные препараты, как основной метод лечения.

ИСПОЛЬЗОВАННАЯ ЛИТЕРАТУРА:

1. Ахмедов А. Г. "Анатомия человека". 2007.
2. Ахмедов Н.Г. "Атлас анатомии человека". 2005.
3. Гурфинкель до н. э. Сафронов В. А. "Способ исследования тонуса Мышц в динамике" 1969.
4. Интернет материалы: "Биомеханика: понимание терминов, определяющих движение нашего тела" www.technogym.ru
5. Синельников Р.Д "Атлас анатомии человека том I". 1996г.
6. Hammerman C., et al "Avery's Neonatology: Pathophysiology & Management of the Newbor". 1962г.
7. Sasada T, Maezawa H "Data Book on Mechanical Properties of Living Cells, Tissues, and Organs" 1973г.
8. В.М. Зацировский А.С.Аурин В.Н Селуянов "Биомеханика двигательного аппарата человека"
9. Самсонова А.В., Комиссарова Е.Н. "Биомеханика мышц" 2008г.
10. Евгений Блюм Биомеханика. "Методы восстановления органов и систем" 2019г.
11. Няшин Ю.И., Лохов В.А. "Основы биомеханики" 2007г.
12. Дубровский В.Н., Федоров В.Н. "Биомеханик" 2008г.

7-18 ЁШЛИ БОЛАЛАРНИНГ КЎЗ КОСАСИ АНТРОПОМЕТРИЯСИНИ ЎРГАНИШ

Нишонов Ю.Н

Абдулхакимов А.Р

Мадрахимова Н.Р

Фарғона жамоат саломатлиги тиббиёт институти

Аннотация: *Мақолада авторлар томонидан урганган адабиётлар маълумотлари келтирилган. Уларда кўз косасини жинсга, ёшга, калла суюғини тузилишига, оператив аралашувлар вақтида антропометрик кўрсаткичлар ахамияти келтирилган. Бундан ташқари кўз косасининг ҳажми ёшга ва жинсга қараб ўзгариши ҳам аниқланган.*

Калит сўзлар: *кўз, антропометрия, кўз косаси, калла суюғи, кўз косасига кириш тешиги*

ИССЛЕДОВАНИЕ АНТРОПОМЕТРИИ ГЛАЗА У ДЕТЕЙ 7-18 ЛЕТ

Нишонов Ю.Н

Абдулхакимов А.Р

Мадрахимова Н.Р

Ферганский медицинский институт общественного здоровья

Аннотация: *Статья содержит информацию из литературы, изученной авторами. В них представлена значимость антропометрических показателей при оперативных вмешательствах. Кроме того, установлено, что размер наглазника меняется в зависимости от возраста и пола. Ключевые слова: глаз, антропометрия, глазница, череп, глазница.*

STUDY OF EYE BOWL ANTHROPOMETRY OF 7-18 YEAR OLD CHILDREN

Nishonov Yu.N

Abdulkhakov A.R

Madrahimova N.R

Ferghana medical institute of public health

Annotation. *The article contains information from the literature studied by the authors. They present the significance of anthropometric indicators in surgical interventions. In addition, it was found that the size of the eyecup varies depending on age and gender.*

Key words: *eye, anthropometry, eye socket, skull, eye socket*

Долзарблиги: охирги йилларда кўриш органида ва кўз косасида антропометрик кўрсаткичларни ўрганиш турли хил кўз касалликларини даволашда ва олдини олишда мухим ахамият касб этмоқда. Бунда кўз касаллаиклари кўзнинг анторопометрик ўлчамлари ёшга, жинсга ва миллатига қараб фарқланади. Кўзнинг кўндаланг ва вертикал ўлчамларини аниқлаш орқали эса кўзнинг кўриш ўткирлигига баҳо бериш мумкин.

Мақсад: кўз косасини антропометрик (ёши, жинси, миллатига қараб) ўлчамларини аниқлаш ва улар орасидаги фарқланишларни ҳисобга олиб кўриш ўткирлигини аниқлаш, аниқланган тафовутлар асосида кўз касалликларига таъсир этувчи салбий омилларни аниқлаш

Ўрганиш усуллари: мақолани ёзишда А. Навоий номидаги республика миллий кутубхонаси, ҳамда соғлиқни сақлаш вазирлигининг кутубхоналаридан маълумотлар тўпланиб, ушбу маълумотларнинг ретроспектив тахлили ўтказилди.

Адабиётлар тахлилининг натижалари: Загаровская Т.М. ва соавторлар турли ёшдаги ва жинсдаги одамларни калла суюклирини кўз косасини морфологик тузилишларини ўрганишган. Бунинг учун улар В. И. Розомовский номидаги Саротов тиббиёт унверситетида анатомия кафедрасида 169 та паспортланган катта одам калла суюги ва 58 та ёш болаларнинг калла суюгини кўз косасининг ҳажми ва унга кириш ўлчамини ўрганишган. Бунда улар фотометрик усулдан фойдаланишган. Кўз косасига кириш тешигининг ҳажми ёшга боғлиқ ҳолатда ўзгаришини аниқлашган. Болаларда ўспиринлик даврида ўзининг етук ҳажмига эга бўлишини аниқлашган. Бир хил ёшдаги эркек ва аёлларда ўрганишлар шуни кўрсатдики, эркекларнинг кўз косасига кириш тирқиши аёлларга нисбатан каттароқ. Кўз косасининг энг тез ривожланиши 4-7 ёшга тўғри келишини аниқлашган.

Гайваронский И.В. ва соавторлар турли шаклдаги юз скелети ва кўз косасининг турли кўрсаткичларида кўз косасига кириш тирқишини ўрганишган. Бунда С.М. Киров номидаги ҳарбий тиббий академияда нормал анатомия кафедрасида жойлашган фундаментал музейдаги краниологик коллексияда 70 та паспортланган катта одамларни калла суюкларидан фойдаланишган. Бу калла суюклари асосан Россиянинг шимолий шарқий ҳудудларида яшаган халқларга тегишли бўлган. Ўлчовларни Р. Мартин усулида олиб боришган. Шартли равишда кўз косасига кириш тешигини медиал, ўрта ва латерал қисмларга бўлиб ўрганишган. Аниқланишича иккала кўз косасининг ўлчамлари нисбатан бир хиллигини аниқлашган. 46% ҳолларда кўз косасининг энининг ўлчамлари бир хил бўлган. 41% ҳолларда эса ўнг кўз косасининг эни катталигини аниқлашган. 13% ҳолларда эса чап кўз косасининг эни катта бўлган. 74% ҳолларда ўнг кўз косасининг бўйлама ўлчами катталиги, 17.4% ҳолларда эса чап кўз косасининг бўйлама ўлчами каттароқ бўлган. Аниқлашганки, фронтал сатҳда кўз косаси тешигининг шакли ва юз скелетининг тузилиши кўз косасининг жойлашишига таъсири йўқлигини исботлашган.

Баринов Э.Ф. ва соавторлари кўз косасида оператив аралашувларнинг стандартларини аниқлаштиришни морфометрик кўрсаткичлар ёрдамида амалга оширишни кўриб чиқишган.

Назарий тиббиётда кўз косасининг морфометрик кўрсаткичлари ўрганилади, лекин бу кўрсаткичлар анатомия фани учун етарли эмас. Одатда олинган маълумотларда ёшга боғлиқ холдаги ўзгаришлар ёритилган. Мисол тариқасида В. Николаенков ва соавторлари (2012) кўз косасининг ёритишдаги бир қанча ўлчамларни таклиф қилган: кўз косасининг латерал, медиал, паскки деворини узунлиги, кўз косалари оралиғи, кўз косасининг чуқурлиги, кўз косасининг кириш қисмини эни, бўйи ўлчамлари, кўз косасининг ҳажми, кўз нервларининг бир бирига нисбатан ҳосил қилган бурчаги, кўз нерви ва кўрув ўқининг ўзаро ҳосил қилган бурчаги шуларга мисол бўлади.

Шуть В. (2008) ўтказган илмий ишидатурли ёшдаги ёш болаларда калла суяги ва юзнинг турли кўринишларида кўз косасининг эни ва бўйини ўлчаган. Аниқланишича калла суягини турли шаклларда кўз косасининг морфометрик ўлчамлари турлича. Натижада кўзнинг ретро-булбар бўшлиғига оператив аралашувларда кўз косасининг деворларининг ўлчамларини аниқлаган ҳолда латерал ва паскки девордан кесма ўтказиш анатомик жихатдан устунлиги исботланган.

Ципяшук А. (2008) ўзининг илмий ишида турлича кранио типдаги катта ёшдаги одамларда кўз косасининг шаклига боғлиқ холда кўз косасининг юқориги ва паскки тирқишларининг индивидуал типологик хусусиятларини кўрсатиб берган. Бу маълумотларни кўз косасига боғлиқ бўлган оператив аралашувларда муҳимлигини кўрсатиб берган. Бундан ташқари олинган натижалар отоларингология, нейрохирургия, юз-жағ жаррохлик амалиётида кераклиги исботланган.

Вовк Ю. (2010) ўз ишида кўз косасига кириш тешигининг жинсга боғлиқ холда фарқланишини кўрсатиб, юз ва бош суягининг шаклига боғлиқлигини кўрсатган.

Тиббиётнинг эhtiёжидан келиб чиқиб охириги йилларда морфометрик кўрсаткичларни аниқлаштириш бўйича бажарилаётган ишларни кўплигини кўришимиз мумкин.

Ёноқ комплекси жарохатланишида кўз косаси шикастланиши келиб чиққан холларда унинг эстетик операцияларни режалаштиришда кўз косасининг эни ва бўйини ўлчамларини муҳимлигини Жо Т. (2014) ўз ишида кўрсатиб берган.

Михайлюков В. (2014) кўз косасини жарохатларида тиклаш операцияларини бажариш учун кўз косасининг ўлчаш методикасини ишлаб чиққан. Ўз методикасида авторларига ўзининг тавсияларини берган.

Эндокрин офталмапатик диагностикасида Шеремета М. ва соавторлар (2009) МСКТ натижаларини ҳисобга олиш кераклигини айтган. Бунда кўз косасининг чуқурлиги, эни, бўйи, кўрув каналининг тешигини диаметри ўрганилган. Кўрув каналини диаметрини ва узунлиги билиш, кўрув нервида оператив аралашувларни

оптимизациялаштириш имконини яратади. Бундан ташқари кўрув каналининг кўрув нервига боғлиқ ўсма касаллигида жарроҳлик аралашувларга ёрдам беради.

Хулоса: шуни айтиш мумкинки, чет мамлакатлардан фарқли равишда бизнинг худудда кўз косаси антропометрияси бўйича маълумотлар тарқоқ ва илмий амалий изланишлар етарли эмас.шу сабабли бу йўналишдаги илмий изланишлар долзарблигича қолмоқда.

Фойдаланилган адабиётлар:

1. Загаровская Т.М., Алешкина О.Ю, Сырова О.В. - Изменчивость морфометрических характеристик глазницы в зависимости от возраста и пола 2013.
2. Гайваронский И.В., Долженкова М.П., - Пространственная организация входа в глазницу 2012.
3. Баринов Э.Ф., Дубина С.А., - Количественная анатомия глазницы 2014
4. Николаенков В.П. Орбитальные переломы: 2012. – 436 с.
5. Шуть В.В. Возрастные и индивидуальные различия в строении глазницы по данным морфометрии и лучевой диагностики: автореф. 2008.-21 с.
6. Ципяшук А.Ф. Морфология глазничных щелей у взрослых людей при различных краниотипах: автореф. 2008.- 25 с.
7. Вовк Ю.Н. клиническая анатомия головы: учеб.пособ.2010. -196 с.
8. Жо Т. Ан антропометрик анд тхрее- дименсионал компутед томографик эвалуатион оф тво поинт фикатион оф зигаматик сомплех фрактурес. 2014. -493-499 с.
9. Михайлюков В.М. Безрамная навигация в хирургическом лечении посттравматических дефектов и деформаций глазниц: автореф. 2014.-24 с.
10. Шеремета М.С. Клинико –рентгенологические взаимоотношения при эндокринной-офтальмопатии. 2009. 53-57 с.

**MATEMATIKA DARSLARIDA GRAFIK ORGANAYZERLARDAN FOYDALANIB
O'QUVCHILARNING MATN BILAN ISHLASH KOMPETENSIYALARINI RIVOJLANTIRISH
IMKONIYATLARI**

Ataxonova Erkinoy Jo'rayevna

*O'zbekiston respublikasi Farg'ona viloyati O'zbekiston tumani 10-umumiy o'rta ta'lim
maktabi matematika fani o'qituvchisi*

Xolburiyeva Shahnoza Sobirjonovna

*O'zbekiston respublikasi Farg'ona viloyati O'zbekiston tumani 57-umumiy o'rta ta'lim
maktabi matematika fani o'qituvchisi*

Annotatsiya: *Ushbu maqolada matematika darslarida grafik organayzerlardan foydalanib o'quvchilarning matn bilan ishlash kompetensiyalarini rivojlantirish imkoniyatlari yoritilgan.*

Kalit so'zlar: *interfaol metodlar, grafik organayzerlar, ta'lim sifati, fikrlash jarayoni, matn bilan ishlash, kompetensiya.*

**ВОЗМОЖНОСТИ РАЗВИТИЯ КОМПЕТЕНЦИЙ УЧАЩИХСЯ ПО РАБОТЕ С ТЕКСТОМ
С ПОМОЩЬЮ ГРАФИЧЕСКИХ ОРГАНАЙЗЕРОВ НА УРОКАХ МАТЕМАТИКИ**

Аннотация: *В данной статье рассматриваются возможности развития компетенций учащихся по работе с текстом с помощью графических органайзеров на уроках математики.*

Ключевые слова: *интерактивные методы, графические органайзеры, качество образования, мыслительный процесс, работа с текстом, компетентность.*

**OPPORTUNITIES FOR DEVELOPING STUDENTS' COMPETENCIES IN WORKING WITH
TEXT USING GRAPHIC ORGANIZERS IN MATH LESSONS**

Annotation: *This article discusses the opportunities for developing students' competencies in working with text using graphic organizers in math lessons.*

Key words: *interactive methods, graphic organizers, education quality, thought process, text processing, competence.*

Hozirgi kunga kelib respublikamizda mil-liy ta'lim tizimining huquqiy asoslarini shakllantirish uchun keng sharoitlar yaratildi. O'z navbatida, islohotlar ta'lim tuzilmasi va mazmun-mohiyatini takomillashtirish uchun imkon yaratdi.

Mamlakatimiz Prezidenti Sh.M.Mirziyoyev ta'kidlaganidek, «Biz ta'lim va tarbiya tizimi–ning barcha bo'g'inlari faoliyatini bugungi zamon talablari asosida takomillashtirishni o'zimizning birinchi darajali vazifamiz deb bilamiz».

Hozirgi davrda ta'lim samarador–ligi ko'rsatkichlarini ko'tarish, mutaxassislarining kasbiy kom–petentlik darajasini oshirish, pedagog kadrlarni innovatsion faoliyatga yo'naltirish, ilg'or xorijiy tajribalarni o'rganish va maqsadli yo'naltirish ta'lim tizimini modernizatsiya–lashdagi dolzarb vazifalar etib belgi–landi.

Ta'lim sifatini oshirish maqsadida so'ngi yillarda ta'limning barcha tizimida kompetensiyaviy yondashuv asosida o'qitishni tashkil etilmoqda. Boshqa fanlar qatorida, ayniqsa, matematika fanini o'qitish va o'rganishda kompetensiyaviy yondashuvdan foydalanib, o'quvchilarga matematik tushunchalarni hayotiy bog'liqliklar asosida o'qitish va o'rgatishni tashkil qilish bugungi kunda ta'lim tizimining dolzarb va asosiy omilidir.

Pedagogik kompetentlikka o'qituvchilik faoliyatini sifatli tashkil etilishini ta'minlovchi omil sifatida qaralmoqda. Bugungi kunda kompetentlikni qaysi mezonlar bilan belgilanishini o'rganish muhim bo'lmoqda.

“Kompetentlik” - inglizcha «competence» tushunchasi lug'aviy jihatdan «qobiliyat» ma'nosini bildiradi. Mazmunan esa «faoliyatda nazariy bilimlardan samarali foydalanish, yuqori darajadagi kasbiy malaka, mahorat va iqtidorni namoyon eta olish»ni yoritishga xizmat qiladi.

Kasbiy kompetentlik mutaxassis tomoni–dan faoliyatni amalga oshirish uchun zarur bo'lgan bilim, ko'nikma va malakalarning egallanishi va ularning amalda yuqori dara–jada qo'llay olinishi hisoblanadi.

Kompetentlik quyidagi belgilar bilan tav–siflanadi:

- har qanday muayyan vaziyatda, uning turli xil jihatlarini hisobga olgan holda bilim–larni o'z o'rnida va tezkorlik bilan to'g'ri qo'llay bilish;
- qarorlarni qabul qila bilishga qodirlik va tayyorlik, shu bilan birga, mazkur vaziyat uchun eng maqbul qaror variantini tanlay olish;
- ijtimoiy harakatlarni tashkil etish va buning uchun barcha imkoniyatlarni ishga sola bilish;
- faoliyat doirasida boshqa odamlar bilan o'zaro munosabatlarni aniq maqsadlarni ko'zlagan holda va maqsadga muvofiq, maqbul tarzda o'rnata olish imkonini beradigan kommunikativ ko'nikmalar;
- muayyan ma'naviy qadriyatlar, dunyoqarash, umummadaniy va axloqiy sifatlarga egalik, faoliyatga intilish hissining mavjudligi;
- o'zining ijodiy imkoniyatlarini rivoj–lantirish, faoliyatning yangi usullarini egal–lashga intilish.

Matn bilan ishlash kompetensiyasi - turli manbalardan zarur ma'lumotlarni izlab topa olishni, saralashni, qayta ishlashni, saqlashni, ulardan samarali foydalana olishni, ularni tasniflay olish layoqatlarini shakllantirishni nazarda tutadi.

Bugungi kunda matematikani o'qitishda matn bilan ishlash kompetensiyani rivojlantiruvchi bir qancha metodlar mavjud. Bulardan eng samaralilari qatoriga grafik organayzerlarni kiritish mumkin.

Grafik organayzerlar (tashkil etuvchi) – fikriy jarayonlarni ko'rgazmali tashkil etish vositasi. Grafik organayzerlar o'quvchilarga taqdimot bilan, matn bilan, chizma bilan ishlash texnikasini shakllantirishga yordam beradi. Grafik organayzerlar matnli ma'lumotning turiga ko'ra quyidagi tartibda qo'llaniladi:

Matnli ma'lumotlarni tarkiblashtirish va tarkibiy bo'lib chiqish, o'rganilayotgan tushunchalar (voqea, hodisa, mavzular) o'rtasidagi o'zaro bog'liqlik va o'rgatish usul va vositalari:

Klaster, Toifalash jadvali, Insert, B/B/B jadvali.

Berilgan matnli ma'lumotlarni tahlil qilish, solishtirish va taqqoslash usul va vositalari: T-jadvali, Venn diagrammasi.

Muammoni aniqlash, uni hal etish, tahlil qilish va rejalashtirish usullari va vositalari: “Nima uchun?”, “Baliq skeleti”, “Piramida”, “Nilufar guli” sxemalari, “Qanday?” ierarxik diagrammasi, “Kaskad” tarkibiy - mantiqiy sxema.

Klaster metodi - pedagogik, didaktik strategiyaning muayyan shakli bo'lib, u ta'lim oluvchilarga ixtiyoriy muammo (mavzu) lar xususida, jumladan berilgan matnli ma'lumotlar to'g'risida erkin, ochiq o'ylash va fikrlarni bemalol bayon etish uchun sharoit yaratishga yordam beradi. Ushbu metod muayyan mavzuning ta'lim oluvchilar tomonidan chuqur hamda puxta o'zlashtirilguniga qadar fikrlash faoliyatining bir maromda bo'lishini ta'minlashga xizmat qiladi.

Venn diagrammasi - grafik ko'rinishda bo'lib, mavzu bo'yicha matnli ma'lumotlardan olingan natijalarni umumlashtirib, ulardan bir butun xulosa chiqarishga, ikki va undan ortiq turdagi predmetlarni (ko'rinish, fakt, tushuncha) taqqoslash, tahlil qilish va o'rganishda qo'llaniladi. Diagramma ikki va undan ortiq aylananani kesishmasidan hosil bo'ladi. Metodning maqsadi: bu metod grafik tasvir orqali o'qitishni tashkil etish shakli bo'lib, u ikkita o'zaro kesishgan aylana (yoki boshqa geometrik shakl) tasviri orqali ifodalanadi. Mazkur metod turli matnlar, tushunchalar, asoslar, tasavvurlarning analiz va sintezini ikki aspekt orqali ko'rib chiqish, ularning umumiy va farqlovchi jihatlarini aniqlash, taqqoslash imkonini beradi.

Toifalar bo'yicha - ma'lumotlarni taqsimlashning yagona usuli mavjud emas. Bitta kichik guruh toifalarga ajratish boshqa guruhda ajratilgan toifalardan farq qilishi mumkin. Ta'lim oluvchilarga oldindan tayyorlab qo'yilgan toifalarni farq qilishi mumkin.

B/B/B jadvali – Bilaman/Bilishni xohlayman/Bilib oldim.

Mavzu, matn, bo'lim bo'yicha izlanuvchilikni olib borish imkonini beradi. Tizimli fikrlash, tuzilmaga keltirish, tahlil qilish ko'nikmalarini rivojlantiradi. Mavzu bo'yicha “nimalarni bilasiz?” va “nimani bilishni xohlaysiz?” degan savollarga javob beradilar. Jadvalning 1 va 2 bo'limini to'ldiradilar. Mavzuni tinglaydilar, berilgan matnni mustaqil

o'qiydilar va 3 bo'limni to'ldiradilar. Masalan, "Funksiya" mavzusi bo'yicha B/B/B jadvali quyidagicha bo'lishi

B.B.B	Tushunchalar	Bilaman	Bilishni xohlayman	Bilib oldim
1	Funksiya ta'rifi va uning berilish usullari.	Funksiya ta'rifi	Funksiyaning berilish usullari	+
2	Funksiyaning aniqlanish va qiymatlar sohasi	Aniqlanish va qiymatlar sohasini	Uni amaliyotda qo'llash	+
3	Funksiyaning davriyligi. Davriy funksiyalar sinfi.	+	Funksiyaning davriyligi. Davriy funksiyalar sinfi	+
4	Funksiya kompozitsiyasi.	-	Funksiya kompozitsiyasi	+
5	Funksiyaning uzilish nuqtalari.	-	Uzilish nuqtalari, misol	+
6	Funksiyaning juft va toqligi. Juft va toq funksiyalar sinfi.	Funksiya juft va toqligi	Juft va toq funksiyalar sinfi.	+
7	Teskari funksiya topish.	-	Teskari funksiya topish usullari.	+

O'quvchilar jadval ustunlarini to'ldiradilar va bunda matnlar bilan ishlaydilar. Berilgan matnni mustaqil o'qiydilar, o'z fikrlarini, tushunchalarini matnlarda baon etadilar.

Konseptual jadvali - o'rganilayotgan mavzu bo'yicha matn ikki yoki undan ortiq jihatlar bo'yicha fikrlarni taqqoslashni ta'minlaydi. U individual ravishda rasmiylashtiriladi. Belgilangan vaqt ichida u tartibda (juftlik bilan) to'ldiriladi, sabablar chap tomonda, aksincha o'ng tomonda - qarama-qarshi fikrlar, omillar va boshqalar yoziladi. Bu jadval tanqidiy kuzatishni rivojlantiradi.

Baliq skeleti: berilgan matndagi bir qator muammolarni tavsiflash va hal qilishga imkon beradi, tizimli fikrlash, tizimlashtirish, tahlil qilish ko'nikmalarini rivojlantiradi. Chizish qoidalari: (shaxsiy yoki kichik guruhlarda) yuqori "suyak" kichik muammoni anglatadi, pastki qism esa bu kichik muammolar mavjudligini isbotlaydi. Ular kichik guruhlariga qo'shilishadi, matnlar bilan ishlaydilar, taqqoslashadi va rasmlarini to'ldiradilar.

Nilufar guli sxemasi – muammoni yechish vositasidir. O'zida nilufar guli ko'rinishini namoyon qiladi. Uning asosini to'qqizta katta to'rtburchaklar tashkil etadi. Matnlar bilan ishlash orqali tizimli fikrlash va tahlil qilish qobiliyatlarini rivojlantiradi va faollashtiradi.

Xulosa qilib aytadigan bo'lsak, grafikli metodlar talabalarga har tomonlama, ayniqsa matnlar bilan ishlash ko'nikmalarini rivojlantirish, mustaqil fikrlash va ularni tizimlashtirish imkonini beradi.

Xususan, o'quvchilar mavzu haqidagi asosiy tushunchalarni ko'z o'ngida sxematik tarzda matnlar orqali namoyon qila oladi, mustaqil va tez fikrlay oladi, muammoni qo'ya olish, uni tizimga solish imkoniga ega bo'ladi. Demak, grafikli metodlar yordamida

o'quvchilar berilgan mavzuni zerikishlarsiz, noodatiy tarzda va albatta, matn orqali o'rganish imkoniga ega bo'ladilar.

Hozirgi kunda o'qituvchining pedagogik mahoratini yanada oshirish muammosi davr talabidir. Bu esa yosh avlod bilan yanada faol ish olib borish, ularda hozirgi jamiyat talablariga muvofiq keladigan dunyoqarash va axloqiy tamoyillarni hosil qilish bugungi kunning muhim vazifasi ekanligini belgilaydi.

FOYDALANILGAN ADABIYOTLAR RO'YXATI:

1. Mirziyoyev SH.M. Xalqimizning roziligi bizning faoliyatimizga berilgan eng oliy bahodir. 2-jild. T.: "O'zbekiston", 2018. – 507 b.
2. Muslimov N.A va boshqalar. Pedagogik kompetentlik va kreativ asoslari. O'quv-metodik qo'llanma. – T.: "Sano-standart", 2015. – 120 b.
3. Abdunazarova, Dilfuza Tukhtasinovna, Maxfuza Madraximova, and Shuhrat Madrahimov. "SOLVING EQUATIONS IS FOUNDATIONAL FOR MIDDLE AND HIGH SCHOOL MATH." Scientific Bulletin of Namangan State University 3.5 (2021): 7-10.
4. Axmedovna, Madraximova Maxfuza, Turdaliyev Sodiqjon Muminjonovich, and Abduraxmonov Dilmurod Akramaliyevich. "CORRELATION COEFFICIENT AS A MATHEMATICAL SOLUTION OF ECONOMIC ISSUES." INTERNATIONAL JOURNAL OF RESEARCH IN COMMERCE, IT, ENGINEERING AND SOCIAL SCIENCES ISSN: 2349-7793 Impact Factor: 6.876 16.06 (2022): 72-75.
5. Рахматуллаев, М. "Бош муҳаррир: Наманган давлат университети ректори СТ Турғунов Масъул муҳаррир: Илмий ишлар ва инновациялар бўйича проректор МР Қодирхонов Масъул муҳаррир ўринбосари: Илмий тадқиқот ва илмий педагогик кадрлар тайёрлаш бўлими бошлиғи Р. Жалалов Т А Ҳ Р И Р Ҳ А Й Ъ А Т И."
6. Shukurovich, Madrahimov Shuhratjon, and Madrahimova Mahfuza Ahmedovna. "Measures For Monitoring And Evaluation Of Power Activity In Higher Education." JournalNX: 423-426.
7. Madrakhimov, Shukhrat Shukurovich, and Mahfuza Akhmedovna Madrakhimova. "A HERO WHO SAW THE WAR!." 75-летию Победы Великого народа посвящается: Люди. События. Факты. 2020.
8. Madrakhimova, Mahfuza Akhmedovna, and Maftuna Islomjon qizi Yakubjonova. "CRITERIA OF MONITORING AND EVALUATION FOR EDUCATIONAL ACTIVITIES." Scientific Bulletin of Namangan State University 1.6 (2019): 346-347.
9. Shukurovich, Madrakhimov Shukhratjon, et al. "OPPORTUNITIES TO DEVELOP STUDENTS' TEXT WORKING COMPETENCIES IN LECTURE LESSONS." Galaxy International Interdisciplinary Research Journal 10.11 (2022): 799-803.
10. Ugli, Muydinjonov Ziyodjon Rafiqjon, et al. "ORGANIZATIONAL FORMS OF COMPUTER SCIENCE EDUCATION." Galaxy International Interdisciplinary Research Journal 10.11 (2022): 790-794.

11. Ugli, Muydinjonov Davlatjon Rafiqjon, et al. "USE OF REMOTE TECHNOLOGIES IN TEACHING COMPUTER SCIENCE." *Galaxy International Interdisciplinary Research Journal* 10.11 (2022): 785-789.
12. Siddikovna, Ahmedova Zebikhon, Marasulova Zulayho Abdullayevna, and Yuldashev Abdurauf Rozmatjonovich. "Innovations and Advanced Foreign Experiences in Teaching Informatics in Higher Education in Interdisciplinary Relations." *JournalNX* (2021): 371-374.
13. Ruzmatjonovich, Yuldashev Abdurauf. "MODERN SOFTWARE." *Galaxy International Interdisciplinary Research Journal* 10.11 (2022): 795-798.
14. Turdaliyev, SM va boshqalar. "Axborot xavfsizligini biznes uchun strategik qilish." *ACADEMICIA: Xalqaro multidisipliner tadqiqot jurnali* 11.4 (2021): 1019-1021.
15. Muydinjonov, Davlatjon R. "Uch singulyar koeffitsientli Helmgolts tenglamasi uchun Xolmgren masalasi". *Elektron tahlil va amaliy matematika jurnali* 2019.1 (2019): 15-30.
16. Muydinjonov, Ziyodjon, and Davlatjon Muydinjonov. "INFORMATION, COMMUNICATION AND TECHNOLOGY (ICT) IS FOR TEACHER AND STUDENT." (2022).

“INFORMATIKA VA AT” FANINI O‘QITISHDA ZAMONAVIY AXBOROT-KOMMUNIKATSIYA TEXNOLOGIYALARI VA INTERFAOL METODLARNING INTEGRATSIYASI

Nishonova Yulduz O‘lmasovna

O‘zbekiston respublikasi Farg‘ona viloyati O‘zbekiston tumani 57-umumiy o‘rta ta‘lim maktabi informatika va axborot texnologiyalari fani o‘qituvchisi

Ataxonova Erkinoy Jo‘rayevna

O‘zbekiston respublikasi Farg‘ona viloyati O‘zbekiston tumani 10-umumiy o‘rta ta‘lim maktabi informatika va axborot texnologiyalari fani o‘qituvchisi

Annotatsiya: *Ushbu maqolada “Informatika va AT” fanidan “Mantiq asoslari” mavzusini «MindMaster» dasturiy vositasidan foydalanib “Idrok xaritasi” metodi yordamida o‘qitish yoritilgan.*

Kalit so‘zlar: *interfaol metodlar, “Informatika va AT”, “Idrok xaritasi” metodi, zamonaviy axborot-kommunikatsiya texnologiyalari, ta‘lim sifati, fikrlash jarayoni, g‘oyalar.*

ИНТЕГРАЦИЯ СОВРЕМЕННЫХ ИНФОРМАЦИОННО-КОММУНИКАЦИОННЫХ ТЕХНОЛОГИЙ И ИНТЕРАКТИВНЫХ МЕТОДОВ В ПРЕПОДАВАНИИ ПРЕДМЕТА "ИНФОРМАТИКА И ИТ"

Аннотация: *В данной статье описано преподавание темы «Основы логики» из предмета «Информатика и информационные технологии» с помощью программного инструмента «MindMaster» по методу «Карта восприятия».*

Ключевые слова: *интерактивные методы, «Информатика и информационные технологии», метод «Карта восприятия», современные информационно-коммуникационные технологии, качество образования, мыслительный процесс, идеи.*

INTEGRATION OF MODERN INFORMATION AND COMMUNICATION TECHNOLOGIES AND INTERACTIVE METHODS IN TEACHING THE SUBJECT "INFORMATICS AND IT"

Annotation: *This article describes the teaching of the topic "Fundamentals of Logic" from the subject "Computer Science and Information Technology" using the MindMaster software tool using the "Perception Map" method.*

Keywords: *interactive methods, "Computer Science and Information Technologies", "Perception Map" method, modern information and communication technologies, quality of education, thought process, ideas.*

Bugungi kunda kelajagimiz bo'lgan o'quvchi-yoshlarni yuksak madaniyatli, bilimli qilib tarbiyalashda har bir pedagog xodim o'zini mas'ul ekanligini bilgan holda, dars samaradorligini oshirib borishi, innovatsion texnologiyalardan unumli foydalanishi dolzarb masala hisoblanadi.

Respublikamiz Prezidenti Sh.Mirziyoyev «Bilimdon va ma'naviy yetuk bo'lgan, zamonaviy texnika va texnologiyalarni egallagan hamda boshqara oladigan malakali mutaxassislarni tarbiyalab yetishtirish bunday islohotlarning asosiy maqsadi hisoblanadi. Chuqur islohotlarni amalga oshirish, bozor iqtisodiyotiga o'tish, birinchi navbatda kadrlar potensialiga, ularning kasb jihatidan tayyorgarligiga bog'lik, bo'ladi», deb ta'kidlagan edilar. Shunday ekan, axborot kommunikatsion hamda ta'lim texnologiyalaridan samarali foydalanish hozirgi zamon yutuqlariga asoslangan holda davr talabiga mos keladigan pedagogik mahoratning nazariy amaliy asoslarini hamda uning shakllanish jarayonini yaratish eng dolzarb vazifalardandir.

O'zbekiston Respublikasi Prezidentining 2019 yil 29 apreldagi PF-5712-son Farmoni asosida qabul qilingan "O'zbekiston Respublikasi Xalq ta'limi tizimini 2030-yilgacha rivojlantirish konsepsiyasi" asosida qator reja va loyihalar ishlab chiqildi. Bugungi ta'lim tizimi eski mazmundagi o'quv dasturlaridan voz kechib, innovatsion raqamli iqtisodiyot va axborotli jamiyat uchun kadrlar tayyorlash imkoniyatini beradigan o'qitish tizimiga o'tmoqda. Shunga mos ravishda, ta'lim berishga innovatsion yondashuvlar ham o'zgarib, internet va axborot texnologiyalari imkoniyatlari tufayli o'qituvchilar oddiy bilim beruvchidan, asosiy tashkilotchiga aylanmoqdalar.

Yuqoridagilardan kelib chiqib, Informatika va AT fanini o'qitishni o'quvchilarda XXI asr ko'nikmalari, ya'ni bilim olish ehtiyojini, asosiy o'quv-ilmiy va umummadaniy kompetensiyalarni, milliy va umumbashariy qadriyatlarga asoslangan ma'naviy-ahloqiy fazilatlarni, mehnat ko'nikmalari, tanqidiy va ijodiy fikrlash, kasb tanlashga ongli munosabatda bo'lishga o'rgatish imkonini beruvchi ba'zi zamonaviy texnologiyalar va o'qitish metodlarini qo'llagan holda loyihalashtirish ayni muddaodir.

Quyida umumiy o'rta ta'lim maktablarida Informatika va AT fanidan 9-sinf o'quvchilariga "Mantiq asoslari" mavzusini o'qitishda interfaol metodlar hamda zamonaviy axborot texnologiyalari asosida o'qitish yuzasidan tavsiyalar keltiramiz.

O'quvchilarga "Idrok xaritasi" metodi bo'yicha yangi mavzu yuzasidan o'z shaxsiy qarashlarini sxemalarda ifodalash topshiriladi. O'quvchilarga 10 daqiqa vaqt beriladi. Belgilangan vaqt yakunlangach, o'quvchilar uchun notanish va tushunarsiz bo'lgan ma'lumotlar o'qituvchi tomonidan tahlil qilinib, izohlanadi, ularning mohiyati to'liq yoritiladi. Mavzu bo'yicha tayanch tushunchalarni o'zlashtirish darajasini aniqlash, baholash, shuningdek, yangi mavzu bo'yicha dastlabki bilimlar darajasini tashhis qilish maqsadida qo'llaniladi.

«Idrok xaritasi (ingl. Mind map – fikrlar xaritasi)» metodi – fikrlash jarayonida ma'lumotni inson idrok etishi uchun qulay shaklda – mantiqiy va assotsiativ sxemalarda aks ettirishning grafik metodi hisoblanadi. Idrok xaritasi fikrlash jarayonini aks ettiradi.

Jarayon boshlanganda, bitta fikr boshqalarini keltirib chiqaradi. Har qanday g'oya deyarli barcha yo'nalishlarda cheksiz rivojlanishi mumkin. Asosiy g'oya bir necha yirik g'oyani o'z ichiga oladi, ularning har biri, o'z navbatida, undan ham kichik g'oyalar ko'rinishida aniqlanadi. Har bir kichik fikr ma'lum bir global fikr bilan uzviy bog'liq. Ularning hammasini tasvirlash mumkin. Boshqacha aytganda, idrok xaritasi metodi kafolatlangan yakuniy natijani berish imkoniga ega:

- ma'ruza mashg'ulotlarida yangi bilimlarni bayon qilish (jamoaviy);
- amaliy mashg'ulotlarida bilimlarni tekshirish, mustahkamlash (kichik guruhlarda);
- mustaqil ta'limda ijodiy ishlash, mantiqiy fikrlash malakalarini rivojlantirish (individual).

Idrok xaritasi metodini olib borish bosqichlari:

1. Miya bo'roni. Bu mulohaza mavzusini, ya'ni asosiy mavzuni qidirishni maqsad qiladi. Odatda, xarita markazida – ko'rsatilgan mavzu, ma'lumot turadi.

2. To'ldirish. Asosiy g'oya aniqlanganda, u bilan bog'liq asosiy mavzularni ajratib ko'rsatish kerak. Ular qisqa nomlarga ega bo'lishi va xarita iyerarxiyasini yaratishi lozim. Agar toifalar juda mavhum bo'lsa, ularga rasmlarni birlashtirish kerak: bu assotsiatsiyalarni yaratadi va fikrlarni tez tarqatish imkonini beradi. Xaritaning ikkinchi darajasi — mavzular, g'oyalar yaratila boshlagan joy. Ikkinchi darajada keltirilgan mavzular bir yoki ikki so'zdan iborat bo'lishi kerak. Agar xarita oddiy bo'lsa (uchinchi darajadan oshmasa), ikkinchi darajada taklif yoki eslatma keltirilishi mumkin.

3. Aniqlashtirish. Uchinchi va undan keyingi darajalar–g'oyalarni aniqlashtirish jarayoni. Bu yerda tavsifli iboralarni, eslatma va havolalarni ishlatish, shuningdek, xarita elementlarini bir-biri bilan bog'lash mumkin. Masalan, turli darajadagi har xil g'oyalar, eslatma va havolalar o'rtasidagi aloqalarni belgilash mumkin. Buning yordamida xarita mantiqan boyiydi.

Fikr xaritalari qog'oz yoki mobil ilovalarda tuzilishi mumkin. Qo'l bilan chizishning qulayligi kamroq, chunki idrok xaritasini to'ldirish va takomillashtirish jarayonida tarmoqlar ko'p siljiydi va o'zgaradi. Ilovalar yordamida buni bir yoki ikki marta bosish orqali amalga oshirish mumkin. Zamonaviy texnologiyalar yordamida fikrlar xaritasida materialni tasavvur qilish, audio yoki videotarkib bilan to'ldirish, shuningdek, ushbu elementlarning barchasini ko'chirish mumkin.

Idrok xaritasi bilan ishlash uchun ba'zi mashhur ilovalar: Bubble.us, Coogle, FreeMind, iMindMap, MindManager, Mindomo, Popplet, SpiderScribe, XMind. Idrok xaritasi dars jarayonida olingan ma'lumotlarni qayta ishlash va tuzishga yordam beradi.

Shuningdek, an'anaviy tahlilda o'tkazib yuborilgan muhim faktlarni ko'rish imkonini beradigan assotsiativ fikrlashni faollashtirishga yordam beradi. Idrok xaritasi barcha materiallarni bitta mavzu bo'yicha to'plash, barcha jihatlarini ko'rib chiqish va umumiylikni ko'rish imkonini beradi.

Quyida biz "Informatika va AT" fanidan "Mantiq asoslari" mavzusi bo'yicha nazariy bilimlarni berishda ko'rgazmalilik tamoyillarini amalga oshirish uchun mental xaritalar

tayyorlovchi EdravMindMaster dasturidan foydalanish bo'yicha namuna keltirdik. Dastlab dastur ishga tushiriladi.



Ushbu ishchi oynadan kerakli mental xaritalardan biri tanlanadi va kerakli bo'limlar tushunchalar bilan birgalikda to'ldiriladi.



Ta'lim va tarbiya jarayonida pedagoglar tomonidan interfaol metodlarning o'rinli, maqsadli, samarali qo'llanilishi ta'lim oluvchida muloqotga kirishuvchanlik, jamoaviy faoliyat yuritish, mantiqiy fikrlash, mavjud g'oyalarni sintezlash, tahlil qilish, turli qarashlar orasidagi mantiqiy bog'liqlikni topa olish qobiliyatlarini tarbiyalash uchun keng imkoniyat yaratishga xizmat qiladi. Zamonaviy sharoitda ta'lim samaradorligini oshirishning eng maqbul yo'li - bu mashg'ulotlarni innovatsion metodlar yordamida tashkil etish va o'quv jarayonida foydalanishdir.

ADABIYOTLAR:

1. O'zbekiston Respublikasi Prezidentining 2017 yil 7 fevraldagi «O'zbekiston Respublikasini yanada rivojlantirish bo'yicha Harakatlar Strategiyasi to'g'risida»gi PF-4947-son Farmoni. – O'zbekiston Respublikasi qonun hujjatlari to'plami, 2017 y., 5-son, 70-modda, 20-son, 354-modda, 23-son, 448-modda.
2. Informatika va axborot texnologiyalari. 9-sinf: O'qituvchilar uchun o'quv-metodik qo'llanma. M. R. Fayziyeva, D. M. Sayfurov. – Toshkent: Tasvir, 2020. – 112 b.
3. Abdunazarova, Dilfuza Tukhtasinovna, Maxfuza Madraximova, and Shuhrat Madrahimov. "SOLVING EQUATIONS IS FOUNDATIONAL FOR MIDDLE AND HIGH SCHOOL MATH." Scientific Bulletin of Namangan State University 3.5 (2021): 7-10.
4. Axmedovna, Madraximova Maxfuza, Turdaliyev Sodiqjon Muminjonovich, and Abduraxmonov Dilmurod Akramaliyevich. "CORRELATION COEFFICIENT AS A MATHEMATICAL SOLUTION OF ECONOMIC ISSUES." INTERNATIONAL JOURNAL OF RESEARCH IN COMMERCE, IT, ENGINEERING AND SOCIAL SCIENCES ISSN: 2349-7793 Impact Factor: 6.876 16.06 (2022): 72-75.
5. Рахматуллаев, М. "Бош муҳаррир: Наманган давлат университети ректори СТ Турғунов Масъул муҳаррир: Илмий ишлар ва инновациялар бўйича проректор МР Қодирхонов Масъул муҳаррир ўринбосари: Илмий тадқиқот ва илмий педагогик кадрлар тайёрлаш бўлими бошлиғи Р. Жалалов Т А Ҳ Р И Р Ҳ А Й Ъ А Т И."
6. Shukurovich, Madrahimov Shuhratjon, and Madrahimova Mahfuza Ahmedovna. "Measures For Monitoring And Evaluation Of Power Activity In Higher Education." JournalNX: 423-426.
7. Madrakhimov, Shukhrat Shukurovich, and Mahfuza Akhmedovna Madrakhimova. "A HERO WHO SAW THE WAR!" 75-летию Победы Великого народа посвящается: Люди. События. Факты. 2020.
8. Madrakhimova, Mahfuza Akhmedovna, and Maftuna Islomjon qizi Yakubjonova. "CRITERIA OF MONITORING AND EVALUATION FOR EDUCATIONAL ACTIVITIES." Scientific Bulletin of Namangan State University 1.6 (2019): 346-347.
9. Shukurovich, Madrakhimov Shukhratjon, et al. "OPPORTUNITIES TO DEVELOP STUDENTS' TEXT WORKING COMPETENCIES IN LECTURE LESSONS." Galaxy International Interdisciplinary Research Journal 10.11 (2022): 799-803.
10. Ugli, Muydinjonov Ziyodjon Rafiqjon, et al. "ORGANIZATIONAL FORMS OF COMPUTER SCIENCE EDUCATION." Galaxy International Interdisciplinary Research Journal 10.11 (2022): 790-794.
11. Ugli, Muydinjonov Davlatjon Rafiqjon, et al. "USE OF REMOTE TECHNOLOGIES IN TEACHING COMPUTER SCIENCE." Galaxy International Interdisciplinary Research Journal 10.11 (2022): 785-789.
12. Siddikovna, Ahmedova Zebikhon, Marasulova Zulayho Abdullayevna, and Yuldashev Abdurauf Rozmatjonovich. "Innovations and Advanced Foreign Experiences in

Teaching Informatics in Higher Education in Interdisciplinary Relations." JournalNX (2021): 371-374.

13. Ruzmatjonovich, Yuldashev Abdurauf. "MODERN SOFTWARE." Galaxy International Interdisciplinary Research Journal 10.11 (2022): 795-798.

14. Turdaliyev, SM va boshqalar. "Axborot xavfsizligini biznes uchun strategik qilish." ACADEMICIA: Xalqaro multidisipliner tadqiqot jurnali 11.4 (2021): 1019-1021.

15. Muydinjonov, Davlatjon R. "Uch singulyar koeffitsientli Helmgolts tenglamasi uchun Xolmgren masalasi". Elektron tahlil va amaliy matematika jurnali 2019.1 (2019): 15-30.

16. Muydinjonov, Ziyodjon, and Davlatjon Muydinjonov. "INFORMATION, COMMUNICATION AND TECHNOLOGY (ICT) IS FOR TEACHER AND STUDENT." (2022).

DEMOKRATIK HUQUQIY DAVLATDA INSON HUQUQLARI MASALALARI

Yuldasheva Husnidaxon

O'zbekiston respublikasi Andijon davlat pedagogika instituti magistranti

Annotatsiya: *Ushbu maqolada demokratik huquqiy davlatda inson huquqlari masalalari hamda O'zbekiston Respublikasining bozor iqtisodiyotiga o'tishi va kuchli davlatni shakllantirishi aslida uning fuqarolik jamiyatining ideal modelini real voqelikka aylantirilishi ko'rib chiqilgan va yoritilgan..*

Аннотация: *В данной статье рассматриваются вопросы прав человека в демократическом правовом государстве, а также то, как переход Республики Узбекистан к рыночной экономике и формирование сильного государства фактически превратили его идеальную модель гражданского общества в реальную реальность.*

Annotation: *This article examines the issues of human rights in a democratic state governed by the rule of law, as well as how the transition of the Republic of Uzbekistan to a market economy and the formation of a strong state actually turned its ideal model of civil society into a real reality.*

O'zbekiston Respublikasining bozor iqtisodiyotiga o'tishi va kuchli davlatni shakllantirishi aslida uning fuqarolik jamiyatining ideal modelini real voqelikka aylantirishidir. Demak, kuchli davlatsiz fuqarolik jamiyati ham, demokratik huquqiy davlat ham qurish mumkin emas.

Nima uchun totalitar tuzumning mashaqqatlarini, azoblarini tortgan va endi mustaqillikka yuz tutgan xalqimizga tag'in "kuchli davlat" kerak bo'lib qoldi ekan? Bir mahallar dunyoda eng kuchlilardan biri hisoblangan sho'ro davlatining ayanchli taqdiri, tabiiy qismati saboq bo'lmadimi? Kuchli davlatdan kuchli fuqarolik jamiyatiga o'tish nima degani? Kuchli davlatning o'z mavqeidan ixtiyoriy kechishi qanchalik haqiqatga yaqin? Demokratik huquqiy davlatning kuchli davlat ekanligi nimalarda namoyon bo'ladi? Ular bir-biriga zid ijtimoiy-siyosiy voqeliklar emasmi? Ular o'rtasidagi yaqin-lik, dialektik bog'likdik va kontseptual o'xshashliklar nimalardan iborat? Umuman, kuchli davlatning fuqarolik jamiyati va demokratik huquqiy davlatga aylanishi qanday ro'y beradi?

Ko'rinib turibdiki, bu savollarning barchasiga, to'liq va qoniqarli javob berish qiyin, ammo ularning umumiy kontseptual masalalarini belgilab, fuqarolik jamiyati va huquqiy davlat qurish maqsadiga oid jihatlarini ochib berish bilan cheklanish ham muhim ilmiy ahamiyatga egadir. Yuqoridagi savollarga javob berishdan oldin biz qanday davlatda yashaganimizni, qisqacha bo'lsa-da, eslab o'tishimiz lozim.

Sho'ro saltanati totalitar boshqaruv, mohiyatan inson, xalqlar, millatlar manfaatlariga zid maqsadlar asosiga qurilgan davlat edi. Totalitar tuzumning, stalinizmning xalqlar boshiga solgan kulfatlari haqida juda ko'p asarlar chop etilgan. Bu davlatning 1930, 1950-

yillardagi terrorini tadqiq etgan AQSH siyosatshunosi professor R.Taker o'zining "Stalin. Hokimiyatga yo'l" asarida, "Iosif Jugashvili o'z xunrezliklari bilan haqiqatan ham Stalin, yahni "temir, toshbag'ir odam" ekanligini isbotlagan", deb aytadi. Zo'ravonlik va hiyla bilan odamlar ongiga singdirilgan kommunistik g'oya esa har qanday milliy demokratik qarashning dushmani edi. Odamlarni bu g'ayriinsoniy, taraqqiyotga g'ov bo'ladigan, millatlarni parokanda etadigan illatlardan xalos qilish oson emas edi, albatta.

"Istiqolol yo'li: muammolar va rejalar" asarida Prezident Islom Karimov mustaqillik yillari tajribasi va milliy demokratik taraqqiyotga to'siq bo'layotgan omillar haqida to'xtalib, bunday degan: "Sho'rolar davri, nakd 74 yil izziz yo'qoldi, deb o'ylaganlar xato qiladi. Bu davrda shakllangan muayyan qadriyatlar bor. Kishilar ongiga ijtimoiy tenglik tushunchasi, yaxshi ishlasam ham, yomon ishlasam ham davlat baribir boqadi, degan mafkura kirib qolgan. Bunday yondashish kishilardagi tashabbusni bo'g'ib qo'ydi. Hamma narsa — davlat mulki, degan aqida odamlarning miyasiga singdirilib, kishi-lar mulkdorlik, egalik tuyg'usidan begona bo'lib qolgan. O'z mulki va moliga ega bo'lmagan odamning ish deb jon kuydirishi juda qiyin. Bunday holat ishchilarning mehnatga intilishiga, shaxsiy rag'batiga, ish natijasi uchun mashuliyatini oshirishga salbiy tahsir etishini hayotimizdagi ko'p misollarda ko'rayapmiz".

Shuning uchun mamlakatimiz rahbari yangi jamiyatning siyosiy tuzumi va davlat tizimini yaratishni boshlab berdi. U O'zbekistonda milliy demokratik taraqqiyotni tahminlash uchun barcha fuqarolarning haq-huquqlarini muhofaza qilish, milliy davlatchilik qurilmasida qonun, ijro va sud hokimiyatlarini shakllantirish zarurligini ko'rsatib berdi. "Ayni zamonda, — deb davom etadi Islom Karimov, — agar kuchli ijro hokimiyati bo'lmas ekan, eng odil va eng oqil qonunlar va qarorlar ham bajarilmay, shunchaki qog'ozda qolib ketishi mumkin. Bu hol qonunlarni joriy etishga, fuqarolar huquqlarini va erkinliklarini muhofaza qi-lishga, siyosiy va iqtisodiy islohotlarni o'tkazishga qodir prezidentlik hokimiyatini kuchaytirishni taqozo etadi". Demak, kuchli davlat eng avvalo kuchli ijro hokimiyatidir. Kuchli prezidentlik hokimiyati esa butun ijro hokimiyati to'laqonli va samarali ishlashining asosiy sharti bo'ladi. Bu o'rinda jahondagi prezidentlik institutlarini maxsus tadqiq qilgan M.Mirhamidovning "Prezidentlikning zamonaviy modellari" asaridagi quyidagi xulosani keltirish mumkin: "O'zbek jamiyatining siyosiy-huquqiy anhanalari, uning siyosiy-huquqiy madaniyati va ruhiyati hokimiyat institutlarining o'ziga xosligini aks ettiradi. O'zbek jamiyatiga siyosatni shaxs nomi bilan bog'lash, xalk, yetakchisini tanlash xos. Bu o'zbek xalqining mentaliteti, bozor iqtisodiyotiga o'tishda iqtisodiy, siyosiy vaziyatni barqaror qilishga qodir bo'lgan harakatchan va kuchli hokimiyatning zarurligi bilan bog'likdir. Prezident boshqarayotgan ijro hokimiyati O'zbekiston Respublikasida fuqarolik jamiyatini barpo etish jarayonini qo'llab-quvvatlashi bilan kuchlidir. Biroq juda ko'p narsa Prezidentning demokratik qadriyatlarni qo'llab-quvvatlovchi shaxsiy fazilatlariga bog'liqdir. Bu borada O'zbekiston Respublikasining omadi bor, uni boshqarayotgan Prezidentning butun faoliyati demokratik qadriyatlarni joriy etish, bizning jamiyatimiz joni va qoniga ularni singdirishga qaratilgandir" .

Bosh qonunimizga muvofiq O'zbekiston Respublikasining Prezidenti:

1) Fuqarolarning huquq va erkinliklariga, O'zbekiston Respublikasining Konstitutsiyasi va qonunlariga rioya etilishining kafilidir;

2) O'zbekiston Respublikasining suvereniteti, xavfsizligi va hududiy yaxlitligini muhofaza etish, milliy davlat tuzilishi masalalariga doir qarorlarni amalga oshirish yuzasidan zarur chora-tadbirlar ko'radi;

3) Oliy Majlisga har yili mamlakat ichki va tashqi siyosatining eng muhim masalalari yuzasidan mahruzalar takdim etadi;

4) Ijro etuvchi hokimiyat devonini tuzadi va unga rahbarlik qiladi; oliy hokimiyat va boshqaruv organlarining bahamjihat ishlashini tahminlaydi; vazirliklar, davlat qo'mitalari hamda davlat boshqaruvining boshqa organlarini tuzadi, shu masalalarga doir farmonlarni, keyinchalik O'zbekiston Respublikasi Oliy Majlisining palatalari tasdig'iga kiritadi;

Senat Raisi, Bosh vazir, Konstitutsiyaviy sud raisi va sudg'yalari, Oliy sud raisi va sudg'yalari, Oliy xo'jalik sudi raisi va sudg'yalari, Markaziy bank boshqaruvi raisi, Tabiatni muhofaza qilish davlat qo'mitasi raisi lavozimlariga nomzodlarni takdim etadi;

5) Viloyat, tumanlararo, tuman, shahar, harbiy va xo'jalik sudlarining sudg'yalarini tayinlaydi va lavozimlaridan ozod etadi;

6) Viloyat hokimlarini hamda Toshkent shahar hokimini tayinlaydi va lavozimidan ozod etadi;

7) O'zbekiston Respublikasining qonunlarini imzolaydi va ehlon qiladi;

8) Mamlakatimizning barcha hududlarida majburiy kuchga ega farmonlar, qarorlar va farmoyishlar chiqaradi;

9) Oliy Majlisning Qonunchilik palatasi va Senatini, ular fao-liyatida barqarorlikka tahdid yoki g'ayriqonuniy hollar yuzaga kelganida tarqatib yuborishi mumkin.

Demak, Prezident hukumatning real boshlig'idir. Hukumat ichki tizimini anikdashgacha bo'lgan ichki siyosat sohasidagi jiddiy qarorlar Prezident tomonidan qabul qilinadi va ular uchun faqat Prezident va u boshqarayotgan hukumat javobgardir. Aynan Prezident bugun O'zbekistonda amalga oshirilayotgan demokratik o'zgarishlarning tashabbuskori bo'lib chiqmoqda va u hokimiyat bo'g'inlarining o'zaro kelishib, samarali faoliyat ko'rsatishiga katta ehtibor qaratmoqda. Shu bilan birga, M. Mirhamidov yozganidek, nazariy jihatdan bo'lsada, kelgusida Parlament bilan Prezident o'rtasida, xuddi Rossiya, Belarusg',

Ukrainada bo'lganidek, kelishmovchilik paydo bo'lishi mumkin.

Bu o'rinda oxirgi so'zni kim aytadi — Oliy Majlisni tarqatib yuborish huquqiga ega Prezidentmi yoki Prezidentga ishonchsizlik (impichment) masalasini qo'ya olmaydigan Parlamentmi? Bizningcha, Konstitutsiyada belgilab berilgan funktsiyalariga ko'ra hamda davlat va ijro etuvchi hokimiyat boshlig'i sifatida oxirgi so'zni Prezident aytadi. Ijro hokimiyatining navbatdagi pog'onasini Vazirlar Mahkamasi tashkil etadi. O'zbekiston Respublikasi Konstitutsiyasida uning funktsiyalari belgilab berilgan. Unda Vazirlar Mahkamasining tarkibi O'zbekiston Respublikasi Prezidenti tomonidan shakllantirilishi va

tasdiqlanishi qayd etilgan. Vazirlar Mahkamasi iqtisodiyotning, ijtimoiy va ma'naviy sohaning samarali faoliyatiga rahbarlikni, O'zbekiston Respublikasi qonunlari, Oliy Majlis qarorlari, Prezident farmonlari, qarorlari va farmoyishlari ijrosini ta'minlaydi, barcha organlar, korxonalar, muassasalar, tashkilotlar, mansabdor shaxslar va fuqarolar tomonidan bajarilishi majburiy bo'lgan qarorlar va farmoyishlar chiqaradi.

FOYDALANILGAN ADABIYOTLAR:

1. "Bola huquqlarining kafolatlari to'g'risida"gi O'zbekiston respublikasi Qonunga sharhlar / A.H. Saidov va boshq.; Inson huqlari bo'yicha O'zbekiston Respublikasi Milliy markazi, T.: "Vektra-Press", 2009 – 272 b.
2. A. Saidov, T. Ikramov, Yu. Ahmedov. O'zbekiston Respublikasi Konstitutsiyaviy huquqi. Darislik. Toshkent: 2002. – 456 b.
3. A. X. Saidov *Общепризнанные права человека Учебное пособие.* – Moskva, MZ PRESS, 2002. – 267 s.
4. A. X. Saidov, F. X. Bakaeva *Konstitutsiya Respubliki Uzbekistan i prava cheloveka: ot norm k realizatsii.* – T.: Natsionalnyy tsentr Respubliki Uzbekistan po pra-vam cheloveka, 2010. – 128 s.
5. A. X. Sattorov. O'zbekiston Respublikasi IIV tizimi tergov sohasida inson huquqlarini himoya qilish va ta'minlash bo'yicha uslubiy tavsiyalar. T – 2002. 40 b.
6. Abdunazarova, Dilfuza Tukhtasinovna, Maxfuza Madraximova, and Shuhrat Madrahimov. "SOLVING EQUATIONS IS FOUNDATIONAL FOR MIDDLE AND HIGH SCHOOL MATH." *Scientific Bulletin of Namangan State University* 3.5 (2021): 7-10.
7. Axmedovna, Madraximova Maxfuza, Turdaliyev Sodiqjon Muminjonovich, and Abduraxmonov Dilmurod Akramaliyevich. "CORRELATION COEFFICIENT AS A MATHEMATICAL SOLUTION OF ECONOMIC ISSUES." *INTERNATIONAL JOURNAL OF RESEARCH IN COMMERCE, IT, ENGINEERING AND SOCIAL SCIENCES* ISSN: 2349-7793 Impact Factor: 6.876 16.06 (2022): 72-75.
8. Рахматуллаев, М. "Бош муҳаррир: Наманган давлат университети ректори СТ Турғунов Масъул муҳаррир: Илмий ишлар ва инновациялар бўйича проректор МР Қодирхонов Масъул муҳаррир ўринбосари: Илмий тадқиқот ва илмий педагогик кадрлар тайёрлаш бўлими бошлиғи Р. Жалалов Т А Ҳ Р И Р Ҳ А Й Ъ А Т И."
9. Shukurovich, Madrahimov Shuhratjon, and Madrahimova Mahfuza Ahmedovna. "Measures For Monitoring And Evaluation Of Power Activity In Higher Education." *JournalNX*: 423-426.
10. Madrakhimov, Shukhrat Shukurovich, and Mahfuza Akhmedovna Madrakhimova. "A HERO WHO SAW THE WAR!." 75-летию Победы Великого народа посвящается: Люди. События. Факты. 2020.

11. Madrakximova, Mahfuza Akxmedovna, and Maftuna Islomjon qizi Yakubjonova. "CRITERIA OF MONITORING AND EVALUATION FOR EDUCATIONAL ACTIVITIES." Scientific Bulletin of Namangan State University 1.6 (2019): 346-347.

12. Shukurovich, Madrakhimov Shukhratjon, et al. "OPPORTUNITIES TO DEVELOP STUDENTS' TEXT WORKING COMPETENCIES IN LECTURE LESSONS." Galaxy International Interdisciplinary Research Journal 10.11 (2022): 799-803.

13. Ugli, Muydinjonov Ziyodjon Rafiqjon, et al. "ORGANIZATIONAL FORMS OF COMPUTER SCIENCE EDUCATION." Galaxy International Interdisciplinary Research Journal 10.11 (2022): 790-794.

14. Ugli, Muydinjonov Davlatjon Rafiqjon, et al. "USE OF REMOTE TECHNOLOGIES IN TEACHING COMPUTER SCIENCE." Galaxy International Interdisciplinary Research Journal 10.11 (2022): 785-789.

15. Siddikovna, Ahmedova Zebikhon, Marasulova Zulayho Abdullayevna, and Yuldashev Abdurauf Rozmatjonovich. "Innovations and Advanced Foreign Experiences in Teaching Informatics in Higher Education in Interdisciplinary Relations." JournalNX (2021): 371-374.

16. Ruzmatjonovich, Yuldashev Abdurauf. "MODERN SOFTWARE." Galaxy International Interdisciplinary Research Journal 10.11 (2022): 795-798.

17. Turdaliyev, SM va boshqalar. "Axborot xavfsizligini biznes uchun strategik qilish." ACADEMICIA: Xalqaro multidisipliner tadqiqot jurnali 11.4 (2021): 1019-1021.

18. Muydinjonov, Davlatjon R. "Uch singulyar koeffitsientli Helmgolts tenglamasi uchun Xolmgren masalasi". Elektron tahlil va amaliy matematika jurnali 2019.1 (2019): 15-30.

19. Muydinjonov, Ziyodjon, and Davlatjon Muydinjonov. "INFORMATION, COMMUNICATION AND TECHNOLOGY (ICT) IS FOR TEACHER AND STUDENT." (2022).

«OROL DENGIZINING QURISH OQIBATLARI VA HOZIRGI AHVOLI»

Óteev Quwanishbek Ordabay uli
Mirzamuratov Saparmurat Atamurat uli
Xojanov Sanjarbek Ótkirbay uli
Ajiniyoz nomidagi NDPI Tarix Fakulteti

“Geografiya va iqtisodiy bilim asoslari” 2-A guruh talabalari

Annotatsiya: *Ushbu maqolada Orol dengizi to'g'risida ma'lumotga ega bo'lishimiz mumkin. Orol dengizining paydo bo'lish davridan boshlab uning qurish sabablari va quyiladigan irmoqlar to'g'risida ham bir qancha ma'lumotlar berib o'tilgan. Bundan tashqari maqola davvomiyligida Orol dengizining qurishi natijasida sodir bo'layotgan salbiy oqibatlar haqida tuxtalib o'tildi.*

Kalit so'zlar: *Orol fojiasi, Amudaryo, oqimlar va irmoqlar, BMT, yerning sho'rlanishi, paleontology*

KIRISH

Orol inqirozi - zamonamizning eng yirik ekologik fojialaridan biridir. Hozirda u yana bir bor dunyo hamjamiyati e'tibori markazida. Yaqinda BMT tomonidan Orolbo'yi mintaqasi uchun Inson xavfsizligi bo'yicha ko'p tomonlama sheriklik asosida trust fondi tuzilishi e'lon qilindi. Shu munosabat bilan o'tkazilgan taqdimot marosimida ishtirok etgan O'zbekiston delegatsiyasi tarkibida Oliy Majlis Senati Raisining birinchi o'rinbosari Sodiq Safoyev ham bor edi. U fondni tashkil etishdan ko'zlangan maqsad va uning faoliyat yo'nalishlari, O'zbekistonning Orol dengizi hududidagi vaziyatni barqarorlashtirish bo'yicha olib borayotgan sa'y-harakatlari haqida so'zlab berdi.

-Ma'lumki, halokat miqyosi Orolbo'yi va hatto Markaziy Osiyo mintaqasidan ham tashqariga chiqib, global muammoga aylandi. Bir avlod ko'z o'ngida butun dengiz yo'q bo'lib ketdi. Vaholanki, mazkur havza suv hajmi bo'yicha dunyodagi to'rtinchi yopiq ko'l hisoblanardi. Vaqt o'tib borishi suv havzasi qurishi kuzatildi.

Orol bo'yi qurishi sababli yuzaga kelayotgan ekologik muammolari haqida to'xtalib o'tadigan bo'lsak juda ko'p misollar keltirishimiz mumkin. Orol dengizi as Amudaryo va Sirdaryodan asosan suv olib keladi. So'ngi davrlarda Sirdaryo suvi suv omborlarini to'ldirishga va sug'orishga ishlatilishi sababli Orol dengiziga yetib bormaydigan bo'ldi. Amudaryo va uning katta-kichik irmoqlarida suv omborlari qurilib, ko'p miqdordagi suv kanallar orqali ekin dalalariga oqiza boshladi. Buning natijasida Zarafshon, Surxondaryo va Qashqadaryo Amudaryoga yetib bormaydigan bo'lib qoldi. Hozirgi vaqtda Amudaryo orqalu suv oladigan kanallarning umumiy uzunligi 170 ming km dan, suv omborlari soni 50 tadan oshib ketdi. Ularning suv sig'imi 16-17 mld kubokilometrdir.

Suv zahiralardan noo'rin foydalanish - Amudaryoning yuqori va o'rta oqimlaridagi hududlarda sizot suvlarining ko'tarilib, tuproqdagi namlik bug'lanishining ortishi va buning

natijasida tuproqlarning sho'rlanish miqdori ortishiga sabab bo'ldi. Orol bo'yi hududlarida esa sizot suvlari yuzasi pasayib, yer yuzasi sho'rxok tuproq bilan qoplanib boshladi. Orol dengizi suv sathining susayishi bilan qirg'oq chizig'i 100 km dan ortiqroq orqaga chekindi. Dengiz tubi o'rnida 4 mln gektardan ortiq maydonni egallagan yosh Orolqum cho'liga aylandu. Bularning oqibatida Amudaryo va Sirdaryo suvidan noo'rin foydalanish XX asr oxirida 3 mln dan ko'proq aholi yashaydigan hududda Orol fojiasi" deb atalgan global ekologik halokatni yuzaga keltirdi.

Orol dengizi o'rnida paydo bo'lgan Orolqum mayda tuz va tuproq zarrachalari bilan qoplangan. Shamol esganida tuz va tuproq zarrachalaridan iborat chang havoga ko'tarilib, uzoq masofalarga tarqaladi. Ayrim ma'lumotlarga qaraganda Qoraqalpog'iston Respublikasidagi sug'oriladigan maydonlarning har gektariga bir yil davomida 250 kg, ayrim hududlarda 500 kg gacha tuzli chang yog'iladi. Qurigan dengiz tubidan bir yil davomida 15 mln dan 75 mln tonnagacha chang ko'tarilishi mumkin. Tuzli chang to'fonlarning kengligi 40 km ga; uzunligi 400 km ga etadi. Tuzli chang Orolqumdan o'nlab, hatto yuzlab km masofaga tarqalib, tabiiy o'tloqlar, vohalardagi ekinlar, shaharlar va qishloqlar hududiga yog'iladi. Orol changi hatto Tyanshan va Pomir tog'lari cho'qqilaridagi muzliklarga ham etib borib, u yerdagi muzliklarning erishini tezlashtirgan.

Cho'llanish va sho'rlanishning tezlashuvi oqibatida so'nggi yillarda 50 ming gektarga yaqin ekin maydoni qishloq xo'jaligida foydalanishga yaroqsiz bo'lib qoldi. Noqulay ekologik vaziyat qishloq xo'jalik ekinlari hosilini va chorva mahsulotlari yetishtirishning keskin kamayishiga olib keldi. Orol dengizining quriy boshlashi iqlimga ham ta'sir qiladi, iqlim yanada kontinentallasib, qishqi harorat o'rtacha ikki gradusga pasaydi, yozgi harorat esa ikki gradusga ko'tarildi. Buning natijasida sovuq kunlar erta tushib, ekinlarning pishib etilishi kechika boshladi. Orol bo'yi hududida vujudga kelgan ekologik tanglik aholi salomatligiga ham ta'sir ko'rsata boshladi.

Aholi o'rtasida yurak-qon tomir, oshqozon-ichak, nafas olish organlari kasalliklari (o'pka sili, astma, bronxit) ko'paydi. Hududda kam-qonlik kasalligi 60 yillarga nisbatan deyarlik 20-marta oshganligi kuzatilgan. Ekologik tanglik Orol bo'yi tabiati, o'simliklar va hayvonot dunyosiga ham katta ziyon etkazdi. Suv zahiralarning kamayishi va sho'rlanishi natijasida yaylovlarda chorvaga oziq bo'ladigan o'simliklar turi va sifati kamayib, o'tloqlar maydoni deyarlik uch martaga qisqardi. Amudaryo va Sirdaryo suvining ozayishi suv toshqinlarining bo'lmasligi, daryolarning suv bosadigan qirg'oqlarida yastanib yotadigan to'qaylardagi xilma-xil o'simliklarning qurib, yo'q bo'lib ketishiga olib keldi. Ularning o'rnini qurg'oqchilikka chidamli yulg'un, shuvoq kabi cho'l o'simliklari egallamoqda. To'qaylarning yo'qolishi ko'plab o'simlik va hayvon turlarining qirilib ketishiga sabab bo'ldi. O'tgan 20 asrning ikkinchi yarmida Amudaryoning quyi qismidagi to'qaylarning buzilishi bilan bu joylardan yo'lbars, buxoro bug'usi yo'qolib ketdi. Janubiy Orol bo'yidagi 60 dan ziyod qushlardan 10 ga yaqin turi yo'qolib borayotgani va 42 turidan ortig'i, noyob turga aylanayotgani haqiqatdir. Sho'rlanishning tezlik bilan ortishi tufayli Orol dengizi tobora o'lik dengizga aylanib boryapti. Orol dengizi va Orol bo'yida suv havzalarda tarqalgan 28 tur

baliqlardan 12 turi, jumladan Amudaryo kurakburun, Orol mo'ylovdori yo'qolib ketayotgan va noyob turlarga kiritilgan.

OROL DENGIZINI QURISH SABABI QUYIDAGICHA:

O'tgan davrda Amudaryo Uzboy orqali Kaspiyga, To'rg'ay daryosi esa Orol dengiziga quyilgan. Orol dengizi 1573- yilgacha Kaspiy dengizi bilan bog'langan. Paleontolog olimlar Orol dengizi qirg'oqlaridan kit, akula va dengizda yashaydigan qizil baliq qoldiqlarini topishgan. 1850-yilda Rossiya buyurtmasi tufayli Shvesiyada yasalgan paroxod Orol dengiziga tushirilgandi. 1965-yilgacha Aralsk, Mo'ynoq, Xo'jayli, Chorjo'y o'rtasida yo'lovchi va yuk tashuvchi paroxedlar qatnagan. 20 asr o'rtalarida Orol bo'yida 10 ta baliq zavodi va baliq konservalash kombinati ishlab turgandi, Orol dengizidan yiliga 450 ming sentnergacha baliq ovlangan. 1981-yilda Amudaryoda kema va parom qatnovi to'xtatilib kelingan. Orol dengizining yuz km dan ko'proq ichkariga chekinishi sababli kemalar quruq qum ustida qolib ketdi. XX asr o'rtalarida Orol bo'yida umurtqali hayvonlarning 178 turi, o'simliklarning 1200 turi aniqlangan. Amudaryo qirg'oqlaridan yiliga 1 mln dan ziyod ondatra mo'ynasi tayyorlangan edi. O'tgan asrning 90-yillarga kelib, mo'yna tayyorlash butunlay tugatildi. Tuproqning kuchli sho'rlanishi oqibatida qishloq xo'jalik mahsulotlari yetishtirish bir necha marta kamayishiga olib keldi. Yerlarning sho'rlanishi, turar joylar, ma'muriy binolar va asfaltlangan yo'llarga katta ziyon keltirmoqda. 1986-yilda 78 % turar joylar foydalanishga yaroqsiz holga kelgandi. Grolning qurishi ichimlik suvlarni ifloslantirib, aholi o'rtasida kasallikni kuchayishiga olib keldi. Amudaryo va Sirdaryo suvidan foydalanishda yo'l quyilgan xatoliklar Orol bo'yida ekologik falokatni keltirib chiqargan.

Xulosa qilib aytganda, Orol dengizining yer yuzasida tutgan o'rni juda muhim ahamiyatga egadir. Biroq uning qurishi natijasida nafaqat odamlar salomatligi balki qishloq xo'jaligi, yer unumdorligi iqlim o'zgarishlariga ham katta salbiy ta'sirlar yuzaga kelmoqda. Bugungi kunda Orol qurishini oldini olish buyicha tegishli chora tadbirlar ko'rilyapti .

FOYDALANILGAN ADABIYOTLAR RO'YXATI:

1. https://uz.m.wikipedia.org/wiki/Orol_dengizi
2. <https://www.gazeta.uz/oz/2019/02/08/Orol-tarix/>
3. Mansur Usmonov "Orol fojiasi oqibatlari"
4. Islom Berdiyurov. Gulasal Yunusova. "Iqlim tadqiqotlari" asari

ЭКСПЕРИМЕНТАЛЬНЫЕ ИССЛЕДОВАНИЯ ДВУХСКОРОСТНОГО ЭЛЕКТРОДВИГАТЕЛЯ

М.К. Бобжонов

З.Н. Хужаев

ТашГТУ

Аннотация: Мақолада икки тезликли қутблар нисбати 5/6 бўлган янги қутблар сони ўзгарувчан чулғамли асинхрон моторнинг иккала тезлиги учун статик ва динамик режимларининг экспериментал тадқиқот натижалари, статор токини ҳамда роторнинг айланиш тезлигини вақтга боғлиқ равишда ўзгариш эгри чизиқлари келтирилган.

В статье: рассматриваются результаты экспериментальных исследований двухскоростного асинхронного электродвигателя с новой полюсопереключаемой обмоткой на соотношение полюсов 5/6, которые проводились для обеих скоростей в статических и динамических режимах, представлены кривые изменения тока статора и частота вращения ротора в зависимости от времени.

The article :discusses the results of experimental studies of a two-speed asynchronous electric motor with a new pole-switched winding at a 5/6 pole ratio, which were carried out for both speeds in static and dynamic modes, and the curves of stator current and rotor speed versus time are presented.

Множество асинхронных двигателей, эксплуатируемых в странах СНГ (до 60%), имеют вентиляторную нагрузку и ежегодно потребляют около 25 % всей электроэнергии, вырабатываемой энергосистемами этих стран. Высокое энергопотребление этих объектов придает важное народнохозяйственное значение проблеме экономии электроэнергии.

В настоящее время наряду с частотным регулированием получили распространение электроприводы с многоскоростными двигателями. Эти приводы имеют ряд таких достоинств, как относительная дешевизна и простота в управлении и эксплуатации, а также большая эффективность с точки зрения экономии электроэнергии при менее жестких требованиях к электроприводу [1].

Научной группой кафедры «Электроснабжение» Ташкентского государственного технического университета разработана и проанализирована схема полюсопереключаемых обмоток на соотношение полюсов 5/6 при 54 пазах статора для двухскоростного асинхронного двигателя [2].

Для улучшения электромагнитных свойств обмотки была использована базовая схема «УУУ/УУУ с дополнительными ветвями». Полученная полюсопереключаемая обмотка абсолютно симметрична по отношению к источнику питания со стороны

обеих полюсностей. Обмоточные коэффициенты полюсопереключаемой обмотки соответственно равны $k_{об1cp}=0,833$ и $k_{об2}=0,827$ [3].

С использованием программы Maxwell [4] была создана модель нового двигателя и с использованием конструктивных данных серийного асинхронного двигателя рассчитаны типа 4A132M6У3 статические и динамические характеристики. Программа Maxwell дает возможность рассчитать характеристики различных электродвигателей в разных режимах [5].

Результаты расчёта в RMXprt представлены в виде данных (табл.1) и в виде набора характеристик (рис.1, 2). На рис.1, 2 представлены рабочие характеристики $I_1=f(P_2)$, $\eta=f(P_2)$, $\cos\phi=f(P_2)$, $s=f(P_2)$, $M=f(P_2)$ спроектированного электродвигателя.

Таблица 1.

Данные рабочих характеристик

№	I_1	P_2	η	$\cos \phi$	M	s
	А	Вт	%		Н·м	%
со стороны $p_1=5$						
1	4.1	100	30	0.1	2.4	0.2
2	4.23	500	68	0.25	7.5	0.8
3	4.3	900	77	0.41	15	1.6
4	4.75	1300	80	0.51	21	2.4
5	5.25	1700	80.5	0.6	27.5	3.2
6	5.75	2100	79	0.68	35	4.3
7	6.27	2500	77	0.71	42.5	5.6
8	8	2900	74	0.73	50	7.5
9	10.5	3300	64	0.72	60	11.6
со стороны $p_2=6$						
1	4.1	100	26	0.13	2	0.5
2	4.19	400	60	0.227	8	0.8
3	4.38	800	72	0.38	16	2.6
4	4.62	1200	76	0.5	24	3.4
5	5.2	1600	77	0.606	32	4.5
6	6	2000	76	0.678	40	5.8
7	7	2400	72	0.724	50	8.4
8	9	2800	64	0.727	62	13

На рис. 1, 2 показаны рабочие характеристики нового ДД, построенные по результатам экспериментальных исследований.



Рис.1. Рабочие характеристики нового ДД со стороны $p_1=5$ полюсов



Рис.2. Рабочие характеристики нового ДД со стороны $p_2=6$ полюсов

Как показали экспериментальные исследования нового двигателя 4A132M6У3 со стороны $p_1=5$ пар полюсов полезная мощность достигает значения $P_2=2,5$ кВт при КПД $\eta=77\%$, $\cos\varphi=0,71$, $I_1=6,27$ А и скольжении $s=5,6\%$, а со стороны $p_2=6$ пар полюсов двигатель может развить мощность $P_2=2$ кВт при КПД $\eta=76\%$, $\cos\varphi=0,68$, $I_1=6$ А и скольжении $s=5,8\%$.

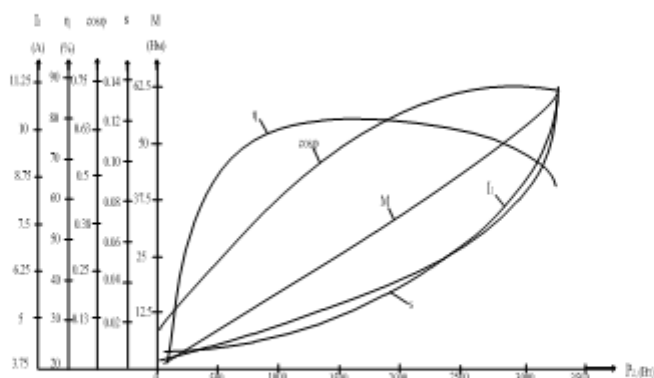
Экспериментальные данные для построения механических характеристик приведены в табл.2. Механические характеристики нового ДД показаны на рис. 3.

Механические характеристики двигателя полностью определяют качество работы электромеханической системы в установившемся режиме и

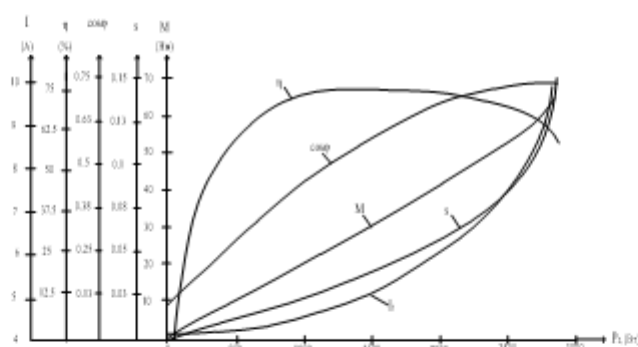
ее производительность. Они также влияют и на динамические режимы электропривода, характеризуя избыточный динамический момент, определяющий ускорение или замедление двигателя.

Таблица 2

№	со стороны $p_1=5$		со стороны $p_2=6$	
	M , Н·м	n , мин ⁻¹	M , Н·м	n , мин ⁻¹
1	6.79	595	16.52	490
2	14.96	590	23.79	485
3	23.19	584	33.39	478
4	33.13	576	45.91	465
5	39.09	570	55.89	450
6	50.19	555	62.83	430
7	61.19	498	64.87	390
8	53.82	426	58.67	330
9	44.01	336	50.36	255
10	37.07	240	43.73	170
11	32.68	144	37.56	30
12	30.45	72	36.72	0

Как видно из рис. 3 при обоих числах пар полюсов механические характеристики имеют гладкий вид и достаточно жесткие (номинальные скольжения 5,6 и 5,8%).



Рис.3. Механические характеристики нового ДД

Для подробного изучения работы новой системы электропривода с двухскоростным асинхронным двигателем на соотношение полюсов 5/6 были проведены исследования в динамических режимах. Новый электропривод на основе полюсопереключаемого асинхронного двигателя был исследован в следующих динамических режимах работы [6]:

- а) пуск двигателя при номинальных режимах на 500 оборотах;
- б) пуск двигателя при номинальных режимах на 600 оборотах.
- с) переключение электродвигателя с высокой скорости вращения на низшую (со скорости вращения 600 на 500 об/мин)
- д) переключение электродвигателя с низшей скорости вращения на высокую (со скорости вращения 500 на 600 об/мин)

Как показали результаты экспериментальных исследований время пуска при прямом пуске на 500 и 600 оборотах находятся в допустимых пределах.

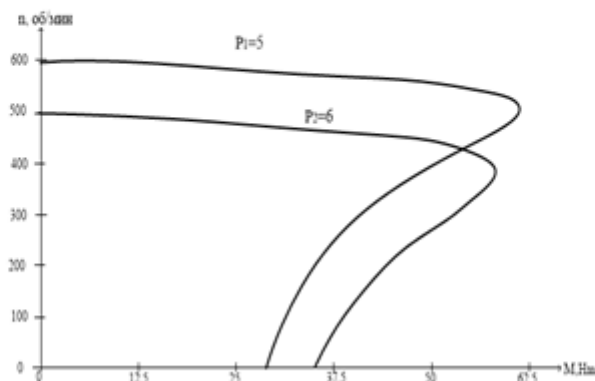
На рис.4а показаны кривые изменения тока статора в зависимости от времени при пуске из состояния покоя электродвигателя типа 4А132М6У3 со стороны $p_1=5$ полюсности. Как можно заметить из этой кривой переходной процесс начинается с 3мс при этом амплитудное значение тока достигает 32,5 А, а наступление установившегося режима работы двигателя происходит 125 мс, амплитудное значение номинального тока 7,5 А.



Рис.4. Пуск двигателя на полюсности $p_1=5$: а) кривые изменения тока статора; б) кривая изменения частоты вращения ротора

**Рис.4. Пуск двигателя на полюсности $p_1=5$: а) кривые изменения тока статора;
б) кривая изменения частоты вращения ротора**

На рис. 4б показана кривая изменения частоты вращения ротора в зависимости от времени при пуске из состояния покоя электродвигателя типа 4А132М6У3 со стороны $p_1=5$ полюсности. Как можно заметить из этой кривой наступление установившегося режима работы двигателя происходит 240 мс, частота вращения ротора 600 об/мин.

На рис.5а показаны кривые изменения тока статора в зависимости от времени при пуске из состояния покоя электродвигателя типа 4А132М6У3 со стороны $p_2=6$ полюсности. Как можно заметить из этой кривой переходной процесс начинается с 4мс при этом амплитудное значение тока достигает 26 А, а наступление установившегося режима работы двигателя происходит 125 мс, амплитудное значение номинального тока 4 А.

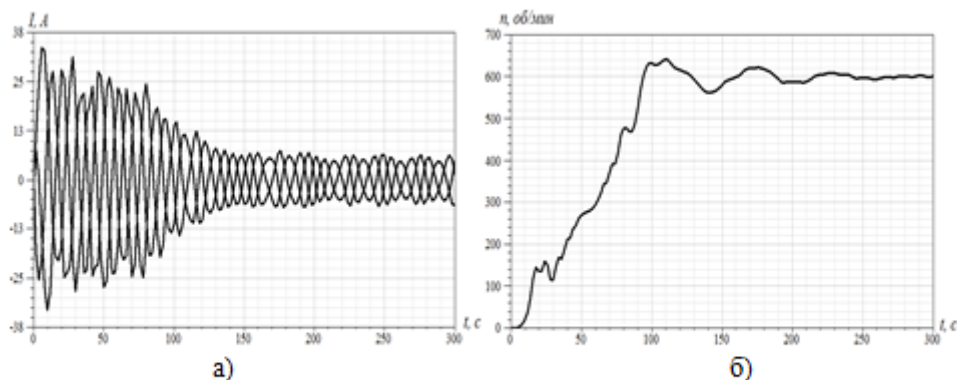

Рис.5. Пуск двигателя на полюсности $p_2=6$: а) кривые изменения тока статора; б) кривая изменения частоты вращения ротора

На рис. 5б показана кривая изменения частоты вращения ротора в зависимости от времени при пуске из состояния покоя электродвигателя типа 4А132М6УЗ со стороны $p_2=6$ полюсности. Как можно заметить из этой кривой наступление установившегося режима работы двигателя происходит 200 мс, частота вращения ротора 500 об/мин.

Таким образом, как показали испытания на действующих установках в промышленных условиях, все электропривода вентиляторов на основе ДД с полюсопереключаемой обмоткой полностью удовлетворяют всем основным требованиям, предъявляемым к электроприводу вентиляторов.

ЛИТЕРАТУРА:

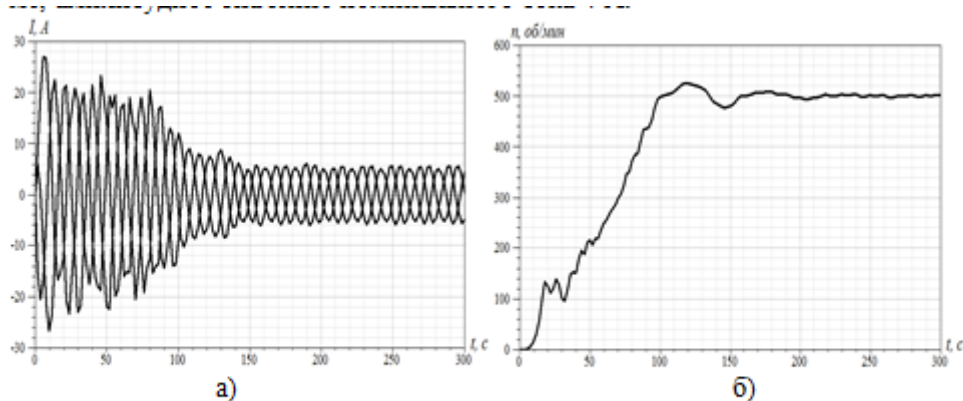
1. Рисмухамедов Д.А. Экспериментальные исследования нового двухскоростного двигателя. Вестник ТашГТУ, №2, 2006 г, с.52-55.
2. Рисмухамедов Д.А, Мавлонов Ж.М. Тўйчиев Ф.Н., Мархабаев Б.А. Трёхфазная полюсопереключаемая обмотка с соотношением пар полюсов 5/6. Патент на изобретение. IAP 05698, Бюл. №11, Оpub. 30.11.2018.
3. Бобожанов М.К., Рисмухамедов Д.А., Тўйчиев Ф.Н.. Построение и анализ полюсопереключаемой обмотки на соотношение полюсов 5/6 методом ДЗПФ. Журнал Проблемы энерго- и ресурсосбережения. 2016 г, №3-4, с. 138-143.
4. Ansys Maxwell 2D V.15 - Electromagnetic and Electromechanical Analysis: user's guide/ Ansys Inc. – Pittsburgh, 2012. – 628 p.
5. Д.А.Рисмухамедов, Ф.Н.Тўйчиев. Проектирование и моделирование асинхронного электродвигателя 4А80А4УЗ с помощью программы Ansys Maxwell. Вестник ТашГТУ, №4, 2018 г, с.52-55.
6. Бобожанов М.К., Рисмухамедов Д.А., Тўйчиев Ф.Н., Магдиев Х.Г. Икки тезликли асинхрон электр моторлар динамик иш режимларини экспериментал тадқиқ қилиш. Вестник ТашГТУ, №2, 2019 г, с.52-55.

ИНФОРМАЦИОННО-КОММУНИКАЦИОННЫЕ ТЕХНОЛОГИИ В ПРЕПОДАВАНИИ МАТЕМАТИКИ

К.Ж.Даулетияров

Математика занимает одно из ведущих мест в системе общего образования, и его роль возрастает в связи с расширяющимися возможностями компьютерной обработки данных.

Важнейшее значение математического образования — обеспечение умственного развития человека. Для этого необходимо использовать новые технологии, внедрять активные методы обучения в образовательный процесс. И здесь кроется проблема — проблема активности личности в процессе обучения. Увеличение умственной нагрузки на занятиях по математике заставило задуматься над тем, как поддержать у учащихся интерес к изучаемому материалу, их активность.

Активные методы обучения делятся на два типа. Методы, относящиеся к 1-типу содержат проблемные лекции, проблемно-активные практические занятия, лабораторные работы, семинары и дискуссии, курсовые и дипломные проекты, практику, стажировку, обучающие и контролирующие программы, конференции, олимпиады и т. п. Эти методы рассчитаны на активизацию самостоятельной деятельности учащихся. Но они не лишены и недостатков, в них отсутствует имитация реальных обстоятельств в условной ситуации.

2-тип активных методов обучения можно разделить на неигровые и игровые.

К неигровым относятся: метод анализа конкретных ситуаций, тренажеры, имитационные упражнения на нахождение известного решения. Здесь есть моделирование реальных объектов и ситуаций, но отсутствует свободная игра с ролевыми функциями.

К игровым относятся: деловые (управленческие) игры, метод разыгрывания ролей, индивидуальные игровые занятия на машинных моделях. Эти методы имеют достаточную эффективность в учебном процессе и применяются в ведущих учебных заведениях всего мира. Одним из распространенных методов обучения является ситуационное обучение. Кейс-стади представляет собой описание деловой ситуации, которая реально возникла или возникает в процессе деятельности. Этот метод близок к методу анализа конкретных ситуаций и методу разбора производственных ситуаций. Еще одной популярной формой организации учебного процесса являются информационно-коммуникационные технологии. Использование ИКТ в преподавании математики позволяет обучающимся лучше познать самих себя, способствует развитию самостоятельности. Они изменяют цели и содержание обучения. Использование ИКТ позволяет учителю в определенной степени добиться следующих целей:

- наглядно и красочно представить материал;

- повысить мотивацию обучения;
- использовать разнообразные формы и методы для повышения эффективности урока;
- многосторонне и комплексно проверять знания и умения;
- использовать тестовые программы(*)

Применение информационных технологий при изучении математики в первую очередь требует высокой подготовки учителя-профессионала, умеющего с ними работать. Компьютер может использоваться на всех этапах процесса обучения: при объяснении нового материала, закреплении, повторении, контроле, при этом для ученика он выполняет различные функции: учителя, рабочего инструмента, объекта обучения, сотрудничающего коллектива.

Применение информационно-коммуникационных технологий является перспективным, так как позволяет:

- комплексно решать образовательные, воспитательные и развивающие задачи;
- поставить каждому обучающемуся конкретные задачи в зависимости от его способностей, мотивации, уровня подготовки;
- применить различные типы электронных средств учебного назначения, активизирующие учебную деятельность;
- частично освободить преподавателя от выполнения информационной, тренировочной и контролирующей функций;
- формировать у школьников навыки самостоятельного овладения знаниями;
- стимулировать положительную мотивацию учения за счет интегрирования всех форм наглядности;

Рациональное использование ИКТ на уроках является одним из способов оптимизации учебного процесса. Благодаря их использованию, ученик сможет максимально раскрыться, показать все свои возможности и способности, проявить и развить свои таланты, найти себя, почувствовать свою значимость и осознать, что он — личность, способная мыслить, творить, создавать новое.

ИСПОЛЬЗУЕМАЯ ЛИТЕРАТУРА:

- 1.(Н. Л. Стефанова. Методика и технология обучения математике. Курс лекций. / Н. Л. Стефанова, Н. С. Подходова и др. — М.: Дрофа. — 2005. — 416 с.).
- 2.По исследованиям Ю. К. Бабанского (Ю. К. Бабанский, Педагогика: учебное пособие / Ю. К. Бабанский. — 2-е издание, дополненное и переработанное. — М.: Просвещение. — 1988. — 479 с.),
- 3.(С. П. Баранов, Педагогика. / Под ред. С. П. Баранова, Р. В. Воликова, В. А. Сластенина. М.: Просвещение. — 1976. — 346 с.).
- 4.(Г. К. Селевко, Педагогические технологии на основе информационно-коммуникационных средств, М.: НИИ школьных технологий, 2005 г.).

ГИГИЕНИЧЕСКАЯ ОЦЕНКА И ПУТИ ОПТИМИЗАЦИИ ВОДОПОЛЬЗОВАНИЯ СЕЛЬСКОГО И ГОРОДСКОГО НАСЕЛЕНИЯ В РЕСПУБЛИКЕ УЗБЕКИСТАНА

Кодирова Мухаббат Маткарим кизи

*клинический ординатор Ферганский медицинский институт общественного
здоровья. г. Фергана. Республика Узбекистан.*

Аннотация: *Вода это жизнь. На нашей планете это основные химические соединения, играющие важную роль для всего живого.*

Ключевые слова: *бытовые водоочистные устройства, вода питьевая, доочистка питьевой воды. Оценка риска, интегральная оценка питьевой воды, безвредность питьевой воды.*

Резюме: Самым доступным источником воды сейчас считается централизованная система водоснабжения. Ее используют в приготовлении горячей еды, напитков, для питья в сыром виде. И многим знакома ситуация, когда из крана бежит вода с неприятным запахом или "странным вкусом". Причина этого проста: забор часто идет из поверхностных источников с очисткой от механических примесей вроде песка и обеззараживанием хлором.

Высокое качество питьевой воды является результатом комплексного решения, основными из которых являются разработка и внедрение современных технологий водоочистки, использование социально – гигиенического мониторинга, интегрального подхода питьевой воды. Гигиенические обоснованных решений использование части водоснабжения.

Актуальность проблемы Вода является для человека наиболее ценным природным богатством, потому что она незаменима. Нет ни одной отрасли хозяйства, где не использовалась бы вода. Вода – это источник всего живого на Земле. Нет воды – нет жизни.

В отдельных случаях, когда питьевая вода является недоброкачественной, она может стать причиной эпидемий. Исключительно большое значение имеет водный фактор в распространении: острых кишечных инфекций, глистных инвазий, вирусных заболеваний, важнейших тропических трансмиссивных заболеваний. Основным резервуаром патогенных микроорганизмов, кишечных вирусов, яиц гельминтов в окружающей среде являются фекалии и хозяйственно-бытовые сточные воды, а также теплокровные животные (крупный рогатый скот, домашняя птица и дикие животные).

Классические водные эпидемии инфекционных заболеваний регистрируются сегодня преимущественно в странах с низким уровнем жизни. Однако и в экономических развитых странах Европы, Америки регистрируются локальные эпидемические вспышки кишечных инфекций.

Питьевая вода должна быть физиологически полноценной, ее минеральный состав, содержание микроэлементов (фтора, йода, селена и т.д.) должны быть адекватными биологическим потребностям организма. Кроме того, вода должна быть безвредной в радиационном отношении, т.е. содержать безопасное количество природных радионуклидов иметь такую суммарную объемную радиоактивность, которая не превышает гигиенического норматива.

В Республике Узбекистан и за рубежом широко изучено физиологическое действие и дана гигиеническая оценка йода и фтора как микроэлементов способных вызывать эндемические заболевания - соответственно эндемической зоб, и флюороз. Теоретические и экспериментальные исследования подтвердили, что водный фактор не играет роли в развитии эндемического зоба. Поскольку потребность организма в основном обеспечивается за счет йода пищевого рациона. Как правило, может быть отведена лишь роль индикатора общего уровня содержания йода во внешней среде.

И наоборот, наиболее выраженными водами оказались эндемии флюороза, вызывающиеся повышенными концентрациями фтора в питьевой воде. Весьма значительные масштабы эндемических очагов флюороза известны во многих местах земного шара: они имеются во многих областях и в других районах в Рес. Узб. области Ферганы. Обработка городских, промышленных и сельскохозяйственных сточных вод означает, что питьевая вода, которой пользуются миллионы людей, характеризуется опасным уровнем заражения или загрязнения химическими веществами

Загрязненная вода и плохая санитария связаны с передачей таких болезней, как холера, диарея, дизентерия, гепатит А, брюшной тиф и полиомиелит. Неадекватные или ненадлежащим образом управляемые службы водоснабжения и санитарии или их отсутствие создают предотвратимые риски для здоровья людей. Это особенно касается медицинских учреждений, где и пациенты, и персонал подвергаются дополнительным рискам со стороны инфекций и болезней при отсутствии служб водоснабжения, санитарии и гигиены. В глобальных масштабах у 15% пациентов развивается инфекция во время их пребывания в больнице, а в странах с низким уровнем дохода этот показатель значительно выше.

Заключения.

Для фтора оказалось не менее характерным биологическое значение его недостаточности, в питьевой воде, являющейся особенно важным этиологическим фактором заболеваемости зубов кариесом. Важность значения этого факта велика в связи с тем, кариес ведет к преждевременной потере зубов и способствует развитию хронических инфекционных заболеваний, сердца и суставов. Заболеваемость кариесом растет во всем мире, особенно в Рес.Узбекистане области Ферганы и экономически развитых странах. Пораженность населения кариесом достигла такой степени, что обращаемость стоматологических больных в поликлиники занимает второе место после обращаемости к терапевтам. Поэтому, за рубежом и в нашей

Республике все возрастающее признание получает фторирование воды, как наиболее эффективное профилактическое мероприятие.

Во многих районах мира насекомые, живущие или размножающиеся в воде, являются носителями и переносчиками таких болезней, как лихорадка денге. Некоторые из таких насекомых, называемых переносчиками инфекции, размножаются не в грязной, а чистой воде, и используемые в быту емкости для хранения питьевой воды могут служить местами для их размножения. Такая простая мера, как использование крышек для этих емкостей, может способствовать снижению уровней размножения переносчиков инфекции и к тому же имеет дополнительные преимущества с точки зрения предотвращения загрязнения воды фекалиями в домашних хозяйствах

Изменение климата, увеличение дефицита воды, рост численности населения, демографические изменения и урбанизация уже и так создают проблемы для систем водоснабжения. С указанных позиций проведенное исследование представляет собой новое научное решение правового обеспечения удовлетворения потребностей населения в питьевой воде нормативного качества.

ЛИТЕРАТУРА:

1. Вода питьевая. Гигиенические требования и контроль за качеством ГОСТ 950:2011
2. Авчинников А. В. Гигиеническая оценка современных способов обеззараживания питьевой воды (обзор). // Гигиена и санитария. - 2001 — № 2. - С. 11—20.
3. Апельсина Е. И., Алексеева Л. П., Чарская Н. О. Проблемы озонирования при подготовке питьевой воды. // Водоснабжение и санитарная техника М.- 1992. - № 4 - С. 9-10.
4. Байковская И. Г., Печников В. Г., Пальчиков П. П. Принципы организации многофункционального использования водных объектов на территории города. // Тезисы докладов Международного конгресса: Вода. Экология. Технология. ЭКВАТЭК—98. - М.- 1998. - С. 24.
5. Баранов А. А. Модель безопасного водопользования в профилактике острых кишечных инфекций (на примере Белгородской области): Автореф. дис. канд. мед. наук: 14.00.07 / МНИИГ им Ф. Ф. Эрисмана 2000 - 23 с.

«SPIRT MAVZUSINI O'QITISH METODIKASI»

Mamarasulov Fattoh Umarovich

Jizzax viloyati Zafarobod tumani 4- maktabi kimyo fani o'qituvchisi.

Annotatsiya: *Dars jarayonida uning ajralmas tarkibiy qismi sanalgan o'qituvchi va o'quvchi birdek jalb qilingan va faol bo'lishi, ayniqsa o'quvchilarning bilim olishga qiziqishini ta'minlash, fanning cho'qqilarini zabt etishda mavzularning uzluksizlik zanjiridagi har bir halqasini bosqichma-bosqich, aniq va to'liq holda o'zlashtirilishiga erishilishi lozim. Maqolada kimyo fanining spirtlar mavzisini tahlili va metodikasi bayon etilgan.*

Kalit so'zlar: *Spirt, aldegidlar, fizikaviy-kimyoviy xossa.*

Аннотация: *В ходе урока учитель и ученик одинаково вовлечены и активны, что является его неотъемлемой частью, особенно обеспечить интерес учащихся к обучению, шаг за шагом каждое звено в цепи преемственности обучения. темы в покорении вершин науки. стадия, должно быть достигнуто четкое и полное овладение. В методической рекомендации описаны анализ и методология спиртов в химии.*

Ключевые слова: *спирт, альдегиды, физико-химические свойства.*

Annotation: *In the course of the lesson, the teacher and the student are equally involved and active, which is an integral part of it, especially to ensure the interest of students in learning, to step by step every link in the chain of continuity of topics in conquering the peaks of science. stage, clear and complete mastery should be achieved. The methodical recommendation describes the analysis and methodology of alcohols in chemistry.*

Key words: *alcohol, aldehydes, physico-chemical properties*

Kimyo o'qitish o'quvchilarni tarbiyalashning qudratli vositasidir, kimyo o'qitish o'quvchilarni mehnatsevar va vataniga muhabbat qo'yadigan q'ilib, fanga chuqur qiziqadigan qilib, ilmiy predmetlar to'g'risida mustaqil fikr yuritish qobiliyatiga ega qilib, ijodiy faollik ko'rsatadigan, kimyodagi asosiy tushuncha va qonunlarning tadrijiy-tarixiy rivojlanishiga to'g'ri nuqtai-nazardan qaraydigan qilib tarbiyalashi kerak. Kimyo o'qitish uslublaridan xususan kimyo o'qitishga xos uslublar hamda umumpedagogik uslublarni qo'llash mumkindir. Masalan, tajriba va tushuntirish muammosi quyidagicha bo'lishi mumkin:

- a) oldin tajriba, keyin izoh;
- b) avval izoh, keyin tajriba;
- v) izoh va tajriba birgalikda;
- g) uyga vazifa qo'ralib, tajribani ko'rsatib, so'ngra izohlash.

Uglevodorodlarning tarkibida gidroksil gruppaga bo'ladigan hosilalari spirtlar yoki alkogollar deyiladi, Molekulasidagi gidroksil gruppaning soniga qarab spirtlar bir atomli, ikki

atomli, uch atomli va ko'p atomli bo'ladi. Bir atomli to'yingan spirtlar: $C_nH_{2n+1}OH$ yoki $C_nH_{2n+2}O$ umumiy formulaga ega gomologik qatorni hosil qiladi.

Bu qatordagi spirtlarning Kimyoviy xossalari o'zaro o'xshash bo'lib, ularning tarkibi bir-biridan bir yoki bir necha CH_2 gruppaga farq qiladi. Gidroksil gruppaning birlamchi, ikkilamchi yoki uchlamchi uglerod atomi bilan bog'langanligiga qarab spirtlar birlamchi, ikkilamchi va uchlamchi buladi. Birlamchi, ikkilamchi va uchlamchi spirtlar o'z xossalari, ayniqsa, oksidlanish reaksiyalariga bo'lgan munosabatlari bilan bir-biridan farq qiladi. Molekula tarkibida karbonil guruh $>C=O$ tutgan uglevodorod hosilalariga aldegid va ketonlar yoki oksobirikmalar deyiladi. Agar karbonil guruh bitta vodorod va bitta radikal bilan bog'langan bolsa, bunday birikmalar aldegidlar deyiladi va umumiy $R-C(=O)H$ formula bilan ifodalanadi. Faqat chumoli aldegid bundan mustasnodir. Chunki chumoli aldegidida karbonil guruh ikkita vodorod bilan bog'langandir.

Tarixiy nomenklaturaga ko'ra spirtlarning nomi OH-gruppa bilan bog'langan uglevodorod radikallari nomiga spirt so'zini qo'shish orqali hosil qilinadi. Ratsional nomenklaturaga ko'ra spirtlarning nomi ularda ishtirok etayotgan alkilarning nomiga "Karbonol" so'zini qo'shish bilan hosil qilinadi. Sistematik nomenklaturaga asosan spirtlarning nomi tegishli to'yingan uglevodorodlarning nomiga -ol qo'shimchasini qo'shish orqali hosil qilinadi va gidroksil bog'langan uglerod atomining nomeriko'rsatiladi. Nomerlash OH gruppaga yaqin tomondan boshlanadi. Agar uglevodorod radikallari va OH gruppa zanjirning ikkala uchidan bir xil uzoqlikda joylashgan bo'lsa, OH gruppa eng kichik nomerni oladi. Zanjirdagi OH-gruppaning xolati raqam bilan spirt nomining oldiga yoziladi. Tarixiy, ratsional va sistematik nomenklaturalardan tashqari ba'zi spirtlar uchun empirik nomlar ham ishlatiladi. Masalan, metil spirt ko'pincha yog'och spirt, etil spirt vino spirti deb yuritiladi. Aldegidlar. Tarixiy nomenklaturaga ko'ra, odatda aldegidlar oksidlaganda qanday kislota hosil bo'lsa, shu kislota nomidagi «kislota» so'zi «aldegid» so'zi bilan almashtirib o'qiladi. Sistematik nomenklatura bo'yicha nomlash uchun alkanlarning nomiga «al» qo'shimchasi qo'shib aytiladi.

Spirtlarda izomeriyaning ikki turi: uglerod skeletining izomeriyasi va gidroksil holatining izomeriyasi uchraydi. Galoidli alkillar ishqorlarning suvdagi eritmali bilan gidrolizlanganda spirtlar hosil bo'ladi: $R-X + NaOH \rightarrow R-OH + NaX$ Bunda ishqorlar reaksiyani tezlashtiradi va qaytmas qiladi Etilen uglevodorodlarni gidratlash orqali ham spirtlar olinadi. Etilendan birlamchi, uning gomologlaridan esa ikkilamchi va uchlamchi spirtlar hosil bo'ladi. Reaksiyalar alkenlarni H_2SO_4 , H_3PO_4 , $ZnCl_2$ va boshqa katalizatorlar ishtirokida suv bilan qizdirish orqali olib boriladi. Aldegid va ketonlarni aktivlangan Ni, Pt va Pd katalizatorlar ishtirokida vodorod, $LiAlH_4$ va boshqa qaytaruvchilar bilan qaytarish orqali olinishi mumkin. Bunda aldegidlardan birlamchi, ketonlardan esa ikkilamchi spirtlar hosil bo'ladi. Spirtlarning fizikaviy xossalari gomologik qatorda ma'lum tartibda o'zgaradi. Gomologik qatorda spirtlarning molekulyar massasi ortib borishi bilan ularning qaynash va suyuqlanish temperaturalari, hamda zichligi asta-sekin oshib boradi. Metil, etil, propil va

uchlamchi butil spirtlar suvda cheksiz eriydi. n-butil spirtidan boshlab gomologik qatorda yuqori pog'onaga ko'tarilgan sari spirtlarning suvda eruvchanligi keskin kamayadi.

Quyidagi spirtlar o'ziga xos hidga ega. Gomologik qatordagi o'rta spirtlar o'tkir hidli, yuqori spirtlar esa hidsizdir, spirtlarning organizmga ta'sir kuchi ularning molekulyar massasi oshishi bilan kamayadi. Normal spirtlar tarmoqlangan zanjirli spirtlarga nisbatan ancha yuqori temperaturada qaynaydi. Uglarod atomlari soni bir xil bo'lgan birlamchi spirtlar ikkilamchi spirtlarga nisbatan, ikkilamchi spirtlar esa uchlamchi spirtlarga nisbatan yuqori temperaturada qaynaydi. Spirtlar molekulyar massalari yaqin bo'lgan tegishli uglevodorodlar va hatto galoidli alkallarga nisbatan kam uchuvchap bo'lib, suvda yaxshin eriydi, qaynash temperaturalari ancha yuqoridir.

Masalan molekulyar massasi 58 u. b, ga teng n-butan $0,5^{\circ}\text{C}$ da. molekulyar massasi 54,5 u.b. ga teng etil xlorid $12,4^{\circ}\text{C}$ da, molekulyar massasi -60 u.b, ga teng n-propil spirt 97°C da qaynaydi. Molekulyar massalari yaqin bo'la turib, spirtlarning uglevodorodlar va galoidli alkallarga nisbatan bunday yuqori temperaturalarda qaynashiga sabab nima? Buning asosiy sababi spirtlarning molekulyarlari assotsilangan bo'lib, ular o'rtasida vodorod boglanish mavjudligidir. Spirtning gidroksil gruppasidagi vodorod atomi qisman musbat, kislorod atomi esa manfiy zaryadlangan.

Chunki kislorod bilan vodorod o'rtasidagi elektron bulutining zichligi elektromanfiy kislorod tomonga siljigan. Demak, OH gruppasi qutblangandir. Shuni uchun ham spirtlar molekulyaridagi vodorod atomlari bilan kislorod atomlari o'rtasida o'zaro elektrostatik ta'sirlashuv, ya'ni tortishuv mavjudga keladi. Boshqacha aytganda, molekulyarlarda vodorod atomi orqali boglanish vodorod boglanish mavjudga keladi.

Chumoli aldegid - o'tkir hidli gaz, suvda yaxshi eriydi, uning 40% li eritmasi formalin deyiladi. To'yingan aldegid rangsiz suyuqlik bo'lib, o'ziga xos hidga ega. Aldegid yuqori molekulyar vakillari qattiq moddalardir. Ularning qaynash temperaturalari bularga to'g'ri keladigan birlamchi va ikkilamchi spirtlarning qaynash temperaturalaridan pastdir. Aldegidlarning molekulyar massasi ortib borishi bilan ularning suvdagi eruvchanligi kamayib boradi. Aldegidlar organik erituvchilarda (spirt, efir va boshqalarda) yaxshi eriydilar. Kimyoviy xossalari. Spirtlarning kislotali xossalari. Spirtlar neytiral moddalar bo'lib, yaqqol ifodalangan kislota va asos xossalariga ega emas. Spirtlar va ularning suvdagi eritmalari elektr tokini sezilarli darajada o'tkazmaydi, indikatorlarga deyarli ta'sir qilmaydi. Lekin spirtlar ma'lum darajada amfoter xossalarni namoyon qiladi. Yuqorida ko'rsatilganidek, spirtlar kuchli kislotalar bilan reaksiyaga kirishganda kislotalarning protonini biriktirib protonlangan spirt yoki alkiloksoniy ionini hosil qiladi.

Bu reaksiyada spirt protonni biriktirib olinganligi uchun asos xossalarni namoyon qiladi. Endi spirtlarning kislotali xossalari namoyon bo'ladigan ayrim reaksiyalarni ko'rib chiqamiz. Metil spirtidan hosil bo'ladigan alkogolyatlar- metilatlar, etil spirtidan hosil bo'ladigan alkogolyatlar etilatlar, n-propil spirtidan hosil bo'ladigan npropilatlar va h. k. deb aytiladi. Alkogolyatlar alkoksidlari deb ham yuritiladi.

Reaksiya qaytar bo'lganidan uni amalga oshirish uchun spirtga to'yinguncha quruq vodorod galogenidlar yuboriladi yoki spirt galogenid kislotaning konsentrlangan eritmasi bilan qizdiriladi. Ba'zan vodorod bromid o'rniga uning tuzi (NaBr, KBr) bilan konsentrlangan sul'fat kislota olinadi. Spirtning tuzilishi va galogenid kislotalardagi galogenlarning tabiatiga qarab, reaksiya tezligi turlicha bo'ladi. Aldegidlar kimyoviy reaksiyalarga moyil birikmalardir. Ulaming yuqori reaksiyaga kirishish qobiliyati asosan tarkibidagi funksional-karbonil guruhning borligidandir. Karbonil guruhidagi qo'sh bog' xuddi alkenlardagi qo'sh bog'ga o'xshash bo'lib, δ va π -bog'lardan tashkil topgandir. Lekin uglerod-uglerod orasidagi qo'sh bog'ga nisbatan uglerod-kislorod oralig'idagi qo'sh bog' karbonil guruh kuchli qutblangan bo'ladi. Bunga sabab, kislorod atomining uglerodga nisbatan elektromanfiy element ekanligida.

FOYDALANILGAN ADABIYOTLAR RO'YHATI:

1. Z. Sobirov. Organik Kimyo. –Toshkent: “Aloqachi” nashriyoti, 2005
2. Pirmuhammedov I. M. Organik kimyo. -Toshkent: “O'zbekiston”, 1992
3. Axmedov K.N., Yo'ldoshev X.Y. Organik kimyo usullari. -Toshkent: “O'qituvchi”, 1998
4. Umarov V. Organik kimyo. -Toshkent: “Iqtisod”. 2007 yil

**«MAKTAB INFORMATIKA DARSIDA 3D MODELLASHTIRISHNI O'RGATISH
METODIKASI**

Jalilova Gulrux Ruxiddinova

*Toshkent viloyati Parkent tumani Xalq ta'limi vazirligi qarashli
49-maktabning matematika informatika fani o'qituvchisi*

Annotatsiya: *Maqolada informatika darslarida 3D modellashtirishni talablari va xususiyatlari tahlil etiladi. Dars davomida o'quvchilar 3D modellashtirish yo'llari o'rgatib o'tilgan. Hozirgi kunda zamonaviy fanda hamma narsa rivojlanishda bo'lgani kabi modellashtirish yo'llari berilgan.*

Kalit so'zlar: *3D modellashtirish, davlat standarti talabi, informatika.*

3D bosib chiqarish texnologiyalari har qanday raqamli tasvirni "uyda" qayta ishlab chiqarilishi mumkin bo'lgan, uch o'lchamli jismoniy ob'ektga aylantirish imkonini beradi. Agar o'ylab ko'rsangiz, vaqt o'tishi bilan ushbu texnologiyalar oddiy foydalanuvchining xatti-harakatini tubdan o'zgartirishi kerak: u ommaviy ishlab chiqarish unga beradigan narsalarni passiv iste'mol qilish o'rniga, u o'ziga kerak bo'lgan narsalarni mustaqil ravishda va aniq shaklda yaratishi mumkin. Ular uni to'liq qondiradi. Insonni o'rab turgan moddiy dunyo noyob va mualliflik qilish uchun barcha imkoniyatlarga ega.

Aslida 3D bosib chiqarish unchalik yangi texnologiya emas. Uning hikoyasi 1984-yilda boshlangan. Amerikalik Charlz Xull fotopolimerlanadigan kompozit materiallardan (PPC) raqamli modellardan 3D ob'ektlarni chop etish uchun "stereolitografiya" (SLA) texnologiyasini ishlab chiqdi. 1985-yilda Mixailo Feigen qatlamli materialdan uch o'lchamli modellarni qatlam-qatlam shakllantirishni taklif qildi: plyonkalar, poliester, kompozitlar, plastmassa, qog'oz va boshqalar, qatlamlarni isitiladigan rolik yordamida bir-biriga mahkamlangan. Ushbu texnologiya laminatsiya ob'ektlarini ishlab chiqarish (LOM) deb ataladi. Aslida, choyshablar bir-biriga yopishtirilgan va lazer konturni kesib tashlaydi. Biroz vaqt o'tgach, volumetrik modellar turli xil materiallar qatlamlaridan shakllanishni o'rgandi. Keyin boshqa 3D bosib chiqarish usullari paydo bo'ldi, lekin ular asosan sanoat va yuqori ixtisoslashtirilgan ishlab chiqarishda qo'llanildi. Fused deposition modeling (FDM) 1980-yillarning oxirida ixtiro qilingan va allaqachon 1995-yilda "3D printer" va "3D bosib chiqarish" tushunchalari paydo bo'lgan. Gap shundaki, aynan shu usul uyda tez prototiplashni qo'llash imkonini berdi: polimer ipdan modellarni shu tarzda yaratadigan nisbatan kichik qurilmalar paydo bo'ldi. 3D bosib chiqarish - kuchli ta'lim vositasi bo'lib, bolada nafaqat tayyor modellardan foydalanish, balki o'zinikini yaratish odatini uyg'otishi mumkin. Yangi texnologiyalar paydo bo'lishidan ta'limning ikkita asosiy afzalliklari: endi o'qituvchining o'zi uch o'lchamli ko'rgazmali qurollarni yaratadi, ularsiz materialni tushunish qiyin; 3D-printerlar o'rganishni amaliyotda qo'llash imkonini beradi:

talabalar mustaqil ravishda o'zlarining dizayn va dizayn g'oyalarini o'zida mujassam etgan modellar va kerakli detallarni yaratishlari mumkin. "3D modellashtirish" o'qitish metodologiyasining dolzarbligi bir qator omillar bilan bog'liq bo'lib, ulardan eng muhimi quyidagilardir:

Birinchidan, model-axborot muhitining rivojlanishi sharoitida insonning ma'lumotni to'g'ri taqdim etish qobiliyati, ya'ni. axborot modellarini yaratish. Modelni qanday taqdim etish mumkinligini tushunmasdan, odam endi yangi axborot muhitining o'zgaruvchan sharoitlariga to'liq moslasha olmaydi;

Ikkinchidan, asosiy maktabning informatika kursida modellashtirishdan foydalanish masalalarini o'zlashtirish ko'plab umumiy ta'lim muammolarini hal qilishga, shaxsning motivatsion, instrumental va kognitiv resurslarini rivojlantirishga yordam beradi. 3D modellashtirish bugungi kunda kompyuter sanoatida juda mashhur, rivojlanayotgan va ko'p vazifali sohadir. Biror narsaning virtual modellarini yaratish zamonaviy ishlab chiqarishning ajralmas qismiga aylandi. Ko'rinadiki, media-mahsulotlarni ishlab chiqarish endi kompyuter grafikasi va animatsiyasiz amalga oshirilmaydi. Albatta, ushbu sohada turli xil vazifalarni bajarish uchun aniq dasturlar mavjud.

Uch o'lchovli modellashtirish uchun vositani tanlashda, birinchi navbatda, u mos keladigan vazifalar oralig'ini aniqlash kerak. Bizning sharhimizda, shuningdek, dasturni o'rganishning murakkabligi va unga moslashish uchun vaqt kerakligi masalasini ko'rib chiqamiz, chunki uch o'lchovli modellashtirish bilan ishlash oqilona, tezkor va qulay bo'lishi kerak va natijasi yuqori sifatli va eng ijodiy bo'ladi.

Ilgari xorijda 3D modellashtirish maktablarda faqat qo'shimcha fakultativ fan sifatida o'rganilar edi va u yuqori sinf o'quvchilari uchun mo'ljallangan edi. Raqobatbardosh bo'lishga intilayotgan texnika oliy o'quv yurtlari bosqichma-bosqich zamonaviy axborot texnologiyalarini o'qitishga o'tmoqda. Ammo, jahon tajribasi shuni ko'rsatadiki, kasbga qiziqish va birinchi ko'nikmalar maktabda singdirilishi kerak. Texnik mutaxassisliklarga qiziqishni shakllantirish, fikrlash va ijodiy qobiliyatlarni rivojlantirish uchun biz maktabda 3D modellashtirishni o'rganishga harakat qilmoqdamiz. Maktab o'quvchilariga 3D modellashtirishni o'rgatishning bir necha yo'nalishlari mavjud. Bolalarga AutoCAD bilan tanishish vaboshlang'ich darajada modellashtirish bilan shug'ullanish imkonini beruvchi maxsus texnikalar ishlab chiqilgan.

Modellashtirish liniyasining to'liq mazmuni taqdim etilgan o'quv-uslubiy majmualarda Bosova L.Yu., Henner E.K., Ugrinovich N.D., Gein A.G., Polyakov K.Yu. kabi mualliflarning nomlari mavjud. Ko'pgina mualliflar 8-sinfdan boshlab modellashtirishni ham nazariy, ham amaliy jihatdan ko'rib chiqq boshlaganligi sababli, asosiy modellashtirish vositalaridan tashqari Paint 3 D, Excel, o'qituvchilar va informatika tajribasiga asoslangan yangi dastur - MagicaVoxel ni joriy etish tavsiya etiladi. Ushbu dastur simulyatsiya jarayonini mavjud qiladi. Bu qiziqarli va jozibalidir.

Voksel modellashtirish mavzusi va Minecraft o'yini endi mashhur bo'lganligi sababli, yangi kompyuter fanlari o'qituvchilari modellar va ob'ektlarni amaliyotda o'rganish uchun

MagicaVoxel dasturini joriy qilishlari mumkin. Ushbu dastur hozirda o'qituvchilar orasida mashhur emas, chunki rasmiy veb-saytda barcha tavsif ingliz tilida taqdim etilgan. Bundan tashqari, mashg'ulotlar deyarli yo'q. MagicaVoxelni informatika bo'yicha asosiy darslarga qo'shimcha kurs sifatida qo'llash mumkin. MagicaVoxel juda qulay dastur ekanligini qayd etilgan. Interfeysni tahlil qilib, modellarni yaratish uchun boshqa muhitlarni solishtirgandan so'ng, biz ushbu dastur bo'yicha turli ta'lim muassasalarida o'qish mumkin degan xulosaga kelishimiz mumkin. Dasturning mohiyati kublar - vokselar asosida modelni qurishdir.

Dasturning asosiy afzalliklari:

- 1) Oddiy interfeys;
- 2) Bepul ariza;
- 3) Turli xil operatsion tizimlarga o'rnatish;
- 4) Kompyuter o'yinlarida modellarni realizatsiya qilish;
- 5) Modelni boshqa dasturlarda qo'llash;
- 6) O'rnatish uchun kichik hajmdagi xotira talab qilinadi;
- 7) Yaxshi asboblarga to'plami;
- 8) Ta'lim jarayonida qo'llash mumkin.

Eng boshida kub beriladi, undan tashqariga chiqish mumkin emas. Chapda palitra va cho'tkalar to'plami, o'ngda esa yuklab olishda asosiy bo'lgantayyor modellar. Yuqorida 2 ta dastur rejimi mavjud - Model va Render. Birinchi rejim sizga model yaratish imkonini beradi, ikkinchisida yorug'lik sozlamalari va ob'ekt materialini tanlash bilan kompyuter modelning tasvirini olish jarayoni sodir bo'ladi. Dasturda faqat 3 ta asosiy amal mavjud - bu qurish (qo'shish), kesish - o'chirish (o'chirish), chizish (bo'yoq). Sichqoncha yordamida dasturni boshqarish jarayoni: Sichqonchani o'rta tugmasi - kubni siljitish; Sichqonchani o'ng tugmasi - kubni aylantirish; Sichqonchani chap tugmasi - maydonga chizish.

Dasturning asosiy vositalari: Palitra - kerakli rangni sozlash, almashtirish, gradient qilish, oldingisidan yarim tonna farq qiladigan soyani tanlashga yordam beradi. Cho'tkalar - chizish uchun zarur (6 dona). Chiziq cho'tkasi tekis va egri chiziqlar yaratish uchun ishlatiladi. Center cho'tkasi dumaloq chizmalar (naqshlar) qilish uchun kerak. Naqsh cho'tkasi model yaratishi, uni saqlashi va keyin uni boshqa loyihaga joylashtirishi mumkin. Voksel cho'tkasi kichikroq detallar bilan ishlash uchun bitta voksel bilan bo'yash imkonini beradi, Box buyrug'i esa katta bloklarni chizadi.

FOYDALANILGAN ADABIYOTLAR RO'YHATI:

1. Белова, И.М. Компьютерное моделирование / И.М. Белова. – М.: МГИУ, 2010
2. Богданова, М.В. Особенности преподавания компьютерного моделирования в средней школе // Молодой ученый. / М.В. Богданова, Е.В. Рощупкина. — 2017. — №44
3. Гусева, Е.Н. Информатика: учеб. пособие / Е.Н. Гусева, И.Ю. Ефимова и др. – Магнитогорск: МаГУ, 2008

ONKOLOGIK KASALLIKLARDA LIMFA TUGUNLARIDA MORFOFUNKSIONAL O'ZGARISHLAR

Ibragimova Ziyoda Jalolidinovna

Farg'ona jamoat salomatligi tibbiyot institute

Аннотация: *Инсонлар ўлимига сабаб бўлаётган юрак-қон томир касалликларидан сўнг ўсма касалликлари 2-ўринни эгалламоқда. Ҳар бешинчи эркак ёки ҳар олтинчи аёлда ўсма касалликларининг у ёки бу тури учрамоқда. Ушбу мақола бачадон ўсмаси касаллиги ва у билан касалланган бемор аёлларда йўғон ичак тутқичидаги лимфа тугунларини морфофункционал ўзгаришларини аниқлашга бағишланган.*

Калит сўзлар: *бачадон ўсмаси, онкологик касалликлар, лимфа тизими, алиментар семизлик.*

MORPHOFUNCTIONAL CHANGES IN LYMPH NODES IN ONCOLOGICAL DISEASES

Ibragimova Ziyoda Jalolidinovna

Ferghana medical institute of public health.

Annotation: *Tumors are the second leading cause of human death after cardiovascular diseases. Every fifth man or every sixth woman has one or another type of cancer. This article is devoted to determining the morphofunctional changes of the lymph nodes in the mesentery of the colon in women with uterine tumor disease.*

Key words: *uterine tumor, oncological diseases, lymphatic system, alimentary obesity*

МОРФОФУНКЦИОНАЛЬНЫЕ ИЗМЕНЕНИЯ ЛИМФАТИЧЕСКИХ УЗЛОВ ПРИ ОНКОЛОГИЧЕСКИХ ЗАБОЛЕВАНИЯХ

Ибрагимова Зиёда Жалолидинова

Ферганский медицинский институт общественного здоровья.

Аннотация. *Опухоли являются второй по значимости причиной смерти человека после сердечно-сосудистых заболеваний. Каждый пятый мужчина или каждая шестая женщина болеет тем или иным видом рака. Данная статья посвящена определению морфофункциональных изменений лимфатических узлов брыжейки толстой кишки у женщин с опухолевым заболеванием матки.*

Ключевые слова: *опухоль матки, онкологические заболевания, лимфатическая система, алиментарное ожирение.*

КИРИШ

Инсонлар ўлимига сабаб бўлаётган юрак-қон томир касалликларидан сўнг ўсма касалликлари 2-ўринни эгалламоқда. 2012-йилда 8 млн инсонда онкологик касалликлар натижасида ўлим ҳолати қайд этилган. ЖССТ нинг 2018-йил 12-сентябрдаги маълумотига кўра, 18 млн инсонда онкологик касаллик қайд этилиб, шундан 9.6 млн инсоннинг ҳаёти ўлим билан яқунланган. Ҳар бешинчи эркак ёки ҳар олтинчи аёлда ўсма касалликларининг у ёки бу тури учрамоқда.

Онкологик касалликлар таснифланганда бачадон ўсмалари барча жинсий тизим аъзоларининг ўсмалари орасида биринчи ўринни эгалламоқда. Ҳозирги кунда инсон организмнинг турли сохаларида жуда кўп учраётган ўсма касалликлари бачадонни ҳам четлаб ўтгани йўқ. Бачадондаги ўсма касалликлари хавfli ва хавфсиз турларда учраб, инсонларни саросимага солиб қўймоқда. Кўпгина морфологларнинг фикрича, ўсма ҳужайраларининг лимфа системаси орқали тарқалиши ва шу жумладан бачадон ўсма касалликлари келиб чиққанда ёки бу ўсма касалликларини даволаш жараёнидан сўнг унинг атрофидаги органларнинг лимфа тугунларида ўзгаришларни келтириб чиқаради.

Чаноқ бўшлиғида жойлашган органлар лимфа тугунлари ва лимфа томирларидаги ўзгаришлар йўғон ичак тутқичидаги лимфа тугунларида иммуноморфологик ўзгаришларни келтириб чиқаради. Ушбу ўзгариш айниқса бачадон ўсмаларини химиявий ва нур бериш усуллари билан ўрганишда чаноқ бўшлиғидаги ва унинг атрофидаги лимфа тугунларининг морфоструктурал ҳамда иммунлогик ўзгаришларини ўрганиш охириги вақтларда патоморфолог ва онкологлар олдидаги долзарб муаммо бўлиб қолмоқда.

Лимфа тизими организм иммун системасини шаклланишида иштирок этади. Организмнинг иммун системасига бир қанча омиллар таъсир кўрсатади: зарарли одатлар, нотўғри овқатланиш, ортиқча вазн, камҳаракат ҳаёт тарзи ва бошқалар. Ҳозирда дунё бўйича 2 млрд инсон ортиқча вазндан азият чекмоқда. Шундан 200 млн эркаклар ва 300 млн аёллар ташкил этади. Ҳар 10-бола семизликка дучор бўлган. Ҳар 10 йилда бу кўрсаткич 10 % га ортиб бормоқда. Алиментар семизлик оқибатида юрак-қон томир касалликлари, меъда-ичак касалликлари ва бунинг натижасида моддалар алмашинув жараёнининг бузилиши келиб чиқади. Метаболизмнинг бузилиши организм иммун фаолиятининг сусайиши лимфа тизимидаги ўзгаришларни келтириб чиқаради(Н. Ю.Дробижев, 2009);

Яна шуни таъкидлаш жоизки, ўсма касалликлари асосан кўп миқдорда гўшт истеъмол қилиш ва клетчаткаларга бой мева-сабзавотларни кам ейиш оқибатида келиб чиқишини Фарҳод Даутов, Тошкент Врачлар малакасини ошириш институтининг “Проктология” кафедраси профессор-олимлари исботлашган. Чунки гўштли овқатлар организмда ёғ кислоталарининг йиғилишига олиб келади, бу эса овқат ҳазми жараёнида кансероген моддаларни кўпайтиради.

Бу долзарб муаммо юзасидан кўпгина давлатларда бир қанча илмий тадқиқот ишлари олиб борилган. Жумладан, Россияда аспирант Д.Б.Астафаева, б.ф.н. Р.Ш.Тайгузин, проф. Э.Г. Хабибуллин 2007-йилда йўғон ичак лимфа тугунларини ўрганилиб, унинг микроскопик характеристикасини ҳайвонлар устида олиб борган тажриба асосида исботлаб берган.

Йўғон ичак саратон касаллигида иммунотерапиянинг бир қанча аспектларига бағишланган илмий тадқиқот ишлари орқали онкологик касалликларда иммунотерапияни қўллашнинг афзалликлари, ёмон сифатли ўсма касалликларини келтириб чиқарадиган ҳужайраларга қарши иммун системасини компонентлари ўрганилган.

Гематоген йўл орқали (жигар, суяк, ўпкада учрайдиган онкологик касалликлар) ҳамда лимфоген йўл (регионар лимфа тугунлари) орқали ўсма касалликларининг ҳужайралари метастазланади. Аҳолининг саломатлигини сақлаш ва мустаҳкамлаш борасидаги муаммоси давлат сиёсатининг устивор йўналишларидан бўлиб, у барча мамлакатларнинг ижтимоий-иқтисодий ривожланиши ҳолатига катта таъсир кўрсатади.

ТАДҚИҚОТНИНГ МАҚСАДИ ВА ВАЗИФАЛАРИ

Тадқиқотнинг мақсади:

- Бачадон ўсмаси билан касалланган бемор аёлларда йўғон ичак тутқичидаги лимфа тугунларини морфофункционал ўзгаришларини аниқлаш

- Бачадон ўсмаси билан касалланган бемор аёлларда йўғон ичак тутқичидаги лимфа тугунларини иммунологик фаолиятидаги ўзгаришларни аниқлаш

Тадқиқотнинг вазифалари

- Бачадон ўсмаси касалликларида йўғон ичак тутқичидаги лимфа тугунларининг морфофункционал ўзгаришларини ўрганиш

- Бачадон ўсмаси касалликларида йўғон ичак тутқичидаги лимфа тугунларининг гистокимёвий ва иммунологик ўзгаришларини ўрганиш

- Бачадон ўсмаларида даволаш муолажаларини ўтказишдаги химиявий препаратларни ҳамда роентген нурлари қўллашдаги лимфа тугунларини патоморфологик ўзгаришларини ўрганиш.

НАТИЖА ВА ХУЛОСА

Онкологик касалликларни диагностика қилиш ва даволаш усуллари борасида кўпгина илмий тадқиқот ишлари олиб борилган. Лимфа томирлари ва лимфа тугунларини ўрганиш борасида ҳам бир қатор ишлар амалга оширилган. Онкологик касалликларни келиб чиқишида лимфа системасининг аҳамияти жуда катта. Чаноқ бўшлиғи органларида учраган онкологик касалликлар шу жумладан, бачадонда учраган ўсма касалликларида ўтказилган даволаш муолажаларидан сўнг унинг атрофидаги органларнинг лимфа тизимига ҳам ўз таъсирини кўрсатмай қолмайди.

Тадқиқот Лимфа тугунлари ичига рангли суюқлик киритиш (инъекцион усул) йўли билан лимфа тугунлари, қон томирлари ва лимфатик синусларни ўрганиш,

лимфа тугунининг гистоморфологиясини ўрганишда Гематоксиллин-еозин бўёғи билан бўяш ҳамда гистохимик усулларида фойдаланиш, лимфа тугунининг ультраструктурасини электрон микроскоп ёрдамида кўриб, олинган гистологик текширув натижаларини статистик таҳлил қилиш усуллар ёрдамида ўрганилди.

Бачадон ўсмаси учраган аёлларда касалликни даволаш амалиётидан сўнг (онкологик оператсиядан ёки нур терапиясидан сўнг) лимфа тугунлари ва лимфатик синусларни гистохимик усуллардан фойдаланиб гистоморфологиясини ўрганиш давомида бачадон атрофида жойлашган йўғон ичакнинг лимфа тугунларидаги ўзгаришларни аниқланади. Бунинг натижасида ўсма касалликларини тарқалишини олиш мумкин.

Бачадон ўсмаси учраган аёлларнинг ёш гуруҳлари орасидаги динамикасини ва ривожланиш тенденцияси аниқланади ва ушбу маълумотлар асосида ижтимоий жиҳатдан қўллаб-қувватлаш бўйича аниқ, мақсадга йўналтирилган қонунчилик ва амалий характерга эга бўлган қарорларни қабул қилишда ахборот базаси бўлиб хизмат қилади.

Аҳоли орасида касалликнинг реабилитацияси ва касалликни камайтириш бўйича комплекс тадбирлар ишлаб чиқарилишига асос бўлади ва уларнинг профилактикасига доир илмий асосланган тавсиялар тақдим этилади.

Фойдаланилган адабиётлар:

1. Ашурова Н.Г., Наврузова Н.О. Доклиническая диагностика заболеваний шейки матки// Новости дерматовенерологии и репродуктивного здоровья. 2017. № 3 4(1). С. 29 - 30.
2. Ф.М.Аюпова, ЮД.Жабборова. Гинекология дарслик.Тошкент-2008 й.
3. ЮД. Джаббарова, Ф.М. Аюпова. Акушерлик дарслик. Тошкент-2013 й.
4. Анализ результатов хирургического лечения рака шейки матки пациенток фертильного возраста -В.С. Наврузова Республиканский онкологический научный центр Министерства здравоохранения Республики Узбекистан.2015й
5. Горобцова В.В., Ковалев А.А. Рак шейки матки: актуальность проблемы, принципы лечения. // Главный врач Юга России. 2016; 1 (48): 63–66.
6. Джемал А., Винеис П., Брей Ф., Торре Л., Форман Д. (редакция) Атлас по онкологии. Издание второе. – Атланта, штат Джорджия: Американское онкологическое общество, 2014
7. Makhmudova G.F. Age-related clinical,anatomical and morphological features of malignant tumors of the cervix// Journal of science and technology//2021.
8. Marlow LA, Waller J, Wardle J. Barriers to cervical cancer screening among ethnic minority women: a qualitative study. J Fam Plann Reprod Health Care 2015; 41 (4): 248–54.

INSON HUQUQLARI MASALASIDAGI QARASHLAR, ULARNING BUGUNGI KUN UCHUN AHAMIYATI

Yuldasheva Husnidaxon

O'zbekiston respublikasi Andijon davlat pedagogika instituti magistranti

Annatsiya: *Ushbu maqolada inson huquqlari masalasidagi qarashlar, ularning bugungi kun uchun ahamiyati hamda O'zbekistonda demokratik huquqiy davlat qurilishining asosiy shartlari–dan biri shaxsning asosiy huquq va erkinliklari himoyasini rag'batlantirish va jamiyatdagi har bir inson huquqlarining amaliy kafolatlari tizimini yaratish haqida yoritilgan.*

Аннотация: *В данной статье рассматриваются взгляды на вопросы прав человека, их актуальность на сегодняшний день, а также одно из основных условий построения демократического правового государства в Узбекистане- стимулирование защиты основных прав и свобод личности и создание системы практических гарантий прав каждого человека в обществе.*

Annotation: *This article discusses views on human rights issues, their relevance today, as well as one of the main conditions for building a democratic rule of law in Uzbekistan - stimulating the protection of fundamental rights and freedoms of the individual and creating a system of practical guarantees of the rights of every person in society.*

O'zbekistonda demokratik huquqiy davlat qurilishining muhim shartlaridan biri har bir shaxsning asosiy huquq va erkinliklari himoyasini va jamiyatdagi har bir inson huquqlarining amaliy kafolatlari tizimini yaratishdir.

O'zbekiston Respublikasining Prezidenti Sh.Mirziyoev ta'kidlaganidek, «Konstitutsiyamizda oliy qadriyat sifatida belgilab qo'yilgan inson huquqlarini ta'minlash masalasi bundan buyon ham e'tiborimiz markazida bo'ladi. Buning uchun sud hokimiyatining chinakam mustaqilligiga erishish naqadar muhim ahamiyatga ega ekanini albatta barchamiz yaxshi tushunamiz» .

O'zbekiston Respublikasi o'zining tashqi va ichki siyosatida BMTning 1993 yil Inson huquqlari bo'yicha Ikkinchi umumjahon konferentsiyasida tasdiqlangan «inson huquqlari shak-shubhasiz universal xususiyatga ega, ularning himoyasi esa tegishli davlatlarning qonuniy ehtiyojidir» degan printsipga asoslanadi.

Yurtimizda inson huquq va erkinliklarini ta'minlash borasida maqsadli ishlar olib borilmoqda. Qonun hujjatlarining butun bir tizimi ishlab chiqilib, inson huquq va erkinliklarini himoya qilish bo'yicha milliy institutlar muvaffaqiyatli ishlab kelmoqda. O'zbekiston Respublikasi mustaqillikka erishgach, qo'shilgan birinchi xalqaro huquqiy hujjat «Inson huquqlari umumjahon deklaratsiyasi» edi. Bu O'zbekistonning inson huquqlarini rivojlantirish, himoya etish va kafolatlash borasidagi haqiqiy maqsadlarini bildiradi. Bugungi

kunda, O'zbekiston Respublikasi inson huquq va erkinliklariga oid 70 dan ortiq xalqaro huquqiy hujjatni ratifikatsiya qilgan.

O'zbekiston Respublikasi inson huquq va erkinliklariga oid asosiy hujjatlarga qo'shilishi bilan, xalqaro huquqning umum e'tirof etilgan printsiplari bosqichma-bosqich milliy huquqiy tizimga implementatsiya qilib borilmoqda.

Inson huquqlari sohasidagi xalqaro huquqiy hujjatlar implementatsiyasida BMT konventsiyaviy hujjatlari bo'yicha hisobotlar mexanizmi muhim o'ringa ega. 2011 yilning boshida O'zbekiston Respublikasi qo'shilgan BMTning asosiy hujjatlari bo'yicha Tashkilotning tegishli qo'mitalariga milliy hisobotlar taqdim etilgan va ko'rib chiqilgan. Xususan, quyidagi hujjatlar bo'yicha hisobotlar topshirilgan:

- Xotin-qizlarga nisbatan kamsitishning barcha shakllariga barham berish to'g'risidagi konventsiya;
- Irqiy kamsitishning barcha turlariga barham berish to'g'risidagi konventsiya;
- Bola huquqlari to'g'risidagi konventsiya;
- Qiynoq hamda muomala va jazolashning qattiq, shafqatsiz, insoniylikka zid yoki qadr-qimmatni kamsituvchi turlariga qarshi konventsiya;
- Iqtisodiy, ijtimoiy va madaniy huquqlar to'g'risidagi xalqaro pakt;
- Fuqarolik va siyosiy huquqlar to'g'risidagi xalqaro pakt.

Shuni ta'kidlash joizki, xalqaro huquqiy standartlarni O'zbekiston milliy qonunchiligiga implementatsiya qilish jarayoni barqaror, tizimli va ortga qaytmas xususiyat kasb etmoqda. Buning natijasida bir qator qonun va qonunosti hujjatlarining xalqaro huquqning umum e'tirof etilgan printsiplari va normalari talablariga mosligi qayta ko'rib chiqilmoqda.

Tabiiyki, u yoki bu sohada rejalarning ishlab chiqilishi va qabul qilinishi emas, balki strategik ustuvorlikni aniqlab olish va qo'yilgan vazifalarning to'liq hal etilishi muammoning yechimidir.

Xalqaro hamjamiyat rivojlanishga bo'lgan huquqqa alohida e'tibor qaratmoqda. Ushbu huquq xalqlar va inson uchun uzviy bo'lib, inson asosiy huquqlarining bir qismi hisoblanadi. Ushbu huquq yakuniy ravishda 1986 yilda BMT Bosh Assambleyasi tomonidan qabul qilingan Rivojlanishga bo'lgan huquq to'g'risidagi deklaratsiyada qayd etilgan. Ushbu deklaratsiyada ta'kidlanishicha, rivojlanish har tomonlama iqtisodiy, madaniy, ijtimoiy va siyosiy taraqqiyot bo'lib, unda ishtirok etgan barcha shaxslar farovonlikdan teng ravishda adolatli foydalanishi va unda faol ishtirok etishiga yo'naltirilgandir. Ta'kidlanganidek, inson rivojlanish jarayonining asosiy sub'ekti bo'lib, rivojlanishga bo'lgan huquqning faol ishtirokchisi bo'lishi zarur.

Ko'pchilik demokratik davlatlar tajribasi shuni ko'rsatmoqdaki, milliy darajada inson huquqlar va ayniqsa, «birinchi avlod» huquq va erkinliklarini ta'minlash va himoyalashning samarali mexanizmini yaratmay turib, fuqarolik jamiyati va huquqiy davlatni tashkil etish mumkin emas. Shaxsiy huquq va erkinliklarni amalda ta'min etish har bir davlatning barqaror va izchil rivojlanishining asosidir.

O'zbekiston Respublikasi Konstitutsiyasining 2-moddasiga ko'ra davlat xalq irodasini ifoda etib, uning manfaatlariga xizmat qiladi. Davlat organlari va mansabdor shaxslar jamiyat va fuqarolar oldida mas'uldirlar. Korruptsiya o'z mazmun mohiyati bilan mazkur konstitutsiyaviy qoidaga mutalaqo ziddir. SHunday ekan davlat va uning organlari davlatning konstitutsiyaviy asoslariga rahna solishi mumkin bo'lgan bunday huquqbuzarliklarga qarshi barcha kuch imkoniyatini ishga solishi kerak.

Mamlakatimizda korruptsiyaga qarshi kurashda juda muhim bo'lgan ikki hujjat, O'zbekiston Respublikasining "Korruptsiyaga qarshi kurashish to'g'risida"gi Qonuni va uning asosida davlat rahbarining "Korruptsiyaga qarshi kurashish to'g'risida"gi O'zbekiston Respublikasi Qonunining qoidalarini amalga oshirish chora-tadbirlari to'g'risida"gi qarori qabul qilindi. Mazkur hujjatlar o'z mazmun mohiyati, maqsadi bilan mamlakatimizda korruptsiyaga qarshi kurashning yangi bosqichini boshlab berdi, deyishimiz mumkin. Prezidentimiz Sh.Mirziyoev o'zining saylovoldi ma'ruzalaridan birida "bugungi kundagi yana bir ustuvor vazifamiz – mamlakatimiz rivojiga to'siq bo'layotgan yovuz illat, ya'ni, korruptsiya va uyushgan jinoyatchilikka qarshi kurashish, huquqbuzarlikning oldini olish masalalarini samarali hal etishdan iborat"ligini ta'kidlagan edi.

Bu illatni aholining huquqiy ongi va huquqiy madaniyatini yuksaltirish, jamiyatda korruptsiyaga nisbatan muvosiiz munosabatni shakllantirish bo'yicha zarur chora-tadbirlar ko'rish, shu jumladan korruptsiyaga qarshi kurashish masalalariga doir tushuntirish ishlarini amalga oshirish, huquqiy tarbiya va ta'limni, ilmiy-amaliy tadbirlarni tashkil etish, o'quv-uslubiy va ilmiy adabiyotlarni ishlab chiqish kabi vositalardan faol foydalanish lozim bo'ladi.

Inson huquqlari va erkinliklarini himoya qilishda yangi davr boshlandi. Birlashgan Millatlar Tashkiloti 1995–2005-yillarni kurrimizda Inson huquqlari o'n yilligi deb e'lon qildi. Inson huquqlarini himoya qilish Mustaqilligimiz qomusi bo'lmish Konstitutsiyaning asosiy tamoyillari, O'zbekiston Respublikasi ijtimoiy iqtisodiy tizimini tubdan isloh qilishning asosiy yo'nalishi va yakuniy maqsadidir.

O'zbekiston Respublikasi Prezidenti Islom Karimovning Oliy Majlis VI sessiyasida, Konstitutsiyaning to'rt yilligiga bag'ishlangan tantanali yig'ilishida va Vazirlar Mahkamasining O'zbekistonning 1996-yildagi ijtimoiy-iqtisodiy taraqqiyoti yakunlari hamda 1997-yildagi iqtisodiy islohotlarning ustuvor yo'nalishlariga bag'ishlangan majlisida qilgan ma'ruza va nutqlarida inson huquqlari sohasida amalga oshirilishi lozim bo'lgan quyidagi besh strategik yo'nalish belgilab berilgan:

– birinchidan, inson huquqlari va erkinliklarini himoya qilishning samarali mexanizmini ta'minlash;

– ikkinchidan, inson huquqlari bo'yicha xalqaro huquqning umume'tirof etilgan tamoyillari va me'yorlari asosida milliy qonunchilikni takomillashtirish;

– uchinchidan, qabul qilingan qonunlarga og'ishmay amal qilish mexanizmini ishlab chiqish va ijtimoiy hayotning barcha jabhalarida qonun ustuvorligini ta'minlash;

– to'rtinchidan, sudlov islohotini amalga oshirish yo'li bilan butun sud tizimini demokratlashtirish;

– beshinchidan, aholi, ayniqsa, yoshlar va mansabdor shaxslar o'rtasida huquqiy tarbiya ishlarini tubdan yaxshilash, ularning huquqiy ongi va madaniyatini oshirish.

Inson huquqlari muammosi – hozirgi zamonning eng dolzarb muammolaridandir. Inson huquqlari – bu jamiyatning eng oliy qadriyati, himmatidir. Inson huquqlari – bu butun insoniyatning intilishlari, orzu-umidlarini o'ziga jamlagan keng qamrovli tushunchadir.

Inson huquqlari – bu hozirgi taraqqiyotning asosi va davr talabidir.

Inson huquqlari – bu demokratik huquqiy davlatning eng muhim belgisidir. Inson huquqlari har bir davlatning demokratik taraqqiyoti darajasini ko'rsatuvchi muhim mezondir. Shuning uchun ham inson huquqlari xalqaro huquqda va milliy huquqiy tizimda muhim o'rin tutadi.

FOYDALANILGAN ADABIYOTLAR:

1. “Bola huquqlarining kafolatlari to'g'risida”gi O'zbekiston respublikasi Qonunga sharhlar / A.H. Saidov va boshq.; Inson huqlari bo'yicha O'zbekiston Respublikasi Milliy markazi, T.: “Vektra-Press”, 2009 – 272 b.

2. A. Saidov, T. Ikramov, Yu. Ahmedov. O'zbekiston Respublikasi Konstitutsiyaviy huquqi. Darislik. Toshkent: 2002. – 456 b.

3. A. X. Saidov *Общепизнаемые права человека Учебное пособие.* – Moskva, MZ PRESS, 2002. – 267 s.

4. A. X. Saidov, A. SH. Jo'zjoniy “SHARQ TSIVILIZATSIIYaSI: INSON VA HUQUQ” (o'tmish va hozirgi zamon). Toshkent “Adolat”, 2005. – 272 b.

5. A. X. Saidov, F. X. Bakaeva *Konstitutsiya Respubliki Uzbekistan i prava cheloveka: ot norm k realizatsii.* – T.: Natsionalnyy tsentr Respubliki Uzbekistan po pra-vam cheloveka, 2010. – 128 s.

6. Abdunazarova, Dilfuza Tukhtasinovna, Maxfuza Madraximova, and Shuhrat Madrahimov. "SOLVING EQUATIONS IS FOUNDATIONAL FOR MIDDLE AND HIGH SCHOOL MATH." *Scientific Bulletin of Namangan State University* 3.5 (2021): 7-10.

7. Axmedovna, Madraximova Maxfuza, Turdaliyev Sodiqjon Muminjonovich, and Abduraxmonov Dilmurod Akramaliyevich. "CORRELATION COEFFICIENT AS A MATHEMATICAL SOLUTION OF ECONOMIC ISSUES." *INTERNATIONAL JOURNAL OF RESEARCH IN COMMERCE, IT, ENGINEERING AND SOCIAL SCIENCES* ISSN: 2349-7793 Impact Factor: 6.876 16.06 (2022): 72-75.

8. Рахматуллаев, М. "Бош муҳаррир: Наманган давлат университети ректори СТ Турғунов Масъул муҳаррир: Илмий ишлар ва инновациялар бўйича проректор МР Қодирхонов Масъул муҳаррир ўринбосари: Илмий тадқиқот ва илмий педагогик кадрлар тайёрлаш бўлими бошлиғи Р. Жалалов Т А Ҳ Р И Р Ҳ А Й Ъ А Т И."

9. Shukurovich, Madrahimov Shuhratjon, and Madrahimova Mahfuza Ahmedovna. "Measures For Monitoring And Evaluation Of Power Activity In Higher Education." *JournalNX*: 423-426.

10. Madrakhimov, Shukhrat Shukurovich, and Mahfuza Akhmedovna Madrakhimova. "A HERO WHO SAW THE WAR!" 75-летию Победы Великого народа посвящается: Люди. События. Факты. 2020.

11. Madrakhimova, Mahfuza Akhmedovna, and Maftuna Islomjon qizi Yakubjonova. "CRITERIA OF MONITORING AND EVALUATION FOR EDUCATIONAL ACTIVITIES." Scientific Bulletin of Namangan State University 1.6 (2019): 346-347.

12. Shukurovich, Madrakhimov Shukhratjon, et al. "OPPORTUNITIES TO DEVELOP STUDENTS' TEXT WORKING COMPETENCIES IN LECTURE LESSONS." Galaxy International Interdisciplinary Research Journal 10.11 (2022): 799-803.

13. Ugli, Muydinjonov Ziyodjon Rafiqjon, et al. "ORGANIZATIONAL FORMS OF COMPUTER SCIENCE EDUCATION." Galaxy International Interdisciplinary Research Journal 10.11 (2022): 790-794.

14. Ugli, Muydinjonov Davlatjon Rafiqjon, et al. "USE OF REMOTE TECHNOLOGIES IN TEACHING COMPUTER SCIENCE." Galaxy International Interdisciplinary Research Journal 10.11 (2022): 785-789.

15. Siddikova, Ahmedova Zebikhon, Marasulova Zulayho Abdullayevna, and Yuldashev Abdurauf Rozmatjonovich. "Innovations and Advanced Foreign Experiences in Teaching Informatics in Higher Education in Interdisciplinary Relations." JournalNX (2021): 371-374.

16. Ruzmatjonovich, Yuldashev Abdurauf. "MODERN SOFTWARE." Galaxy International Interdisciplinary Research Journal 10.11 (2022): 795-798.

17. Turdaliyev, SM va boshqalar. "Axborot xavfsizligini biznes uchun strategik qilish." ACADEMICIA: Xalqaro multidisipliner tadqiqot jurnali 11.4 (2021): 1019-1021.

18. Muydinjonov, Davlatjon R. "Uch singulyar koeffitsientli Helmgolts tenglamasi uchun Xolmgren masalasi". Elektron tahlil va amaliy matematika jurnali 2019.1 (2019): 15-30.

19. Muydinjonov, Ziyodjon, and Davlatjon Muydinjonov. "INFORMATION, COMMUNICATION AND TECHNOLOGY (ICT) IS FOR TEACHER AND STUDENT." (2022).

IQTISODIY O`SISH TAHLILI VA MODELLARI

Narimov Jandarbek Anarmatovich

Annotatsiya: *Ushbu maqolada iqtisodiy barqarorlik, o`shish haqidagi tahliliy fikrlar ilgari surilgan. Jumladan, mamlakatning iqtisodiy rivojlanishi nimalarga bog`liq ekani haqida to`xtalib, asosiy ishtirokchi mexanizmlari keltirib o`tilgan. Shuningdek, bu borada mamlakatimiz erishayotgan yutuqlar aniq raqam va faktlar bilan keltirib o`tilgan.*

Kalit so`zlar: *iqtisodiy o`shish, davlat, infratuzilma, intensive o`shish, rag`batlantirish.*

In this article: *the analytical opinion about economic stability and growth is put forward. In particular, the economic development of the country was discussed, and the main participating mechanisms were mentioned. Therefore, the achievements of our country in this regard are stated with specific figures and facts.*

Key words: *economic growth, state, infrastructure, intensive growth, stimulation.*

Har bir davlatning siyosati mamlakatda iqtisodiy o'sishni rag'batlantirish, millat farovonligini oshirishga qaratilgan. Davlat ushbu ko'rsatkichni oshirishga urinishda qanday usullardan foydalanish kerakligi haqidagi savolga duch keladi. Iqtisodiy o'sish tushunchasini ta'riflashda ko'plab yondashuvlar mavjud. Ko'pgina ko'rsatkichlar taqqoslanadi, ko'plab formulalar, omillar keltiriladi, bu tushunchaning qanchalik murakkab va qarama-qarshi ekanligini va uni bashorat qilish va rag'batlantirish qanchalik qiyinligini ko'rsatadi. Bu mavzuning dolzarbligi shubhasiz, chunki mamlakatda iqtisodiy o'sish birinchi davlat tashkil etilgandan beri ustuvor vazifa bo'lib kelgan va kamida bitta davlat o'z faoliyatini davom ettirar ekan, dolzarb bo'lib qoladi.

Masalan, mashinalar sonining asossiz ko'payishi ularning ba'zilarining ishlamay qolishiga va yo'qotishlarga olib keladi. Ish kuchi, yer, kapital xarajatlarning ko'payishi bilan ham xuddi shunday bo'ladi. Bunday resurslarga innovatsiyalar, yangi ishlab chiqarish texnologiyalari, boshqaruv texnologiyalari va inson kapitali sifatining o'sishi kirmaydi. Intensiv omillar miqdoriy emas, balki sifat o'zgarishini bildiradi. O'sish mehnat unumdorligi, asbob-uskunalar sifati, innovatsiyalar, modernizatsiya kabi ko'rsatkichlarni oshirish hisobiga erishilmoqda. Yuqori sifatli inson kapitali asosiy intensiv omil sifatida tan olingan. Barqaror o'sish, asosan, mehnat unumdorligini oshirish, barqaror investitsiyalar, raqobatchilarga va umuman iqtisodiyotga nisbatan arzonroq xarajatlar hisobiga erishiladi. Uzoq muddatli istiqbolda iqtisodiy o'sish texnologik taraqqiyot, kapital to'planishi, infratuzilma va iqtisodiy institutlarning yaratilishi kabi omillar bilan ta'minlanadi. Bularning barchasi mehnat unumdorligini oshirish, jismoniy kapitalni oshirish va xarajatlarni kamaytirishga yordam beradi.

Yuqoridagilarni umumlashtirib, shuni aytishimiz mumkinki, iqtisodiy o'sishga ta'sir qiluvchi asosiy omillar: 1. Mehnat resurslarining miqdori va sifati; asosiy kapitalning samaradorligi; tabiiy resurslarning miqdori va sifati; boshqaruv samaradorligi; texnologiya

samaradorligi; institutsional omillar. Eng muhim omil - bu mehnat xarajatlari. U birinchi navbatda mamlakat aholisi tomonidan belgilanadi. Shuni yodda tutish kerakki, butun mamlakat aholisini mehnatga layoqatli deb hisoblash mumkin emas. Biroq, ishchilar soni bo'yicha mehnat xarajatlarini hisoblashning ushbu usuli ishlarning holatini to'liq aks ettirmaydi. Ish vaqtining umumiy qiymatini hisoblash imkonini beruvchi ishlagan odamsoat ko'rsatkichi aniqroqdir.⁴⁵ Ish vaqtining narxi aholining o'sish sur'ati, ishlashga intilish, pensiya va ishsizlik nafaqalari darajasi kabi ko'plab omillarni hisobga oladi. Barcha omillar birgalikda mamlakatdan mamlakatga farq qiladi, bu esa iqtisodiy rivojlanish sur'ati va darajalaridagi farqlar uchun dastlabki shart-sharoitlarni yaratadi. Iqtisodiy rivojlanish uchun nafaqat miqdor omillari, balki ishchi kuchining sifati ham katta ahamiyatga ega. Ta'lim va malaka qanchalik yaxshi bo'lsa, mehnat unumdorligi va iqtisodiy o'sish shunchalik yuqori bo'ladi. Boshqacha qilib aytganda, mehnat xarajatlari nafaqat ishchilar sonining ko'payishi, balki ishchi kuchi sifatining oshishi natijasida ham oshishi mumkin. O'sishning eng muhim omili mehnat xarajatlari bilan bir qatorda kapital hisoblanadi. Kapitalga quyidagilar kiradi: uskunalar, binolar, inventar. Kapitalning qiymati to'plangan kapital miqdoriga bog'liq. Kapitalning to'planishi jamg'arish tezligiga bog'liq: ko'rsatkich qanchalik yuqori bo'lsa, kapital qo'yilmalar miqdori shunchalik ko'p bo'ladi. Kapitalning o'sishi kompaniyaning to'plangan aktivlari hajmiga ham bog'liq - ular qanchalik katta bo'lsa, kapitalning o'sish sur'ati shunchalik sekin bo'ladi.

Shuni ham e'tibordan chetda qoldirmaslik kerakki, bir ishchiga to'g'ri keladigan kapital hajmi, ya'ni kapital-mehnat nisbati mehnat unumdorligi dinamikasini belgilovchi hal qiluvchi omil hisoblanadi. Bular. kapital qo'yilmalarning bir xil o'sishi bilan, lekin ishchi kuchining tez o'sish sur'ati bilan kapital va mehnat nisbati pasayadi va shunga mos ravishda mehnat unumdorligi pasayadi. Iqtisodiy o'sishga hal qiluvchi ta'sir ko'rsatadigan uchinchi omil - bu yer, shuningdek, tabiiy resurslarning miqdori va sifati. Resurslar qanchalik ko'p bo'lsa, ularning sifati va xilma-xilligi qanchalik yaxshi bo'lsa, mamlakatning iqtisodiy salohiyati shunchalik yuqori bo'ladi. Unumdor erlar va qulay iqlim sharoitlarining mavjudligi ham katta ahamiyatga ega. Biroq, yuqoridagi shartlarning barchasi o'z-o'zidan iqtisodiy o'sishning o'zini o'zi ta'minlovchi omil emas.

Ko'pgina qoloq mamlakatlar katta resurs bazasiga va yaxshi iqlimga ega, ammo ulardan foydalanish samarali emas va shuning uchun iqtisodiy o'sishga olib kelmaydi. Ilmiy-texnika taraqqiyoti iqtisodiy o'sishning muhim dvigatelidir. U nafaqat jihozlarni modernizatsiya qilish, balki innovatsiyalar, ishlab chiqarishni tashkil etishni boshqarishning yangi usullari va shakllarini ham o'z ichiga oladi. Ilmiy-texnika taraqqiyoti yakuniy mahsulot hajmini oshirish uchun ushbu resurslarni yangi usulda birlashtirish imkonini beradi. Buning oqibati yangi, samaraliroq ishlab chiqarishlarni yaratishdir. Samarali ishlab chiqarishning o'sishi esa iqtisodiy o'sishga olib keladi. Yuqoridagi barcha omillardan tashqari,

⁴⁵ <https://bodyandface.ru/uz/senses/sovremennye-modeli-ekonomicheskogo-rosta-sravnitelny.html>

iqtisodiyotda katta ahamiyatga ega bo'lgan bir qator ko'rsatkichlar mavjud. Bu ko'rsatkichlar institutsional omillarni o'z ichiga oladi. Ularsiz institutsional omillarni oqilona taqsimlash mumkin emas.⁴⁶

Buni mamlakatimiz misolida ko'rib chiqadigan bo'lsak, O'zbekiston Respublikasi Davlat statistika qo'mitasi ma'lumotlariga ko'ra, joriy yilning dastlabki olti oyida yalpi ichki mahsulot 6,2 foizga o'sdi. Taqqoslash uchun: o'tgan yilning shu davrida pandemiya va lokdaun tufayli iqtisodiyot atigi 1,1% ga, 2021 yilning dastlabki uch oyida esa 3%ga o'sdi.⁴⁷

Shuni ta'kidlash lozimki, O'zbekistonning asosiy savdo hamkorlari bo'lgan davlatlar iqtisodiyotidagi vaziyat yilning birinchi yarmida barqarorlashib, o'sish tendensiyasi qaytishga intilmoqda. Shunday qilib, Qozog'iston yalpi ichki mahsuloti 2,2%, o'tgan yilning shu davriga nisbatan pasayishiga qarshi 1,8% ga oshdi. Qirg'iziston iqtisodiyotidagi turg'unlik ko'lami asta-sekin pasayib bormoqda - yanvar-iyun oylarida pasayish sur'ati 1,7% gacha sekinlashdi, 2020 yil birinchi yarmida 5,6% qayd etilgan. Xitoy bu yil dinamik o'sishni saqlab turibdi, joriy yilda yarim yillikning oxirida YaIMning 12,7% ga o'sishi qayd etilgan. Rossiyada Rossiya Federatsiyasi Iqtisodiy rivojlanish vazirligi ma'lumotlariga ko'ra, YaIM yanvar-may oylarida 3,7% ga o'sdi.

O'zbekistonda sabzi va o'simlik yog'i kabi ayrim tovarlar uchun jiddiy narx ko'tarilishiga qaramay, iste'mol sektorida inflyasiya sekinlashishda davom etmoqda. Joriy yilning olti oyi yakunlariga ko'ra, narxlar umuman o'tgan yilning dekabr oyiga nisbatan 4,4% ga, 2020 yilda esa shu davr uchun - 4,6% ga oshgan. 2021 yilning may oyiga kelib narxlar mavsumiyliги sababli 0,2% kamaydi. Narxlarning eng katta o'sishi oziq - ovqat mahsulotlari uchun qayd etilgan - 5,7% (2020 yilning birinchi yarmi uchun - 6,2%). 2020 yil yanvar-iyun oylarida 3,6% ga nisbatan 3%. Shu bilan birga, xizmatlar narxlari bu yil ham yuqori sur'atlar bilan o'sishda davom etmoqda - 3,1% ga nisbatan 4,1%.

Iqtisodiyotga investitsiyalar oqimi o'tgan yilning va joriy yilning birinchi choragidagi pasayishni bekor qildi va ijobiy dinamikaga qaytdi. Asosiy fondlarga investitsiyalar o'tgan yilning shu davrida deyarli 5,9% pasayishiga qarshi 10% ga oshdi. Markazlashtirilgan mablag'lar hisobiga investitsiyalarni markazlashtirilmaganlarga nisbatan jalb qilishni kamaytirish tendensiyasi mavjud. Byudjet hisobidan investitsiyalar 8,5% ga kamaydi. Hukumat kafolati ostida jalb qilingan investitsiyalar va kreditlar 36% dan ortiqqa kamaydi va ularning umumiy investitsiya hajmidagi ulushi 8,9% ga kamaydi. O'tgan yilning birinchi yarmida 14,9% o'sishiga qarshi, 1,9% ga-markazlashgan bo'lmagan manbalardan investitsiyalar oqimi sezilarli darajada oshdi. Aholi va korxonalarining o'z mablag'lari hisobidan investitsiyalar biroz oshdi - mos ravishda 4,4 va 4,7% ga. Investitsiyalarning salmoqli oqimi tijorat banklari tomonidan jalb qilingan kreditlar, to'g'ridan-to'g'ri xorijiy investitsiyalar va xorijdan kredit mablag'larining o'sishi bilan bog'liq.

Ishlab chiqarishning ijobiy dinamikasi iqtisodiyotning barcha tarmoqlarida kuzatiladi. Asosiy drayverlar-sanoat va xizmat ko'rsatish sohasi.

⁴⁶ J. M. Keynes va Xarrod-Domarning iqtisodiy o'sish modellar

⁴⁷ <https://stat.uz/uz/>

Yanvar-iyun oylarida sanoat sektori o'sishning yuqori sur'atlarini namoyish etdi - o'tgan yilning shu davriga nisbatan 0,3% pasayishiga qarshi 8,5%. Tog'-kon sanoati 7,5% (2020 yil yanvar-iyun oylarida 18% pasayish), ishlab chiqarish sanoati – 8,6% (4,9%), elektr, gaz ta'minoti va havoni konditsiyalash – 12,1% (8,4%) o'sdi. Iste'mol tovarlari ishlab chiqarish o'tgan yilning shu davriga nisbatan 7,7% ga oshdi va oziq-ovqat mahsulotlari ishlab chiqarish jadal sur'atlarda o'sib bormoqda.

FOYDALANILGAN ADABIYOTLAR:

1. <https://bodyandface.ru/uz/senses/sovremennye-modeli-ekonomicheskogo-rosta-sravnitelnyi.html>
2. J. M. Keynes va Xarrod-Domarning iqtisodiy o'sish modellar
3. <https://stat.uz/uz/>

**MAKTABGACHA TA'LIM YOSHIDAGI BOLALAR TARBIYASIDA MAKTABGACHA
TA'LIM, OILA VA JAMIYATNING O'RNI**

Xudoyberganova Shaxodat Baxtiyor qizi

Chirchiq davlat pedagogika universiteti

Maktabgacha ta'lim fakulteti talabasi

Annotatsiya: *Ushbu maqola orqali, maktabgacha ta'lim yoshidagi bolalar tarbiyasiga maktabgacha ta'lim, oila va jamiyatning o'rni qay darajada ekanligi haqida ma'lumot olasiz.*

Kalit so'zlar: *bola tarbiyasi, oila tarbiyasi, jamiyat ta'siri, kichik davlat, tarbiya bo'limlari.*

Аннотация: *Благодаря данной статье вы получите информацию о роли дошкольного образования, семьи и общества в воспитании детей дошкольного возраста.*

Ключевые слова: *детское воспитание, семейное воспитание, социальное влияние, малое государство, образовательные ведомства.*

Abstract: *Through this article, you will get information about the role of preschool education, family and society in the upbringing of children of preschool age.*

Keywords: *child education, family education, community impact, small state, educational departments.*

Tarbiya - ijtimoiy hodisa. U kishilik jamiyati paydo bo'lgan davrdan beri mavjud. Inson yer yuzidagi eng mukammal zot bo'lishi uchun, avvalo ,tarbiyalanishi zarur. Abu Lays Samarqandiy «Bo'stonul-orifin» asarida tarbiya va tarbiyalashning ma'nosini ta'riflab: «Ey o'g'il, farzandlaringni tarbiyalashdan oldin o'zingni tarbiyala, tarbiya ko'rgan oilada baodob, yaxshi fazilatli, bilimli odam voyaga yetadi», - degan edi. Ibn Sino ijodiyotida ham bu g'oya alohida o'rin tutadi. «Kimga qanday pandu nasihat qilsang, unga avvalo o'zing amal qil», - deydi alloma. Sharq mutafakkirlari, pedagog olimlari barkamol insonni yetishtirish uchun tarbiya naqadar zarurligini, uning mohiyati va mazmunini asoslab berganlar.

Tarbiya jarayoni tarbiyachi va tarbiyalanuvchilar o'rtasida tashkil etiluvchi hamda aniq maqsadga yo'naltirilgan hamkorlik jarayonidir.

Tarbiyaning maqsadi - har tomonlama shaxsni shakllantirish.

Tarbiya mazmuni deganda, qo'yilgan maqsad va vazifalar bilan bog'liqlikda tarbiyalanuvchilarning egallashi lozim bo'lgan bilim, malaka, e'tiqod, shaxs sifati va xarakteri, xulq-atvor tizimi tushuniladi.

Tarbiyaning umumiy vazifalariga quyidagilar kiradi:

- tarbiyalanuvchilarning maqsadga yo'naltirilgan rivojlanishi hamda ularning qator ehtiyojlarini qondirish uchun shart-sharoit yaratish;

- jamiyat rivoji uchun zarur bo'lgan ijtimoiy madaniyatga mos yetarlicha hajmdagi "inson kapitali"ni tayyorlash;

- madaniyatlarni uzatib turish orqali ijtimoiy hayotning barqarorligini ta'minlash;

- ma'lum jins yoshi va ijtimoiy-kasbiy guruhlarining qiziqishlarini hisobga olgan holda ijtimoiy munosabatlar doirasida jamiyat a'zolarining harakatini tartibga solish.

Tarbiya qonuniyatlari - bu bir tomondan, ijtimoiy hodisa sifatida tarbiyaning xususiyatlari, ikkinchi tomondan, shaxsning rivojlanishi bilan bog'liq bo'lgan barqaror aloqalardir.

Maktabgacha Ta'lim Muassasasining maqsadi: bolalarni o'qitish, tarbiyalash, qarab turish va parvarish qilish jarayonida paydo bo'ladigan tomonlarning huquqlari, majburiyatlari va javobgarligini sezilari amalga oshiruvchi ta'lim - tarbiya jarayonini olib borishdir. Maktabgacha Ta'lim Muassasasi maktabgacha ta'lim ustaviga muvofiq bo'lgan zarur shart-sharoitlarni ta'minlaydi. Bolalar hayotini muhofaza qilish va sog'lig'ini mustahkamlashga doimo g'amxo'rlik qiladi.

Maktabgacha tarbiya yoshining dastlabki bosqichlarida bolalarda tasavvur ta'limi bo'ladi. Hayotiy tajribaning ortib borishi va tafakkurning rivojlanishi bilan ijodiy xayol tarkib topadi. Kichik maktabgacha tarbiya yoshidagi bolalar uchun ko'rgazmali-harakatli, ko'rgazmali-obrazli tafakkur xosdir. Buning asosida so'z, mantiqiy tafakkur, tushunchali tafakkur rivojlantiriladi. Tarbiyachi bolalarda tafakkur faoliyatini tarkib toptirishi, bu hodisalarni, voqealarni chuqur anglab olish, ularning muhim bo'lgan va muhim bo'lmagan tomonlarini ajratishga o'rgatishi lozim.

Bola shakllanishi va rivojlanishida qiziquvchanlik o'ziga xos xususiyatdir. U bolaning tevarakatrodagi voqea-hodisalarga, narsa va buyumlarga qiziqish bilan qarashida, hamma narsani ushlab, his qilib, diqqat bilan kuzatishida namoyon bo'ladi. Tarbiyachi kuzatishlar tashkil etib, bolalarda paydo bo'lgan savollarga o'z vaqtida javob berishga harakat qiladi, ularni mustaqil javob qidirishga yo'llab, maktabgacha tarbiya yoshidagi bolalarda qiziquvchanlikning susayishiga yo'l qo'ymaydi. Bolalarni o'z navbatida tarbiyalab boradi.

Maktabgacha Ta'lim Muassasasi o'z navbatida ota-onalar bilan hamkorlikni yo'lga qo'yishganlar. Bu esa bola tarbiyasida oila bilan hamkorlikning eng samarali usullaridan biridir. Ota-onalar bilan olib boriladigan ishlarning mazmuni rang-barang bo'lib, unda ayrim masalalar birgalikda muhokama qilinishi taqozo etiladi. Masalan:

- bolalarni tarbiyalashda oilaning roli, ota-onalarning vazifasi to'g'risidagi qonunlar, bolalarni maktabga tayyorlash haqida;

- maktabgacha tarbiya muassasasining yillik ish rejasi to'g'risida;

- ota-onalar jamoatchiligining ishi haqidagi masalalar shular jumlasidandir.

Bu masalalarni jamoa bo'lib muhokama qilish uchun ota-onalarning guruhi va umumiy majlislari, maslahatlar, konferensiyalar, ota-onalar kechalari kabi ish shakllari jamoa ish shakllariga kiradi. Tarbiyachilar bola tarbiyasini shakllantirishda oila tarbiyasiga chambarchas bog'laydilar.

Abdulla Avloniy bola tarbiyasini nisbiy ravishda quyidagi to'rt bo'limga ajratadi:

1. "Tarbiyaning zamoni".

2. "Badan tarbiyasi".

3. "Fikr tarbiyasi".

4. "Axloq tarbiyasi" haqida hamda uning ahamiyati to'g'risida fikr yuritadi. Shunday ekan bola tarbiyasi bir vaqtning o'zida "Maktabgacha ta'lim", "Oila"

va "Jamiyat" nuqtai- nazarida shakllanib boradi. Biz oilani "davlat ichra kichik davlat"- deb ataymiz. Unda yangi inson, ya'ni davlatning yangi bir vakili dunyoga keladi. Kichik davlat - oila esa bu inson uchun dastlabki hayot dorilfununi bo'ladi. Shu sababli ota - onalar farzandning birinchi o'qituvchisi va tarbiyachisidir. Farzandni barkamol va ma'naviy yetuk qilib o'stirish uchun, eng avvalo ota - onaning o'zi yuksak axloqiy fazilatlariga ega bo'lishi kerak. Farzand tarbiyasini ota - onalar o'z shaxsiy ishi deb bilmasliklari kerak. Aslida bola tarbiyasi ota - onaning jamiyat oldidagi fuqarolik burchi va davlat oldidagi mas'uliyati hamda qarindosh - urug'lar oldidagi javobgarligi. Shuning uchun ham ota - ona obro'si farzand tarbiyasida ma'naviy ozuqa bo'ladi. Bu ma'naviy ozuqa bola tarbiyasida "ufq" ni ko'zlab ish tutishda mustahkam poydevor hisoblanadi. Bunday tarbiyalash jarayonida mehnat va ijtimoiy faoliyatni oilaviy vazifalar bilan qo'shib olib boradigan farzandlari hayotiga qiziqadigan va ularga oqilona, odilona rahbarlik qiladigan ota - onalar ijobiy o'rnak bo'ladigan kishilardir, ya'ni obro'li ota - onalardir. Bunday odamlar o'z farzandlari tarbiyasiga oilada ham, maktabgacha ta'limda ham e'tibor beradigan aqlli odamlar, namunali oilalar a'zolari bo'ladi.

Ilmiy manbalarga qaraganda inson shaxsi uchta faktorlar ta'sirida tarkib topadi. Ulardan birinchisi odam tug'ilib o'sadigan tashqi ijtimoiy muhitning ta'siri bo'lsa, ikkinchisi odamga uzoq muddat davomida sistemali beriladigan ijtimoiy ta'lim- tarbiyaning ta'siridir va nihoyat, uchinchisi odamga nasliy yo'l bilan beradigan irsiy omillarning ta'siridir. Shunday qilib, insonning psixik taraqqiyotida va shaxsiy sifatlarining tarkib topishida tashqi ijtimoiy muhit va tarbiyaning roli hal qiluvchi ahamiyatga egadir. Bu o'z navbatida bola shaxsini tarbiyalashda oila va jamiyatning ham roli nihoyatda katta ekanligini ko'rsatib beradi.

Xulosa qilib aytganda, bola tarbiyasida maktabgacha ta'lim, Oila va Jamiyatning ham birdek xissasi bordir. Chunki bola oilada ilk bor ta'lim- tarbiya olsa, uni maktabgacha ta'limda yanada shakllantiradi, mustahkamlaydi va qisqa tushuntirish, nasihat yoki o'yinlar orqali tarbiya elementlarini egallaydi. Egallagan tarbiyani esa albatta jamiyat va o'zaro munosabatlarda qo'llaydi. Bu esa bola tarbiyasining asosi hisoblanadi.

FOYDALANILGAN ADABIYOTLAR:

1. Samarqand Qishloq Xo'jalik Instituti. Pedagogika Tarixi va G'oyalari (O'quv uslubiy qo'llanma). Samarqand-2014. 14-bet
2. O.U. Hasanboyeva, M.X. Tojiyeva, Sh.K. Toshpo'latova va boshq. Maktabgacha ta'lim pedagogikasi. Pedagogika kollejlari uchun o 'quv qo'llanma. (To'ldirilgan va qayta ishlangan 2-nashri). T.: «ILM ZIYO», 2011. — 184 b.
3. Kushmatova Maftuna Maxamadali qizi. Mavzu: Farzand tarbiyasida oilaviy munosabatlar va tarbiyaning ijtimoiy psixologik xususiyatlari. Bitiruv malaka ishi. Andijon-2017
4. Усаров, Ж. Э., Л. Г. Бобоходжаева, and Н. Юсупова. "Аралаш таълим шакли педагогик таълим кластерининг замонавий ёндашуви сифатида." Science and Education 2.Special Issue 1 (2021): 286-295.
5. Йўлдошев, О. А. "Бошланғич синфларда техноген цивилизациядан фойдаланишнинг педагогик шарт-шароитлари." Science and Education 2.Special Issue 1 (2021): 88-97.

INGLIZ TILINI O'QITISHDA ZAMONAVIY INNOVATSION TEXNOLOGIYALARIDAN FOYDALANISH

Otajonova Barno Sobirjonovna

Farg'ona "Temurbeklar maktabi" harbiy akademik litseyi ingliz tili o'qituvchisi

Annontatsiya; *Ushbu maqolada ingliz tilini o'qitishda zamonaviy innovatsion texnologiyalaridan foydalanish haqida fikr yuritilgan.*

Kalit so'zlar; *Chet tili, o'yin, ta'lim, dars, innovatsion texnologiya, texnologik vositalar, usullar, metodlar.*

Mamlakatimiz mustaqillikka erishgandan so'ng, chet tillarini o'rgatishga qiziqish oshdi va yoshlar uchun ko'plab imkoniyatlar yaratib berildi. Prezident Shavkat Mirziyoyev 2022 yil 20 dekabrda Oliy majlisga va O'zbekiston xalqiga murojaatida 2023 yilni bejizga "Insonga e'tibor va sifatli ta'lim" yili deb belgiladi. "Ta'lim sifatini oshirish - Yangi O'zbekiston taqaqqiyotining yakkayu yagona to'g'ri yo'lidir" deb aytganlaridek, Hozirgi paytda xorijiy tillarni o'rgatishga yurtimizda katta ahamiyat berilmoqda. Bu ham albatta, bejiz emas. Bugun jahon hamjamiyati o'ziga munosib o'rin egallashga intilayotgan mamlakatlarimiz uchun, chet ellik sheriklarimiz bilan hamjihatlikda, hamkorlikda o'z buyuk kelajagini qurayotgan xalqimiz uchun xorijiy tillarni mukammal bilishning ahamiyatini baholashning hojati yo'qdir". Ushbu fikrlarning mantiqiy davomi sifatida 2012 yil 10 dekabrda qabul qilingan "Chet tillarini" o'rgatish tizimini yanada takomillashtirish chora tadbirlari to'g'risida"gi qarori va 2022 yil 16-fevral chet tilini bilish darajasini aniqlash bo'yicha davlat xizmatlari ko'rsatishning ma'muriy reglamentini tasdiqlash to'g'risida qarorlarida o'z aksini topgan. Chet tillarini o'rganish imkoniyatlarini kengaytirdi. Respublikamizda chet tilining o'qitilishi, chet tili o'qituvchilarining bilim va ko'nikmalarini baholashning umumevropa ramkalari tavsiyanomalari (CEFR) ga mos ravishda yangi usul va talablari ishlab chiqildi. Unga ko'ra umumta'lim maktablari va kasb-hunar kollejlari o'quvchilari uchun darsliklar yaratildi. Ushbu talablarga mos ravishda o'quv xonalari stendlar va yangi axborot kommunikativ texnikalar bilan jihozlandi. Chet tili o'rganishga bo'lgan talab ham kundan kunga oshib bormoqda. Chet tili fani to'rt aspectga (o'qish, yoish, tinglab tushunish va gapirish) bo'linib, ularning har biri bo'yicha alohida tushuncha va ko'nikmalar berilmoqda. Ta'lim texnologiyalari, bu ta'lim jarayonida zamonaviy axborot texnologiyalaridan unumli foydalanishdir. Shuningdek, ta'lim jarayoniga zamonaviy innavtsion texnologiyalarini olib kirish orqali ta'lim sifati va samaradorligini oshirishni nazarda tutadi. Xususan, chet tilini o'rganishda bunday axborot-kommunikatsion texnoogiyalardan foydalanishning bir qancha afzalliklari mavjuddir. Til o'rganish va o'qitishda zamonaviy taxnologiyaning ro'li beqiyosdir. Texnologik vositalardan foydalanish chet tili o'rganishning har bir aspect (o'qish, yoish, tinglab tushunish va gapirish)ida qo'l keladi. Masalan, tinglab tushunish uchun, albatta kompyuter, player, CD diskarsiz bu jarayonni amalga oshirish mumkin emas. Tinglab

tushunish til o'rganishning eng muhim qismlaridan biridir. Bunda o'quvchi bir paytning o'zida so'zlovchining talaffuzi, grammatik qoidalarga rioya qilganligi, so'z boyligi va uning ma'nolariga e'tibor berishi talab qilinadi. Ta'lim jarayonida zamonaviy texnologiyalardan foydalanishda o'quvchilar ham axborot — kommunikatsion texnologiyalarni yaxshi bilish va ulardan foydalana olishi muhim omil hisoblanadi. Chet tilini zamonaviy texnologiyalardan foydalanib o'rgatish va o'rganish eng samador usullardan biridir. Ingliz tili fanini o'qitishda turli xil o'yinlar orqali o'rgatishning o'zni beqiyosdir. Dars davomida har xil o'yinlar o'ynatib turish sinfda fanni o'rganishga bo'lgan ishtiyoqni yanada oshiradi, passive o'quvchilarni ham darslarda yaxshiroq qatnashishga undaydi, sinfda o'quvchilar o'rtasida raqobat, ayni paytda jamoadoshlik muhitini hosil qiladi. Shuningdek, o'quvchilarning ustozlariga bo'lgan hurmatini oshiradi. Bu o'yin tezkor o'yin hisoblanadi. Lekin O'quvchilarga o'ylash uchun biroz vaqt beradi. Bu o'yin birgalikda o'rganishga undaydi, ya'ni boshqa o'quvchilar so'zlayotganida qolgan o'quvchilar o'zlari so'z o'ylayotgan bo'lishadi. O'yinni o'ynash uchun sizga ko'ptokcha kerak bo'ladi. Va hamma o'quvchilar doira shaklida turib olishlari kerak. Birorta mavzu tanlashingiz kerak bo'ladi. Masalan: Things found in a kitchen (oshxonada topiladigan buyumlar), food, profession va hokazo. Biror o'quvchiga to'pni uloqtirish orqali o'yin boshlanadi. O'sha o'quvchi mavzuga doir biror inglizcha so'z aytadi va to'pni keying o'quvchiga uloqtiradi. To'pni qabul qilgan har bir o'quvchi shu mavzuga doir biror so'z aytishi kerak bo'ladi. Agar ular aytilgan so'zlarni qayta aytsa yoki bir necha soniya ichida so'z topa olmasa, ular o'yindan chiqadi va o'yinni o'tirgan holda kuzatadi. Havotir olmang, ular baribir o'rganayotgan bo'ladi. Hozir interfaol mashg'ulotlarni olib borishda ma'lumki, asosan interfaol usullar qo'llanilmoqda. Kelgusida esa bu usullar ma'lum darajada interfaol texnologiyaga o'sib o'tishi maqsadga muvofiq. Bu interfaol usul hamda texnologiya tushunchalarining o'zaro farqini bizningcha, shunday ta'riflash mumkin. Interfaol ta'lim usuli - har bir o'qituvchi tomonidan mavjud vositalar va o'z imkoniyatlari darajasida amalga oshiriladi. Bunda har bir o'quvchi o'z motivlari va intellektual darajasiga muvofiq ravishda turli darajada o'zlashtiradi. Interfaol ta'lim texnologiyasi - har bir o'qituvchi barcha o'quvchilar ko'zda tutilgandek o'zlashtiradigan mashg'ulot olib borishini ta'minlaydi. Bunda har bir o'quvchi o'z motivlari va intellektual darajasiga ega holda mashg'ulotni oldindan ko'zda tutilgan darajada o'zlashtiradi. Interfaol mashg'ulotlarni amalda qo'llash bo'yicha ayrim tajribalarni o'rganish asosida bu mashg'ulotlarning sifat va samaradorligini oshirishga ta'sir etuvchi ayrim omillarni ko'rsatishimiz mumkin. Ularni shartli ravishda tashkiliy-pedagogik, ilmiy-metodik hamda o'qituvchiga, o'quvchilarga, ta'lim vositalariga bog'liq omillar deb atash mumkin. Ular o'z mohiyatiga ko'ra ijobiy yoki salbiy ta'sir ko'rsatishini nazarda tutishimiz lozim. Interfaol mashg'ulot turlari ko'p bo'lib, ularni dars mavzusining xususiyatlari hamda ko'zda tutilgan maqsadlarga muvofiq tanlanadi va tegishli tayyorgarlik ko'riladi. Interfaol mashg'ulotda ishtirok etish uchun o'quvchilarning tayyorliklariga o'ziga xos talablar qo'yiladi, bular mashg'ulotda faol ishtirok etish uchun zarur bilimlarni o'zlashtirganlik, muloqotga tayyorlik, o'zaro hamkorlikda ishlash, mustaqil fikrlash, o'z fikrini erkin bayon qilish va himoya qila olish ko'nikmalari va boshqalardan

iborat. Mashg'ulotda vaqtdan unumli foydalanish zarur shart hisoblanadi. Buning uchun zarur vositalarni to'g'ri tanlash, tayyorlash hamda mashg'ulot o'tkazuvchilar va ularning vazifalari aniq belgilangan bo'lishi lozim. Interfaol metodlar bilan an'anaviy ta'lim usullari orasida o'ziga xos farqlar mavjud bo'lib, har bir o'qituvchi bu farqlarni qiyoslashi, ularning bir-biriga nisbatan afzalliklari va kamchiliklarini darsni rejalashtirish va uni o'tkazish usullarini tanlashda to'g'ri hisobga olishi zarur. Bunda yangi bilimlarni berish, ko'nikmalarni shakllantirish, rivojlantirish, mustahkamlash, bilimlarni takrorlash, amalda qo'llash mashg'ulotlarida hamda o'quv fanining xususiyatlarini hisobga olgan holda har bir mavzu bo'yicha mashg'ulot uchun eng maqsadga muvofiq bo'lgan interfaol yoki boshqa metodlarni to'g'ri tanlash nazarda tutiladi. To'g'ri tanlangan metodlarni qo'llash mashg'ulotning qiziqarli va samarali bo'lishini ta'minlaydi. Ta'lim texnologiyasining hozirgi taraqqiyot bosqichi ta'lim jarayonida interfaol dars usullarining keng qo'llanilayotganligi bilan xarakterlanadi. Uzoq yillar foydalanilgan o'qitish texnologiyasidagi bir xillik, ta'lim jarayonida o'qituvchi gegemonligi, o'qituvchi tamonidan fanni tayyor, ortiqcha mushohada qilmasdan ham qabul qilinadigan darajaga keltirib o'quvchiga taqdim etishga urinish o'quvchilarning faolligini pasaytirib, ularda ijodiy fikrlash malakasini shakllanishiga to'sqinlik qila boshlagan edi. Shuning uchun ham ta'lim jarayoniga o'quvchini o'qitadigan emas, balki uni o'qishga, bilim olishga o'rgatadigan interfaol dars usullari ni qo'llashga urinish kuchaydi. Xulosa qilib aytganda, dars samaradorlini ta'minlashni maqsad qilib olgan o'qituvchi interfaol dars usullaridan o'z o'rnida mohirona foydalansagina o'z maqsadiga erishadi. Ingliz tili darslarida innovatsion usullarni qo'llash natijasida o'quvchilarning mantiqiy fikrlash qobiliyatlari rivojlanadi, nutqi ravonlashadi, tez va to'g'ri javob berish malakasi shakllanadi. Bunday usullar o'quvchida bilimga ishtiyoq uyg'otadi. O'quvchi darslarga puxta hozirlik ko'rishga intiladi. Bu esa o'quvchilarni ta'lim jarayonining faol sub'yektlariga aylantiradi. Ta'lim tizimi o'z oldiga erkin fikrlovchi, barkamol, yetuk shaxsni tarbiyalashni vazifa qilib qo'yar ekan, kelgusida biz bo'lajak o'qituvchilar innovatsion texnologiyalardan samarali foydalanish yo'llarini yanada mukammalroq ishlab chiqshimiz bilan o'z xissamizni qo'shishimiz mumkin.

FOYDALANILGAN ADABIYOTLAR RO'YXATI;

1. Bekmuratova U. B. "Ingliz tilini o'qitishda innovatsion texnologiyalardan foydalanish" mavzusida referat.
2. Отабоева, М. Р. Chet tilini o'qitishda zamonaviy innovatsion texnologiyalaridan foydalanish va uning samaradorligi
3. M. Xoldorova, N. Fayziyeva, F. Rixsittilayeva. "CHET TILINI O'QITISHDA YORDAMCHI VOSITALARDAN FOYDALANISH". Toshkent: Nizomiy nomidagi TDPU, 2005
4. F. M. Ingliz tilini o'qitishda zamonaviy innovatsion texnologiyalaridan foydalanish.

ONA TILI FANINI O'QITISHDA IMLOVIY SAVODXONLIKKA DOIR AYRIM QAYDLAR

Lolayeva Ozoda

Termiz davlat universiteti

O'zbek filologiyasi fakulteti 1-kurs bakalavr

Annotatsiya: *ushbu maqolada O'rta ta'lim maktablarida ona tili fani darslarida fanning o'qitilishiga doir qarashlar aks etgan, ya'ni fan doirasida o'quvchilarning imloviy savodxonligini oshirish uchun o'qituvchi oldiga qo'yiladigan talablar yoritilgan hamda ularning yechimlaridagi imloviy lug'atlarning tutgan o'rni haqda xulosalar berilgan.*

Kalit so'zlar: *ona tili fani, imloviy savodxonlik, imlo lug'ati, imlo qoidasi.*

Til mavjud ekan, so'z uning libosidir. So'zlayotgan so'zimiz, yozayotgan jumllarimiz bexatoligi ana shu libos ko'rkamligini belgilaydi va xato qilmaslik uchun esa imlo qoidalardan boxabar bo'lish darkor. Shu ma'noda leksemalar va so'zlar doirasida imlo qoidalarining ishlab chiqilishi, tilimiz sofligini ta'minlashda o'ziga xos bosqich vazifasini o'tagan va bu boradagi o'rni va ahamiyati beqiyosdir. Yozma savodxonlikka erishgan har bir individ quyidagi ko'nikma va malakalarga ega bo'lmog'i darkor:

- 1) orfografik savodxonlik;
- 2) punktuansion savodxonlik;
- 3) mustaqil fikrlar ketma-ketligida uzilmagan ijodiy matn tuzish savodxonligi;
- 4) davlat hujjatlaridan xabardorlik darajasidagi savodxonlik.

Har bir o'quvchiga o'qituvchi tomonidan 1-4 sinflar oralig'ida asosan orfografik hamda nisbatan oddiyroq nisbatga ega ijodiy matn savodxonlik doirasidagi ko'nikmalar berib boriladi, yuqori 5-11 sinflar oralig'ida esa barcha 4 kategoriyalarni o'z ichiga olgan ko'nikma va malakalar berib boriladi.

To'g'ri yozish qoidalari tilshunos olimlar guruhi tomonidan ishlab chiqiladi, jamoatchilik muhokamasiga havola etiladi va aprotatsiyadan o'tkaziladi. Ushbu jarayonlar o'tkazilagandan so'ng, imloviy qoidalari hukumatning ayni shu doiradagi mutasaddi tashkilotlari tomonidan tasdiqlanadi. Kishilar o'zaro yozishmalarida, rasmiy ish yuritishda, ta'lim jarayonida, madaniy-ma'rifiy faoliyatda tilning imlo qoidalariga amal qilishga majburdirlar⁴⁸. Leksemalar, so'zlar va affikslarning imlosida bir xillikning ta'minlanmasligi yozuvlar jarayonida har xillikni yuzaga keltiradi⁴⁹. Pivardida til qatlamida bir-birini tushunish imkoniyati asta-sekin yo'qola boradi. Shundan kelib chiqib, 1995- yilning 24-

⁴⁸ N. Mahmudov, A. Rafiyev, I. Yo'ldoshev. DAVLAT TILIDA ISH YURITISH. –T. Cho'lpon. 2007. www.ziyouz.com kutubxonasi. – B. 128.

⁴⁹ Kholova M. Peech genres of texts and passport mete-metrics in the dialect corpus (Baysun district on the example of the sound "J" dialects) //Journal of Advanced Research in Dynamical and Control Systems. – 2020. – T. 12. – №. 6. – C. 1103-1107.

avgustida tasdiqlangan “O‘zbek tilining asosiy imlo qoidalari”⁵⁰da harflar imlosi, asos va qo‘shimchalar imlosi, qo‘shib, chiziqcha bilan, ajratib yozish, bosh harflar imlosi hamda ko‘chirish qoidalari doir yo‘l-yo‘riqlar ko‘rsatilgan. Umumiy kesimda kirill yozuviga asoslangan o‘zbek yozuvi va lotin yozuviga asoslangan o‘zbek alifbosining qo‘llanishiga doir farqli holatlar ko‘zga tashlanadi. Masalan, fe‘l so‘z turkumining so‘zlashuv uslubiga oid – *япти* affiksi kel asosiga qo‘shilganda *келаяпти* shaklida yozish me‘yoriy holat hisoblansa, lotin grafikasiga asoslangan imloviy qoidalarga asosan transliterativ *kel(a)yapti* eshitilsa-da, *kelyapti* shaklida yozilishi me‘yoriy holat sifatida belgilangan. Ayni shu kabi orfografik qoidalardagi o‘zgarishlarni –dan affiksi orqali hosil qilinadigan takroriy so‘zlarning ni qo‘llash bilan bog‘liq holatda ham kuzatish mumkin. Ya‘ni: тошдан-тошга – toshdan toshga va hokazo.

Umumiy o‘rta ta‘lim maktablarining 5-9-sinflar kesimida «O‘zbek tilining asosiy imlo qoidalari»dan samarali foydalanishni, kundalik qo‘llanmaga aylantirish o‘zining ijobiy natijasini ko‘rsatmasdan qolmaydi. Yozma nutqda birinchi navbatda uzviylik, davomiylik zarur va har bir so‘z jumlaning oldingisini to‘ldirib borishi, unga aloqador bo‘lishi lozim. Bir-biriga bog‘lanmagan fikrlar esa matnni o‘qiyotgan kishini chalg‘itadi⁵¹. Og‘zaki matn bilan yozma matnning orasida juda katta farq bor. So‘zlashuv nisbatan ma‘lum darajada oson va qulay hisoblanib, xayolga kelgan, hali miyada yaxshi shakllanib ulgurmagan fikrlar avtomatik tarzda tilga ko‘chadi, ya‘ni gapdan keyin gap quyilib kelaveradi. Yozma nutq esa fikrlashni talab qilib, matn yaratish jarayonida o‘quvchining mahorati oshadi. Bu haqda ona tili fanidan davlat ta‘lim standartida o‘quvchidan matn yaratish jarayonida o‘zbek adabiy tili grammatikasining me‘yor va imkoniyatlariga rioya qilish, so‘zlashuv nutqi bilan kitobiy nutq me‘yorlariga amal qilish, gapda so‘zlarni to‘g‘ri joylashtira olish, o‘zgargan tartib va inversiyalardan to‘g‘ri foydalana bilish kabi qobiliyatlarni egallash talab qilinadi⁵².

— Avvalo, har bir inson uchun og‘zaki va yozma nutqning ikkisi ham birdek zarur. O‘quvchilarning ba‘zilarida yozma, ba‘zilarida og‘zaki nutq ustunlik qiladi. Bu — tabiiy. Ularga qo‘yib bersak, ko‘pincha biror mavzuni muhokama qilish jarayonida yozib berishdan ko‘ra gapirishni afzal ko‘rishadi. Ammo bu o‘quvchilarning o‘z fikr-mulohazalarini ta‘sirli jumlar bilan ifodalashiga imkoniyat bermaydi. Shu bois, o‘qituvchi biror asar yoki mavzu haqida, albatta, o‘quvchiga yozma vazifa berishi kerak. Yozma nutqning ustunligi ko‘proq. O‘quvchi o‘z fikrini bayon etishda so‘zlarni tanlab-saralab, ma‘nosini tushunib ishlatadi. Xuddi shu holat bugun o‘quvchilarda susayib boryapti nazarimda. O‘quvchida og‘zaki nutq

⁵⁰ O‘zbekiston Respublikasi Vazirlar Mahkamasining 1995-yil 24-avgustdagi “O‘zbek tilining asosiy imlo qoidalari tasdiqlash haqida” 339-son qarori. <https://lex.uz/docs/-1625271>

⁵¹ Xolmanova Z. O‘zbek tili imlo qoidalari takomillashtirish davr talabi. O‘zbek tilshunosligining dolzarb masalalari. 2017. – B. 30-33

⁵² O‘zbekiston Respublikasi Vazirlar Mahkamasining Qarori: Umumiy o‘rta ta‘limning davlat ta‘lim standartlarini tasdiqlash to‘g‘risida/ Hujjat kuchini yo‘qotgan " " 01.09.2020/ <https://lex.uz/acts/-316337>

madaniyatini shakllantirish uchun avval yozdirib, keyin unga hikoya qilib berishni mashq qildirishimiz maqsadga muvofiqdir.

O'quvchilarning og'zaki va yozma savodxonligini uyg'un ravishda oshirish maqsadida qiziqarli o'quv materiallari, didaktik o'yinlar, muammoli vaziyat va bahs-munozaralar bilan birga, to'g'ri yozishga o'rgatuvchi turli xil qiziqarli mashqlardan foydalanish maqsadga muvofiq. Shu ma'noda, ta'lim sohasi o'qituvchidan doimiy izlanishni, ijodkorlikni talab etadi.

O'quvchi kichik hajmli matnlarni yaxshi o'zlashtirib olishi uchun, unda matnni yaxshilab o'qish, mazmunida nimaga ishora qilinayotganini tushunish ko'nikmasini shakllantirish lozim.

Matnlar o'quvchilarning yozma nutq faoliyatini rivojlantirish, tushuncha va tasavvurlarini boyitishga xizmat qiladigan mazmun kasb etishi kerak. Matn bilan ishlash jarayonida o'quvchilarga yozma nutqni rivojlantirishga oid vazifalar qo'yilishi o'quvchilarning nafaqat fikrlash qobiliyatini shakllantiradi, balki yozma nutq ko'nikmalarini ham rivojlantirib boradi.

Orfografik malakalarni o'rgatishda :

-eshitilgani kabi yoziladigan harflardan tashkil topgan so'zlarni yozishdan boshlash;

-ochiq va yopiq bo'g'inlarni tushuntirish;

-yozish va tagiga chizish;

-sodda uch bo'g'inli so'zlardan foydalanish usullarini qo'llash maqsadga muvofiqdir.

Insho va bayon yozishda:

-rasmli mashqlar: rasm yuzasidan bir qancha savollar berish, rasmga yozma dialog yozish;

-vaziyatli mashqlar;

– matnga oid savollarga yozma javob berish, matnga yozma savollar tuzish, hikoyaga reja tuzish, qisqacha bayon qilish, nuqtalar o'rniga kerakli so'zlarni qo'yish kabilar .

Orfografik malakalarni o'rgatish o'qitishning asosiy tarkibiy qismi hisoblanadi va umumta'lim maktablarida yozuvni o'rgatishning maqsadi hisoblanadi.

Tilga oid yozma bajariladigan leksik mashqlar so'zlarni — qo'shimchalar, o'zakni to'g'ri yozishni o'rqatishga xizmat qiladi.

Bunda:

-so'zlarni tahlil qilish mashqi;

-so'zlarni turli xil so'z yasovchi qo'shimchalar orqali guruhlariga ajratish mashqi;

-xatolarni topish va to'g'ri yozish mashqi;

-so'z yasash mashqlaridan foydalanish mumkin.

Shuni ham alohida ta'kidlash joizki, yozma nutq savodxonlik darajasining katta bir omilidir. Chunki yozma nutqda grammatik, stilistik, imloviy xatolarga yo'l qo'ymaslik talab etiladi. Odam qanchalik ko'p yozsa, uning husnixati ham shunchalik chiroyli bo'lishi ma'lum. Shuning uchun boshlang'ich sinflarda birgina harfni o'qituvchilar qayta-qayta yozdirishadi. Bundan maqsad esa — o'quvchining husnixati chiroyli bo'lishiga erishish va

savodxonligini oshirishdir. Bu esa, o'z navbatida, bilim sifatiga ta'sir etuvchi ikki omilning uyg'unlikdagi yutug'i hisoblanadi.

Imlo haqida to'liqroq ma'lumotga ega bo'lishimiz uchun imlo haqida barcha yangiliklardan boxabar bo'lishimiz lozim.

IMLO (arab. — to'g'ri yozish) , orfografiya — so'z va gaplarning, so'z qismlarining fafika vositalari yordamida to'g'ri yozilishi; muayyan tildagi to'g'ri yozish qoidalari majmui. Bu qoidalar so'zlarning tovush tarkibi hamda so'z va uning morfologik tarkibining yozilishi, so'zlarni qo'shib yoki alohida yozish, bosh harflarni to'g'ri qo'llash, bog'in ko'chirish va b. bevosita yozuv bilan bog'liq bo'ladi. Shu bois Imlo qoidalari vaziyatga ko'ra o'zgarib ham turadi.

Kirill yozuvidagi o'zbek adabiy tilining Imlo qoidalari 1940-y. dan shakllana boshlagan bo'lsa, 1956-y. da mukammal qoidalar to'plami qabul qilingan. O'zbek adabiy tilida fonetik, morfologik, tarixiy-etimologik Imlo qoidalari ama qiladi. Fonetik yozuv Imlo qoidalariga muvo-fiq ayrim so'zlarning o'zak va ko'shimchalaridagi o'zgarishlar hisobga olinib, talaffuzga muvofiq yoziladi .

O'ZBEK TILINING ASOSIY IMLO QOIDALARINI TASDIQLASH HAQIDA

O'zbekiston Respublikasining „Lotin yozuviga asoslangan o'zbek alifbosini joriy etish tog'risida"gi Qonunini bajarish maqsadida Vazirlar Mahkamasi qaror qiladi: 1. O'zbek tilining asosiy imlo qoidalari tasdiqlansin (ilova qilinadi). 2. Respublika vazirliklari, idoralari, mahalliy hokimiyat va boshqaruv idoralari, ommaviy axborot vositalari lotin yozuviga asoslangan o'zbek alifbosidagi barcha turdagi yozishmalarda, matbuotda, ish yuritishda ushbu qoidalarni joriy qilish yuzasidan tegishli tadbirlarni ishlab chiqsinlar va amalga oshirsinlar. 3. O'zbekiston Respublikasi Fanlar akademiyasi, Oliy va o'rta maxsus ta'lim vazirligi, Xalq ta'limi vazirligi, Davlat Matbuot qo'mitasi uch oy muddat ichida maktablar uchun qo'llanma sifatida o'zbek tilining imlo lug'atini, kishi ismlari va joy nomlari lug'atlarini tayyorlasinlar va nashr etish choralari ko'rsinlar. 4. Mazkur qarorning bajarilishini nazorat qilish Vazirlar Mahkamasining Ta'lim va fan hamda Ijtimoiy masalalar va madaniyat bo'limlariga yuklansin. Vazirlar Mahkamasining Raisi

I. KARIMOV

Imlo ustida ishlash metodikasi. O'quvchilarda to'g'ri yozuv malakasini shakllantirish grammatik nazariyani va imlo qoidasini o'zlashtirishga asoslanadi. Imlo qoidalari bir so'znigina emas, balki umumiylik mavjud bo'lgan butun so'zlar guruhining yozilishini tartibga soladi. Bu xususiyati bilan u qoida xat yozuvchini har bir so'zni yodda saqlash, xotirlashdan qutqaradi va qoidaga amal qilib, belgilangan me'yorga muvofiq butun so'zlar guruhini yozish imkonini yaratadi. Imlo qoidasi grammatik umumiylik asosida birlashgan so'zlarning yozilishini bir xillashtiradi. Bu yozma ravishdagi aloqani yengillashtiradi va imlo qoidalarining ijtimoiy ahamiyatini ta'kidlaydi. Imlo qoidalarini grammatik, fonetik, so'z yasalishiga oid materiallarni ma'lum darajada bilmasdan turib o'zlashtirish mumkin emas. Grammatik nazariya imlo qoidalari uchun poydevor hisoblanadi. Shuning uchun boshlang'ich sinflarda imlo qoidasi shu qoidaga asos bo'ladigan grammatik nazariyaga

bog'liq holda o'rganiladi. Masalan, shakl yasovchi qo'shimchalarning yozilishi haqidagi qoidalar "Ot", "Sifat", "Son", "Kishilik olmoshlari", "Fe'l" mavzulari ichiga kiritilgan. Materialning bunday joylashtirilishi grammatika bilan orfografiyani bir-biriga bog'liq holda o'rganishni ta'minlaydi.

Til har bir millat madaniyatining o'zagi va ko'zgusi, uning haqiqiy sarchashmasidir. Til bor ekan, millat barhayotdir. Shu sababli ham tilning saqlanishi xalq taraqqiyoti va kelajagini belgilaydi. Til xalqni birlashtiradi, tarbiyalaydi, o'qitadi, urf-odat, an'analarini saqlaydi. Tilni Onaga qiyoslanishi bejiz emas, inson o'z onasini ko'rmasdan, uning sof muhabbatini, mehrini tuymasdan yashay olishi mumkin emas. Bu fikrimizning isboti sifatida O'zbekiston Respublikasi Prezidenti Shavkat Mirziyoyev tomonidan O'zbek tiliga davlat tili maqomi berilganligining 30 yilligi munosabati bilan so'zlagan nutqini keltirishimiz mumkin: «Kimda-kim o'zbek tilining bor latofatini, jozibasi va ta'sir kuchini, cheksiz imkoniyatlarini his qilmoqchi bo'lsa, munis onalarimizning allalarini, ming yillik dostonlarimizni, o'lmas maqomlarimizni eshitsin, baxshi va hofizlarimizning sehrlari qo'shiqlariga quloq tutsin.

Xulosa qiladigan bo'lsak, har birimiz davlat tiliga bo'lgan e'tiborni mustaqillikka bo'lgan e'tibor deb, davlat tiliga ehtirom va sadoqatni ona Vatanga ehtirom va sadoqat deb bilishimiz, shunday qarashni hayotimiz qoidasiga aylantirishimiz lozimligini butun vujudimiz bilan his etishimiz lozim. Bunday vatanparvar harakatni barchamiz o'zimizdan, o'z oilamiz va jamoamizdan boshlashimiz bilanoq o'zbek tilini rivojlantirishga bevosita ulkan hissa qo'shgan bo'lamiz. Zero, buyuk ma'rifatparvar bobomiz Abdulla Avloniy yozganidek: «Har bir millatning dunyoda borlig'ini ko'rsatadurg'on o'yinai hayoti tili va adabiyotidir. Milliy tilni yo'qotmak millatning ruhini yo'qotmakdur».

FOYDALANILGAN ADABIYOTLAR:

- 1) Ona tili va adabiyot fani namunaviy o'quv dasturi. Toshkent. 2017)
- 2) O'zbek orfografiyasining asosiy qoidalari, T., 1956;
- 3) O'zbek tilining imlo lug'ati, T., 1995.
- 4) "O'zbek tilining iimlo lug'ati" 2003
- 5) Orfografiya o'itish metodikasi. Ma'ruza

YO'LLARNING IQTISODIYOT TARMOQLARINI RIVOJLANTIRISHDAGI O'RNI

Aliqulova Madina Ural qizi
Saydullayeva Sarvinoz Muzaffar qizi
Yo'ldoshov Humoyun Olim o'g'li
Saidmurodova Feruza Faxriddin qizi
Termiz muhandislik texnologiya instituti

Annotatsiya: *Ushbu maqolada yo'llarning iqtisodiyot tarmoqlarining rivojlanishi. Respublikada transport yo'laklariga bo'lgan talablarni yechimini topish maqsad qilib olingan.*

Kalit so'zlar: *Aloqa yo'llari, transport, transport yo'laklari, Buyuk ipak yo'li*

KIRISH

Zamonaviy iqtisodiy infratuzilmaning eng muhim vazifasi jamiyatning barcha sohalarining bir maromda ishlashini ta'minlash, ishlab chiqarish va umuman iqtisodiyotni rivojlantirish uchun shart-sharoitlar yaratishdan iborat. Shu bois bizga transport, ayniqsa, yo'l transporti O'zbekiston sanoat va ijtimoiy infratuzilmasining asosiy tarkibiy qismi vazifasini o'taydi. Hozirgi kunda O'zbekiston ulkan transport salohiyatiga ega bo'lib, mavjud yo'nalishlarda transportning barcha turlarida yuklar va

yo'lovchilarni tashishda mamlakatning ehtiyojlarini qondirish uchun imkoniyatlarga ega. 2021-yil 1- oktabr holatiga ko'ra, transport sohasida qariyb 18 723 ta korxonalar va tashkilotlar jalb qilingan. O'tgan yilning shu davriga nisbatan ularning soni 1 947 birlikka ko'paydi, o'sish 11,6 ni tashkil etdi.

Shu bilan birga, temir yo'l transporti yuk aylanmasi hajmi 18 702,3 mln. ni tashkil etib, o'tgan yilning mos davriga nisbatan 958,6 mln. t-km. ga yoki 5,4% ga o'sish kuzatildi. Mamlakatning savdo aloqalari ko'p jihatdan qo'shni mamlakatlarning rivojlanish darajasi, tranzit imkoniyatlari va ochiqligi, eng muhimi, siyosiy irodaga bog'liqdir. O'zbekistonda bu masalaga alohida ahamiyat berilmoqda. O'tgan davr davomida zamonaviy yo'l-transport infratuzilmasini shakllantirish, jahon bozorlariga yangi

yo'nalishlar ochish, mamlakatimizni dunyoning boshqa mintaqalar bilan bog'lovchi zamonaviy transport kommunikatsiyalarni yaratish borasida ulkan ishlar amalga oshirildi. Rivojlantirish, yangi

bosqichida maqsadli transport ishlab chiqarish samaradorligini oshirish va uzoq muddatda raqobatdoshligini saqlash haqida o'ylash, kompaniyaning ish jarayonlarini uzluksiz va har tomonlama optimallashtirish, boshqaruv tamoyillari takomillashtirish hisoblanadi. Transport ishlab chiqarishning talab darajasida sifatini ta'minlash uchun me'yoriy huquqiy bazani shakllantirish biznes-jarayonlar samaradorligini oshirish yo'lidagi birinchi qadamdir. Kompaniyaning strategik maqsadlari, uning vazifasi, sifatini boshqarish, resurslar, ishlab chiqarish texnologiyalarni joriy etish, iqtisodiy-ijtimoiy

rivojlanishni ko'pirativ boshqarish sohasidagi faoliyati samaradorligini oshirishning asosiy maqsad va vositalarni belgilovchi hujjatlardan biri. So'nggi yillarda yo'lga bo'lgan talablar oshmoqda. Yo'llarga bo'lgan e'tibor nafaqat iqtisodiyot o'sishi balki insonlarning uzog'ini yaqin qiluvchi unumdorlik xususiyatlarini ham belgilab bermoqda. Yo'llar inson hayoti bilann alohida chambarchas bog'liqlikda o'z ifodasini topmoqda. Yo'llar insonning og'irini yengil, uzog'ini yaqin qilishi uchun muhim rol tutmoqda. Avtomobillar rivojlanishi bilan yo'l qurish me'yorlari va qoidalari ham o'zgarib bordi. Birinchi texnik shartlar 1931-yilda keyingisi esa 1934-yilda chiqdi. 1938-yilda esa "Ko'priklar va

yo'llar qurish texnik shartlari" tasdiqlandi. Bundan ko'rinib turibdiki, yo'llar inson hayotida muhim ahamiyat kasb etishi, ularning rivojlanish istiqbollarida yo'lga bo'lgan ehtiyoj ortib borishidan dalolat beradi. Mamlakatning tashqi va ichki aloqalarini, xalq xo'jaligining iqtisodiy sohalarini rivojlanishi bilan yo'lga bo'lgan talablar aloqa yo'llarining rivojlanishiga bog'liq. Aloqa yo'llari qisman insoniyat tarixi ya'ni, so'qmoqlardan iborat bo'lgan. Yo'l qurilishi ko'p yillik tarixga ega. Yo'l konstruksiyalari va ularni qurish usullari insoniyat tarixida turli jabhalarda o'zgarib kelgan. Yo'l tarmoqlarni lokomotivlar, kemalar, avtomobillar, temiryo'llar, havo yo'llari bilan iqtisodiy samaradorligining yuqori ko'rsatkichda rivojlanishida yo'llarning o'rnini beqiyos desak, mubolag'a bo'lmaydi, albatta. Bugungi kunda Respublikada avtomobil yo'llari tarmog'ining umumiy uzunligi 183783 km ni tashkil qilmoqda. Yo'llarning tasnifi quyidagilardan iborat:

- Temir yo'llar
- Avtomobil yo'llar
- Havo yo'llar
- Quvvur yo'llar
- Sanoat yo'llar va boshqalar

Har qaysi yo'llar o'ziga xos ustun va kamchilik tomonlari bilan bir-biridan farq qiladi. Misol uchun, Temiryo'l transportining ishlab chiqarish iqtisodiy faoliyati samaradorligini baholash usullarini ishlab chiqish, fan va texnika yutuqlariga asoslanadi, ishlab chiqarishni tashkil etishning yangi usullarini joriy etish, temiryo'l transportining ichki jarayonlarini tashqi subyektlar bilan hamkorlikda tartibga solishning iqtisodiy mexanizmlarini takomillashtirishdan iborat bo'ladi. Temiryo'llar boshqa transport vositalariga nisbatan yuk tashishi ustun bo'lsa, harakat tezligi pastligi uning kamchiliklari bilan ifodalanadi. Yo'llarning iqtisodiy sohalarida boshqa davlatlar bilan o'zaro bog'liqlikda import va eksport sohasida ularning tovar almashinishida yo'llardan keng miqyosda foydalanish o'rnini beqiyosdir. Respublikamizda iqtisodiy rivojlanish shartlarini ta'minlaydigan xalqaro transport

yo'laklarini barpo qilish, tranzit va viloyatlar oralig'ida ishonchli transport aloqalarini ta'minlash, respublikaning tashqi integriyatsiyalashgan va ichki birikkan yagona transport muhitini shakllantirish qolaversa, Buyuk ipak yo'lini qayta tiklash va jahon bozoriga chiqish kabi masalalar davlat yo'l siyosatining ustuvor yo'nalishlaridan biri bo'lib

hisoblanadi. Bunda yo'llarga bo'lgan talablarning amaliy yechimi shundan iboratki, yo'llarni rekonstruksiya qilish, transport talablariga bo'lgan talablarni qondirish, avtomobillar qulayligini oshirish va xavfsizligini ta'minlash iqtisodiy rivojlanishda muhim kasb etadi. Bugungi kunda transport yo'laklariga alohida e'tibor qaratilmoqda. Respublikada transport kommunikatsiyalarini rivojlantirish bo'yicha davlat texnik siyosatida ustuvor vazifalar belgilangan va talablar qo'yilgan.

-O'zbekiston Respublikasi Prezidentining 19.08.2003-yildagi UP-3292 sonli qarorida " foydalaniladigan avtomobil yo'llarini qurish va ulardan foydalanishni boshqarish tizimini takomillashtirish" to'g'risidagi qonuni mana shular jumlasidandir. Bu borada Yevropa hamjamiyatining TESIS dasturi asosida tuzilgan TRASEKA loyihasini O'zbekistonda qo'llab quvvatlanishiga misol bo'ladi. Bunga xulosa qilib shuni aytib o'tishimiz joizki, kishilik jamiyati

rivojlanishi bilan yo'lga bo'lgan talab va takliflar rivojlangan. Hozirgi kunga kelib iqtisodiy sohalarning turli jabhalarida rivojlanish suratlari oshirilishida aloqa yo'llariga borib taqaladi. Iqtisodiyotning bir bo'lagiga aylangan yo'llar rivojlanishida, ularga bo'lgan e'tibor shular jumlasidandir. Bugungi kunda O'zbekiston yo'lsozlari oldida turgan asosiy vazifa, bu jahon bozoriga chiqish imkoniyatlarini kengaytiradigan transport kommunikatsiyalarini qurish, ularning xavfsizligina

ta'minlash, mustahkam, uzoq vaqt xizmat qiladigan yo'llarni qurish va ularni rivojlantirishdan iborat. Yo'llar qanchalik rivojlansa davlatlararo hamjamiyatlik, chetki davlatlararo tovar almashinuvi, iqtisodiyotning yuqori ko'rsatkichlarda o'sishi yo'llarning keng tarmoqda rivojlanishi bilan chambarchas bog'liqdir.

FOYDALANILGAN ADABIYOTLAR:

1. "Avtomobil yo'llari rivojlanish tarixi va ahamiyati"
2. "Avtomobil yo'llari va aerodromlar"

FUQAROLIK XIZMATLARI AVTOMATLASHTIRILGAN TIZIMINING ERWIN DASTURI METODOLOGIYALARI ORQALIYARATILGAN LOYIHASI

Shoyqulova Munisa Maxmanazar qizi

Mirzo Ulug'bek nomidagi O'zbekiston Milliy universiteti, Jizzax

Ergashev Sirojiddin Baxtiyor o'g'li

Mirzo Ulug'bek nomidagi O'zbekiston Milliy universiteti, Jizzax

Annotatsiya: *Maqolada fuqarolik xizmatlari tizimini loyihalashtirishni IDEF0, DFD va IDEF3 metodologiyalarida ko'rib chiqamiz. IDEF0, IDEF3 va DFD diagrammalari Erwin dasturi yordamida yaratiladi. Ular biznes jarayonlarni grafik modellashtirish uchun mo'ljallangan. Metodik IDEF0 juda qulay, tizim loyihagini grafik tarzda namoyish etish, uni tushunish oddiy va juda oson. Uy-joy kamunal xizmatlari tizimining loyihalarini ko'rib o'tamiz.*

Kalit so'zlar: *axborot tizimi, biznes jarayonlarini avtomatlashtirish, biznes jarayonlarini tahlil qilish, loyihalash, axborot tizimini ishlab chiqish, IDEF0, DFD va IDEF3 metodologiyalari,decompositsiya*

Abstract: *In the article, we will consider the design of the housing utility services system in the IDEF0, DFD and IDEF3 methodologies. IDEF0, IDEF3 and DFD diagrams are created using the Erwin program. They are designed for graphical modeling of business processes. It is simple and very easy to understand.*

Key words: *information system, business process automation, business process analysis, design, information system development, IDEF0, DFD and IDEF3 methodologies, decomposition*

KIRISH

Erwin dasturi biznesning turli sohalarida keng qo'llaniladi. Bu dasturiy ta'minotni ishlab chiquvchilarga yangi dasturiy ta'minot tizimlari va loyihalarini vizuallashtirish, qurish va hujjatlashtirishda yordam beradi. Bu murakkab dasturiy ta'minot tizimlarining arxitekturasi, dizayni va amalga oshirilishini tasavvur qilishning standartlashtirilgan usulini taqdim etishda qo'llaniladi. Bu dasturiy yechimlarni, dastur tuzilmalarini, tizim xatti-harakatlarini va biznes jarayonlarini modellashtirish uchun boy tildir. Erwin dasturi nafaqat dasturiy ta'minot ishlab chiqaruvchilari tomonidan qo'llanilibgina qolmasdan amaliy tuzilmalar va modellashtirish, shuningdek, dasturiy ta'minotni hujjatlashtirishda kengroq qo'llaniladigan yondashuvdir.

Dasturiy ta'minotni ishlab chiquvchilar uchun tizim ichidagi ierarxiya va munosabatlarni saqlab qolish qiyin bo'lishi mumkin - ayniqsa kodning murakkab va batafsil sohalariga e'tibor qaratishda. Fuqarolik xizmatlari tizimini loyihalashtirishni IDEF0,DFD va IDEF3 metodologiyalarida ko'rib chiqamiz.IDEF0, IDEF3 va DFD diagrammalari Erwin dasturi yordamida yaratiladi.Ular biznes jarayonlarni grafik modellashtirish uchun mo'ljallangan.

Metodik IDEF0 juda qulay,tizim loyihasini grafik tarzda namoyish etish, uni tushunish oddiy va juda oson. Ishbilarmonlar ko'pincha biznes jarayonlarini vizualzatsiya qilish uchun sxemalar yordamiga murojaat qilishadi. Minglab biznes - tahlilchilar biznesning ishlashini o'rganadilar va oddiy sxemalar yordamida biznes jarayonlarini aniqlaydilar. Fuqarolik (uy-joy kamunal xizmatlari) tizimini Erwin dasturi yordamida loyihalasini shakllantiramiz,tizimni loyihalash davomida IDEF0, DFD va IDEF3 metodologiyalaridan foydalanamiz.

Ijro hujjati bo'yicha qarzdorlikni tekshirish.

Fuqarolik tizimining bo'limlarga bo'linishi. Unga ko'ra Fuqarolik tizimi ijro hujjati bo'yicha qarzdorlikni tekshirish, xorijga chiqishga cheklov, yashash joyiga doimiy ro'yhatga turish, pasportni ID kartaga almashtirish va yashash joyida yashovchilar ro'yxatini to'g'irlatish bo'limlaridan iborat. Bu bo'limlarni tasvirlashda Erwin dasturining IDEF0 metodologiyasidan foydalanilgan. IDEF0 metodologiyasidan foydalanganligimiz sababi bu metodologiyani decomposite qilganimizdan keyin, decomposite natijasida paydo bo'lgan elementlarni yana DFD yoki IDEF0 metodologiyasida decomposite qilishimiz mumkin.

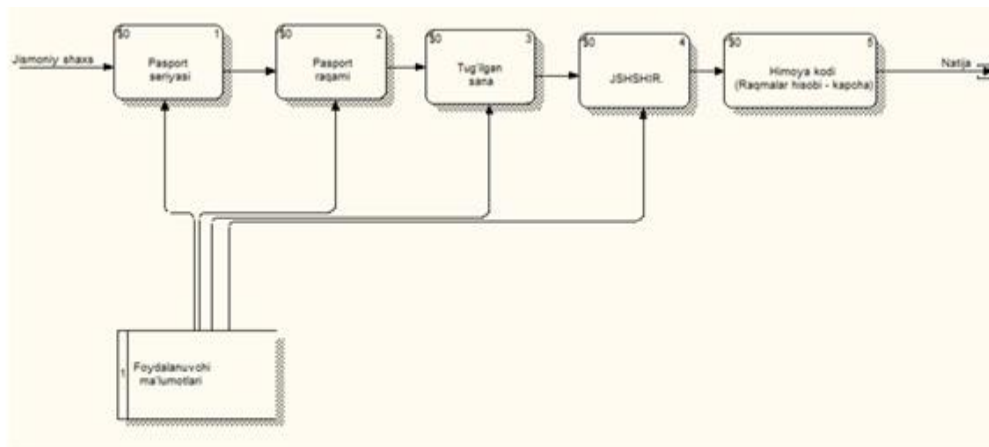

1-rasm.

Fuqarolik tizimiga kirishning 1-bosqichi ijro hujjati bo'yicha qarzdorlikni tekshirish bo'limining ro'yxatdan o'tishi. Bunda tizimga kirayotgan shaxs ma'lumotlari(passport seriasi, passport raqami, tug'ilgan sana, JSHSHIR) bazadan avtomatik ravishda to'ldiriladi va himoya kodini tizimga kiritish shart. Ma'lumotlarni tizimga kiritilganidan so'ng keyingi qadamga o'tiladi.

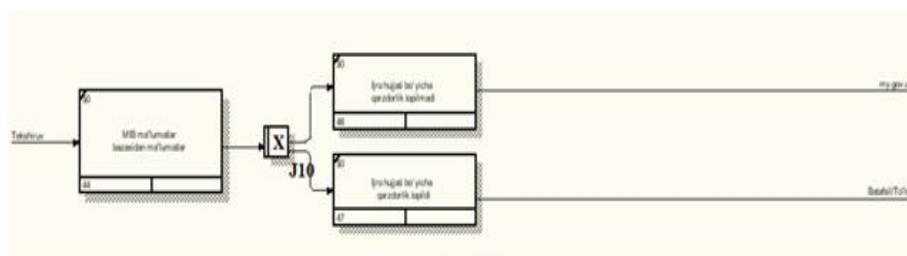

2-rasm.

Majburiy ijro byurosidan ma'lumotlar keladi va qarzdorlik bor yo'qligi haqida habar chiqadi, so'ng qarzdorlik bo'lganida to'lov amalga oshiriladi.

XORIJGA CHIQISHGA CHEKLOV.

Fuqarolik tizimidagi xorijga chiqishga cheklov bo'limining ikkita bo'limchalarga tekshirish va natija kabi bo'limchalarga bo'linib ketgan.



2-rasm.

Xorijga chiqishga cheklov xizmatlari shartnomasini tuzish bo'limchalarining tizimga kirishdagi 1-bosqichi ko'rsatilgan. Bu bo'limda foydalanuvchi tizimga kiradi, tekshirishda ma'lumotlarini kiritadi va xorijga chiqishga cheklov bor yo'qligi natijasi chiqadi.

VAQTINCHA TURGAN JOYI BO'YICHA HISOBGA QO'YISH

Vaqtincha turgan joyi bo'yicha hisobga qo'yish

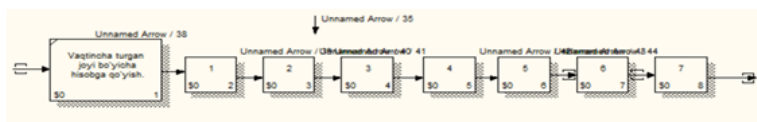

3-rasm.

Vaqtincha turar joyi bo'yicha hisobga qo'yish 7 qadamda bajariladi.

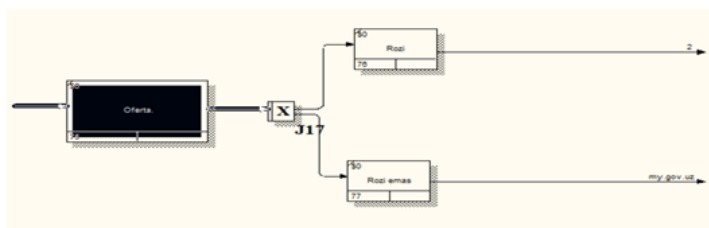

4-rasm.

Vaqtincha turar joyi bo'yicha hisobga qo'yish 1-qadamida oferta shartlariga rozi bo'ladi va keyingi qadamlarga o'tiladi.

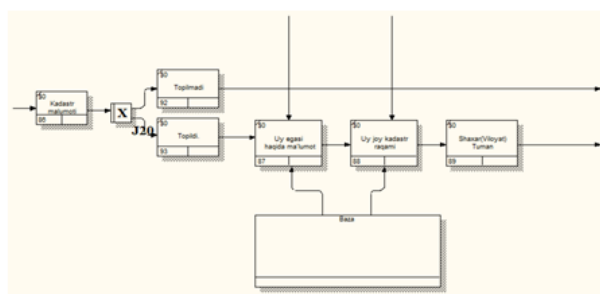

5-rasm.

Bu rasmda Uy-joyga egalik huquqini tasdiqlovchi kadastr ma'lumoti bor yo'qligi aniqlanadi va bor bo'lsa bazadan uy egasi haqida ma'lumot, uy-joy kadastr raqami olinadi

Pasportni ID kartaga almashtirish

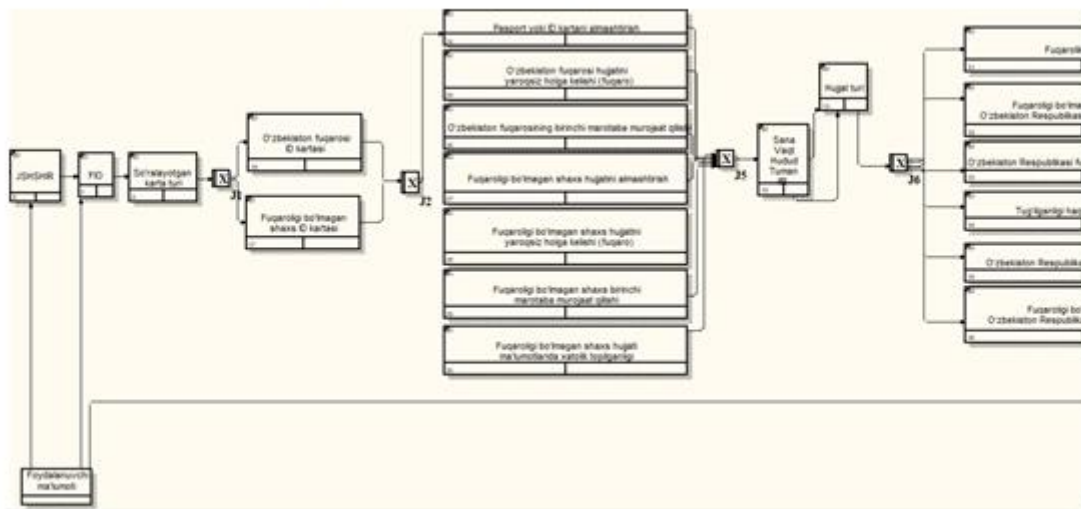

6-rasm.

Bu rasmda pasportni ID kartaga almashtirish uchun foydalanuvchi ma'lumotlari bazadan olinmoqda, ID karta turi kiritilib, keyingi navbatda bo'limchalardan o'zimizga kerakligi yani Pasport yoki ID kartani almashtirishni tanlaymiz. FUQAROLIK tizimidagi gaz tarmoqlariga ulanish bo'limining gaz ta'minoti loyihasini kelishish bo'limining interfeysi ko'rsatilgan. Bunda jismoniy shaxsning ma'lumotlari so'raladi. Ma'lumotlar kiritilgandan so'ng kiyingi bosqichga o'tishimiz mumkin.

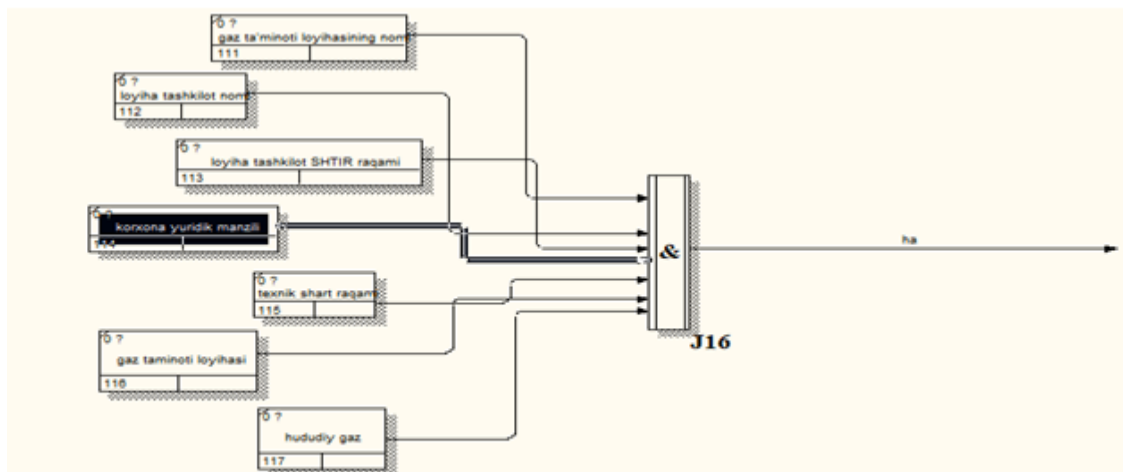

8-rasm.

FUQAROLIK tizimidagi gaz tarmoqlariga ulanish bo'limining gaz ta'minoti loyihasini kelishish bo'limining interfeysi ko'rsatilgan. Bunda so'ralayotgan har bir ma'lumot kiritilishi shart

XULOSA

Hozirgi vaqtda jarayonlarni modellashtirish uchun ko'plab vositalar va metodologiyalar mavjud. Mana shu vositalardan biri Erwin dasturi ekanligini bu dasturda IDEFO, DFD va IDEF3 metodologiyalari mavjud ekanligini ko'rib o'tdik. Ular biznes

jarayonlarni grafik modellashtirish uchun mo'ljallangan. Metodik IDEFO juda qulay, tizim loyihasini grafik tarzda namoyish etish, uni tushunish oddiy va juda oson. Ishbilarmonlar ko'pincha biznes jarayonlarini vizualizatsiya qilish uchun sxemalar yordamiga murojaat qilishadi. Minglab biznes - tahlilchilari biznesning ishlashini o'rganadilar va oddiy sxemalar yordamida biznes jarayonlarini aniqlaydilar. Erwin dasturi tizim loyihalarini yaratishda juda oson va qulay dastur hisoblanadi.

FOYDALANILGAN ADABIYOTLAR:

1. Bultakov Kamoliddin, & Kholmatov Javlon. (2022). HAND MOTION CLASSIFIER USING BIOMIMETIC PATTERN RECOGNITION WITH CONVOLUTIONAL NEURAL NETWORKS WITH A DYNAMIC THRESHOLD METHOD FOR MOTION EXTRACTION USING EF SENSORS. International Journal of Contemporary Scientific and Technical Research, 1(2), 282–285. Retrieved from <http://journal.jbnuu.uz/index.php/ijcstr/article/view/180>
2. Бурнашев В., Холматов Ж. МАТЕМАТИЧЕСКОЕ МОДЕЛИРОВАНИЕ ГИДРОДИНАМИЧЕСКИХ ПРОЦЕССОВ МНОГОФАЗНОЙ ФИЛЬТРАЦИИ В НЕФТЯНОМ ПЛАСТЕ ПРИ ЕГО ЗАВОДНЕНИИ //RESEARCH AND EDUCATION. – 2022. – Т. 1. – №. 1. – С. 137-154.
3. Karshiyev Abror Amrullayevich, Salimov Jamshid Obid o'g'li. (2022). ELEKTRON TA'LIM MUHITIDA TALABALARDA AXBOROT BILAN ISHLASH KOMPETENTLIKNI SHAKLLANTIRISH. International Journal of Contemporary Scientific and Technical Research, 1(2), 641–645.
4. Фитратович, В., & обид ўғли Салимов, Ж. (2022, March). МАТЕМАТИЧЕСКАЯ МОДЕЛЬ МНОГОФАЗНОЙ ФИЛЬТРАЦИИ В НЕФТЕГАЗОВОМ ПЛАСТЕ ПРИ ЕГО ЗАВОДНЕНИИ. In INTERNATIONAL CONFERENCES ON LEARNING AND TEACHING (Vol. 1, No. 4, pp. 520-525).
5. Тавбоев Сирожиддин Ахбутаевич; Мамараимов Аброр Камолиддин ўғли. (2022). НЕКОТОРЫЕ МЕТОДЫ И ЗАДАЧИ ЦИФРОВОЙ ОБРАБОТКИ И РАСПОЗНАВАНИЯ ИЗОБРАЖЕНИЙ. International Journal of Contemporary Scientific and Technical Research, 1(2), 334–339. Retrieved from
6. Muxtorov Doston, & Sher Muhammedov Abdulatif. (2022). SUN'IY INTELLEKT TEXNOLOGIYALARI VA ULARNI SOHALARDA QO'LLANILISHI. Educational Research in Universal Sciences, 1(5), 144–147
7. Yusupbekov, N., Gulyamov, S., Khojiev, N., & Ergashev, S. (2021). EXERGET ANALYSIS OF ENERGY TECHNOLOGICAL INSTALLATIONS. InterConf.
8. Семёнов А.Л. Роль информационных технологий в общем среднем образовании. М., 2000. – С.32.
9. Бермус, А.Г. Проблемы и перспективы реализации компетентного подхода в образовании // Новостной сайт «Эйдос» - <http://www.eidos.ru/journal/2005/0910-12.htm> (82)

10. Грук В.Ю. Формирование ключевых компетенций учащихся основной школы при организации исследовательских лабораторий на базе реального физического эксперимента: автореф ... дис. канд. пед. наук. – Москва, 2008. – 20 с.

11. Karshiyev A. A. The Structure Of Information Competence Of High School Students //The American Journal of Social Science and Education Innovations. – 2020. – С. 98-107.

12. Каршиев А. А. ЎҚУВЧИЛАРДА АХБОРОТ БИЛАН ИШЛАШ КОМПЕТЕНЦИЯСИНИ ШАКЛЛАНТИРИШНИНГ ДАРАЖАВИЙ ТУЗИЛМАСИ //ИННОВАЦИИ В ПЕДАГОГИКЕ И ПСИХОЛОГИИ. – 2021. – Т. 4. – №. 4.

13. Қаршиев А. МАКТАБ ЮҚОРИ СИНФ ЎҚУВЧИСИНИГ АХБОРОТ КОМПЕТЕНТЛИГИ ТУЗИЛМАСИ //Журнал математики и информатики. – 2020. – Т. 1. – №. 1.

14. Amrullayevich K. A., Mamatkulovich B. B. TALABALARDA AXBOROT BILAN ISHLASH KOMPETENSIYASINI SHAKILLANTIRISHDA DIDAKTIK VOSITALARINING METODIK XUSUSIYATLARIDAN FOYDALANISH //International Journal of Contemporary Scientific and Technical Research. – 2022. – С. 645-650.

15. Amrullayevich K. A., Obid o'g'li S. J. ELEKTRON TALIM MUHITIDA TALABALARDA AXBOROT BILAN ISHLASH KOMPETENTLIKNI SHAKLLANTIRISH //International Journal of Contemporary Scientific and Technical Research. – 2022. – С. 641-645.

16. Karshiyev A. A., Sobirovich E. G. INFORMATION FOR STUDENTS COMPETENCE DEVELOPMENT METHODOLOGICAL FEATURES //Thematics Journal of Education. – 2022. – Т. 7. – №. 3.

17. Karshiyev A. A., Mamatkulova U. E., Shobutayev Q. S. IMPLEMENTATION OF A QUALIMETRIC APPROACH IN MANAGING THE QUALITY OF EDUCATION OF STUDENTS OF A MODERN UNIVERSITY //European Journal of Research and Reflection in Educational Sciences Vol. – 2019. – Т. 7. – №. 12.

18. Қаршиев А. МАКТАБ ЮҚОРИ СИНФ ЎҚУВЧИСИНИГ АХБОРОТ КОМПЕТЕНТЛИГИ ТУЗИЛМАСИ //Журнал математики и информатики. – 2020. – Т. 1. – №. 1.

19. Каршиев А. А. ЎҚУВЧИЛАРДА АХБОРОТ БИЛАН ИШЛАШ КОМПЕТЕНЦИЯСИНИ ШАКЛЛАНТИРИШНИНГ ДАРАЖАВИЙ ТУЗИЛМАСИ //ИННОВАЦИИ В ПЕДАГОГИКЕ И ПСИХОЛОГИИ. – 2021. – Т. 4. – №. 4.

20. Қаршиев АА П. Ш. М. Глобаллашув жараёнида таълим сифатини таъминлаш ва унинг ўзига хос хусусиятлари //Интернаука»: научный журнал. – №. 44. – С. 126.

21. Bultakov Kamoliddin, & Kholmatov Javlon. (2022). HAND MOTION CLASSIFIER USING BIOMIMETIC PATTERN RECOGNITION WITH CONVOLUTIONAL NEURAL NETWORKS WITH A DYNAMIC THRESHOLD METHOD FOR MOTION EXTRACTION USING EF SENSORS. International Journal of Contemporary Scientific and Technical Research, 1(2), 282–285. Retrieved from

22. Бурнашев В., Холматов Ж. МАТЕМАТИЧЕСКОЕ МОДЕЛИРОВАНИЕ ГИДРОДИНАМИЧЕСКИХ ПРОЦЕССОВ МНОГОФАЗНОЙ ФИЛЬТРАЦИИ В НЕФТЯНОМ ПЛАСТЕ ПРИ ЕГО ЗАВОДНЕНИИ //RESEARCH AND EDUCATION. – 2022. – Т. 1. – №. 1. – С. 137-154.

23. Фитратович В. и др. МАТЕМАТИЧЕСКАЯ МОДЕЛЬ МНОГОФАЗНОЙ ФИЛЬТРАЦИИ В НЕФТЕГАЗОВОМ ПЛАСТЕ ПРИ ЕГО ЗАВОДНЕНИИ //INTERNATIONAL CONFERENCES ON LEARNING AND TEACHING. – 2022. – Т. 1. – №. 4. – С. 520-525.

24. Amrullayevich K. A., Obid o'g'li S. J. ELEKTRON TALIM MUHITIDA TALABALARDA AXBOROT BILAN ISHLASH KOMPETENTLIKNI SHAKLLANTIRISH //International Journal of Contemporary Scientific and Technical Research. – 2022. – С. 641-645.

25. Doston M., Abdulatif S. SUN'IIY INTELLEKT TEXNOLOGIYALARI VA ULARNI SOHALARDA QO 'LLANILISHI //Educational Research in Universal Sciences. – 2022. – Т. 1. – №. 5. – С. 144-147.

26. Ergashev S. B., Baxtiyor o'g'li E. S. DESIGN OF AUTOMATED ENTERPRISE INFORMATION SYSTEMS USING UML DIAGRAMS IN THE CREATION OF APPLICATIONS //Innovative Technologica: Methodical Research Journal. – 2022. – Т. 3. – №. 12. – С. 25-33.

27. Yusupbekov N. et al. EXERGET ANALYSIS OF ENERGY TECHNOLOGICAL INSTALLATIONS //InterConf. – 2021.

28. Obid o'g' A. S. J. et al. Numpy Library Capabilities. Vectorized Calculation In Numpy Va Type Of Information //Eurasian Research Bulletin. – 2022. – Т. 15. – С. 132-137.

29. Tavboyev Sirojiddin Akhbutayevich, Mamaraimov Abror Kamoliddin ugli, and Karshibaev Nizomiddin Abdumalikovich, "Algorithms for Selecting the Contour Lines of Images Based on the Theory of Fuzzy Sets", TJET, vol. 15, pp. 31–40, Dec. 2022.

30. Тавбоев С. А. и др. НЕКОТОРЫЕ МЕТОДЫ И ЗАДАЧИ ЦИФРОВОЙ ОБРАБОТКИ И РАСПОЗНАВАНИЯ ИЗОБРАЖЕНИЙ //International Journal of Contemporary Scientific and Technical Research. – 2022. – С. 334-339.

31. Abdurahimovich A. A., Kamoliddin o'g'li M. A. SANOQ SISTEMALARIDA VAQT TUSHUNCHASI //International Journal of Contemporary Scientific and Technical Research. – 2022. – С. 331-334.

32. Қаршиев А. А., Пардаев Ш. М. КАЧЕСТВО ОБРАЗОВАНИЯ В ПРОЦЕССЕ ГЛОБАЛИЗАЦИИ И ЕГО УНИКАЛЬНЫЕ ОСОБЕННОСТИ // Интернаука. – 2019. – № 44-2. – С. 63-66.

33. Каршиев А. А. ЎҚУВЧИЛАРДА АХБОРОТ БИЛАН ИШЛАШ КОМПЕТЕНЦИЯСИНИ ШАКЛЛАНТИРИШНИНГ ДАРАЖАВИЙ ТУЗИЛМАСИ //ИННОВАЦИИ В ПЕДАГОГИКЕ И ПСИХОЛОГИИ. – 2021. – Т. 4. – №. 4.

34. Obid o'g' A. S. J. et al. Numpy Library Capabilities. Vectorized Calculation In Numpy Va Type Of Information //Eurasian Research Bulletin. – 2022. – Т. 15. – С. 132-137.

35. Тавбоев С. А. и др. НЕКОТОРЫЕ МЕТОДЫ И ЗАДАЧИ ЦИФРОВОЙ ОБРАБОТКИ И РАСПОЗНАВАНИЯ ИЗОБРАЖЕНИЙ //International Journal of Contemporary Scientific and Technical Research. – 2022. – С. 334-339.

36. Abdurahimovich A. A., Kamoliddin o'g'li M. A. SANOQ SISTEMALARIDA VAQT TUSHUNCHASI //International Journal of Contemporary Scientific and Technical Research. – 2022. – С. 331-334.

37. Ergashev S.B., Baxtiyor o'g'li E. S. DESIGN OF AUTOMATED ENTERPRISE INFORMATION SYSTEMS USING UML DIAGRAMS IN THE CREATION OF APPLICATIONS //Innovative Technologica: Methodical Research Journal. – 2022. – Т. 3. – №. 12. – С. 25-33.

38. Baxtiyor o'g'li E. S. UY-JOY KAMUNAL XIZMATLARI AVTOMATLASHTIRILGAN TIZIMINING ERWIN DASTURI METODOLOGIYALARI ORQALI YARATILGAN LOYIHASI //PEDAGOGS jurnali. – 2022. – Т. 24. – №. 1. – С. 49-54.

MY.GOV.UZ DAVLAT XIZMATLARI PORTAL ADLIYA BO'LIMINING IDEFO, DFD VA IDEF3 DIZAYN METODOLOGIYALARIDAN FOYDALANIB YARATILGAN MODELI

Toshtemirov Abdumalik Raxmonqul o'g'li

Mirzo Ulug'bek nomidagi O'zbekiston Milliy universiteti, Jizzax filiyali talabasi

Ergashev Sirojiddin Baxtiyor o'g'li

Mirzo Ulugbek National University of Uzbekistan, Jizzakh filiyali o'qtuvchiasi

IDEFO. murakkab qisqartma ("Icam DEfinition for Function Modeling", bu erda ICAM "Integrated Computer Aided Manufacturing" qisqartmasi) ishlab chiqarish funktsiyalarini tavsiflash uchun funktsional modellashtirish metodologiyasi bo'lib, tahlil qilish, ishlab chiqish, reinjining va axborot tizimlari, biznes jarayonlari yoki dasturiy injeneriya tahlili integratsiyasi.

IDEFO turli xil avtomatlashtirilgan va avtomatlashtirilmagan tizimlarni modellashtirish uchun ishlatilishi mumkin. Yangi tizimlar uchun u birinchi navbatda talablarni aniqlash va funktsiyalarni belgilash, so'ngra talablarga javob beradigan va funktsiyalarni bajaradigan dasturni loyihalash uchun ishlatilishi mumkin. Mavjud tizimlar uchun IDEFO tizim bajaradigan funktsiyalarni tahlil qilish va ularni amalga oshirish mexanizmlarini (vositalarini) qayd etish uchun ishlatilishi mumkin. IDEFO ni tizimga qo'llash natijasi bir-biriga o'zaro bog'langan diagrammalar, matn va lug'atning ierarxik qatoridan iborat modeldir. Modellashtirishning ikkita asosiy komponenti bu funktsiyalar (diagrammada qutilar bilan ko'rsatilgan) va bu funktsiyalarni o'zaro bog'laydigan ma'lumotlar va ob'ektlar (strelkalar bilan ko'rsatilgan).

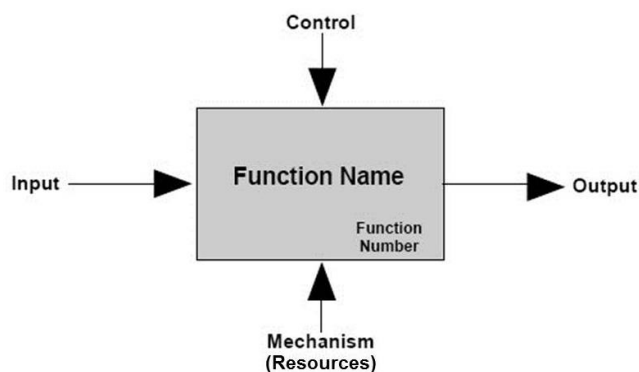

1-Rasm. Funktsiyalarni modellashtirish uchun integratsiya ta'rifi (IDEFO) Box formati.

Chapda ko'rsatilgan IDEFO modeli oddiy sintaksisga asoslangan. Har bir faoliyat qutiga joylashtirilgan fe'lga asoslangan yorliq bilan tavsiflanadi. Kirishlar faoliyat maydonining chap tomoniga kiradigan o'qlar sifatida, chiqish esa qutining o'ng tomonidagi chiqish strelkalari sifatida ko'rsatiladi. Boshqaruv elementlari qutining yuqori qismiga kiradigan o'qlar sifatida ko'rsatiladi va mexanizmlar qutining pastki qismidan kiruvchi o'qlar sifatida ko'rsatiladi. Kirishlar, boshqaruvlar, chiqishlar va mexanizmlar (ICOM) tushunchalar deb ataladi.

DFD. Ma'lumotlar oqimi diagrammasi (DFD) har qanday jarayon yoki tizim uchun ma'lumotlar oqimini aniqlaydi. U ma'lumotlar kiritish, chiqish, saqlash nuqtalari va har bir maqsad o'rtasidagi marshrutlarni ko'rsatish uchun to'rtburchaklar, doiralalar va o'qlar, shuningdek, qisqa matn teglari kabi belgilangan belgilardan foydalanadi. Ma'lumotlar oqimi diagrammasi oddiy, hatto qo'lda chizilgan jarayonni ko'rib chiqishdan tortib, ma'lumotlar bilan ishlash usullarini tobora chuqurroq o'rganadigan chuqur, ko'p darajali DFDlargacha bo'lishi mumkin. Ular mavjud tizimni tahlil qilish yoki yangisini modellashtirish uchun ishlatilishi mumkin. Barcha eng yaxshi diagrammalar va diagrammalar singari, DFD ko'pincha so'z bilan tushuntirish qiyin bo'lgan narsalarni vizual ravishda "aytishi" mumkin va ular texnik va texnik bo'lmagan auditoriya uchun ishlab chiquvchidan tortib bosh direktorgacha ishlaydi. Shuning uchun DFDs bu yillar davomida juda mashhur bo'lib qolmoqda. Ular ma'lumotlar oqimi dasturiy ta'minoti va tizimlari uchun yaxshi ishlayotgan bo'lsa-da, bugungi kunda ular interaktiv, real vaqtda yoki ma'lumotlar bazasiga yo'naltirilgan dasturiy ta'minot yoki tizimlarni vizualizatsiya qilish uchun kamroq qo'llaniladi.

IDEF3. Jarayon tavsifi uchun IDEF3 yoki Integrated DEfinition Capture Method IDEFO ni to'ldiruvchi biznes jarayonlarini modellashtirish usulidir. IDEF3 usuli - bu muayyan tizim qanday ishlashi haqidagi bilimlarni to'plash uchun mo'ljallangan stsenariyga asoslangan jarayon oqimi tavsifini olish usuli.

Dunyoni tasvirlashda qo'llaniladigan asosiy mexanizmlardan biri voqea yoki faoliyatning tartiblangan ketma-ketligi nuqtai nazaridan hikoyani bog'lashdir. IDEF3 Jarayon tavsifini qo'lga olish usuli vaziyat yoki jarayonni tasvirlashning umumiy mexanizmlari hisoblangan harakatlar ketma-ketligi tavsiflarini olish uchun yaratilgan. IDEF3 ning asosiy maqsadi domen mutaxassisi ma'lum tizim yoki tashkilotning ishlashi haqidagi bilimlarini ifodalashi mumkin bo'lgan tizimli usulni taqdim etishdir. Haqiqiy dunyo jarayonlari va hodisalari haqidagi tasdiqlarni to'g'ridan-to'g'ri qo'lga kiritish uchun eng tabiiy shaklda olish orqali bilimlarni egallash mumkin. IDEF3 jarayon bilimlarini o'zlashtirish uchun ishonchli va yaxshi tuzilgan yondashuv hamda ma'lumotni qo'lga kiritish va ifodalash uchun ifodali, ammo ishlatish uchun qulay tilni taqdim etish orqali bilimlarni o'zlashtirishning bunday turini qo'llab-quvvatlaydi.

Modelning kuchi uning haqiqiy dunyo tizimini soddalashtirish va modeldagi tegishli faktlar tufayli ushbu tizim haqida ma'lum faktlarni bashorat qilish qobiliyatidan kelib chiqadi. Shunday qilib, model o'z-o'zidan ishlab chiqilgan tizimdir. Modellar noto'g'ri ekanligi ma'lum, ammo domen ichida oldindan belgilangan qiziqish sohalari uchun ishonchli bashorat qilish uchun etarlicha yaqin deb taxmin qilingan ideallashtirilgan tizimlardir.

MY.GOV.UZ SAYTI HAQIDA UMUMIY MA'LUMOTLAR.

Internetning turmushimizdan chuqur o'rin olishi jamiyat hayotidagi ko'plab muammolarni hal qilishning samarali va muqobil variantlarini amaliyotga joriy etish imkonini bermoqda. Lug'atimiz yangi so'zlar, yangi atamalar bilan boyimoqda. Xuddi

shunday soʻzlardan biri — “maygovoʻz”dir. Biror murojaatingizga javob kechikayotgan yoki qaysidir muammongiz hal qilinmayotgan boʻlsa, odamlar “ana, maygovoʻz”ga yoz. Uch kunda hal boʻladi”, degan gaplarni aytishmoqda. Bu soʻz orqali shu kunlarda tobora ommalashib borayotgan my.gov.uz — Yagona interaktiv davlat xizmatlari portali nazarda tutiladi.

Yagona portal — foydalanuvchilarning interaktiv davlat xizmatlari toʻgʻrisidagi maʼlumotlardan erkin foydalanishini, shuningdek elektron shaklda davlat xizmatlari koʻrsatishni taʼminlovchi Internet tarmogʻida Oʻzbekiston Respublikasining Hukumat portalidagi maʼlumot-axborot portalidir. U hukumat tomonidan tashkil etilgan va hukumat nazorati ostidagi dasturdir.

My.gov.uz Yagona interaktiv davlat xizmatlari portalning adliya boʻlimi modeli

Platforma: Model Navigator - Model Explorer

Kontekst diagrammasi:

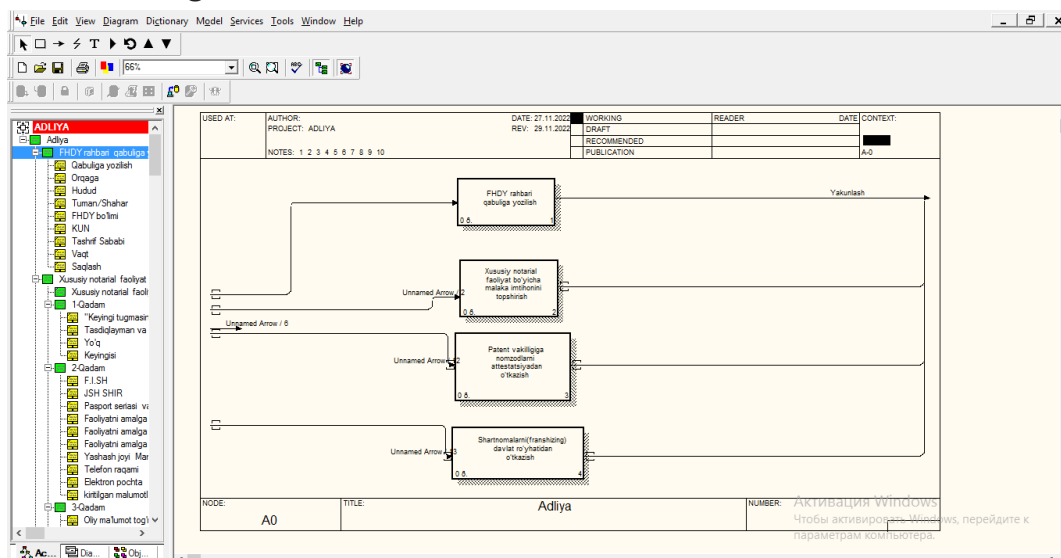

3-rasm

My.gov.uz sayti Adliya boʻlimining bir nechta yoʻnalishlari IDEF0 diagrammasida tasvirlangan.

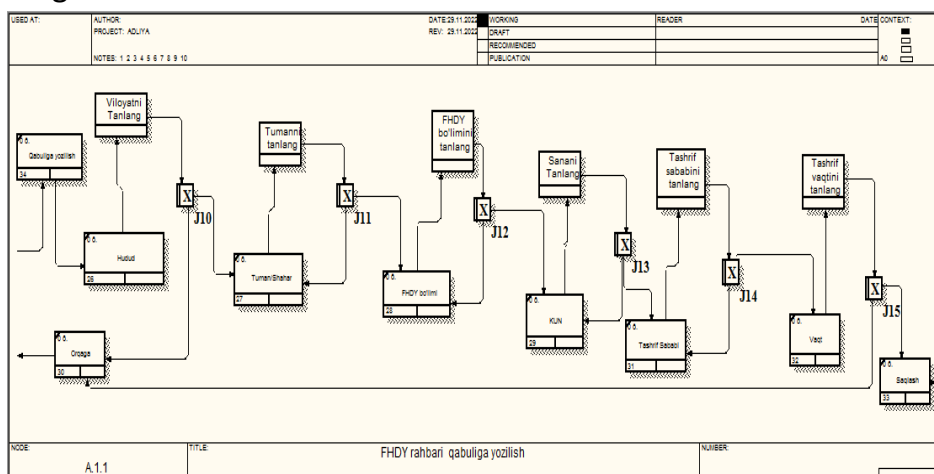

4-rasm

Adliya bo'limi FHDYo rahbari qabuliga yozilish. Fuqoroning ma'lumotlari, yashash manzili, tashrif sababi, vaqti va sanasini to'ldirish jarayonini bosqichma bosqich IDEF3 diagrammasida ifodalaniishi.

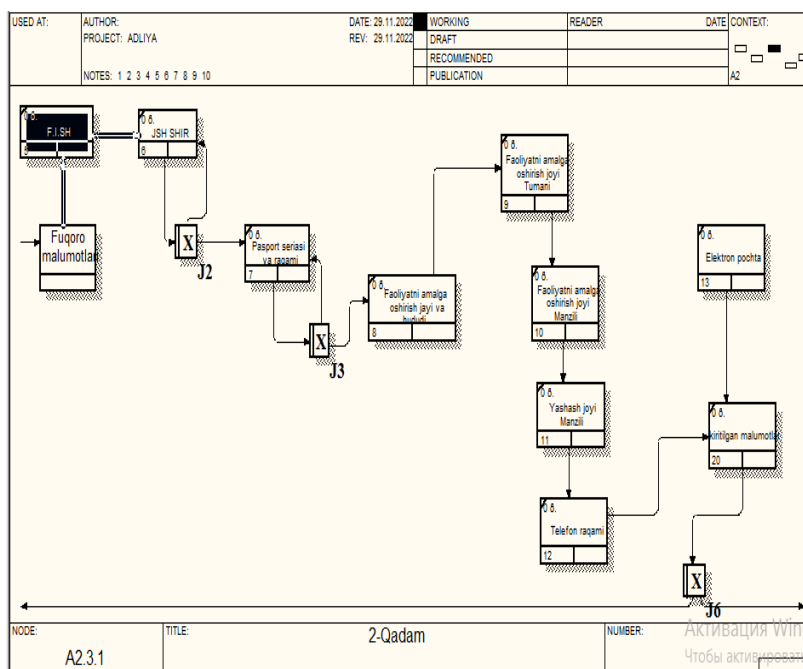

5-Rasm

Xususiyl notarial faoliyat bo'yicha malaka imtihonini topshirish. Fuqoro ma'lumotlarini ro'yhatdan o'tkazishda uning passport ma'lumotlari, telefon raqami, elektron pochta, faoliyatni amalga oshirish joyi, hududi IDEF3 diagrammasida ifodalangan.

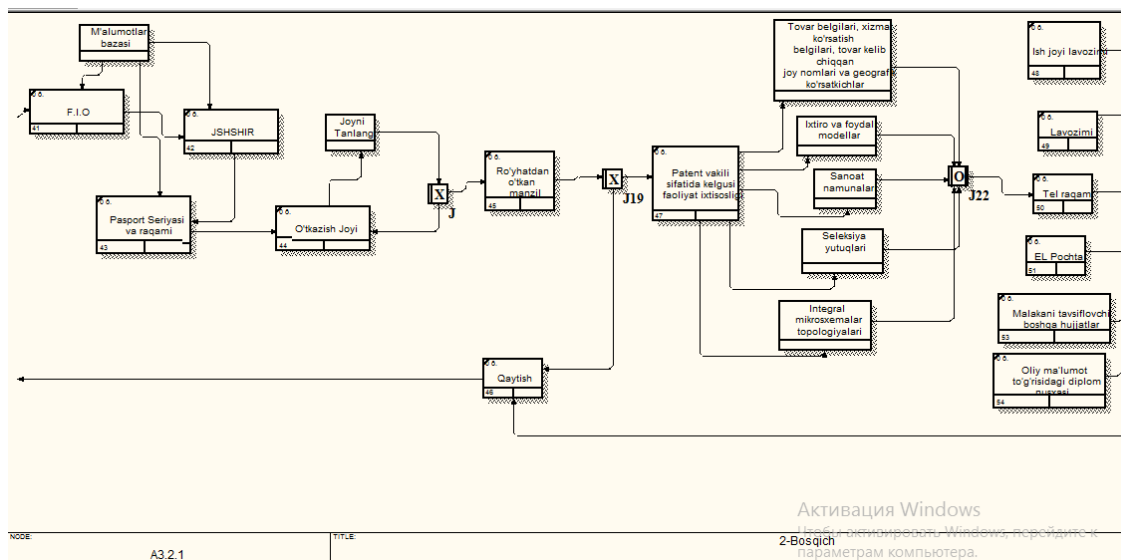

6-Rasm

Patent vakilligiga nomzodlarni attestatsiyadan o'tkazish. Fuqoro ma'lumotlarini to'ldirishda Patent vakili| sifatida kelgusi| faoliyat ixtisosligida 5 ta yo'nalishdan o'ziga keraklilarini tanlash orqali keyingi bosqichga o'tishi ifoda etilgan.

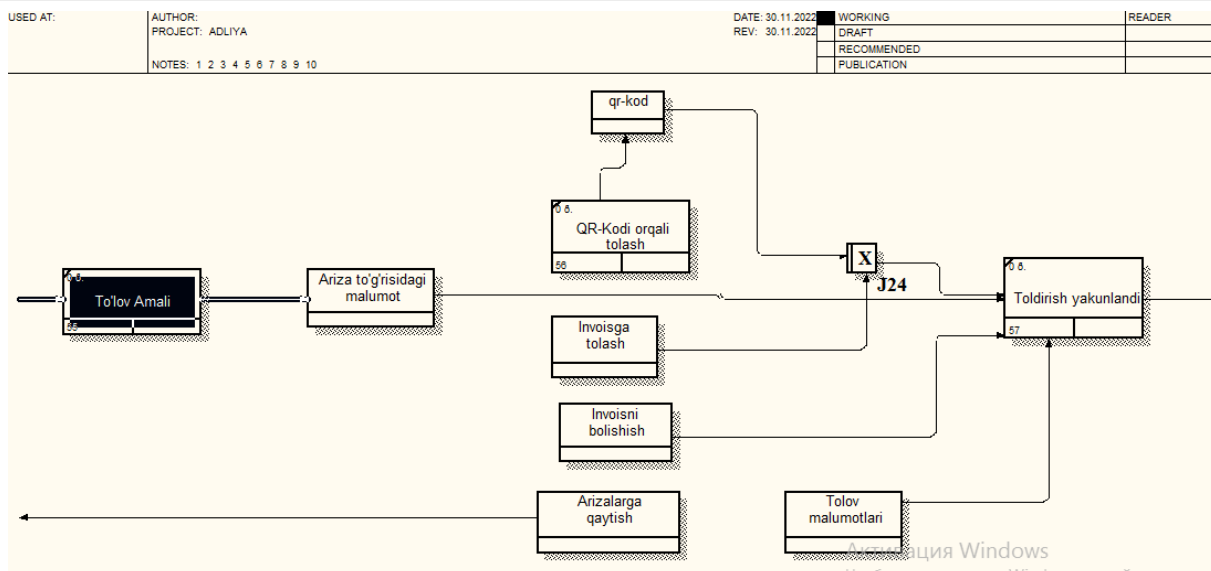

7-Rasm

Patent vakilligiga nomzodlarni attestatsiyadan o'tkazish. To'lovni amalga oshirish jarayonida bir nechta to'lov usullaridan faqatgina bittasini tanish orqali ishni amalga oshirish jarayoni ifodalangan.

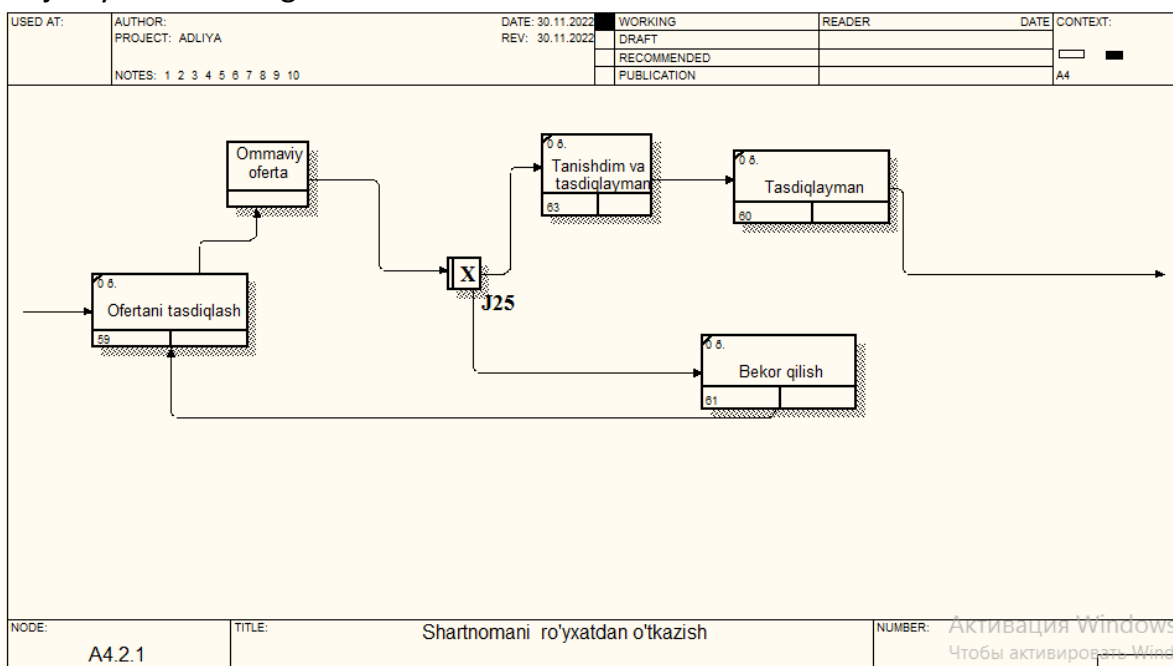

8-rasm

Shartnomalarni(franshizing) davlat ro'yhatidan o'tkazish. Ommaviy oferta shartlari bilan tanishib chiqib, unga rozilik bildirsa shartnomani ro'yhatdan o'tkazish mumkin, aks holda bosh sahifaga qaytib qoladi.

XULOSA

Men bu Erwin dasturida juda katta bilim oldim bu dasturda IDEF0, DFD, IDEF3 diagrammalarida ishlashni va ularning qanday funktsiya va vazifalarni bajarishini o'rganib oldim. IDEF1 diagrammasida ish boshlab qolgan diagrammalarda bemalol ishni davom ettirsa bo'ladi. DFD diagrammasida esa shartsiz operatrlarni kiritamz. IDEF3 diagrammasida esa turli shartlarni kiritgan holda ish olib borishimiz mumkin.

1993 yil dekabr oyida Milliy standartlar va texnologiyalar instituti Dasturiy ta'minot standarti, Modellashtirish usullari toifasida Funktsiyalarni Modellashtirish uchun Integratsiya Ta'rifi (IDEF0) standartini e'lon qildi. Ushbu nashr IDEF0 Federal axborotni qayta ishlash standarti (FIPS) sifatida qabul qilinganligini e'lon qiladi. Ushbu standart 1981 yil iyun oyidan boshlab Harbiy havo kuchlari Rayt Aeronavtika Laboratoriyalarining Integratsiyalashgan Kompyuter Yordamli Ishlab chiqarish (ICAM) arxitekturasiga asoslangan edi. Bu dasturda ishlagan har bir inson o'zining dunyo qarashini yanada o'stirib boraveradi. Bu dasturda men o'zimga yetarlicha bilim va ko'nikmarni oldim deb o'ylayman. Manashu diagrammalarda har bir tizim yoki tashkilotning ish faoliyatini yoritib bersa bo'ladi.

FOYDALANILGAN ADABIYOTLAR:

1. Bultakov Kamoliddin, & Kholmatov Javlon. (2022). HAND MOTION CLASSIFIER USING BIOMIMETIC PATTERN RECOGNITION WITH CONVOLUTIONAL NEURAL NETWORKS WITH A DYNAMIC THRESHOLD METHOD FOR MOTION EXTRACTION USING EF SENSORS. *International Journal of Contemporary Scientific and Technical Research*, 1(2), 282–285. Retrieved from <http://journal.jbnuu.uz/index.php/ijcstr/article/view/180>

2. Бурнашев В., Холматов Ж. МАТЕМАТИЧЕСКОЕ МОДЕЛИРОВАНИЕ ГИДРОДИНАМИЧЕСКИХ ПРОЦЕССОВ МНОГОФАЗНОЙ ФИЛЬТРАЦИИ В НЕФТЯНОМ ПЛАСТЕ ПРИ ЕГО ЗАВОДНЕНИИ //RESEARCH AND EDUCATION. – 2022. – Т. 1. – №. 1. – С. 137-154.

3. Karshiyev Abror Amrullayevich, Salimov Jamshid Obid o'g'li. (2022). ELEKTRON TA'LIM MUHITIDA TALABALARDA AXBOROT BILAN ISHLASH KOMPETENTLIKNI SHAKLLANTIRISH. *International Journal of Contemporary Scientific and Technical Research*, 1(2), 641–645.

4. Фитратович, В., & обид ўғли Салимов, Ж. (2022, March). МАТЕМАТИЧЕСКАЯ МОДЕЛЬ МНОГОФАЗНОЙ ФИЛЬТРАЦИИ В НЕФТЕГАЗОВОМ ПЛАСТЕ ПРИ ЕГО ЗАВОДНЕНИИ. In *INTERNATIONAL CONFERENCES ON LEARNING AND TEACHING* (Vol. 1, No. 4, pp. 520-525).

5. Тавбоев Сирожиддин Ахбутаевич; Мамараимов Аброр Камолиддин ўғли. (2022). НЕКОТОРЫЕ МЕТОДЫ И ЗАДАЧИ ЦИФРОВОЙ ОБРАБОТКИ И РАСПОЗНАВАНИЯ ИЗОБРАЖЕНИЙ. *International Journal of Contemporary Scientific and Technical Research*, 1(2), 334–339. Retrieved from

6. Muxtorov Doston, & Shermuhammedov Abdulatif. (2022). SUN'IY INTELLEKT TEXNOLOGIYALARI VA ULARNI SOHALARDA QO'LLANILISHI. *Educational Research in Universal Sciences*, 1(5), 144–147

7. Yusupbekov, N., Gulyamov, S., Khojiev, N., & Ergashev, S. (2021). EXERGET ANALYSIS OF ENERGY TECHNOLOGICAL INSTALLATIONS. *InterConf*.

8. Семёнов А.Л. Роль информационных технологий в общем среднем образовании. М., 2000. – С.32.

9. Бермус, А.Г. Проблемы и перспективы реализации компетентного подхода в образовании // Новостной сайт «Эйдос» - <http://www.eidos.ru/journal/2005/0910-12.htm> (82)

10. Грук В.Ю. Формирование ключевых компетенций учащихся основной школы при организации исследовательских лабораторий на базе реального физического эксперимента: автореф ... дис. канд. пед. наук. – Москва, 2008. – 20 с.

11. Karshiyev A. A. The Structure Of Information Competence Of High School Students //The American Journal of Social Science and Education Innovations. – 2020. – С. 98-107.

12. Каршиев А. А. ЎЎУВЧИЛАРДА АХБОРОТ БИЛАН ИШЛАШ КОМПЕТЕНЦИЯСИНИ ШАКЛЛАНТИРИШНИНГ ДАРАЖАВИЙ ТУЗИЛМАСИ //ИННОВАЦИИ В ПЕДАГОГИКЕ И ПСИХОЛОГИИ. – 2021. – Т. 4. – №. 4.

13. Қаршиев А. МАКТАБ ЮЎҚОРИ СИНФ ЎЎУВЧИСИНИГ АХБОРОТ КОМПЕТЕНТЛИГИ ТУЗИЛМАСИ //Журнал математики и информатики. – 2020. – Т. 1. – №. 1.

14. Amrullayevich K. A., Mamatkulovich B. B. TALABALARDA AXBOROT BILAN ISHLASH KOMPETENTSIYASINI SHAKILLANTIRISHDA DIDAKTIK VOSITALARINING METODIK XUSUSIYATLARIDAN FOYDALANISH //International Journal of Contemporary Scientific and Technical Research. – 2022. – С. 645-650.

15. Amrullayevich K. A., Obid o'g'li S. J. ELEKTRON TALIM MUHITIDA TALABALARDA AXBOROT BILAN ISHLASH KOMPETENTLIKNI SHAKLLANTIRISH //International Journal of Contemporary Scientific and Technical Research. – 2022. – С. 641-645.

16. Karshiyev A. A., Sobirovich E. G. INFORMATION FOR STUDENTS COMPETENCE DEVELOPMENT METHODOLOGICAL FEATURES //Thematics Journal of Education. – 2022. – Т. 7. – №. 3.

17. Karshiyev A. A., Mamatkulova U. E., Shobutayev Q. S. IMPLEMENTATION OF A QUALIMETRIC APPROACH IN MANAGING THE QUALITY OF EDUCATION OF STUDENTS OF A MODERN UNIVERSITY //European Journal of Research and Reflection in Educational Sciences Vol. – 2019. – Т. 7. – №. 12.

18. Қаршиев А. МАКТАБ ЮЎҚОРИ СИНФ ЎЎУВЧИСИНИГ АХБОРОТ КОМПЕТЕНТЛИГИ ТУЗИЛМАСИ //Журнал математики и информатики. – 2020. – Т. 1. – №. 1.

19. Каршиев А. А. ЎЎУВЧИЛАРДА АХБОРОТ БИЛАН ИШЛАШ КОМПЕТЕНЦИЯСИНИ ШАКЛЛАНТИРИШНИНГ ДАРАЖАВИЙ ТУЗИЛМАСИ //ИННОВАЦИИ В ПЕДАГОГИКЕ И ПСИХОЛОГИИ. – 2021. – Т. 4. – №. 4.

20. Қаршиев АА П. Ш. М. Глобаллашув жараёнида таълим сифатини таъминлаш ва унинг ўзига хос хусусиятлари //Интернаука»: научный журнал. – №. 44. – С. 126.

21. Bultakov Kamoliddin, & Kholmatov Javlon. (2022). HAND MOTION CLASSIFIER USING BIOMIMETIC PATTERN RECOGNITION WITH CONVOLUTIONAL NEURAL NETWORKS WITH A DYNAMIC THRESHOLD METHOD FOR MOTION EXTRACTION USING EF SENSORS.

International Journal of Contemporary Scientific and Technical Research, 1(2), 282–285.

Retrieved from

22. Бурнашев В., Холматов Ж. МАТЕМАТИЧЕСКОЕ МОДЕЛИРОВАНИЕ ГИДРОДИНАМИЧЕСКИХ ПРОЦЕССОВ МНОГОФАЗНОЙ ФИЛЬТРАЦИИ В НЕФТЯНОМ ПЛАСТЕ ПРИ ЕГО ЗАВОДНЕНИИ //RESEARCH AND EDUCATION. – 2022. – Т. 1. – №. 1. – С. 137-154.

23. Фитратович В. и др. МАТЕМАТИЧЕСКАЯ МОДЕЛЬ МНОГОФАЗНОЙ ФИЛЬТРАЦИИ В НЕФТЕГАЗОВОМ ПЛАСТЕ ПРИ ЕГО ЗАВОДНЕНИИ //INTERNATIONAL CONFERENCES ON LEARNING AND TEACHING. – 2022. – Т. 1. – №. 4. – С. 520-525.

24. Amrullayevich K. A., Obid o'g'li S. J. ELEKTRON TALIM MUHITIDA TALABALARDA AXBOROT BILAN ISHLASH KOMPETENTLIKNI SHAKLLANTIRISH //International Journal of Contemporary Scientific and Technical Research. – 2022. – С. 641-645.

25. Doston M., Abdulatif S. SUN'iy INTELLEKT TEXNOLOGIYALARI VA ULARNI SOHALARDA QO'LLANILISHI //Educational Research in Universal Sciences. – 2022. – Т. 1. – №. 5. – С. 144-147.

26. Ergashev S. B., Baxtiyor o'g'li E. S. DESIGN OF AUTOMATED ENTERPRISE INFORMATION SYSTEMS USING UML DIAGRAMS IN THE CREATION OF APPLICATIONS //Innovative Technologica: Methodical Research Journal. – 2022. – Т. 3. – №. 12. – С. 25-33.

27. Yusupbekov N. et al. EXERGET ANALYSIS OF ENERGY TECHNOLOGICAL INSTALLATIONS //InterConf. – 2021.

28. Obid o'g' A. S. J. et al. Numpy Library Capabilities. Vectorized Calculation In Numpy Va Type Of Information //Eurasian Research Bulletin. – 2022. – Т. 15. – С. 132-137.

29. Tavboyev Sirojiddin Akhbutayevich, Mamaraïmov Abror Kamoliddin ugli, and Karshibaev Nizomiddin Abdumalikovich, "Algorithms for Selecting the Contour Lines of Images Based on the Theory of Fuzzy Sets", TJET, vol. 15, pp. 31–40, Dec. 2022.

30. Тавбоев С. А. и др. НЕКОТОРЫЕ МЕТОДЫ И ЗАДАЧИ ЦИФРОВОЙ ОБРАБОТКИ И РАСПОЗНАВАНИЯ ИЗОБРАЖЕНИЙ //International Journal of Contemporary Scientific and Technical Research. – 2022. – С. 334-339.

31. Abdurahimovich A. A., Kamoliddin o'g'li M. A. SANOQ SISTEMALARIDA VAQT TUSHUNCHASI //International Journal of Contemporary Scientific and Technical Research. – 2022. – С. 331-334.

32. Қаршиев А. А., Пардаев Ш. М. КАЧЕСТВО ОБРАЗОВАНИЯ В ПРОЦЕССЕ ГЛОБАЛИЗАЦИИ И ЕГО УНИКАЛЬНЫЕ ОСОБЕННОСТИ // Интернаука. – 2019. – № 44-2. – С. 63-66.

33. Каршиев А. А. ЎҚУВЧИЛАРДА АХБОРОТ БИЛАН ИШЛАШ КОМПЕТЕНЦИЯСИНИ ШАКЛЛАНТИРИШНИНГ ДАРАЖАВИЙ ТУЗИЛМАСИ //ИННОВАЦИИ В ПЕДАГОГИКЕ И ПСИХОЛОГИИ. – 2021. – Т. 4. – №. 4.

34. Obid o'g' A. S. J. et al. Numpy Library Capabilities. Vectorized Calculation In Numpy Va Type Of Information //Eurasian Research Bulletin. – 2022. – Т. 15. – С. 132-137.

35. Тавбоев С. А. и др. НЕКОТОРЫЕ МЕТОДЫ И ЗАДАЧИ ЦИФРОВОЙ ОБРАБОТКИ И РАСПОЗНАВАНИЯ ИЗОБРАЖЕНИЙ //International Journal of Contemporary Scientific and Technical Research. – 2022. – С. 334-339.

36. Abdurahimovich A. A., Kamoliddin o'g'li M. A. SANOQ SISTEMALARIDA VAQT TUSHUNCHASI //International Journal of Contemporary Scientific and Technical Research. – 2022. – С. 331-334.

37. Ergashev S.B., Baxtiyor o'g'li E. S. DESIGN OF AUTOMATED ENTERPRISE INFORMATION SYSTEMS USING UML DIAGRAMS IN THE CREATION OF APPLICATIONS //Innovative Technologica: Methodical Research Journal. – 2022. – Т. 3. – №. 12. – С. 25-33.

38. Baxtiyor o'g'li E. S. UY-JOY KAMUNAL XIZMATLARI AVTOMATLASHTIRILGAN TIZIMINING ERWIN DASTURI METODOLOGIYALARI ORQALI YARATILGAN LOYIHASI //PEDAGOGS jurnali. – 2022. – Т. 24. – №. 1. – С. 49-54.

ENGLISH YOUTH SLANG IN XX-XXI CENTURIES

Ahmadjanova Malika Mahmudjon qizi

Namangan Davlat Universiteti Lingvistika (ingliz tili)2- kurs magistri

Abstract: *In general, slang are special words (or simple words with a special meaning) used in certain age, social and other groups. They appear in the language, become widespread and exist for a while, and then disappear, giving way to new ones along with new fashions and new trends. Neologisms of English youth slang in XX-XXI centuries are covered in this article.*

Key words: *California, Aaron Packham, trend, fashion, rhyming slang, Univerbization.*

In English, as in Russian, not only combed and clean words are suitable for business communication, but also such words that are in the language, but either did not manage to enter the dictionary or were embarrassed.

In 1999, Aaron Packham, a student at California Tech University, decided that traditional dictionaries needed to reflect "how the English was spoken, not how it is now spoken," and created an online urban dictionary. It is now the largest and most popular online dictionary of English slang.

In general, slang is special words (or ordinary words with a special meaning) used in certain age, social and other groups. They appear in the language, become widespread and exist for a while, and then disappear, giving way to new ones along with new fashions and new trends. But at the same time, it is always worth understanding where slang phrases belong, and where they should be left. First, people may not know them and may not understand what you are trying to say. Secondly, slang phrases have a very emotional color, always sarcastic and in some places rude. Therefore, it is better to tell them to someone when you are 100% sure that you will be understood correctly.

English has a sea of slangs, some linguists even believe that it makes up a third of the entire language.

English slang plays a very important role, which determines the development of the entire language, its uniqueness and its difference from other languages of the world. In addition, English slang allows you to communicate on a whole new level without using classic sentence structures and grammatical frameworks. And this shows that people can communicate more freely and understand each other perfectly. Each generation has its own slang and color. And who knows, maybe in five years, people will speak a completely different language, which will create ease or difficulty in words. In any case, there will be changes. The main reasons for the appearance of slang in the language are the desire to separate oneself from the adult world, the desire to "encrypt" one's language, attempts to shorten words for easier communication in chats, and simply desire to be aroused. respectable person's mirror surface from English.

There are several ways to form slang phrases:

1. Release.

Derivation or word formation is the formation of new words from the same root. The derivation in English youth slang is expressed by the same educational methods as in the literary language.

For example: stupidity - stupidity, stupidity; I'm mad - I'm done.

. rhyming slang.

Rhyming slang originated among London workers and consists of replacing simple words with phrases that rhyme with the replaced words.

For example: bread = head; Adam and Eve = believe; you and me = tea.

1. foreign debts.

Foreign words are widely used in English youth slang. For example: adios (from Spanish) - goodbye, see you; avatar (from Sansk. "descend, incarnate, appear, appear") - a small image representing a certain person (user). Virtual reality (forums, blogs, ICQ, etc.).

1. Ambiguity.

Ambiguity is the presence of two or more meanings in a word that are interconnected in terms of meaning and origin.

For example: sand - sugar, sand; wood - wood, grove; OK - well, everything is fine, don't worry.

1. initial abbreviations.

Initial abbreviations or acronyms in English youth slang are usually written with or without a period after the initials.

For example: B. F. - best friend; O.M.G. - oh my God; BTW - by the way.

1. Univerbization (abbreviation).

For example: Burger from Hamburger; motor hotel to motel; smoke from smoke; university - university.

1. Tmesis.

Tmesis is a linguistic phenomenon in which a word is divided into two distant parts and other words are inserted between them.

For example: abso-bloody-lutely, inde-loddamn-pendent; beauty is bloody.

1. you were crossed (apocopus).

For example: zam = exam; pre sci = preliminary science examination; soph = sophomore; ret = tobacco cigarette.

1. Metaphor (portable meaning).

For example: living in a birdcage (birdcage) - living in a student dormitory.

1. Metonymy (the word is replaced by another, related concept).

1. Substitution with a fist.

For example: Bastard - basket.

1. Antonomasia (what is the replacement of a name or a name by indicating some important feature of the object or its relationship).

Example of antonomasia: Baltic - very windy weather.

1. metathesis (interchange of sounds or syllables).

Example of metathesis: Broprofessional = brother professional - real brother.

1. Addition of roots.

Example of adding roots: Eduhater = who hates education - a teacher who hates his job.

1. Telescope (two compound or more words).

Telescopic example: Bri-utiful = Brianna is beautiful

Nowadays, English slang is used in many areas of society by different people. Slang is most popular among teenagers and young adults, but that doesn't mean others don't use it at all. Slang exists in politics, art, and the world of crime. Everyone uses it in their speech at will, someone replaces simple words with vulgar expressions, others replace them with more intelligent words, for someone the replacement is related to their profession.

Slang is an integral part of teenage life. They use it when talking to their parents, at school, at various events. All this, first of all, to establish himself among the "Cool". Most teenagers are positive about slang. Some believe that thanks to this modern language, you can formulate your thoughts concisely, spend less time on conversation and quickly convey important information. In addition, slang is a kind of "secret" language among teenagers that is incomprehensible to adults, which allows you to stand out from the crowd and express yourself.

Slang has had a major impact on traditional English. It is because of him that the English language has become more modern and unusual, because it looks bright, expressive and informal against the background of aristocratic English slang.

LITERATURE:

1. Antrushina G. B., Afanaseva O. V., Morozova N. N. Lexicology of the English language / G. B. Antrushina. - M.: Bustard, 2000. - 208 p.

2. Arnold I. V. Lexicology of the modern English language / I. V. Arnold. - M.: Master's degree, 1959. - 318 p.

3. Berestovskaya E. M. Youth slang: formation and activity // Linguistic issues / E. M. Barannikova. - 1996. - No. 3. - p. 32–41.

4. Vilyuman V. G. On methods of forming slang words in modern English // Linguistic questions / V. G. Vilyuman. - 1960. - No. 6. - p. 137–140.

5. Galperin, I. R. About the term "slang" // Issues in linguistics / I. R. Galperin. - 1956. - No. 6. - p. 107–114.

**ETHEREUM BLOCKCHAINS MA'LUMOTLAR TUZILISHINI LOYIHASHTIRISH.
BPMN 2.0 NATATSIYASI**

Narzikulov Nodirbek Xamrobek o'g'li

Mirzo Ulug'bek nomidagi O'zbekiston Milliy universiteti, Jizzax filiyali talabasi

Ergashev Sirojiddin Baxtiyor o'g'li

Mirzo Ulugbek National University of Uzbekistan, Jizzakh filiyali o'qituvchiasi

KIRISH

Qisqacha aytganda Ethereum blokcheyn Biznes / Gennaro Kuofano tomonidan 2022 yil 17 sentyabr Ethereum 2015 yilda o'zining kriptoalyutasi Ether bilan ochiq manbali, blokcheynga asoslangan, markazlashtirilmagan platforma dasturiy ta'minoti sifatida ishga tushirilgan. Aqlli kontraktlar yoqiladi va Taqsimlangan ilovalar (dApps) uzilishlarsiz yoki uchinchi tomonning bezovtaligisiz yaratiladi. Shuningdek, u ishlab chiquvchilarga ilovalarni yaratish va nashr etishda yordam beradi, chunki u ham blokcheynda ishlaydigan dasturlash tilidir. Buni talabalik davrida qilish yanada yaxshi, chunki sarmoyador albatta bu sening universiteting boladi. Shu kabi loyihalar uchun biz talabalar uchun albatta barcha shart sharoitlar mavjud.

Nima uchun Ethereum muhim? Ethereum kriptoalyuta bo'lib, hozirda bozor kapitallashuvi bo'yicha Bitcoin-dan keyin ikkinchi o'rinda turadi, u yuqorida joylashgan. Biroq, faol foydalanish nuqtai nazaridan, Ethereum Bitcoindan oldinda. Bitkoin faqat bitta shaklda yuborilgan, qabul qilingan va saqlanadigan bo'lsa-da, Ethereum sub'ektlarga turli xil daftarlarni yaratishga imkon beradi. Ular hatto qo'shimcha kriptoalyutalarni yaratish uchun ham ishlatilishi mumkin. Ethereum-dan foydalanish va tranzaksiyalar yarim o'n yil oldin o'z faoliyatini boshlaganidan beri yillar davomida doimiy ravishda o'sib bordi.

Bank ishini eramizdan avvalgi 2000-yillarda, savdogarlar fermerlar va savdogarlarga kredit bera boshlaganlarida kuzatish mumkin. Ular tovarlarni olib yurishardi va bitimlar qayd etila boshlandi. Har o'tgan asrda odamlar o'rtasidagi o'zaro munosabatlar kuchaygan sari, yanada markazlashgan tizim rivojlana boshladi, bu esa bugungi kunda dunyoda guvohi bo'lgan bank tizimiga aylandi. Olis qishloqda karta to'lovi orqali sodir bo'ladigan kichik tranzaksiyadan tortib, Uoll-stritdagi yirik kompaniyalarning birlashishigacha hammasi bank tizimi tomonidan nazorat qilinadi. Har bir bitimda xaridor va sotuvchi o'rtasida vositachilar mavjud.

Moliyaviy institutlarning amalga oshirilayotgan har bir operatsiya ustidan nazorati hammaga ham mos kelavermaydi. Banklar inson hayotining barcha jabhalarini nazorat qiluvchi yovuz kuch sifatida qaraladi. Ushbu moliyaviy vositachilarning faoliyatini buzish va odamlarning pullari ustidan nazoratni buzish uchun markazlashmagan moliya yoki DeFi tushunchasi joriy etildi. DeFi blokcheyndan ilhomlangan. Blockchain bir nechta ob'ektlar bo'ylab sodir bo'lgan tranzaksiyalarning nusxasini tarqatadi va shuning uchun tizimni markazlashtirmaydi, shunda hech bir shaxs ularni nazorat qila olmaydi. Bu juda

muhim, chunki markazlashtirilgan tizimda tranzaksiyalar tezligi kamroq va odamlar o'z pullari ustidan to'g'ridan-to'g'ri nazorat qilishlari kamroq. DeFi asosan markazlashtirilgan tizimlarga qarshi kurashda blokcheyn texnologiyalaridan foydalanadigan kengaytmadir. DeFi kontseptsiyasi bilan xaridor va sotuvchi o'rtasida vositachilar yo'q qilinadi. Barcha moliyaviy institutlar ushbu texnologiyadan foydalangan holda to'xtatiladi. Kreditlar va sug'urtalar, hatto kraudfanding ham moliya institutlari tomonidan nazorat qilinadi va DeFi-ning eng katta afzalliklaridan biri bu vositachilarni kesib tashlashdir.

Ethereum eng oddiy shaklda raqamli tranzaksiyalarni amalga oshirishga imkon beradi, lekin sub'ektlarga markazlashtirilmagan tizimga o'tishga imkon beradi. Bu kompaniyalar va hukumatlar nazoratidan tashqarida bo'lish nuqtai nazaridan himoya qiladi. Ushbu muassasalar Ethereum-dan foydalanish orqali rasmdan kesilgan. Ethereum "aqli shartnoma" deb nomlanuvchi narsani taklif qiladi, agar oldindan belgilangan shartlar bajarilsa, tranzaksiyalar avtomatik ravishda amalga oshiriladi.

BPMN 2.0 diagramasida "Ethereum Blockchains ma'lumotlar tuzilishi" tizimi haqida.

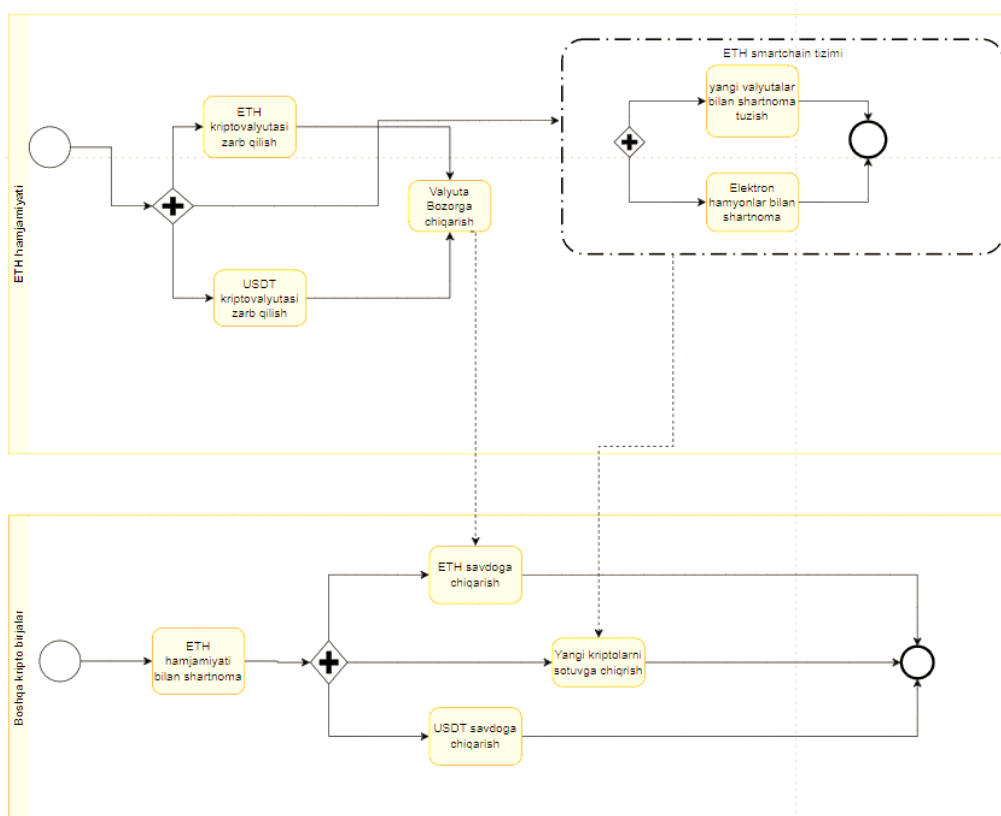

1-rasm: Ethereum Blockchains ma'lumotlar tuzilishi" umumiy ko'rinishi

1-rasmda loyihaning butunligi bilan tushirilgan qismi. Bu jarayon tarmoq bilan boshlanadi ya'ni Eth kriptovalyutasi zarb qilish va USDT kriptovalyutasi zarb qilish bilan boshlanadi. Bu yerda boshqa valyuta birjalari va Eth hamjamiyati bilan parallel ravishda Eth smartchain tizimi ham ishlaydi. BNB va ETH - bu boshqa dengizlar orasida ikkita blokcheyn

BSC va ETH o'rtasidagi blokcheyn jangini tushuntirish biroz kontekstni talab qiladi. Kripto sanoati, ma'lumki, bitta aktiv va asosiy blokcheyn - Bitcoin (BTC) bilan boshlangan. U

yerdan odamlar va guruhlar boshqa aktivlar, blokcheynlar va ilovalarni yaratib, umuman kripto sektorining salohiyatini kengaytirdi va odamlarga yangi imkoniyatlar berdi.

Blokcheyn texnologiyasi (yoki ba'zi hollarda boshqa taqsimlangan daftar texnologiyasi) kripto aktivlari va yechimlari ishlayotgan trekdir. Quruvchilar ushbu texnologiyadan markazlashtirilmagan ilovalar (DApps) va raqamli aktivlar uchun backend sifatida foydalanadilar.

D Apps, asosan, foydalanuvchi uchun qulay interfeysga ega bo'lgan, old tomondan boshqa dasturlarga o'xshash dasturlar bo'lib xizmat qiladi. Biroq, ularning orqa tomonlari blokcheynlarda yoki boshqa taqsimlangan kitob texnologiyasida (DLT) ishlaydi. Bundan tashqari, aktivga qarab, blokcheynlar asosida qurilgan tangalar yoki tokenlar tranzaksiyalar va qiymatni saqlashni osonlashtirishi mumkin - uchinchi tomon ishtirokisiz.

Ko'pgina blokcheynlar ishlab chiquvchilar bilan ishlash va qurish imkoniyatlari sifatida mavjud bo'lib, ulardan BNB Smart Chain (BSC) va Ethereum (ETH) blokcheyni ikkitadir.

BNB Smart Chain Ethereumdan yaxshiroqmi? Ethereum BNB Smart Chain-dan yaxshiroqmi? Ethereum blockchain xavfsizmi? BSC tarmog'i xavfsizmi? Ushbu ikkala blokcheyn haqida ko'proq ma'lumot olish o'quvchilarga mavzu bo'yicha o'z fikrlarini shakllantirishga yordam beradi.

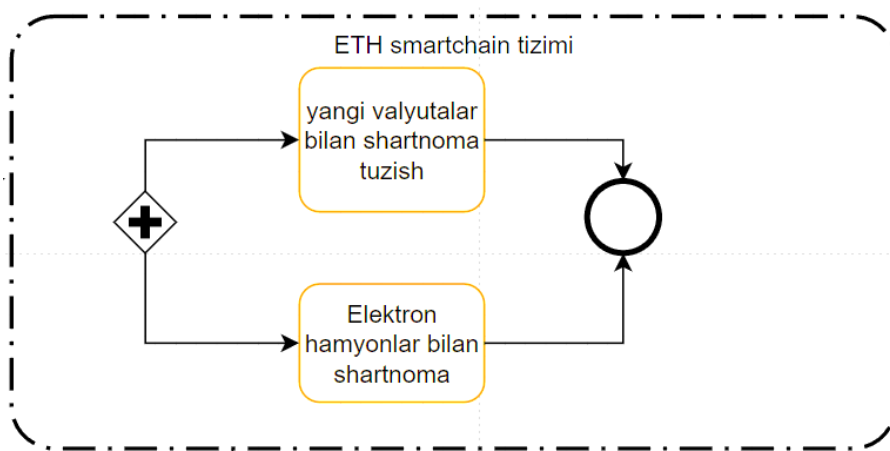

2-rasm: ETH smartchain tizimi

Bunda bunda boshqa kripto birjalar bilan shartnomalar qilinadi. Bu ikki turga bo'linadi, Yangi valyutalar bilan shartnoma va Elektron hamyonlar bilan shartnomalar qilinadi va valyuta bozoriga sotuvga chiqadi.

Tranzaksiya tezligi va narxi. BSC ETH dan arzonmi? Umuman olganda, BSC zanjirdagi tranzaksiya to'lovlari bo'yicha arzonroq variant sifatida o'z nomini yaratdi. Ethereum uchun blokirovka qilish vaqtlari har bir blok uchun taxminan 2 dan 14 sekundgacha o'zgarib turadi, BSC esa taxminan 3 soniyali blok vaqtlarini yozadi, garchi Ethereumning miqyosidagi rivojlanishi (Eth2) Ethereum uchun narsalarni o'zgartirishi mumkin.

Biroq, tranzaksiya xarajatlari va tezligi o'zaro kelishuvlar bilan birga keladi. BSC o'z tarmog'ida ishlaydigan nisbatan kam sonli ishtirokchilarga ega, ammo tezroq va arzonroq tranzaksiyalarni taklif qilishi mumkin.

Token standartlari. ERC (Ethereum Request for Comments) standartlari Ethereum tomonidan, BEP esa BNB Smart Chain (bu Binance Evolution Proposal degan ma'noni anglatadi) tomonidan qo'llaniladi. BEP-20 tokenlari esa Ethereumning ERC-20 tokeniga o'xshash arxitekturaga ega.

BEP-20 Ethereum-dagi ERC-20 bilan to'liq o'zaro ishlaydi, bu BSC ishlab chiquvchilariga bir xil darajadagi moslashuvchanlikni beradi. Bundan tashqari, BEP-20 BNB Beacon Chain standarti BEP-2 bilan mos keladi, bu ularni teng ravishda almashtirish imkonini beradi.

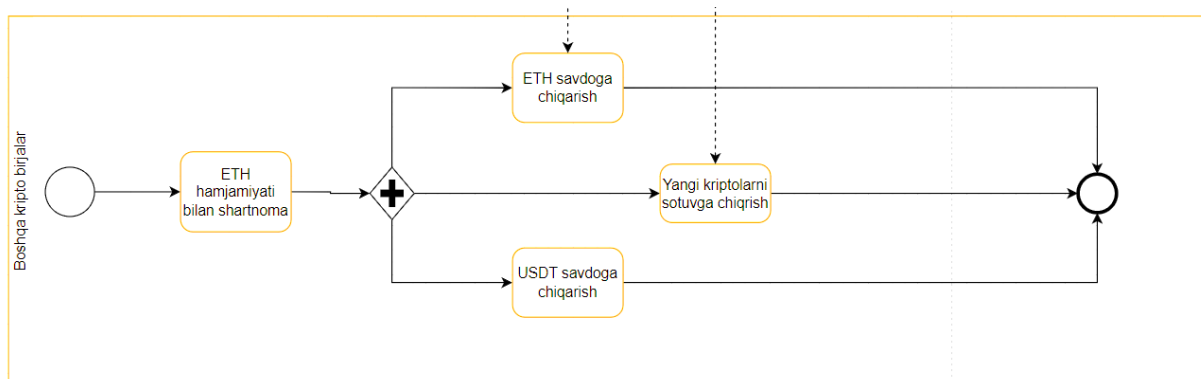

3-rasm: Boshqa kriptobirjalar haqida

ETH hamjamiyati bilan boshqa kripto valyutalar bozori o'rtasida shartnoma tuzilgach valyutalar sotuvga chiqadi.

Kripto valyuta almashinuvi odatda foydalanuvchining shaxsiy kripto valyuta hamyoniga kripto valyutani yuborishi mumkin. Ba'zilar raqamli valyuta qoldiqlarini butun dunyo bo'ylab bankomatlardan mablag'larni yechib olish uchun ishlatilishi mumkin bo'lgan anonim oldindan to'langan kartalarga aylantirishi mumkin, boshqa raqamli valyutalar esa oltin kabi real tovarlar bilan ta'minlangan bo'ladi

Raqamli valyuta almashinuvi g'ishtli biznes yoki qat'iy onlayn biznes bo'lishi mumkin. G'isht va ohak biznesi sifatida u an'anaviy to'lov usullari va raqamli valyutalarni almashtiradi. Onlayn biznes sifatida u elektron tarzda o'tkazilgan pul va raqamli valyutalarni almashtiradi.

Tranzaksiya tezligi va narxi. BSC ETH dan arzonmi? Umuman olganda, BSC zanjirdagi tranzaksiya to'lovlari bo'yicha arzonroq variant sifatida o'z nomini yaratdi. Ethereum uchun blokirovka qilish vaqtlari har bir blok uchun taxminan 2 dan 14 sekundgacha o'zgarib turadi, BSC esa taxminan 3 soniyali blok vaqtlarini yozadi, garchi Ethereumning miqyosidagi rivojlanishi (Eth2) Ethereum uchun narsalarni o'zgartirishi mumkin. Biroq, tranzaksiya xarajatlari va tezligi o'zaro kelishuvlar bilan birga keladi. BSC o'z tarmog'ida ishlaydigan nisbatan kam sonli ishtirokchilarga ega, ammo tezroq va arzonroq tranzaksiyalarni taklif qilishi mumkin.

Token standartlari. ERC (Ethereum Request for Comments) standartlari Ethereum tomonidan, BEP esa BNB Smart Chain (bu Binance Evolution Proposal degan ma'noni anglatadi) tomonidan qo'llaniladi. BEP-20 tokenlari esa Ethereumning ERC-20 tokeniga o'xshash arxitekturaga ega.

Ushbu maqola Ethereum holatini tushuntiradi. Ethereum ko'pincha "dunyo davlat mashinasi" deb ataladi va holatlar (hisoblar) va tranzaksiyalarni yozish uchun asl ma'lumotlarni saqlashdan foydalanadi. State trie Ethereum-ning asosiy ma'lumotlar bazasi bo'lganligi sababli, Ethereum haqidagi bilimlarni chuqurlashtirish uchun uni tushunish muhimdir. Mantiqiy bosqichma-bosqich tushunishga imkon berish uchun tarkibni tuzdim. Umid qilamanki, maqola sizga vaziyatni chuqur tushunishga yordam beradi.

XULOSA

Men bu amaliy ishdan Ethereum Blockchains ma'lumotlar tizimini qanday loyihalash kerak ekanligini BPMN 2.0 dasturi orqali yanada chuqurroq o'rganib chiqdim. Shu kabi loyihalar ustida kelgusida yana BPMN 2.0 dasturi orqali bimalol yechim topa olaman.

Tizimlashtirish va tizimlashtirish texnologiyasi menda yanada ko'p ishlash vat izimlarni texnologiyalar orqali yechim topish uchun turtki bo'ldi deya olaman

FOYDALANILGAN ADABIYOTLAR RO'YXATI:

1. Bultakov Kamoliddin, & Kholmatov Javlon. (2022). HAND MOTION CLASSIFIER USING BIOMIMETIC PATTERN RECOGNITION WITH CONVOLUTIONAL NEURAL NETWORKS WITH A DYNAMIC THRESHOLD METHOD FOR MOTION EXTRACTION USING EF SENSORS. *International Journal of Contemporary Scientific and Technical Research*, 1(2), 282–285. Retrieved from <http://journal.jbnuu.uz/index.php/ijcstr/article/view/180>

2. Бурнашев В., Холматов Ж. МАТЕМАТИЧЕСКОЕ МОДЕЛИРОВАНИЕ ГИДРОДИНАМИЧЕСКИХ ПРОЦЕССОВ МНОГОФАЗНОЙ ФИЛЬТРАЦИИ В НЕФТЯНОМ ПЛАСТЕ ПРИ ЕГО ЗАВОДНЕНИИ //RESEARCH AND EDUCATION. – 2022. – Т. 1. – №. 1. – С. 137-154.

3. Karshiyev Abror Amrullayevich, Salimov Jamshid Obid o'g'li. (2022). ELEKTRON TA'LIM MUHITIDA TALABALARDA AXBOROT BILAN ISHLASH KOMPETENTLIKNI SHAKLLANTIRISH. *International Journal of Contemporary Scientific and Technical Research*, 1(2), 641–645.

4. Фитратович, В., & обид ўғли Салимов, Ж. (2022, March). МАТЕМАТИЧЕСКАЯ МОДЕЛЬ МНОГОФАЗНОЙ ФИЛЬТРАЦИИ В НЕФТЕГАЗОВОМ ПЛАСТЕ ПРИ ЕГО ЗАВОДНЕНИИ. In *INTERNATIONAL CONFERENCES ON LEARNING AND TEACHING* (Vol. 1, No. 4, pp. 520-525).

5. Тавбоев Сирожиддин Ахбутаевич; Мамараимов Аброр Камолиддин ўғли. (2022). НЕКОТОРЫЕ МЕТОДЫ И ЗАДАЧИ ЦИФРОВОЙ ОБРАБОТКИ И РАСПОЗНАВАНИЯ ИЗОБРАЖЕНИЙ. *International Journal of Contemporary Scientific and Technical Research*, 1(2), 334–339. Retrieved from

6. Muxtorov Doston, & Shermuhammedov Abdulatif. (2022). SUN'IY INTELEKT TECHNOLOGIYALARI VA ULARNI SOHALARDA QO'LLANILISHI. Educational Research in Universal Sciences, 1(5), 144–147

7. Yusupbekov, N., Gulyamov, S., Khojjeva, N., & Ergashev, S. (2021). EXERGET ANALYSIS OF ENERGY TECHNOLOGICAL INSTALLATIONS. InterConf.

8. Семёнов А.Л. Роль информационных технологий в общем среднем образовании. М., 2000. – С.32.

9. Бермус, А.Г. Проблемы и перспективы реализации компетентного подхода в образовании // Новостной сайт «Эйдос» - <http://www.eidos.ru/journal/2005/0910-12.htm> (82)

10. Грук В.Ю. Формирование ключевых компетенций учащихся основной школы при организации исследовательских лабораторий на базе реального физического эксперимента: автореф ... дис. канд. пед. наук. – Москва, 2008. – 20 с.

11. Karshiyev A. A. The Structure Of Information Competence Of High School Students //The American Journal of Social Science and Education Innovations. – 2020. – С. 98-107.

12. Каршиев А. А. ЎЎУВЧИЛАРДА АХБОРОТ БИЛАН ИШЛАШ КОМПЕТЕНЦИЯСИНИ ШАКЛЛАНТИРИШНИНГ ДАРАЖАВИЙ ТУЗИЛМАСИ //ИННОВАЦИИ В ПЕДАГОГИКЕ И ПСИХОЛОГИИ. – 2021. – Т. 4. – №. 4.

13. Қаршиев А. МАКТАБ ЮЎҚОРИ СИНФ ЎЎУВЧИСИНИГ АХБОРОТ КОМПЕТЕНТЛИГИ ТУЗИЛМАСИ //Журнал математики и информатики. – 2020. – Т. 1. – №. 1.

14. Amrullayevich K. A., Mamatkulovich B. B. TALABALARDA AXBOROT BILAN ISHLASH KOMPETENSIYASINI SHAKILLANTIRISHDA DIDAKTIK VOSITALARINING METODIK XUSUSIYATLARIDAN FOYDALANISH //International Journal of Contemporary Scientific and Technical Research. – 2022. – С. 645-650.

15. Amrullayevich K. A., Obid o'g'li S. J. ELEKTRON TALIM MUHITIDA TALABALARDA AXBOROT BILAN ISHLASH KOMPETENTLIKNI SHAKLLANTIRISH //International Journal of Contemporary Scientific and Technical Research. – 2022. – С. 641-645.

16. Karshiyev A. A., Sobirovich E. G. INFORMATION FOR STUDENTS COMPETENCE DEVELOPMENT METHODOLOGICAL FEATURES //Thematics Journal of Education. – 2022. – Т. 7. – №. 3.

17. Karshiyev A. A., Mamatkulova U. E., Shobutayev Q. S. IMPLEMENTATION OF A QUALIMETRIC APPROACH IN MANAGING THE QUALITY OF EDUCATION OF STUDENTS OF A MODERN UNIVERSITY //European Journal of Research and Reflection in Educational Sciences Vol. – 2019. – Т. 7. – №. 12.

18. Қаршиев А. МАКТАБ ЮЎҚОРИ СИНФ ЎЎУВЧИСИНИГ АХБОРОТ КОМПЕТЕНТЛИГИ ТУЗИЛМАСИ //Журнал математики и информатики. – 2020. – Т. 1. – №. 1.

19. Каршиев А. А. ЎЎУВЧИЛАРДА АХБОРОТ БИЛАН ИШЛАШ КОМПЕТЕНЦИЯСИНИ ШАКЛЛАНТИРИШНИНГ ДАРАЖАВИЙ ТУЗИЛМАСИ //ИННОВАЦИИ В ПЕДАГОГИКЕ И ПСИХОЛОГИИ. – 2021. – Т. 4. – №. 4.

20. Қаршиев АА П. Ш. М. Глобаллашув жараёнида таълим сифатини таъминлаш ва унинг ўзига хос хусусиятлари //Интернаука»: научный журнал. – №. 44. – С. 126.

21. Bultakov Kamoliddin, & Kholmatov Javlon. (2022). HAND MOTION CLASSIFIER USING BIOMIMETIC PATTERN RECOGNITION WITH CONVOLUTIONAL NEURAL NETWORKS WITH A DYNAMIC THRESHOLD METHOD FOR MOTION EXTRACTION USING EF SENSORS. International Journal of Contemporary Scientific and Technical Research, 1(2), 282–285. Retrieved from

22. Бурнашев В., Холматов Ж. МАТЕМАТИЧЕСКОЕ МОДЕЛИРОВАНИЕ ГИДРОДИНАМИЧЕСКИХ ПРОЦЕССОВ МНОГОФАЗНОЙ ФИЛЬТРАЦИИ В НЕФТЯНОМ ПЛАСТЕ ПРИ ЕГО ЗАВОДНЕНИИ //RESEARCH AND EDUCATION. – 2022. – Т. 1. – №. 1. – С. 137-154.

23. Фитратович В. и др. МАТЕМАТИЧЕСКАЯ МОДЕЛЬ МНОГОФАЗНОЙ ФИЛЬТРАЦИИ В НЕФТЕГАЗОВОМ ПЛАСТЕ ПРИ ЕГО ЗАВОДНЕНИИ //INTERNATIONAL CONFERENCES ON LEARNING AND TEACHING. – 2022. – Т. 1. – №. 4. – С. 520-525.

24. Amrullayevich K. A., Obid o'g'li S. J. ELEKTRON TALIM MUHITIDA TALABALARDA АХБОРОТ БИЛАН ИШЛАШ КОМПЕТЕНТЛИКНИ ШАКЛЛАНТИРИШ //International Journal of Contemporary Scientific and Technical Research. – 2022. – С. 641-645.

25. Doston M., Abdulatif S. SUN'IIY INTELLEKT TEXNOLOGIYALARI VA ULARNI SOHALARDA QO 'LLANILISHI //Educational Research in Universal Sciences. – 2022. – Т. 1. – №. 5. – С. 144-147.

26. Ergashev S. B., Baxtiyor o'g'li E. S. DESIGN OF AUTOMATED ENTERPRISE INFORMATION SYSTEMS USING UML DIAGRAMS IN THE CREATION OF APPLICATIONS //Innovative Technologica: Methodical Research Journal. – 2022. – Т. 3. – №. 12. – С. 25-33.

27. Yusupbekov N. et al. EXERGET ANALYSIS OF ENERGY TECHNOLOGICAL INSTALLATIONS //InterConf. – 2021.

28. Obid o'g' A. S. J. et al. Numpy Library Capabilities. Vectorized Calculation In Numpy Va Type Of Information //Eurasian Research Bulletin. – 2022. – Т. 15. – С. 132-137.

29. Tavboyev Sirojiddin Akhbutayevich, Mamaraimov Abror Kamoliddin ugli, and Karshibaev Nizomiddin Abdumalikovich, “Algorithms for Selecting the Contour Lines of Images Based on the Theory of Fuzzy Sets”, TJET, vol. 15, pp. 31–40, Dec. 2022.

30. Тавбоев С. А. и др. НЕКОТОРЫЕ МЕТОДЫ И ЗАДАЧИ ЦИФРОВОЙ ОБРАБОТКИ И РАСПОЗНАВАНИЯ ИЗОБРАЖЕНИЙ //International Journal of Contemporary Scientific and Technical Research. – 2022. – С. 334-339.

31. Abdurahimovich A. A., Kamoliddin o'g'li M. A. SANOQ SISTEMALARIDA VAQT TUSHUNCHASI //International Journal of Contemporary Scientific and Technical Research. – 2022. – С. 331-334.

32. Қаршиев А. А., Пардаев Ш. М. КАЧЕСТВО ОБРАЗОВАНИЯ В ПРОЦЕССЕ ГЛОБАЛИЗАЦИИ И ЕГО УНИКАЛЬНЫЕ ОСОБЕННОСТИ // Интернаука. – 2019. – № 44-2. – С. 63-66.

33. Каршиев А. А. ЎҚУВЧИЛАРДА АХБОРОТ БИЛАН ИШЛАШ КОМПЕТЕНЦИЯСИНИ ШАКЛЛАНТИРИШНИНГ ДАРАЖАВИЙ ТУЗИЛМАСИ //ИННОВАЦИИ В ПЕДАГОГИКЕ И ПСИХОЛОГИИ. – 2021. – Т. 4. – №. 4.

34. Obid o'g A. S. J. et al. Numpy Library Capabilities. Vectorized Calculation In Numpy Va Type Of Information //Eurasian Research Bulletin. – 2022. – Т. 15. – С. 132-137.

35. Тавбоев С. А. и др. НЕКОТОРЫЕ МЕТОДЫ И ЗАДАЧИ ЦИФРОВОЙ ОБРАБОТКИ И РАСПОЗНАВАНИЯ ИЗОБРАЖЕНИЙ //International Journal of Contemporary Scientific and Technical Research. – 2022. – С. 334-339.

36. Abdurahimovich A. A., Kamoliddin o'g'li M. A. SANOQ SISTEMALARIDA VAQT TUSHUNCHASI //International Journal of Contemporary Scientific and Technical Research. – 2022. – С. 331-334.

37. Ergashev S.B., Baxtiyor o'g'li E. S. DESIGN OF AUTOMATED ENTERPRISE INFORMATION SYSTEMS USING UML DIAGRAMS IN THE CREATION OF APPLICATIONS //Innovative Technologica: Methodical Research Journal. – 2022. – Т. 3. – №. 12. – С. 25-33.

38. Baxtiyor o'g'li E. S. UY-JOY KAMUNAL XIZMATLARI AVTOMATLASHTIRILGAN TIZIMINING ERWIN DASTURI METODOLOGIYALARI ORQALI YARATILGAN LOYIHASI //PEDAGOGS jurnali. – 2022. – Т. 24. – №. 1. – С. 49-54.