

## EDUCATIONAL PSYCHOLOGY

**Yangiboyeva Mushtariybonu Shoymardon qizi**

*Denov Institute of Entrepreneurship and pedagogy 2nd student*

**Abstract:** *The emphasis on the educational implications and applications of research on child development Abstract, cognitive science, learning, motivation teaching, and evaluation has not changed in the thirteenth edition.*

In the text, theory and practice are not treated separately but rather jointly. The purpose of the book is to demonstrate how knowledge and concepts derived from educational psychology research may be used to address common teaching issues. These pages contain a plethora of examples, lesson plans, case studies, recommendations, and even helpful hints from veteran instructors to aid you in your exploration of the relationships between research and practice.

I am confident that as you read this book, you will recognize the enormous importance and practicality of educational psychology.

Anyone who is willing to explore the field can gain unique and important knowledge

### REFERENCES;

1. Woolfolk, A. (2017). Educational psychology. Pearson.
2. Good, T. L., & Brophy, J. E. (1995). Contemporary educational psychology. Longman/Addison Wesley Longman.
3. Seifert, K., & Sutton, R. (2009). Educational psychology. Kelvin Seifert.

## **BOLALAR YOSHIDA, PUBERTAT OLDI DAVRIDA KATARAL GINGIVITNI KOMPLEKS DAVOLASHDA LOROBEN PEREPARATINING SAMARADORLIGINI BAHOLASH.**

**Mamatqulov.Sh.A**

*Toshkent Davlat Stomatologiya Instituti*

**Аннотация:** *Детем (26) предпубертатига возроста от 9-13 лет катором диагностировали катаральный гингивит проведено комплексное лечение которое заключалось в прилеменени антисептика Лорорбен были, получение резултату скорого выздравления достижения отсутствия редседивов во всех периодозх забовлеания.*

**Annotasiya:** *9 yoshdan 13yoshgacha bo'lgan 26nafar bolalarning parodont to'qimasida tekshiruv o'tkazildi va kataral gingivit aniqlangan bolalarda kompleks davolash uchun antiseptik Loroben preparati qo'llanildi. Kompleks davolash chora tadbirlari qo'llanilganda milk to'qimasidagi yallig'lanish belgilari qisqa muddatda bartaraf etishga imkon beradi va erishilgan natijalari barqarorlashtirildi. Davolashning barcha davrida qaytalanishni oldini oladi.*

**Kalit so'z:** *Kataral gingivit, pubertat oldi davri, Loroben.*

Pubertat oldi davrida (og'il bolalar 10-12 yosh, qiz bolalar 9-11 yosh) bolalar umumiy organizmida o'zgarishlar bilan bir qatorda og'iz bo'shlig'ida xam o'zgarishlar uchraydi. Shu davrda ko'proq uchraydigan parodont kasalligi kataral gingivit.{1}

Butun Jahon Sog'liqni Saqlash ma'lumotiga binoan,umumiy aholining 75%dan ko'p qismi porodont kasalliklardan a'ziyat chekmoqda. Og'iz bo'shlig'ida surunkali infeksiya o'choqlari, immuniologik reaktivligining pasayishi, mikroblarga qarshi sezuvchanlikni buzilishi tishlarning yo'qalishiga olib keladi, bunday jarayonlar asosan pubertat oldi davrida ko'proq kuzatiladi{4,6,7,8}

Yumshoq blyashkarni hosil bo'lishiga ichida patogen mikroblarning ko'payishi va og'iz bo'shlig'ining gigejenasi yomonligi,qon aylanish sistemasidagi o'zgarishlar parodont kasalliklar rivojlanishiga asosiy sababchi bo'ladi. Parodontal kasalliklarning etiologiyasi va patogenezini haqidagi ilmiy tushunchalar ularning tabiatining aniqlashning muammoli ekanligini tasdiqlaydi va og'iz bo'shlig'ining biologik xolati bilan bevosita bog'liq ekanligini ko'rsatadi. Biologik moddalarning o'zaro ta'siri metobolik va garmonal o'zgarishlar,ularning tasirida oksidlanish jarayonlari buziladi va to'qimalardan kislorod yetarli darajada ishlatilmasdan ko'payadi,bu lipidlar va boshqa birikmalarning erkin radikal kislorod turlarning kontsentratsiyasining oshishiga olib keladi,{3,5,9.}

Biologik membrana o'tkazuvchanligi oshadi,periodontal qon tomir devorida mikroserkulatsiya buziladi va gipoksiya xolati yuzaga keladi. Antimikrob va yallig'lanishga qarshi terapiyaning katta dozasi taklif etilgan. Shu sabablarga ko'ra kopleks terapiya

klirik jihatdan oqlangan bo`lib, patalogik jarayonlarning turli qismlariga ta`sir ko`rsatishni taminlaydi. {3}

Kataral gingivit dastlabki bosqichlarda intensiv yallig`lanish reaksiya davri remissiya davri bilan kechadi. Ayrim olimlar ushbu kursni balog`at davridagi jinsiy o`zgarishlar bilan bog`lashadi. Bundan tashqari parodontal to`qimalar to`liq shakllanmagan va uzoq vaqt davomida fiziologik stress xolatdadir. Jinsiy balog`atga yetishish bilan bog`liq gormonal muvozanat o`z navbatida parodontal kasallikning klinik va funksional xususiyatlar bilan bog`liq bo`lgan milk epiteleyga ta`sir qiladi. {2}

Ushbu pozitsiyalardan og`iz bo`shlig`i ekologik tizim sifatida ko`rib chiqiladi unda turli xil biologik jarayonlar o`zaro ta`sirlashib ko`p qirrali patologik jarayonlar keltirib chiqaradi. Shu bilan birga ushbu jarayonlar tog`risida bilish uchun qo`yilgan vazifalarni to`liq xal qilib bo`lmaydi. {1}

Bu esa tashxis qo`yishning yana oqilona, samarali va patogenetik usullarni izlashni talab qiladi. Tadqiqotchilar o`spirinlarda kataral gingivit kuchaytiradigan mahalliy xavf omillarga e`tibor berilmoqda, ammo gormonal fonning ahamiyati masalasi xali ham muhokama qilinyabdi. {6}

**Ishning maqsadi:** Pubertat oldi davridagi kataral gingivitni davolashda va qaytalanishni oldini olishda Loroben preparatini samaradorligini baholash.

**Materiallar va usullar ;** 9 yoshdan-13 yoshgacha bo`lgan 26 nafar kataral gingivit tashxisi bilan TDSning bolalar terapevtik stomatologiyasi klinikasida murojat qilgan bolalar nazoratga olindi. Bemorlar 2 ta guruhga ajratildi har bir guruhda 13ta bola bor. Birinchi(nazorat) guruh bemorlarni umumiy davo: og`iz bo`shlig`ini 0.1% xlorgeksidin eritmasi bilan chayish, xamda milkga keratoplastik pereparatni aplikatsiya bog`lam qo`yish o`tkazildi.

Ikkinchi(asosiy) guruh bemorlarida umumiy davo bo`lgan xlorgeksidin glyukonat 0,240g(0,12%) dan tashqari keratoplastik bilan bog`lam qo`yish usulida qo`shimcha ravishda Loroben pereparati (benzidamin gidroxloridi 0,300g 0,15%) bilan og`iz bo`shlig`ini chayish buyrildi.

Kataral gingivitda barcha bemorlarda parodontal indekslar PMA(Parma S.1960)ham aniqlandi. Asosiy davolanishdan oldin barcha bemorlarda og`iz bo`shlig`i sanatsiyasi qilish, karies va uning asoratlarni davolash va mavjud nuqsonlarni qayta tiklash bilan bartaraf etildi, shuningdek malakali tozalash( har 3 oyda bir marta )o`tkazildi.

**Natijalar va muhokamalar:** tekshirilgan barcha bemorlarda parodont to`qimalar yallig`lanish jarayoning belgilari bor edi: shish, zondlanganda –qonash, giperimiya.

Malakali tozalashdan oldin tekshirilgan bolalar GI-1,2  $\pm$ 0.006, IK-0,19 $\pm$ 0,05

PMA4.21 $\pm$ 0.13%, malakali tozalashdan keyin GI-1,2 ni tashkil etdi IK-1.8 $\pm$ 0.6, PMA 2 barovar ko`paydi.

Malakali tozalashdan va davolashdan 2 oy o`tgach ikkila guruhdagi bemorlarda ko`rsatkichlar pasaygan : GI-0.4 $\pm$ 0.12, IK-0,1 $\pm$ 0,6, PMA ikki barovar kamaydi.

Shubxasiz yallig`lanish alomatlari nafaqat yomon og`iz bo`shlig`i gigeyenasi balki pubertat oldi davrida bo`lgan gormonal o`zgarishlar tufayli yuzaga kelgan, ularda parodont to`qimasida yallig`lanish jarayonni kuchaytirganligi aniqlandi. Bundan tashqari bizning kuzatishlarimiz shuni ko`rsatdiki og`iz bo`shlig`i gigiyenasi qoniqarsiz va gormonal o`zgarishlar bilan bir qatorda, tishlarning zichligi parodont kasallikda yallig`lanish jarayonlarning kuchayishiga sezilarli ta`sir qiladi, biz kuzatgan bemorlarda parodont to`qimada yallig`lanish belgilari terapevtik va proflatik choralar tufayli bartaraf qillindi. Davolashdan keyin milk och pushti rangga ega bo`ldi. Milkda shishlar va qonash alomatlari yo`qoldi.

**Asosiy guruh bemorlar(sur`at) va nazorat guruhdagi (maxraj) bemorlarni GI,qon oqishi, PMA indekslarning solishtirma ma`lumotlari.**

Aso siy	Tozalash dan oldin	Davolashdan oldinva tozalashdankeyin	Davolashdan keyin	2oydan keyin	4 oydan keyin
GI	$1,2 \pm 0,01$	$1,0 \pm 0,07$	$0,6 \pm 0,05$	$0,4 \pm 0,08$	$0,2 \pm 0,08$
	$1,2 \pm 0,02$	$1,0 \pm 0,05$	$0,05 \pm 0,03$	$0,3 \pm 0,006$	$0,01 \pm 0,06$
IK	$0,19 \pm 0,12$	$1,8 \pm 0,21$	$0,13 \pm 0,17$	$0,1 \pm 0,02$	$0,05 \pm 0,15$
	$0,19 \pm 0,3$	$1,7 \pm 0,24$	$0,12 \pm 0,08$	$0,05 \pm 0,01$	$0,01 \pm 0,06$
PM A	$4,21 \pm 0,12$	$6,8 \pm 0,15$	$3,4 \pm 0,21$	$3,1 \pm 0,17$	$2,1 \pm 0,08$
	$4,26 \pm 0,3$	$6,8 \pm 0,12$	$1,87 \pm 0,23$	$1,2 \pm 0,14$	$0,4 \pm 0,06$

Davolash natijasida 7kun davomida yallig`lanish belgilari pasaydi GI- $0,6 \pm 0,05$ ( $p < 0.012$ ) IK- $0.13 \pm 0.17$ , PMA- $3.4 \pm 0.21$ ( $p < 0.01$ ) tashkil qildi

Asosiy guruh bemorlarda qayta tekshiruvdan 2 oy o`tgacha GI- $0,4 \pm 0,08$ ( $p < 0.02$ ) IK- $0.1 \pm 0.02$ , PMA- $3.1 \pm 0.17$ ( $p < 0.01$ )ga teng bo`ldi.

Shuni takidlab o`tish lozimki parodont to`qimasi kasalliklarni davolashda va aniqlangan natijalarni saqlab qolishda Loroben pereparati muhim ahamiyatga ega.

Nazorat guruhdagi bemorlarda ijobiy natija faqat 4 oydan keyin kuzatilgan ( $p < 0.01$ )

Gigiyenik indeks ularda  $0.2 \pm 0.08$ , zondlaganda qonash- $0.05 \pm 0.15$  parodontal indeks - $3.1 \pm 0.17$ .

**XULOSA:**

1. Gigiyenik indeks davolashgacha  $1.2 \pm 0.1$ :va davolashdan 4 oy o`tgandan keyin  $0.2 \pm 0.08$ . Shuni takidlash lozimki GI davolashdan keyin pasaygan pubertad oldi davrida bolalarda parodont to`qimasining yallig`lanish jarayonlari saqlanib qolgan, demak faqatgina og`iz bo`shlig`i gigeyenasiga emas bu davrdagi bolalardagi garmonal o`zgarishlar bilan xam bog`liq ekan.

2. Pubertad oldi davridagi bolalarning paradont to`qimasining yallig`lanishiga qarshi kompleks davo jarayonida laroben eritmasini qo`llash natijasida kataral gingivit belgilari sezilarli darajada pasaydi, bunda ИК davolashgacha  $0,19 \pm 0,12$  va davodan keyin 2 martaga kamaygan  $0,05 \pm 0,1$ : xamda PMA davogacha  $4,21 \pm 0,12$  va davodan keyin  $2,10 \pm 0,08$  pasayganligi aniqlandi.

#### QO`LLANILGAN ADABIYOTLAR:

4. Бондаренко.О.С Бондаренко.А.Н Рисованная О.Н. Влияние различных методов лечения хронического катарального гингивита на показатели стоматологического здоровья и качества жизни пациентов //Мед,вести. Северного Кавказа.-2011,№4.-С.27-29.

5. Цинеккер Д.А Хронический гипертрофический гингивита у подростков 13-15 лет. Комплексный подход

6. Аванесов А.М ,Калантаров Г.К Влияние антисептиков мирамистин и хлоргексидин на местный иммунитет полости рта при хроническом генерализованном катаральном гингивите //Вестник Российского университета дружбы народов. Серия Медицина .-2013. №3.68-72.

4 Большедворская Н.Е., Казанкова Е.М. Этиопатогенетические особенности воспалительных заболеваний пародонта // Безопасность здоровья человека. – 2017. – № 3. – С. 26-35.

5 Довбня Ж.А., Колесник К.А., Головская Г.Г. Состояние локальных защитных систем полости рта у детей препубертатного возраста при хроническом катаральном гингивите и его лечении // Таврический медико-биологический вестник. – 2017. –Т. 20, № 3-1. – С. 23-27.

6 Рейзвих О.Э., Анисимова Л.В., Деньга О.В. Динамика изменения клинических показателей состояния пародонта у детей 12 лет под влиянием профессиональной гигиены полости рта с применением технологии Air Flow // Вестник стоматологии. –2017. – Т. 98, № 1. – С. 53-61.

7 Романенко Е.Г. Показатели местного иммунитета полости рта у детей с хроническим катаральным гингивитом в динамике лечения // Современная стоматология (Минск). – 2013. – № 1 (56). – С. 89а-91

8 Igić M., Mihailović D., Kesic L., Milasin J., Apostolović M., Kostadinović L., Janjić O.T. Cytomorphometric and clinical investigation of the gingiva before and after low-level laser therapy of gingivitis in children // Lasers Med Sci. – 2012. – Vol. 27, N 4. –P. 843-848. – DOI: 10.1007/s10103-011-0993-z.

9 Усманова И.Н., Герасимова Л.П., Кабирова М.Ф., Усманов И.Р., Аль-Кофиш М.А.М., Лебедева А.И., Хуснаризанова Р.Ф. Взаимосвязь клинических иморфологических изменений с факторами риска развития воспалительных

заболеваний пародонта у лиц молодого возраста // Клиническая стоматология.  
– 2017. – Т. 84, № 4. – С. 34-39.

10. Распространенность заболеваний пародонта у детей в пубертатный период "Stomatologiya" научно-практический журнал ISSN 2091-5845 № 4 (77)2019 С-43-44

## CULTURE SHOCK

**Kamariddinova Bakhora Gayratjon kizi**

*Student of Samarkand state University(Kattakurgan branch)*

**Annotation:** Culture shock occurs when an individual confronts another culture. Culture shock is a perfectly normal, emotional reaction that may include feelings of depression, anxiety, or disorientation and that may even manifest itself physically by affecting an individual's health or their sleeping or eating habits.

Культурный шок возникает, когда человек сталкивается с другой культурой. Культурный шок — это совершенно нормальная эмоциональная реакция, которая может включать чувство депрессии, беспокойства или дезориентации и может даже проявляться физически, влияя на здоровье человека, его привычки сна или питания.

Madaniyat zarbasi inson boshqa madaniyatga duch kelganida sodir bo'ladi. Madaniy shok - bu mutlaqo normal hissiy reaksiya bo'lib, u ruhiy tushkunlik, tashvish yoki orientatsiyani o'z ichiga olishi mumkin va hatto jismoniy jihatdan namoyon bo'lishi mumkin, bu odamning sog'lig'i, uyqusi yoki ovqatlanish odatlariga ta'sir qiladi.

1.Positive impact.

*Положительное влияние.*

*Ijobiy ta'sirlar.*

2.Breaks the routine.

*Ломает рутину.*

*Tartibni buzadi.*

**Key words;** Cultural, experience, interact, mindset, unpleasant, process, unfamiliar, opportunity.

*Culture shock gives you the opportunity to try new things.*

New cultures usually bring you the opportunity to experience entirely different things, which can be both unique and exciting. Over time, it can have a powerful and positive impact on a person's life. Exposure to a new culture is a very positive thing, especially for young people. It gives the opportunity to learn how to adapt, interact and present yourself within an entirely new culture, and thus develop a global mindset.

Cultural shock disrupts the order of your life.

Whether you are deciding to travel around the world or living abroad in another country, you have to bear in mind that culture shock is an "unpleasant" experience you must go through. Since culture shock may cause people to have negative experiences, everyone tries to avoid it, but they fail to see that they should embrace it instead. So, when living abroad in culturally different country, it becomes nearly impossible to avoid

culture shock easily - despite how positive your attitude might be since it is a natural and an enriching process a person must go through so as to grow as an individual.

In the early stages of Culture shock, it may seem very difficult to adjust to daily life in your new community. But with time you become comfortable with your new routine and the company of other people in your community. The fear of facing unfamiliar situations holds many people from stepping out of their comfort zone.

**Appendix ;**

- 1. Opportunity** - a possibility due to a favorable combination of circumstances.
- 2. Interact** - act together or towards others or with others.
- 3. Unpleasant** - disagreeable to the senses to the mind, or feelings.
- 4. Process** - a particular course of action intended to achieve a result.
- 5. Unfamiliar** - not known.
- 6. Mindset** - a habitual or characteristic mental attitude that determines how you will interpret and respond to situations.

**USED LITRATURES:**

1. Akarowhe, K. (2018). Effects and Remedies to Cultural Shock on the Adolescent Students. *Sociology International Journal*, 2, 306-309.

<https://doi.org/10.15406/sij.2018.02.00063>

2. Austin, Z. (2007). Geographical Migration, Psychological Adjustment, and Re-Formation of Professional Identity: The Double Culture Shock Experience of International Pharmacy Graduates in Ontario (Canada). *Globalisation, Societies and Education*, 5, 239-255.

3. <https://doi.org/10.1080/14767720701427145>



## ENVIRONMENT CONSERVATION

**Pulatova Makhbuba Akbarovna**

*Student of Samarkand State University(Kattakurgan branch)*

**Anotation:** *In this article, it is covered several points about the protection of nature and the environment. I emphasized the importance of all of us in the protection of the environment, and at the same time, the need to use natural resources wisely. I put forward the idea that compensatory fines, prosecution.*

**Key words:** *global warming, exaggeration, pollution, EPA, green energy, exacerbated*

**Annotatsiya:***Bu maqolada tabiat va atrof-muhitni muhofaza qilish togrisida bir qancha fikrlar yoritilgan. Atrof-muhitni muhofaza qilishda barchamizni hissamiz kattaligi va shu bilan birga tabiiy resurslardan oqilona foydalanish zarurligini ham ta'kidla bo'tilgan. Shu bilan birga yangicha g'oyalarni ya'ni atrof-muhitga zarar yetkazgan fuqarolarga zararlarni qoplovchi jarimalar, javobgarlikka tortilishlari haqidagi fikrlar ilgari surilgan.*

**Kalit so'zlar:** *globalashuv, mubolag'a, ifloslanish, Atrof-muhit muhofaza qilish agentligi, kuchaygan, yashil energiya.*

Environmental conservation is a solution to the problems that arise in our polluted nature. Environmental protectionist heprotection o four living environment by individuals and governments. The purpose of this is to keep our nature clean for the next generation and not to harm our own health. It is no exaggeration to say that environmental pollution is one of the most urgent problems today. The impact of human activity on the environment is increasing, and therefore a number of disagreements are arising. Many events are exacerbated or mitigated by human activities. Such events Earthquakes, floods, fires, droughts, blizzards, dust storms, natural releases of toxic gases and liquids, diseases, and other environmental variations affect hundreds of millions of people each year.

First of all, it is the duty of each of us to protect cleanliness. We can start cleaning from our own home. The future generation will act according to us.

The stated mission of the US Environmental Protection Agency (EPA) is to protect um an health and the environment. Since its formation in 1970, EPA hashad a leadershiproleindevelopingmanyfieldsofenvironmentalscienceandengineering.

Fromecologytohealthsciencesandenvironmentalengineeringtoanalyticchemistry, EPA has performed, stimulated, and supported research; developed environmental education programs; supported regional science initiatives; supported safer technologies; and enhanced the scientific basis of informed decision-making. Today the agency's science is

increasingly in the public eye, federal budgets are decreasing, and job creation and innovation are key national priorities.

Nowadays, efforts to protect the environment have become very important. Here is some information to protect the environment from damage.

We must reduce air, water and land pollution, protect biological diversity, protect our planet from the harmful effects of global warming, and develop sustainable development. It is very important for us and for future generations. Currently, various measures are being developed for citizens who have damaged the environment.

In my opinion, it is necessary not to look at this problem lightly. I think fines and accountability are the best way to protect the environment.

#### APPENDIX:

**1. Global warming**-a gradual increase in the overall temperature of the earth's atmosphere generally attributed to the green house effect caused by increased levels of carbon dioxide, chlorofluorocarbons, and other pollutants.

**2. exaggeration**-a statement that represents something as better or worse than it really is.

**3. Pollution**-the presence in or introduction into the environment of a substance or thing

**4. EPA**-Environmental Protection Agency

**5. Green Energy**-is any energy type that is generated from natural resources, such as sunlight, wind or water.

**6. exacerbated**-make (a problem, bad situation, or negative feeling) worse.

Used literature:

1. A. Decadal «Origins, worlds and life» strategy for planetary science and Astrobiology 2023-2032.

2. Edward O. Wilson «The Nature of nature»

3. The National Academies Press Washington D.C. Press «Science for Environmental Protection»

4. <https://leverageedu.com>

5. <https://www.greenmatch.co.uk>

## WOMEN SHOULD RULE THE WORLD

**Khamrayeva Dilfuza Zarif kizi**

*Student of Samarkand State University (Kattakurgan branch)*

**Annotation:** *In this article it is talked about the role of women in the world through this article. It is known to everyone that woman play important role in society and family. I think this article is useful for all women and people.*

**Keywords:** *Victim, leader ,decision, discriminate, freedom, supremacy, nuance, rightful.*

If women ruled the world, politics would be more collegial, businesses would be more productive, and communities would be healthier. More women should lead-not because they are the same as men, but precisely because they are different . We do not know what the world would look like if women ruled it, but something's not working at the moment. While we can't say for certain that women would make a better fist of it, or behave any better, what we do know is that when women are in leadership positions, or involved in decisions making societies work better. There is less violence and instability and more peace.

It is true that women dislike conflict more than men, but that is stereotype, a lot of women enjoy conflict and victory and being better than others so they can feel smug. They say this even if they don't know what its like to be a leader which they don't, I for one am not a leader of any large government or country so I can only hardly imagine the pressure someone is put under when they have to decide whether to go to war or not , I do not think it matters what gender you are ,you want to do what is best for your country and your people, it is the instinct for survival and survival of our children.

If women ruled the world, they would be more aggressive or businesslike than men. But some female ladders can always be overwhelmed by strong emotions. This causes the workers to turn against him.

If the world were ruled by women, men's rights would be weaker than women's that is more attention would be paid to women than to men. This leads to the fact that women are far superior to men ,only women make decisions, and men depend on them. I do not agree with this opinion. Men tent to be stronger and tougher than women. Because men are responsible towards women, they also make good leaders.

### **Appendix:**

**Discriminate-** make an unjust or prejudicial distinction in the treatment of different categories of people, especially on the grounds of ethnicity, sex, age, or disability:

existing employment policies discriminate against women.

**freedom-**the power or right to act, speak, or think as one wants: we do have some freedom of choice he talked of revoking some of the freedoms.

**decision**-conclusion or resolution reached after consideration: I'll make the decision on my own the editor's decision is final.

**leader**-the person who leads or commands a group, organization, or country: the leader of a protest group a natural leader.

#### USED LITERATURE:

- 1.Kathrine West Scheil 2012
- 2.Literary World; 743 page.
- 3.Lois Kerschen 1998 Besides, What a woman has to say above a whisper isn't worth listening to....
- 4.Shirley Anne Warshouv: American Proverbs about
5. Women : A refrence guide 82 page.
- 6.[https://www. amazon.com](https://www.amazon.com)>Why Women should Rule

## LIFE WAS BETTER WHEN TECHNOLOGY WAS MORE SIMPLE

**Ashurov Tohir Nuriddin ugli**

*Ostonov Shukhrat Egamovich Students of  
Samarkand State University (Kattakurgan branch)*

**Annotation:** *How technology affects people, the negative and positive aspects, the problems that arise due to our technological conveniences are the focus.*

**Key words:** *technology, calculate, atmosphere, internet,*

**Annotatsiya:** *Asosiy e'tibor texnologiyaning odamlarga qanday ta'sir qilishi, salbiy va ijobiy tomonlari, texnologik qulayligimiz tufayli yuzaga keladigan muammolarga qaratilgan.*

**Kalit so'zlar:** *texnologiya, hisoblash, atmosfera, internet,*

Today, technology has become an integral part of people. Everything we do cannot be done without machinery. Different technologies bring benefits to our lives as well as harms. For example: the products coming out of the factories make our work easier in our daily life, but the poisonous air and various wastes coming out from them are not harming the earth and our atmosphere. In ancient times, when technology was not developed, people did their work by their own power. As a result, people were physically active and became healthy and prosperous. The environment was also healthy. Currently, the technologies that people create to make their work easier do not harm the environment and people themselves. Today, technology is making people's jobs easier but at the same time it is making people lazy.

For example, to calculate something, we immediately take a calculator in our hands, it makes our work easier and faster, but it limits the activity of our brain. The internet technology that we use a lot also creates a lot of convenience for us. We can instantly know what's happening on the other side of our face, chat with friends far away, but we can also use the internet for destructive ideas like theft and violence. These things are a big disaster for us humanity.

These things are a big disaster for us humanity. The development of technologies is dangerous for us on the one hand, but very useful on the other hand. For example: accounting makes book work and other human work easy and fast. It also increases people's reading and learning through various technological games. Of course, technology can secure you too. Experts say that burglary happens every 25.7 seconds. And even if almost all of us are quarantined in our homes due to the pandemic, the police still see as pike in burglary incidents in many cities, according to Hawaii Tribune Herald.

No one deserves to not feel safe even in their own home. Luckily, technology can also help make your home feel a lot safer. These days, there are countless devices that can keep an eye on both outside and inside of your home.

One of which are CCTV cameras that you can place outside your home to see who's lurking in your property without your permission. There are also surveillance cameras, which you can place in doors to keep track of your loved ones, especially when you're away. There are alarms that would sound off if someone breaks into your house too. Smart locks are also available that feature built-in cameras, intercom systems, and even an emergency siren.

Apart from the security, technology can also make everything convenient. Ahome's high-tech features can do even them ostmun dane task for you. With this, you won't have to exert much effort. This gives you more time to relax and enjoy the comfort of your home.

With the help of technology, you won't need are mote to control the lights.

**Appendix:**

**internet** - mass media

**atmosphere** - the earth's crust

**technology** - processing of materials and raw materials in a field of production.

**USED LITERATURE:**

1. Technology and Society: How technology Changed Our lives.
2. TOJET: The Turkish Online Journal of Educational Technology - October 2017.
3. How technology has made an Impact in making our lives better.
4. <https://www.readersdigest.co.uk/lifestyle/technology/5-ways-technology-makes-life-easier>
5. <https://www.baselinemag.com/innovation/technology-makes-life-easier/>

## QADIMGI VA HOZIRGI DUNYO DAVLATLARI IQTISODIYOTI

**Maxmadaliyev Sobitjon**

QarMII “Iqtisodiyot” yo’nalishi 1-kurs talabasi

**Jasurbek Abdullayev**

*Ilmiy rahbar: QarMII Iqtisodiyot fakulteti tyutori*

**Annotatsiya:** *Ushbu maqola qadimgi va hozirgi dunyo davlatlari xususan Afina va Gretsiya iqtisodiyoti, ular o’rtasidagi bog’liqliklar, farqlar va o’xshashliklarni aks ettiradi. Bu davlatlarning ma’lum muddatlardagi iqtisodiyoti va ushbu davrdagi ba’zi olimlarning asarlaridan iqtiboslar ushbu maqolada aks ettirilgan .*

**Kalit so’zlar :** *Delion ligasi , Pirey dengizi , Ksenofont , Platon , Aristotel, Saloniki, sanoat, qishloq xo’jaligi, iqtisod.*

### KIRISH

Ma’lumki qadimgi dunyo davlatlarida iqtisodiyot miloddan avvalgi davrlardayoq rivojlana boshlagan. Ilk sivilizatsiyalar Bobil, Mesopotamiya va Afina kabi madaniyat o’choqlarida paydo bo’lgan. Albatta bu davlatlarda, xususan Afinada iqtisodiyotning paydo bo’lishi va o’sha davr imkoniyatlariga nisbatan misli ko’rilmagan darajada tez sur’atlarda rivojlanishi qadimgi dunyo davlatlari uchun ma’lum bir ma’noda kashfiyot edi. Boshqa tomondan olib qaraganda uzoq muddat Usmonli imperiyasi mustamlakasida yashagan va ikkinchi jahon urushi davrida ham sezilarli aziyat chekkan Gretsiya (qadimgi Afina) ham boshqa Yevropa davlatlari singari jahon bozorida o’z import va eksport ulushiga ega . Albatta bu ikki davlat turli xil vaqt oralig’ida bo’lganligi sababli iqtisodiyotida ba’zi farqlar, lekin ma’lum bir joyda joylashganligi sababli qisman o’xshashliklari ham mavjud.

Miloddan avvalgi V asr boshlarida Afina shahar-davlat bo'lgan. Bir necha shaharlar Delion ligasida forsiylar bilan bo'lgan munosabatlar tufayli birlashdilar. Miloddan avvalgi 478-yilda Delion ligasida Afinaning vakillari, admirallari va xazinachilari bor edi. Bu liganing xazinasiga Delion ligasi xazinasida deb nom berildi, chunki bu xazina Delosda joylashgan edi. Shu yili Fors istilosi mag'lub bo'lgandan so'ng Forslar bilan tinchlik aloqalari o'rnatildi. Delion ligasi xazinasida esa turli xil bahonalar bilan Afinaga ko'chirildi. Shu tariqa Afina imperiyaga aylandi.

Delion ligasi xazinasida tufayli rivojlangan Afina imperiyasining iqtisodiyoti ishlab chiqarish va dengiz savdosiga asoslangan edi. Afinaning Pirey dengiz portiga yaqinligi uning iqtisodiyotiga juda ulkan hissa qo'shgan . Bu port orqali Afinaga boshqa davlat savdogarlari kirib kela olgan va Afina mahsulotlari eksport qilingan . Kirib kelayotgan tovarlarga 1% va hatto undan ham ortiq soliq belgilangani xazinaga juda katta foyda olib kelgan. Boshqa tomondan esa ishlab chiqarish ham ulkan darajada rivojlangan. Aholining

71-73% qismi 60-65% yerlarga egalik qilishgani, yalpi ichki mahsulotlarning 56% qismi ishlab chiqarishdan olingan degan ma'lumotlarni tasdiqlaydi.

Afina davlatining iqtisodiyoti uchun eng asosiy manba Aristotelning "Afina siyosati" dir. Afina iqtisodiyotida esa 3 ta buyuk shaxs esga olinadi. Bular Ksenofont, Platon va Aristoteldir. Ksenofont quldorlar mafkurasini yoqlaydi. U dehqonchilik va qishloq xo'jaligini farovonlik manbasi deb hisoblaydi. U dehqonchilik rivojlantirish tarafdori bo'ladi, chunki dalada ishlash ham sog'liq uchun foydali, ham iqtisodiy naf keltiradi. Shuning uchun u "dehqonchilik-eng asosiy hunar" degan fikrni yoqlaydi. U uy xo'jaligini yuritish deganda pul jamg'arishni tushunganligi sababli "Shunday yashash kerakki, doimo ortiqcha mahsuloting bo'lsin" degan fikrni olg'a suradi. Uning fikricha "Qishloq xo'jaligi rivojlansa, boshqa faoliyat turlari ham rivojlanadi. Agar dehqonchilik pasaysa, u holda uning bilan birga suv va quruqlikdagi barcha boshqa sanoat faoliyati tarmoqlari ham rivojlanmaydi."

Platon esa "Davlat" va "Qonunlar" asarlarida ideal davlat qanday bo'lishi kerakligini ochib bermoqchi bo'ladi. U odamlarni toifaga

- 1.Faylasuflar
- 2.Harbiylar
- 3.Qora toifa

kabi ajratadi. Bu fikr mehnat taqsimoti, tovar, pul va savdogarlarning ajralib chiqishi o'rtasidagi aloqadorlik kabi g'oyalarning asosi va qaysidir ma'noda o'z davri uchun buyuk kashfiyot hisoblanadi

Ammo Aristotelning fikrlari bu fikrlardan ko'ra anchagina aniqroq bo'ladi. "Nikomaxov ahloqi" va "Siyosat" kitoblarida turli xil fikrlar berib o'tadi. Uning fikricha "Qul-tirik qurol, qandaydir tirik mulkdir". Uning eng asosiy fikri Afina iqtisodida olg'a suriladi. U "Nikomaxov ahloqi" asarida aytishicha "Jamiyat ikki vrachdan tashkil bo'lmaydi, balki vrach va dehqondan, umuman, bir xil va teng bo'lmaganlardan tashkil topadi. Ana shunday odamlarni bir-biriga tenglashtirish zarur. Xullas, hamma narsa boshqa bir narsa bilan o'lchanishi kerak. Etikdo'z mahsulotining dehqon mahsulotiga, dehqon mahsulotining etikdo'z mahsulotiga bo'lgan to'g'ri munosabati, to'g'ri tenglamasini topish kerak. Hamma narsa ayirboshlanishi kerak. Biz nima uchun almashamiz, chunki senga mening tovarim, menga sening tovaring kerak". Lekin umuman olganda, uchala shaxs ham iqtisodiyotning asosida dehqonchilik turishini aytishadi.

Ammo Afinada qishloq xo'jaligi qanchalik rivojlanmasin, u yetarlicha mahsulot ishlab chiqarmasdi. Rivojlangan Afinada iste'molga bo'lgan talabni Afinaning ichki tovarlari yetarlicha qondirolmayotganligi tufayli chet eldan oziq-ovqat mahsuloti ichki bozorga kirib keladi. Yuqorida aytilganidek o'z o'rnida ulardan soliq olinib davlat xazinasiga topshirilgan va bu iqtisodiyotga foyda keltirgan.

Yana Afinada tabaqalashtirish oqibatida boy fuqarolardan maxsus va shahar farovonligi uchun boshqa soliqlar ham doimiy tarzda olib turilgan. Bunga liturgiya tizimi deb nom berilgan. Boshqa kichik daromadlar bojxona to'lovlari va jarimalardan olingan.



Xullas Delion ligasining ulkan xazinasini, Pirey dengiz porti, bojxona soliqlari, boy qatlam aholisining ko'pligi, unumdor yerlarning katta qismi qishloq xo'jaligi uchun foydalanganligi, faylasuflarning iqtisod sohasida to'g'ri fikr yuritganligi Afina iqtisodiyotining juda tez va deyarli mukammal tarzda rivojlanganligi hamda ma'lum davrlarda yuqori darajaga chiqqanligining eng asosiy sabablari hisoblanadi.

Albatta qadimgi Afinani yeri unumdor bo'lganligi uchun yalpi ichki mahsulotda qishloq xo'jaligining ulushi 16% ni tashkil etadi. Qishloq xo'jaligining eng asosiy tarmog'i esa dehqonchilik hisoblanib, bu soha qishloq xo'jaligi mahsulotlarining 75% qismini tashkil etadi. Mamlakat maydonining 30% ga yaqini ekinzor bo'lganligi sababli yerlarni ijaraga berish keng tarqalgan. Gretsiyada zaytunning 31 turi o'sib, ular yiliga 2 marta gullab hosil beradi. Aholi jon boshiga 10 tupdan zaytun to'g'ri kelishi bu soha Gretsiyada yuqori darajada rivojlanganidan darak beradi. Gretsiya zaytun yog'i ishlab chiqarish bo'yicha dunyoda 3-o'ringa turadi. Ammo ekinzorlarning atigi 1.9% qismigina bog'dorchilikka tegishlidir. Ammo aksariyat daraxtlar yiliga 2 marta hosil beradi. bundan tashqari bug'doy, sholi va arpa yetishtirish ham rivojlangan. Chorvachilik sohasi esa anchagina zaif. Yaylovlar o'rnida ekin maydonlari borligi bunga o'z ta'sirini ko'rsatgan. Yuqorida aytib o'tilganidek Gretsiyada Pirey hamda Saloniki va Elefsis dengiz portlari mavjudligi iqtisodiyotga quyidagi ulkan ta'sirlarni ko'rsatadi:

1. Baliqchilar bu dengizlarda baliq tutish imkoniyatiga ega
2. Chet el sayyohlari dengiz kemalari orqali tashrif buyurishi mumkin
3. Gretsiya savdo flotining salmog'i jihatidan dunyoda oldingi o'rinlarda turadi.
4. Gretsiyada 2579 ta kema 1000 ga yaqini boshqa davlat bayroqlari bilan suzadi.

Umumiy hisobda 1 yilda 10 millionga yaqin sayyoh tashrif buyurishiga sabab Gretsiya qadimgi Afina o'rnida joylashgani hamda ko'plab dengiz kurortlariga ega bo'lganligidir.

Gretsiyada zamonaviy sanoat ham anchagina rivojlangan. Yalpi ichki mahsulotning 18% qismini sanoatning ulushi tashkil etishi buning yaqqol misolidir. Gretsiyada yiliga o'rtacha 30,5 mlrd.kVt\soat elektr energiya hosil qilinadi va asosiy elektr stansiyalar yoqilg'ida ishlaydi. Qora va rangli metallurgiya, mashinasozlik, kimyo, neftni qayta ishlash kabi yirik korxonalar mavjud. Asosan yengil va oziq-ovqat tarmoqlari rivojlangan. Gretsiya chetdan kelgan neftni qayta ishlash orqali ham sezilarli darajada foyda oladi. Gretsiyaning asosiy sanoat markazlari bu poytaxt Afina va Saloniki shaharlaridir.

Yuqoridagi ma'lumotlar orqali shuni anglashimiz mumkinki, qadimgi Afinada rivojlangan dehqonchilik bugungi kunda Gretsiyada ham o'z so'zini aytmoqda. Xuddi o'tmishdagidek Pirey dengizi bugun ham Gretsiya iqtisodiyotining muhim bir bo'lagidir. Qadimgi Afina esa ayni davrda millionlab sayyohlarni chorlayotganligi ham ushbu davlatlarda qadim o'tmish va zamonaviy kelajak orasidagi ko'priklardan biridir. 21-asrga kelib zamonaviy sohalarni o'z ichiga olgan Gretsiya iqtisodiyoti esa vaqt va zamon o'z ta'sirini ko'rsatganini aytmoqda. Umuman olganda yuqorida keltirilgan ma'lumotlar

orqali qadimgi Afina va hozirgi Gretsiya iqtisodiyoti orasida juda ko'p o'xshashliklar, ayrim bog'liqliklar va ulkan farqlar borligi ko'rishimiz mumkin.

#### **ADABIYOTLAR RO'YXATI:**

1. SH.H.Tashmatov, X.S.Asatullayev, Z.G.Allaberganov. Iqtisodiy ta'limotlar tarixi. "TOSHKENT IQTISOD-MOLIYA 2019"
2. A.Razzaqov, SH.Toshmatov, N.O'rmonov, P.Xoshimov, F.Egamberdiyev. Iqtisodiy ta'limotlar tarixi "Toshkent-2005"
3. O'zbekiston Milliy Ensiklopediyasi. Birinchi jild . Toshkent-2000
4. Gretsiya: дефолт неминуем
5. Human Development Report 2009 (данные на 2007 год включительно)
6. Attiki Odos S.A. — Responsibility towards the environment, the society and the human being

## ЎЗБЕКИСТОННИНГ БУЮК ИПАК ЙЎЛИДАГИ САВДО-МАДАНИЙ МАРКАЗЛАРИ

**Яхьяев Абдулла Абдужабборович**

*Архитектура фанлари бўйича фалсафа доктори, в.б. доцент,  
Тошкент архитектура-қурилиш институти  
“Шаҳарсозлик ва ландшафт архитектураси” кафедраси мудири*

**Режапова Дилафруз Акрамовна**

*А.Авлоний номидаги ХТМУИБ илмий-тадқиқот институти,  
“Узлуксиз касбий таълим” кафедраси катта ўқитувчиси*

## ÖZBEKİSTAN'IN BÜYÜK İPEK YOLU ÜZERİNDEKİ TİCARET VE KÜLTÜR MERKEZLERİ

### ТОРГОВЫЕ И КУЛЬТУРНЫЕ ЦЕНТРЫ УЗБЕКИСТАНА НА ВЕЛИКОМ ШЕЛКОВОМ ПУТИ

#### TRADE AND CULTURAL CENTERS OF UZBEKISTAN ON THE GREAT SILK ROAD

**Аннотация:** *Ушбу мақолада Буюк Ипак йўли инсоният тарихида умуман бир - бирига ўхшамаган мамлакатлар ва халқларни Ўрта ер денгизидан то Тинч океанигача бўлган масофада боғлаб тургани билан аҳамиятли эканлиги ёритилган.*

**Аннотация:** *В данной статье подчеркивается значение Великого шелкового пути в истории человечества, так как он соединяет страны и народы, совершенно отличающиеся друг от друга расстоянием от Средиземного моря до Тихого океана.*

**Abstract:** *This article highlights the importance of the Great Silk Road in the history of mankind as it connects countries and peoples that are completely different from each other in the distance from the Mediterranean to the Pacific Ocean.*

**Калит сўзлар:** маданий, марказ, карвонсарой, сардоба, транзит, қўнимгоҳ, бозор, раста.

**Ключевые слова:** культурный, центр, караван-сарай, сардоба, транзит, лагерь, рынок, раста.

**Keywords:** *cultural, center, caravanserai, sardoba, transit, camp, market, rasta.*

#### КИРИШ

Буюк Ипак йўли тарихидан шуни кўришимиз мумкинки, жаҳон карвон йўлларида бири, Ғарб билан Шарқ цивилизациясини бирлаштирган, ҳамда унинг йирик савдо, маданий марказлари, тармоқлари Ўзбекистон ҳудудида ҳам жойлашган Буюк Ипак йўлини илмий равишда ўрганиш XIX асрнинг иккинчи ярмидан кўплаб мамлакатлар олимлари томонидан бошланган.

Буюк Ипак йўли қадимий цивилизацияларнинг энг муҳим ютуқларидан бири бўлди. Унинг тарихи халқларнинг трансконтинентал масофада на фақат савдо алоқалари, маданий қадриятлар билан ҳам ўзаро алмашганини намоён этади. Буюк Ипак йўли инсоният тарихида умуман бир-бирига ўхшамаган мамлакатлар ва халқларни Ўрта ер денгизидан то Тинч океангача бўлган масофада боғлаб тургани билан аҳамиятлидир.

Ўзбекистон ҳудуди Ғарб ва Шарқ карвон йўллари учрашган асосий бўғин бўлиб, бу ерда Ипак йўлига хизмат қилувчи турли иншоотлар бунёд этилиши, бу ердаги йўл бўйлаб шаклланган шаҳарларнинг йирик савдо ва маданият марказларига айланиши жуда тез содир бўлган.

Эрамиздан аввалги 3 - 4 асрларда Хитойда ипак матолар ишлаб чиқарилиши йўлга қўйилган бўлиб, ипакчилик товарлари билан савдо қилиш зарурияти янги бозорларни очишга талабни келтириб чиқарган эди. Лекин, Бадахшонда олинаниган қимматбаҳо лали-тош-лазуритга ҳам Шарқ мамлакатларида талаб кучли бўлган. Шунингдек, Хитой айғоқчиси Чжян Сзян орқали Фарғона - Паркана учар арғумоқ-отларига ҳам Хитой императорлари томонидан қизиқиш кучайган.

Хитойдан Ғарбга қараб биринчи карвон милоддан аввалги 114 йилда хитойлик сайёҳ Чжан Цзян очган йўлдан ўтган. Кейинчалик ҳар йили 10-12 йирик карвонлар юборилиб турган. Хитой императори вақти-вақти билан бу карвон йўлларини химоя қилиш учун аскарлар юборганлиги илк бор Хитой йилномаларида келтирилган эди.

Карвон йўллари туфайли Ўрта Осиё ўша даврнинг йирик халқаро бозорига айланган. Хитой ва Ҳиндистон билан бевосита савдо алоқалари Ўрта Осиё учун улкан аҳамият касб этди. Эрамиздан аввалги II аср Хитой йилномаларида йирик савдо марказларидан бири Хўқонди-Латиф ҳам қайд этилган. (ҳозирги Қўқон шаҳри). Фарғонанинг бу ва бошқа шаҳарларидаги савдо-сотик, карвонсаройлар, нарх-наво, бозорлари ҳақида маълумотлар кейинчалик араб географлари асарларида ҳам учрайди. Қўқон бозорларига Ҳиндистон, Эрон, Туркия, Афғонистон, Рус ва бошқа ерлардан моллар келтирилган. Шаҳарда божхона бўлганлиги ҳақида ҳам айтилган.

Ҳарбий юришлар учун йўллар Ғарбдан Искандар лашкарлари томонидан Бақтрия, Сўғд мамлакатларига, Хитойдан эса Паркана, Чоч-Илоқни забт этиш учун Қашқар, Такла-Макан сахролари орқали ўтган эди. Араблар томонидан Марказий Осиё халқлари забт этилиб, шунингдек ислом қабул қилингунча бўлган даврларгача ҳам ҳарбий йўллар, на фақат ҳарбий юришлар учун, савдо алоқаларига ҳам хизмат қилган.

Маълумки, ҳозирги Ўзбекистон ҳудуди қадимда олтита йирик тарихий-маданий ўлкалар ҳудудлари таркибида бўлган улар: Бақтрия-Тохаристон (қисман ҳозирги Сурхондарё вилояти), Сўғдиёна- (Самарқанд, Бухоро, Қашқадарё вилоятлари), Уструшона (Жиззах ва Сирдарё вилоятлари), Шош-Илоқ - (Тошкент вилояти),

Паркана-(Фарғона, Наманган, Андижон вилоятлари), Хоразм (Хоразм вилояти ва Қорақалпоғистон Республикаси) ўлкаларидир.

Сўғдиёна ва Бақтрия-Тоҳаристон ҳудудларидаги савдо йўллари қадимдан мавжуд бўлиб, бу ўлкалар таърифи қадимий зардуштийлар китоби “Авесто”да ҳам тилга олинган. Тарихий-археологик тадқиқотларга кўра [1] бу ҳудуддаги карвон йўллари ва унинг иншоотлари уч йўналишда бўлган. Биринчиси дашт-сахро йўналиши бўлиб у Амударёдан ўтиб, Туркменистон ва Қашқадарё оралиғидаги темир йўл йўналишига тўғри келади. Мазкур йўналишда қатор карвонсаройлар, сардобалар қолдиқлари қайд этилган. Масалан: Нишон туманидаги Нишон сардобаси яқинида ўтган асрда ҳам мавжуд бўлган работ-карвонсарой қолдиғи аниқланган. Ундан шарқроқда темир йўл бўйлаб, Юсуф, Таллимаржон, Санги Сўлоқ, Усти Очиқ, Тоз, Юлғун, Нафтан туд ва Абдуллахон сардобалари бўлиб улар то Келиф гузаригача аниқланган. Бу иншоотлар оралиғи бир кунлик, ярим кунлик пиёда юриш масофага тенг ва карвонлар ҳаракати учун қулай шароитга эга бўлган. Умуман олганда дашт йўли доимий ҳаракатда бўлган. Кейинги икки йўналиш Хисор тоғлари орқали ўтган. Бу йўл ҳозирги Катта Ўзбек тракти йўналишига тўғри келади. Бу йўл қадимдан мавжудлиги, Искандар юришлари тарихчиси Аррианнинг асарида Суғддан Искандар айнан шу йўл орқали ўтгани ҳақидаги маълумот билдиради.

Бу ерда диққатга сазовор ёдгорлик, темир дарбоза деган икки тарафи тик қоя яқинидаги, божхона ва чегара девор қолдиқларидир. Хитой йилномаларида ҳам бу жой ҳақида маълумот мавжуд. Учинчи йўналиш бўйича маълумотлар қадимги ёзма манбаларда ҳам келтирилади. Хисор тоғларидан Қашқадарёнинг Яккабоғ, Тошқўрғон ва Сурхондарёнинг Сариосиё ва Денов туманларидаги тоғ қишлоқлари орқали ўтган бу йўл ҳам қадимдан маълум. Бу туманлардаги аҳоли ҳануз бу йўллар орқали Яккабоғ ва Китоб шаҳарларига қатнайдилар.

Буюк Ипак йўли тармоқлари ўтган жойлардаги бу марказлар даврлар давомида баъзилари йўл трассаси ўзгариши натижасида ҳаробаларга айланиб, йўқолиб кетган, баъзилари эса муқим бўлиб, ҳозирги қадимий тарихий шаҳарларга асос бўлган. Карвон йўлида Фарғона ҳудудида бўлган шаҳарлардан Марғилон, Қўқон, Хўжанд, Андижон, Наманган шаҳарлари Буюк Ипак йўлини илк даврларидан шаклланган бўлса, Ахсикет, Қадимги Қубо, Эрши каби шаҳарлар ҳаробаларга айланган. Шу жараён қадимги карвонсарой, работларга эга бўлган қўнимгоҳларда ҳам содир бўлган. Бу иншоотларнинг йўлларда жойлашган турлари фақат транзит - қўнимгоҳ бўлса, шаҳар туридаги масканларда бундай иншоотлар асосан бозорлар яқинида жойлашган. Бу марказларнинг бир қисмидаги омборхоналарда молларни янгитдан шаклланган карвонларга ортиб йўлнинг бошқа тармоқларига янги савдогарлар олиб кетганлар. Товар айрибошлашга мўлжалланган марказлар хизмати қадимда Қўқон, Самарқанд, Бухоро, Марв шаҳарларида шаклланган эди. Хитой савдогарлари молларини бу шаҳарларга олиб келганларидан сўнг, Сўғд савдогарлари уларни сотиб олиб, Византия, Форс қўлтиғи бозорларига олиб борганлар.

Карвон савдосини Буюк Ипак йўли бўйлаб маълум масофада товар алмашиши ўзаро савдо алоқаларини ривожлантирибгина қолмай маҳаллий ҳунармандчиликни ҳам юксалтирган. Марказий Осиёда араблардан авваллари, қадимдан савдо-сотиқ юксак даражада ривожланган бўлиб, унинг халқаро, минтақавий ва ички бозорлари бўлган. Аҳолининг кўп қисми савдо-сотиқ билан шуғулланган. Манбаларда келтирилишича Қадимий Сўғднинг қариб ярим аҳолиси савдо-тижорат учун хизмат қилган. Сўғд савдогарлари жаҳон бозорида воситачилик ҳам қилганлар. Улар ҳунармандчилик буюмларини Яқин Шарқ ва Хитойга олиб борганлар. Шаҳар бозорлари эса кўчманчи ва ўтроқ аҳоли орасида товар алмаштириш жойи ҳисобланган. Марказий Осиё карвон йўлларини дастлаб сўғдлар томонидан ўзлаштирила бошланган. Бу йўллардаги мустақамланган масканлар, работлари кейинчалик шаҳарларга айланган.

Савдо йўллари, анъанавий бўлиб қолган йирик бозорлар, ўрта асрларнинг охиригача ўз аҳамиятини йўқотмай келган. Бу фаолият ўз навбатида савдо-сотиқ жараёнига хизмат қиладиган иншоотлар қурилишини тақозо этган. Иншоотлар товар ишлаб чиқаришга, товарни сотишга, карвон учун вақтинчалик қўнимгоҳлар, омборхоналар, йўл хавфсизлигига, маъмурий мақсадларга, божхоналарга, молиявий операцияларни бажаришга хизмат қилиши кўзда тутилган эди. Шаҳарлардаги савдо иншоотлари, қўнимгоҳлардаги савдо-сотиққа мўлжалланган кўплаб бинолар қаторида карвон йўли бўйлаб савдогарлар, ўловлар учун карвонсаройлар биноларининг меъморий ечимлари ўзига хос шаклланди.

Савдо йўлларининг маълум масофада жойлашган бу иншоотлар тури аввало, меҳмонхона, от-ўлов жойлаштириш учун отхоналар, юк-моллар учун омбор вазифасини бажарсада, уларнинг истеҳком-ҳимоя воситаси ҳам муҳим ҳисобланган. Карвонсаройлар қурилишида шаҳар ичидаги бинолар билан йўл бўйида жойлашганларининг меъморий тизимида бир мунча фарқ мавжуд. Йўллардаги карвонсаройлар мустақам қўрғон кўринишини олган. Қадимий шоҳлардан Диваштич бу турдаги иншоотларни Зарафшон бўйлаб жойлаштириб қўриқлашни буюргани маълум. Улар почта станцияси бўлиб ҳам хизмат қилган. Бу турдаги иншоотлардаги Марказий Осиё ва Яқин Шарқда араблар даврида кенг тарқалган бу алоқа кўриниши (VIII аср) қадимдан ҳам маълумлигини билдиради. Марказий Осиёда IX-X асрларда эса бундай алоқа иншоотлари оммавий тус олган. Кўчманчи араблар босиб олган ҳудудларда (VIII аср) ҳунармандчилик ва иқтисодий ишлаб чиқариш дастлаб тушкунликка учраган, лекин маҳаллий шаҳар аҳолисининг юксак ишлаб чиқариш маданияти туфайли, IX-X асрларга келиб карвон савдоси учун товар олмашиши яна қайта тикланиб, шаҳарлар сони кўпайган [2].

Хулоса қилиб айтганда, ўрганишлар шуни кўрсатадики IX-X асрларга келиб карвон йўллари Хоразм, Тохаристон, Сўғд, Уструшона, Чағониён, Фарғона, Чоч ўлкаларидаги минглаб шаҳарларидан ўтган. Манбаларга кўра, Пойкендда мингга яқин работ бўлгани савдо алоқаларида бу шаҳар-савдо маркази сифатидаги роли

қанчалик юқори эканини билдиради. Турли шароитларга кўра карвон йўлларининг йўналиши ўзгариши туфайли, ёки инқирозга учраган даврларда бу шаҳар-марказларнинг кўплари ўз мавқеини йўқотиб ҳаробага айланди. Лекин, асосий йўналишда жойлашган йирик шаҳарлар савдо маркази вазифасини мудом давом эттириб келди.

Буюк Ипак йўлининг Марказий Осиё ҳудудларидан ўтган тармоқларида маълум даврларда Марв, Пойкенд, Бухоро, Қўқон, Эрши (ҳозирги Қорасув), кейинчалик Самарқанд, Балх, Насаф, Кеш, Жиззах, Шош (Бинкат), шимолда Кўҳна Урганч, жанубда Термиз каби тарихий шаҳарлар йирик савдо марказлари ҳисобланган. Бу рўйхат янги тадқиқотлар натижасида яна тўлатилиши шубҳасиздир.

Қадимий Парканадаги Қўқон - “Хўқанди-хатиф” номи билан Хитой ва Араб манбаларида, унинг катта бозорлари, товарларнинг хилма-хиллиги, мўл-кўллигига таъриф берилган. Хитой тарихчилари Қўқон шаҳрини транзит савдосининг асосий маркази бўлганини қайд этиб, бозорларидаги расталар, дўконлар, карвонсаройлар ҳар доим савдогарлар билан гавжум эканлигини билдирадilar. Турли матолар, қимматбаҳо тош, заргарлик буюмлардан ташқари турли дориворлар, учқур тошлар, металл буюмлар билан савдо қилганликларини ёзиб қолдирганлар.

#### **Фойдаланилган адабиётлар рўйхати:**

1. Рахмонов Ш. Мозийга кўприк. “Халқ сўзи” 1991й. 19 август.
2. Беленицкий А, Бентович И, Большаков О, Средневековый город Средней Азии. Л. 1973.
3. Ртвеладзе Э. Великий Шелковый путь. Т. 1999.
4. Радкевич В. Великий Шелковый путь М. 1990.

## ZAMONAVIY TRIKOTAJ TO'QIMALARINING HOZIRGI KUNDAGI AHAMIYATI

**Obidova Irodaxon Nozimjonovna**

*Farg'ona politexnika instituti tayanch doktoranti*

**Ismoilova Davlatxon Xusanboyevna**

*Farg'ona politexnika instituti magistranti*

**Annotatsiya:** *Ushbu maqolada yangi tuzilishdagi naqshli trikotaj to'qimalarining to'qima tuzilishi, tashqi ko'rinishi, to'qima xususiyatlari va foydalanilishi haqida keltirilgan.*

**Kalit so'zlar:** *trikotaj, xalqa, ip, jakkard, to'qima, naqsh, press, glad.*

Respublikamiz xalq xo'jaligining rivojlanishi bevosita bozor iqtisodiyoti sharoitida to'qimachilik va yengil sanoati mutaxassislari zimmasiga ham bir qator vazifalarni yuklaydi. Hozirda mamlakatimiz to'qimachilik va engil sanoati jabhasi korxonalariga chet el investitsiyalari asosida jahon andozalariga mos keladigan zamonaviy texnologiyalarni kiritish, xaridorgir, raqobatbardosh, yuqori sifatli mahsulotlar ishlab chiqarish, yangi va mavjud ishlab chiqarish quvvatlarining samaradorligini oshirish, korxonalar eksport salohiyatini yaxshilash kabi masalalar o'ta dolzarbdir.

Xalq iste'mol mollari ichida trikotaj mahsulotlarining alohida o'rin egallashi, ularga bo'lgan talab va ehtiyojdan kelib chiqadi. Trikotaj mahsulotlari ishlab chiqarish ixtisoslashuviga mos tarzda asosan ustki, ichki kiyim va paypoq mahsulotlaridan tashkil topgan. Ularning har biri esa qo'llanishi, xom ashyosi chiziqli zichligi va turi, to'qima tuzilishi, shakli, o'lchamlari va boshqa ko'rsatgichlari bilan farqlanadi.

Tanlangan mahsulot mavsumiyligiga ko'ra tashqi ko'rinishi hushbichim, dizaynli ishlov berilgan, kiyilganda inson tanasiga o'tirishi va xaridorgir bo'lishi maqsadga muvofiqdir.

Mahsulotning tashqi ko'rinishi, o'lchamlari va tuzilishi ko'pincha qo'llaniladigan to'qima xususiyatiga bog'liqdir, aynan shundan kelib chiqib tanlanadigan to'qima bo'yicha loyihalanadigan mahsulotga asos solinadi. [1.]

Ma'lumki, to'qimalarining xilma-xilligi juda kengdir. Shu sababli ham ularning turlarini kengaytirish imkoniyatlari unchalik muammo bo'lmayd jakkard to'qimasi naqshli to'qima bo'lib, u o'z navbatida ko'ndalangiga to'qilgan va bo'y-lamasiga to'qilishi mumkin. Bir qavatli va ikki qavatli, to'liq va to'liqmas, bir, ikki, uch, to'rt rangli bo'lishi mumkin. Masalan, to'liq va to'liq bo'lmagan lastik asosidagi jakkard halqalardan to'qimalarni oladigan bo'lsak, birinchisi orqa tomoni «kulirnaya glad» to'qimasidan tashkil topganligi sababli bir oz yengilroq, buraluvchan, yupqa, shakl saqlash xususiyati pastroq, yuza zichligi ham bir muncha kam. Ikkinchisi esa orqa tomoni xosilali glad' bo'lganligi sababli qalinroq, buraluvchanligi past, og'irroq va shakl saqlash xususiyati yuqoriroqdir. Ishlab chiqarishda o'zini markasini saqlaydigan korxonalar to'liq bo'lmagan jakkard to'qimasini qo'llashsa,



xom ashyoni tejayman deganlar to'liq jakkard to'qimasidan foydalanishadi. Ikkalasi o'rtasidagi farq, sifat ko'rsatgichiga ta'sir etmay qolmaydi.

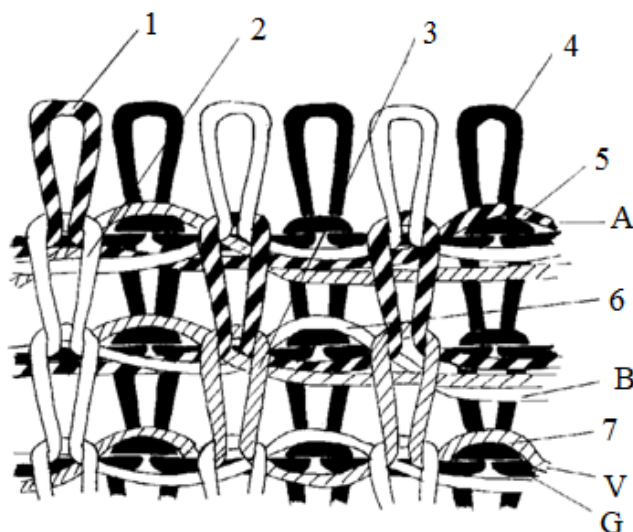

**1 -rasm. Ikki qatlamli jakkard to'qimasi.**

Odatda ustki trikotaj mahsulotlarini ishlab chiqarishda press to'qimasidan keng foydalaniladi. Bu to'qima ham naqshli to'qima turkumiga xos bo'lib bo'ylamasiga va ko'ndalangiga to'qiladigan, bir va ikki qavatli, sidirg'a, naqshli va boshqa xillari bilan turlanadi. Ushbu to'qimani to'qish usullari uch xildir, shulardan ikki xili keng tarqtilgandir. Birinchisi tugallash operatsiyasisiz va ikkinchisi egish operatsiyasisiz. Birinchi usulda halqa hosil qilinayotgan to'liq egilib tugallash operatsiyasini to'liq bajarmaydi, ya'ni egilgan ip igna ko'tarilganda igna tilchasida qoladi. Egish operatsiyasisiz usulda esa igna to'liq egish chuqurligiga tushmasdan yuqoriga qaytib ketadi. Bunda egilayotgan ip bamisoli igna qadami o'lchamiga ega bo'lib qoladi.[2]

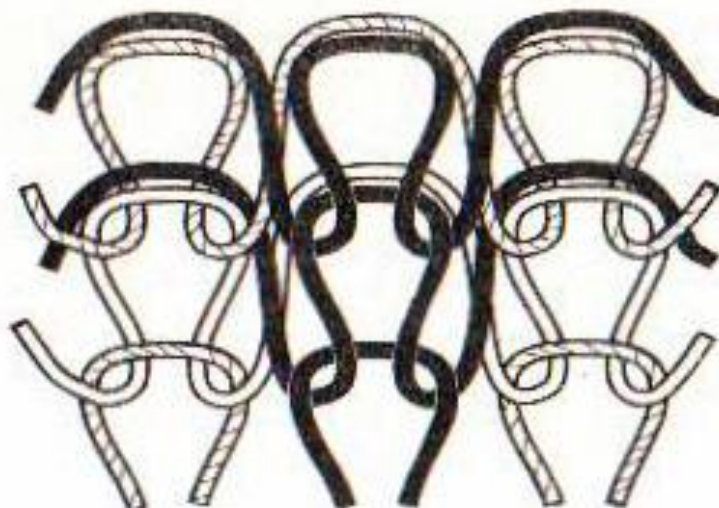

**2 -rasm. Press to'qimasini tuzilishi.**

Demak, birinchi usulda «nabroska» halqa uzunligi teng ravishda shakllansa, ikkinchisida bir muncha kaltaroq igna qadami o'lchamida shakllanadi. Ikkala xollarning farqi to'qima xususiyatlariga ta'sir etmay qolmaydi. Birinchisining qalinligi yuqoriroq,

cho'ziluvchanligi ham yaxshi, og'irligi nisbatan yuqori, ikkinchisining farqlari o'z navbatida yuqaroq, kamroq cho'ziluvchan, engilroq. Ushbu farqlar o'z navbatida mahsulot sifatiga ta'sir etmay qolmaydi.

#### FOYDALANILGAN ADABIYOTLAR:

1. Nozimjonovna, O. I., Madaminovich, K. K., Umarjanovna, R. S., & Maqsud o'gli E. M. M. (2022). ANALYSIS OF PHYSICOMECHANICAL PARAMETERS OF NEW PATTERNED KNITTED FABRICS OBTAINED ON KNITTING MACHINES WITH TWO CIRCULAR NEEDLES. *International Journal of Advance Scientific Research*, 2(09), 1-9.
2. Obidova Irodaxon Nozimjonovna. (2022). CONSTRUCTIVE ANALYSIS OF MODERN CIRCULAR NEEDLE KNITTING MACHINES. *American Journal of Applied Science and Technology*, 2(06), 75–79.
3. Qaxxorovich, N. Q., Juraevich, Y. N., Nozimjonovna, O. I., & Baxtiyorovna, N. B. (2021). The Perspective Directions For The Development Of Sericulture. *The American Journal of Engineering and Technology*, 3(09), 24-27.
4. Обидов, Н. Г. (2019). Фрезерные дорожные машины в условиях эксплуатации в жарком климате узбекистана. In *Подъемно-транспортные, строительные, дорожные, путевые машины и робототехнические комплексы* (pp. 377-379).
5. Таджиходжаева, М. Р., & Обидов, Н. Г. Конструктивные системы в природе и дорожных машинах. *Рецензенты: генеральный директор РУП «Гомельавтодор» СН Лазбекин*, 124.
6. Рузибаев, А. Н., Обидов, Н. Г., Отабоев, Н. И., & Тожибаев, Ф. О. (2020). Объемное упрочнение зубьев ковшей экскаваторов. *Universum: технические науки*, (7-1 (76)), 36-39.
7. Набиев, Т. С., Обидов, Н. Г., & Умаров, Б. Т. (2021). О методике оценки физико-механических свойств картофеля. In *Приоритетные направления научных исследований. Анализ, управление, перспективы* (pp. 20-24).
8. Bahadirov, G., Umarov, B., Obidov, N., Tashpulatov, S., & Tashpulatov, D. (2021, December). Justification of the geometric dimensions of drum sorting machine. In *IOP Conference Series: Earth and Environmental Science* (Vol. 937, No. 3, p. 032043). IOP Publishing.
9. Fayziev, P., Zamir, K., Abduraxmonov, A., & Nuriddin, O. (2022). Solar multifunctional dryer for drying agricultural products. *ACADEMICIA: An International Multidisciplinary Research Journal*, 12(7), 9-13.
10. Bahadirov G.A., Obidov N.G', & Sulstonov T.T. (2021). ILDIZ MEVALARNI SARALASHDA RESURS TEJOVCHI TEXNOLOGIYALARDAN FOYDALANISH. Ресурсосберегающие технологии на транспорте, 22 (1), 101-104. doi: 10.24412/cl-36897-2021-1-101-104

11. Gayrat, B., Bekhzod, U., & Nuriddin, O. (2022). DETERMINATION OF ANGLES OF SLIDING AND ROLLING OF POTATO TUBERS ON SURFACES CONSISTING OF DIFFERENT MATERIALS. *Universum: технические науки*, (4-12 (97)), 24-26.

12. Бахадиров FA, У. Б. (2021). Обидов HF Картошка туганакларини саралаш учун янгича конструкциядаги барабанли саралаш машинаси. *Научно-технический журнал ФерПИ. Фергана*, (1).

## TA'LIM TIZIMIDA RAQAMLI IQTISODIYOTNI JAMIYAT RIVOJLANISHIDAGI O'RNI VA AHAMIYATI

**Homidova Shaxnoza Toxirovna**

*Farg'ona ICHSHUI kasb-hunar maktabi  
maxsus fan o'qituvchisi*

**Anotatsiya:** *Ta'lim tizimida raqamli iqtisodiyotni jamiyat rivojlanishidagi o'rni va ahamiyati haqida ma'lumotlar berilgan.*

**Kalit so'zlar:** *raqamli iqtisodiyot, raqamli texnologiya, xufiyona iqtisodiyot*

21-asr kompyuter asrida jamiyatimizda raqamli texnologiyalarning ahamiyati tobora ortmoqda. Ularning keng joriy qilinishi va raqamli iqtisodiyotni rivojlantirish masalalari hozirgi zamonda har bir davlat uchun jiddiy hayotiy masalaga aylangan

Bugungi zamonda raqamli bilimlar va zamonaviy axborot texnologiyalari taraqqiyotga erishishning muhim shartlaridan biridir. Raqamli texnologiyalar nafaqat davlat va jamiyat boshqaruvini takomillashtiradi va ijtimoiy sohada odamlarga katta qulayliklar yaratadi. Bundan tashqari raqamli texnologiyalar ijobiy iqtisodiy o'sishiga zamin yaratadi: mahsulot va xizmatlar sifatini oshiradi, ortiqcha xarajatlarni kamaytiradi va yana bir muhim afzallik — korrupsiyaga chek qo'yadi. Ekspertlar fikricha, kelgusi 3 yilda iqtisodiyotni raqamlashtirish orqali dunyodagi 22 foiz ish o'rni axborot texnologiyalari yordamida yaratiladi.

Raqamli iqtisodiyotdan birinchi navbatda, korrupsiyadan xoli hududda ishlash imkoniyatini yaratadi. U "xufiyona iqtisodiyot" ning asosiy kushandasidir. Chunki raqamlar hamma narsani muhrlaydi, xotirada saqlaydi. Kerak paytda ma'lumotlarni tez taqdim etadi. Bunday sharoitda biror ma'lumotni berkitish, yashirin bitimlar tuzish, u yoki bu faoliyat haqida to'liq axborot bermaslikning iloji qolmaydi. Buning natijasida esa iqtisodiyotga yo'naltirilgan qonuniy mablag'lar joy-joyiga sarflanadi va quyidagi natijalarga erishamiz:

- soliqlarning o'z vaqtida to'g'ri hisoblanishi va to'lanishi
- byudjet taqsimoti oshkoraligi erishish;
- Ijtimoiy sohaga yo'naltirilgan mablag'lar, maktablar, shifoxonalar, yo'llarga ajratilgan pullar to'liq o'z manziliga maqsadli yetib borishiga zamin yaratiladi.
- Shu bois, raqamli texnologiyalarni bizni taraqqiyotga eltadigan eng qisqa yo'l, deya atash g'oyat oqilona va odilona ta'rif bo'ladi.

**"Raqamli O'zbekiston — 2030"** strategiyasini muvaffaqiyatli amalga oshirish, raqamli texnologiyalarni rivojlantirish va aholining kundalik hayotiga keng joriy etishni ta'minlashning muhim shartlaridan biri hisoblanadi.

2020 yil 28 aprel kuni Prezidentimizning “Raqamli iqtisodiyot va elektron hukumatni keng joriy etish chora-tadbirlari to`g`risida”gi qarori qabul qilindi. Unga ko`ra, 2023 yilga borib raqamli iqtisodiyotning mamlakat yalpi ichki mahsulotidagi ulushini 2 baravar va ushbu sohadagi xizmatlar hajmini 3 baravar oshirish hamda ularning eksportini 100 million AQSh dollariga yetkazish nazarda tutilgan.

Shu bilan birga, 2020–2022 yillarda elektron hukumat, telekommunikatsiyalar, dasturiy mahsulotlar va axborot texnologiyalari texnologik parki faoliyatini yanada rivojlantirish, iqtisodiyotning real sektori tarmoqlarida hamda qishloq va suv xo`jaligida raqamli texnologiyalarni keng joriy etish bo`yicha 268 ta loyihani amalga oshirish rejalashtirilmoqda. Mazkur vazifalarning bajarilishi yurtimizning ijtimoiy-iqtisodiy rivojlanishiga sezilarli ta`sir ko`rsatadi.

### **Fuqarolar uchun qulay onlayn davlat xizmatlarini ko`rsatish bo`yicha qanday dolzarb vazifalarni bajarish zarur?**

— Aholi va tadbirkorlik sub`ektlarining davlat organlari bilan kontaktsiz aloqa shakllarini yanada rivojlantirish maqsadida **Yagona interaktiv davlat xizmatlari portali** ishlab chiqildi (<https://my.gov.uz>).

**Bosh vazirning tadbirkorlar murojaatlarini ko`rib chiqish virtual qabulxonasi** “[business.gov.uz](https://business.gov.uz)” portali ishga tushirildi.

Normativ-huquqiy hujjatlar loyihalarini barcha manfaatdor vazirliklar, idoralar, mahalliy ijro etuvchi hokimiyat organlariga ko`rib chiqish, elektron raqamli imzodan foydalangan holda kelishish uchun, shu jumladan bir vaqtning o`zida keng jamoatchilik va mutaxassislar muhokamasini o`tkazish va tezkor jo`natish uchun vaqtni va mehnat resurslarini sezilarli darajada tejash maqsadida yagona elektron tizimi “[project.gov.uz](https://project.gov.uz)” joriy etildi.

Bundan tashqari, Avtomobil transportida yo`lovchilarni va yuklarni tashish xizmati uchun litsenziyag berish, Abituriyentlardan hujjatlarni onlayn qabul qilish, Ipoteka kreditiga davlat subsidiyasi va o`qish joyidan ma`lumotnoma olish xizmatlari ham yaratildi.

Hukumat organlari va aholi o`rtasida samarali qayta muloqot tizimi o`rnatilishi eng yorqin misollaridan biri sifatida ishga tushgan “**Mening fikrim**” **Jamoaviy murojaatlar portalini** ko`rsatish mumkin.

Xulosa o`rnida aytish mumkinki, bu kabi yirik loyihalarga start berilgani ilm, ma`rifat va raqamli iqtisodiyotni rivojlantirish yilida raqamli texnologiyalarning hayotimizdagi o`rni va rolini, ularning yurtimiz bo`ylab qamrovini jadal sur`atda oshiradi.

Tizim muntazam rivojlanyapti, keng ko`lamli va kompleks loyihalar amaliyotga joriy etilmoqda. Shu bilan birga, hali oldimizda bajarilishi zarur bo`lgan muhim vazifalar turibdi.

2017-2021 yillarda O`zbekiston Respublikasini rivojlantirishning beshta ustuvor yo`nalishi bo`yicha Harakatlar strategiyasi ijrosini ta`minlash, shuningdek, O`zbekiston Respublikasi Prezidentining 2020 yil 24 yanvardagi Oliy Majlisga Murojaatnomasi,

parlament palatalari qo'shma majlisi va tashkiliy yig'ilishlarida belgilangan vazifalarni samarali va o'z vaqtida amalga oshirish maqsadida O'zbekiston Respublikasi Xalq ta'limi vazirligi Axborot texnologiyalari va kommunikatsiyalarini rivojlantirish vazirligi bilan birgalikda

Yoshlar ta'limi va ayollar bandligi bo'yicha "Besh tashabbus" loyihasi doirasida 2020 yil 1 sentyabrdan boshlab alohida umumta'lim muassasalarida bolalarni maktab fanlariga elektron o'qitish bo'yicha, shu jumladan, elektron sinf jurnali, o'quvchilar kundaliklarini raqamlashtirish va elektron materiallar kutubxonasini (darsliklar, video darslar, virtual laboratoriyalar va boshqalar) o'z ichiga olgan tajriba tariqasida axborot tizimlarini qog'oz hujjatlarni bekor qilgan holda joriy etish hamda O'zbekiston Respublikasi Axborot texnologiyalari va kommunikatsiyalarini rivojlantirish vazirligi Oliy va o'rta maxsus ta'lim vazirligi

bilan birgalikda ekspertlar, shu jumladan, xorijiy ekspertlar ishtirokida ma'lumotlar haqidagi fan, ulkan ma'lumotlar, sun'iy intellekt kabi yo'nalishlarda

kadrlar tayyorlashni nazarda tutgan holda, axborot-kommunikatsiya texnologiyalari va multimedia resurslaridan foydalanish samaradorligini oshirish orqali ta'lim-tarbiya jarayoninin sifatini oshirish belgilangan.

Raqamli jamiyat-bu birinchi navbatda global loyiha bo'lib, bu loyihaning maqsadi mikroelektronika, lokal va global kompyuter tarmoqlarini ishlatishga asoslangan holda axborot-kommunikatsiya texnologiyalarini qo'llash orqali boshqarishdir. Shuning uchun raqamli jamiyat aslida tarmoqli axborotlashgan

jamiyat hisoblanadi.

Ta'lim jarayoniga raqamli texnologiyalar va zamonaviy usullarni joriy etishda zamonaviy axborot-kommunikatsiya texnologiyalari va ta'lim texnologiyalarining mustahkam integratsiyasini ta'minlash, ta'lim jarayonlarini raqamli texnologiyalar asosida individuallashtirish, masofaviy ta'lim xizmatlarini

rivojlantirish, vebinar, onlayn, "blended learning", "flipped classroom" texnologiyalarini amaliyotga keng joriy etishni taqozo etmoqda.

Bu texnologiyalar odatda quyidagi multimedia komponentlardan iborat bo'ladi:

- masofaviy o'qitish va o'quv materiallarni almashish uchun onlayn platforma;
- video va audio resurslar, matnlar;
- interfaol taqdimotlar;
- avtomatlashgan test dasturlari;
- virtual laboratoriyalar;
- professor-o'qituvchilarni talabalar bilan onlayn muloqoti [1].

So'nggi yillarda ta'limda yangi axborot texnologiyalaridan foydalanish masalasi tobora kuchayib bormoqda. Bular nafaqat yangi texnik vositalar, balki o'qitishning yangi shakllari va usullari, o'quv jarayoniga video darslar orqali yangicha yondashuvdir. Pedagogik jarayonga axborot-kommunikatsiya texnologiyalarini joriy etish o'qituvchining

jamoadagi obro'sini oshiradi, chunki o'qitish zamonaviy, yuqori darajada olib boriladi. Bundan tashqari, o'qituvchining

o'ziga bo'lgan hurmati, kasbiy vakolatlarini rivojlantiradi video darslarda esa bularga yonmayon tarzda ommaviylik ham namoyon boladi. Axborot texnologiyalari sohasidagi kadrlarni tayorlash tizimini takomillashtirish Video dars - bu multimedia texnologiyalari yordamida bilimlarni uzatish jarayoni. Bu holatda o'qituvchining rolini tirik odam emas, balki virtual yoki ekrandagi ovoz o'ynaydi. Darsning odatiy shaklidan farqli o'laroq, video dars – bu yanada qiziqarli o'quv jarayoni [2].

O'rgatuchi video darslarni yaratishga mo'ljallangan bir qancha, ya'ni SmartCapture, ActivePresenter, SMRecorder, Weeny Free Video Recorder, PremierPro, Camtasia Studio, Movavi Screen Capture Studio, Bandicam kabi dasturlar mavjud. Bu dasturlarni imkoniyatlarini o'rganib chiqib, eng avvalam bor

ommabop va soda interfeysga ega bo'lgan Camtasia Studio dasturi o'rgatuvchi video darslar yaratishning eng maqbul dasturi sifatida tanlab olindi. Camtasia Studio – video darsliklar, taqdimotlar va boshqa shunga o'xshash kuzatuvchilarga

namoyish etiladigan materiallar yaratish uchun mo'ljallangan.

Video darsli o'quv kurslarining pedagogik-psixologik xususiyatlari bilim va ko'nikmalarni shakllantirish uchun foydalaniladigan o'quv materiallarining tasvirlanish hamda ifodalanish formasiga va ko'rinishiga bog'liq bo'ladi. Ular faqatgina misol va masalalar yechish, amaliy va laboratoriya mashg'ulotlarini bajarish jarayonidagina emas, balki butun o'quv jarayonida o'quvchilarni bilim, malaka va ko'nikmalarini shakllantirishga qaratilishi lozim.

Ta'lim tizimi uchun video darsli o'quv kurslarini yaratishda shu sohaning asosiy didaktik masalalaridan biri – o'qitishni modellashtirish va tasavvurlash obyektlariga ta'sir qilishning umumiy metodlari muhim o'rinlardan birini egallaydi.

Shunday qilib, video darsning shakli muntazam darsning deyarli barcha ananaviy tamoyillarini takrorlaydi. Faqatgina muhim farq bu shakl. Video darsidagi klassik dars shaklini o'zgartirishdagi eng katta yutuq mustaqil ta'limda kuzatiladi. Ayni paytda Internet olami barcha turdagi video darslarning "ombori"dir.

Zero, O'zbekistonning taraqqiyoti raqamli texnologiyalarning barcha soha va tarmoqlarga joriy etilishi va qo'llanishiga uzviy bog'liqdir.

**FOYDALANILGAN ADABIYOTLAR RO'YXATI:**

1. Hamdamov R., Begimqulov U., Tayloqov N. Ta'limda axborot texnologiyalari. Oliy ta'lim muassasalari uchun / R.Hamdamiyov, U.Begimqulov, N.Tayloqov. O'zME davlat ilmiy nashriyoti. -T.: 2010,120 b.  
Polat E.S. New Pedagogical and Information Technologies in Educational System [Text] / E.S. Polat.-, 2008. - 272 p.
2. Гордеева И.В., Мультимедиа технология, Новосибирск СГГА, 2010, – 158 с.
3. Набиулина Л.М., Абдурахманова Ш.А. Мультимедийные системы и технологии. Учебник. – ГРИФ № 603-161.–Т.: Навруз, 2019. – С.160.



## TIPOVIY QOMATLAR FARQLALANUVCHI NOTIPAVIY QOMATDAGI AYOLLARGA KIYIMLAR LOYIHALASHNING TAKOMILLASHGAN USULLARI

**Homidov Vohidjon Obidovich**

*Farg'ona politexnika instituti, t.f.d*

**Egamova Muhayyo Abduhalim qizi**

*M21-21 guruh magistri*

**Annotatsiya:** *Ushbu maqolada Tipoviy qomatlar farqlalanuvchi notipaviy qomatdagi ayollarga kiyimlar loyihalashning takomillashgan usullari haqidagi ma'limotlar yoritib berilgan.*

**Kalit so'zlar:** *qomat, tipaviy qomat, notipaviy qomat, loyihalash, ayollar, erkaklar, ko'krak qafasi, qorin qismi, qo'shimcha o'lchamlar, tana, yosh, jins.*

### KIRISH

Hozirgi kunda yengil sanoat korxonalarida ishlab chiqarilayotgan kiyimlar faqat tipaviy qomatlargagina ishlab chiqiladi, biroq ayollar va erkaklar o'rtasida tipaviydan og'ishgan notipaviy qomat turlari ya'ni (bukchaygan, kekkaygan, past yelkali va baland yelkali) insonlar ko'payib bormoqda. Ilmiy tadqiqotlar natijasida aniqlanishicha dunyo aholisini 70% ni notipaviy qomatda xarakterlanadi. Buni keltirib chiqaruvchi omillar: turli kasb kasalliklari, nosog'lom turmush tarzi, noto'g'ri ovqatlanish, kam harakatlanish, turli tashqi omillar ham bo'lishi mumkin [1]. Qomat tana tuzilishining fazodagi xolatini individual

xususiyatini ifodalovchi va inson tanasi tashqi shaklini o'ta muhim xarakteristikasi bo'lib, kiyim konstruksiyasiga katta ta'sir ko'rsatadi. Insonlar qomat tuzilishidagi farqlanish va uni kiyim tayyorlashdagi ahamiyatiga antropolog olimlar o'tgan asrning 30-yillaridayoq e'tibor qaratishgan. Hayotda tana tuzilishining individual xosliklariga ega qomatli insonlar ko'p uchraydi

Kiyimlarni loyihalash va modellashtirish jarayoniga muhim ta'sir ko'rsatadi-gan tananing qismlariga ko'krak, bel va bo'ksa qismlari hamda bosh, yelka, oyoq-qo'llar kiradi. Odamning qomati ort bo'lak o'rta chokining kons-truktiv yechimiga va buyumdagi balans nuqtalar holatiga ta'sir qiladi. Shuning uchun ayollarning aniq qomatiga kiyim loyihalashda qomatning o'lchamlari bo'y va to'lalilik guruhi bo'yicha unga muvofiq bo'lgan turli qomat o'lchamlari bilan solishtirib, o'lchami topiladi [1]. Qomatda kiyim o'rnashuvining sifatiga birinchi navbatda qomat tuzilishi ta'sir etadi. Tipoviy tuzilishdan og'uvchan bo'lgan qomatda kiyim konstruksiyasining old-orqa va yon balanslari buziladi. Bu hol o'z navbatida kiyimning o'rnashuvida qator nuqsonlarga sabab bo'ladi [2].

Qomatning buzilishiga bir qancha sabablarni avvalgi maqolalarimizda yoritib o'tganmiz, lekin semizlik bugungi kundagi eng katta muammalardan biri bo'lib kelmoqda. Bunga sabablar juda ko'p masalan, ko'p ovqatlanish, kam harakatla-

nish, noto'g'ri ovqatlanish, moddalar almashuvi buzilishi va boshqalar. Bu esa bugungi kunda barcha ayol, erkak va bolalarda har hil kasalliklarni olib kelishi bilan hamda kiyim-kechaklarni qomat turlariga mos o'lchamdagilarini topa olmaslik sabablariga olib kelmoqda.

Semizlikda teri osti yog' hujayralari qatlami ayollarda erkaklarnikidan ikki baravar qalinroq bo'ladi va o'rta hisobda ayollarda 24 mm, erkaklarda esa-12 mm ni tashkil etadi. Ayollarda teri osti yog' qatlami asosan ko'krak bezlari sohasida, sonlarning yuqori qismida, dumbada va kift sohasida joylashadi [3].

Hayotda tana tuzilishining individual xosliklariga ega qomatli insonlar ko'p uchraydi. Tipaviy qomatlariga va ularga yaqin o'lchamli kiyimlar konstruktsiya chizmasi bo'yicha olingan andozalar notipaviy o'lchamli qomatlariga to'g'ri kelmaydi.

E.K.Amirova, O.V.Sakulina, B.S.Sakulin, A.T.Truxanovalarning inson qomatining o'lcham-lari bo'yicha berilgan ma'lumotda notipaviy qomat asos konstruktsiyasini qurishda qo'shimcha gavda o'lchamlari aniq olish talab etilishi haqidagi ma'lumotlar yoritib berilgan va quyidagi qo'shimcha o'lchamlar keltirilgan:

- Shg2 - ko'krakning ikkinchi kengligi;
- Dtspo – loyihalananayotgan yelka qirg'iminig bo'yin asosi cho'qqi nuqtasidan belgacha uzunlik;
- Vpkr – old yelka qiya balandligi;
- Shj – qorinnig turtib chiqishi (gorizontal o'lchamda olinadi)ning yarmi o'lchami yoziladi;
- O'lcham olishda belning qorinni turtib chiqqan nuqtasidan (+) belgisi yuqorini, (-) belgisi esa pastkini bildiradi (1-rasm).

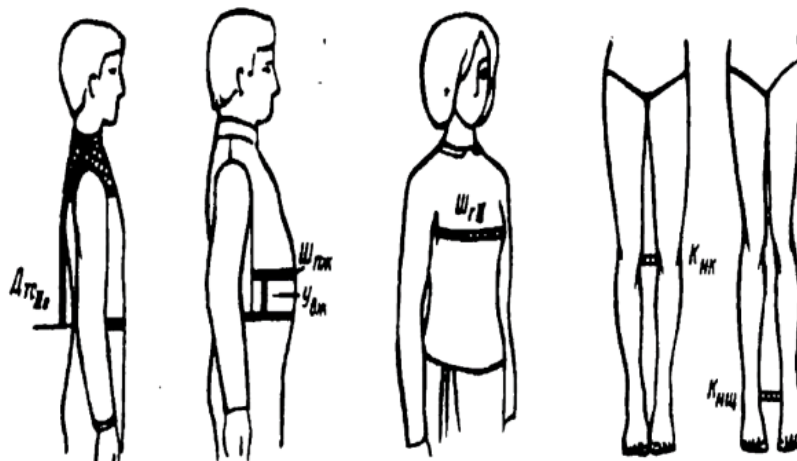

**1-rasm. Qo'shimcha o'lchamlar olish sxemasi.**

Tananing yon tomondan (profil) shaklini baholashda old tomonda ko'krak bezlari qoringa nisbatan qabariqroq. Tananing yon tomondan (profil) shaklini baholashda old tomonda ko'krak bezlarining qoringa nisbatan qaboriqligi (2-rasm), orqada esa ko'krak sohasining dumbaga nisbatan bo'rtiqligi (2-rasm), ko'rsatkich-lari muhim o'rin tutadi. 3-rasmga ko'ra qorin ko'krakka nisbatan chiqqanda qomat qorinli, aks holda ko'krakli xillarga kiradi. 3-rasmga ko'ra orqada kuraklar bo'rtmasi dumba chiqig'iga nisbatan katta

bo'lsa, kifotik qomat, aksincha dumba kattaroq bo'lganda lordotik qomatlar kuzatiladi. Qorin sohasining tashqi ko'rinishi va konturi odamning

yosh-jins belgisiga, teriosti yog' qatlamining kattaligiga, qorinning bo'rtma nuqtasi joylashuvi, ko'krak qafasi va tos o'lchamlari o'zaro mosligiga bog'liq [4].

Kiyimlarni loyihalash jarayonida konstruktsiyaning eng qulay hisob usullari berilgan turli adabiyotlardan foydalanish mumkin. Bunday konstruktsiyalash asos chizmalarining bir nechtasidan foydalanish mumkin. Asosiy talab, konstruktsiya bo'yicha olingan alohida detallar tanlangan model va qomat o'lchamiga to'g'ri kelishi kerak. Loyihalashning turli usullari bor. Har bir loyihalash standartlari o'lchamlar, qo'shimchalar va bir nechta hisob formulalarni o'z ichiga oladi. Bu hisob formulalar orqali asos konstruktsiya qurishda to'g'ri va egri chiziqlar aniqlanadi. [5].

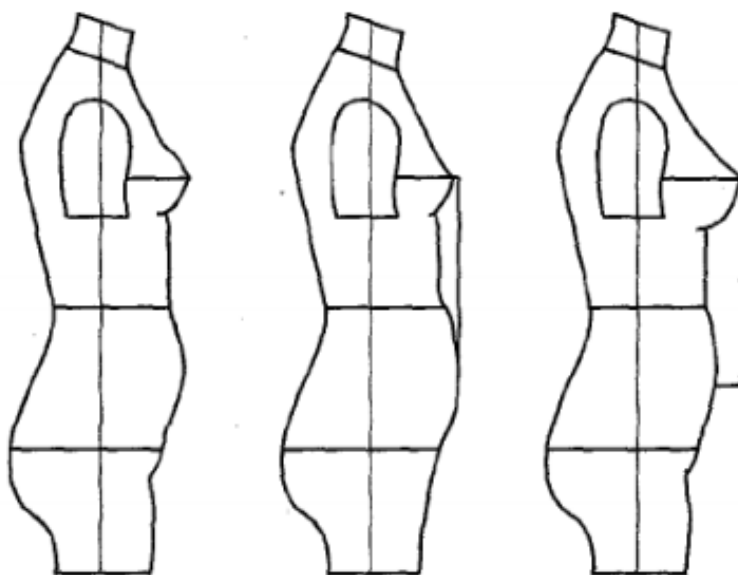

**2-rasm. Tana old shaklining yon tomondan ko'rinishi xillari. Chapdan o'ngga: to'g'ri, qorinli, ko'kragi katta.**

P.I. Rogov qomatning tashqi formasini asosiy morfologik ko'rsatkich-lari, qomatning risoligi va klassifikatsiyasi, ayollar qomati tipining SOTShL antro-pomorfologik klassifikatsiyasi, belli buyumlarni loyihalash uchun o'lchamlar sxemasini tuzish, ayollar qomatini yakka tartibda asosiy o'zgaruvchanligi ustida tadqiqotlar olib borgan [6].

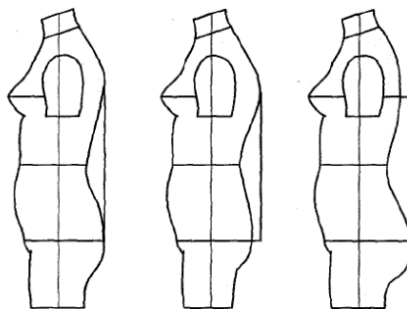

**3-rasm. Tana orqa shaklining yon tomondan ko'rinish xillari. Chapdan o'ngga: to'g'ri, kifotik, lordotik.**

Kiyim o'lchamlari va ayol tanasi turlari - kiyimlarning dizayni va shakli har doim odamning figurasi bilan belgilanadi, shuning uchun kiyim tikishda tananing o'lchami, to'liqligi, shakli va nisbati haqidagi ma'lumotlar muhim ahamiyatga ega. Tana qismlarining to'g'ri nisbatlarini bilish (balandlikni hisobga olgan holda) dizaynerlar qomatning qadriyatini ta'kidlaydigan va uning kamchiliklarini kamaytiruvchi kiyim nisbatlarini tanlashga imkon beradi. Ikki mutlaqo bir xil ayol figurasini topish qiyin, ularning har biri o'ziga xos xususiyatlarga ega. Ammo umuman olganda, qomarlarning ikki turi mavjud: tipik, ya'ni shartli proporsional, notipaviy, ya'ni nomutanosib qomat. Ayolning balandligi va ko'krak qafasining kattaligi o'rtasida to'g'ridan-to'g'ri bog'liqlik yo'q.

### TADQIQOT NATIJALARI

Misol uchun, 46 o'lchamdagi kiyim kiygan ayollar uzun bo'yli, o'rta va qisqa bo'lishi mumkin, turli uzunlikdagi qo'llar va oyoqlar. Xuddi shu balandlikdagi tananing uzunligi ham har xil bo'lishi mumkin (oyoq uzunligiga qarab). Ayollarning qomatlari jadvalda keltirilgan o'lchovli xususiyatlar bilan tavsiflangan tana turlarida bir-biridan farq qiladi. Notipaviy qomatlar bilan asosiy o'lchovlar o'rtasidagi munosabatlar buziladi, bu holatdagi og'ishlar, bo'yin, elka, ko'krak, qorin va bosh-qalarning shakli va konstruksiyasida o'zgarishlar paydo bo'ladi [6].

Kiyim yordamida qomat nuqsonlarini berkitish umkin. Bo'ksasi keng qomatlariga etagi o'rtacha kenglikdagi yubkalar tavsiya etiladi va "quyosh" bichimidagi va tor yubkalar tavsiya etilmaydi. Bo'ksasi tor qomatlariga etagi keng beli burmalangan xajmdor yubkalar, katta xajmli shimlar tavsiya etiladi va aksincha, tor yopishib turadigan shim va etagi toraytirilgan yubkalar tavsiya etilmaydi. Qorni katta va oldinga chiqqan qomatlariga bel soxasiga urg'u berilmagani ma'qul, yopishib turuvchi tor shimlar beli burmalangan xajmdor yubkalar tavsiya etilmaydi [7].

### Ayol figuralarining o'lchovli belgilari

#### 1-jadval

O'lchov belgilari	Baland, nozik	Baland, to'la	Past bo'yli, nozik	Past bo'yli, to'la	Katta ko'krakli, tor bo'ksali	Kichik ko'krakli, katta bo'ksali
Bo'y, sm	172	172	153	153	165	165
Og'irlik, kg	70	90	45	70	68	62
Ko'krak aylanasi, sm	95	115	85	105	115	90
Bel aylanasi, sm	65	95	60	85	85	68
Bo'ksa aylanasi, sm	100	120	90	110	105	115

### XULOSA

Ushbu maqolaning xulosa qismida, notipaviy qomatli ayollarning o'lchamlari va tana turlarining farqlanishi, ayol figuralarining o'lchovli belgilari, qorin sohasining tashqi ko'rinishi va konturi haqidagi ma'lumotlar o'rganish jarayonida, ayollarning aniq qomatiga

kiyim loyihalashda qomatning o'lchamlari bo'y va to'lalilik guruhi bo'yicha unga muvofiq bo'lgan turli qomat o'lchamlari bilan solishtirib, o'lchami topilishini, hamda, E.K.Amirova, O.V.Sakulina, B.S.Sakulin, A.T.Truxanovalarning inson qomatining o'lchamlari bo'yicha berilgan ma'lumotda notipaviy qomat asos konstruksiyasini qurishda qo'shimcha gavda o'lchamlari aniq olish talab etilishi haqidagi ma'lumotlari va P.I.Rogov qomatning tashqi formasini asosiy morfologik ko'rsatkichlari, qomatning risoligi va klassifikatsiyasi, ayollar qomati tipining antropomorfologik klassifikatsiyasi, belli buyumlarni loyihalash uchun o'lchamlar sxemasini tuzilganligini, kiyim o'lchamlari va ayol tanasi turlari - kiyimlarning dizayni va shakli har doim odamning figurasi bilan belgilanishini, shuningdek, kiyim tikishda tananing o'lchami, to'liqligi, shakli va nisbati haqidagi ma'lumotlar muhim ahamiyatga ega ekanligi va kiyim yordamida qomat nuqsonlarini berkitish mumkinligi bayon etilgan..

#### FOYDALANILGAN ADABIYOTLAR:

1. Sovridinova Mohidil Husan qizi, Yusupova, Dilfuza Ubaydulloyevna, Hoshimov Jasurbek Valiyevich. (2021) ANALYSIS OF THE DEVELOPMENT OF OLDER WOMEN'S CLOTHING OF DIFFERENT SUBCULTURES (ON THE EXAMPLE OF MUSLIM WOMEN'S CLOTHING). 9(09)
2. Abduraximova Manzura Sodiqovna., "AYOLLAR NOTIPAVIY QOMAT TURLARIGA MOS KIIYIMLARNI TAYYORLASH TEXNOLOGIK JARAYONI TADQIQI". Dissertasiya -2022yil.
3. D.B.Yuldasheva., M.M. Raxmonova., R. Omonullayev., NOTIPAVOY QO-MAT UCHUN KONSTRUKSIYALASHNING O'ZIGA XOS XUSUSIYATLARI. Scientific-technical journal (STJ FerPI, ФарПИ ИТЖ, НТЖ ФерПИ, 2022, спец.выпуск №6) .
4. D.O'.Aripdjanova Turli qomatlarga kiyimlarni konstruktsiyalash. O`quv qo`llanma. Namangan-2021 yil.
5. B.S.Sakulin., E.K.Amirova., O.V.Sakulina., A.T.Truxanova Konstruirovaniye mujskoy i jenskoy odejdy. Uchebnik. Moskva-2000. -S.188
6. P.I.Rogov., N.M.Konopal'tsova Konstruirovaniye jenskoy odejdy dlya individualnogo potrebitelya. Uchebnaya posobiya. Moskva-2004. -S.397.
7. <https://cyberleninka.ru/article/n/notipaviy-qomatli-ayvollarning-o-lchamlari-va-tana-turlarining-farqlanishi/viewer>
8. [file:///C:/Users/Admin\\_15/Downloads/ZDTF1811.pdf](file:///C:/Users/Admin_15/Downloads/ZDTF1811.pdf)

## ZAMONAVIY DAVRDA RAQAMLI IQTISODIYOTNING IMKONIYATLARI VA ISTIQBOLLARI

**Xoliqova Zebiniso Rustamovna**

*Farg'ona ICHSHUI kasb-hunar maktabi  
maxsus fan o'qituvchisi*

**Anotatsiya:** *Zamonaviy davrda raqamli iqtisodiyotning imkoniyatlari va istiqbollari haqida ma'lumotlar berilgan.*

**Kalit so'zlar:** *raqamli iqtisodiyot, raqamli texnologiya, oddiy iqtisodiyot, raqamli iqtisodiyot belgilari, raqamli iqtisodiyot qulayliklari, elektron to'lov*

Hozirgi vaqtda kompyuterlashtirish va yuqori texnologiyalar asrida raqamli iqtisodiyot hayotimizning har bir jabxasiga: sog'liqni saqlash, ta'lim, internet-banking, xukumatga daxldor bo'lmoqda.

Iqtisodiyotni rivojlantirish strategiyasi sanoat, hizmat ko'rsatish soxasi va qishloq xo'jaligini ravnaq toptirish, tadbirkorda tashabbuskorlik ruxini kuchaytirish, moliyaviy resurslar bilan ta'minlash kabi omillarga asoslanadi.

Ijtimoiy sohani rivojlantirish bo'limida ta'lim tizimi, mehnat bozori hisobiga inson kapitalini rivojlantirish, axolining barcha qatlamlarini sifatli tibbiy xizmat bilan qamrab olish, ilm-fan innovatsiyalarini rivojlantirish orqali odamlarning sog'lig'ini yaxshilash ko'rsatkichini oshirish, ijtimoiy himoya, atrof-muxitni asrash, ilg'or va sog'lom fikrlaydigan yangi avlodni tarbiyalash, mamlakatning milliy brendini halqaro miqiyosda ommalashtirish kabi maqsadlar bayon etilgan.

O'zbekistonni 2035 yilgacha rivojlantirish strategiyasi Harakatlar strategiyasining mantiqiy davomi bo'lib, yurtimiz taraqqiyotida yangi saxifa ochish bilan ahamiyatlidir. Strategiya loyixasida belgilangan marralarga erishish uchun har bir soxada olib borilayotgan isloxlarni bosqichma-bosqich, anik muddatlarda ro'yobga chiqarish prognozlarini ko'rsatilgan.

Harakatlar strategiyasini 2035 yillarga qadar amalga oshirilishida raqamli iqtisodiyot muxim rol o'ynaydi.

Raqamli iqtisodiyot paydo bo'lishining sabablari va maqsadlarini tahlil qilish, raqamli iqtisodiyot faoliyatini qo'llab-quvvatlashga hizmat qiladigan usullar va texnologiyalarni tadbiq etish muxim omil bo'lib xisoblanadi.

Iqtisodiy jarayonlarni raqamlashtirish nafaqat bevosita axborot kommunikatsiya tarmog'ini balki mamlakat ho'jalik faoliyatining barcha soxalarini qamrab oladigan keng miqiyosdagi tendensiyaga aylanib boradi, jumladan onlayn-savdolarni amalga oshirish, raqamli qishloq ho'jaligi, avtomatlashtirilgan "aqli" elektr-tarmoq tizimlari, inson omili boshqaruvisiz transport vositalari, shaxsiylashtirilgan sog'liqni saqlash va xokazolar raqamli iqtisodiyot inqilobi zaruriyatini keltirib chiqaradi.

Raqamli iqtisodiyot – bu g’oya Jaxon banki tomonidan 2016 yil “Jaxon taraqqiyoti haqida ma’ruza-2016: raqamli dividendlar” ma’ruzasida ma’lum qilingan. Jaxon banki mamlakatda raqamlashtirishning ochiq ma’lumotlar, elektron xukumat tizimi, “Yandex” va “Kasperskiy” kabi raqamli gigantlar, onlayn buyurtma xizmatlari, axborot texnologiyalari yordamida mulk xuquqini ro’yxatdan o’tkazish muddatining 10 kunga qisqarishi kabi

belgilarni ko’rsatadi.

Shu bilan bir vaqtda alohida tarmoqlar va mamlakat mintaqalari kesimida raqamli iqtisodiyot afzalliklarini amalga oshirish oqibatlarini baholash bilan bog’liq bir qator masalalarni hal etish zaruriyatini keltirib chiqaradi. “Raqamli iqtisodiyot” - bu real voqelikni to’ldirib turadigan virtual muxitdir”.

Shu sababli O’zbekiston Respublikasi Prezidentining 2018 yil 22 noyabrda qabul qilingan qarorida ta’kidlanishicha: “Raqamli Iqtisodiyotni jadal rivojlantirish uchun shart-sharoitlar yaratish, davlat boshqaruv tizimini yanada takomillashtirish, undan foydalanish imkoniyatlarini kengaytirish, zamonaviy infratuzilmani qo’llash muxim ahamiyatga ega” deb ko’rsatilishi raqamli iqtisodiyotni rivojlantirish infratuzilmasini amalga oshirish maqsadini ko’zda tutadi.

Buyuk Britaniya – raqamli iqtisodiyot soxasida yetakchilardan biri bo’lib hisoblanadi. G’arb tadbirkorligi yangi kommunikatsiya vositalarini birinchilardan bo’lib, faol o’zlashtirgan holda imkoni bo’lgan hamma narsani raqamlashtirdi, xukumatdan elektron raqamli imzoni qonunchilik bilan rasmiylashtirishga erishdi, nafaqat biznes-hamjamiyati ichida balki davlatda ham raqamli aloqani yo’lga qo’ydi, davlat idoralari ham o’z axborot tizimlarini asta-sekinlik bilan raqamli jarayonga integratsiya qildilar.

Iqtisodiy “raqamlashtirish”ning uchta asosiy tarkibiy elementlari mavjud bo’lib ular qo’yidagilardan iborat:

- birinchidan, axborot to’plash va tahlil qilish, ma’lumotlarni to’g’ri topish va ular bilan sifatli ishlash uchun bu maqsadda nima qilish kerakligini tushunib yetish;

- ikkinchidan, birinchi o’rinda ishlab chiqaruvchi emas, balki iste’molchi extiyojlari xisoblanishi kerak. Raqamli ma’lumotlar nuqtai nazaridan aynan “extiyojlar” ko’rib chiqilayotgan tushunchada “iqtisodiyot” o’zini ifodalashi. Ya’ni biz oddiygina bir iste’molni har bir kishi uchun umumiy qulay boshqariladigan hududga o’tkazishga qodir bo’ladigan salohiyatli tizimni ko’lga kiritamiz.

- Uchinchidan, boshqaruv. “Raqamli iqtisodiyot” atamasidagi uchinchi element inson ko’ziga ko’rinmaydi. Biroq bizning holatda “mashina nigoxi”ni e’tiborga olish “raqamli” va “iqtisodiyot” so’zlari orasidagi “ko’rinmas” bo’shliqni ifodalaydi.

Bu ikki tushunchaning barqaror uyg’unlashuvi tufayli xatto uzliksiz bo’shliq haqida gapirish ham mumkin bo’ladi.

Boshqaruv (professional kadrlar) – o’zaro aloqalarni boshqarishning malakali tizimi bo’lib, nazariya va amaliyotda insoniyatning o’sib borayotgan

extiyojlarini qondirish borasida ma'lumotlardan faol foydalanish bo'yicha keng ko'lamli faoliyatni bashorat qilish, rejalashtirish, tashkil qilish, ijro etish, nazorat qilish va muvofiqlashtirishni ko'zda tutadi va bu tizim bugungi kunda, aftidan, bungacha misli ko'rilmagan darajada har tomonlama – ilmiy, uslubiy, texnologik, axborot, instrumental, kreativ va xokazolarni qo'llab-quvvatlashga ehtiyoj sezadi. Iqtisodiyotning raqamli segmenti mamlakat iqtisodiyoti va jamiyatda ro'y bergan sifat o'zgarishlari tufayli dolzarb ahamiyat kasb etadi. Yangi texnologiyalar va yo'nalishlar jismoniy shaxslar va yuridik shaxslar menejmentiga tobora katta ko'lamda o'zaro aloqalarda transaksiya xarajatlarini qisqartirish hamda davlat tarkibiy tuzilmalari va xo'jalik yurituvchi sub'ektlar bilan uzviy aloqalarni amalga oshirish imkoniyatini yaratadi.

Shu sababli iqtisodiyotning barcha soxalarini raqamli texnologiyalar asosida yangilashni nazarda tutadigan raqamli iqtisodiyot milliy konsepsiyasini ishlab chiqishimiz kerak, deb ta'kidlaydi Prezidentimiz

Sh.M.Mirziyoev Oliy Majlisga Murojaatnomasida, shu asosda "Raqamli O'zbekiston-2030" dasturini hayotga tadbiiq etishimiz zarur. Natijada YaIM ni kamida 30 foizga o'stirish, korrupsiyani keskin kamaytirish imkonini beradi.[1]

Natijada tarmoq servislariga asoslangan, ya'ni raqamli yoki elektron iqtisodiyot shakllanadi. Raqamlashtirish tushunchasi o'zi buyumlar internetidan tortib elektron xukumat texnologiyalarigacha bo'lgan zamonaviy axborot texnologiyalarini "yoppasiga" qo'llash asosida tovarlar va xizmatlar ishlab chiqarilishini boshqarish va ishlab chiqarishning o'zini takomillashtirishning yangi bosqichidan dalolat beradi. Iqtisodiyotning raqamli segmentini kengaytirishning asosiy sababi transaksiya sektorining o'sishi hisoblanadi, u rivojlangan mamlakatlarda milliy YaIM ning 70 foizdan ortig'ini tashkil qiladi. Bu sektor tarkibiga quyidagilar kiradi: davlat boshqaruvi, konsalting va axborot xizmatlari ko'rsatish, moliya, ulgurja va chakana savdo, shuningdek, turli kommunal shaxsiy va ijtimoiy xizmatlar ko'rsatish.[2]

Iqtisodiyotda dinamika va diversifikatsiya darajasi qanchalik yuqori bo'lsa, mamlakat ichkarisida va tashqarisida shunchalik katta hajmdagi noyob ma'lumotlarga aylanadi, mos ravishda milliy iqtisodiyot doirasida kattaroq axborot trafigi vujudga keladi. Shu sababli raqamli iqtisodiyot Axborot Kommunikatsion Texnologiyalari (AKT) xizmatlarining kirib borish darajasi yuqori va qatnashchilar soni ko'p bo'lgan bozorlarda eng samarali faoliyat ko'rsatadi. Texnologik jixatdan raqamli iqtisodiyotni to'rtta trend belgilab beradi: mobil texnologiyalar, biznes taxlillar, muhim hisob natijalari va ijtimoiy media; global jixatdan - Fasebook, Youtube, Twitter, Instagramm kabi ijtimoiy tarmoqlar.

Bu esa shuni anglatadiki, milliy segmentni shakllantirishda ularning imkoniyatlaridan foydalanish muhim ahamiyat kasb etadi.

Hozirgi kunda dunyoda raqamli iqtisodiyot xodisasini umumiy bir tushunchasi mavjud emas, shunday bo'lsada, ko'plab ta'riflar keltirilgan. Ushbu fenomenga davlat



tomonidan berilgan rasmiy ta'rif quyidagicha: raqamli iqtisodiyot – ularni taxlil qilish natijalaridan foydalanish va katta hajmda qayta ishlash an'anaviy ho'jalik yuritish shakllari bilan taqqoslaganda har xil turdagi ishlab chiqarishlar, texnologiyalar, asbob uskunalar, tovarlar va xizmatlarni saqlash, sotish va yetkazib berish samaradorligini oshirishga imkon beradigan raqamli ko'rinishdagi ma'lumotlar asosiy ishlab chiqarish omili sanalgan ho'jalik faoliyatidir.

Bir tomondan ushbu ta'rifni to'g'ri deb izoxlashimiz mumkin lekin uzil-kesil ta'rifning yo'qligi ko'plab xususiy va tor ixtisosli savollarni muxokama qilish uchun to'siq hisoblanmaydi.

“Raqamli” iqtisodiyot – bu gibriddunyo sharoitlarida mavjud bo'ladigan iqtisodiyotdir. “Raqamli” (elektron) iqtisodiyot – bu axborot jumladan, shaxsiy axborotdan foydalanish hisobiga barcha qatnashchilarning ehtiyojlarini yuqori darajada qondirish uning o'ziga xos xususiyati bo'lgan iqtisodiyotdir. [3]

Bu axborot – kommunikatsiya va moliya texnologiyalarining rivojlanganligi, shuningdek, birgalikda gibriddunyoda barcha iqtisodiy faoliyat sub'ektlari – tovarlar va xizmatlar yaratish, taqsimlash, ayriboshlash va iste'mol qilish jarayoni ob'ektlari va sub'ektlarining to'laqonli o'zaro aloqa qilish imkoniyatini ta'minlaydigan infratuzilma ochiqligi tufayli aloxida o'ringa ega bo'lishi mumkin. “To'laqonli” o'zaro aloqa qilish uchun barcha iqtisodiyot ob'ektlari va sub'ektlari sezilarli raqamli tarkibiy qismlarga ega bo'lishi lozim.

«2020 yil – Ilm-ma'rifat va raqamli iqtisodiyot yili» deb e'lon qilindi. Shundan keyin fuqarolarda «raqamli iqtisodiyot» atamasi haqida ko'plab savollar tug'ila boshladi. Quyida ularning eng muhimlariga aniqlik kiritamiz.

Raqamli iqtisodiyot bu- iqtisodiy, ijtimoiy va madaniy aloqalarni raqamli texnologiyalarni qo'llash asosida amalga oshirish tizimidir.

Ba'zida u internet iqtisodiyoti, yangi iqtisodiyot yoki veb-iqtisodiyot degan terminlar bilan ham ifodalanadi. Xo'sh, raqamli iqtisodiyotning oddiy iqtisodiyotdan farqi nimada? Deylik, xaridorga poyafzal kerak. Uni bozorga tushib, o'zi bevosita tanlasa va naqd pulga sotib olsa, bu an'anaviy iqtisod. Telegramdagi biron savdo boti orqali o'ziga ma'qul tovarni tanlab, tovar egasiga pulni elektron to'lov tizimi orqali to'lash va tovarni yetkazib berish xizmati orqali olish – raqamli iqtisodiyot deyiladi. Bu – masalaning eng sodda, maishiy misoli. Aslida, hammamiz allaqachon raqamli iqtisodiyot ichidamiz, uning qulayliklaridan foydalanamiz. Masalan, oyliklarimiz plastik kartalarga tushadi, elektron to'lov orqali kommunal xizmatlar, telefon, internet, boshqa mahsulot va xizmatlarga to'lov qilamiz, elektron tarzda soliq deklaratsiyasi topshiramiz, kartadan kartaga pul o'tkazamiz, uyga taom buyurtma qilamiz va hokazo.

Raqamli iqtisodiyot, bu – noldan boshlab yaratilishi lozim bo'lgan qandaydir boshqacha iqtisodiyot emas. Bu yangi texnologiyalar, platformalar va biznes modellari yaratish hamda ularni kundalik hayotga joriy etish orqali mavjud iqtisodiyotni yangicha tizimga ko'chirish deganidir. Uning belgilari quyidagilarda aks etadi:

- yuqori darajada avtomatlashtirilganlik; -elektron hujjat almashinuvi;
- buxgalterlik va boshqaruv tizimlarining elektron integratsiyalashuvi;
- ma'lumotlar elektron bazalari;
- CRM (mijozlar bilan o'zaro munosabat tizimi) mavjudligi;
- korporativ tarmoqlar.

Raqamli iqtisodiyotning bir qator qulayliklari ham mavjud bo'lib, ular:

1. To'lovlar uchun xarajatlar kamayadi (masalan, bankka borish uchun yo'lkira va boshqa resurslar tejaladi).
2. Tovarlar va xizmatlar haqida ko'proq va tezroq ma'lumot olinadi.
3. Raqamli dunyodagi tovar va xizmatlarning jahon bozoriga chiqish imkoniyatlari katta.
4. Fidbek(iste'molchi fikri)ni tez olish hisobiga tovar va xizmatlar jadal takomillashtiriladi.
5. Tezroq, sifatliroq, qulayroq.

Raqamli iqtisodiyot insonlarning turmush darajasini sezilarli darajada oshiradi, bu uning asosiy foydasidir. U korrupsiya va «qora iqtisodiyot»ning asosiy kushandasidir. Chunki raqamlar hamma narsani muhrlaydi, xotirada saqlaydi, kerak paytda ma'lumotlarni tez taqdim etadi. Bunday sharoitda biron ma'lumotni yashirish, yashirin bitimlar tuzish, u yoki bu faoliyat haqida to'liq axborot bermaslikning iloji yo'q, kompyuter hammasini namoyon qilib qo'yadi. Ma'lumotlar ko'pligi va tizimliliigi yolg'on va qing'ir ishlarga yo'l bermaydi, chunki tizimni aldash imkonsiz. Natijada «iflos pullar»ni yuvish, mablag'larni o'g'irlash, samarasiz va maqsadsiz sarflash, oshirib yo yashirib ko'rsatish imkoni qolmaydi. Bu esa iqtisodiyotga legal mablag'lar oqimini oshiradi, soliqlar o'z vaqtida va to'g'ri to'lanadi, budjet taqsimoti ochiq bo'ladi, ijtimoiy sohaga yo'naltirilgan mablag'lar o'g'irlanmaydi, maktablar, kasalxonalar, yo'llarga ajratilgan pullar to'liq yetib boradi va hokazo. Davlatning raqamli iqtisodiyotni rivojlantirish yo'lini tanlaganligi axborot texnologiyalari sohasida va umuman, elektron hujjatlar aylanmasi sohasida yangi yo'nalishlar ochib beradi. «Raqamli texnologiyalar» tomon burilishga butunjahon internet tarmog'i va sifatli aloqaning rivojlanishi sababchi bo'ldi.

O'zbekiston Respublikasi Prezidenti huzuridagi Loyiha boshqaruvi milliy agentligi raqamli iqtisodiyotni joriy etish va rivojlantirish sohasida vakolatli organ hisoblanadi. Bundan tashqari, Iqtisodiyot, Moliya, Axborot texnologiyalari, Adliya vazirliklari va boshqa qator davlat tuzilmalari raqamli iqtisodiyotni rivojlantirish uchun o'ziga xos mas'uliyat va vazifalarga ega organlar hisoblanadi.

#### **FOYDALANILGAN ADABIYOTLAR RO'YXATI:**

1. O'zbekiston Respublikasi Prezidentining "Ilm, ma'rifat va raqamli iqtisodiyotni rivojlantirish yili" da amalga oshirishga oid Davlat dasturi to'g'risidagi Farmoni. 2020 yil 2 mart.

2. Hamdamov R., Begimqulov U., Tayloqov N. Ta'limda axborot texnologiyalari. Oliy ta'lim muassasalari uchun / R.Hamdammov, U.Begimqulov,

3. Ayupov R.X. , Baltabaeva G.R. Raqamli valyutalar bozori: innovatsiyalar va rivojlanish istiqbollari. –T: Fan va texnologiya, 2018

4. Гордеева И.В., Мультимедиа технология, Новосибирск СГГА, 2010, – 158 с.

5. Набиулина Л.М., Абдурахманова Ш.А. Мультимедийные системы и технологии. Учебник. – ГРИФ № 603-161.–Т.: Навруз, 2019. – С.160.

6. Gulyamov S. S., Abdullaev O. M. Iqtisodiyotda zamonaviy axborot tizimlari va texnologiyalari. T.:Impress Media, 2018.

**ADABIYOT DARSLARIDA TA'LIM SIFATINI OSHIRISHDA ZAMONAVIY PEDAGOGIK  
TEKNOLOGIYALARDAN FOYDALANISH**

**Avazova Nasiba Bekmatovna**

*Xorazm viloyati Yangibozor tumani 17 son umumiy o'rta ta'lim maktabi  
Ona tili va adabiyot fani o'qituvchisi*

**Sobirova Gulbahor**

*Xorazm viloyati Yangibozor tumani 22- sonli umumiy o'rta ta'lim maktabining ona  
tili va adabiyot fani o'qituvchisi*

**Annotatsiya:** *Ushbu maqolada ta'lim sifatini oshirishda interfaol usullardan foydalangan holda o'quvchilarni o'qitishdagi muammo va yechimlar haqidagi masalalar tahlil qilinadi.*

**Аннотация:** *В данной статье анализируются проблемы и решения для обучения студентов с использованием интерактивных методов повышения качества образования.*

**Annotation:** *This article analyzes the issues and solutions for teaching students using interactive methods to enhance the quality of education.*

**Kalit so'zlar:** *innovatsiya, usul, demokratlashtirish, drama, intensiv, audio matn.*

**Ключевые слова:** *инновация, метод, демократизация, драма, интенсив, аудиотекст.*

**Keywords:** *innovation, method, democratization, drama, intensive, audio text.*

*Ta'limning barcha bo'g'inlarini isloh qilishni  
boshladik. Ilm yo'q joyda qoloqlik, jaholat va to'g'ri  
yo'ldan adashish bo'ladi. Ilm-ma'rifat va yuksak  
ma'rifat kerak. Eng yaxshi meros bu yaxshi tarbiya.*

**(Sh.M.Mirziyoyev)**

Mamlakatimizda bugungi kunda ilm-fan, texnika va axborot-kommunikasiya texnologiyalari, ta'lim-tarbiya sifatini mazmun jihatidan yangi bosqichga ko'tarish maqsadida, o'qituvchilardan yanada yuksak mas'uliyat va vazifalarni amalga oshirishni talab qilmoqda. Chunki innovatsion pedagogik jarayonlar ta'lim muassasasi o'quv faoliyatining muhim komponentlaridan biriga aylanib bormoqda. Bu bejizga emas. Negaki, innovatsion pedagogik jarayonlar ta'lim xizmatlari bozorida, nafaqat u yoki bu ta'lim muassasasining raqobatbardosh bo'lishiga asos yaratadi, balki o'qituvchi va o'quvchi shaxsini intensiv rivojlantirish, o'qituvchi va o'quvchilarning birgalikdagi faoliyati va muloqotini demokratlashtirish, ta'lim-tarbiya jarayonini insonparvarlashtirish, o'quvchini faol ta'lim olish hamda o'zini shakllantirishga yo'naltirish, ta'lim texnologiyalari, metod va

vositalari hamda ta'limning moddiy-texnika bazasini modernizatsiyalash kabi vazifalarni bajaradi. Pedagoglarning kasbiy mahorati, ularning ijodkorligi, izlanuvchanligining rivojlanishini aniqlaydi. O'quvchilarning shaxs sifatida kamol topishida muhim o'rin tutadi. Shu jihatdan, innovatsion texnologiyalar asosida ta'lim jarayonlari sifat va samaradorligini oshirish muammosi shaxsni rivojlantirish va uni hayotga tayyorlashga yo'naltirilgan kompleks vazifalarni amalga oshirish bilan bog'liq bo'lgan ta'lim siyosatining bugungi kundagi muhim vazifalaridan biri hisoblanadi. Shuning uchun, umumiy o'rta ta'lim muassasalarida pedagogik innovatsiyalarni tatbiq etishda o'qituvchilarning ilmiy-metodik tayyorgarligini rivojlantirish, kasbiy faoliyatini innovatsion yo'naltirish, ularni innovatsion pedagogik jarayonlarga tayyorlash masalalariga alohida ahamiyat qaratish lozim. Ta'lim jarayonida interfaol usullarni qo'llash o'quvchilarda fanga nisbatan qiziqish uyg'otish, nutqiy malaka va ko'nikmalarni hosil qilish, ularning faoliyatini nazorat qilishda yuqori samaradorlikka erishishga yordam beradi.

Yuqoridagilarga tayangan holda, bugungi kunda adabiyot darslarining samaradorligini oshirishda zamonaviy pedagogik texnologiyalar va AKTning ahamiyati katta. Biz buni birgina "Case-study" metodi orqali kuzatishimiz mumkin. Mazkur usul turli xil g'oyalar o'rtasidagi aloqalar to'g'risida fikrlash imkoniyatini beruvchi tuzilmani aniqlashni talab etadi. Undan foydalanish inson miya faoliyatining ishlash tamoyili bilan bog'liq ravishda amalga oshadi. Bu usul o'quvchilarni faol fikrlashga chorlaydi, bilgan ma'lumotlarini yangi ma'lumot bilan bog'lashga o'rgatadi, matn mazmunini tushunib olishga qiziqish uyg'otadi.

Jahon tajribasiga tayanib, o'quvchilarning keysni hal etish texnologiyasi ikki bosqichdan iborat bo'lsa, ta'limiy maqsadlarga erishishda yanada ko'proq samaraga erishish mumkin:

Birinchi bosqich – keysni hal etish bo'yicha individual (sinf dan tashqari) ish.

Ikkinchi bosqich – keysga asoslangan holda birgalikda jamoa bo'lib (sinf da) ishlash.

Keysni yechish natijalari - kichik guruhlar tomonidan taqdimot o'tkazadi va real vaziyat yechimiga doir o'z variantlarini taqdim etadi.

Biz buni Abdurauf Fitratning "Abulfayzxon " dramasi mavzusi orqali amalda ko'ramiz:

Keysni amaliyotga tadbiq qilishdan oldin ishchi guruh o'z ishchi dastur rejasini tuzib oladi va rejaga muvofiq ishlar taqsimlanadi.

T/r	Taqdimot mavzulari	O'quvchilar uchun amal qilish muddati	O'qituvchi nazorati
1	Asar matnini to'liq o'qish	Sentabr oyining birinchi yarmi	Sentabr oyining ikkinchi yarmi
2	Asardan audio matnlar tayyorlash	Oktabr oyining birinchi haftasi	Oktabr oyining ikkinchi haftasi
3	Har bir guruhga	Oktabr oyining	Oktabr oyining

	taalluqli muammoli tayyorgarlik bo'lgan vaziyatga	uchinchi haftasi	to'rtinchi haftasi
4	Asardagi tarixiy va to'qima obrazlarni topish	Noyabr oyining birinchi haftasi	Noyabr oyining ikkinchi haftasi
5	Asar matnidan foydalanib Buxoro amirligida iste'molda bo'lgan saroydagi lavozim so'zlarni topish	Noyabr oyining uchinchi haftasi	Noyabr oyining to'rtinchi haftasi
6	Asardagi tarixiy voqealarni aniqlash	Dekabr oyining birinchi haftasi	Dekabr oyining ikkinchi haftasi

Birinchi bosqich – keysni hal etish bo'yicha individual (sinfдан tashqari) ish.

Keysni hal etish – individual (sinfдан tashqari) ish bo'lganligi uchun yuqoridagi taqvimiy ish rejasiga asosan:

- birinchidan drama oldindan har bir o'quvchiga o'qib kelishga uy vazifasi sifatida beriladi (Sentabr oyining birinchi yarmi );

- ikkinchidan AKTdan ham samarali foydalangan holda, mobil telefondan foydalanib muammoli vaziyatga javob bo'luvchi asar parchasidan audio matn tayyorlab kelish topshirig'i beriladi (Oktabr oyining birinchi haftasi).

Birinchi bosqich yakuni bo'yicha o'qituvchi o'quvchilarning bilimini, asarni to'liq o'qiganligini, audio matnlarning qay darajada mazmunli va sifatli tayyorlanganligini tekshirib, ularni keyingi bosqichga yo'naltiradi.

Ikkinchi bosqich – keysga asoslangan holda birgalikda jamoa bo'lib (sinfda) ishlash.

O'qituvchi loyihaning ikkinchi bosqichida taqvimiy ish rejaning 3-4-5-6- topshiriqlari asosida o'quvchilarni guruhlarda ishlashga yo'naltiradi. Shunga asoslangan holda sinf loyiha mavzusidan kelib chiqib, quyidagi guruhlariga ajratiladi va har bir guruh uchun muammoli vaziyat turi aniqlanadi. Muammoli vaziyat har bir guruhga alohida jadval asosida ishlash uchun beriladi.

#### **“Ajdod” guruhiga topshiriq.**

<b>Muammoli vaziyat turi</b>	<b>Asardagi tarixiy shaxslar</b>	<b>Asardagi to'qima obrazlar</b>
Asardagi tarixiy va to'qima obrazlarni topish (Noyabr oyining birinchi haftasi)	Abulfayzxon Nodirshoh Hakimbiy Mirvafo Ibrohimbiy	Davlat Ulfat qozi Nizom

**“Avlod” guruhiga topshiriq.**

<b>Muammoli vaziyat turi</b>	<b>Buxoro amirligida iste'molda bo'lib bugungi kunda ham ishlatilish doirasi cheklanmagan so'zlar</b>	<b>Bugungi kunda iste'mol doirasi cheklangan so'zlar</b>
Asar matnidan foydalanib Buxoro amirligida iste'molda bo'lgan saroydagi lavozim so'zlarni topish (Noyabr oyining uchinchi haftasi)	Dasturxonchi Shayxulislom Muftiy Mulla	Amir Haram boshlig'i Qozikalon Jallod Otaliq To'qsabo

**“Vorisi” guruhiga topshiriq.**

<b>Muammoli vaziyat turi</b>	<b>Asardagi tarixiy voqealar</b>	<b>Davlat boshqaruvi bilan bog'liq bo'lgan tarixiy shaxslar haqidagi asarlar</b>
Asardagi tarixiy voqealarni aniqlash (Dekabr oyining birinchi haftasi)	Abulfayzxonning taxtga chiqishi; Abulfayzxonning taxtdan ag'darilishi; Abdulmo'minning o'ldirilishi; Eron shohining Buxoroni egallashi; Buxoro taxtiga Yangi sulola Mangi'tlarning kelishi; Buxoro xonligining Buxoro amirligiga o'tishi	“Mirzo Ulug'bek” fojiasi “Yulduzli tunlar” romani “Avlodlar dovoni” romani “Sulton Jaloliddin Manguberdi” “Sohibqiron” dramasi “Iskandar Zulqarnayn” ertak-doston “Boburnoma”

Har bir guruh berilgan topshiriqni A2 formatidagi qog'ozga namunadagidek qilib tayyorlaydilar. Tayyorlangan ish o'qituvchi tomonidan tekshirilib ochiq dars jarayoniga taqdim qilinadi. Har bir guruh jamoa bo'lib ishlagan holda eng tashabbuskor o'quvchini guruh sardori qilib tayinlaydilar va boshqa o'quvchilar shu sardorga ma'lumotlarni to'plashda jonbozlik ko'rsatadilar.

Bugungi kunda diniy ekstremizm atalmish tushuncha, to'g'ridan- to'g'ri xohlagan joyiga kirib boradi. U hech qanaqanki hudud va makon tanlamaydi. Qayerdagi g'oyaviy bo'shliq bo'lsa o'sha joyga kirib boraveradi. Loyiha uchun aynan ushbu asarni tanlashimizdan maqsad ham shundan iboratki, inson ongida g'oyaviy bo'shliq mavjud bo'lsa, uni yot, buzg'unchi g'oyalar bilan to'ldirish oson. Aynan shunday holatni “Abulfayzxon” dramasiidagi Eron shohi Nodir shoh timsolida ko'rishimiz mumkin. Asarning uchinchi pardasi Nodir shoh va uning o'g'li Rizoqulixon suhbatini bilan boshlanadi.

Nodir shoh: "... Har o'lkani urushib olmoq siyosat emas. Urush choralarning eng so'ngg'isidir. Bir o'lkani olmoq uchun eng yaxshi chora shul o'lkaning o'zidan do'stlar topmoq, shularni ishlatmakdir. Sen Qarshidagi urushni to'xtatmasa eding, u vaqt Buxorog'a ko'mak uchun Xiva qo'shuni yetib kelar edi. Ish qiyinlashib qolar edi. Qarshidan qaytg'aningdan bu kungacha biz tirishdik, Hakimbiy qo'lg'a oldiq. Uning qo'li bilan Buxoroni Xivadan uzoqlashtirdiq. Buxoro bu kun bizniki. Erta Xivani ham yolg'uzg'ina yoqalab, bo'g'ushimiz qulay bo'ladi"<sup>1</sup>, deya Hakimbiy va uning o'g'li Rahimbiyga ishora qiladi. Chunki Hakimbiy Nodir shohdan o'g'lini taxtga o'tqizish va'dasini olib ulgurgan edi.

Shunday ekan bugungi kunda mamlakatimizda "Jaholatga qarshi- ma'rifat" degan ezgu g'oya asosida islom dinining insonparvarlik mohiyatini, tinchlik va do'stlik kabi oliyjanob maqsadlarga xizmat qilishini targ'ib etish kun tartibimizdagi doimiy masalalardan biri bo'lib qoladi.

O'sib kelayotgan yosh avlodning hayotda uchraydigan turli xil buzg'unchi g'oyalar qurboniga aylanmasligiga, mustaqil fikrlash qobiliyatiga ega bo'lishligiga zamin yaratadi. O'quvchilar o'tmish va bugunni qiyoslagan holda o'tmishdagi qilingan xatolarga yo'l qo'ymaslikka, bugungi nurafshon kunda mamlakatimiz taraqqiyotining ishonchli qo'lda ekanligiga o'zlarida kuch topadi.

Ushbu loyihadan ko'zlangan maqsad shundan iboratki: mahoratli pedagog yosh kadrlar salohiyatini oshirishda zamonaviy axborot kommunikatsion texnologiyalaridan oqilona foydalansa, o'quvchilarning bilim, ko'nikma va malakalarini rivojlantirishga erishadi.

Har bir soha yuzasidan yozilgan mukammal asarlar juda oz, boshqalarida esa mana shu oz asarlarda birmuncha to'la va tiniq yoritilgan narsalar takrorlanib, suyultirilib, buziladi. Shunday ekan har bir o'qiyotgan asarimiz va har bir yozilajak kitob insonni ma'nau yuksaklikka chorlovchi kuch bo'lsa, har bir dars, mohir pedagogdan katta kuchni talab qiladigan yangi yozilajak asardir.

Abdurauf Fitrat "Saylanma"<sup>1</sup> - "Tamaddun" Toshkent - 2011. 208-bet.

#### **FOYDALANILGAN ADABIYOTLAR RO'YXATI:**

1. O'zbekiston Respublikasi Prezidenti Shavkat Mirziyoyevning Oliy Majlisga Murojaatnomasi. 24-yanvar 2020-yil.
2. Abdurauf Fitrat "Saylanma" - "Tamaddun", Toshkent - 2011.
3. Golish L.V., Fayzullaeva D.M. Pedagogik texnologiyalarni loyihalashtirish va rejalashtirish. – T.: TDIU, 2010.
4. Yo'ldoshev J.G'., Usmonov S. Ilg'or pedagogik texnologiyalar. – T.: O'qituvchi, 2004.
5. Tolipov O'.Q., Usmonboyeva M. Pedagogik texnologiya: nazariya va amaliyot. – T.: Fan, 2005.



## INGLIZ TILINI O'QITISHDA ZAMONAVIY INNOVATSION TEXNOLOGIYALARIDAN FOYDALANISH

**Suxrobjon Xidirov**

*Denov tadbirkorlik va pedagogika instituti talabasi*

Mamlakatimiz mustaqillikka erishgandan so'ng, chet tillarini o'rgatishga qiziqish oshdi va yoshlar uchun ko'plab imkoniyatlar yaratib berildi. Birinchi prezidentimiz Islom Karimov aytganlaridek, "Hozirgi paytda xorijiy tillarni o'rgatishga yurtimizda katta ahamiyat berilmoqda. Bu ham albatta, bejiz emas. Bugun jahon hamjamiyati o'ziga munosib o'rin egallashga intilayotgan mamlakatlarimiz uchun, chet ellik sheriklarimiz bilan hamjihatlikda, hamkorlikda o'z buyuk kelajagini qurayotgan xalqimiz uchun xorijiy tillarni mukammal bilishning ahamiyatini baholashning hojati yo'qdir". Ushbu fikrlarning mantiqiy davomi sifatida 2012 yil 10 dekabrda qabul qilingan "Chet tillarini" o'rgatish tizimini yanada takomillashtirish chora tadbirlari to'g'risida"gi Prezident Qarori chet tillarini o'rganish imkoniyatlarini kengaytirdi. Respublikamizda chet tilining o'qitilishi, chet tili o'qituvchilarining bilim va ko'nikmalarini baholashning umumevropa ramkalari tavsiyanomalari (CEFR) ga mos ravishda yangi usul va talablari ishlab chiqildi. Unga ko'ra umumta'lim maktablari va kasb-hunar kollejlari o'quvchilari uchun darsliklar yaratildi. Ushbu talablarga mos ravishda o'quv xonalari stendlar va yangi axborot kommunikativ texnikalar bilan jihozlandi. Chet tili o'rganishga bo'lgan talab ham kundan kunga oshib bormoqda. Chet tili fani to'rt aspectga (o'qish, yoish, tinglab tushunish va gapirish) bo'linib, ularning har biri bo'yicha alohida tushuncha va ko'nikmalar berilmoqda. Ta'lim texnologiyalari, bu ta'lim jarayonida zamonaviy axborot texnologiyalaridan unumli foydalanishdir. Shuningdek, ta'lim jarayoniga zamonaviy innovatsion texnologiyalarini olib kirish orqali ta'lim sifati va samaradorligini oshirishni nazarda tutadi. Xususan, chet tilini o'rganishda bunday axborot-kommunikatsion texnologiyalardan foydalanishning bir qancha afzalliklari mavjuddir. Til o'rganish va o'qitishda zamonaviy texnologiyaning roli beqiyosdir. Texnologik vositalardan foydalanish chet tili o'rganishning har bir aspect (o'qish, yoish, tinglab tushunish va gapirish)ida qo'l keladi. Masalan, tinglab tushunish uchun, albatta kompyuter, player, CD diskarsiz bu jarayonni amalga oshirish mumkin emas. Tinglab tushunish til o'rganishning eng muhim qismlaridan biridir. Bunda o'quvchi bir paytning o'zida so'zlovchining talaffuzi, grammatik qoidalarga rioya qilganligi, so'z boyligi va uning ma'nolariga e'tibor berishi talab qilinadi. Ta'lim jarayonida zamonaviy texnologiyalardan foydalanishda o'quvchilar ham axborot — kommunikatsion texnologiyalarni yaxshi bilish va ulardan foydalana olishi muhim omil hisoblanadi. Chet tilini zamonaviy texnologiyalardan foydalanib o'rgatish va o'rganish eng samador usullardan biridir. Bu jarayonda, jumladan: – kompyuterlardan foydalanganda o'quvchi chet tilidagi video rolidlarni, namoyishlarni, dialoglarni kino yoki multfilmlarni ham ko'rish ham eshitishi mumkin; – chet tilidagi radio eshittirishlar va televideniadagi

dasturlarni eshitish va tomosha qilish mumkin; – ancha an’anaviy usul hisoblanadigan magnitafon va cassetalardan foydalanish; – CD pleyerlardan foydalanish mumkin. Bu texnik vositalardan foydalanish o’quvchilarning chet tilini o’rganishlari jarayonini qiziarliroq va samaraliroq bo’lishini ta’minlaydi [1]. Bugungi kunda maktablarda interfaol o’yinlar orqali dars o’tish an’anaga aylanib bormoqda. Ma’lumki, darsning turli xil o’yinlar asosida o’tilishi o’quvchilarning imkoniyatlarini namoyish etish, diqqatni jamlash, bilim va ko’nikmalarini oshirish va kuchli bo’lishlarini ta’minlaydi. O’yin texnologiyasidan foydalanishning asosini o’quvchini faollashtiruvchi va jadallashtiruvchi faoliyat tashkil etadi. Psixologlarning ta’kidlashlaricha, o’yinli faoliyatning psixologik mexanizmlari shaxsning o’zini namoyon qilish, hayotda barqaror o’rnini topish, o’zini o’zi boshqarish, o’z imkoniyatlarini amalga oshirishning fundamental ehtiyojlariga tayanadi. Har qanday o’yin zamirida umumiy qabul qilingan ta’lim prinsiplari, taktikasi yotishi kerak. O’quv o’yinlariga o’quv predmetlari asos qilib olinishi kerak. O’yinlar jarayonida o’quvchi oddiy darsga qaraganda bu mashg’ulotga qiziqibroq yondashadi va bemalol faoliyat ko’rsatadi. Ta’kidlash lozimki, o’yin eng avallo, o’qitishning bir usulidir. O’quvchilar o’yinli darslarga qiziqib qatnashadilar, g’alaba qozonishga intiladilar, o’qituvchi ular orqali o’quvchiga ta’lim-tarbiya ham beradi. O’quvchi inglizcha o’yin o’ynab, gapira olarkanman, tinglab tushuna olarkanman, yoza olarkanman, deb ishonadi, qiziqadi [2]. Biz bilamizki, hozirgi ta’lim jarayonida o’quvchi sub’ekt bo’lishi lozim. Bunda ko’proq interfaol metodlarga e’tiborni qaratish ta’lim samaradorligini oshiradi. Ingliz tili darslariga qo’yilgan eng muhim talablardan biri talabalarni mustaqil fikrlashga o’rgatishdir. Bugungi kunda ingliz tili o’qituvchilari Amerika Qo’shma Statlari, Angliya pedagoglari tajribasiga tayangan holda quyidagi innovatsion metodlardan foydalanib kelishmoqda: – “Muammoli vaziyat yechimi” (Creative Problem Solving) bu usulni qo’llash uchun hikoyaning boshlanishi o’qib beriladi qanday yakun topishi o’quvchilar, talabalar hukmiga havola qilinadi; – “Quvnoq topishmoqlar” (Merry Riddles) o’quvchilarga topishmoqlar o’rgatish Ingliz tilini o’rgatishda muhim ahamiyatga ega, ular o’zlariga notanish bo’lgan so’zlarni o’rganadilar va o’ylab topishmoq javobini topadilar; – “Tezkor javob” (Quick answers) o’tilgan dars samaradorligini oshirishda yordam beradi; – “Chigil yozdi” (“Warm-up exercises”) o’quvchilarni darsga qiziqtirish uchun sinfda har xil o’yinlardan foydalanish [3]; – “Pantomima” (pantomime) bu usul juda qiyin mavzular tushuntirilishi kerak bo’lgan darsda yoki yozma mashqlar bajarilib, talabalar charchagan paytda foydalanilsa bo’ladi; – “Hikoya zanjiri” (a chain story) usuli o’quvchilarning og’zaki nutqini o’stirishda yordam beradi; – “Rolli o’yinlar” (Acting characters) bu usul darsning barcha tiplarida qo’llanilishi mumkin. Hunarga o’rgatish uchun “Interpreter”, “Translator”, “Writer”, “Poet” kabi kasbdagi kishilar darsda ishtirok etishib o’quvchilar bilan suhbatlashishlari mumkin; – “Allomalar yig’ini” (Thinkers meeting) U.Shekspir, A.Navoiy, R.Burns kabi shoirlar va yozuvchilarni “taklif qilish” mumkin. Bunday paytda ular aytib ketgan hikmatli so’zlardan darsda foydalanish yoshlarni komil inson bo’lib tarbiyalanishiga yordam beradi; – “Rasmlar so’zlaganda” (When pictures speak) usuli ancha qulay bo’lib, ingliz tilini

o'rgatishda, talaba, o'quvchilarning og'zaki nutqini rivojlantirishda yordam beradi, buning uchun mavzuga oid rasmlardan foydalanish lozim; – Kviz kartochkalari (quiz cards) o'quvchilarning soniga qarab kartochkalar tarqatiladi va hamma talabalar bir vaqtda darsda ishtirok etish imkonini beradi bu esa vaqtni tejaydi [4]. Ko'rib chiqqanimizdek, har bir innovatsion texnologiya o'ziga xos afzallik jihatlariga egadir. Bunday usullarning barchasida o'qituvchi va o'quvchi o'rtasidagi hamkorlik, o'quvchining ta'lim jarayonidagi faol harakati ko'zda tutiladi [5]. Xulosa qilib aytganda, Ingliz tili darslarida innovatsion usullarni qo'llash natijasida o'quvchilarning mantiqiy fikrlash qobiliyatlari rivojlanadi, nutqi ravonlashadi, tez va to'g'ri javob berish malakasi shakllanadi. Bunday usullar o'quvchida bilimga ishtiyoq uyg'otadi. O'quvchi darslarga puxta hozirlik ko'rishga intiladi. Bu esa o'quvchilarni ta'lim jarayonining faol sub'yektlariga aylantiradi. Ta'lim tizimi o'z oldiga erkin fikrlovchi, barkamol, yetuk shaxsni tarbiyalashni vazifa qilib qo'yar ekan, kelgusida biz bo'lajak o'qituvchilar innovatsion texnologiyalardan samarali foydalanish yo'llarini yanada mukammalroq ishlab chiqshimiz bilan o'z xissamizni qo'shishimiz mumkin.

Adabiyot: Bekmuratova U. B. "Ingliz tilini o'qitishda innovatsion texnologiyalardan foydalanish" mavzusida referat. Toshkent — 2012 yil Otaboeva, M. P. Chet tilini o'qitishda zamonaviy innovatsion texnologiyalaridan foydalanish va uning samaradorligi / M. P. Otaboeva. — Текст: непосредственный, электронный // Молодой ученый. — 2017. — № 4.2 (138.2). — С. 36–37. — URL: <https://moluch.ru/archive/138/39058/> (дата обращения: 27.04.2020) N. Q. Xatamova, M.N.mirzayeva. "INGLIZ TILI DARSLARIDA QO'LLANILADIGAN INTERFAOL USULLAR" (uslubiy qo'llanma), Navoiy, 2006, 40 bet. M. Xoldorova, N. Fayziyeva, F. Rixsittilayeva. "CHET TILINI O'QITISHDA YORDAMCHI VOSITALARDAN FOYDALANISH". Toshkent: Nizomiy nomidagi TDPU, 2005 O'.Hoshimov, I. Yoqubov. "INGLIZ TILI O'QITISH METODIKASI" (o'quv qo'llanma) Toshkent: "Sharq" nashriyoti, 2003 Основные термины (генерируются автоматически): INGLIZ, TILI, CEFR, CHET, DARSLARIDA, FOYDALANISH, INTERFAOL, METODIKASI, TDPU, TILINI. Ключевые слова chet tili, o'yin, innovatsion texnologiya, texnologik vositalar, usullar, metodlar Похожие статьи Chet tilini o'qitishda zamonaviy innovatsion texnologiyalaridan... Chet tili darslarining o'qitilishi jarayonida ilg'or pedagogik texnologiyalarni, interfaol, innovatsion usullardan Chet tilini o'rganish va o'qitish jarayonida undan unumli foydalanishning eng samarali usullardan hisoblanadi. Согласно «Общеввропейской рамке владения языками» (CEFR... Chet tili darslarida interfaol uslublardan foydalanishning ahamiyati Interfaol o'qitish usullari ayniqsa, amaliy mashg'ulotlarda yaxshi samara beradi. Interfaol o'qitish usullarini qo'llashda o'qituvchining vazifasi guruh ishlarini tashkil qilishdan va mikroguruh yetakchilarini boshqarish (ya'ni dirijyorlik)dan iborat bo'ladi. Demak, o'qituvchi boshqaruvchi, yo'naltiruvchi bo'lishi... O'zbek tili darslarida interfaol usullardan foydalanish Maqolada dars mashg'ulotlarida interfaol usullardan foydalanish xususida so'z boradi. Ayniqsa, o'zga tilli guruhlarda o'zbek tili darslarini olib borishda «Keys-stadi», «Pantomimo», «Bir jumladan iborat hikoya» va «Qaynoq ko'ptokcha» kabi usullardan foydalanish mumkinligi

batafsil yoritiladi. Chet tili darslarida turli ijtimoiy shakllardan foydalanish metodikasi juft bo'lib ishlash chet tili darslarida juda qulay iftimoiy shakl hisoblanadi. Agar o'quvchi juft bo'lib ishlasa chet tili darslarida notanish matnni Shuning uchun ijtimoiy shakllar, ulardan foydalanish, rejalashtirish va bajarish bo'yicha nazariy bilimlar o'qituvchining harakat qilish qobiliyatining muhim... Nemis tili darslarida filmlardan foydalanishning asosiy me'yorlari Hozirgi zamonda ma'lum bir chet tilini bilish katta ahamiyatga ega bo'lib, uni o'rganish usullari turlichadir. Ulardan biri bu — til sohiblari tomonidan ishlangan kino-va multiplikatsion filmlarni tomosha qilish hisoblanadi. Chet tillarni o'qitishda rolli o'yinlardan foydalanish | Молодой ученый Songi yillarda chet tillarini o'rganishga qiziqish sezilarli darajada oshdi. Bunga davlatimizning mustaqillikdan keyin chet tilini rivojlantirishga qaratilgan farmon, chora va tadbirlari ham sabab bo'lmoqda. Bu esa biz chet tili o'qituvchilari oldiga talabalarning chet tiliga qiziqishini oshirish uchun... Kasb-hunar kollejarida ingliz tili o'qitishning hozirgi ahvoli Ingliz tili uchun esa bunday imkoniyat mavjud emas. Ingliz tili darslarida o'quvchilarga muloqotni o'rgatish maqsadida sun'iy nutqiy vaziyatlarni vujudga Bu borada chet til o'qitish umumiy metodikasi mualliflarining fikriga qo'shiladi va ingliz tilini yuqoridagi ikki guruh o'rtasidagi predmet deb hisoblaydi. O'zbekiston Respublikasida uzluksiz ta'lim tizimini rivojlantirish Ushbu maqolada O'zbekiston Respublikasi tomonidan ta'lim soxa bo'yicha olib borilayotgan islohotlar ochib berilgan. O'zbekistondagi chet-tiliga bo'lgan qiziqish hamda chet-tilini mukammal egallash yuzasidan qilinayotgan ishalar ko'rsatib o'tilgan. Ona tili darslarida o'quvchilarni mustaqil fikrlashga o'rgatuvchi... Ushbu maqolada ona tili fani bo'yicha o'quv mashg'ulotlarida interaktiv usullardan foydalanish, dars samaradorligining qay darajada oshishi muammoligi ko'rsatilgan. Shuningdek, muallif o'quvchining diqqatini jamlashda, topqirlik...

## JUDGING PEOPLE'S CHARACTER DEPENDING ON PHYSICAL APPEARANCE

**Yorqulova Shahrizoda Ikrom qizi**

*Student of Samarqand State University (Kattakurgan branch)*

**Ushbu maqolada:** *Insonning tashqi ko'rinishiga qarab uning ichki dunyosini yoritishga harakat qildim. bir insonning ichki olami go'zal bo'lsa, bu uning yuziga nur ato etadi. Alloh taolo barcha insonni chiroyli siyratda yaratdi va barchaga chiroyli qalb ato etdi. Shularni inson hayoti davomida to'g'ri yo'naltira olishi, uning tarbiya bilan chambarchas bog'liqdir. Insonning ko'zlari hech qachon aldamaydi. Inson odamlar davrasida o'zini tutishi kam hal bo'lishi uning yaxshi tarbiya topganidan dalolat beradi. Yaxshi tarbiya ko'rgan insonning esa ichki olami go'zal qalbi pok bo'ladi. Har bir insonni haraktiri har xil bo'ladi.*

**Annotation:** *In this article It is illuminated the inner world of a person based on his external appearance. If the inner world of a person is beautiful ,it gives light to his face. Alloh Almighty created every human being with a beautiful appearance and give everyone a beautiful heart. Being able to direct these things correctly during a person is life is closely relative to his upbringing. The fact that a person behaves himself in the company of people and does not talk much indicates that he had received a good education.*

**Key words:** *A vocabulary of culture and Society Wikipedia, pure of heart sincere inner world choleric temperament, sanguine temperament, the melancholic, phlegmatic.*

We can determine the inner world of a person by looking at his external appearance. Because the inner world of every person is transferred to his face. That is our Lord has given light to the faces of beautiful, pure-hearted people. Let this light not fade from our faces, dear ones. People of different characters. Someone is cheerful, someone is sad and someone has an avenging man. All these things are related to his inner world and character. If a person had received a good education be reflected in his problems with people. May Allah make each of us among his beloved Servants.

### APPENDIX:

Education is the greatest legacy of a person to his children during his lifetime. God's Kaaba is the heart of people. God does not discriminate anyone based on their appearance. All of us are Muslims, so let's think deeply. Let's appreciate people's hearts, let's refrain from bad vices, even worldly beauty, in our own hands.

**1. Choleric** -CHOLERIC TEMPERAMENT-is distinguished by rapid and strong emotional excitement, stability. The emotion of people with a choleric temperament are clearly visible in their choleric are prone with this temperament are agile.

**2. Sanguine temperament** is characterized by a quick strong excitement of emotions, but is unstable. People with a sanguine temperament have frequent mood swings, and one mood can quickly

**3. The melancholic temperament** is characterized by slow but strong agitation and staidly of emotion. Melancholic tend to have a stable continuous mood, but the outward expression of their feeling is very weak.

**4. Phlegmatic temperament** is distinguished by a very slow, weak arousal of emotions and does not last long. People with a phlegmatic temperament are weak in outward expression of their emotions.

#### **USED LITERATURE:**

1. Ibodullayev Z.R. "AsabvaRuhiyat" kitobi.
2. Hudoyberdi To'htaboyev. "Jannati Odamlar" 2007.
3. <https://avitsenna.uz>

## GENDER EQUALITY

**Mirjavharova Feruza Usmonjonovna**

*teacher of constitutional law at Fergana region legal technical school,  
3rd level lawyer*

*It is a clear fact that the spiritual level of any nation is first determined by the spiritual level of the women of that country.*

**Shavkat Mirziyoyev**

**Annotation:** *This article talks about gender equality, the concept of equality, and the ongoing work on the issue of gender equality in the Republic of Uzbekistan.*

Gender equality and sexual equality, more precisely: equality between men and women, is a concept that implies the achievement of equal rights between men and women in the family and other legal relationships. According to some researchers, gender equality is the next stage of socio-sexual relations after the patriarchal system. The principle of gender equality is to study and eliminate all social barriers that prevent a person from emerging as a person, as well as to create equal social opportunities for realizing the personality of men and women in all spheres of life.

Uzbekistan began participating in the list of gender equality indicators from 2019. According to the status of 2019, the gender equality indicator of Uzbekistan took the 62nd place among 189 countries on the list. According to experts of the United Nations Population Fund (UNFPA), 29 women out of every 100,000 in Uzbekistan die due to gender inequality, and the birth rate for every thousand adolescent girls aged 15-19 is 23.8.

Along with Uzbekistan, Costa Rica and Uruguay are also on the 62nd place on the list of gender equality indicators with an indicator of 0.288. Kazakhstan ranks 44th, Kyrgyzstan 82nd, and Tajikistan 70th among the Central Asian countries, and Turkmenistan is not included in this list.

On September 2, 2019, the Law of the Republic of Uzbekistan No. 562 "On guarantees of equal rights and opportunities for women and men" was adopted in Uzbekistan. The Gender Equality Commission has been operating in Uzbekistan since 2019. The Chairperson of the Senate of the Oliy Majlis Tanzila Narbaeva is the Chairperson of the Commission on Ensuring Gender Equality of the Republic of Uzbekistan.

Norway has the Nordic Institute for Gender Equality (established in 1970 with the support of the Nordic Council of Ministers) which funds equal opportunities projects.

Critics of this concept state that the concept of equality is equal opportunities for all, citing the main postulates. Critics of the concept of gender equality consider it almost

impossible because "men and women are different and not only physiologically but also mentally" and therefore "there can be no question" when it comes to "equality" because society. If men are forced to do the things that women love (going to the shops, buying clothes, decorating their faces with cosmetics, taking care of the children, cleaning the house), they cannot be happy. A woman, on the other hand, will not be happy if society forces her to do only men's work: chopping wood, repairing cars, driving a bulldozer. According to some sociologists, the mentality, behavioral motives and way of thinking are dominated by gender in modern society.

Critics of the concept of equality, although they recognize the essence of the concept in general, give it another definition: Gender equality is the opportunity for a woman to develop as a woman, and a man as a man.

On October 31 of this year, the Committee on Women and Gender Equality of the Senate of the Oliy Majlis of the Republic of Uzbekistan, the Institute of Legislative Problems and Parliamentary Research, the State Committee on Family and Women, and the United States Development Agency's "Legal Reforms in Uzbekistan" program, a roundtable discussion was held on the presentation of the practical manual on gender-legal expertise.

The issue of strengthening Uzbekistan's position in international indexes was discussed.

The Oliy Majlis Senate Committee on Women and Gender Equality held a roundtable discussion on "Improving Uzbekistan's position in the World Bank's Women, Business and the Law" index. was carried out.

According to the Decree of the President of the Republic of Uzbekistan dated August 23, 2022, the World Bank's "Women, Business and Law" index was included in the list of international rankings and indices of priority for the Republic of Uzbekistan, and the State Agency for Family and Women became the responsible state body for it. girls' state committee was established.

Today, the "Women, Business and Law" index covers 190 countries and includes 8 indicators (Freedom of movement, work, working conditions, marriage, parenthood, entrepreneurship, property ownership, pension). assesses the legal differences between men's and women's potential to use economic opportunities in the country.

Each indicator represents a separate stage in a woman's career. The methodology was developed as an easily reproducible measure of the legal environment for women as entrepreneurs and employees.

The index is updated based on feedback from respondents qualified in family, labor and criminal law.

Currently, our country ranks 120th in the World Bank's "Women, Business and Law" index, scoring 70.6 points out of 100.



By the Decree of the President of our country dated June 2, 2020, the most important indicators of efficiency in terms of international ratings and indices, which are a priority for the Republic of Uzbekistan, have been approved.

According to him, Uzbekistan should score 88.1 points in the "Women, business and law" index in 2022, but the current indicator of our country has not changed since 2020.

It was emphasized by the committee that appropriate measures should be taken to eliminate the above-mentioned shortcomings, to improve the position of our country in a number of ratings and indexes, as well as in the World Bank's "Women, Business and Law" index.

In particular, to analyze the data and evaluation methodology of the World Bank's "Women, Business and Law" index for 2022 together with the interested agencies and organizations, to conduct an inventory of the NSCs adopted in this direction during 2021-2022, to analyze the data attention was drawn to the importance of issues of timely submission.

Protection of women from violence is always in focus

Yesterday, the chairperson of the Women's and Gender Equality Committee of the Oliy Majlis Senate, M. Kadirkhonova, participated in a roundtable discussion organized to improve the effectiveness of the Republican Center for Rehabilitation and Adaptation of Women under the State Committee for Family and Women.

It includes the issues of rehabilitation and adaptation of women who have suffered from harassment and violence, as well as the prevention of suicide, working with protection orders, protecting the health of the affected women, studying their mental state and ensuring that they are monitored. the issues of training them for professions in high demand in the cocktail market, establishing an efficient system of "Social Counseling Houses" were widely discussed.

At the event, the participants received answers to the questions they were interested in, and at the same time expressed their suggestions for improving the legal framework.

The problems of women who are on probation and have returned from migration have been resolved

Yesterday, in "Sharq Yulduzi" neighborhood of Uchtepa district of Tashkent city, the chairman of the Senate Committee on Women and Gender Equality M. Kadirkhonova discussed the issue of social support and employment of migrant workers who returned from abroad and women on probation. held a meeting on Officials of the Ministry of Internal Affairs, Employment and Labor Relations, Ministry of Health, People's Bank, employees of relevant organizations and institutions were also involved in the process.

Women who were on probation and returned from migration took part in it and addressed the issues that concern them.

They were given legal advice and explanations by official organizations on employment, medical services, execution of court decisions, housing and other issues.

Several appeals were resolved on the spot by the Chairman of the Committee.

In particular, citizen M. Yoldasheva asked for help for treatment with the diagnosis of angina pectoris of the III-functional class, hypertension disease of the II degree. Under the responsibility of an employee of the Ministry of Health, practical assistance was provided in obtaining a warrant for a citizen to be treated in a city clinical hospital.

In addition, G. Vahobova, who applied for a job, was referred to the district employment assistance center and her employment was monitored due to the fact that her education is medium-special, her profession is a driver.

The single woman D. Khalikova was placed in a family dormitory, taking into account her permanent registration and her housing burden, and measures were taken to put her on the permanent registration.

Legal explanations were given to N. Komilova and M. Yuldasheva, who applied for the termination of their convictions.

The chairman of the committee gave relevant instructions to the relevant ministries and agencies, the officials in the region to fully study the appeals and take appropriate measures.

In addition, the Committee's control over the implementation of issues in the appeals considered during the interview was established.

## MAKTABGACHA YOSHDAGI BOLALARDA JISMONIY TARBIYANING AHAMIYATI

Xayitova Olmaxon  
Muhammadiyeva Mehrangiz  
Abdullayeva Nilufar

*Denov tadbirkorlik va pedagogika instituti 4-bosqich(sirtqi) talabasi*

**Annotatsiya:** *Ta'lim va tarbiyaning umumiy tizimida maktabgacha yoshdagi bolalarning jismoniy tarbiyasi alohida o'rin tutadi. Har tomonlama rivojlanishning asosi sifatida jismoniy tarbiyaning ahamiyatini belgilaydigan muhim vazifa – bu o'z harakatlarini yaxshi biladigan, jismoniy mashqlarni yaxshi ko'radigan, o'z muhitiga mustaqil ravishda yo'naltirilgan, maktabda o'rganishga va keyinchalik faol ijodiy qobiliyatga ega bo'lgan sog'lom bolani shakllantirishdir.*

**Abstrakt:** *Jismoniy faoliyat. Aynan maktabgacha yoshdagi bolalikda maqsadli pedagogik ta'sir ko'rsatish natijasida shaxsning har tomonlama barkamol rivojlanishi uchun zarur bo'lgan salomatlik, umumiy chidamlilik va mehnat qobiliyati, hayotiy faollik va boshqa sifatlar shakllanadi. Jismoniy sifatlar, harakat qobiliyatlari va qobiliyatlarini shakllantirish bolaning aqliy rivojlanishi, estetik his-tuyg'ulari va axloqiy-irodaviy shaxsiyat xususiyatlarini tarbiyalash bilan chambarchas bog'liq. Bir qator olimlar jismoniy tarbiya vazifalariga alohida e'tibor qaratishlari kerak. Aqliy, axloqiy, estetik va mehnat tarbiyasi vazifalari bilan kompleks va o'zaro bog'langan holda hal etilishi lozim.*

**Kalit so'zlar :** *jismoniy tarbiya, bolalar sport o'yinlari, harakatli o'yinlar, innovatsion jarayonlar, harakatli o'yinlar.*

Umuman maktabgacha ta'lim sohasida ro'y berayotgan innovatsion jarayonlar maktabgacha yoshdagi bolalarning jismoniy tarbiyasiga ham taalluqlidir (M.P. Astashina, 2014). Ijobiy o'zgarishlar bilan bir qatorda maktabgacha ta'lim sohasida ham salbiy tendentsiyalar mavjud bo'lib, ular quyidagilardan iborat: maktabgacha ta'lim tashkilotlari sonining qisqarishi; xorijiy ta'lim tizimlarini qo'llash har doim ham asosli emas; bolalarning motor faolligiga zarar etkazadigan kognitiv faoliyat hajmi va intensivligini oshirish; malakali kadrlar etishmasligi; tibbiyot va pedagogik kadrlar faoliyatining tarqoqligi. Maktabgacha yoshdagi bolalar bilan ishlashning ustuvor yo'nalishi maktabgacha yoshdagi bolalarning jismoniy tarbiyasi bo'lishi kerak, bu bola tanasining tashqi va ichki muhitning salbiy omillariga chidamliligini oshirishga, jismoniy madaniyat sohasidagi nazariy bilimlarni o'zlashtirishga, jismoniy madaniyatni shakllantirishga qaratilgan. Harakat qobiliyatlari, jismoniy va aqliy sifat va qobiliyatlarni rivojlantirish, jismoniy takomillashtirishga qiziqish va ehtiyoj, bolaning shaxsiyatini har tomonlama shakllantirish. Jismoniy tarbiya vositalarining butun majmuasi, jumladan, kun tartibini, sog'lomlashtirish va chiniqtirish tadbirlarini amalga oshirish, zarur vosita yuklarini ta'minlash, ratsional ovqatlanish asosiy vazifani – sog'lom bolani tarbiyalashga qaratilgan

bo'lishi kerak. Faqatgina kompleks yondashuvni amalga oshirish orqali ta'lim va dam olish ishlarining asosiy vazifalarini bajarishga erishish mumkin: bolalarning jismoniy va ruhiy salomatligini mustahkamlash, ularning optimal jismoniy rivojlanishi va harakatchanligini oshirish. Maktabgacha yoshdagi bolalarning jismoniy tarbiyasi bolaga ijobiy his-tuyg'ularni keltirib chiqaradigan jismoniy mashqlar tizimini, stressli vaziyatlarni va harakatlarni bajarishdan qo'rqishni istisno qilishi kerak; etarli intensivlik va motor harakatlarining keng doirasi; jismoniy tarbiya va sog'lomlashtirish ishlari va bolalarning faol dam olish shakllarining ko'p xilma-xilligi, mashqlarni tanlashda individual va differentsial yondashuv imkoniyati; bolaning kun rejimida yuklarning tez-tez o'zgarishi va dam olish; maktabgacha ta'lim tashkilotining turli yoshdagi bolalar faoliyatida uzluksizlik; salomatlik holati, charchoq, iqlim va ob-havo sharoitlariga qarab dam olish tadbirlarining moslashuvchan jadvali; jismoniy mashqlardan foydalanishning mavsumiyligi; kundalik jismoniy tarbiya darslari; jismoniy tarbiya vazifalarining ta'limning boshqa jihatlar bilan aloqasi. Maktabgacha ta'lim muassasalarida jismoniy tarbiya ishlarining tashkiliy shakllari quyidagilardan iborat: jismoniy ta'lim-tarbiya; kundalik rejimda jismoniy tarbiya va sog'lomlashtirish ishlari (ertalabki mashqlar, ochiq va sport o'yinlari, jismoniy tarbiya daqiqalari, jismoniy mashqlar bilan birgalikda temperatsiya mashg'ulotlari); faol dam olish (sport tadbirlari, sport bayramlari, salomatlik kunlari, piyoda sayohatlar); bolalarning mustaqil motorli faoliyati; oilaviy ish. Maktabgacha yoshdagi bolalarning mustaqil motorli faoliyati o'qituvchining nazorati ostida davom etadi. Jismoniy mashqlar mazmuni va davomiyligi bolalarning o'zlari tomonidan belgilanadi. Ushbu faoliyatning tabiati maktabgacha yoshdagi bolalarning individual ma'lumotlariga, tayyorgarligiga, imkoniyatlariga va qiziqishlariga bog'liq. Jismoniy tarbiya muammolarini muvaffaqiyatli hal qilish faqat maktabgacha ta'lim tashkiloti va oilaning o'zaro bog'liq ishida bolalarga individual yondashuvni amalga oshirish orqali mumkin. Ishning barcha shakllari va turlari o'zaro bog'liq va bir-birini to'ldiradi. Ular birgalikda bolani kundalik jismoniy tarbiya bilan ta'minlaydigan zarur vosita rejimini yaratadilar. Yu.F.Zmanovskiy bolalarning harakat faoliyatini oqilona tashkil etish tamoyillarini ajratib ko'rsatdi: bolalarning harakat faoliyatining barcha turlarida tsiklik mashqlarning ustunligi; kundalik jismoniy tarbiya, asosan ochiq havoda; bir mashqni takroriy takrorlash bilan mashqlarni tez-tez o'zgartirish; ishda ochiq o'yinlardan foydalanish; jismoniy madaniyat darslarining motor zichligi – 80% va undan ko'p; jismoniy madaniyat darslarining majburiy musiqa jo'rliigi; bolalarning jismoniy mashqlarga ongli munosabati; mushaklarning gevşemesi ko'pchilik jismoniy tarbiya mashg'ulotlarining zarur komponenti sifatida; bolalar jismoniy faoliyatining barcha turlarida ijobiy his-tuyg'ularning ustunligi; jismoniy tarbiya darslarida harakatlarni chiroyli bajarish majburiyati. Bu bolalarning motorli faoliyatini oqilona tashkil etish tamoyillariga rioya qilish nafaqat maktabgacha yoshdagi bolalarning sog'lig'i va harakatchanligini yaxshilaydi, balki har bir bolaning barkamol rivojlanishiga yordam beradi. Maktabgacha ta'lim muassasalari o'z faoliyatida shaxsning ijodiy rivojlanishi va intellektual ehtiyojlarni ro'yobga chiqarish va hissiy idrokni shakllantirish orqali uning shakllanishiga

ko'maklashish zaruriyatidan kelib chiqishi kerak, bu faqat maktabgacha yoshdagi bolalarning sog'lig'i yaxshi bo'lgan taqdirdagina mumkin. Bolani o'qitish, rivojlantirish va tarbiyalash, uni takomillashtirishga kompleks yondashuvni amalga oshirish orqali bolalar salomatligini saqlash, mustahkamlash va shakllantirish vazifalariga erishish mumkin. Bolalar salomatligini asrash va mustahkamlash tizimini takomillashtirish, ularda salomatlik madaniyati va sog'lom turmush tarziga motivatsiyani shakllantirish maktabgacha ta'lim tashkiloti faoliyatining ustuvor yo'nalishlaridan biriga aylanishi kerak. Zamonaviy ta'lim kontsepsiyasi nafaqat maktabgacha yoshdagi bolalarni takomillashtirish, balki ta'lim muhitiga shaxsiy yo'naltirilgan yondashuvlarni ta'minlash, sog'liqni saqlashni tejaydigan ta'lim makonini shakllantirishni ham nazarda tutadi. Sog'liqni saqlash haqidagi nazariy bilimlarni rivojlantirish va bolalarda o'z sog'lig'ini saqlash va mustahkamlash bo'yicha amaliy ko'nikmalarni shakllantirishga yordam beradigan maktabgacha jismoniy tarbiyaga faol-faol yondashuvni amalga oshirish tubdan yangi. Bolaning jismoniy salomatligining asosini uning organlari va tizimlarining rivojlanish darajasi va xususiyatlari hisobga olinishi kerak. Rivojlanish darajasi har bir bolaning tabiatiga xos bo'lgan va uning asosiy ehtiyojlari bilan bog'liq bo'lgan dastur bilan belgilanadi. Bu bolaning individual-barkamol rivojlanishining sharti bo'lgan asosiy asosiy ehtiyojlarni qondirishdir. Bolalarning to'liq ruhiy salomatligining zaruriy sharti – bu turli xil faoliyat jarayonida ularning xatti-harakatlarini etarli darajada tartibga solishni ta'minlaydigan ruhiy qulaylik va psixologik farovonlik holati. Bu holat bolaning ehtiyojlari va ularni qondirish imkoniyatlari bilan belgilanadi. Inson salomatligining ma'naviy tarkibiy qismi ularning ta'lim jarayoniga bo'lgan munosabati, shuningdek, maktabgacha yoshdagi bolaning motivatsion va semantik sohalarini rivojlantirish bilan bevosita bog'liq bo'lgan umumiy qabul qilingan xatti-harakatlar normalariga muvofiqligi bilan tavsiflanadi.

#### **FOYDALANILGAN ADABIYOTLAR:**

1. <https://minikar.ru/uz/proverbs/fizicheskoe-vozpitanie-doshkolnikov-fizicheskoe-vozpitanie-detei/>
2. <https://adti.uz/institut/fakultetlar/maktabgacha-talim/maktabgacha-va-boshlangich-talimda-jismoniy-tarbiya/>

## MAKTABGACHA TA'LIM YOSHIDAGI BOLALAR UCHUN GIMNASTIKA

Jambulova Matluba  
Eshmirova Maqsuda  
Sharipova Maftuna

*Denov tadbirkorlik va pedagogika instituti 4- bosqich ( sirtqi) talabasi*

**Annotatsiya** :*Amalga oshiriladigan jismoniy faollik bolaning sog'lig'iga eng yaxshi ta'sir qiladi va bu isbotlangan haqiqat, ular tanani charchatadi, iroda kuchini tarbiyalaydi va xarakterni kuchaytiradi. Ammo fizibilite chegarasini qanday aniqlash mumkin, qanday sport turi bolaga foydali bo'lishini va aksincha, bola uchun nomaqbulligini qanday aniqlash mumkin. So'nggi paytlarda bolalar uchun gimnastika, ayniqsa, ota-onalar va o'qituvchilar orasida mashhur bo'lib, ular deyarli beshikdan bunga kirisha boshladilar. Gimnastika bo'yicha mashg'ulotlar bolalar bog'chalarida, maktablarda va bolalarning rivojlanish markazlarida o'tkaziladi, ammo o'qituvchilar aytganidek, bu juda zo'rmi? Ushbu sport turida yaxshi va yomon nima, shuningdek, qaysi yoshda shug'ullanishi mumkin va kerak? Javoblar maqolada.*

**Abstrakt:** *Bolaga sportni qanday tanlash mumkin? Ba'zi yirik shaharlarda, xususan, Moskva va Sankt-Peterburgda siz ma'lum bir sport turi bilan shug'ullanish imkoniyatini aniqlash uchun bolani sinab ko'rishingiz mumkin bo'lgan maxsus markazlar mavjud. Bu juda muhim, chunki sport maktabida mashg'ulotlar zavqli bo'lganda bolalarga gimnastika, futbol, kurash yoki suzish foydali bo'ladi.*

**Kalit so'zlar:***gimnastika, badiiy gimnastika, sport, eguluvchanlik, noziklik,*

Agar chaqaloqning qobiliyatini o'rganish imkoniyati bo'lmasa, unda murabbiylar va bolalar va o'smirlar sport maktablari rahbarlarining fikriga asoslanish kerak. Tajribali mutaxassislar o'zlarining kelajakdagi tarbiyalanuvchilarini boshidanoq ko'rishadi, hatto tanishlar paytida ham ular kelajakda sportchining muvaffaqiyat qozonishini oldindan taxmin qilishlari mumkin.

Guruhlarga jalb qilishdan oldin murabbiylar nomzodlarni baholaydilar, ular barchani o'z bo'limlariga olib bormaydilar. Ular bolalar uchun shu kabi kelin-kuyovlarni tashkil qilishadi. Gimnastika - bu sportning alohida turi. U badiiy va sportga bo'linadi. Birinchisi, qoida tariqasida, uning estetikasi tufayli qizlar tomonidan amalga oshiriladi. Qizlar ham gimnastikaga borishadi, ammo yigitlar hali ham ko'p.

Ushbu sport turi bilan shug'ullanish uchun siz bir necha usul bilan murojaat qilishingiz kerak:

- ingichka badanga ega bo'lish;
- kuchli qo'llar;
- tor tos suyagi;
- etarlicha egiluvchanlik va plastisitga ega bo'lish;

- boshlang'ich gimnastika mashqlarini bajarish - saltoda harakatlanish, tayoqchada osilib turish yoki tortish.

Bolalar uchun gimnastika eng zo'r boshlanish deb iishoniladi kelajakda, hatto bola aniq gimnastikada qolmasa ham.

Bolani necha yoshdan boshlab sport bo'limiga yuborish mumkin?

Birinchi jismoniy tarbiya darslari bolalar bog'chasida bolalarga beriladi. 3-4 yoshdagi bolalar uchun gimnastika maktabgacha ta'lim muassasalarining majburiy dasturiga kiritilgan. Biroq, u erda mashq qilish bolalarning yosh xususiyatlarini hisobga olgan holda tanlanganligini tushunishingiz kerak. Turli xil rivojlanish guruhlarida bolalar eng yosh bolalar bog'chasi yoshidan jalb qilinadi. Bunday tadbirlar professional sportdan juda uzoqdir, unda sovet me'yorlari bilan belgilanadigan yoshga nisbatan qat'iy cheklovlar mavjud. Ularning so'zlariga ko'ra, kamida besh yoshdagi bolalar CYSSga qabul qilinadi. Aynan gimnastika - bu turdagi maydalagichlarni istagancha olish mumkin bo'lgan sport turi. Futbol, \u200b\u200bbasketbol yoki voleybol kabi jamoaviy bo'limlarda bolalar maktab yoshida - 8-9 yoshdan keyin qabul qilinadi, jiddiy sport turlari esa faqat 10-12 yoshdan boshlab yo'l qo'yiladi. Ushbu qoidalar biron sababga ko'ra tuzilgan, ular bir vaqtning o'zida bir nechta tushuntirishlarga ega:

- bolalar faqat 6 yoshdan keyin murabbiyning ko'rsatmalari va tavsiyalarini etarli darajada idrok eta oladilar, uni tinglaydilar;

- chaqaloqlar mashg'ulotlarda va musobaqalarda haddan tashqari hayajonlanadilar, shuningdek, ularning mushak-skelet tizimi hali to'liq shakllanmagan, shuning uchun kuchli jismoniy kuch ularning tanasiga foyda keltirmaydi, balki zarar etkazadi.

Travmatologlar va ortopedlarning fikriga ko'ra, boshlang'ich maktab yoshidagi bolalar uchun eng maqbul sport turlari atletika, suzish, fitnes va raqs hisoblanadi. Ushbu ro'yxatda sabablarga ko'ra gimnastika mavjud emas. Jismoniy mashqlar bolani yoshligida ta'qib qilishni boshlaydigan burmalar va boshqa jarohatlar bilan to'la. Gimnastika – bu bolaning har tomonlama rivojlanishi uchun ideal sport turi

Shu bilan birga, agar siz mashg'ulotlarga oqilona yondashsangiz, yutuqlar sportiga ishonmang, unda gimnastika o'sib borayotgan tanaga inkor etib bo'lmaydigan foyda keltirishi mumkin. Uning yordami bilan bolalar harakatlarni muvofiqlashtirishni o'rganadilar, nafaqat jismoniy, balki aqlan ham rivojlanadilar.

Zaxira mashqlari tananing ohangiga foydali ta'sir ko'rsatadi. Bir joyda o'tirmaydigan, lekin muntazam ravishda turli xil gimnastika mashqlarini bajaradigan bola, ishtahani, kayfiyatni yaxshilaydi va uyquni normallashtiradi.

Biz kuch yuklari haqida emas, balki yuqori sifatli jismoniy faoliyat haqida gapiramiz. 4 yoshli bolalar uchun gimnastika (yiliga ortiqcha yoki minus) quyidagi mashqlarni o'z ichiga olishi kerak:

Yurish, engil yugurish;

Cho'ktirish;

Sakrash;

Tananing burilishlari va burilishlari;

Qo'llaringizni silkiting (yon tomonlarga, oldinga va yuqoriga);

Zarbalar va zarbalar.

Sport anjomlari sinflarni diversifikatsiya qilishga yordam beradi – to'plar, gantellar, halqalar, sakrash arqonlari, tayoqchalar, fitbollar. Badiiy gimnastika: badiiydan farqli o'laroq, bu nima va kim buni qila oladi

Badiiy gimnastikachilarning asosiy "ishchi" jihozlari sifatida kichik klublar, lenta, to'p va halqalar bilan gimnastika tayoqchalari ishlatiladi. Namoyish paytida qizlar nafaqat o'zlarining cho'zilganligini va mashqlarini namoyish qilish uchun turli xil mashqlarni bajaradilar jismoniy kuch, shuningdek, ularning ko'p harakatlarini muvofiqlashtirganda, rekvizitlarni boshqarishda qanday epchil va badiiy ekanliklarini ko'rsatish lozim.

#### **FOYDALANILGAN ADABIYOTLAR:**

1. <https://babylaguna.ru/uz/produkty/gimnastika-dlya-detei-ee-znachenie-v-pravilnom-razvitii.html>

2. Jismoniy tarbiya va ommaviy sportni rivojlantirish Konsepsiyasi 13-fevral 2019.42 bet.



## MAKTABGACHA TA'LIM TASHKILOTI BOLALARNI MAKTAB TA'LIMIGA TAYYORLASH

**Jo'rayeva Xolida**

**Hafizova Kumushbib**

**Rajabova Muqadsas**

*Denov tadbirkorlik va pedagogika instituti*

*4-bosqich (sirtqi) talabasi*

**Annotatsiya:** *Maktabgacha ta'lim tashkiloti mahalla hamkorligida MTTga qamrab olinmagan bolalarni aniqlab ularni qisqa muddatli guruhlariga jalb etish, Besh nomdagi hamda Yetti nomdagi kitobni bolalarni maktab ta'limiga sifatli tayyorlash maqsadida oilalarga tarqatish va ta'lim tarbiya jarayonini oilalarda ota-ona ishtirokida tashkil etilishini nazorat qilish soha rivojining takomillashuviga olib keladi.*

**Kalit so'zlar:** *maktab, oila, MTT, mahalla, bolalar, pedagog-tarbiyachi, kitob, ota-onalar.*

**Abstrakt:** *Maktabgacha ta'lim tashkiloti mahalla bilan hamkorlikda MTTda qamrab olinmagan bolalarni aniqlash va ularni qisqa muddatli guruhlariga jalb etish, bolalarni maktab ta'limiga tayyorlash maqsadida oilalarga "Besh va yetti" kitobini tarqatish va ta'lim-tarbiya ishlarini tashkil etilishini nazorat qilish; ota-onalar bilan bo'lgan jarayon sanoat rivojlanishining yaxshilanishiga olib keladi.*

O'zbekiston Respublikasi Prezidenti Sh.M.Mirziyoyev "Zamonaviy maktabgacha ta'lim sog'lom va barkamol avlodni voyaga yetkazishda muhim o'rin tutadi" deya ta'kidlaydi. Hozirgi kunda O'zbekiston Respublikasi maktabgacha ta'lim vazirligi tasarrufidagi maktabgacha ta'lim tashkilotlarida bolalarni sifatli maktab ta'limiga tayyorlashga alohida e'tibor qaratilmoqda. Buning isboti o'laroq 2018-yilda maktabgacha ta'lim sohasida bolalar qamrovi 34,4% ni tashkil etgan bo'lsa, bu ko'rsatgich 2019-yil yarim yilligi yakunida 40,5% ni tashkil etdi. Bu albatta davlat rahbarining maktabgacha ta'lim sohasida chiqarayotgan qarorlari va e'tiborlari natijasidir. Shu o'rinda haqli bir savol tug'iladi. Qanday qilib ta'lim jarayonini mushkullikdan quvonchli jarayonga aylantirsa bo'ladi? Shuni aytib o'tish joizki, sifatli ta'lim birinchi navbatda ta'lim beruvchi tarbiyachi, pedagogning kasbiy mahoratiga bog'liqdir. Albatta mashg'ulotlar tarkibiga yangiliklarni kiritish, ilg'or ish uslublari va metodlarni qo'llash ta'lim sifatini oshirishga olib keladi. Bu esa o'z o'rnida pedagogdan kasbiy mahorat talab etadi. Barchamizga ma'lumki, bola uchun birinchi va eng mukammal tarbiyachi bu ota-onadir. Shunday ekan, oila bilan hamkorlik masalalari, ayniqsa bola tarbiyasida otalar o'rne muhimligiga alohida e'tibor qaratish lozim.

Mustaqillik yillarida mamlakatda ta'lim muassasalari faoliyatini me'yorlantiruvchi "Ta'lim to'g'risidagi qonun", "Kadrlar tayyorlash milliy dasturi" qabul qilindi. Ta'lim sohasida, jumladan uning birinchi pog'onasi sanalmish maktabgacha ta'lim sohasida ham

katta o'zgarishlar yuzaga keldi. Bola tarbiyasida oilaning o'rne beqiyos. Oila bolaga qattiq ta'sir ko'rsatadi, uni atrofdagi hayotga moslaydi. Jamiyatda esa tarbiya faqat ota-onaning shaxsiy ishigina bo'lib qolmasdan, balki ularning ijtimoiy burchi hamdir. Ota-onalarni tashkiliy ishlarga jalb etish masalan, yumshoq o'yinchoq tayyorlash, suv va qum bilan o'ynashi uchun o'yinchoqlar yasash, maydonchalarni ko'kalamzorlashtirish uchun jihozlar tayyorlash muhim tadbirlardir. Bunday tanlovlar tarbiyachining yillik ish rejasida o'z aksini topgan bo'lishi kerak. Tanlov shartlarini umumiy ota-onalar yig'ilishlarida muhokama qilish va ma'qullab olish kerak. Faol ishtirokchi ota-onalarga tashakkurnoma e'lon qilish, bu borada buvi-yu, bobolarning ham maslahatlariga quloq tutmoq lozim. Maktabgacha ta'lim tashkilotining oila bilan ishlash tizimida aniq maqsad mazmun bo'lishi kerak. Ota-onalar bilan hamkorlik borasida avvalo erishilgan yutuq va tajribalarning natijalarini tahlil qilib, bolaning ijobiy tomonlarini ko'rsatib, keyin asta-sekinlik bilan ularning xulq-atvoridagi salbiy holatlarni bartaraf etishga, tevarak-atrofga qiziqishlarini oshirib borishga astoydil harakat qilish lozimligini uqtirish kerak. Ota-onalarni maktabgacha ta'limga jalb etish maqsadida turli xil to'garaklar, tadbirlar, davra suhbatlari, savol-javob kechalari, guruhiy va umumiy ota-onalar yig'ilishlari, ochiq eshiklar kunini tashkil etish diqqatga sazovor holatlardir. "Bolani qanday sevish kerak?", "Bola hayotida kitob", "Bugun biz nima bilan shug'ullandik", "Ota-onalar burchagi", "Maslahat va tavsiyalar", "Ko'chma papkalar va boshqalar". Bundan tashqari ruhshunoslar tomonidan tashkil etilgan testlarga murojaat etish ham foydadan holi emas. Masalan, "Biz qanday ota-onamiz?" (Test) "Farzandimizning nihoyatda qiziquvchanligi" (Test).

Maktabga borish bola hayotidagi jiddiy o'zgarishlar davri hisoblanadi. Mazkur davr bilan bolaning rivojlanishida yangi bosqich boshlanadi. Bolaning oldingilardan farq qiladigan faoliyat shakllarini o'rganishiga to'g'ri keladi. Kattalar va tengdoshlar bilan munosabatlarning boshqa uslubini o'rnatish, fiziologik jihatdan o'zgarishi ham talab etiladi. Xo'sh, maktabgacha ta'lim yoshidagi bolaning tayyorgarligi qanday bo'lishi kerak degan muhim savol yuzaga keladi. Bolalarni maktabga muvoffaqiyatli o'qishi uchun ularni fanlar bo'yicha mazmunli tayyorgarligi muhim emas. Chunki uni haddan ziyod yuklatish o'qishga bo'lgan xohishni susayishiga olib keladi. Asosiysi, uni psixologik jihatdan maktabga tayyorgarligi, bilishga qiziqishi, o'zini nazorat qila olish malakalarini, kommunikativ va ijodiy qobiliyatlarini, nutqini, xotirasini, diqqatini, tafakkurini rivojlanishining ma'lum darajasini shakllantirish lozimdir. Ko'rib turibmizki, bolalarni maktabga tayyorlash katta yoki tayyorlov guruhlarida emas, balki uning maktabgacha ta'lim muassasasiga kelgan kunidanoq boshlanishi lozim. Agar aniqroq aytadigan bo'lsak, uni oldinroq ham boshlash lozim. Chunki bolaning diqqati, qiziquvchan va ba'zi bir topshiriqlarni mustaqil qilishi qiyin bo'lganidek, uni qisqa muddat ichida birgalikda qandaydir vazifalarni yechishga, kelishishga o'rgatish ham mushkul bir vazifadir.

Xulosa o'rnida shuni ta'kidlash joizki, bolani maktab ta'limiga tayyorlashda MTT, maktab, mahalla, oila hamkorligi to'g'ri yo'lga qo'yilsa, ta'lim tarbiya sifati va

samaradorligiga erishish va oldimizga qoʻygan maqsadni amalga oshirishda muhim ahamiyat kasb etadi.

#### **FOYDALANILGAN ADABIYOTLAR:**

1. “Bolangiz maktabga tayyormi?” Oʻz. Res. Xalq taʼlimi vazirligi Respublika taʼlim markazi, Maʼrifat-Madadkor nashriyoti.

2. MTTda qisqa muddatli guruhlar faoliyatini tashkil etishda tarbiyachilarni tayyorlash boʻyicha trening moduli. T.: 2017-y.

3. <https://new.tdpu.uz/article/21133>

## MAKTABGACHA YOSHDAGI BOLALARNING PSIXOLOGIK XUSUSIYATLARI

**Musayeva Matluba**

**Boymatova Oysara**

**Kenjayeva Maqsuda**

*Denov tadbirkorlik va pedagogika instituti 4-bosqich (sirtqi) talabasi*

**Annotatsiya :** *Maktabgacha yoshdagi bolalarning psixologik xususiyatlari har tomonlama o'rganilib, turli tomonlardan ko'rib chiqildi. Avvalo, maktabgacha yoshdagi bolaning psixologik salomatligining asosiy mezonlari ko'rib chiqiladi. Ta'lim va tarbiya tizimida o'zlashtirilgan bilimlar hajmi asosiy bo'lib, shaxsning psixologik salomatligi ikkinchi o'rinda turadi. Shuning uchun hayotdan qoniqish yo'qligi, har xil qo'rquv va fobiyalar. Bola shaxsini shakllantirishda oiladagi munosabatlar muhim o'rin tutadi, o'qituvchi va ota-onalar o'rtasidagi munosabatlar nihoyatda muhimdir. Uyda va umumiy ta'lim muassasasida rollarni to'g'ri tartibga solish bilan bolaning rivojlanishi to'g'ri bo'ladi. Ta'sirning tashqi omillari, ya'ni ijtimoiy vaziyat, o'yin orqali kattalar hayoti bilan tanishish va maktabgacha yoshdagi bolaning ichki xususiyatlari. Hayotning har bir yilida maktabgacha yoshdagi bolaning e'tiborining o'ziga xos xususiyatlari sezilarli o'zgarishlarga uchraydi, ular dinamikada va barcha ko'rinishlarda (sezgi, intellektual, vosita) hisobga olinishi kerak. Ushbu yosh toifasi har birining psixologik xususiyatlarini batafsilroq ko'rib chiqish uchun shaxsiyat shakllanishining uch bosqichiga bo'lingan.*

**Abstrakt :** *Maktabgacha yoshdagi bolalarning psixologik xususiyatlari turli tomonlardan hisobga olingan holda har tomonlama o'rganilgan. Birinchidan, maktabgacha yoshdagi bolaning psixologik salomatligining asosiy mezonlari hisoblanadi. Ta'lim va ta'lim tizimida asosiy bilimlar hajmi mavjud bo'lsa, insonning psixologik salomatligi ikkinchi o'rinda turadi. Shuning uchun hayotdan qoniqish yo'qligi, har xil qo'rquv va fobiyalar.*

**Kalit so'zlar :** *Oilaviy munosabatlar bolaning shaxsiyatining rivojlanishida muhim rol o'ynaydi, o'qituvchi va ota-onaning tanqidiy aloqalari. Uyda va ta'lim muassasasida bolaning rivojlanishidagi rollarni to'g'ri taqsimlash to'g'ri bo'lsa. Ta'sir etuvchi tashqi omillarni, ya'ni ijtimoiy vaziyatni hisobga olgan holda. O'yin orqali balog'atga etishish va maktabgacha yoshdagi bolaning ichki xususiyatlari. Ta'lim va tarbiya jarayonlari ota-onalar va o'qituvchilarning tabiiy va asosiy istagidir. Kattalar bolalarga eng yaxshisini berishga harakat qiladilar, lekin mezon bolaning shaxsiyatining ichki uyg'unligi va yaxlitligi emas, balki olingan bilimlar miqdoridir. Zamonaviy tibbiyot surunkali kasalliklarning 30-40 foizi psixogen asosga ega ekanligini ta'kidlaydi. Muammoning ildizini topish uchun o'rtacha zamonaviy bolaning normadan qanchalik uzoqda ekanligini tahlil qilish kerak. Shunday qilib, shaxsning psixologik salomatligining asosiy ko'rsatkichlari: O'zini har tomonlama qabul qilish, ya'ni. "Men" ning ijobiy qiyofasi;*

*Refleksiya – o'z-o'zini bilish vositalaridan biri sifatida; O'z-o'zini o'zgartirish, o'z-o'zini rivojlantirish, o'zini o'zi anglash istagi*

Zamonaviy tadqiqotlar natijalari psixologik salomatlik buzilishining bolalarning maktabdagi muvaffaqiyati bilan bev osita bog'liqligini ko'rsatadi. Anksiyetening sezilarli darajada oshishi ruhiy salomatlik kasalliklaridan biri bo'lib, keyinchalik ixtiyoriy e'tiborning pasayishiga olib kelishi mumkin. Ichki taranglik, uning namoyon bo'lishi vosita faolligi va mudofaa tajovuzkorligining kuchayishi, intizomning buzilishiga olib kelishi mumkin. Qo'rquv doimiy kuchlanishni va natijada ishlashning pasayishini, charchoqni oshiradi. Kengashda jamoatchilik javoblari, nutqlar va muloqot jarayonining o'zida qiyinchiliklar. Ko'rgazmali tajovuz salbiy e'tiborni jalb qilishga qaratilgan xatti-harakatlarning stereotiplarini qo'zg'atadi. Bolalarning psixologik salomatligining o'ta muhimligini hisobga olgan holda, ta'lim jarayonini va ushbu yosh guruhi bilan muloqot qilish jarayonini malakali tashkil etish muhimdir. Shunday qilib, maktabgacha yoshdagi bolalarda ruhiy salomatlik muammolari : tashvish, qo'rquvning kuchayishi, kuchlanishning kuchayishi, tajovuzkorlik, noaniqlik, vosita disinhibisyonu, izolyatsiya, aloqa buzilishi va boshqalar. Bolaning rivojlanishidagi tabiiy adaptiv jarayonlarni buzmaslik uchun patologik qo'rquvni odatdagidan, funktsional ahamiyatga ega bo'lganidan ajratish muhimdir.

#### **FOYDALANILGAN ADABIYOTLAR:**

1. <https://minikar.ru/uz/horoscopes/detskaya-psihologiya-doshkolnaya-psihologiya-podborka-knig/>
2. <http://library.navoiy-uni.uz/files/nishonova%20z.%20bolalar%20psixologiyasi%20va%20uni%20o'qitish%20metodikasi.pdf>

## MAKTABGACHA TA'LIM MUASSALARIDA XALQ OG'ZAKI IJODINING O'RNI

Xurramova Intizor

Xusanova Gulhayo

Ne'matullayeva Nafisa

*Denov tadbirkorlik va pedagogika instituti 4- bosqich talabasi*

**Annotatsiya** :Bugungi kunda maktabgacha ta'lim muassasalarida xalq sayillarini tashkil etish va o'tkazishga katta e'tibor qaratilmoqda. O'qituvchilar maktabgacha yoshdagi bolalarni rus xalq madaniyatining kelib chiqishi bilan tanishtirish, uning an'analari saqlab qolish uchun barcha vositalardan foydalanishga intilishadi. Maktabgacha yoshdagi bolalarni xalq an'analari ruhida tarbiyalashgina ularda milliy o'zlikni anglash, o'z xalqiga hurmat tuyg'ularini rivojlantirishi mumkin, bundan tashqari, ular boshqa xalqlar madaniyatining ahamiyatini o'rganish va tushunishga, ularga hurmat tuyg'usini uyg'otishga ochiq bo'ladi. Shuning uchun, menimcha, maktabgacha yoshdagi bolalar uchun xalq bayramlarini tashkil etish bolaning har tomonlama va barkamol rivojlanishiga qaratilgan. dolzarbligi Mening mavzuim shuki, jamiyatimizda ro'y berayotgan o'zgarishlar bizni xalq an'analari, bayramlariga yangicha qarashga undaydi, ya'ni: milliy madaniyatimizni asrab-avaylash, xalq xarakterini o'zimizda jamlash, kamol topadigan munosib shaxsni tarbiyalash muhim. , xalq an'analari asrash.

**Abstrakt** :Jamiyatimizda ro'y berayotgan o'zgarishlar bizni xalq an'analari, bayramlariga yangicha qarashga undaydi, ya'ni: milliy madaniyatimizni asrab-avaylash, xalq xarakterini o'zimizda jamlash, kamol topadigan munosib shaxsni tarbiyalash muhim. , xalq an'analari asrash. Bog'chamizda bolalarni xalq madaniyati an'analari asosida rivojlantirish umumiy badiiy-estetik tarbiyaning asosiy yo'nalishlaridan biridir. Bolalar bog'chasidagi hayot yorqin, taassurotlarga boy, yaxshi qiziqarli kitob kabi bo'lishi kerak, uning eng yaxshi sahifalari bayramlar bo'lishi kerak.

**Kalit so'zlar** : Xalq og'zaki ijodi,ertak,matal,xalq dostonlari,aqliy faoliyat, rivojlanish , aqliy salohiyat.

Bolalarga bolalar bayramini unutilmas qilishiga yordam berish, bolalar uchun ajoyib mo'jizalar olamiga deraza ochish, bola qalbida yorqin iz qoldirish. "Romashka" bolalar bog'chasida ko'p yillardan buyon Lihtibryan to'garagi faoliyat ko'rsatmoqda, bu to'garaklar davomida ona yurt tarixini, ajdodlar an'analari va urf-odatlarini o'rganishga katta e'tibor qaratilmoqda, bu esa asrab-avaylashga olib keladi. Xalq an'analari va bolalarni ular bilan tanishtirish. Zero, xalq bayramlarida madaniy tajriba jadal o'zlashtiriladi. Bayramlar bolalarni Mordoviya xalqining urf-odatlarini, marosimlarini, folklorlari bilan tanishtiradi. Bolalar bog'chasida nishonlanadigan bayramlar bolalarda quvonchli kayfiyatni yaratadi, ijobiy hissiy yuksalishni keltirib chiqaradi, bayram madaniyatini shakllantiradi: bayram an'analari, uni tashkil etish, mehmonlar odobi haqida

hikoyalar. Bayramga tayyorgarlik bolalarda yaqinlashib kelayotgan bayramga qiziqish uyg'otadi; qiziqish asosida ularning axloqiy-axloqiy fazilatleri, badiiy didi shakllanadi. Bayramlar tizimi bolalar va kattalarning ma'naviy hamjamiyatini, insoniy his-tuyg'ularni rivojlantiradigan tuproqni yaratadi: sevgi, mehr-oqibat, o'zaro yordam. Bayramlarga tayyorgarlik ko'rish va o'tkazishda qo'rqqoq bolalar hissiyotli, tashabbuskorlarga aylanadi. Ular ixtiyoriy ravishda o'yin jarayonida ishtirok etadilar, bu maktabgacha yoshdagi bolaning tabiatiga mos keladi, bu erda bola organik ravishda yangi musiqiy tasvirlarni o'rganadi, ko'nikmalarga ega bo'ladi, tasavvurni rivojlantiradi. Maxsus stsenariy bo'yicha tayyorlangan, puxta o'ylangan bayram nafaqat bolalarga, balki kattalarga ham quvonch bag'ishlaydi. Ijodiy faoliyatda birgalikda ishtirok etishga alohida e'tibor qaratilmoqda. Bu oilani birlashtirishga va uning bo'sh vaqtini yangi mazmun bilan to'ldirishga yordam beradi. Biz "Mening sevimli shahrim", "Xalq kostyumi" bayramlari va "Kuzgi yig'ilishlar", "Karollar", "Shrovetide", "Pasxa, rus qayini "Uchlik" folklor bayramlari kabi bayramlar va dam olish tadbirlarini, o'yin-kulgilarni, teatrlashtirilgan tomoshalarni tashkil qilamiz. "va boshqalar. Ushbu bayram tadbirida bolalar ijodiyoti ko'rgazmalari, kompyuter taqdimoti yoki fotoko'rgazmalar tashkil etamiz. Biz bayram dasturida sahnalashtirilgan dramatik ertaklardan foydalanamiz: "It do'stni qanday qidirdi?", "Issiq chana", she'rlar, biz teatrlashtirish elementini harakatga kiritamiz. Barcha tadbirlarda bolali ota-onalar turli tanlovlarda qatnashadilar.

Shuni ta'kidlash kerakki, kattalar va bolalarning birgalikdagi faoliyati ularda bilish uchun kuchli motivatsiyani yaratadi, bunda assimilyatsiya juda oson va tabiiy ravishda davom etadi. Bayram jarayonida dizayn juda muhim bo'lib, u birinchi navbatda bayram mazmuniga mos kelishi kerak. Dizayn bolalarda badiiy estetik didni rivojlantirishga harakat qilish kerak, bu bola uchun tushunarli bo'lishi, voqeani kutayotgan har bir kishi uchun quvonchli kayfiyatni yaratadi. Bolalar bog'chasida bayramni bezash bo'yicha vazifalarni xodimlar va o'quvchilarning ota-onalari o'rtasida taqsimlash kerak. Bolalarga oddiy ko'rsatmalar ham berilishi mumkin: ular uchun bayram tadbirini o'tkazishda o'z rolini anglash va ko'rish ham muhimdir. Xalq bayramlari har doim o'yin bilan bog'liq. Ammo xalq o'yinlari, afsuski, bugungi kunda bolalikdan deyarli yo'qoldi. Ko'rinib turibdiki, xalq og'zaki ijodining janri sifatida xalq o'yinlari milliy boylik ekanligini unutmasligimiz va ularni farzandlarimiz mulkiga aylantirishimiz kerak. Qadimgi kunlardagi har bir bayramning o'ziga xos urf-odatleri va an'analari, o'ziga xos "stsenariysi" bor edi. An'analarning o'ziga xosligi bayram g'oyasiga, uning jamiyat uchun ahamiyatiga bog'liq edi, shuning uchun har bir bayramning asosiy va ikkinchi darajali belgilari, atributleri, qo'shiqlari, sehrlari, o'ziga xos taomleri, o'yinlari, dumaloq raqslari bor edi. Hech bir bayram musiqa asboblarini chalmasdan o'tmaydi, albatta. Musiqiy o'yinlar qo'shiq aytish, musiqa asboblarini chalishni bolalar uchun yanada qiziqarli va qulayroq qilish imkonini beradi. To'g'ri tashkil etilgan bayramlar bolaning shaxsiyatini har tomonlama rivojlantirish uchun imkoniyatlar yaratadi, kelajakda o'quvchilarimizga buyuk rus madaniyati, rus xalqining milliy an'analari va o'z ona yurtining tashuvchilari sifatida his qilishlariga yordam

beradi. Xalq amaliy san'ati va an'analari bilan aloqa qilish, xalq sayillarida qatnashish bolani ma'naviy boyitadi, o'z xalqi bilan faxrlanishni, uning tarixi va madaniyatiga qiziqishni asrash. Xalq bayramlari bolalarga o'z o'tmishini, kelib chiqishini, xalqining tarixi va madaniyatini bilish va hurmat qilishga yordam beradi. Xalq bayramlari pedagogik xususiyatga ega bo'lib, ular bolalarni ham, kattalarni ham yagona bayram tadbiriga qamrab oladi. Xalq bayrami bolaning rivojlanishi, musiqa madaniyati asoslarini maktabgacha yoshdagi bolalar uchun mavjud bo'lgan barcha muhim tarkibiy qismlarning birligida shakllantirish uchun imkoniyat yaratadi. Bularning barchasi nafaqat o'ziga xos kichik folklor shakllariga, balki musiqa va folklor san'atiga ham doimiy qiziqishning rivojlanishiga yordam beradi. "Xalq bayramlari jamiyat ichidagi munosabatlarning ijtimoiy terapiyasi, bu munosabatlar normalarini o'ynaydigan funktsiyalarga ega" (D. Freyzer, M. Mid). Bunday xalq bayramlari bolalarda quvonch tuyg'usini uyg'otadi, bog'chaga hissiy jihatdan ijobiy munosabatda bo'ladi, unga borish istagi yangi taassurotlar va bilimlar bilan boyitadi, faol ijodiy faoliyatni rag'batlantiradi, maktabgacha yoshdagi bolalarning intellektual va ijtimoiy rivojlanishiga yordam beradi. Bu boradagi tajriba shuni ko'rsatdiki, bolalar va kattalar o'rtasidagi yorqin va quvnoq muloqot bola shaxsini rivojlantirish va xalq an'analari tiklashning muhim sharti bo'lib, biz o'zimiz va avlodlarimiz uchun xalq bayramlarini asrab-avaylashimiz kerak, chunki xalqimiz bayramlari. Bobolar va bobolar xalqning ruhi.

#### FOYDALANILGAN ADABIYOTLAR :

1. <https://minikar.ru/uz/pritchi/rol-narodnyh-prazdnikov-v-vospitanii-detei-doshkolnogo-vozhasta/>

2. <https://moscsp.ru/uz/skazki-dlya-detei-mladshei-gruppy-tvorcheskii-proekt-nashi-lyubimye.html>



## MAKTABGACHA TA'LIM YOSHIDAGI BOLALARNING TARBIYASI VA RIVOJLANISHI

**Botoshova Sumbula**  
**Eshnazarova Dilafuz**  
**Xudoyberdiyeva Nasiba**

*Denov tadbirkorlik va pedagogika instituti 4-bosqich talabasi*

**Annotatsiya** : *Insonning tarbiyasi, eng keng tarqalgan ilmiy nazariya aytganidek, uning tug'ilishidan boshlanadi. Biz allaqachon ma'lum bilimlar va hissiy yo'nalishlar bilan tug'ilganimizni tan oladigan farazlar mavjud. Bu o'tmishdagi hayotda yoki intrauterin rivojlanish jarayonida to'plangan tajriba.*

**Abstrakt** : *Har bir ona chaqalog'ining har tomonlama iqtidorli bo'lishini, ko'p narsani bilishini va qodirligini, yaxshi o'qishini, nafaqat hayotga moslashgan, balki ijod va sportga oshno bo'lib ulg'ayishini xohlaydi. Shu sababli, ayniqsa, hozir, ota-onalar ko'pincha chaqaloqning qobiliyatlarini bolalar bog'chasi va maktab yoshiga etishdan ancha oldin rivojlana boshlaydilar. Kichkintoylar uchun ingliz tili va matematika darslari, Motsart va Vivaldining musiqiy asarlarini tinglash, san'at muzeylariga ekskursiyalar - hozir ota-ona amaliyotida uchrasha olmaysiz. Ota-onalar farzandining aqlli va iqtidorli bo'lib o'sishini eng ko'p xohlashadi, shuning uchun ular uni erta yoshdan boshlab rivojlana boshlaydilar.*

**Kalit so'zlar** : *Tarbiya ,axloq, rivojlanish, individual, aqliy rivojlanish, jismoniy rivojlanish.*

Rivojlanish va uning turlari “0 yoshdan 2-3 yoshgacha bo'lgan bolani faol tarbiyalash” – bu bizni qiziqtirgan atamaga berilgan ta'rif Anna Rappoport. Ushbu hodisaning aniq zararsizligi va foydalari bilan jamiyatda u ko'pincha salbiy his-tuyg'ularni va masxaralarni keltirib chiqaradi. Gap shundaki, uni amalga oshirishning ko'plab talqinlari va shakllari mavjud. 1 yoshdan 3 yoshgacha bo'lgan bolalarni tarbiyalash an'anaviy ta'limning antagonisti sifatida qabul qilinadi, bu Evropa madaniyati qonunlariga muvofiq bolaning 6-7 yoshidan boshlanadi. Bolaning erta rivojlanishida ba'zida ular nafaqat chaqaloqlar bilan mashg'ulotlarni, balki boshlang'ich va o'rta maktabgacha yoshdagi bolalar bilan, ya'ni 3-4 va 4-5 yoshli bolalar bilan ishlashni ham anglatadi. An'anaviy rivojlanish psixologiyasi bolalarning erta rivojlanishining yosh toifasiga mos kelishiga ko'ra uch turga bo'linishini tuzdi. Bu: Erta. Bola fiziologik, aqliy va psixologik sabablarga ko'ra unga to'ldirmoqchi bo'lgan ma'lumotni yoki unga singdirmoqchi bo'lgan ko'nikmalarni idrok eta olmaydi. Kichkintoyni o'tirishga o'rgatish mumkin emasligi aniq. Keyinchalik. Inson fiziologik, aqliy va psixologik tayyorgarligi tufayli uning arsenalida bo'lishi kerak bo'lgan bilim va ko'nikmalarni singdirmoqchi bo'lgan vaziyat. Misol uchun, bolani 8 dan keyin o'qishga o'rgatish juda kech. U, albatta, o'rganadi, lekin jarayon unchalik samarali va oqilona bo'lmaydi. Yana bir holat shundaki, 10 yoshli bola baletni

o'rganish uchun juda kech. O'z vaqtida. Bolaning yoshi va rivojlanish parametrlarining unga singdirishga harakat qilayotgan ko'nikma va bilimlarga muvofiqligi.

Muvaffaqiyatli o'rganish uchun siz bolaning qaysi yoshda ma'lum ma'lumotlarni idrok etishga tayyorligini aniq tushunishingiz kerak. Ko'pchilik ob'ektiv uchun o'z vaqtida turlicha bo'lish eng adekvat ko'rinadi. Bu yosh ko'rsatkichlari va insonning individual xususiyatlariga mos keladi. Biroq, birinchi va ikkinchi variantlar ham mavjud bo'lish huquqiga ega. Asosiysi, o'z oldiga maqsad qo'yish va bolaning xohishiga, sog'lom fikrga va jismoniy holatiga zid harakat qilmaslikdir. Tug'ilgandan boshlab chaqaloqlarni tarbiyalash - bu musiqa san'ati va rassomlik asarlari bilan tanishish, chaqaloqqa kitob o'qish, audio ertaklarni aylantirish uchun sharoit yaratishdir. Bu, shuningdek, bolaning his-tuyg'ularini va uning vosita faoliyatini rivojlantiradigan narsalar bilan to'ldirilgan burchaklarni yaratishdir. Kichkintoy bilan nafaqat onaning, balki boshqa qarindoshlarning ham faol muloqoti katta rol o'ynaydi. Bola bilan gaplashish, uning beshikda mobil tovushlari qanchalik yaxshi ekanligi va u hozir qanday mazali kartoshka pyuresi yeyishi haqida emas, balki yomg'ir hozir boshlanadi va umuman, bu suv osmondan qaerdan keladi. Yana bir misol, bola bilan o'ynaganda, saralash moslamalari va yog'och o'quv o'yinchoqlaridan foydalaning, u bilan vazifalarni bajaring va nima uchun buni qilish kerakligini tushuntiring va boshqacha emas: "aylana dumaloq, uni to'g'ri chiziqlar va burchaklari bo'lgan uyaga kiritish mumkin emas. ; yog'och munchoq bu labirintdan o'tmaydi, chunki boshqa boncuk bu yerga yo'lni to'sib qo'yadi "va hokazo. Shunday qilib, chaqalog'ingizni tarbiyalash nafaqat maktabga yoki bolalar bog'chasiga tayyorgarlik, balki chaqaloq uyg'un va faol rivojlanadigan, uning xotirasini, e'tiborini va tasavvurini, mantiqiy fikrlashni, ma'lumotlarni tahlil qilish va sintez qilish qobiliyatini o'rgatadigan axborot muhitini yaratishdir. . Bu vunderkind bolani tarbiyalashga yo'naltirilganlik emas, balki barkamol shaxsni rivojlantirishga qaratilgan bo'lishi kerak. Ushbu maqola ota-onalar tomonidan mustaqil ravishda yoki bolalarni rivojlantirish guruhlarida ko'pincha qo'llaniladigan tarbiya usullarini tushunishga yordam beradi. Keling, ularning afzalliklari va kamchiliklarini tahlil qilaylik, ularni amalga oshirish xususiyatlarini va har bir texnika nimaga qaratilganligini ko'rib chiqaylik. Ota-onalar nafaqat bolaning fiziologik ehtiyojlariga, balki u bilan intellektual munosabatda bo'lishga, qiziqish va qiziqishni uyg'otishga ham e'tibor berishlari kerak.

#### **FOYDALANILGAN ADABIYOTLAR :**

1. <https://moscsp.ru/uz/skazki-dlya-detei-mladshei-gruppy-tvorcheskii-proekt-nashi-lyubimye.html>
2. <https://minikar.ru/uz/pritchi/rol-narodnyh-prazdnikov-v-vospitanii-detei-doshkolnogo-vozhraasta/>

**Yo'ldosheva Mahbuba  
Meliboyeva Farangiz  
Sharofutdinova Saodat**

*Denov tadbirkorlik va pedagogika instituti 4-bosqich (sirtqi) talabasi*

**Annotatsiya :** *Ushbu maqolada O'zbekistondagi MTMLlarda ta'lim sifatini oshirish maqsadida chet el, xususan, Xitoy tajribasiga asoslangan zamonaviy metodik usullar haqida so'z yuritiladi. Ko'rgazmali qurollar, plakatlar va kitoblar orqali ishlash.*

**Abstrakt :** *Qishloq joylardagi boshlang'ich maktab o'quvchilari odatda ingliz tili muhitidan ancha uzoq bo'lgan sharoitda o'sishadi va bolalarning fikrlashi mavhum shaklda qolaveradi, bolalarning yangi bilimlarni o'zlashtirish jarayoni doimo hissiyotlarga tayangan holda kechadi. Shuning uchun, bog'cha yoshidagi bolalarga ingliz tili o'qituvchilari o'qitishda oson metodikalar orqali, o'quvchilar atrofidagi buyumlardan, kartochkalardan va boshqa o'quv qo'llanmalaridan to'liq foydalanishadi. "Banana" va "apple" kabi so'zlarni o'qitishda o'qituvchilar banan va olma kabi mevalarni ko'rsatib birdaniga rangni bildiruvchi yangi so'zlarni ham o'rgatib ketishlari mumkin. Bolalar o'quv mashg'ulotlarini tashkil qilish uchun sinfdagi narsalar orqali ularni chet tilida qo'llanilishini o'rgatib borishadi.*

**Kalit so'zlar:***metodika, zamonaviy texnikalar,plakatlar,ko'rgazmali qurollar,innovatsiya.*

Albatta, o'qitish mobaynida buyumlardan foydalanishda o'qituvchilarning metodikasi katta ro'l o'ynaydi. Misol uchun, tegishli so'zlarni o'rgatayotganda, siz avvalo buyumni bolaga ko'rsatib uni gapirishga undaysiz, o'quvchilar so'zlarni talaffuz qiladi va ular talaffuz qilgan so'zni mustahkamlash uchun kartochkalardagi rasmlardan foydalanib yana bir bor yangi so'zni takror talaffuz qildiriladi. So'zlarni o'qitishda o'qituvchilar matn mazmunini belgilab olishlari va o'quvchilar e'tiborini jalb qilish uchun tarbiyachi ular bilan birgalikda so'zlarni talaffuz qilib doskaga suratini chizish orqali ularning e'tiborini tortishlari mumkin bo'ladi.

Shuning uchun hozirda Xitoyda tarbiyachidan rasm chizish mahoratiga ega bo'lish talab qilinadi. Bu nafaqat o'qitishning qiyinchiliklarini qisqartiribgina qolmay, balki o'quvchilarni o'rgangan bilimlarni asta-sekin mustahkamlashga yordam beradi. O'quvchilar ingliz tilini o'rganish jarayonida o'zlaridagi yutuqlarni his etishlari uchun har bir o'quv mashg'ulotiga mukammal yondashish kerak. Ana shundagina bolalarda o'rganishga motivatsiya uyg'onadi.Hozirgi kunda Xitoylik bog'cha yoshidagi bolalar yangi bilimni qabul qilish imkoniyatlari juda ilgarilab ketganligi sababli bog'chalardagi o'qitish dasturlari shunga mos ravishda intensivlashtirilgan. Sinf muhitini yaxshilash uchun qo'shiq va harakatli o'yinlardan foydalaSinfdada Moslashuvchan sinf atmosferasini yaratish, ba'zida har qanday ta'lim usulidan ko'ra muhimroqdir. Sinfdada dars boshida inglizcha yoqimli

qo'shiq bilan o'qituvchi boshchiligidagi barcha bolalar birgalikda qo'shiq kuyladilar va uning ohangiga mos ravishda biroz raqsga tushadilar. Bu o'z-ozidan ularning tanalarini chiniqtirib, yanada tetik bo'lishga va qo'shiqni so'zlarini tezroq yod olishga yordam beradi. Inglizcha muhit, muhimi, yaxshi o'quv atmosferasiga tabiiy ravishda kirishga imkon beradi. Bolalarning o'zini-o'zi boshqarish qobiliyati sust bo'lib, butun mashg'ulot davomida e'tiborini jamlashi va egallab olishi qiyin. Shuning uchun, o'qituvchi bolalar tinglashni yaxshi ko'radigan qo'shiqlarni, she'rlarni yoki tilni chiniqtirish uchun tez aytishlarni, yoki bo'lmasam bolalar yaxshi ko'radigan animatsion multfilmni taqdim etishi kerak.

Multfilmlar. Bolalar chet tilini o'rganish mobaynida multfilmdagi gaplarni tushunmasa-da, multfilmdagi qahramonlarning harakatlari orqali ular ishlatayotgan so'zlarni tushunishga harakat qiladi. Bu esa bolalar uchun til o'rganishda qiziq va samarali yo'l hisoblanadi.

Hozirgi kunda Xitoydagi barcha bog'chalar multimedia qurilmalari bilan ta'minlangan. Bolalar uchun ingliz tili qo'shiqlaridan tortib she'r va hikoyalar, videoroliklar orqali o'rgatib kelinmoqda. Bu zerkilarli til darslarini qiziqarli kunlik o'yinga aylantiradi. Xitoy bog'chalarida bir guruhda 10 ga yaqin tarbiyalanuvchi bo'lib, tarbiyachi muntazam har bir bolani psixologiyasidan kelib chiqqan holda ularga tarbiya usuli qo'llaniladi. Bu tarbiyachidan faqatgina tarbiyachi bo'lib qolishni emas bir vaqtning o'zida rassom, musiqachi, chet tili o'qituvchisi, va yaxshigina psixolog ona bo'lishni ham talab qiladi. Albatta hozirgi rivojlanib borayotgan zamonda Xitoyliklar yosh avlodlarga bu borada juda katta qulayliklarni yaratib berishmoqda. Talim darajasini oshirishda imo-ishorani yuz ifodasining o'rni.

Imo-ishoralar, yuz ifodalari orqali: O'qituvchi bolalarga biror gapni gapirganda yoki buyruq berganda, masalan, bu yoqqa kel, kitobni och, turing, doskaga qarang, kabi gaplarni ishlatganda imo-ishoralardan foydalansa bolaga bu gaplar tushunarli bo'ladi.

Imo-ishora ingliz tilining eng muhim o'rgatish usulidir. Xitoylik bog'cha bolalariga inglizcha biror narsaning osongina xitoycha nomini topishga yordam beradi. Deyarli barcha tarbiyachi tayyarlov jarayonida hayvon ishoralari eng oson usul ekanligini biladi.(dog) kuchukcha – tarbiyachi egilgan holatda, kerak bo'lsa tilini chiqarib bolalarga it qiyofasini shakllantirib beradi;(rabbit) quyoncha-qolchasini ko'ksiga egig qo'ygan holatda sakrab ifoda etadi;(monkey)maymuncha-bir oz egilib yurgan holatda o'z qiyofasini namoyish etadi. Taqlid qilish hislati bo'lgan bolalar uchun bu judayam qiziq tuylib, shu zahoti ifoda etilgan hayvon nomini aytishga majbur qiladi. Bu esa yangi o'tilgan so'zlarni eslab qolishga turtki bo'ladi. Xitoyda bir farzandli oilalar juda ko'p qisimni tashkil qiladi. Shu sababli bir farzandli oilalar farzandlari juda erka xarakterga ega bo'ladi. Shu o'rinda aytib o'tishimiz joizki tarbiyachining

Ana shunday xarakterga ega bo'lgan bolalar yuragiga yo'l topshi oson bo'lmaydi. Tarbiyachida mehrlil ko'zi, muloyim tabasumi bo'lishi kerak bu bolalarda o'zgacha tarbiyachiga bo'lgan mehrni uyg'otadi. Imo-ishora usuli bolalarni mustaqil harakat qilishga va chet tilini qiziqarli o'rganishlariga yordam beradi. Biz bu orqali chet tili o'rganish

qiziqarli atmosferasini yaratamiz. Olinggan ko'nikmalarni mustahkamlash uchun jumboq o'yinlardan foydalanish.

Bolani yoshlik chog'idan boshlab ingliz tiliga bo'lgan qiziqishlarini oshirish borish kerak, uni xato bo'lsada gapirishga majbur qilish kerak, ana shundagina tarbiyalanayotgan bola o'z oldidagi to'siqlarni yengib o'tib, qo'rqmasdan gapira oladi. Agarda biz chet tili darsini dars emas, balki o'yin shakliga keltirsak kichik yoshdagi bolalarni qiziqishini yanada oshiradi. Shu bilan birgalikda ularning aktivlik darajasi ham o'sib boradi. O'yining turlari juda ko'p misol uchun tarbiyachi "qopda nima bor degan" o'yini bolalar bilan o'ynashi mumkin. Xonadagi kichik buyumlarni xaltachaga solib, bolalarga birma bir olishriga ruhsat beradi va bolalar bu buyumlar nomini ingliz tilida aytib berishadi. "Is it a banana(an apple 、 an orange)?" tarbiyachi baholashga kirishadi, va eng ko'p bal to'plagan guruhi taqdirlaydi. Shu bilan bolalar yanada chet tiliga bo'lgan qiziqishlari o'sib boradi. Bolalar o'rtasida musobaqalar judayam muhim, sababi bolalarda yoshligidan raqobat tuyg'usini shakllantirib borish kerak bo'ladi. Ana shudagina har bir bolada motivatsiya tilga bo'lgan qiziqish uyg'onadi. Xitoyliklar Insoning barcha qiziqishlari raqobat orqali keladi deb fikir yuritishadi. Buni bolalar timsolida ham korishimiz mumkin, ularda bu yo'l orqali jamlikni, raqobat orqali raqibini bilishni atrofni o'rganishni o'rgataboradi O'qitish samaradorligini oshirish uchun multimediyadan foydalanish.

Multimedia orqali o'qitish tarbiyachiga katta imkoniyatlarni beradi. Bunda bollalarning qiziqishini yuqori darajagacha ko'tarish va ularning e'tiborini uzoq vaqt jalb qilib turish mumkin. Bu orqali bollarning tilga bo'lgan ko'nikmalarini yanayam ortganini korishimiz mumkin. Agarda mavzuyimiz "Animals" bo'lsa biz har xil hayvonlarni nomlarini o'qitishda avval ularning tovushlaridan foydalanamiz bolalar bunga qattiq e'tibor qaratishadi, va shu zahotiyot cat、tiger、bear...deb hayvonlar nomlarini ayta boshlashadi. Tarbiyachi kerakli natijalarga erisha olmaslik sabablari.

Tarbiyachida bolalarga savol-javobni to'g'ri qo'yilmasligi. Juda ko'p bog'cha yoshidagi bolalar kam gap, tabiatan yoqtirmagan narsasi uchun juda e'tiborsizlik bilan munosabat bildiradi. Buni yengib o'tish tarbiyachidan katta mashaqqatni talab etadi, uning berayotgan savollari tarbiyachining donoligini va bu mavzuni o'zi juda muhim egallaganini bildirib turishi kerak. Biz bolalar bilan ishlagan chog'imizda shuni bildiki bolalarning sezgi o'rganlari biznikidan ya'ni katta yoshdagilardan ancha yuqori. Ular buni ifoda eta olmasalarda lekin his qilib turishadi, va o'zlarining hatti harakatlari bilan namoyish qilishadi. Odatda savol-javobni biz bir necha qisimga bolamiz:

i. Tarbiyalanuvchi va tarbiyachi o'rtasidagi to'siqlarning olib tashlash, tarbiyalanuvchi bu yo'l orqali bollar qalbiga yo'l topa oladi. Ularga muloyimlikni sezdirib savol-javobga kirishishi kerak bo'ladi.

ii. Barcha tarbiyachi bolalarning psixologiyasiga asoslanib savollarni bera olishi kerak, bu undan bolaning til darajasiga asoslanib savol tayyorlashni talab qiladi. Biz

bog'cha yoshidagi bolalarga qay yo'l bilan o'rgatmaylik baribir bolalar orasida biroz bo'lsada tildagi tafovutni sezishimiz mumkin, ularning qabul qilish darjasi har xil bo'ladi.

iii. O'tilgan mavzulardan ko'proq so'rash, bu uladagi hayajoni yoqatadi, ulada yangi mavzuga ko'nikma hosil bo'lgunga qadar, biroz bo'lsada yangi mavzuga nisbatan hayajon saqlanib turadi, buni yengib o'tishga tarbiyachi kuchli yondashishi kerak.

a. Xitoyda yangi ommaviy multimedia vositalari ta'lim sohasida keng qo'llanilmoqda. Bugungi kunda o'quv vositalari sifatida, Internet va multimedia texnologiyalari bolalar bog'chalarida samarali qo'llanilib, kichik yoshdagi bolalarning ta'limiga yangi ko'nikmalarni olib kelmoqda. O'zbekistonda bolalar bog'chasida yangi multimedia texnologiyalari dasturni rivojlantirish hozirgi kunda eng muhim mavzudir. Raqamli texnologiyalar maktabgacha ta'limning asosiy modelidir, bolalikdan boshlab sifatli ta'lim asosida bolalarni tarbiyalash va o'qitish zarur. O'zbekistonda yangi ommaviy multimedia vositalarini bog'chalarga tadbiq qilish, bu kelajak avlod chet tilini o'rganishga katta hissa qo'shadi.

b. Bolalik davrida insonning fikrlash qobiliyatini rivojlantirish uchun eng yaxshi vaqt deb hisoblash mumkin. Shu sababli, maktabgacha ta'lim muassasalarining o'qituvchilari bolalarning ehtiyojlariga(qiziqishlariga) asoslanib fanni qo'llashlari kerak. Fikrlash mashqlari va aqliy rivojlantirishni yangi multimedia texnologiyalari yordamida, eshitish, rang bilish , shakl tanlash qobiliyatini shakllantirib borish zarur. Bolalarning tashqi axborotni qabul qilish qobiliyatini oshirish va ko'p qirrali fikrlashini rivojlantirishga ko'maklashish juda zarur.

c. Biz maktabgacha bo'lgan yoshdagi bolalarda chet tilida eshitish qobilyatining oqsoqligini ko'p uchratishimiz mumkin, bu bolalarning yetarli darajada eshitish darslarini egallamagini bildiradi. Real hayotda bolalarimiz televizor ostida animatsion multfilmni jimgina tamosha qilishlarini ko'rishimiz mumkin. Bugungi kunda bog'chalarning yuqori texnologiyalar bilan taminlash vaqti yetib keldi. Ularga doimiy chet tillaridagi multfilm darslari eshiritish lozim, bolaning bo'g'cha davridan chet tili qobilyatini rivojlantirish uning keyingi bosqichda barcha bilimlarni yengil qabul qilishiga yordam beradi.

d. Bog'cha yoshidagi bosqichda til qobiliyatining rivojlanishi asosan doimiy taqlid orqali shakllantiriladi va ko'pgina ro'llar ko'pincha multfilmlarda taqlid orqali paydo bo'ladi, Shuning uchun, multfilmni tomosha qilayotganda, bolalarning harakatlardagi o'zgarishlarni ko'rishimiz mumkin. Shu sababli, multfilmni samarali ta'lim vositasi sifatida qo'llashimiz mumkin, bu esa bolalarning ta'lim samaradorligini oshirishga yordam beradi. Hozirgi kunda ba'zi ota-onalar bolalarning multfilmga bo'lgan qiziqishidan juda tashvishga tushishadi, ammo aslida, yosh bolalarning rivojlanishidagi ularning fantaziya dunyo qarashini shakllanishining asosiy omili bo'lib xizmat qiladi. Shuning uchun, o'qitishda biz Amerika Qo'shma Shtatlarining masofadan boshqarish usuli ya'ni, multfilmlarni bolalarning til taraqqiyotiga ta'sir ko'rsatish usuliga aylantirishimiz mumkin. Barchamiz bilamizki, bu bosqichda yosh bolalar o'zlarining fikrlash qobiliyatlari va tilni qo'llash

qobiliyatini haqiqiy hayot tajribasidan o'rganib boradilar, ayniqsa bu bosqichdagi yosh bolalar uchun multfilmlar bilan muloqot qilish, Masofadagi masovaviy hissiy jihatini kengaytirib, bolalarning til bilimi darajasini oshirish uchun hizmat qiladi.

#### **FOYDALANILGAN ADABIYOTLAR:**

- 1.Liu wang. Ertong xinglixue kaocha[J]. 2017-18.
- 2.<https://blog.xabar.uz/post/maktabgacha-ta-lim-jarayonida-xorijiy-tillarni-o-qitishning-zamo>

## PEDOGOGIKA METODOLOGIYASINING AHAMIYATI

**Xurramova Mohidil Baxtiyorovna**

*Termiz davlat pedagogika instituti*

*Pedagogika kafedrasida o'qituvchisi.*

**Annotatsiya:** *Ushbu maqolada pedagogika haqida bir qator masalalar haqida so'z yuritiladi. Uni hozirgi kundagi ahamiyati haqida so'z ketadi.*

**Kalit so'zlar:** *Pedagogika, predmet, kontekstlik, didaktika, tarbiya, maqsad ta'lim nazariyasi.*

Pedagogika predmeti. Pedagogika (yunoncha paidagogike bo'lib, paidagogos («bola» va «etaklayman») tushunchasi asosida shakllangan) shaxsni shakllantirishga yo'naltirilgan muayyan tizimli faoliyat, shuningdek, ta'lim-tarbiya mazmuni, umumiy qonuniyatlari, shakli va metodlari haqidagi fan. Pedagogika ijtimoiy fanlar tizimiga kiruvchi fan sanalib, yosh avlod hamda kattalarni tarbiyalash haqida bahs yuritadi.

Pedagogika tarbiyaning mohiyatini va shaxsni har tomonlama taraqqiy ettirishda tarbiyaning rolini yoritib beradi, tarbiyaning maqsadi, mazmuni, metodlari, uni tashkil etishdagi shakllar o'rtasidagi bog'lanishlarni ko'rsatadi. Shuningdek, pedagogika o'z taraqqiyoti davomida ta'lim va tarbiya sohasidagi tajribalarni umumlashtiradi, tarbiyaning kelgusidagi rivojlanish istiqbollari, yo'llarini yoritib beradi, tarbiyaviy ishning shakllarini ko'rsatadi. Pedagogika tarbiya maqsadini jamiyat talablariga va bolaning yosh xususiyatlariga qarab mazmunan o'zgarib borishini o'rgatish bilan birga tarbiyaning tarkibiy qismlari, ular o'rtasidagi mustahkam aloqa va bog'lanishlarni ochib beradi. Pedagogika fani tarbiyalovchilar va tarbiyalanuvchilarning faoliyatini ham o'rganadi. Shuningdek, u tarbiyaviy muassasalardagi xodimlarga, ota-onalarga yoshlarni tarbiya qilish, o'qitishdagi mahoratini yanada takomillashtirish yo'lida amaliy tavsiyalar beradi.

Pedagogikaning fan sifatida taraqqiy etish jarayoniga turli pedagog olimlar tomonidan turlicha fikrlar beriladi.

Pedagogika kontekstlik ma'nosiga ega bo'lib o'rganuvchining turli xil faoliyatlarida o'zgarishlarga sabab bo'ladi. Amerikalik pedagog olim Bernstein fikriga ko'ra pedagogika bir insonning ongli faoliyati boshqa bir insonni o'rganishini ta'minlaydi. Uning fikricha pedagogika shaxsning yangi jihatlarini kashf qilish, fikrlarni bog'lash, bilim, amaliyot va shaxs fikrini ta'minlovchi vosita xisoblanadi. Shu bilan birga u o'qituvchining tashkilotchiligi, boshqaruvchanligi, talaba fikrini tahlil qila olishi va talabaga nisbatan o'qituvchi masxuliyatini ko'rsatuvchi xisoblanadi.[1]

Alexander's fikriga ko'ra pedagogika ham faoliyat ham tahlil turi xisoblanadi. Pedagogika o'qituvchilarning fikrlashi, ularning e'tiqodi, munosabati, bilimi, talabalarni o'qitish va o'rganish jarayonida dars rejasini tushunishi, shuningdek ularni o'qitish



jarayonidagi ta'siridir va pedagogika ijtimoiy, madaniy, siyosiy jarayonlar bilan bog'langan[2].

Pedagogika fani shaxsni rivojlantirishning ikki muhim jihati – uni o'qitish va tarbiyalashga asosiy e'tiborni karatganligi bois ta'lim nazariyasi (didaktika) va tarbiya nazariyasi fanning muhim tarkibiy qismlari hisoblanadi.

Ta'lim nazariyasi (didaktika) – shaxsni intellektual jihatdan rivojlantirish, ta'lim jarayonining mohiyati, bosqichlari, tamoyillari, qonuniyatlari, o'qituvchi va o'qituvchi faoliyati birligi, o'qitishning mazmuni, shakl, metod va vositalari, ta'lim jarayonini takomillashtirish yo'llari kabi muammolarni tadqiq etadi.

Ta'lim o'z mohiyatiga ko'ra umumiy va maxsus kabi turlarga ajratiladi. Umumiy ta'lim har bir shaxsning kamol topishi hamda u tomonidan hayotiy faoliyatni tashkil eta olishi uchun zarur bo'lgan ma'lumotlarni berishga yo'naltiriladi. Umumiy ta'lim asosida o'zlashtirilgan ma'lumotlar kelgusida shaxsning kasbiy tayyorgarligini ta'minlashga imkon beruvchi maxsus ta'lim olishi uchun asos bo'ladi. Maxsus ta'lim – o'zida mutaxassislik xususiyatlarini namoyon qilib, shaxsga muayyan kasbiy faoliyatni tashkil etish borasida nazariy bilimlarni berish asosida amaliy ko'nikma hamda malakalarni shakllantirishga xizmat qiladi.

Yangi O'zbekistonning istiqbol va istiqbol yo'lini ko'rsatuvchi omillardan biri o'zlikni anglashdir. Yoshlarimiz ajdodlarimizning fan va barkamol avlod tarbiyasiga qaratilgan g'oyalarni, qarashlarini, shuningdek, milliy va umumbashariy qadriyatlarni, xalq og'zaki ijodiyotidagi ilg'or g'oya va fikrlarni o'rganib, ularni ardoqlashlari lozim. Zeroki, muhtaram Prezidentimiz Shavkat Mirziyoyev aytganlaridek: “Bizni hamisha o'ylantirib keladigan yana bir muhim masala – bu yoshlarimizning odob-axloqi, yurish- turishi, bir so'z bilan aytganda, dunyoqarashi bilan bog'liq. Bugun zamon shiddat bilan o'zgaryapti. Bu o'zgarishlarnihammadan ham ko'proq his etadigan kim – yoshlar. Mayli, yoshlar o'z davrining talablari bilan uyg'un bo'lsin. Lekin ayni paytdao'zliginihamunutmasin.Bizkimmiz, qanday ulug' zotlarning avlodimiz, degan da'vat ularning qalbida doimo aks-sado berib, o'zligiga sodiq qolishga undab tursin. Bunga nimaning hisobidan erishamiz? Tarbiya, tarbiya va faqat tarbiya hisobidan<sup>1</sup>”.Tarbiya esa o'zkasbining yetuk mutaxasislari bo'lgan pedagoglar orqali beriladi. Shuning uchun pedagogika metodologiyasiniqanchatadqiqetsakham kamdir.

Pedagogika tarixiy o'z ildizlariga ega:Ta'lim-tarbiya va ma'rifatga doir g'oyalarning falsafiyildizlari: Pedagogikatarixifaniturlijamiyatlarda mafkuraviy qarashlarga ko'ra o'zgarib, rivojlanib, ilg'or pedagogik fikr va g'oyalar miqdordan sifat o'zgarishlarga egabo'lgan.

Diniy-ma'naviy ildizlari: Inson kamolotidagi ma'naviyat haqida Qur'oni karim va shariat hukmlarida, Hadisi shariflarda esa ilmiy-nazariy bilimlarning tartib-qoidalari berilgan. Bu esa pedagogika tarixidagi ta'lim- tarbiya va ma'rifiy ishlarga yanada sayqalberadi<sup>2</sup>.

Pedagogika tarixan falsafa, psixologiya, iqtisodiyot va ma'naviy-ma'rifiy fanlar bilan birgalikda rivojlangan.

Pedagogikasohasidako'plabizlanishlar olib borgan olimimiz O. Hasanboyeva aytganlaridek: "Pedagogika – komil inson tarbiyasiga doir yig'ilgan tajribalardan iborat boy xazinadir"<sup>3</sup>. Pedagogika metodologiyasi esa, ushbu xazinadan ijodiy, tanqidiy va oqilona foydalanish imkoniyatidir.

Pedagogika fani mustaqil O'zbekiston Respublikasida amal qiladigan uzluksiz ta'lim-tarbiya tizimining nazariy asoslari, qonuniyat va prinsiplari, o'ziga xos yo'nalishlari ta'lim-tarbiya jarayonining shakllanishi, tarixiy taraqqiyot bosqichlarini o'rgatuvchi fandır.

Pedagogika fani O'zbekiston Respublikasida ilmning ustuvor sohasi sifatida e'tirof etiladi. Shuning uchun ham, pedagogika fanining metodologiyasi sifatida Jahonova Sharq pedagogik tafakkuri durdonalarini mujassamlashtirgan manbalar, tasavvuf ta'limoti namoyondalarining badiiy va ilmiy asarlari, sharqona ta'lim-tarbiya vositalari va metodlarini o'z ichiga olgan manbalar, milliy istiqlol g'oyasi, O'zbekiston Respublikasining Konstitutsiyasi, O'zbekiston Respublikasining «Ta'lim to'g'risda»gi Qonuni hamda «Kadrlar tayyorlash milliy dasturi», dialektik bilish nazariyasi va tabiiy ilmiy majmui e'tirof etiladi. Yuqorida keltirilgan pedagogika fanining metodologiyasini pedagogik amaliyotga tatbiq etishda jahon pedagogik tajribasida tan olingan va samarali natijalar berayotgan nazariy qarashlar, ilg'or pedagogik texnologiyalardan foydalanish nazarda tutiladi. Ular shaxsning o'quv-biluv faoliyatini liberallashtirish yo'llari, ta'lim mazmunini tanlash va ta'lim-tarbiya jarayonini amalga oshirish prinsiplari, politexnik va kasb ta'limi nazariyasi, ta'limni ijtimoiy foydali mehnat bilan uyg'unlashtirish konsepsiyasi, ta'lim-tarbiya jarayonining fiziologik qonuniyatlariga asoslanib tashkil etilishida namoyon bo'ladi.

Birinchi Prezidentimiz aytganlaridek:

«Fuqarolar endi ijtimoiy-iqtisodiy jarayonlarning ishtirokchisi, bajaruvchisi emas balki bunyodkoriva tashkilotchisidir<sup>4</sup>». Bunday yangicha yondashishlar pedagogika fanining obyektini va predmetini kengaytirdi. Endilikda pedagogika fanining obyektini faqat ta'lim-tarbiya jarayonining nazariy, metodologik amaliy ta'minlovchi emas, balki komil inson shakllanishi, rivojlanishini ta'minlaydigan keng sohalarni o'z ichiga oladi. Shuning uchun,

«Kadrlar tayyorlash milliy dasturida»gi milliy modelida shaxs kadrlar tayyorlash tizimining boshob'ekti va sub'ekti sifatida qaraladi. Bundan tashqari pedagogika fani oldiga angicha fikrlaydigan, yangicha tafakkur, milliy mafkuraga ega komil insonni shakllantirish vazifalari qo'yildi. Pedagogika fanining metodologiyasida, mazmunida, tarbiya nazariyasida, ta'limning tashkil etilish shakllarida, komillik darajasi, sifatlarini aniqlashda katta islohiy o'zgarishlar bo'ldi. Bu o'zgarishlar yangi pedagogik texnologiyalarda o'z aksini topishilozim.

Pedagogika ta'lim-tarbiya maqsadini jamiyat talablariga va o'quvchilarning yosh xususiyatlariga qarab mazmunan o'zgarib borishini o'rgatadi, mukammal inson tarbiyasining tarkibiy qismlarini va ular o'rtasidagi aloqa va og'lanishlarni ochib beradi. Shu asnoda ta'lim va tarbiya sohasidagi tajribalarni umumlashtiradi, tarbiyaning kelgusidagi rivojlanish istiqbollari, yo'llarini o'rsatib beradi.

Pedagog o'quvchilarning aqliy, axloqiy, jismoniy, estetik, mehnatsevarlik kabi fazilatlarini tarbiyalash uchun, ularning kundalik xatti-harakat va fe'l-atvorlariga doimo ta'sir ko'rsatadi.

Ijtimoiy hayot tajribasining ko'rsatishicha, agar inson o'z shaxsiy manfaatini ko'zlab o'qisa, o'rgansa, o'z ustida tinmay qunt bilan shug'ullansa, u oliy ma'lumot olishi mumkin. Lekin haqiqiy mukammal kamolot egasi bo'lishi uchun u ta'lim va ma'lumotdan tashqari, yuksak insoniy fazilatlar asosida tarbiyalangan bo'lishi shart. Ana shu fazilatlarga ega bo'lgan damni tarbiya ko'rgan odam deyiladi.

Ma'lumki, har bir o'qituvchi-tarbiyachi, o'quvchi o'z ona yurti tarixini bilishi, vatanparvar bo'lishi lozim. Ta'lim-tarbiya tarixi, pedagogika tarixi fanidan xabardor bo'lmay turib, o'qituvchilik qilishi mumkin emas. Pedagogika nazariyasini chuqurroq anglash uchun uning o'tmishdagi taraqqiyotini bilish kerak. Masalan, pedagogika tarixi o'tmishda ta'lim-tarbiya borasida qanday kurashlar bo'lga ni va qanday qilib ijobiy yoki salbiy yakunlangani, ijtimoiy iqtisodiy va siyosiy sharoitlarning o'zgarishi tufayli pedagogik g'oyalari, tarbiya muassasalaridagi ishlarning mazmuni va metodlari qanday o'zgarib borganini, tarixda ijod etgan olimlarning pedagogik g'oyalari va ularning faoliyatlari bilan tanishtiradi.

#### REFERENCES:

1. Ortiqov N. Milliy va umuminsoniy kadriyatlar asosida o'quvchi shaxsini axloqiy shakllantirish: Pedagogika fanlari doktori. -diss.-T., 2000.-298 b.
2. Otamurodov S. Ma'naviyat va ma'rifat asoslari. — T.: o'qituvchi, 1991.-200b.
3. Ochilov.M. Muallim — qalb me'mori. — T: O'qituvchi, 2001.-429b.
4. Rizayev.O. Pedagogika tarixi-T.: «Cho'lpon», 1993yil.
5. Hasanboyeva va b. "Pedagogika tarixi" Toshkent 2004.4-bet
6. Usmonov R. Saodatnoma.-T.: «O'qituvchi», 1995yil.
7. Umarov E. Estetika: (Nafosatshunoslik). — T.: O\_zbekiston, 1995. - 246
8. O.<https://uza.uz/oz/posts/shavkat-mirziyoyev-yoshlar-tarbiyasi-eng-muhim-masalalardan-16-06-2017>
9. <https://hozir.org/soli-akademiyasi.html?page=19>

## MAKTABGACHA TA'LIM TASHKILOTIDA KO'NGILOCHAR TADBIRLAR

**Naziraxon Abdurahimova**

*Farg'ona viloyati O'zbekiston tumani  
13-DMTT tarbiyachisi*

**Annotatsiya:** *Barcha ota-onalar o'z farzandlarini yoshligidan rivojlantirishlari kerakligini biladilar va o'z farzandlarini tengdoshlaridan ko'ra yaxshiroq, aqlli, kuchli bo'lishlarini xohlashadi. Holbuki, onalar va onalar doimo o'yin-kulgi va dam olish ssenariylarini kashf qilishga tayyor emaslar. Shuning uchun bolalarning o'yin-kulgisi (bog'chada) eng ishonchli va organik hisoblanadi.*

**Kalit so'zlar:** *Bog'cha, bolalar, o'yinlar, his hayajonlo daqiqalar, kundalik dasturlar, musiqiy va badiiy faoliyat.*

Bolalar bog'chasida bolalar uchun o'yin-kulgilar chaqaloqlarni hayratga solish, ularga quvonch, kulgili va kulgi berishdir. O'yin-kulgi va bayramlarni o'tkazishning yana bir muhim jihati - bu aqliy rivojlanish va bolalarning ma'lum mahoratini shakllantirishdir. Axir, bolalar bu dunyoni o'yin va kulgili his qilishadi va axloqiy ta'limotlar va zerikarli hikoyalar bolalar rivojlanishi uchun hech qanday yordam bermaydi.

Bolalar bog'chasida bolalarning o'yin-kulgi turlari asosiy turlarga bo'linadi:

Kundalik dastur;

Dam olish stsenariyalari.

Shu bilan birga, bolalar bog'chasi o'qituvchisi faoliyatining ikkala shakli guruh faoliyatining ajralmas qismi bo'lib, ular to'g'ri tashkil etilgan holda bolalar taraqqiyotiga katta hissa qo'shadi.

### **BOLALAR BOG'CHASIDA FAOLIYAT TURLARI**

Bolalar bog'chasidagi tadbirlar juda xilma-xil bo'lishi mumkin:

- 1) Bolalar bog'chasida kundalik bolalar o'yin-kulgisi.
- 2) dam olish.
- 3) anik bayramlar.
- 4) Musiqiy va badiiy faoliyat.



Ko'pincha, amaliyotga ko'ra, musiqa direktori, jismoniy tarbiya o'qituvchisi va o'qituvchilari faqat bayramlarga tayyorgarlik ko'rishadi. Ular ssenariy tayyorlaydilar, rollarni berib, ularni bolalar bilan o'rganadilar. Sentyabr oyida guruh kuz yoki yig'im-terim bayramiga tayyorgarlik ko'rmoqda. Bolalar bog'chasida o'tkaziladigan barcha ko'ngilochar tadbirlar Yangi yilga tayyorgarlik ko'rishga, so'ngra sakkizinchi marotaba va boshqalarga qisqartirildi.

Tabiiyki, bayramlar, matnlar va ularga tayyorgarlik bolalar jamoasining hayotining muhim qismidir. Shuning uchun o'qituvchi ishi har xil bo'lishi kerak va dam olish stsenariylari bolalarning uzoq va og'riqli tayyorgarliklari yo'qligi uchun o'ylab topiladi.

Dam olish turlari

Bolalar bog'chasida dam olish ham faol va passiv bo'lishi mumkin. Passiv dam olish quyidagilarni o'z ichiga oladi:

Umumiy tabiatning muskullu yengilligi (uyqu, tasodifiy suhbat);

Suratlar, tabiat, chiroyli narsalar haqida o'ylash;

Oddiy suhbatlar.

Dam olish ham faol xususiyatga ega bo'lishi mumkin:

Gimnastika mashqlari;

Bolalar bog'chasining hovlisida ishlash;

Ochiq o'yinlar.

Dam olishning asosiy mohiyati shundaki, u o'z faoliyatining turini mustaqil ravishda tanlashi, o'z istaklarini va ehtiyojlarini o'z manfaatlariga muvofiq amalga oshirishi kerak.

### **BOLALAR BOG'CHASIDA BAYRAM VA KO'NGIL OCHISH SSENARI**

Bolalar bog'chasida o'yin-kulgi mavzusi:

- 1) Uy-joy: hosil bayrami, Yangi yil bayrami, bolalarning maktabga chiqarilishi.
- 2) Jamoa: 8 mart, G'alaba kuni, Pasxa bayrami.
- 3) Mavsumiy: kuzda, qish kunlarini, qushlar kunini, yozgi ta'tilni ko'rish.



Bolalar bog'chasidagi eng keng tarqalgan bayramlardan biri - " Oltin Kuz bayrami". Misol uchun, "Kuz shovqinli mehmon to'pi o'zi", uning tayyorlashga quyidagilar kiradi:

Matn materiallari va musiqiy qo'shiqlarni tanlash;

Senariy ishlab chiqish;

Dam olish uchun matn va qo'shiqlarni o'rganish;

Bolalarni oldindan tayyorlang: kuzning belgilarini va qish uchun kuzda qanday qilib hayvonlarni tayyorlashni tushuntiring;

Xonani havo bezaklari, plakatlar bilan bezatish;

Bolalar uchun liboslar va boshqa xususiyatlarni tayyorlash.

Belgilar: etakchi, qo'ziqorin, quyon, chanterelle, ayiq, tit, qushlar, shuningdek sabzavotlar: sarimsoq, pomidor, sabzi, karam, bodring va boshqalar.

Musiqqa tovushi ostida bolalar zalga kirib, yarim doira bo'lishadi. Taqdimotchi nutqini boshlaydi, keyin har bir sabzavot sabzavot haqida she'rlar aytadi. Shundan so'ng siz "Kuz keldi" qo'shig'ini, "Kema vinli" qo'shig'ini va kuz mavzusiga bag'ishlangan boshqa qo'shiqlarni kuylashingiz mumkin.

### **BOLALAR BOG'CHASIDA KUZGI TA'TIL VA O'YIN-KULGI**

Kuz yomg'irli mavsumdir, ammo bolalar bog'chasi bolalari uchun emas, chunki pedagoglar bolalar bog'chasida bolalar uchun eng qiziqarli va qiziqarli o'yin-kulgi stsensariylarini topishga harakat qilishadi.

Shunday qilib, musiqiy teatr tomoshasi "Ko'ngilni kuzga aylaning". Bunday ko'ngilocharlarning asosiy belgisi: kuz, sabzavot, sincap, quyon, ayiq, mushuk, qush. Kuz va etakchi o'rni kattalar tomonidan amalga oshiriladi, qolganlari esa eski guruhlarining farzandlari.

Oyatlardagi bolalar kuzni so'rashadi, nega u sovuq kechalar bilan tez-tez yomg'ir bilan kelgan? Nima uchun kuz juda xushbo'y va issiq yozni oldi? "Qishda yaxshiroq bo'lardi!" Kuz, o'z navbatida, bolaning talabini bajarishga va ularga qor bardoshlarini berishga harakat qiladi va u juda baxtli bo'lgan mamlakatlarga boradi.

Keyin barcha bolalar daraxtlar, sincaplar, qushlar, qushlar va sabzavotlar kabi musiqaga chiqadi. Ular nima bo'layotganini tushunmaydilar, chunki daraxtlar barglarini tashlash uchun vaqt topa olmadilar, mo'ynali kiyimlarini almashtirish uchun quyonlar bor

edi va ular qordan qora paltolarda yashira olmaydilar, chunki ular bo'rdan qochib qutulolmadilar. Proteinlar uni to'kmasliklarini va qush uchun qo'ziqorinlar bilan to'ldirishga vaqtlari yo'qligini aytishadi. Va shunga o'xshab, Alyork tozalanishga boradi, u uyqudan uyg'onish uchun vaqt topolmasligi va o'rmondan qo'rqqan hayvonlarni kezib yurmasligi uchun u hayratda qoladi. Va qushlar janubdagi iliq hududlarga uchib ketish uchun vaqt topa olmagan va endi to'liq muzlatilgan. Sabzavotlar yozda shunchalik qattiq harakat qilardiki, ular ushlab turishdi, lekin faqat odamlar ularni to'plamadi. Hammasi birgalikda - hayvonlar, qushlar, sabzavotlar bolalarni kuzgacha olib kelishlarini so'rashadi, va bolalar uni qidirmoqdalar.

Bu erda kuz qayta qaytib keldi, lekin o'zi emas, balki sovg'alar bilan. U bir sabzavot va meva savatiga ega va bolalarga shirin shakar beradi.

#### **YANGI YIL KO'NGILOCHAR SENARIYLARI**

Yangi yil nafaqat bolalar uchun, balki ularning ota-onalari uchun ham eng sevimli bayram ekanligi ma'lum. Shuning uchun bu bayramni tashkil qilish har bir kishi uchun juda muhim va tayyorgarlik juda ko'p vaqtni oladi. Yangi yil o'yinlari uchun ssenariylar juda ko'p, masalan:

- "Santa Klaus, Qorqiz va butun dunyo bo'ylab sayohat". Bu hikoyaning qahramonlari - "Boba Yaga", "Santa Claus", "Qorqizma". Ularning roli kattalar tomonidan amalga oshiriladi. Harlequin, Malvina, Zolushka va boshqa bolalarning ertaklari qahramonlaridir.



Bolalar birinchi navbatda Yangi yil tabiatiga kiradilar. Bolalar "Yangi yil" deb nomlangan ajoyib bayram haqida she'rlar aytadilar. Rahbariyat barcha bolalarni Rojdestvo daraxti atrofida raqsga tushirishga chaqiradi va yashil Yangi yil go'zalligiga kelayotgan eng ezgu orzularni amalga oshiradi. Keyin bolalar daraxt haqidagi she'rlar yoki birgalikda qo'shiq aytishadi.

Qorqiz qiz chiqadi va qo'shiq ijro etadi. Keyin Ota Yoga paydo bo'lib, u Santa Klausni sehrlaydi. Unga ishonmaydigan bolalar va kattalar hammasi uni chaqiradi. Va nihoyat, barcha odamlarga sovg'alar beruvchi Santa Claus keladi. Bu bolalar uchun, ayniqsa, bunday sehrli dam olish kuni uchun eng muhimi.

#### **BOLALAR BOG'CHASIDA BAHOR QUVONCHLARI**

Bahor, hayotning hamma narsaga kelish vaqti. Biz voqealarni unutmasligimiz kerak. Masalan, bolalar bog'chasida «Qushlarning kuni» kabi bolalarning ko'ngilochar tadbirlarini

tashkil qilishingiz mumkin. Bunday holatda siz turli xil qushlar haqida jumboq va so'zlarni ishlatishingiz, qanotli do'stlaringiz tomonidan chop etiladigan turli tovushlarga o'xshash ovozni taqlid qilishingiz kerak. O'qituvchi chumchuq, bo'rilik, yog'ochdan yasalgan ziravor haqida: "chik-chirik, kar-kar, tuk-tuk" deb o'ylaydi.

Siz shuningdek, "Qushlar" deb nomlangan o'yin-kulgilarda bolalar o'ynashni taklif qilishingiz mumkin. Uning mohiyati shundaki, siz katta doira chizishingiz kerak - bu qushlar uchadigan samo. O'yin boshida har bir bola o'zi uchun bir sevimli qushni tanlaydi va bolalaridan biri tulkiga tasvirlanadi. Qushlarning bolalari aylana bo'ylab, bolalar o'rtasida tulki bor. Misol uchun, quchoq haqida qushlardan biri haqida bir she'rni aytganda, o'yinning boshida bo'lishni tanlagan kishi tezda aylana ichiga uchib, tulkining uni qo'lga olish uchun vaqti yo'q. O'yin oxirida, aylana qochib ketgan qushlar va tulkiga qaragan tirnoqlarga tushganlar arqonni yoki tayoqni tortib, raqobatlashadilar, ularning jamoasi g'alaba qozonadi.

Eng muhimi, bolalar bog'chasida bayram va ko'ngil ochish stsenariyalari yorqin va xilma-xil bo'lishi kerak.

#### **FOYDALANILGAN ADABIYOTLAR RO'YXATI:**

1. O'zbekiston Respublikasi Prezidentining 2017-yil 30-sentabrdagi PQ-3305-son "O'zbekiston Respublikasi Maktabgacha ta'lim vazirligi faoliyatini tashkil etish to'g'risida"gi qarori.

2. O'zbekiston Respublikasi Prezidentining 2016-yil 29-dekabrdagi PQ-2707-son "2017-2021-yillarda maktabgacha ta'lim tizimini yanada takomillashtirish chora-tadbirlari to'g'risida"gi qarori.

3. O'zbekiston Respublikasining ilk va maktabgacha yoshdagi bolalarga qo'yiladigan "Davlat talablari". 2018-yil 3-iyul, ro'yxat raqami 3032.

4. "Ilk qadam" davlat o'quv dasturi O'zbekiston Respublikasi Maktabgacha ta'lim vazirligining 2018-yil 7-iyuldagi 4-sonli hay'at yig'ilishi qarori bilan tasdiqlangan va nashr etilgan dasturi.

5. Maktabgacha ta'lim muassasalarida qisqa muddatli guruhlar faoliyatini tashkil etishda tarbiyachilarni tayyorlash bo'yicha trening moduli. T.: 2017-y

6. "Bolangiz maktabga tayyormi?" O'zb Res. Xalq ta'limi vazirligi Respublika ta'lim markazi, Ma'rifat-Madadkor nashriyoti.



## ЎҚУВ ЛУҒАТИ ТУЗИШ ТАҲЛИЛИ

**Бабаева Васида Ташпулатовна**

*БухДУ Факультетлараро чет тили кафедраси  
катта ўқитувчиси*

**Шарипова Гулшан**

*БухДУ Факультетлараро чет тили кафедраси ўқитувчиси*

Жаҳон лексикографияси тарихига эътибор берилса, ўқув луғатларини тузиш, мазкур соҳа бўйича илмий тадқиқотлар олиб бориш 1960 йилдан бошланган бўлса, ҳозиргача катта ютуқларни қўлга киритилгани аён бўлади. П.Н.Денисов, Л.А.Новиков, Н.А.Баскаков, Н.К.Суханов, В.В.Морсков сингари лексикограф олимларнинг ўқув луғатлари бўйича қилган ишлари ибратлидир. Л.В.Шчерба, Х.Касори, А.М.Бабкин, В.А.Берков, А.П.Ступин,

С.Г.Бархударов, В.В.Виноградов, Ю.Н.Караулов, Д.Б.Буранов, А.М.Буший,

М.И.Умархўжаев, Х.М.Тўхтаўжаева ва бошқаларнинг тадқиқотлари ҳам эътиборга моликдир.

Қўйида кўп тилли ўқув луғатчилиги хусусида фикр юритамиз. Ўтган асрнинг 80-йилларидаёқ немисча-ўзбекча ўқув луғатлари яратиш ишлари бошланган бўлиб, бу луғатлар немис тилини ўқитиш ишларида катта хизмат қилди. «Немисча-ўзбекча луғат», «Немисча-ўзбекча ўқув луғат» ва бошқалар. Бу луғатларда 15000 дан 25000 гача сўз ва бирикмалар киритилган бўлиб, уларда кейинги йиллар ичида ўзбек адабиётида мавжуд бўлган ва мактаб ўқувчиларининг ўқиш амалиётида фойдаланиш учун керакли тил бирликлари ўз ифодасини топган. Бундан ташқари «Немисча –ўзбекча грамматик атамалар изоҳли луғати» яратилиб, чоп эттирилди. Грамматик изоҳли луғат республикамиздаги олий таълим ва ўрта мактаб немис тили ўқитувчи ва талабаларига, кенг ўқувчилар оммасига, тилшунослар, таржимонларга мўлжалланган бўлиб 800 га яқин грамматик терминлар икки тилда изоҳланади. Луғатга немис тили назарий ва амалий грамматикасида кенг қўлланадиган терминлар киритилган. Ундан ташқари луғатда немис тили тарихи, роман–герман филологияси, қиёсий типология, умумий тилшунослик фанларига оид ва немис тили грамматикасига алоқаси бўлган умумий терминлар ҳам киритилган. Луғатда грамматик терминларнинг олдин немисча шакли ҳамда уларнинг муқобил вариантлари ва таърифлари қисқа изоҳланиб сўнг уларнинг ўзбекча таржимаси келтирилган. Грамматик терминларнинг родлари *der-m*, *das-n*, *die-f* белгилари орқали кўрсатилиб, улар шу терминни *m*–мужской род, *n*–средний род, *f*–женский родга мансублигини англатади. Бу белгилар оддан олдин қўшиб ўқилади: *der Ablaut*, *das Adverb*, *die Kopula*.

1994 йилда уч тилли «Немисча–русча-ўзбекча луғат» ҳамда «Немисча –русча -ўзбекча фразеологик луғат» лар чоп этилди.

«Немисча –ўзбекча ўқув луғат» ҳар иккала тилга доир бўлган 16 минг сўз ва ибораларни ўз ичига олган. Луғатга киритилган сўз ва ибораларнинг 60 % мактаб ва олий ўқув юрти ҳаёти ўқиш, ўқитиш улардаги ижтимоий ташкилотлар, мактаб ва олий ўқув юрти ислохотлари ва улардан келиб чиқадиган талаб ҳамда вазифалар, спорт, ёшлар ҳаракатлари ишлари ва бошқа шунга ўхшаш масалалар билан боғлиқ. Ўқувчиларга осон бўлиши учун сўзларнинг 90 % га яқини мисоллар билан берилган, аммо бу ҳолатда ҳам «Немисча–ўзбекча луғат»га таянилган, мисоллар ўзгартирилмаган. Мисолсиз, фақат таржимаси берилган сўзлар эса ўқувчиларга қийинчилик туғдирмайди. Китобхоннинг ўзи бемалол улар ёрдамида мисоллар тузиши мумкин. Луғатнинг ҳажм жиҳатдан чегараланганлигидан, сўзларнинг кўчма маънода қўлланиши деярли берилмаган. Аммо ижобий томони деб шуни айтиш мумкинки, немисча-ўзбекча сўз ва ибораларнинг муқобил эквивалентларини танлаб олишга алоҳида эътибор берилган. Баъзи бир сўзларнинг маъносини кенгроқ очиб бериш мақсадида ҳар иккала тилда ҳам уларнинг бир неча вариантлари берилган.

«Немисча –ўзбекча луғат» кенг кўламли бўлиб, у «Немисча –ўзбекча ўқув луғат»ига бевосита таъсир кўрсатган. Унинг матн чегара структураси айнан қуйида айтиб ўтиладиган элементларни ўз ичига олади.

Отлар алмашинадиган жой ва сўнги жой.

Алмаштириладиган отлар бевосита қуйидаги текст конструкциясидан иборат.

- Сарлавҳа жой
- Орқага қайтиш саҳифа
- муқаддима
- фойдаланиш кўрсатмалари
- кирилл алфавитининг талаффузи учун жадвал

Сўнги қатор бевосита қуйидагиларни ўз ичига олади:

- Алфавит тарзида «Географик номлар».
- Кучли ва нотўғри тусланадиган феъллар жадвали.
- Фойдаланилган луғат китоблар рўйхати.

Алфавит тарзида сўзлар чап томондан қўйилган. Биринчи сўз типография белгиси « ~ » билан боғланади. Бу мисол тарзида пойма-пой берилган.

**Preis** *m* 1. нарх, наво 2. мукофот, соврин

~**bestimmung** *f* баҳолаш, нарх қўйиш

~**erhöhung** *f* нархнинг кўтарилиши

~**ermäßigung** *f* нархнинг пасайиши

~**kontrolle** *f* нархни назорат қилиш

**Preispolitik** *f* нарх – наво сиёсати

**Preistreiber** *m* олиб сотар, чайқовчи

Бу ерда қўйиладиган савол шундайки: Нима учун «**Preispolitik**» ва «**Preistreiber**» сўзлари ярим сўз ~ **politik** ва ~ **treiber** шаклида эмас тўла сўз

сифатида берилляпти. Сўзларни қўшишда тез-тез хатоликларга йўл қўйилган. Солиштириб кўрамиз.

**Pflaume** *f* бот. олхўри

~ **baum** *m* олхўри дарахти

~ **kern** *m* олхўри данаги

~ **kompott** *n* олхўри компоти [1:144]

Учала сўз қўшилишида ҳам масалан: ~ **n baum** тушиб қолган.

Худди шундай хатолар «Немисча –ўзбекча ўқув луғати» да [2:206] кўриш мумкин. «Немисча –ўзбекча луғат»да ҳозирги замон немис тили лексик бирликларига 7 % (ҳаттоки ундан ҳам юқориқроқ 10%) эътибор қаратилган. Барча отларда турланиш белгиси ёки турланиш намуна белгиси кўрсатиб берувчи восита сифатидаги белгилар тушиб қолган. Ўзбек тилида бирлик ва кўплик учун фақат битта турланиш системаси бўлгани немис тилини ўрганаётган талабага отларнинг турланиши қийинчилик олиб келади. Яна шуни айтиб ўтиш жоизки, ушбу луғатда феълларнинг қабул қилинган (кучли ва кучсиз) морфологик классификацияси эмас, балки синтактик классификацияси кўпгина феълларда (ўтимли ва ўтимсизлик белгилари) тушиб қолган.

Ижобий томондан қайд этилганда ушбу «Немисча –ўзбекча луғат»да предлоглар ва уларнинг бошқаруви кетма-кет жойлаштирилганлиги «Немисча –ўзбекча ўқув луғати»га қараганда нисбатан тўғри берилган. Аммо фразеологизмлар кам берилган, мисоллар аралаштириб юборилган ва таҳлил этилмаган ҳамда кўрсатилмаган.

Маълумки, Ўзбекистон немис тилини чет тили сифатида ўрганадиган мамлакатлар орасида етакчи ўринни эгаллайди. Немис тилини ўрганадиганлар сони жиҳатдан Ўзбекистон Россия, Украина, Полшадан кейин тўртинчи ўринни эгаллайди. Луғатшунослик соҳасида эса, тан олиш лозимки, мақтовга сазавор ютуқларга эришилмаган. Ўзбек германистикасида эса бир қатор ўз ечимини кутаётган муаммолар йиғилиб қолган. Афсуски, ҳозир ҳам изланишлар кам. Бизнинг назаримизда 50 минг ва ундан ортиқ сўзни ўзида жамлаган «Немисча - ўзбекча луғат», «Ўзбекча – немисча луғат» яратиш вақти келди. Бундан ташқари ҳар икки тилга оид турли соҳа луғатлари, атамашунослик луғатлари ва электрон луғатлар яратиш давр талабига айланган. Бунинг учун салоҳиятли мутахассислар ҳам, иқтидорли ёшлар ҳам, имкониятлар ҳам етарли. Ушбу имкониятлардан самарали фойдаланиш ва замонавий луғатлар яратишга ҳисса қўшиш барчамизнинг вазифамиздир.

#### Фойдаланилган адабиётлар:

1.Беняминов Я.Р.Мирсоатов Т.З.,Саидов.С.С.Рустамбекова М. Р. «Немисча – ўзбекча луғат»,- Т.: Ўқитувчи, 1985.-248 б.

2.Беняминов Я.Р.,Саидов С.С., «Немисча–ўзбекча ўқув луғат»,- Т.: Ўқитувчи, 1991.- 396 б.

3.Мирсоатов Т.З., Сатторо .М. «Немисча –ўзбекча грамматик атамалар изоҳли луғати», - Т.: Ўқитувчи, 1992 – 150 б.

4.Рашидова Д.,Ҳасанчанова.С.,Т.А. Юркова «Немисча–русча- ўзбекча луғат»,- Т.: «Қомуслар бош таҳририяти»,1994 -284 б.

5. Умархўжаев М.Назаров. Қ. «Немисча –русча - ўзбекча фразеологик луғат» - Т.: Ўқитувчи ,1994 -356 б.

## МОДЕЛИРОВАНИЕ СОЛНЕЧНОГО ЭЛЕМЕНТА НА ОСНОВЕ СТАНДАРТНОГО УСЛОВИЯ ТЕСТИРОВАНИЯ

Мамасалиев Ортик

Хйдаров Анвар

*Джизакского политехнического института ассистент  
Магистрант Джизакского политехнического института*

**Ключевые слова:** *солнце, панель, моделирование, мощность, напряжение, схема*

В настоящее время растущий спрос на энергию в наиболее развитых странах мира и развивающихся странах приводит к увеличению спроса на электроэнергию. Из этого видно, что в настоящее время одним из современных видов энергии являются альтернативные виды энергии.

Простейшая эквивалентная схема солнечного элемента представляет собой источник тока, подключенный параллельно с диодом, как показано на рисунке 1. Выход источника тока прямо пропорционален свету, падающему на элемент. В темное время суток солнечный элемент не является активным устройством и работает как диод. Он не производит ни тока, ни напряжения. Однако, если свет падает на солнечный элемент, он генерирует ток диода. Диод D определяет характеристики ввода–вывода элемента. Последовательное сопротивление  $R_s$  представляет собой сопротивление внутри каждой ячейки, в то время как сопротивлением шунта  $R_{SH}$ , пренебрегают, поскольку оно имеет большое значение.

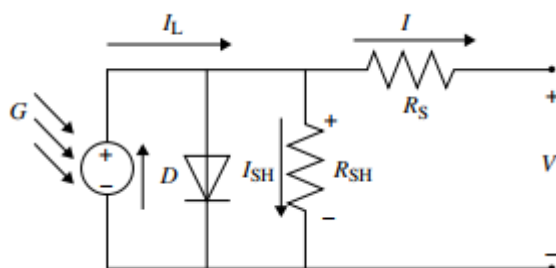

**Рисунок 1. Эквивалентная схема солнечного элемента**

В идеальном солнечном элементе предполагается, что  $R_s$  бесконечная. Суммарный ток элемента представляет собой разницу между фототоком  $I_L$  и нормальным током диода, который определяется

$$I = I_L - I_0 \left( e^{\frac{q(V+IR_s)}{nkT}} - 1 \right) - \frac{V + IR_s}{R_p} \quad (1)$$

Фототок  $I_L$  зависит от эталонных первой и второй температур  $T_1$  и  $T_2$  соответственно, и это задается по следующими формулами:

$$I_L = I_L(T_1) + K_o(T - T_1)$$

$$I_L(T_1) = I_{scT_1, \text{ном}} \left( \frac{G}{G_{\text{ном}}} \right)$$

$$K_o = \frac{I_{scT_2} - I_{scT_1}}{T_2 - T_1} \quad (2)$$

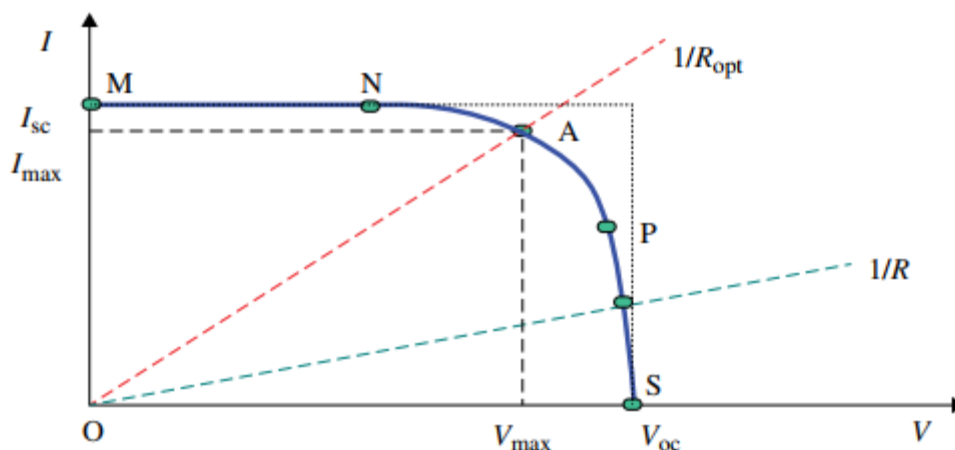

**Рисунок 2.** I–V характеристическая кривая солнечного элемента

где  $G$  - текущее солнечное излучение  $I_o$ ,  $G_{\text{ном}}$  - солнечное излучение в контрольном тесте.

Ток насыщения диода ввод –вывод задается по следующей формуле:

$$R_s = -\frac{dV}{dI_{V_{oc}}} - \frac{1}{X_V}$$

$$X_V = I_{oT_1} \frac{q}{nkT_1} e^{\frac{qV_{ocT_1}}{nkT_1}} \quad (3)$$

Типичная V–I характеристика солнечного элемента при определенном освещении окружающей среды,  $G$  и фиксированной температуре элемента показана на рисунке 2. Для резистивной нагрузки характеристика нагрузки представляет собой прямую линию с наклоном  $I/V=1/R$ . Отмечается, что мощность, подаваемая на нагрузку, зависит от величины сопротивления.

Из рисунка 2 видно, что при небольшой нагрузке элемент работает в областях M–N кривой, где элемент ведет себя как источник постоянного тока, который почти равен току короткого замыкания. С другой стороны, если нагрузка велика, ячейка работает в области P–S кривой, и ячейка ведет себя как источник постоянного напряжения, которое почти равно напряжению разомкнутой цепи.

Ток короткого замыкания  $I_{sc}$ , является наибольшим значением тока, генерируемого солнечным элементом. Это происходит при коротком замыкании, когда  $V = 0$ . Напряжение разомкнутой цепи соответствует падению напряжения на диоде, когда фототок равен нулю. Он отражает напряжение элемента при отсутствии освещения и может быть математически выражен как:

$$V_{oc} = \frac{nkT}{q} \ln\left(\frac{I_L}{I_o}\right) = V_t \ln\left(\frac{I_L}{I_o}\right) \quad (4)$$

где ( $V_t = nkT/q$ ) известно как тепловое напряжение, а  $T$  - абсолютная температура ячейки.

Максимальное значение находится в рабочей точке  $A$ , в которой мощность, рассеиваемая в резистивной нагрузке, имеет максимальное значение и определяется по следующему:

$$P_{max} = V_{max} I_{max} \quad (5)$$

Максимальная эффективность солнечного элемента представляет собой соотношение между максимальной мощностью и мощностью падающего света и выражается как:

$$\eta = \frac{P_{max}}{P_{in}} = \frac{I_{max} V_{max}}{AG_a} \quad (6)$$

где  $A$  - площадь фотоэлектрического модуля, а  $G_a$  - излучение.

Коэффициент заполнения (FF) является мерой реальной характеристики ввода-вывода. Для эффективных солнечных элементов это значение должно быть больше 0,7. FF уменьшается с повышением температуры ячейки, и она выражается как:

$$FF = \frac{I_{sc} V_{oc}}{I_{max} V_{max}} \quad (7)$$

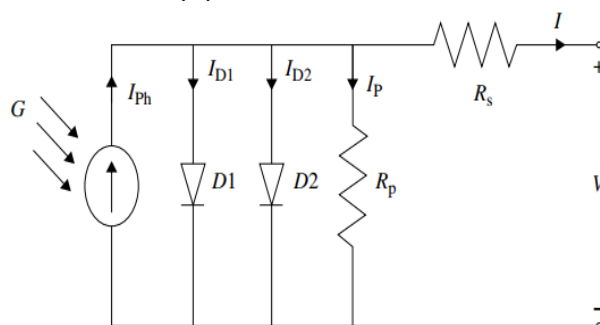

**Рисунок 3. Двухдиодная электрическая эквивалентная схема солнечного элемента**

Модель с одним диодом обеспечивает удовлетворительное поведение при нормальных условиях эксплуатации, но часто ухудшает его при низкой солнечной радиации. Однако некоторые исследователи выразили эффект потерь на

рекомбинацию носителей заряда в области обеднения дополнительным диодом. Эта модель называется двухдиодной фотоэлектрической моделью. На рисунке 3 показана эквивалентная схема с двумя диодами.

Выходной ток солнечного элемента, основанного на двухдиодной эквивалентной схеме, описывается

$$I = I_{\text{Ph}} - I_{\text{D1}} \left[ \exp\left(\frac{V + IR_s}{V_{t1}}\right) - 1 \right] - I_{\text{D2}} \left[ \exp\left(\frac{V + IR_s}{V_{t2}}\right) - 1 \right] - \frac{V + IR_s}{R_p} \quad (8)$$

где  $I_{\text{D1}}$  и  $I_{\text{D2}}$  - это токи насыщения диодов первого и второго диодов соответственно,  $V_{t1}$  и  $V_{t2}$  - тепловые напряжения диодов, и они могут быть заданы с помощью следующих формул:

$$V_{t1} = \frac{a_1 K T_c}{q}$$
$$V_{t2} = \frac{a_2 K T_c}{q} \quad (9)$$

где  $a_1$  и  $a_2$  - идеальные коэффициенты диода, представляющие составляющие токов диффузии и рекомбинации соответственно. Хотя двухдиодная модель более точна, чем однодиодная, она требует больших вычислительных усилий и является гораздо более экономичным методом.

#### СПИСОК ЛИТЕРАТУРЫ:

- [1]. Arun, P., Banerjee, R., Bandyopadhyay, S. 2009. Optimum sizing of photovoltaic battery systems incorporating uncertainty through design space approach. *Solar Energy*. 83: 1013–1025.
- [2]. Dufo-López, R., Bernal-Agustín, J. 2005. Design and control strategies of PV-diesel systems using genetic algorithms. *Solar Energy*. 79: 33–46.
- [3]. Fragaki, A., Markvart, T. 2008. Stand-alone PV system design: Results using a new sizing approach. *Renewable Energy*. 33: 162–167.
- [4]. Khatib, T., Mohamed, A., Sopian, K. 2012. Optimization of a PV/wind micro-grid for rural housing electrification using a hybrid iterative/genetic algorithm: Case study of KualaTerengganu, Malaysia. *Energy and Buildings*. 47: 321–331.
- [6]. Khatib, T., Mohamed, A., Sopian, K. 2013. A review of photovoltaic systems size optimization techniques. *Renewable and Sustainable Energy Reviews*. 22: 454–465.
- [7]. Khatib, T., Mohamed, A., Sopian, K., Mahmoud, M. 2011. Optimal sizing of building integrated hybrid PV/diesel generator system for zero load rejection for Malaysia. *Energy and Buildings*. 43: 3430–3435.



[8]. Mellit, A., Kalogirou, S. 2008. Artificial intelligence techniques for photovoltaic applications: A review. *Progress in Energy and Combustion Science*. 34: 574–632.

[9]. Sidrach-de-Cardona, M., Lopez, L. 1998. A simple model for sizing stand alone photovoltaic systems. *Solar Energy Materials and Solar Cells*. 55: 199–214. [10]. O

Mamasaliev Theoretical Foundations of Energy Saving International Journal of Engineering and Information Systems (IJEAIS)

[11]. O Mamasaliev. Technological Innovation and Energy Saving in Light Industry International Journal of Engineering and Information Systems (IJEAIS) ISSN

CALCULATION OF WIRES FOR MECHANICAL STRENGTH [12]. O Mamasaliev, U Sarimsoqov. Студенческий вестник, 15-19 ИНФОРМАЦИОННАЯ БЕЗОПАСНОСТЬ В УЗБЕКИСТАНЕ

[13]. MC Саъдуллаев, ЖФ Холлиев, ШШ Абдуллаев, ОК Мамасалиев. ТЕОРИЯ И ПРАКТИКА МОДЕРНИЗАЦИИ НАУЧНОЙ ДЕЯТЕЛЬНОСТИ В УСЛОВИЯХ ЦИФРОВИЗАЦИИ ...2020

## PSIXIKANING NERV-FIZIOLOGIK ASOSLARI

**Abdurasulova Mokhirakhon Akmaljonovna**

*Termez Davlat pedagogika instituti "Maktabgacha ta'lim" talabasi, bakalavr.  
Surkhandaryya, Uzbekistan*

**Mazkur maqolada:** *Miya va psixika, miya, uning tuzilishi va psixik hayotda tutgan o'рни hamda miyaning reflektorlik faoliyati va katta yarim sharlar po'stlog'idagi nerv jarayonlari, birinchi va ikkinchi signallar sistemasi hamda ularning ozaro bir-biriga bogliqligi haqida keltirib otilgan.*

**In the article:** *the article refers to the brain and psyche, the brain, its structure and role in mental life, the reflex activity of the brain and nerve processes in the Big Hemispheres, the first and second signaling systems and their interdependence.*

**В статье:** *В статье упоминаются мозг и психика, мозг, его строение и роль в психической жизни, рефлекторная деятельность головного мозга и нервные процессы в коре больших полушарий, первая и вторая сигнальные системы и их взаимозависимость.*

**Kalit sozlar:** *Dinamik stereotip, miyaning yoshga ko'ra ulg'ayishi, maktabgacha yoshdagi bolalar nerv sistemasining o'sishi, qo'zg'alish va tormozlanish jarayonlarining o'zaro mutanosibliigi.:*

**Key words:** *dynamic stereotype, age-related growth of the brain, growth of the nervous system of preschool children, interrelationship of excitation and inhibition processes.*

**Ключевые слова:** *динамический стереотип, возрастной рост мозга, рост нервной системы дошкольников, взаимосвязь процессов возбуждения и торможения.*

Psixik faoliyatni to'g'ri tushunish uchun odam va hayvonlar psixikasining asosi bo'lmish nerv faoliyatining xususiyatlarini bilish zarur. Nerv sistemasi markaziy va periferik nerv sistemasi- ga ajraladi. Miya (bosh va orqa miya) markaziy nerv sistemasi hisoblanadi. Periferik nerv sistemasi bu nervlardir, ya'ni bosh va orqa miyadan tananing barcha tomonlariga tarqaluvchi nerv tolalaridir. Miya ham nerv hujayralaridan iborat. Ular o'zaro bir-birlari bilan shoxchalari orqali bog'langan. Miya bir necha qismlardan tuzilgan. Bosh miyaning katta yarimsharlari bosh miyaning po'stloq osti tugunlari va po'stlog'idan iborat bo'lib odamning barcha psixikasini boshqaradi. Po'stloqning pesho- na qismlari muhim o'rin egallaydi. Odam miyasining og'irligi o'rtacha 1400 g (maymunda — 500 g, otda — 650 g, ho'kizda — 500 g, kitda — 2800 g, filda — 4000 g) og'irlikka ega.

Miya gavda og'irligining 2% ini tashkil etadi, organizm qabul qiluvchi kislorodning 18% i miyaning oziqlanishiga sarf qilinadi. Bu organizmning hayot faoliyatida miya ishi faoliyati qanchalik murakkab ekanligini ko'rsatadi. Hayvonlar va inson miyasini tanasiga

nisbatini oladigan bo'lsak, masalan, kitning miyasi tanalining 1/20000 qismini, filda — 1/400, maymun- da — 1/100, odamda esa 1/46 qismini tashkil etadi. Bosh miya katta yarimsharlari po'stlog'i organizm hayotida muhim rol egallaydi. Odamda u o'rtacha 14—15 mlrd neyronlardan tashkil topgan. Peshona qismlari ayniqsa ahamiyatlidir. Hayvon qan- chalik taraqqiy etgan bo'lsa miyaning shunchalik katta qismini peshona tashkil etadi. Mushukda — 3%, itda — 7%, maymun- da — 16%, odamda — 29% ni tashkil qiladi.

Individning psixik hayotida miya og'irligi va tuzili- shi alohida ahamiyatga ega. Kishining aqli haqida mi- ya og'irligiga qarab hukm chiqarish noto'g'ridir. Masalan, I.S. Turgenevning miyasi 2012 gr, I.P. Pavlovning miyasi 1653 gr, D.I. Mendeleevning miyasi 1571 gr, Anatol Frans- ning miyasi 1017 gr. Bosh miya og'irligining ma'lum bir chegarasi ham borki, odamda undan kam bo'lsa, aqliy qo- biliyat ancha pasayadi. Bu chegara erkaklarda 1000 gr ni, ayollarda 900 grammni, yangi tug'ilgan bolalarda 380—400 gr ni tashkil etadi. Miyaning oliy bo'limlari — katta yarim- sharlar har xil turdagi hayvonlarda qanday ahamiyatga ega ekanligini quyidagi faktlarda ko'rish mumkin. Baliqlardagi mavjud yarimsharlar kurtagi olib tashlansa ham, ular xatti- harakatida kam o'zgarish yuz beradi. Agar kaplarning yarimsharlari olib tashlansa u ucha olmaydigan, ovqatni o'zi topa olmaydigan bo'lib qoladi. Yarimsharlaridan mahrum etilgan it batamom majruh bo'lib qoladi. Katta yarimsharlarsiz tug'ilgan bola tezda nobud bo'ladi. Demak, miya katta yarimsharlarisiz odam yashay olmaydi.

Miyaning reflektor faoliyati. Tashqi olam doimo odamning nerv sistemasiga, sezgi a'zolari orqali miyasiga ta'sir ko'rsatib turadi. Organizmning tashqi ta'sirotlarni nerv sistemasi va mi- yasiga ta'siri natijasida qabul qilishi va ularga javoban harakatga kelishi refleks (lot. reflexus — aks ettirish) deb ataladi. Refleks nazariyasi birinchi marta fransuz olimi Dekart tomonidan, keyinchalik I.M. Sechenov va yana keyinroq I. P. Pavlov tomonidan rivojlantirildi, shartli va shartsiz reflekslar atalib o'rganildi. Shartsiz reflekslar tug'ma yo'l bilan berilsa, shartli reflekslar hayot davomida orttiriladi. Bola miyasining ko'rish markazida ham (dorini ko'rgan paytda), ta'm-maza bilish markazida ham (og'zida taxirlikni sezgan paytda) qo'zg'alishlar ketma-ket vujudga keladi, bordi-yu bu qo'zg'alish yana takrorlansa, miya po'stlog'ida, ya'ni shu ikki markaz o'rtasida bog'lanish vujudga keladi. Agar shu bog'lanish mustahkamlanib borilmasa, ya'ni bolaga dori ko'rsatilsayu ammo ichirilmasa, u kuchsizlanib butunlay uzilib ketadi. Shunday qilib shartli refleks hayot davomida hosil qilinibgina qolmay, vaqt o'tishi bilan yo'qolib ketishi ham mumkin. Shu sababdan I.P. Pavlov shartli reflek ni muvaqqat nerv bog'lanishi deb aytgan.

Yarimsharlar po'stlog'idagi nerv jarayonlari. Odam va hayvonlarning katta yarimsharlari po'stlog'ida ikki qarama-qarshi nerv jarayonlari, qo'zg'alish va tormozlanish sodir bo'ladi. Bi- ron-bir narsa yoki hodisalar sezgi organlariga ta'sir etib ularni qo'zg'atadi, qo'zg'alish esa miyaga o'tkaziladi, shundagina yarimsharlarda qo'zg'alish (jonlanish) vujudga keladi. Bu qo'zg'alish o'chog'i o'zgarmasdan va harakatsiz qolmaydi. Odatda qo'zg'alish katta yarimsharlar po'stlog'ida irradiatsiyaladi (yoyiladi) va bir joydan ikkinchi joyga o'tadi. Po'stloqda qo'zg'alish bilan bir vaqtning o'zida unga zid jarayon

tormozlanish ham maydonga keladi, tormozlanish miyada qo'zg'alish uchastkasini aktiv ravishda to'xtatib turadi, tormoz- laydi yoki cheklab qo'yadi, qo'zg'alish uchastkasini markazlashtiradi, tor doiraga to'planishga olib keladi. Qo'zg'alish bilan tormozlanish o'zaro chambarchas bog'liqdir.

#### **FOYDALANILGAN ADABIYOTLAR:**

1. Y. Almatov K.T., Allamuratov Sh.I. Odam va hayvonlar fiziologiyasi. Toshkent: Universitet, 2004
2. Anoxin P.K. Oчерки по физиологии функrsity Press, 1959.
3. Rajamurodov Z.T., Rajabov A.I. "Odam va hayvonlar fiziologiyasi" Toshkent: 'Tib kitob' nashriyoti, 2010.
4. Roffwarg H.P., Muzio J.N., Dement W.C.

## ДИПЛОМАТИЯ И ИСТОРИЯ ДИПЛОМАТИИ

**Набиев Хасанбой**

*студент Андижанского государственного педагогического института*

**Аннотация:** *В статье даются понятия о видах дипломатии и Венской конвенции о дипломатических сношениях и истории дипломатии*

**Ключевые слова:** *дипломатия, философия, Венская конвенция, история, медиаплощадки, государства, технология*

Дипломатия-эта деятельность глав государств, правительств и специальных органов внешних сношений по осуществлению целей и задач внешней политики государств за границей. Дипломатия является средством осуществления внешней политики государств. Представляет собой совокупность практических мероприятий, приёмов и методов, применяемых с учетом конкретных условий и характера решаемых задач. Дипломатия является чрезвычайно кодифицированной и формализованной деятельностью, осуществляемой на основании Венской конвенции о дипломатических сношениях 1961-года.

Существуют виды дипломатии: “Дипломатия канонерок” Суть дипломатии канонерок состоит в демонстрации силы для достижения своих внешнеполитических целей.Получила своё наименование от слова «канонерка» небольшого корабля с серьёзным артиллерийским вооружением.Примером данной политики является применение Соединёнными Штатами Америки канонерок в Китае в начале XX века, а также в Латинской Америке. “Челночная дипломатия”-одно из средств мирного разрешения споров между государствами путём серии переговоров с участием третьего государства (посредника) на основе выдвинутых им условий. “Гражданская дипломатия” –это термин,обозначающий альтернативную классическому представлению о государственной дипломатии деятельность на международной арене, направленная на выполнение совпадающих с официальной государственной дипломатией целей внешней политики государственной дипломатией, целей внешней политики государства посредством инструментов, каналов, институтов, отличных от классических. “Дипломатия доллара”-данная разновидность дипломатии предполагает использование экономических методов (например,кредитов) для достижения своих целей. “Публичная дипломатия” Под публичной дипломатией понимаются действия,направленные на достижение целей национальной внешней политики путём установления долгосрочных отношений,изучения общественного мнения за рубежом,информирования зарубежных ценностей и институтов собственного государства за рубежом. “Народная дипломатия”-Под народной дипломатией в широком смысле этого слова понимается

исторически непрерывный процесс общения, взаимного познания народов, взаимообогащения культур. “Экономическая дипломатия”, или торговая дипломатия – это направление дипломатической работы, в основе которых лежат торгово-экономические отношения. “Цифровая электронная дипломатия” – использование возможностей сети Интернет и информационно-коммуникационных технологий (ИКТ) для решения дипломатических задач. В рамках цифровой дипломатии используются новые медиа, социальные сети, блоги и тому подобные медиаплощадки в глобальной сети.

Дипломату надо быть хорошим коммуникатором, переговорщиком, аналитиком, лоббистом, уметь достойно представлять свою страну на международной арене и защищать ее интересы, обладать большими знаниями, опытом, проникательностью, владеть иностранными языками.

Считается, что слово «дипломатия» происходит от греческого слова *díplōma*, которым в Древней Греции называли сдвоенные дощечки с нанесёнными на них письменами, выдававшиеся посланцам в качестве верительных грамот и документов, подтверждавших их полномочия.

Дипломатические отношения – основная форма поддержания официальных отношений между государствами в соответствии с нормами международного права и практикой международного общения. Дипломатические отношения призваны способствовать развитию дружественных отношений между государствами, поддержанию международного мира и безопасности.

Дипломатические отношения — основная форма поддержания официальных отношений между суверенными государствами, а также между государствами и другими субъектами международного публичного права в соответствии с нормами международного права и практикой международного общения.

Дипломатия появилась с возникновением родового общества, первого обмена продуктами, товарами, первыми проблемами, связанными с территориями для охоты, земледелием, рыболовством и их границами

Первый случай употребления слова «дипломатия» в Англии относимся к 1645 году, 16 век в Европе ознаменован бурным ростом дипломатической активности, ставшей к тому времени очевидной необходимостью

В начале 20 века произошёл реальный переход от старого к новой форме дипломатии тем не менее крепло осознание той реальности, когда дружеские отношения между государствами могло быть достигнуто не военно-силовым, а дипломатическим путём

#### **СПИСОК ЛИТЕРАТУРЫ:**

1 Истори Дипломатие 2005.

**BARKAMOL SHAXSNI SHAKLLANTIRISH MEZONLARI**

**Qiyomov Yusuf To'xtasin o'g'li**

*Xalqaro Innovatsion Universiteti*  
*Iqtisodiyot va aniq fanlar kafedrasini mudiri*

**Ergashev Ozodbek talaba**  
**Toshpulatov Shaxriyor Anvar o'g'li**  
*talaba*

**Annotatsiya:** *Insonning barkamol shaxs sifatida shakllanishi, pedagogik ta'lim jarayonida talaba-yoshlarning shaxs sifatida rivojlanishi, O'qituvchining shaxs sifatida o'z-o'zini anglashi hamda faolligi, maqsadga intilishi talabaniing ijtimoiy-pedagogik muhitga moslashishi va o'z-o'zini baholashiga yordam berishi haqida so'z boradi.*

**Kalit so'zlar:** *Inson, shaxs, pedagog, ta'lim, talaba, yoshlar, faol, tadqiqot, individual. Insonning barkamol shaxs sifatida shakllanishi uchun nasl-irsiyat (inson – biologik mavjudot sifatida), ijtimoiy muhit (ijtimoiy-iqtisodiy hayot) hamda maqsadga muvofiq tashkil etilgan tarbiya va uning faoliyati kabilari ta'sir etadi.*

Shuning uchun ham pedagogik ta'lim jarayonida talaba-yoshlarning shaxs sifatida rivojlanishi, uning har tomonlama kamolga yetishi qonuniyatlari, shaxs kamolotiga ta'sir etuvchi omillar o'rganiladi. Oliy pedagogik ta'limning asosiy maqsadi ham shaxsni aqliy, ma'naviy-axloqiy, estetik, jismoniy rivojlanishi, talabalar yosh va shaxsiy xususiyatlarini hisobga olgan holda ularning ijodiy imkoniyatlarini har tomonlama ro'yobga chiqarish, insonparvarlik munosabatlarini shakllantirishdan iboratdir. Tarbiya qonuniyatiga ko'ra shaxsning kamolga yetishi jamiyat rivojlanishidan orqada qolsa, ijtimoiy maqsadni amalga oshirish uchun shart-sharoitlar yaratilmagan bo'lsa, uni amalga oshirish qiyin. Sh.Majitova o'qituvchi kadrlar tayyorlashda bir butun, yaxlit shaxsni rivojlantirish muammosini tadqiq etar ekan, shaxsning ijtimoiy munosabatlar va ongli faoliyat sub'ekti sifatida talqin etadi. Shuningdek, shaxsning yaxlitligi atrof-olamni anglash hamda ijtimoiy muhit sharoitida aniqlanadi. O'qituvchining shaxs sifatida o'z-o'zini anglashi hamda faolligi, maqsadga intilishi talabaniing ijtimoiy-pedagogik muhitga moslashishi va o'z-o'zini baholashiga yordam beradi degan g'oyani ilgari suradi ..

Muallif B.G.Ananayev, A.N.Leontev, L.S.Vigotskiylarning fikrlariga tayangan holda o'qituvchi shaxsi tarbiya va ijtimoiylashuv sharoitida shakllanadi, degan xulosaga keladi. Tadqiqotda bo'lajak o'qituvchini yaxlit shaxs sifatida rivojlantirishning pedagogik asoslari ishlab chiqilib, ular quyidagilardan iborat deb ko'rsatiladi:

rag'batlantirish (motivatsiya);

- yaxlit shaxsni shakllantirish mezonlarini aniqlash;
- pedagogik tizimga ega bo'lish;
- shaxsni shakllantirish mazmuni, bosqichlari, jihatlari, unga qo'yiladigan talablar;
- pedagogik jarayon;
- talabalarning shaxslik-kasbiy yo'nalishi;
- talabalarga qo'yiladigan talablar;

- kommunikativ vositalar va ularga qo' yiladigan talablar

Tadqiqotchilarning fikrlariga tayanib shuni ta'kidlash lozimki, talabalarni barkamol shaxs sifatida shakllantirishda quyidagi talablarga rioya etish muhimdir:

- yoshlarning bilimlarni o' zlashtirishga bo' lgan qiziqishlari va qobiliyatlarini rivojlantirish;

- ta'lim jarayonida talabalar faoliyatini pedagogik jihatdan to' g' ri tashkil etish;

- talaba-yoshlarning har biriga individual yoshdashish;

- pedagogik nazokatni shakllantirish;

- kasb-hunarga tayyorlash;

- noqulay vaziyatlardan to' g' ri yo' l topib chiqib keta olish qobiliyatiga ega bo' lishlariga erishish;

- ijtimoiy faollik, fuqarolik rolini shakllantirish va hokazolar.

Yuqoridagi talablarni amalga oshirishda barkamol shaxsni shakllantirishga hizmat qiluvchi quyidagi mezonlar asos bo' lib xizmat qiladi.

**Barkamol shaxsni shakllantirish mezonlar:**

- shaxsni aqliy, ma'naviy-axloqiy, hissiy-estetik, jismoniy rivojlantirish;

- ijodiy imkoniyatlarini namoyon etishga yo' llash;

- insonparvarlik munosabatlarini shakllantirish;

- yosh xususiyatlarini hisobga olgan holda shaxsning individual o' ziga xosligini namoyon etishga sharoit yaratish;

- fuqarolik nuqtai nazarining tarkib topishiga erishish;

- hayotga, mehnatga, ijtimoiy ijodkorlikka tayyorlash;

- o' z-o' zini boshqarish, demokratik tamoyillarni anglash, Vatani va xalq oldida o' zmas'uliyati va burchini his etish.

Barkamol shaxsni axloqiy tarbiyalashda, avvalo, jamiyat talabiga mos holda axloqiy tushunchalar, qoidalar, his-tuyg' ular, e'tiqod va xulqiga doir ko' nikhlar va malakalarni shakllantirish muhim vazifa sanaladi.

Ma'naviyatli inson bilimli, kasb-hunar egasi, Vatanning sodiq fuqarosidir. U o' z davlati qonunlarini biladigan va ularga amal qiladigan, o' z yurtidan g' ururlana oladigan, o' z Vatani boyliklarini saqlash bilan birga uni yanada boyitadigan, go' zalliklaridan bahramand bo' ladigan shaxs. U har qanday zararli illatlarga qarshi kurashadi, xalq boyligini avaylab asraydi.

Axloq esa shaxsning xatti-harakatlari, yurish turishi, turmush tarzi, hayot kechirish tamoyillari, qoidalari, ijtimoiy munosabatlar mazmunini ifodalaydi. Axloq ijtimoiy hodisa sifatida jamiyat ma'naviy-ruhiy hayotida o' ziga xos o' rin tutadi. U jamiyat tomonidan tan olingan tartib-qoidalar bo' lib, kishilarning xatti-harakatlarini tartibga soladigan tamoyil sanaladi.

Axloq – ma'naviyatning tarkibiy qismi sifatida shaxs rivojlanishining yuqori bosqichi sanaladi. Zero, axloqsiz, axloqiy me'yorlarsiz shaxsning ruhiy, jismoniy va ma'naviy yetukligi shakllanmaydi. Shuning uchun ham ma'naviy-axloqiy tarbiyada uzviylik,



aloqadorlik dialektik xarakterga ega bo' lib, shaxsning ma'naviy-axloqiy shakllanishida muhim sanaladi.

Ma'naviy-axloqiy tarbiyaning asosiy vazifalari:

- 1) ma'naviy-axloqiy ongini shakllantirish;
- 2) ma'naviy-axloqiy xulq-atvor, ko'nikma va odatlarni shakllantirishdan iboratdir.

Ma'naviy-axloqiy tarbiya mohiyatiga ko' ra insonning jamiyat oldida burchliligi, o' z xulq-atvorining jamiyat taraqqiyoti darajasi bilan uyg' unligi, shuningdek, ma'naviy-axloqiy xulq-atvorning insonning kishilarga bo' lgan hurmat-e'tiborini namoyon etuvchi mezonlardan ekanligini tushunishi, axloqiy ideallarining to' g' riligiga ishonch hosil qilishi, ma'naviy-axloqiy bilimlarining e'tiqodga aylanishi va e'tiqodning tizimli bo'lishini ta'minlash va ma'naviy-axloqiy odatlarning shakllanishi uchun zarur shart-sharoitlarni yaratadi.

Estetik (nafosat) tarbiya talabalar tomonidan estetik bilimlarning egallanishi, ularda estetik madaniyatni tarkib toptirish, voqelikka estetik munosabatlarni shakllantirish, estetik his-tuyg'uni rivojlantirish, hayot go'zalliklari, tabiat va mehnatga muhabbatni tarbiyalash; estetik idealni shakllantirish hamda hayotiy faoliyatni tashkil etishda estetik qonuniyatlariga rioya etish ko' nikmalarini shakllantirishga xizmat qiladi

Shaxsda sog' lom turmush tarzi ko' nikmalarini shakllantirishda uning jismonan to'g'ri rivojlanishi, o'z salomatligini mustahkamlashi; aqliy va jismoniy faoliyatning yuqori darajada bo' lishiga erishish; gigienik malaka va ko'nikmaga ega bo'lishi; turmush tarzini mavjud axloqiy talablarga muvofiq tashkil etish; jismonan sog' lom bo' lib, o'ziga va o'zgalarga quvonch baxsh etish, zararli odatlardan saqlanish kabilar muhim ahamiyat kasb etadi. Talabalar o' rtasida mehnat tarbiyasini tashkil etishda milliy va umumbashariy an'analariga tayanish, ustoz-shogird, oilaviy mehnat va hunarmandchilikning eng samarali metod va usullaridan foydalanish, zamonaviy kasb-hunarlar asoslarini o' zlashtirish, ular tomonidan mehnatning shaxs rivojlanishida asosiy omillaridan ekanligini anglanishiga erishish muhim sanaladi.

Shuningdek, barkamol shaxsning shakllanishida ekologik, iqtisodiy, huquqiy tarbiyalar ham o'ziga xos ahamiyatga ega.

Xulosa qilib aytganda, barkamol shaxs individ – shaxs – inson tizimida o'z dunyoqarashi, nuqtai nazariga ega bo'lish, o'z haq-huquqini hurmat qilishga o'rganish, shaxslik xislatlarini tushunish, shuningdek, o'z bilim, qobiliyat va ko'nikmalarini namoyon etib, o'z "Men"ini qaror toptirish asosida shakllanadi. Insonning shaxs sifatida rivojlanishi uning qiziqishlari, xarakteri, qobiliyati, aqliy rivojlanganligi, ehtiyojlari, mehnat faoliyatiga munosabati bilan belgilanadi. Insonda yuqorida ko'rsatilgan xususiyatlar rivojlanib, uning ijtimoiy voqelikka, mehnatga, kishilarga, jamiyatga bo'lgan munosabati muayyan bosqichga yetgandagina u barkamol shaxs darajasiga ko' tariladi.

### **Milliy ta'lim-tarbiya tarixida barkamol shaxs tarbiyasi tajribalari**

Jamiyat taraqqiyotining barcha davrlarida ham barkamol shaxsni tarbiyalash dolzarb muammo bo' lib kelgan. O'zbek xalqi yoshlarni har tomonlama barkamol shaxs qilib

tarbiyalashda boy tarixiy tajribaga ega. Bu tajribani o'rganish va mazkur tajribadan zamon tarablariga muvofiq barkamol shaxsni shakllantirishda samarali foydalanish bugungi kunning muhim vazifalaridan biridir.

Sharq mutafakkirlarning asarlarida yosh avlodda yuksak ma'naviy-axloqiy sifatlarni shakllantirish, ularni barkamol shaxs bo'lib voyaga yetkazishga oid pedagogik g'oyalar, barkamol shaxs tarbiyasining mazmun, shakl va metodlari o'z aksini topgan bo'lib, ular bugungi kunda ham muhim pedagogik qiymatga ega. Ushbu asarlarda inson tafakkurini rivojlantirish, aqliy-axloqiy yetuklik va jismoniy barkamollik, estetik madaniyatni shakllantirish masalalari ham ilmiy, ham amaliy jihatdan o'z yechimiga ega bo'lgan.

Xalq og'zaki ijodi namunalari bo'lgan doston, ertak, maqol va xalq qo'shiqlarida, shuningdek, Yusuf xos Hojib, Kaykovus, Ahmad Yugnakiy, Muslihiddin Sa'diy, Abdurahmon Jomiy, Alisher Navoiy, Husayn Voiz Koshifiy va boshqa mutafakkirlarning barkamol shaxsni tarbiyalashga oid qarashlari o'z ahamiyatini yo'qotmagan.

O'zbek xalq og'zaki ijodi namunalari bilan tanishish chog'ida yosh avlodda barkamol shaxsga xos fazilatlarini tarbiyalashga juda qadimdan alohida e'tibor berib kelinayotganligining guvohi bo'lish mumkin. Jumladan, xalq maqollarida yoshlarda yuksak insoniy fazilatlarini shakllantirishga oid qarashlardan samarali foydalanilgan bo'lib, buholat ayniqsa, pand-nasihat mazmunidagi maqollarda maslahat, nasihat, istak, buyruq shakllarida qo'llanilgan tarbiyaviy mazmunga ega pand-nasihatlarni xalq og'zaki ijodining ertak, doston, aytishuv, topishmoq kabi janrlarida ko'plab uchratish mumkin. Pand-nasihat metodi xalq og'zaki ijodi namunalari bilan birga ta'limiy-axloqiy asarlarda ham samarali qo'llanilgan.

Yusuf Xos Hojibning "Qutadg'u bilig" asari pand-nasihat uslubida yozilgan asar sanaladi, unda pand-nasihat tarkibida qiyoslash uslubidan ham samarali foydalangan. Asarda yaxshilik bilan yomonlikni, rostlik bilan yolg' onchilikni, yorug'lik bilan qorong'ulikni, samimiylik bilan quvlikni, kamtarlik bilan takabburlikni, bilimlilik bilan johillikni, saxiylik bilan baxillikni o'zaro qiyoslash asosida ularning mohiyati ochib berilgan. Yusuf Xos Hojib kishilarga munosabatda o'rtamiyona yo'l tutishni maslahat beradi va "Agar kishilarga o'rtamiyona munosabatda bo'lsang, do'st dushmanga aylanmaydi", - deydi.

"Qutadg'u bilig" asarining pedagogik qiymatini belgilovchi jihatlardan biri unda muammo usulining maqsadga muvofiq qo'llanilganligidir. Milliy pedagogik merosda jumboq – muammoli ta'limga alohida o'rin ajratilgan bo'lib, u o'ziga xos ahamiyatga ega. Didaktik asarlarda munozaraga keng o'rin ajratilgan bo'lib, munozara asosida jumboq – muammo yechiladi. Chunonchi, "Qutadg'u bilig" asarida Kuntug' mish (Elig) va Oyto'ldi o'rtasidagi munozara quyidagi mazmunga ega: Elig Oyto'ldini ilgiga chaqirib, uni yonimga o'tir, deb taklif qiladi. Lekin Oyto'ldi o'tirmaydi. Elig unga boqib, taajublansa, Oyto'ldi ko'zini yumib oladi va yuzini yashiradi. Xonning yoniga o'tirmay, yerga koptok qo'yib unga o'tiradi.

Eligning jahli chiqib sababini so'raganda, unga quyidagilarni tushuntiradi: Elig Oyto'ldiga o'rin berganda uning yoniga o'tirmagani "Xon yonida menga o'rin yo'q",

degani; yerga ko'ptok qo'yib, unga o'tirgani – davlat ko'ptok kabi barqaror emas, qo'ldan chiqib ketadi, degani, Elig boqqanda ko'zini yumib olgani – davlat ko'r kishiga o'xshaydi, kimga ilahsa, unga yopishib oladi; yuzini yashirgani esa, davlat jafo, unga ishonib g'ururlanib ketma, deganim edi, deydi. Ko'rinib turibdiki, Yusuf Xos Hojib asarning mazkur lavhasida birdaniga uchta metod – munozara, muammoli ta'lim, pand-nasihatdan foydalangan. Demak, anglanadiki, o'z davrida mutafakkir asarlarida zamonaviy pedagogik texnologiyaning elementlaridan unumli foydalangan.

Asrlar davomida yosh avlod tarbiyasini muvaffaqiyatli tashkil etishda qo'llanib kelinayotgan pandnomalardan biri Unsurul-Ma'aliy Kaykovusning "Qobusnoma" asaridir. "Qobusnoma" boshidan oxirigacha pand-nasihatdan iborat asar. Ayniqsa, sakkizinchi bob "Anushiravon pandlarini yod olmoq zikrida" bobi bunga yaqqon misoldir. Pand-nasihati qiyosiy taqqoslash tahlili orqali olib boriladi. Kaykovus "Qobusnoma" asarida barkamol inson (shaxs) tarbiyasi haqidagi qarashlarni bayon etar ekan, ayniqsa, jismoniy tarbiyani tashkil etish masalasiga katta e'tibor beradi. Buni asarning "SHikorga chiqmoq zikrida", "Chavgon o'ynamoq zikrida", "Sipohsolarlik shartlari va odatlari zikrida" kabi boblarida ko'rish mumkin. Ularda mutafakkir barkamol inson (shaxs) avvalo sog'lom bo'lishi zarurligini, shuningdek, bilimlarni o'zlashtirishda mushohada yuritish, fikrni dalillar asosida ifodalash lozimligini alohida uqtiradi. Xususan, asarning "Ilm talabi va qozichilik zikrida" bobida quyidagilar alohida ta'kidlanadi:

Ulug' mutafakkir Alisher Navoiy o'qituvchilarni talabchan va o'z kasbining bilimdoni bo'lishga undagan, tarbiya masalasiga jiddiy e'tibor bergan. Mutafakkirning fikricha, bilim olishda uzluksizlik ma'qullab, bilim beruvchi ustoz – murabbiylarning o'zlari ham ma'lumotli, o'qitish usullarini chuqur egallagan bo'lishlarini talab etadi. Johil, mutaasib, nodon domlarni qoralab, o'qituvchi mehnatining og'irligini alohida ta'kidlaydi. Madrasa mudarrislarining fozil, dono, kamtar, ma'naviy pok insonlar bo'lishini istaydi va shunday bo'lishi uchun kurashadi

Mashhur mutafakkirlar inson aqliy qobiliyatini, ilmiy quvvatini, iste'dodini takomillashtirish uchun o'zida zukkolik, fahm tezligi, zehn o'tkirligi, bilimlarni tez egallash, qo'yilgan muammoni tez anglash, ilgari his etgan va tasavvur qilgan barcha narsalarni esda saqlash, xotira kabilarni rivojlantirishi lozimligiga alohida urg'u berib o'tganlar.

Ta'lim-tarbiya samaradorligiga erishish maqsadida maktab va madrasalarda ana shu talablarga rioya etilgan, talabalarda yuqorida ta'kidlab o'tilgan jihatlarni tarbiyalash uchun "Tarbiyai fikriya", "Tarbiyai tafakkuriya", "Tarbiyai ixlosiya" kabi metodlar qo'llanilgan, ular talabalarni fikrlashga o'rgatib, tafakkurlarini rivojlantirib, bilimlarni egallashga bo'lgan qiziqishlarini oshirgan. Shuningdek, tafakkurni rivojlantirishda samarali bo'lgan ilmiy munozara, sharhli o'rganish, muammolarni hal etish, kuzatish, savol-javob, bilimlarni sinash, ko'rgazmali tajriba kabi uslublar qo'llanilgan.

Iqtidorli bolalarga beriladigan bilimlar hajmi ko'paytirilib, ularning adabiyotlar bilan mustaqil shug'ullanishiga ko'proq e'tibor berilgan. Iqtidorli talabalar maktab yoki

madrasalarda talab etiladigan bilim hajmini o'zlashtirib, ma'lum sinovdan o'tgach, o'qishni muddatidan oldin bitirish imkoniyatiga ega bo'lganlar.

Har bir o'qituvchi talabalarga umumiy bilimlarni berish bilan bir qatorda, ularni san'at va muammoli masalalarni yechish sirlari bilan ham tanishtirib borganlar

O'tmishda muallimlar va madrasa mudarrisarlari ko'proq muhokama va munozaralar uyushtirib, matnni sharhli-izohli o'rganish metodlariga katta e'tibor qaratganlar.

Talabalarda zehni tarbiyalash, ularning bilimlarini mustahkamlash, tafakkur qobiliyatlarini mustahkamlash, ma'lumotlarni uzoq vaqt esda saqlab qolishlariga erishish maqsadida chiston (topishmoq)larni yechish, muvashshahlar yozish, o'rganilayotgan muammoni sharhlash va izohlash kabi usullardan foydalanilgan.

Bu usullar talabalarni rag'batlantirgan, o'qishga, ilm olishga bo'lgan qiziqishlarini oshirgan. Chunonchi, mashhur shoira va mohir muallima Uvaysiy (Jahon otin) o'zi tashkil qilgan darslarda qizlarning zehni tarbiyalashda chistonlardan samarali foydalangan.

#### **FOYDALANILGAN ADABIYOTLAR RO'YXATI:**

1. Kadrlar tayyorlash milliy dasturi //O'quvchi ma'naviyatini shakllantirish /Tuzuvchilar: J.Fozilov, R.Sultonov, H.Saidov. – T.: "Ma'rifat-Madadkor", 2000, 25-b.

2. Kadrlar tayyorlash milliy dasturi //O'quvchi ma'naviyatini shakllantirish /Tuzuvchilar: J.Fozilov, R.Sultonov, H.Saidov. – T.: "Ma'rifat-Madadkor", 2000. 20-b.

3. Milliy istiqlol g'oyasi: asosiy tushuncha va tamoyillar. – T.: O'zbekiston, 2000. 56–57- b.

4 Qurbonov Sh.E., Seytxalilov E.A., Quronov M. va boshq. Milliy istiqlol g'oyasini shakllantirishda tashkiliy-uslubiy yondashuvlar ("Kadrlar tayyorlash milliy dasturi" asosida). – T.: Akademiya, 2002. – 50 b.

5. Avloniy Abdulla. Turkiy guliston yohud ahloq. – T.: O'qituvchi, 1992. – 15 b.

6 Dmitriev G.D. Teoretiko-prakticheskie aspekti mnogokulturnogo obrazovaniya v SShA // J. Pedagogika, 1999. №7. – s. 55.

7.Internet saytlari

**PEDAGOGIK TURKUM FANLARINING BARKAMOL SHAXSNI SHAKLLANTIRISHDAGI  
IMKONIYATLAR**

**Qiyomov Yusuf To'xtasin o'g'li**

*Xalqaro Innovatsion Universiteti*

*Iqtisodiyot va aniq fanlar kafedrasini mudiri*

**Qo'ziyev Jahongir Sirojiddin o'g'li**

*talaba*

**Bekmurodov Elbek G'olib o'g'li**

*talaba*

**Annotatsiya:** *Maqolada Oliy ta'limda uzluksiz ta'lim tizimining muhim bosqichi, turkum fanlari nafaqat ta'lim-tarbiya jarayonining samaradorligini ta'minlashda, o'qituvchi va o'quvchilar o'rtasidagi munosabatlar, pedagogika fanining mazmuni, "Pedagogika nazariyasi va tarixi", "Pedagogik mahorat" hamda "Pedagogik texnologiya" kabi tushunchalarning mazmun mohiyati yoritiladi.*

**Kalit so'zlar:** *Oliy ta'lim, uzluksiz ta'lim, tizim, bosqich, turkum, ta'lim-tarbiya, o'qituvchi, o'quvchilar, kadr, pedagog, standart.*

Oliy ta'limda uzluksiz ta'lim tizimining muhim bosqichi bo'lish bilan birga, ma'naviy va axloqiy talablarga javob beruvchi yuqori malakali kadrlar tayyorlash jarayonining samaradorligini ta'minlashda o'ziga xos o'rin tutadi. Bugungi kunda oliy ta'lim bosqichida pedagogik yo'nalishda faoliyat yurituvchi oliy ta'lim muassasalari salmoqli o'rinni egallaydi va jamiyatning malakali pedagog kadrlarga bo'lgan ijtimoiy ehtiyojini qondirishda asosiy rol o'ynaydi. Kadrlar tayyorlash milliy modeli tarkibiy qismlaridan biri bo'lgan shaxsni har tomonlama kamolga yetkazish, yuksak ma'naviy va axloqiy sifatlarni tarbiyalash, unda kasbiy ko'nikma va malakalarni shakllantirishda pedagogik turkum fanlarining imkoniyatlaridan samarali foydalanish muhim ahamiyatga ega.

Pedagogik turkum fanlari nafaqat ta'lim-tarbiya jarayonining samaradorligini ta'minlashda, o'qituvchi va o'quvchilar o'rtasidagi munosabatlarni qaror toptirishda, balki talabalarda barkamollik sifatlarini shakllantirish borasida ham katta imkoniyatlarga ega. Bu imkoniyatlar quyidagilar bilan tavsiflanadi:

har tomonlama rivojlangan, barkamol shaxsni shakllantirish pedagogika fanining ham asosiy maqsadi ekanligi;

pedagogika fanining mazmuni ham har tomonlama rivojlangan barkamol shaxsning shaxsiy xususiyatlarini hisobga olgan holda uning aqliy, nafosat va jismoniy rivojlanishi, ijodiy qobiliyatlarining namoyon bo'lishi, unda insonparvarlik munosabatlarini tarkib toptirishga yordam beruvchi zarur shart-sharoitlar yarata olishi;- ta'lim va tarbiya qonuniyatlari hamda tamoyillari birligi, o'zaro uyg'unligini ta'minlash asosida barkamol shaxsni shakllantirishdek ijtimoiy maqsadni to'la amalga oshirish mumkinligi.

Pedagogik turkum fanlari bo' yicha ishlab chiqilgan Davlat ta'lim standartlarida barkamol shaxsni shakllantirishga yo'naltirilgan ta'limga qo'yiluvchi talablar belgilab berilgan. Mazkur standart talablariga muvofiq "Pedagogika", "Pedagogika tarixi", "Pedagogik texnologiyalar" va "Pedagogik mahorat" o'quv fanlari bo' yicha yaratilgan dastur va darsliklar barkamol shaxsni shakllantirishda katta imkoniyatlarga ega. Biroq barkamol shaxsni shakllantirish borasida o'qituvchilarning muayyan tayyorgarlikka, talabalarning esa tasavvur va nazariy bilimlarga ega emasliklari bois pedagogik amaliyotda bu imkoniyatlardan samarali foydalanilmayapti. Shu sababli pedagogik ta'lim jarayonini davr talablari va mavjud ijtimoiy-ta'limiy ehtiyoj asosida tashkil etish uchun asosiy yo'nalishlarni belgilab olish zaruriyati yuzaga kelmoqda. Eng avvalo, ijodiy yondashuv asosida o'zlashtirilishiga erishish hamda ularni o'ylashga, fikr yuritishga, ijodiy faoliyat yuritishga undashda samarali bo'lgan ta'lim metodlarini tanlash, pedagogik ta'lim jarayonini maqsadga muvofiq loyihalashtirish talab etiladi. Ta'lim jarayonini loyihalashda milliy ta'lim bilan birga xorijiy ta'lim tajribalaridan ham izchil foydalanish kutilgan natijalarni qo'lga kiritishga yordam beradi.

"Pedagogika nazariyasi va tarixi", "Pedagogik mahorat" hamda "Pedagogik texnologiya" o'quv fanlari bo' yicha mashg'ulotlar maxsus loyihalar asosida ilg'or pedagogik texnologiyalar yordamida tashkil etilganda kutilgan natijani beradi. Mashg'ulotlarda asosiy e'tibor talabalarning ichki imkoniyatlari va qobiliyatlarini ularning amaliy faoliyatlarida to'la namoyon bo'lishini kafolatlovchi rivojlantiruvchi ta'lim xarakterini kasb etishiga qaratilishi lozim.

Barkamol shaxsni shakllantirishda samarali tashkiliy-pedagogik shakl, metod va vositalarni qo'llash boy milliy va umumbashariy qadriyatlarga asoslanadi. Shuningdek, tarbiya jarayonida innovatsion metodlarni qo'llash samarali natijalarga erishishga imkon beradi. Innovatsion metodlar talabalarda voqealar rivojini oldindan ko'ra bilish, o'zini real voqelikda anglash, kelgusi hayot yo'lini to'g'ri belgilash, axloq, e'tiqod, ishonch va axloqiy qadriyatlar mohiyatini to'g'ri anglash, turli ijtimoiy vaziyatlarda to'g'ri qaror qabul qilish qobiliyatlarini rivojlantirishga yordam beradi. Talabalarni kuzatish, bahslashish, ishontirish, mulohazalarni umumlashtirish, xulq-odob ko'nikmalarini o'zlashtirishga imkon beruvchi treninglar jumladan, "Tanqid qilish madaniyati", "Konsensus va konfrantatsiya" ("Kelishuv va ziddiyat") treninglari, o'yin, shuningdek, ma'naviy-axloqiy tarbiyada hamkorlik texnologiyasi kabilar pedagogik jarayonga yangicha yondashishni ta'minlaydi.

"Pedagogika nazariyasi bo' yicha amaliy mashg'ulotlarda "Aqliy hujum", "5x5", "Klaster", "Qarorlar qabul qilish texnologiyasi", "Tafakkur cho'qqisi" va "Qora quti" kabi interfaol metodlar, rolli va ish o'yinlaridan maqsadga muvofiq foydalanish kutilgan natijalarni beradi. "Pedagogika nazariyasi va tarixi" o'quv kursi bo'yicha amaliy mashg'ulotlarning birida O'zbekiston Respublikasi Prezidenti I.A.Karimovning "Barkamol avlod – O'zbekiston taraqqiyotining poydevori" asari asosida kadrlar tayyorlash milliy modelida barkamol shaxsni shakllantirishga qo'yiluvchi talablar va ularga muvofiq ta'lim jarayonini

tashkil etish masalalari muhokama etilishi mumkin. “Mustaqil, erkin fikrli barkamol shaxsni shakllantirish – ijtimoiy-ta’limiy ehtiyoj” mavzusida uyushtirilgan muhokamada esa talabalarning ijtimoiy tarbiya jarayoni maqsadi va vazifalari, mazmuni haqidagi nazariy-pedagogik bilimlarini mustahkamlashga asosiy e’tibor qaratiladi. Muhokama chog’ida Abu Nasr Forobiy, Abu Ali ibn Sino, Yusuf Xos Hojib, Unsurul Ma’aliy Kaykovus, Abudrahmon Jomiy, Alisher Navoiy, Abdulla Avloniy kabi Sharq mutafakkirlarining barkamol shaxs tarbiyasi borasidagi qarashlari umumlashtiriladi, barkamol shaxsning shakllanishiga ta’sir etuvchi omillar aniqlanadi. Barkamol shaxsni shakllantirishda juda samarali sanaluvchi omillar – oila, ta’lim mazmuni (shu jumladan, ta’lim muassasalari), milliy qadriyatlar, ommaviy axborot vositalarining barkamol shaxs kamolotidagi muhim o’rni va roli tahlil etiladi. Shuningdek, “Shaxsning ma’naviy-axloqiy sifatlarini shakllantirish” mavzusida amaliy trening tashkil etish mumkin. Treningda talabalarga shaxs qiyofasida aks etuvchi fuqarolik hamda kasbiy sifat (xislat)larning ro’yxatini tuzish va ularni ahamiyatlilik darajasiga ko’ra tartiblash (raqamlash) vazifasi topshiriladi. Javoblar tahlilida, talabalar tomonidan quyidagi sifat (xislat)larning barkamol shaxs qiyofasida aks etishi muhimligiga e’tibor qaratiladi

- vatanparvarlik va milliy g’urur, iftixor tuyg’usiga egalik;

- davlat ramzlari (gerb, bayroq, madhiya)ga nisbatan chuqur hurmat bildirish

- millat va jamiyat taraqqiyoti yo’lida mehnat qilish hamda ularning taqdiri uchun mas’uliyatli bo’lish;

- maishiy turmush madaniyatiga ega bo’lish;

- milliy qadriyatlarni ijtimoiy-milliy ahamiyatini chuqur anglash va ularni asrab-avaylash, kelgusi avlodlarga yetkazishga g’amxo’rlik qilish;- halol, rostgo’y, mehr-shafqatli bo’lish

- g’ayratli, tashkilotchi va tashabbuskor bo’lish;- faoliyatda qat’iyatli, xushmuomala va tartibli bo’lish;

- mustaqil va o’z nuqtai nazarini erkin ifodalay olish;- muomala madaniyatini egallay olish;

- vaqtdan unumli foydalana bilish.

Talabalar tomonidan topshiriq bajarilgach, ularga barkamol shaxs qiyofasida aks etuvchi va talabalar tomonidan ikkinchi darajali deb baholanuvchi sifat (xislat)larni belgilash vazifasi topshiriladi. Bu topshiriqni bajarish jarayonida talabalar tomonidan quyidagi sifat (xislat)lar qayd etilishiga e’tibor qaratiladi: insonparvarlik, adolatlilik, iymon-e’tiqodlilik, qanoatlilik, donolik, saxiylik, mehr-oqibat, yaxshilik, nafs me’yori, do’stlik, vijdonlilik, intizomlilik, iltifotlilik, to’g’rilik, kamtarlik, hayo va iffat.

**FOYDALANILGAN ADABIYOTLAR RO'YXATI:**

1. Азизходжаева Н.Н. Педагогические технологии в подготовке учителя. Ташкент, 2000.
2. Аллаёров И.А. Дидактические основы активного обучения управленческим дисциплинам. — Ташкент: Фан, 1994.
3. Беспалько В.П. Педагогика и прогрессивные технологии обучения. - М., 1995.
4. Беспалько В.П. Слагаемые педагогической технологии. — М., 1989.
5. Бордовский Г.А., Извозчиков В.А. Новые технологии обучения: Вопросы терминологии// Педагогика. — 1993.-№5.
6. Гальперин П.К. К теории программированного обучения. — М., 1967.
7. Кларин М.В. Инновации в мировой педагогике. — Рига, 1995



## MOLIYAVIY BARQARORLIK TAHLILI

**Qiyomov Yusuf To'xtasin o'g'li**

*Xalqaro Innovatsion Universiteti*

*Iqtisodiyot va aniq fanlar kafedrasini mudiri*

**Shamdammov Bahodir Mansur o'g'li**

*talaba*

**Fayzullayev Xurshid Burxon o'g'li**

*talaba*

**Anotatsiya:** *O'zbekiston bank tizimi, O'zbekistonda kreditlar hajmi keskin oshishi hamda kreditlarning o'sish sur'ati, O'zbekistonning muammoli kreditlar ulushi, O'zbekistonda banklarning konsentratsiyalashuvi, O'zbekistonning iqtisodiy o'sish, Moliyaviy barqarorlik.*

**Kalit so'zlar:** *bank, tizim, iqtisod, Bank, aktiv, talab, nisbat, kredit, tarmoq, garov, kapital, indeks,*

O'zbekiston bank tizimi Kovid-19 pandemiyasi va tashqi iqtisodiy sharoitlar o'zgarishlaridan kelib chiqadigan shoklarga yaxshi bardosh bermoqda. 2022-yilning I yarim yilligida bank tizimining moliyaviy barqarorlik ko'rsatkichlari Bazeli III minimal talablaridan yuqori bo'ldi. Regulyativ kapitalning hamda birinchi darajali kapitalning monandlilik koeffitsiyentlari minimal talablardan 1,3 baravar yuqoriligini ko'rsatdi. Bank aktivlariga nisbatan talabning qat'iylashtirilishiga qaramay, likvidlikni qoplash koeffitsiyenti (LCR) minimal talabga (100 foiz) nisbatan yuqori shakllandi. 2017 yildan boshlab O'zbekistonda jami kreditlarning YaIMga nisbati sezilarli darajada oshib, MDH va daromadi o'rtadan pastroq bo'lgan davlatlar darajasiga yetdi. 2017–2020 yillarda O'zbekistonda kreditlar hajmi keskin oshishi hamda kreditlarning o'sish sur'ati YaIMning o'sish sur'atidan yuqori bo'ldi. 2021 yilda O'zbekistonda jami kreditlarning YaIMga nisbati (44 foiz) MDH davlatlari bo'yicha mediana ko'rsatkichidan (30 foiz) baland bo'lib, uning yuqori darajasi saqlanib qolmoqda. Shuningdek, O'zbekiston qisqa vaqt ichida jami kreditlarning YaIMga nisbati ko'rsatkichi bo'yicha daromadi o'rtadan pastroq bo'lgan davlatlar bo'yicha mediana ko'rsatkichiga yetib oldi. Pandemiya sababli banklardagi muammoli kreditlarning (NPL) jami kreditlardagi ulushi 5-6 foizgacha keskin ko'tarildi. Pandemiya bilan bir qatorda davlat dasturlari asosida kreditlash va banklar tomonidan muammoli kreditlar hisobini yuritishning takomillashtirilishi natijasida muammoli kreditlar miqdori sezilarli o'sdi. 2022-yil 1-iyul holatiga ko'ra, O'zbekistonning muammoli kreditlar ulushi (4,9 foiz) Mustaqil davlatlar hamdo'stligi (MDH) mamlakatlari (5,9 foiz) hamda Markaziy Osiyo va Kavkaz mamlakatlari (5,2 foiz) bo'yicha o'rtacha ko'rsatkichdan pastroq bo'ldi. Tarmoqlar qirqimida muammoli kreditlar sanoat va qishloq xo'jaligida sezilarli oshgan. Kredit to'lovining daromadga nisbati (PTI) 51 foizdan yuqori hamda kredit

miqdorini garov qiymatiga nisbati (LTV) 76–90 foiz oralig'ida bo'lgan ipoteka kreditlari jami ipoteka kreditlarda yuqori ulushni tashkil etmoqda. 2018-yildan 2021-yilgacha bo'lgan davrda kredit to'lovining daromadga nisbati 51 foizdan yuqori bo'lgan ipoteka kreditlarining ulushi dinamikasida pasayish kuzatildi. Moliyaviy barqarorlik sharhi 8 2022-yil I yarim yillik kreditlarining 60–70 foizini kredit to'lovining daromadga nisbati 51 foizdan yuqori bo'lgan ipoteka kreditlari tashkil etmoqda. Qarz oluvchilarning ortiqcha qarz yukini cheklash maqsadida 2020-yilda Markaziy bank kredit to'lovining daromadga nisbati 50 foizdan yuqori bo'lgan jismoniy shaxslarga kreditlar berish cheklovini joriy etdi. Kredit miqdorining garov qiymatiga nisbati 76–90 foiz oralig'ida bo'lgan ipoteka kreditlari ulushi taxminan 90 foizni tashkil etmoqda. O'zbekistonda tizimli ahamiyatga molik banklar uchun qo'shimcha bufer qo'llash zarurati yuzaga kelmoqda. Bazel qo'mitasining uzoq muddatli iqtisodiy ta'sir yondashuviga (LEI) ko'ra O'zbekistonda birinchi darajali asosiy kapital (CET1) uchun o'rnatilgan me'yor (8 foiz) uning eng maqbul ko'rsatkichidan past darajada shakllangan. Shuningdek, bank tizimining konsentratsiya indeksi (HH indeksi)ga ko'ra, O'zbekistonda banklarning konsentratsiyalashuvi o'rta darajada bo'lmoqda. LEI hamda HH indeksi bo'yicha tahlil natijalari O'zbekistonning tizimli ahamiyatga molik banklari uchun birinchi darajali asosiy kapitalga nisbatan 2 foiz qo'shimcha bufer o'rnatishni taqozo etadi. Shuningdek, xalqaro amaliyotdan kelib chiqib kapitalga qo'yilgan minimal talablar bilan bufer talablarini muvofiqlashtirish tizimli ahamiyatga molik banklar uchun bufer joriy qilishning muhim shartlaridan biri hisoblanadi. Makro stress-testning dastlabki natijalari bank tizimining barqaror ekanligini ko'rsatdi. 2024-yil oxiriga kelib, asosiy va mo'tadil ssenariylarda banklarning kapital yetarlilik darajasi minimal regulyativ kapital me'yoridan (13 foiz) yuqori bo'lishini hamda turli xil shoklarga yaxshi bardosh bera olishini namoyon qilmoqda. Biroq, xatarli ssenariyda, ya'ni iqtisodiyotning keskin yomonlashuvi va valyuta kursining sezilarli darajada qadrsizlanishi holatida bank tizimi regulyativ kapitalning monandlilik koeffitsiyenti 13 foizlik me'yoriy chegaradan tushib ketish ehtimoli yuqoridir. Bunda sezilarli kredit yo'qotishlar va riskka tortilgan aktivlarning o'sishi banklarni regulyativ kapitalga nisbatan qo'yilgan minimal talabni bajara olmaslikka sabab bo'lishi mumkin. Shunga qaramay, bank kapitali yetishmovchiligi natijasida yuzaga keladigan yo'qotishlar jiddiy xavf tug'dirmaydi va bank tizimi ushbu yo'qotishlar o'rnini qoplash uchun yetarli himoyaga ega bo'ladi.

Moliyaviy barqarorlik sharhi 2022-yil I yarim yillik I. Makromoliyaviy sharoitlar Xalqaro moliya tashkilotlari va markaziy banklar tomonidan moliyaviy tahlil va siyosatni ishlab chiqishda moliyaviy sharoitlar indeksi (Financial Conditions Index, FCI) muhim ma'lumot beruvchi makromoliyaviy ko'rsatkichlardan biri hisoblanib, mamlakatlar iqtisodiyotidagi o'zgarishlarni umumlashtirilgan moliyaviy barqarorlik holatini ifoda etadi (1-ilova). Joriy yilda rivojlangan davlatlarda kuzatilayotgan moliyaviy sharoitlarning qat'iy lashishini aksiyalar bahosining tushishi, davlat obligatsiyalari daromadliligining oshishi va pul-kredit siyosati qat'iy lashtirilib borilishining kutilayotganligi bilan izohlash

mumkin1 . 1-chizma. Rivojlangan davlatlarda moliyaviy sharoitlar indeksi (o'rtacha ko'rsatkichdan standart og'ish2 ) 2-chizma. Bozor iqtisodiyoti shakllanayotgan davlatlarda moliyaviy sharoitlar indeksi (o'rtacha ko'rsatkichdan standart og'ish) Manba: Xalqaro valyuta jamg'armasi (XVJ). Bozor iqtisodiyoti shakllanayotgan va rivojlanayotgan davlatlar qat'iylashgan moliyaviy sharoitlar va kapital oqimini chetga chiqib ketishining yuqori xavfiga duch kelishmoqda. Tashqi qarz olish xarajatlarining keskin ko'tarilishi va milliy valyuta kurslarining oshishi Rossiya bilan yaqin aloqada bo'lgan Sharqiy Yevropa mamlakatlarining moliyaviy sharoitlariga jiddiy ta'sir ko'rsatdi. Inflyatsiyani jilovlash uchun foiz stavkalarining oshirilishi, aksiyalar qiymatining pasayishi va tashqi qarz olish xarajatlarining yuqoriligi boshqa ko'plab bozor iqtisodiyoti Indeks ko'rsatkichi o'rtacha qiymatidan standart og'ishning necha barobariga farq qilishini ifodalaydi. Moliyaviy barqarorlik sharhi 2022-yil I yarim yillik shakllanayotgan davlatlarda moliyaviy sharoitlar qat'iylashishiga sabab bo'ldi . Kovid-19 pandemiyasi tufayli yuzaga kelgan global iqtisodiy pasayishdan so'ng karantin choralarining bekor qilinishi va vaksinatsiyalash jarayonining tezlashishi natijasida yalpi talab tiklandi va past daromadli rivojlanayotgan davlatlarning iqtisodiyotini 2021-yilda 4,1 foizga o'sishiga olib keldi. Dunyodagi geosiyosiy vaziyat va global inflyatsiya tufayli vujudga kelgan noaniqliklarga qaramay, XVJ 2022 va 2023-yillarda past daromadli rivojlanayotgan mamlakatlarda iqtisodiy o'sish mos ravishda 4,8 va 4,9 foiz bo'lishini prognoz qilmoqda . O'zbekistonning iqtisodiy o'sish sur'ati 2012–2019-yillar davomida (2017 va 2018-yillarni hisobga olmaganda) asosiy savdo hamkorlarning o'rtacha tortilgan o'sish sur'atidan yuqori bo'lgan. 2017 va 2018-yillarda real o'sish sur'atlari mos ravishda 4,4 va 5,4 foizlarni tashkil etgan. O'zbekiston iqtisodiyoti 2020-yilda pandemiya davrida pul-kredit siyosatining yumshatilishi hamda hukumat tomonidan qo'llab-quvvatlovchi siyosatning yuritilishi natijasida 1,9 foizga, 2021-yilda esa 7,4 foizga o'sgan. Tashqi iqtisodiy sharoitlar o'zgarishining ta'siri kutilganidan kuchsizroq bo'lishi, iqtisodiyot tarmoqlarida faollikning oshishi, tashqi Moliyaviy barqarorlik sharhi 12 2022-yil I yarim yillik savdo aylanmasi hajmining yuqori sur'atlarda o'sishini inobatga olgan holda Markaziy bank 2022-yil uchun YaIMning real o'sish sur'atini 5,0–5,5 foiz atrofida prognoz qilmoqda. Markaziy banklar jahon iqtisodiyoti istiqbollari bo'yicha noaniqliklar ortgan bir davrda yuqori darajadagi inflyatsiyani jilovlash hamda pandemiyadan keyingi iqtisodiy tiklanishni ta'minlash o'rtasidagi qiyin tanlovga duch kelishmoqda.

**FOYDALANILGAN ADABIYOTLAR RO'YXATI:**

1. International Monetary Fund, Global Financial Stability Report, April 2022, pp. 3-4. <https://www.imf.org/en/Publications/GFSR/Issues/2022/04/19/globalfinancial-stability-report-april-2022>
2. Karimov LA. «O'zbekiston iqtisodiy islohotlarni chuqurlashtirish yo'lida». T.; «O'zbekiston» 1996.
3. Vahobov AV., Ibroximov AT., Ishonqulov N.F. «Moliyaviy va boshqaruv tahlili». Darslik. T.; «Sharq», 2005 y.
4. Karimov A va boshq. Buxgalteriya hisobi. Darslik. - T.: «Sharq» nashriyot -matbaa akdiyadorlik kompaniyasi . 2004, 592
5. Internet saytlari  
<http://wwwJex.uz>  
<http://www.Ziyo.NET.uz>  
<http://www.stat.uz>  
<http://www.tfi.uz>

## ОНКОЛОГИК КАСАЛЛИКЛАРДА ШАХС ПСИХОЛОГИЯСИНИНГ ЎЗИГА ХОС НАМОЁН БЎЛИШИ

**Уразбаева Дилбар Абдуллаевна**

*Урганч давлат университети PhD, доцент*

**Аннотация:** *Мазкур мақолада онкологик касалликларда бемор шахсининг ўзига хос хусусиятлари намоён бўлиши ҳақидаги масалалар изоҳланган.*

**Аннотация:** *В данной статье разъясняются вопросы проявления специфических особенностей личности пациента при онкологических заболеваниях.*

**Annotation:** *This article explains the issues of the manifestation of specific features of the patient's personality in oncological diseases.*

**Калит сўзлар:** *Онкология, психология, психоонкология, онкологик бемор, психоэмоционал ҳолат*

**Ключевые слова:** *Онкология, психология, психоонкология, онкологический пациент, психоэмоциональное состояние*

**Key words:** *Oncology, psychology, psychooncology, oncological patient, psychoemotional state*

Бугунги кунда онкологик касалликларни эрта аниқлаш ва даволаш чора тадбирлари бўйича жаҳонда ижобий натижаларга эришилмоқда.

Онкологик касалликлар инсон организмида соматик ўзгаришлар билан бир вақтда психик соҳада ҳам ўзгаришларни келтириб чиқаради. Айниқса, шахс фаолиятини ҳаракатга келтирувчи куч ҳисобланадиган қадриятли-мотивацион соҳа беморларнинг даволаниш, реабилитация жараёнларида касалликка муносабат ҳамда касаллик билан курашиш учун стимул вазифасини ўтайди. Онкологик беморларнинг психологик жиҳатларини ўрганиш зарурати ва реабилитацион дастурда психологнинг иштироки муҳимлиги ўтган асрнинг 70-80 йилларида рус онкологлари томонидан таъкидланган (Б.Н.Блохин, 1977; В.Н.Герасименко, 1977; Д.Амбрози, 1981). Онкобеморлар реабилитациясида психологнинг иштироки нафақат қандайдир психик ўзгаришларни, бузилишларни ўрганиш, балки шахсининг касалликдан кейинги ривожланадиган ижтимоий ва психологик мавқеи қайта тикланишида кўмаклашувчи позицияда ҳам намоён бўлади. Шу нуқтаи назардан онкобеморнинг шахслараро муносабатлар тизимида ўзининг позициясини, ўрнини аниқлаб ва ўрнатиб олишда уларнинг бу вазиятда қадриятли-мотивацион тизимини ҳисобга олиш муҳим.

Онкологик касалликларда шахс психологиясининг ўзига хос хусусиятлари бўйича рус олимлари томонидан амалга оширилган ишлар салмоқли, жумладан, М.П. Ершованинг “Онкопатологиядаги ремиссиянинг турли муддатларида ўспирин

йигит ва қизлар шахсий ривожланишининг хусусиятлари” мавзусида олиб борган тадқиқотида онкологик касаллик ташхиси қўйилган ўспирин йигит ва қизларда когнитив, шахслик, аффектив соҳалардаги ўзига хос психологик ўзгаришларни тадқиқ қилган [4]. Мазкур тадқиқотда касалликка муносабат ва таъсирланишда гендер ўзига хосликлар ҳам алоҳида ўрганилган.

Г.А Ткаченко ва И.М.Шестопаловалар томонидан олиб борилган сўт беши саратони беморларида қадриятли-мотивацион соҳани ўрганиш тадқиқотлари натижаларига кўра, касаллик бошланган вақт билан солиштирганда алоҳида ҳолатларда мавжуд ўзгаришлар вужудга келган. Юқори аҳамиятли қадриятлардан ривожланиш, ўзига ишонч, муҳаббат, садоқатли дўстлар бўлиши, фаол ҳаётий фаолият кабилар кузатилган [3].

Онкологик беморларга психологик ёрдам беришнинг мазмунини тушунишда Е.В.Пестереванинг “Ҳавfli лимфома билан даволанаётган беморларда даволанишнинг турли босқичларида касалликка мослашишнинг психологик хусусиятлари” мавзусидаги тадқиқот иши муҳим аҳамият касб этади [2]. Мазкур тадқиқотда ҳавfli лимфома ташхиси билан даволанаётган беморларда саратоннинг бошқа турларига қараганда алоҳида психологик мослашиш хусусиятлари таҳлил қилинган.

Соматик даражада жисмоний заифлик, жисмоний зўриқиш, томоқда нимадир тиқилиб қолиш ҳисси, ҳаво етишмаслигидаги ҳансираш ҳисси, тўхтаб-тўхтаб нафас олиш ҳисси кабилар вужудга келади.

Шундай қилиб, касаллик инсон борлиғининг барча даражаларида пайдо бўлади:

- соматик - аъзолар ва тизим фаолиятида бузилишлар;
- эмоционал - қўрқув, хавотир, нафрат, алам, жаҳл ва бошқа негатив эмоциялар;
- психологик - ўзига ва атрофдагиларга нисбатан муносабатнинг бузилиши;
- ижтимоий - ижтимоий мавқе ва алоқлар ўзгариши;
- маънавий - ҳаёт мазмуни, масъулият, ёлғизлик, ҳаёт якуниланаётгани кечинмаси.

Касаллик инсонни тўлиқ қамраб олади ва кўрсатилган даражалар бир-бирига ўтади (бемор оғриқдан арз қилади, бу фақат жисмоний оғриқ эмас, балки эмоционал ва маънавий кечинма қатнашадиган умумий оғриқ) [5].

Онкологик беморлар учун психологик реабилитация шундай йўналган бўлиши керакки, онкологик касаллик келтириб чиқарган психологик оқибатларни бартараф қилиши ва касаллик вазиятига мослашиш ёрдам бериши керак.

Бугунги кунда ривожланган давлатларда онкология соҳасида психологик коррекцияни қўллаш бўйича қатор ишлар амалга оширилмоқда. Натижада, таъсирли ҳисобланган стрессни бартараф қилиш ва копинг-механизмлар назарий моделлари ёритилган ишлар вужудга келган, ўзининг самарадорлигини исботлаган

ва кенг тарқалган психологик аралашувнинг когнитив-хулқий стратегиялари ишлаб чиқилган.

Соғлом турмуш тарзи ва ўсмали патология ривожланиши ҳавфи билан боғлиқ психологларнинг тадқиқотлари онкологик касалликлар профилактикаси учун психологик ёрдам тизимини шакллантирган. Бундан ташқари бугунги кунда дунёда саратонни даволашда қўлланиладиган воситалар нафақат ремиссиянинг давомийлигига таъсир қилишига кўра, беморларнинг ҳаёт сифатини махсус ишлаб чиқилган методикалар ёрдамида баҳолаш асосида ҳам қабул қилинмоқда [1].

Демак, юқоридагилардан келиб чиқиб, шундай хулоса қилишимиз мумкинки, онкологик касалликларда бемор организмида жисмоний ўзгаришлардан ташқари тенг кучга эга бўлган психоэмоционал ўзгаришлар ҳам содир бўлади.

### **Фойдаланилган адабиётлар рўйхати:**

1. Беляев А.М. Онкопсихология для врачей-онкологов и медицинских психологов. Руководство. Издание 2-ое, дополненное // А.М.Беляев и коллегия авторов/ Ред.А.М.Беляев, В.А.Чулкова, Т.Ю.Семиглазова, М.В.Рогачев.- СПб: Изд-во АНО “Вопросы онкологии”, 2018.- 436 с

2. Пестерева Е.В. Психологические особенности адаптации к болезни у больных лимфомами опасного качества на разных этапах лечения. Автореф... канд.пс.наук. СПб. 2011.23.с

3. Ткаченко Г.А., Шестопалова И.М. Особенности личности больных раком молочной железы в отдаленном периоде. Вестник психотерапии. 2007; 21 (26). -С. 66-78.

4. Эршова М.П. Особенности личностного развития юношей и девушек с онкопатологией с разными сроками ремиссии: Автореф.дис. ...канд.психол.наук.-М.: Ростов-на-Дону, 2005.- 22 с.

5. Jacobsen P.B., Sadler I.J., Booth-Jones M., Soety E., Weitzner M.A., Fields K.K. Predictors of posttraumatic stress disorder symptomatology following bone marrow transplantation for cancer. J. Consult. Clin. Psychol. 2002; 70 (1). – P. 235-240.

## BUGUNGI KUNDAGI TA'LIM TIZIMIDAGI O'ZGARISHLAR

**Togaymurodova Feruza Muqadirova**

*Chirchiq Pedagogika Universiteti*

**Annotatsiya:** *Bugun Yangi O'zbekiston hayotining barcha sohalari chuqur islohotlar maydoniga aylangan. Bu jarayonda ijtimoiy sohaning asosi hisoblangan ta'lim tizimidagi o'zgarishlar haqida to'lqinlanib so'zlamalikning iloji yo'q. Mamlakatimizda so'nggi yillarda ta'lim tizimining barcha bosqichlarini zamonaviy talablar asosida tashkil etish bo'yicha amaliy ishlar hal qiluvchi bosqichga kirdi.*

**Kalit so'zlar:** *Ta'lim, maktab fidoiylik, iqtisod, texnologiya, maktab, ijtimoiy.*

Prezidentimiz ta'kidlaganidek: “Farzandlarimiz maktabdan qanchalik bilimli bo'lib chiqsa, yuqori texnologiyalarga asoslangan iqtisodiyot tarmoqlari shuncha tez rivojlanadi, ko'plab ijtimoiy muammolarni echish imkoni tug'iladi. Shunday ekan, Yangi O'zbekiston ostonasi maktabdan boshlanadi desam, o'ylaymanki, butun xalqimiz bu fikrni qo'llab-quvvatlaydi”.

Ta'lim sohasida amalga oshirilayotgan islohotlarning asosiy qismini, albatta, oliy ta'lim tizimidagi islohotlar tashkil etadi. Xususan, O'zbekiston Respublikasida oliy ta'limni tizimli isloh qilishning ustuvor yo'nalishlarini belgilash, mustaqil fikrlaydigan yuqori malakali kadrlar tayyorlash jarayonini sifat jihatidan yangi bosqichga ko'tarish, oliy ta'limni modernizatsiya qilish, ilg'or ta'lim texnologiyalariga asoslangan holda ijtimoiy soha va iqtisodiyot tarmoqlarini rivojlantirish maqsadida davlatimiz rahbarining 2019 yil 8 oktyabrdagi farmoni bilan tasdiqlangan O'zbekiston Respublikasi oliy ta'lim tizimini 2030 yilgacha rivojlantirish Kontseptsiyasi sohadagi yangi islohotlar uchun debocha vazifasini bajarib bermoqda.

Ushbu hujjatga intellektual taraqqiyotni jadallashtirish, raqobatbardosh kadrlar tayyorlash, ilmiy va innovatsion faoliyatni samarali tashkil etish hamda xalqaro hamkorlikni mustahkamlash maqsadida fan, ta'lim va ishlab chiqarish integratsiyasini rivojlantirish singari vazifalar asos qilib olindi.

Kontseptsiya mazmuni mamlakatimiz oliy ta'lim tizimini isloh qilishning ustuvor yo'nalishlarini aks ettiradi. Unda oliy o'quv yurtlarida qamrov darajasini kengaytirish hamda ta'lim sifatini oshirish, raqamli texnologiyalar va ta'lim platformalarini joriy etish, yoshlarni ilmiy faoliyatga jalb qilish, innovatsion tuzilmalarni shakllantirish, ilmiy tadqiqotlar natijalarini tijoratlashtirish, xalqaro e'tirofga erishish hamda boshqa ko'plab aniq yo'nalishlar belgilab berilgan. Bularning barchasi ta'lim jarayonini yangi sifat bosqichiga ko'tarish uchun xizmat qiladi.

Bugungi kunda jahondagi nufuzli oliy ta'lim muassasalari ilm-fanning yirik o'choqlari hisoblanishi hech kimga sir emas. Hozirda yangi-yangi oliy o'quv yurtlari, dunyodagi etakchi universitetlarning filiallari tashkil etilmoqda. Misol uchun, so'nggi 5 yilda



mamlakatimizda 47 ta yangi oliy ta'lim muassasasi, jumladan, xorijiy universitetlarning filiallari tashkil etilib, oliy o'quv yurtlarining soni 125 taga etdi.

Davlat-xususiy sheriklik tizimi asosida nodavlat oliy ta'lim muassasalari faoliyati yo'lga qo'yilmoqda. Aholi fikrini o'rgangan holda, sirtqi va kechki ta'lim shakllari qayta tiklandi, qabul kvotalari oshirilmoqda. Maktab bitiruvchilarini oliy ta'limga qamrab olish darajasi 2016 yilgi 9 foizdan 2020 yilda 25 foizga etdi.

Professor-o'qituvchilarning xorijdagi oliy ta'lim hamda ilmiy-tadqiqot maskanlarida malaka oshirishi va stajirovka o'tashini ta'minlaydigan mexanizm yaratildi. Ularning oylik ish haqi miqdori

2018 yilga nisbatan o'rtacha 2,5 barobar oshirildi. Bu yildan boshlab 10 ta oliy ta'lim muassasasi o'zini-o'zi moliyalashtirish tizimiga o'tkazildi.

Oliy ta'limga ajratiladigan davlat grantlari soni kamida 25 foizga oshirilganligi, oliy o'quv yurtlariga qabul qilishda ehtiyojmand oilalar qizlari uchun grantlar sonini 2 barobarga ko'paytirib, 2 mingtaga etkazilishi oliy ta'limga qamrab olish ko'lamini yanada kengaytirdi.

Ta'lim tizimidagi eng muhim yangiliklardan biri oliygohlar va ta'lim tizimining quyi bo'g'inlari o'rtasidagi uzviylikni kuchaytirish maqsadida 65 ta akademik litsey oliy o'quv yurtlari tasarrufiga o'tkazilishi, shuningdek, 187 ta texnikum ham o'z yo'nalishi bo'yicha turdosh oliygoh va tarmoq korxonalariga biriktirilishi bo'ldi.

Xulosa qiladigan bo'lsak, ta'lim sohasida amalga oshirilayotgan istiqbolli vazifalar, o'zining dolzarbligi hamda amaliy ahamiyati bilan boshqa sohalardagi islohotlardan aslo qolishmaydi. Chunki ushbu sohadagi islohotlarni yanada keng ko'lamda davom ettirish davr talabidir.

Axborot texnologiyalar asri deb nom olgan XXI asrda hayotning barcha jabhalarida – sanoat, qurilish, kimyo, qishloq xo'jaligi, to'qimachilik, mashinasozlik va boshqa sohalarda yuksak taraqqiyotni yuzaga keltirish uchun ilm-fanni rivojlantirish, bu borada yangiliklar yaratish hayotiy zaruratga aylandi. Bu jarayon endilikda dunyoda taraqqiyot yo'lini tutgan barcha mamlakatlarda e'tirof etilmoqda. Respublikamizda ham ana shu jarayonga alohida e'tibor berilmoqda.

Mamlakatimiz Prezidenti, rahbar sifatidagi faoliyatini yurtimiz akademiklari, etakchi olimlari, umuman, ilm ahli bilan uchrashuvdan boshlaganligi, yurtimizda ilm-fan rivojini ishlab chiqarish taraqqiyoti bilan uyg'unlantirishga qaratganligi bejiz emas.

Davlatimiz rahbarining shundan keyin sog'liqni saqlash tizimi faoliyatini yaxshilash, kitob mahsulotlarini chop etish va tarqatish tizimini rivojlantirish, kitobxonlikni kuchaytirish, respublikada yangi erkin iqtisodiy zonalar tashkil etish, mamlakatni yanada rivojlantirish bo'yicha Harakatlar strategiyasini amalga oshirish, Ilm-fanni 2030 yilgacha rivojlantirish kontseptsiyasi" ishlab chiqilishi, Imom Termiziy xalqaro markazini tashkil qilish borasida va shu kabi boshqa ko'plab qabul qilingan qarorlari, farmonlari, farmoyishlarida ilm-fanni yuksaltirish asosiy masalalardan biri sifatida belgilanishi ham ana shu e'tiborning amaliy ifodasi edi.

Ilm-fan va innovatsiyalarni rivojlantirish, ularning yutuqlarini yuqori qo'shimcha qiymatga ega mahsulotga aylantirish jarayonida intellektual mulkning ishonchli himoya qilinishi alohida ahamiyat kasb etadi.

Ma'lumotlarga ko'ra, intellektual mulk ulushi Evropada yalpi ichki mahsulotning 45, Xitoyda 12, Rossiyada 7 foizini tashkil etadi. 2020 yilning 12 oktyabr` kuni Prezidentimiz raisligida bo'lib o'tgan yig'ilish ham "Intellektual mulkni himoya qilish – Uchinchi uyg'onish davri uchun ishonchli poydevor bo'lib xizmat qiladi" mavzusiga bag'ishlangan edi. O'shanda davlatimiz rahbari patent egalari va tadbirkorlar o'rtasidagi hamkorlikni ta'minlash zarurligiga alohida e'tibor qaratdi.

Xususan, ta'lim tizimida qabul qilingan eng muhim hujjatlardan biri bu – "Ta'lim to'g'risida"gi qonunning yangi tahrirda qabul qilinishi bo'ldi. Mazkur qonunga asosan ta'lim sohasidagi asosiy printsiplar, ta'lim tizimi, turlari va shakllari aniq belgilab qo'yildi.

Shuningdek, qonunga ko'ra, davlat oliy ta'lim, o'rta maxsus, professional ta'lim muassasalari va ularning filiallari, davlat ishtirokidagi oliy, o'rta maxsus, professional ta'lim tashkilotlari va ularning filiallari Prezident yoki hukumat qarorlari bilan tashkil etiladigan bo'ldi. Nodavlat ta'lim muassasalarini tashkil etish ularning ta'sischilari tomonidan amalga oshirilishi belgilandi. Nodavlat ta'lim tashkilotlariga litsenziya Ta'lim sifatini nazorat qilish davlat inspeksiyasi tomonidan beriladigan bo'ldi.

Shunga ko'ra, mazkur Qonunning qabul qilinishi hamda amaliyotga joriy etilishi ham ta'lim sohasida qabul qilingan eng muhim hujjatlardan biri bo'ldi deyishimiz mumkin.

So'nggi yillarda O'zbekistonda ta'lim sohasida amalga oshirilayotgan islohotlar Namangan davlat universitetida ham izchil amalga oshirib kelinmoqda. Binobarin keyingi uch yil ichida fakul'tetlar soni 9 tadan 15 taga, mutaxassislik kafedralari soni 27 tadan 46 taga, ta'lim yo'nalishlari soni 31 tadan 52 taga, magistratura mutaxassisliklari soni esa 12 tadan 26 taga etkazildi. Bunga mos ravishda ilm istagida bo'lgan universitet talaba yoshlari soni 5100 nafardan qariyb 21000 nafarga etdi.

Professor-o'qituvchilar soni 470 nafardan 710 nafarga etdi. Universitetda 2018-2019 o'quv yiliga qadar ilmiy salohiyat 26 fizni tashkil etib, bironta ixtisoslik bo'yicha ixtisoslashgan kengash faoliyat olib bormagan. Keyingi yillarda ilmiy pedagog kadrlar tayyorlash masalasiga ham katta e'tibor qaratilib, ilmiy salohiyat 37 foizdan oshdi, ta'lim sifatini ta'minlash yo'lida bugungi kunda 12 ta ixtisoslik bo'yicha 9 ta ixtisoslashgan kengash faoliyat olib bormoqda. Albatta, bu borada 17 ta tayanch doktoranturada tahsil olayotgan doktorantlar hisobidan universitet ilmiy-pedagog kadrlari saflarini salohiyatli kadrlar bilan to'ldirish maqsadi belgilab olingan.

Yaqin-yaqingacha universitet asosan pedagogik soha uchun mutaxassislar tayyorlar edi. Bugungi kunda universitetda Arxeologiya, Madaniyat va san'at muassasalarini tashkil etish hamda boshqarish, Sotsiologiya, YUrisprudentsiya (faoliyat turlari bo'yicha), Kutubxona-axborot faoliyati (faoliyat turlari bo'yicha), Zootsiologiya: baliqchilik, Mevachilik va uzumchilik, Dorivor o'simliklarni etishtirish va qayta ishlash texnologiyasi, Sabzavotchilik, polizchilik va kartoshkachilik, Issiqxona xo'jaligini tashkil etish va yuritish,

Ijtimoiy ish (faoliyatning turli sohalari bo'yicha), Mehmonxona xo'jaligini tashkil etish va boshqarish, Turizm (faoliyat yo'nalishlari bo'yicha), 2021 yildan boshlab esa Davolash ishi, Pediatriya ishi kabi yo'nalishlarda kadrlar tayyorlashni boshlaganligi oliygohimizni haqiqiy ma'noda viloyatimizning aql markaziga aylanayotganligidan dalolat beradi.

Universitet yirik ilmiy-tadqiqot markazi sifatida Namangan davlat universitetida media markaz tashkil etish, Akvakul'tura bo'yicha o'quv-amaliy trenajer tashkil etish, "Dorivor o'simliklardan shifobaxsh ichimliklar tayyorlash", shifobaxsh profilaktik sumalak ishlab chiqarish texnologiyasi, Farg'ona vodiysida tarqalgan kamyob va yo'qolib borayotgan hamda endem turlarning tirik kolleksiyasi, elektron fotoal'bomi va raqamlashtirilgan elektron ma'lumotlar bazasini yaratish kabi yirik xalqaro ilmiy loyihalarda ishtirok etmoqda.

Prezidentimiz tashabbusi bilan oliy ta'lim tashkilotlari uchun akademik va tashkiliy, shuningdek, moliyaviy mustaqillikning berilishi hamda Kengashlar vakolatlarining kengayotgani ta'lim sohasidagi davlat siyosatini amalga oshirish, sifatli ta'lim xizmatlarini ta'minlash va bu borada hukumatimiz tomonidan berilgan vazifalarni to'la-to'kis ado etish orqali mamlakatimiz taraqqiyotini belgilab beruvchi salohiyatli kadrlar tayyorlashga keng imkoniyatlar yaratadi.

#### **ADABIYOTLAR:**

1. Ta'lim va tarbiya jarayonida ulug' mutafakkirlarning axloq va odobga oid ilmiy merosidan foydalanishning o'ziga xos jihatlari.
2. Sharq allomalari merosida inson falsafasi masalalari.
3. Dars jarayonlarida badiiy adabiyotlardan foydalanishning ahamiyati.
4. Huquqiy ong va huquqiy madaniyat tushuichalarining mazmun-mohiyati.
5. Inson huquqlari.
6. Yoshlarda huquqiy ong va huquqiy madaniyatini shakllantirish, ularning huquqiy tarbiyasini rivojlantirish, qonunga itoatkorlik ruhini shakllantirish.
7. O'zbek milliy tarbiya texnologiyalari.
8. O'zbek tarbiyashunosligida vorisiylik va qadriyatlar ustivorligi.
9. Ajdodlar o'g'itlari va an'analar.
10. Zamonaviy o'zbek tarbiyashunosligida o'tmish va zamonaviylik transformatsiyasi.

## ЯЗИК-КЛЮЧ К ДУШЕ НАРОДА

**Абдурахмонова Мавлудахон Абдувахобовна**

*Учитель русского языка и литературы 17-й средней школы Байсунского района Сурхандарьинской области*

**Аннотация:** *В статье рассматриваются основные направления, сложившиеся в лингвистике в конце XX – начале XXI веков, и взаимодействие лингвокультурологии с логикой, философией, этнолингвистикой и когнитивной лингвистикой.*

**Ключевые слова:** *антропоцентрическая парадигма, лингвокультурология, концепт.*

## LANGUAGE IS THE KEY TO THE SOUL OF THE PEOPLE

**Abstract:** *The article deals with the major directions in the linguistics of the late XXth and early XXIst centuries, and the interaction of linguaculturology with logic, philosophy, ethno linguistics and cognitive linguistics.*

**Key words:** *anthropocentric paradigm, linguaculturology, concept.*

Лингвистика XXI века активно разрабатывает направление, в котором язык рассматривается как культурный код нации, а не просто как орудие коммуникации и познания. Фундаментальные основы такого подхода были заложены трудами В.фон Гумбольдта, А.Потебни, Ф.Боаса, Э.Сепира, Л.Вейсгербера, Б.Уорфа, Н.Толстого и других исследователей.

История каждого языка отражает историю и культуру народа – его носителя. Изучая древние корни и культурные памятники, мы узнаем, какие предметы, явления и действия были самыми важными для народа в период формирования языка на том или ином этапе развития человечества. Лексический фонд языка показывает, что реально окружает человека и составляет предмет его мыслей и забот, а также уровень культурного развития; синтаксический же строй – каким образом осуществляется мышление. Язык не только отражает действительность, но и интерпретирует ее, создавая особую реальность, в которой живет человек. Поскольку культура неотделима от закрепленной в языке картины мира, отражающей мировоззрение человека, то информация о культуре находит отражение в структуре языковых номинаций.

Как справедливо отмечает В.В.Воробьев, в качестве коррелята языка и (национальной) личности культура «должна пониматься в ее исторической ценности, традициях, новаторстве и новизне. Всесторонний учет и сохранение в

культуре важнейших ценностей и развитие в ней новых ценностей дает гарантию для адекватного понимания жизни нации как она отражается в ее языке».

С философской точки зрения культура понимается не просто как некоторая сумма идей и вещей, которые можно выделить, отделить друг от друга и описать. Весь мир человека – это мир его культуры, и проблема культуры – проблема самого человека, человеческого способа бытия, отношения к самому себе. Поэтому содержанием культуры оказывается развитие человека как социального существа, развертывание его творческих способностей, форм общения и познания. Обычно исследователи выделяют следующие функции культуры: человекотворческую, информативную, гносеологическую, коммуникативную, регулятивную, аксиологическую, сигнификативную и праксиологическую. К основным закономерностям функционирования и развития культуры относят преемственность, устойчивость в передаче культурных традиций, самобытность и уникальность, единство национального и общечеловеческого.

Вся культура пронизана антиномиями на самых различных уровнях, как социальном, так и биологическом. Исследования по лингвокультурологии часто предполагают исследование бинарных оппозиций, реализованных на материале того или иного языка (материальное и идеальное, добро и зло, душа и тело, встреча и расставание и т.п.).

Уже не вызывает сомнения, что целесообразно изучать формы естественного языка с выраженным этими формами языковым содержанием на фоне обширного социокультурного контекста.

В этой связи следует подчеркнуть, что в последнее время усилились тенденции к логическому анализу языка, включающие исследование лингвистических, логических, культурологических понятий, общих для научных теорий и обыденного сознания. Одним из результатов логического анализа языка является предварительное определение семантической модели основных мировоззренческих понятий, реализуемых в языке. Дальнейшие перспективы логического анализа языка состоят в отработке: 1) набора атрибутов, указывающих на принадлежность тому или иному концептуальному полю; 2) определений, обусловленных местом в системе ценностей; 3) указаний на функции в жизни человека .

Как свидетельствуют многочисленные исследования о языке, в современной лингвистике акцент с «объективных» данных системноструктурной парадигмы, наиболее зримо представленных в разных модификациях структурализма, сместился на субъект, который различными способами моделирует, объективирует и структурирует в языковых средствах свой «жизненный мир».

Проблема взаимоотношения языка и логики традиционно привлекала исследователей. Взаимосвязь языка и логики может быть выражена следующим образом: языковые и логические формы нельзя отделять друг от друга, логические

формы интегрированы в формах языка, в языковых формах интегрированы логические формы, в целом же язык – это интегрированный «сплав» языковых и логических форм. Так, среди философских направлений XX века, фокусирувавших внимание на данной проблеме, следует отметить аналитическую философию и так называемый «лингвистический анализ».

В отличие от логического позитивизма, аналитическая философия, которая активно развивается в 40 – 50-е годы XX века, отказывается от тезиса о взаимно-однозначном соответствии языка и действительности. Язык предстает как средство конструирования, а не отражения мира. Объектом внимания лингвистической философии становится разговорный, естественный язык, поскольку ее представители считали, что нельзя исчерпывающе выразить богатство реального языка в схемах языка идеального. Существенных результатов представители лингвистической философии добились в анализе логической структуры естественного языка и изучении его семантических возможностей.

Аналитическая философия, на первый взгляд невероятно далекая от лингвокультурологии, постулирует положения, которые становятся базовыми для формирования новой научной дисциплины, интегрирующей язык и культуру: поднимается идея о том, что нельзя более говорить о независимости языковых дистинкций и вещей, которые являются эпистемологически независимыми. «...Центральная идея так называемых языковых игр предполагает включенность языка в «речевые акты, в которых лингвистические выражения, задачи и объекты так формируют горизонт, что размывается само различие между языком и действительностью». У Л.Витгенштейна язык рассматривается как внутренне неотделимый от его использования. Язык понимается в свете языковых игр – разнообразных лингвистических контекстов, в которых язык и его использование образуют неразрывное единство.

Тесная связь логических категорий с формами языка обуславливает необходимость изучения логической структуры естественного языка, что позволяет выявить латентные семантические особенности языковых конструкций. «Только логический анализ дает возможность увидеть, вскрыть, как в объекте лингвистики – в современном языке – обнаруживает себя наше человеческое абстрактное мышление». Таким образом, взаимоотношения языка и логики имеют фундаментальное значение как для развития языкознания в целом, так и лингвокультурологии в частности.

При этом для современного уровня лингвистических исследований уже недостаточно выявления и описания отдельных характеристик языковой системы без учета своеобразных национально-языковых «матриц», по которым оформляются и эксплицируются рассматриваемые характеристики.

Язык в современных исследованиях предстает как уникальное по своей сложности и многомерности явление, это одновременно нечто жестко

структурированное и ломающее такую структуру, а также процесс, деятельность и ее результат; это сплав социального и индивидуального, универсального и лингвоспецифического, нормы и отклонения от нормы; это объективация и оболочка мышления и то, что в значительной мере детерминирует само мышление. Язык рассматривается как ключ к культуре всего человечества и ключ к культурам отдельных этносов.

Концептуальная направленность современной лингвистики, вновь актуализировавшая ведущую роль связи языка с мышлением при анализе стратегий и механизмов номинации и речи, способствовала прежде всего ее обращению к человеку как к субъекту наименования и коммуникации, а также носителю когниции. Когниция определяется как «совокупность психических процессов восприятия мира, простого наблюдения за окружающим, категоризации, мышления, служащих об-работке и переработке информации, поступающей человеку либо извне по разным чувственноперцептуальным каналам, либо уже интериоризированной и реинтерпретируемой человеком». Когниция выступает как способность человека к осознанию окружающей действительности и самого себя и построению концептуальной картины мира.

Когниция – процесс идеального воспроизведения реальности в сознании. Принято считать, что этим термином обозначаются как процессы сенсомоторного опыта, так и мышление и речь, которые в виде чувственного и рационального уровня познания участвуют в освоении реальности. Познание понимается не только как индивидуальная деятельность, оно всегда осуществляется в рамках исторически конкретной культуры средствами языка и логики, в органической связи не только с личным, но и общественным опытом. Причем современную лингвистику интересуют не только способы выражения сознания, но и механизмы генерирования и особенности концептуализации и категоризации реальности средствами языка.

Отправная точка антропоцентрической парадигмы – признание того, что человек познает мир через осознание себя, посредством своей предметно-практической и абстрактно-теоретической деятельности. Язык свидетельствует, что человек проецирует свои важнейшие характеристики на окружающую действительность для того, чтобы эта действительность стала интеллигибельной, поддающейся познанию. Так или иначе это можно увидеть на всех уровнях языковой репрезентации мира. В частности, об этом зримо свидетельствуют древние мифологии, когда мир разворачивается из хаоса и предстает как огромная космическая патриархальная семья. Для человека родовой общины естественно реально видеть в многочисленных явлениях природы, в земле, небе, солнце, ветре бессмертных богов, что неминуемо отражается в языке и детерминирует картину мира.

Отголоски этих воззрений сохраняет наивная картина мира, представленная в языке. Наивная картина мира и для современного человека полна многочисленных

метафор. Сама языковая метафоризация зачастую немислима без неосознанной привилегированной локализации человека в универсуме. Такой способ организации мира в языке, когда реальной мерой существующего и несуществующего, центра и периферии, необходимого и случайного предстает сам человек, еще софистами объявленный мерой всех вещей, и становится объектом пристального внимания со временной когнитивной науки, в том числе и лингвистики.

Языковая личность вступает в коммуникацию как личность многоаспектная, и это соотносится со стратегиями и тактиками речевого общения, социальными и психологическими ролями коммуникантов, культурным смыслом информации, включенной в коммуникацию. Для нас является принципиальным то обстоятельство, что «...антропоцентрическая парадигма в лингвистике – это то, с чем нельзя не считаться, даже если исследователь работает в традиционной – системно-структурной – парадигме» .

Язык признается фундаментальной характеристикой человека, человеческое сознание немислимо без и вне рамок языка как способности к порождению и восприятию речи. Слово находится между сознанием и мыслимым предметом, участвуя в бытии и того и другого. Оно отделяет их друг от друга, давая тем самым возможность отличать возникающее благодаря слову представление о предмете от самого предмета. Благодаря языку мышление само может стать предметом исследования, оно может объективироваться и передаваться по наследству в наиболее значительных формах. Поскольку наше мышление может быть нами познано только в языковой оболочке и форме, то мир человека («жизненный мир») постигается самим человеком согласно способу бытия языка. Каждый предмет превращается в носителя некоторой сущности, которую мы можем познать. Благодаря вербальному обозначению предмет становится содержанием человеческого сознания, превращается в нечто такое, что дано познанию человека.

Как известно, в силу особой структурной организации мышления человека, многообразных отношений с внешним миром и внутренним миром индивида, сам человек в языке проецируется в многомерном виде, что обуславливает разнообразие языковых представлений. В связи с этим представляет интерес анализ когнитивной семантики концептов, описывающих внутренний мир человека, на материале тюркских языков, описание тех каналов, по которым человек вербализует себя и «знакомится» с собой в наивной картине мира. Представляется, что выявление различных составляющих семантической структуры таких номинаций позволит определить особенности концептуализации и языковой экспликации. При этом мы исходим из предположения, что способ получения информации и способ концептуализации должны отразиться в концептах внутреннего мира. Понятие о человеке не возникает само по себе, а появляется как результат обобщения данных познавательного опыта. Поэтому изучение того, как элементы внутреннего мира



получают вербальное обозначение, предполагает обращение к традиционной триаде – язык, мышление, референт-объект мышления и номинации.

Познание человека материального, «внешнего», так же, как и фрагментов объективного бытия, основано на сенсорном восприятии; при этом, говоря словами М.М.Бахтина, реализуется феномен «смотрения на себя в зеркало: своими и чужими глазами одновременно». Визуальные образы человека являются результатом сенсомоторного опыта, возникающего в актах зрительного восприятия, и имеют характер перцептивных обобщений.

Внутренний же мир человека не дан непосредственно наблюдению, мир идеального выступает как безденотатный объект исследования, который не может быть прямо и непосредственно соотнесен с чем-либо в объективной реальности. В связи с этим особое значение приобретает раскрытие зафиксированной в языковых номинациях информации, необходимо проанализировать, как конструируется внутренний мир человека в тюркской картине мира в рамках лингвокультурологии.

При этом важно отметить, что восприятие внутреннего мира человека, как и любого другого объекта и абстрактного понятия, детерминировано теми репрезентациями мира, который определен общим фоном. Целостный «образ мира» является тем постоянным и никогда не исчезающим фоном, который предваряет любое чувственное восприятие и на основе которого последнее только и может приобрести статус составляющей чувственного образа». Исследование этого фона через анализ его необходимых составляющих – актуальная задача лингвокультурологии, которая, несмотря на большой поток современных исследований, еще далека от завершения.

Как известно, с возникновением социальной и культурной антропологии обострились «вечные» вопросы, которые изначально волновали человеческое общество.

Реальное общество – это интегрированная совокупность конкретных людей, образуемая благодаря различным формам взаимодействия, т.е. рациональной и целенаправленной, с одной стороны, и с трудом поддающейся рациональному осмыслению, с другой – совместной деятельности людей. При этом иррациональные грани дискурса, активно исследуемые западными исследователями в 60 – 80-е годы XX века, наиболее отчетливо выявляются через анализ текстового воплощения. Анализ дискурса и анализ зависимости мышления, появляющегося на уровне коллективного бессознательного, от социально духовных факторов, тезис о пересмотре места и роли автора, исследование характеристик современной эпистемы получили проработку у деконструктивистов и послужили важным источником постмодернизма. С теоретических позиций, обогащение различных философских исследований языка результатами лингвокультурологических исследований могло бы привести к рождению

принципиально новых современных концепций языка на стыке различных смежных дисциплин.

Таким образом, приобщаться к богатствам как классической, так и современной культуры мы можем только с помощью языка.

#### **ИСПОЛЬЗОВАННАЯ ЛИТЕРАТУРА:**

1. Воробьев В.В. Лингвокультурология. – М.: РУДН, 2008. – 336 с.
2. Логический анализ языка. Культурные концепты. – М.: Наука, 1991. – 204 с.
3. Бижева З. Х. Язык и культура. – Нальчик: Кабардино-Балкар. гос. ун-т, 2000. – 47 с.
4. Скирбек Г. История философии: учеб. пособие. – М.: Гуманит издател. центр «ВЛАДОС», 2001. – 800 с.
5. Кривоносов А.Т. Язык. Логика. Мышление. Умозаключение в естественном языке. – Москва – Нью-Йорк: Валанг, 1996. – 682 с.
6. Краткий словарь когнитивных терминов / под общ. ред. Е.С.Кубряковой. – М.: Моск. гос. ун-та, 1996. – 245 с.
7. Бахтин М.М. Эстетика словесного творчества. – М.: Искусство, 1979. – 423 с.
8. Арутюнова Н.Д. Язык и мир человека. – М.: Яз. рус. культуры, 1999. – 896 с.
9. Гумбольдт В. фон. Избранные труды по языкознанию / пер. с нем., общ. ред. Г.В.Рамишвили. – М.: ОАО ИГ «Прогресс», 2000. – 400 с.

## STEP-BY-STEP DEVELOPMENT OF MODERN MINIATURE IN UZBEKISTAN

**Annotation:** *This article describes in detail the step-by-step development of modern miniatures in Uzbekistan, the wide spread of artistic miniatures such as book and portrait miniatures, and Eastern miniatures in the history of world culture.*

**Keywords:** *modern miniature, world culture, artistic miniature, painting.*

### INTRODUCTION:

In the 19th-12th centuries, the prohibitions against depicting living creatures in Islam had little effect on the development of fine art. But these limitations cannot limit the general development of visual arts. As a result of these prohibitions, the art of miniature decorations for manuscript books has developed to a high degree in Eastern countries. The emergence and development of miniatures, the development of fiction, indicate that the book was highly valued as a source of knowledge in the East in ancient times.

Miniatures (French miniature; Latin minium red paint) are small-scale (mojaz) works of fine art. The term "miniature" is also applied to elegant figurative paintings created to decorate medieval manuscripts, as well as small-scale paintings made on bone, parchment, fake (stone paper), metal, porcelain, and sometimes household items.

### LITERATURE ANALYSIS AND METHODOLOGY:

Areas of artistic miniatures such as book and portrait miniatures are widespread. Along with calligraphy, page decoration, and cover decoration, book miniature is one of the main complex decorative elements of a manuscript. The main importance of the miniature was to explain the content of the text and, in general, to decorate works of a secular nature. They were directly applied to the pages of manuscript books by hand with different dyes, and the patterns on them were matched with the decorations of these books.

Miniatures have been known since ancient times. Paintings on ancient Egyptian papyri were painted with dull colors on a flat surface. Songgi antique miniatures are remarkable for their accurate rendering of shapes and light-air conditions.

Miniature manuscripts have been widespread in the East since the 12th century, as illustrations of manuscript books and as individual paintings. First, scientific manuscripts (for example, the Arabic translation of Dioscorides' treatise on medicine "Dorilar", Abu Rayhan Beruni's "Osar ul-Baqiyya", "Memorials from Atmish", Qazvini's "Nujum", "Stars", etc.), later artistic works (Hariri's "Maqamot", "Kalila and Dimna", "Tarihi Tabariy" and other works) were painted.

### RESULTS:

In the Middle Ages, specific schools of miniatures were formed in the East. A number of schools are distinguished in the Eastern miniatures of this period: all the decorations of the manuscript books of Egypt, Syria, Iraq, Afghanistan, Central Asia,

Azerbaijan, Iran, and India are interconnected; linear rhythm, landscape, subtle harmony of colors determined their decorative structure.

The art of miniature literature is related to the creation and decoration of manuscript books. In Central Asia (including Central Asia), the decoration of manuscript books has been formed since ancient times in connection with the stages of development of local culture. Among the oldest books are "Avesta" manuscripts; "Vessantaraka Jataka" written in Sugdian language (its pages are kept in different countries - Russia, France, England); In the middle ages, the art of reading based on the traditions of the Muslim or Arabic manuscripts was fully formed and reached a high level of development. The art of literature is performed by a group (community) consisting of craftsmen - paper cutter, calligrapher (scribe who copies books and pamphlets), lavwah (decorator of titles and tables), muzahib (owner of gilding brush), painter, sahhaf (cover maker) and others. is a process that was carried out in the same way in the Middle and Middle Eastern Islamic countries.

#### **DISCUSSION:**

Miniature art has a rich history. The art of miniatures is distinguished by its unique color image of the peoples of the East, its artistic aesthetic, spiritual and educational value, and its rightful place in the history of universal values. It's no secret to art people that miniature art began to be degraded after the October Revolution. Since the beginning of the 80s of the 20th century, special attention has been paid to this art form in our Republic. Especially with the honor of independence, a wide way to study this art form was opened. We can see this in the example of a number of decisions made by our President.

In these decisions, preserving, learning and enriching the unique traditions of elegant schools that have been established in the territory of Uzbekistan for a long time and have gained world fame, bringing the rare masterpieces of our national pictorial and miniature art to the world platform, in the process of education useful instructions such as formation of feelings of pride and loyalty to the motherland were reflected in the upbringing of the generation.

It is a unique heritage that studies the ancient process of preparation of materials such as chemistry, lacquer and paint. Color is very important in medieval Eastern miniatures. Perhaps the main difference between Eastern and Western painting is that color has its own aesthetic value in miniature. All compositions in miniature, reminiscent of a dazzling carpet, are aimed at long-term contemplation and observation.

As a result of looking carefully at the picture, the viewer will witness new details and characters drawn with great skill and delicacy. The play of bright, resonating pure local colors and harmony creates a poetic mood. The color scheme (the combination of colors in the picture) is created on the basis of giving space to warm and cold colors that are harmoniously balanced or contrasted. It is necessary to pay special attention to the role

of the general emotional state, which is allocated to the rhythm in the miniature. Rhythm is based on the sequential repetition of certain elements, colors, shades, etc.

#### **CONCLUSION:**

In conclusion, it can be said that the Eastern miniature is distinguished by the fact that it has a great position in the history of world culture. It embodies the artistic and aesthetic heritage of the peoples of Central Asia. Researchers interpret the history of miniature art in the form of characters from fairy tales and legends in wall paintings and ancient books. For historians and ethnographers, this incomparable resource provides unique information about the cultural and material lifestyle of people of past centuries.

#### **REFERENCES:**

1. Aydinov N. Problems of training of artist teachers. - T.: Ukitchi-Ziya, 1997.
2. S.S. Abdullayev, S.S. Azimov, Sh.N. Avezov. "Methodology of teaching fine art and engineering graphics" - "Durdona" - 2020
3. Visual arts. State educational standard and curriculum of general secondary education.-Tashkent: Sharq, 1999.
4. Abdurasilov S.N. Tolipov "Methodology of teaching visual arts (practical training)" Tashkent-2007
5. Hasanov R. Development of miniature. - Tashkent: Writer, 2002.

## JISMONIY TARBIYA O'QITUVCHISINING PEDAGOGIK QOBILİYATLARINI NAMOYON BO'LISHI.

**Jalolov Jononbek Jamil o'g'li**  
*Navoiy Davlat Pedagogika*  
*Instituti 2-kurs magistranti*  
**Ma'murov B.B**  
*Ilmiy rahbar: p.f.d*

**Annotatsiya:** *Ushbu quyida berilgan maqolada jismoniy tarbiya fani o'qituvchisining pedagogik mahoratini tashkil etish va takomillashtirish va amaliyotga keng tadbiq etish kerakligi, sportchi mutaxassislarni tayyorlash jarayonining ijtimoiy va biologik jihatlari bilan sport-texnika natijalarining o'sish sur'ati orasidagi o'zaro ta'sir tamoyillari haqida fikr yuritilgan.*

**Kalit so'zlar:** *Pedagog, o'qituvchi, pedagogik, mahorat, sport, jismoniy tarbiya, takomillashtirish.*

**Аннотация:** *В следующей статье рассматривается организация и совершенствование педагогического мастерства учителя физической культуры и необходимость его широкого применения на практике, взаимосвязь социальных и биологических аспектов процесса подготовки спортивных специалистов и темпов роста спортивных -технические результаты обсуждаются принципы тайны.*

**Ключевые слова:** *Педагог, учитель, педагогика, мастерство, спорт, физическое воспитание, совершенствование.*

**Annotation:** *In the following article, the organization and improvement of the pedagogical skills of the physical education teacher and the need for wide application in practice, the interaction between the social and biological aspects of the process of training sports professionals and the growth rate of sports-technical results the principles of mystery are discussed.*

**Key words:** *Pedagogue, teacher, pedagogy, skill, sport, physical education, improvement*

Boshqa bir qancha sohalarda bo'lgani kabi jismoniy tarbiya va sportda ham o'qituvchi-pedagoglarning roli va ahamiyati juda kattadir. Jismoniy tarbiya fani o'qituvchisining professional sifatlari tuzilishida tadqiqotchilar quyidagi punktlarni belgilaydilar :

1.Dunyoqarash, ishonch va ideallar, madaniyat darajasini o'quvchi va talabalarga singdirish va ularda rivojlanishi zarur bo'lgan axloqiy xususiyatlar;

2. O'qituvchi tomonidan pedagogik faoliyatga ijobiy munosabat, shaxsning pedagogik yo'nalganligi, pedagogik moyilliklar, boshqacha aytganda, o'qituvchining pedagogik ishga o'zini baxshida etishga intilishi va bunga barqaror xohish bo'lishi;

3. Maxsus pedagogik bilim, malaka va ko'nikmalarni vosita, usul va jihozlar jamlanmasi yordamida aqlli, yaxshi, abadiy bo'lishga erishiladi.

4. Pedagogik qobiliyatlar, ya'ni ta'lim vositalari, usullari va qurollaridan ta'limning maqsadi va auditoriyaga muvofiq holda samarali foydalanish.

Shunday qilib, jismoniy tarbiya o'qituvchisining o'qitishdagi muvaffaqiyat shaxsning ilg'or dunyoqarashi, yuqori axloqiy sifatleri, yuksak bilim darajasi, professional malaka va ko'nikmalari, yuqori darajali ijtimoiy madaniyati va pedagogik yo'nalganligiga bog'liq. Shaxsning pedagogik faoliyat talablariga javob beruvchi va ushbu faoliyatni egallashdagi muvaffaqiyatini aniqlab beruvchi pedagogik qobiliyatdir.

Har bir jismoniy tarbiya o'qituvchisi yoki pedagog ta'lim oluvchiga pedagogik ta'sir ko'rsatishni ko'pgina parametrlarga ko'ra tuzadi: jismoniy va emotsional-ruhiy holat, yoshga oid va madaniy rivojlanishning umumiy darajasi, munosabatlarning shakllanganligi, ma'naviy va aqliy rivojlanish va boshqalar. Pedagogik ta'sir xarakterini ko'p jihatdan aniqlab beruvchi pedagogik texnologiya nuqtai nazaridan o'quvchilarga pedagogik ta'sir usulini qo'llashning bir necha qoidalari bor:

- jismoniy tarbiya darslarida o'quvchilarga nisbatan talab va hurmatning uyg'unligi;
- har qanday sport mashg'ulotlarida pedagogik ta'sirning oldindan tayyorlanganligi;
- pedagogik ta'sirni mashg'ulot oxirigacha olib borish;
- ta'lim natijasi uchun mas'uliyatni his qilish qobiliyati;

Jismoniy tarbiya va sport sohasida ba yoki boshqa jabhalarda bo'lsin, ta'lim muvaffaqiyati jismoniy tarbiya o'qituvchisi yoki boshqa pedagog kadrlarning pedagogik mahorati va shaxsiy xususiyatlariga ko'p jihatdan bog'liq.

O'qituvchi asosiy omil hisoblanib, kasbiy tayyorgarlik jarayonida talaba va o'quvchi shaxsini rivojlantirishda strategik rolni bajaradi.

Jismoniy tabiya o'qituvchisi faoliyatining asosiy mazmuni o'z ichiga bir qancha funksiyalarning bajarilishini oladi: o'qitish, tarbiyalash, amaliy va nazariy jihatdan sportchilarning natijalarini yuzaga chiqarish, tashkilotchilik va tadqiqotchilik. O'qituvchi uchun pedagogik va ilmiy faoliyatni uyg'unlashtirish xosdir. Tadqiqotchilik ishi uning ichki dunyosini boyitadi, ijodiy potensialini rivojlantiradi, ilmiy bilim darajasini oshiradi.

Pedagogik maqsadlar ko'pincha materialni chuqur umumlashtirish va tizimlashtirishga, asosiy fikr va xulosalarni to'g'ri ifodalash, aniqlashtiruvchi savolni qo'yish va farazlar yaratishga olib keladi.

Kuzatishlar shuni ko'rsatadiki, agar pedagogik faoliyat ilmiy faoliyat bilan mustahkamlanmasa, professional pedagogik mahorat tez so'nadi. Professionallik pedagogik vaziyatlarni tahlil qilish asosidagina pedagogik vazifalarni ko'rish hamda ularni hal qilishning optimal usullarini topish mahoratida namoyon bo'ladi.

Jismoniy tarbiya o'qituvchisining pedagogik ijodiy o'ziga xosligi – bu har qanday ijod

kabi shaxs bilan mustahkam bog'liq hodisa. O'qituvchining mehnati 3 tarkibiy qismni o'z ichiga oladi: pedagogik faoliyat, pedagogik muloqot, shaxs. Shaxs – mehnatning asosiy omili, pedagogik faoliyat va pedagogik muloqotni, professional holatini aniqlovchi bo'lib hisoblanadi.

Pedagogik faoliyat – bu mehnat faoliyati, pedagogik muloqot uning iqlimi, atmosferasi, shaxs esa o'qituvchining qadriyatli mo'ljallari, ideallari, ishining ichki modulidir.

Agar pedagogik tizimga bildirilgan maqsad va vazifalar, mazmun, me'yor, mezonlar o'qituvchi va olim faoliyatining tashqi obyektiv tarkibi hisoblansa, ilmiy pedagogik faoliyatning yo'l va usullari alohida subyektiv xususiyatga ega bo'ladi. Ularni jismoniy tarbiya mashg'ulotlarida qo'llash har bir pedagogning qobiliyatlariga bog'liq bo'ladi .

Jismoniy tarbiya o'qituvchisining tashkilotchilik qobiliyatlari o'zini, o'z vaqtini, talabalarning alohida guruhli va jamoaviy faoliyatini tashkil qilish mahoratida, ilmiy muammo atrofida ishonchli yordamchilar, hamfikrlarni birlashtira bilish layoqatida ko'rinadi. Tashkilotchilik qobiliyati sportchilarning asosiy tarkibiy qismi innovatsion texnologiyalarni tadbiq etishda, kichik guruhlarda ish olib borishda yetakchi hisoblanadi.

Kommunikativ tarkibiy qismlar ham o'qituvchi faoliyatida muloqot qobiliyatini anglatadi va nafaqat ilmiy va pedagogik kommunikatsiya vositasini, balki faoliyatda professionallikni takomillashtirish sharti va sportchilarni rivojlantiruvchi manbaa hamda talabalarni tarbiyalash vositasi sifatida ko'riladi.

#### **FOYDALANILGAN ADABIYOTLAR:**

1. Ўзбекистон Республикасининг “Кадрлар тайёрлаш миллий дастури” тўғрисидаги Қонуни. Баркамол авлод – Ўзбекистон тараққиётининг пойдевори. Т., Шарқ, 1997.

2. Ўзбекистон Республикаси Вазирлар Маҳкамасининг “Умумий ўрта таълимнинг давлат таълим стандартларини тасдиқлаш тўғрисида”ги қарори (1999 йил 16 август). Халқ таълими журнали. 1999, № 5.

3. Каримов И.А. Юксак малакали мутахассислар – тараққиёт омили. Т., Ўзбекистон, 1995.

4. Хо'jaev F. O'zbekistonda jismoniy tarbiya. 1997 y.

5. Goncharova O.V. Yosh sportchilarning jismoniy qobiliyatlarini rivojlantirish. o'quv qo'llanma, Toshkent., O'z DJTI, 2005 y



## ELEKTR O'LGHASH ASBOBLARINING SINFIFIKATSIYASI VA ULARNING SANOATDAGI O'RNI

**Oyshaxon Tursunxo'jayeva**

*Namangan muhandislik-qurilish instituti 26-MS-21 guruh talabasi*

**Dilnozabonu Xamidjonova**

*Namangan muhandislik-qurilish  
Instituti 29-TMJ-21 guruh talabasi*

**Бобаматов Абдуғани**

*Namangan muhandislik-qurilish instituti  
“Metrologiya va standartlashtirish” kafedrasida dotsenti*

**Аннотация:** *Ushbu maqolada o'lchanayotgan kattaliklar, metrologik o'lchash usullarining turlari, o'lchov bilan taqqoslash (solishtirish), ayirmali o'lchash (difrentsial), nolga keltirish, o'rindoshlik, va mos kelish usullarining bir-biridan farqlari, hamda elektr o'lchash usullarining fan-texnikadagi tutgan o'rni haqida ma'lumotlar berilgan.*

**Калит so'zlar:** *usullar, bevosita, bilvosita, o'lchov bilan taqqoslash, solishtirish, nolga keltirish, ayirmali o'lchash, difrentsial, o'rindoshlik, mos kelish.*

**Аннотация:** *В статье представлены измеряемые величины, виды метрологических методов измерений, сравнение с измерением (сличением), дифференциальное измерение (разностное), отличия методов обнуления, юстировки и согласования, а также сведения о роли методов электрических измерений. в науке и технике дано*

**Ключевые слова:** *методы, прямое, косвенное, сравнение с измерением, сравнение, обнуление, дифференциальное измерение, дифференциал, подстановка, сопоставление.*

**Abstract:** *The article presents the measured quantities, types of metrological measurement methods, comparison with measurement (comparison), differential measurement (difference), differences in the methods of zeroing, adjustment and matching, as well as information about the role of electrical measurement methods. in science and technology given*

**Keywords:** *methods, direct, indirect, comparison with measurement, comparison, zeroing, differential measurement, differential, substitution, comparison*

O'lchash asboblarining asosiy qismi, qayd etish shakli o'zgartirish shakli va vazifasiga ko'ra sinfifikatsiyalanadi. Elektr o'lchash vositalari - deganda elektr, magnit, noelektrik kattaliklarni, elektr zanjir parametrlarini o'lchashda qo'llaniladigan qurilmalar majmuasidir.

Elektr o'lchash vositalari ularni bajaradigan funksiyasiga ko'ra quyidagi guruhlarga bo'linadi:

- o'lchovlar;
- etalonlar;
- o'lchash o'zgartkichlari;
- o'lchash asboblari;
- o'lchash qurilmalari;
- information-o'lchash tizimlari.

O'lchov deb - kattalikning aniq bir qiymatini hosil qiladigan (tiklaydigan) saqlaydigan texnik vositaga aytiladi. O'lchovlar o'zgarmas va o'zgaruvchan qilib ishlanadi, ya'ni bir qiymatli, masalan: qarshiligi 0.1 Om bo'lgan g'altak yoki normal element, tarozi toshi o'zgarmas yoki bir qiymatli o'lchovdir; har xil sig'imni olishga imkon beruvchi o'zgaruvchan sig'imli kondensator esa o'zgaruvchan, ya'ni ko'p qiymatli o'lchovdir. Bir qiymatli o'lchovlar birikmasi o'lchovlar to'plamidan iboratdir.

Standart namunalari va namunaviy moddalar ham o'lchovlar turkumiga kiritilgan.

Standart namuna - modda va metallarning xossalari va xususiyatlarini tavsiflovchi kattaliklarni hosil qilish uchun xizmat qiladigan o'lchash sanaladi. Masalan, g'adirbudurlikning namunalari, namlikning standart namunalari.

Namunaviy modda - muayyan tayyotlash sharoitiga hosil bo'ladigan va aniq xossalari ega bo'lgan modda sanaladi. Masalan, "toza suv", "toza metal" va h.k.

Kattalik birligini qayta tiklash va saqlash uchun moljallangan o'ta yuqori (metrologik) aniqlikdagi maxsus o'lchash vositalari etalon deb ataladi va birlik o'lchamini uzatishda metrologik zanjirning oliy zvenosi hisoblanadi.

Etalon (o'lchashlar shkalasi yoki birlik etaloni) – kattalikning o'lchamini qiyoslash sxemasi bo'yicha quyi tabaqa vositalariga uzatish maqsadida, shkalani yoki kattalik birligini qayta tiklash va (yoki) saqlash uchun mo'ljallangan va belgilangan tartibda etalon sifatida tasdiqlangan o'lchash vositasi yoki o'lchash vositalarining majmui.

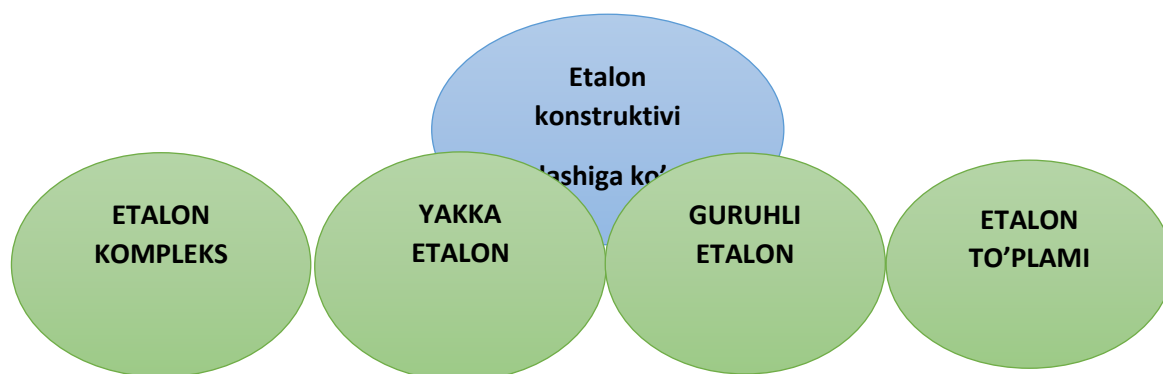

Agar asbobda bo'la oladigan absolyut kattalikni hisoblansa Asbob ega bo'lishi mumkin bo'lgan eng katta nisbiy keltirilgan hatolik shu asbobning aniqlik sinfini bildiradi. Asboblarning sinifikatsiyasi bevosita baholovchi hamma asboblar (elektr energiyasi stchotchiklaridan tashqari) aniq darajasi bo'yicha 8 sinfga bo'linadi: 0.05, 0.1, 0.2, 0.5, 1.0, 2.5, 4.0 sinf nomeri asbobning nisbiy xatolikning maksimal kattalikni ko'rsatadi, aniqlik sinfi bo'yicha o'lchash aniqligi to'g'risida aytish mumkin

$$\Delta A = I_{\text{kel}} * A_{\text{maks}}$$

Sanoatda elektr taqsimlash qurilmalarida va yuqori kuchlanishli o'zgaruvchan tok zanjirlarida tok kuchi, kuchlanish, quvvat va energiyani o'lchash transformatori qo'llaniladi. o'lchashlar fan va texnikaning qaysi sohasida ishlatilishiga qarab, u aniq nomi bilan yuritiladi; elektr o'lchashlar, mexanik, issiqlik olchashlar va h.k.

Elektr o'lchashlar deganda elektr va magnit kattaliklarni, elektr zanjir parametrlarni va har xil noelektrik kattaliklarni o'lchashlardir.

Elektr o'lchashlar qator afsalliklarga boy yani, masofadan va markazlashtirilgan o'lchashlarni olib borish imkoniyatlariga egaligi. Bundan tashqari elektr o'lchashlar yordamida bir vaqtning o'zida har xil harakterdagi kattaliklarni o'lchash mumkinligi, o'lchash vositalarining kam inetsionligi, o'lchashning juda keng chastota diapazonida olib borilishi, avtomatik rostlash va boshqarish sistemalaridagi ba'zi masalalarni kompleks ravishda yechishning qulayligi, o'lchash natijalarida avtomatik ravishda har xil matematik operatsiyalar o'tkazish imkoniyati mavjud.

#### FOYDALANILGAN ADABIYOTLAR:

1. Нишонов, Ф. А., Мелибоев, М., Кидиров, А. Р., & Акбаров, А. Н. (2018). Буксование ведущих колес пропашных трехколесных тракторов. *Научное знание современности*, (4), 98-100.
2. Djuraev, A., Kenjaboyev, S. S., & Akbarov, A. (2018). Development of Design and Calculation of Frictional Force in Rotational Kinematic Pair of the Fifth Class with Longitudinal Grooves. *Development*, 5(9).
3. Алимджанова, Д., Акбаров, А., & Муйдинова, Н. К. (2017). Способ повышения эффективности горения угольного топлива в кольцевой печи. In *Issues of modern education in the condition of globalization. Collection international scientific conference*.
4. Акбаров, А. Н. (2018). Обжиг кирпича твёрдым топливом взамен газа. *Научное знание современности*, (4), 40-43.
5. Алимджанова, Д. И., Абдусатторов, Ш. М., Муйдинова, Н. К. К., & Абдуганиев, Ш. Х. У. (2021). Водугольное топливо на основе бурого угля Ангренского месторождения. *Universum: технические науки*, (3-2 (84)), 68-72.
6. Абдуманнопов, Н. А. (2018). Модернизация кольцевой печи для обжига строительного кирпича. *Научное знание современности*, (12), 25-29.
7. Алимджанова, Д. И., & Муйдинова, Н. К. К. (2020). Повышение эффективности горения угольного топлива в кольцевой печи для обжига строительного кирпича. *Universum: технические науки*, (4-1 (73)), 67-71.
8. Мелибаев, М., Ортиқов, Х., Хўжаназаров, Ш., & Абдумаликов, А. (2022). Машина трактор агрегатларининг иш шароитларида носозликлар сабабларини баҳолаш. *Science and Education*, 3(3), 284-290.

9. Мелибаев, М., Хожиева, Д., Ортиқов, Х., & Ахмедова, Д. (2022). Шиналарнинг хизмат мувозанати ва эскириш кўрсаткичига таъсир этувчи омиллар. *Science and Education*, 3(3), 319-330.
10. Мелибаев, М., & Абдуллажонов, Б. С. (2022). МАШИНАСОЗЛИКДА ДЕТАЛЛАРНИ ЎЛЧАМИНИ НАЗОРАТ ҚИЛИШДА МЕТРОЛОГИК ТАЪМИНОТ. *ТАЪЛИМ ВА РИВОЖЛАНИШ ТАҲЛИЛИ ОНЛАЙН ИЛМИЙ ЖУРНАЛИ*, 2(4), 109-115.
11. Мелибаев, М., Негматуллаев, С. Э., & Ортиқов, Х. Ш. Движение шины негоризонтальной опорной поверхности (Шинанинг гоизонтал бўлмаган таянч юзадаги ҳаракати) ФерПИ. 2021. *Том*, 25(1), 176-178.
12. Melibayev, M., Hasanov, M., Ortiqov, X., & Yusufjonov, Z. (2022). TRAKTOR PNEVMATIK SHINASINING O 'RTACHA ISHLASH RESURS MUDDATINI ANIQLASH. *TA'LIM VA RIVOJLANISH TAHLILI ONLAYN ILMIY JURNALI*, 160-168.
13. Baxodir, E., Azimjon, M., & Hayitali, O. (2022). PAXTANI YETISHTIRISHDAGI IQLIMIY SHAROITNI UN DAN OLINADIGAN TOLA SIFAT KO 'RSATKICHLARIGA TA'SIRI. *TA'LIM VA RIVOJLANISH TAHLILI ONLAYN ILMIY JURNALI*, 89-94.
14. Baxodir, E., Hayitali, O., & Ramshid, A. (2022). IPAK QURTINI BOQISH SHAROITINI OLINADIGA IPAK MAHSULOTLARI SIFAT KO 'RSATKICHLARIGA TA'SIRI. *TA'LIM VA RIVOJLANISH TAHLILI ONLAYN ILMIY JURNALI*, 95-100.
15. Киргизов, Х. Т. (2022). ПРОГРЕССИВНЫЕ СИСТЕМЫ СМАЗКИ. *ТА'LIM VA RIVOJLANISH TAHLILI ONLAYN ILMIY JURNALI*, 138-144.
16. Shertayloqov, G. A. M., Karimov, I. K., & Xojanazarov, S. F. O. (2021). MAHSULOT SIFATINI OSHIRISH VA BOSHQARISH TIZIMI. *Scientific progress*, 2(2), 631-634.
17. Нишонов, Ф. А., Мелибоев, М., Кидиров, А. Р., & Акбаров, А. Н. (2018). Буксование ведущих колес пропашных трехколесных тракторов. *Научное знание современности*, (4), 98-100.
18. Djuraev, A., Kenjaboyev, S. S., & Akbarov, A. (2018). Development of Design and Calculation of Frictional Force in Rotational Kinematic Pair of the Fifth Class with Longitudinal Grooves. *Development*, 5(9).
19. Алимджанова, Д., Акбаров, А., & Муйдинова, Н. К. (2017). Способ повышения эффективности горения угольного топлива в кольцевой печи. In *Issues of modern education in the condition of globalization. Collection international scientific conference*.
20. Акбаров, А. Н. (2018). Обжиг кирпича твёрдым топливом взамен газа. *Научное знание современности*, (4), 40-43.
21. Негматуллаев, С. Э., Мелибаев, М., Абдуллажонов, Б., & Ортиқов, Х. (2022). ВЛИЯНИЕ ШЕРОХОВАТОСТИ ПОВЕРХНОСТИ НА ИЗНОСОСТОЙКОСТЬ ДЕТАЛЕЙ МАШИН. *BARQARORLIK VA YETAKCHI TADQIQOTLAR ONLAYN ILMIY JURNALI*, 505-509.
22. Ruxiddinova, N. Y., & Ayubjanovna, T. G. (2022). GENERAL DEVELOPMENT OF EDUCATION IN TECHNICAL HIGHER EDUCATION INSTITUTIONS METHODOLOGICAL PRINCIPLES. *Journal of Positive School Psychology*, 8560-8566.

23. Мелибаев, М., Нишонов, Ф., Махмудов, А., & Йигиталиев, Ж. А. (2021). Площадь контакта шины с почвой негоризонтальном опорной поверхностей. *Экономика и социум*, (5-2), 100-104.

24. Бобоматов, А. Б. А., Мирзабаев, Б. М. Б., & Махмудов, А. М. А. (2022). ИП ЙИГИРИШ КОРХОНАЛАРИГА АВТОМАТЛАШТИРИШ, ЗАМОНАВИЙ АХБОРОТ ТИЗИМЛАРИНИ ЖОРИЙ ЭТИШ ВА ДАСТУРИЙ ТАЪМИНОТЛАР ОРҚАЛИ СИФАТНИ НАЗОРАТ ҚИЛИШ ҲАМДА САМАРАЛИШ ИШ ТИЗИМЛАРИНИ ЯРАТИШ. *O'ZBEKISTONDA FANLARARO INNOVATSIYALAR VA ILMIY TADQIQOTLAR JURNALI*, 1(8), 388-395.

## MA'NAVIYAT, OILA, MAKTAB, MAXALLA BIRGA ISHLASH MEXANIZMI

**Kadirimbetova Nargiza Muratbaevna**

*Qoroqalpog'iston Respublikasi Nukus shaxri Nukus tumani XTB qarashli 6-maktab  
Tarbiya xuquq fani o'qituvchisi*

**Annotatsiya** : *Ushbu maqolada maxalla, maktab va oila xamkorligini yo'lga qoyish borasida tavsiyalar berilib o'tilgan*

Umuminsoniy yo`nalishda huquqiy, iqtisodiy, jismoniy, aqliy, estetik, ekologik, gigiyenik va boshqa tarbiya yo`nalishlari amalga oshiriladi. Bu Konsepsiyaning milliy davlatchilik va jamiyat qurilishi talablariga mosligini ta`minlaydi. Sog`lom oilada barkamol avlod voyaga yetadi. Mamlakatimizda oilalarni har tomonlama qo'llab-quvvatlash, ayniqsa, yosh oilalar uchun qulay turmush sharoitini yaratish borasida amalga oshirilayotgan keng ko'lamli ishlar ana shu ezgu maqsadga xizmat qilmoqda. Davlatimiz rahbarining 2009 yil 13 apreldagi —Ona va bola salomatligini muhofaza qilish, sog`lom avlodni shakllantirishga doir qo`shimcha chora-tadbirlar to'g'risida|| hamda 2009 yil 1 iyulda qabul qilingan —2009-2013 yillarda aholining reproduktiv salomatligini mustahkamlash, sog`lom bola tug'ilishi, jismoniy va ma'naviy barkamol avlodni voyaga yetkazish borasidagi ishlarni yanada kuchaytirish va samaradorligini oshirish chora-tadbirlari Dasturi to'g'risidagi qarorlari bunday xayrli ishlarning izchilligini ta`minlashga xizmat qilayotir. Yurtimizda amalga oshirilayotgan keng ko'lamli tibbiy-ijtimoiy islohotlar aholiga zamonaviy tibbiy xizmatni yaqinlashtirish, reproduktiv salomatlikni mustahkamlash, ekstragenital kasalliklarni kamaytirishga xizmat qilmoqda. Skrining xizmati qamrovining kengayayotgani, perinatal, pediatriya, akusher-ginekologiya sohalarida erishilayotgan natijalar onalik va bolalik muhofazasida yaxshi samara berayotir. Bu borada yana bir muhim loyiha — homilador ayollarni polivitaminlar bilan ta`minlash chora-tadbirlari amalga oshirilmoqda. Bundan ko'zlangan maqsad — oilada sog`lom farzandlar tug'ilishini ta`minlash va tug`manogironlikning oldini olishdir. Yurtimizdagi oilalarning demografik holati, yoshoilalarni qo'llab-quvvatlash borasida amalga oshirilayotgan ishlar, oilalarda tibbiy madaniyatni oshirish, reproduktiv salomatlikni mustahkamlash, birlamchi tibbiy-profilaktika ko'rigi qamrovini kengaytirish, istalmagan homiladorlikning oldini olishda zamonaviy tibbiyot yutuqlaridan samarali foydalanish masalalariga bag'ishlangan tadbirlar sog`lom oilada barkamol avlodni voyaga yetishini ta`minlaydi. Konsepsiyada oilaga alohida e'tibor qaratildi. O'zbekistonda 1998 yil—Oila yil|| deb e'lon qilinishi oilaning tarbiyaviy rolini yanada kuchaytirdi. Qayd etilgan masalalar jamiyatimiz, xalqimiz, davlatimiz taqdiri va uning dunyo miqyosidagi siyosiy, iqtisodiy, ijtimoiy salohiyatini shakllantirishda

g'oyat katta ahamiyatga ega ekanligiga O'zbekiston Respublikasi Vazirlar Mahkamasining 1998-yil 26-martda qabul qilingan —Ijtimoiy-ma'naviy muhitni yanada sog'lomlashtirish, diniy aqidaparastlikning oldini olish chora-tadbirlari to'g'risidagi 130-sonli qarori misol bo'la oladi. Shuningdek, O'zbekiston Respublikasining —Ta'lim to'g'risidagi Qonunining 30-moddasida —Voyaga yetmagan bolalarni ota-onalari yoki qonuniy vakillari bolaning qonuniy huquqlari va manfaatlarini himoya qilishlari shart hamda ularning tarbiyasi, maktabgacha, umumiy o'rta, 10 o'rta maxsus, kasb-hunar ta'limi olishlari uchun javobgardirlar, deb belgilab qo'yilgan. —Kadrlar tayyorlash Milliy Dasturining 3.2-bandida esa ta'lim oluvchilarning o'qishi, turmushi va dam olishi uchun shart-sharoitlar

yaratish borasidagi vazifalar hal etilishida jamoatchilik boshqaruvini rivojlantirishga alohida e'tibor berilgan. Bu —Oila, mahalla, maktab hamkorligi bugungi kunning ma'naviy, ma'rifiy, mafkuraviy, tarbiyaviy zarurati ekanligini bildiradi. Yosh avlodni ma'naviy-axloqiy tarbiyalashda xalqimizning boy milliy, madaniy, tarixiy an'analariga, urfodatlariga hamda umumbashariy qadriyatlarga asoslangan samarali, zamonaviy pedagogik texnologiyaning ishlab chiqilib, amaliyotga joriy etilishi; shaxsni tarbiyalash va uni har tomonlama kamol toptirishning ustuvorligini ta'minlash; umumiy hamda milliy pedagogik madaniyatni oshirish; mamlakatimiz fuqarolari orasida milliy mafkuraviy tarbiya ishlarini takomillashtirish —Oila, mahalla, maktab hamkorligi Konsepsiyasining asosiy maqsadidir. O'zbekistonda yuz berayotgan o'zgarishlar —Oila, mahalla, maktab hamkorligi yo'nalishida bola tarbiyasida oila, ota-ona, mahalla, maktabning asosiy vazifalarini mazmunan yangilab hayotga tatbiq etishni taqazo qiladi. O'zbekiston Respublikasi Konstitutsiyasida belgilanganidek, —Oila jamiyatimizning asosiy bo'g'inidir. Haqiqatan ham oila bu jamiyatni tashkil etuvchi katta kuchdir. Jamiyat mavjudligi mana shu oilaga tayanishi hech kimga sir emas. Oila jamiyatning ajralmas zarur qismidir. Unda inson dunyoga keladi. Shu paytda oila insoniyatning uzluksiz naslini davom ettiruvchi bo'lib qolaveradi. Shundan kelib, oila ikkita ulkan ijtimoiy vazifani farzandlarni dunyoga keltirish hamda ularga to'g'ri tarbiya berishni yo'lga qo'yish muhim ahamiyatga ega. Chunki oilada katta yoki kichik narsa bo'lmaydi. Hamma narsa, xatto eng oddiy bo'lib ko'ringan oilaviy munosabatlar bolaga katta ta'sir ko'rsatadi. Shunga muvofiq —Oila, mahalla, maktab hamkorligi Konsepsiyasini amalga oshirish jarayonida oilaning quyidagi vazifalari belgilab qo'yilgan:

- oilada sog'lom muhitni yaratish, milliy ruh va turmush tarzini hisobga olish, farzandlar uchun ota-ona har tomonlama o'rnak bo'lishi, farzandlarning ota-onasiga, Vatanig muhabbat tuyg'usini shakllantirish, o'zaro g'amخور bo'lishni ta'minlash;
- oilada huquqiy tarbiyani yaxshilash, oila a'zolarining o'z huquq va burchlarini anglab yetishlarini va ularga rioya qilishlarini ta'minlash;
- farzandlariga chuqur dunyoviy bilim asoslarini berish, ma'rifatli va ma'naviyatli kishilar bo'lib yetishishlarini ta'minlash;

- bozor munosabatlariga mos bo'lgan kasb-hunar o'rgatish, iqtisodiy tushunchalarni farzandlar ongiga singdirish; - bolalarning ma'naviy barkamol va jismonan sog'lom bo'lishlari uchun iqtisodiy muhitni yaratish; bolalarni mustaqil fikrlashga o'rgatish; istiqloq g'oyalari va milliy mafkuraga sadoqat ruhida tarbiyalash; bolalarning bo'sh vaqtlarini pedagogik nuqtai nazardan kelib chiqib unumli tashkil qilish, ularga qo'shimcha ta'lim berish; farzandlariga mavjud bo'lgan iste'dod kurtaklarini yaratish; o'z farzandlarining maktab, mahalla, davlat va jamiyat oldidagi burchlarini to'la ado etishlari uchun oilada mas'uliyatli bo'lish; - ota – onalar o'zlarining pedagogik va psixologik bilim saviyalarini doimo oshirib borish; bolalarda tejamkorlik va ishbilarmonlikning ma'naviy- axloqiy tomonlarini shakllantirish; oilada milliy va umuminsoniy tarbiyaning barcha yo'nalishlarini uyg'un holda bosqichma-bosqich amalga oshirishga mas'ullikni ta'minlash; sanitariya-gigiyenik, ekologik ko'nikmalarni singdirish, diniy aqidaparastlik, giyohvandlikka qarshi tarbiyani amalga oshirish; - oila, maktab va mahalla oldida o'z farzandlarining barcha xatti-harakatlari uchun javobgardir; sog'lig'ida va aqlida nuqsonlari bo'lgan farzandlarga hayot talablariga mos ravishda bilim va kasb-korlik berishdan iborat. Ota-onaning farzand oldidagi burchi, o'zbekona ta'bir bilan aytganda farzandga yaxshi nom qo'yish, yaxshi muallim qo'lga topshirib savodini chiqarish, ilmiy, kasb-hunarli qilish, oilali va uyli-joyli qilishdan iboratdir. Oila kabi mahalla ham jamiyatini shakllantirishning ajralmas qismidir. Vatanimiz tarixi guvohlik beradiki, o'zbek jamiyatida jamoa bo'lib yashashning sinalgan shakli mahalladir. „Mahalla“ so'zi arabcha „Mahallun“ so'zidan kelib chiqqan bo'lib, aholi yashaydigan joy, guzar, uy-joy mavzolari degan ma'noni anglatadi. Mahalla shaharlar ichidagi kichik hududiy birlik bo'lib, o'tmishdan meros bo'lib kelmoqda. Bejizga yurtboshimiz — Mahalla — yurt mustahkam bo'lsagina, davlatda osoyishtalik va barqarorlik hukm suradi, deb ta'kidlamagan. — Bir bolaga yeti mahalla – ota – ona|| degan naqldan kelib chiqib kelajak avlodni tarbiyalash va unga ta'lim berish jarayonini amalga oshirish borasida kichik Vatan bo'lmish mahallaning oldida quyidag vazifalar turadi: mahalla faollari tomonidan tarbiya muassasalari bilan birgalikda ta'lim-tarbiya jarayonida amalga oshirilishi kerak bo'lgan masalalarni muhokama qilishda qatnashishi va oqilona yechimlarini topishda faollik ko'rsatilishi; mahalla o'z hududidagi ijtimoiy va iqtisodiy yordamga muhtoj oilalarni aniqlab, ularni qo'llab-quvvatlab va farzandlarining bilim va tarbiya olishlariga bosh-qosh bo'lishi; ma'nan nosog'lom oilalarni mahalla yig'inlarida muhokama qilish, ularga nisbatan jamoatchilik choralarini ko'rish; mahalla hududidagi o'quv-tarbiya muassasalariga iqtisodiy va ijtimoiyyordam ko'rsatilishini qo'llab-quvvatlash; ota-onalar orqali bolalarni tashabbuskorlik, mehnatsevarlik, milliy g'urur, vatanparvarlik, milliy odob, afkuraviy onglilik, baynalmilallik kabi xislatlarni singdirishni har tomonlama rag'batlantirish; yoshlarga diniy mashablar va sektalar, aqidaparastlikning mohiyatini to'g'ri anglab yetishiga ota-onalar orqali ta'sir ko'rsatish, ulug' ajdodlarimizning tarbiyaviy o'gitlarini singdirib borishga jamoatchilikni safarbar qilish; mahalla yig'inlarida milliy



davlatchilik va milliy mafkura g`oyalarini, respublikamizda iqtisodiy va ijtimoiy sohalarda erishilgan turli tadbirlar tashkil qilish; —Ma`naviyat va ma`rifat||, —Sog`lom avlod uchun||, —Mahalla||, —Ekosan||, —Umid||, —Ulug`bek||, —Nuroni||, —Kamolot|| jamg`armalari, xotin-qizlar qo`mitalari, turli jamiyatlar, birlashmalar va ijodiy uyushmalarni yosh avlod milliy istiqol g`oyalari asosida tarbiyalash ishiga muammoli masalalarning yechimini topishga faol jalb qilish; mahalla hududidagi ishlab chiqarish korxonalari va tashkilotlarining imkoniyatlarini o`quv-tarbiya muassasalari moddiy negizini mustahkamlashga jalb qilish mahalla hududida o`quv-tarbiya muassasalari bilan birgalikda turli ko`rik-tanlovlar, sport musobaqalari, anjumanlar, bayram va bellashuvlar tashkil qilish; turli yo`nalishda iqtidorli bo`lgan o`quvchi bolalarni maktablar tavsiyasiga ko`ra ijtimoiy va iqtisodiy jihatdan qo`llab-quvvatlash; - ilg`or pedagog xodimlar, tarbiyachilarga mahalla imkoniyatlaridan kelib chiqib, 14 har tomonlama yordam ko`rsatish; farzandlariga ta`lim va tarbiya berishda ijobiy natijalarga erishayotgan, namunali oilalar hayot tajribasini ommalashtirib, mahalla hududida —Oila saboqlari|| mashg`ulotlarini tashkil qilish; - mahallada istiqomat qilayotgan xalq ustalari, san`atkorlar, ziyolilar va barcha ijod ahlining imkoniyatlaridan foydalanib, turli to`garak va —Usta-shogird|| rusumida bilim va kasb berish faoliyatini tashkil qilish; - mahalla hududidagi ishlab chiqarish korxonalari tomonidan mahallada istiqomat qilayotgan va moddiy qiynalgan yoshlar uchun ish joylari kvotasining ajratilishiga erishish; har bir yosh fuqaroda O`zbekistonda, uning tabiatiga muhabbat, tarixiga qiziqish, mahalla obodonchiligi, ahilligi uchun javobgarlik ruhinishakllantirish. Bugungi kunda mamlakatimizda ushbu ulkan va mas`uliyatli vazifalarni amalga oshirishda —Kichik biznes va tadbirkorlik||ning ahamiyati ortib bormoqda. Kichik biznes va xususiy tadbirkorlik mamlakatimiz iqtisodiy taraqqiyotida, avvalambor, xalqimiz uchun munosib turmush sharoitini yaratish, aniq maqsadlar ko`zlangan istiqbolli rejalarni amalga oshirishda hal qiluvchi kuch va ta'sirga ega bo`lib bormoqda. Ishbilarmonlikning faol qo`llab-quvvatlanishi xalqimiz turmush farovonligini oshirish omili bo`lib qolmoqda. Mamlakatimizda olib borilayotgan islohotlar strategiyasida kichik biznes va xususiy tadbirkorlikni har tomonlama qo`llab-quvvatlash, oilaviy biznesni tashkil etish, yoshlarni tadbirkorlikka jalb etish, doimiy ish o`rinlari yaratish orqali oilalar turmush farovonligini oshirishga alohida e'tibor berilishi tijorat banklari kredit siyosatida o`z aksini topdi.

**FOYDALANILGAN ADABIYOTLAR :**

1. Iskandarov E.A. Bilish faoliyatini o'rganish va rivojlantirish uslublari (o'quv-metodik ishlanma). SamDU nashri, 1995 y.
2. Iskandarov E.A. Litseyda psixologik xizmatni tashkil etish masalalari. SamDU, 1997. 45-47 b.
3. Iskandarov E.A. Test-talabalar bilimi va mustaqil fikrlash darajasini aniqlash vositasi. //Psixologiyaning ba'zi masalalari. Ilmiy maqolalar to'plami. SamDU 1995 y., 14-20 bet.

## KORXONALARDA O'LCHASH VOSITALARNI SINOVDAN O'TKAZISHDA METROLOGIK XIZMATINING O'RNI

**Badalov Nomoz Jo'raboevich**

*Jizzax politexnika instituti, dotsent vazifasini bajaruvchi*

**SHokirov Muxammad Abduraxmonovich**

*O'zbekiston milliy metrologiya instituti DM*

*Jizzax filiali, bo'lim boshlig'i*

**Annotatsiya:** O'lchash sohasida keng ko'lamda olib borilayotgan ishlar, o'lchash vositalarining katta miqdori ilmiy tadqiqotlar natijalarining ishonchliligini, texnologik va axborot jarayonlarini tekshirish va boshqarish tizimlarining samaradorligini, atrof-muhitni muhofaza qilish bo'yicha tadbirlarni, tibbiy tashxislar to'g'riligini, energetik, transport tizimlari ishlarining xavfsizligini va moddiy boyliklarni hisobga olishni ta'minlagan holda insonlarga xizmat qilmoqda.

**Kalit so'z:** maxsulot, standart, metrologiya, resurslar, sertifikat, o'lchash, sifat, menejmenti, sifat tizimi, asbob-uskunalar, kalibrlash, xalqaro standartlar, o'zaro almashuvchanlik, xavfsizlik, raqobat.

O'lchash vositalarining katta miqdori ilmiy tadqiqotlar natijalarining ishonchliligini, texnologik va axborot jarayonlarini tekshirish va boshqarish tizimlarining samaradorligini, atrof-muhitni muhofaza qilish bo'yicha tadbirlarni, tibbiy tashxislar to'g'riligini, energetik, transport tizimlari ishlarining xavfsizligini va moddiy boyliklarni hisobga olishni ta'minlagan holda insonlarga xizmat qilmoqda. O'lchashlar doirasiga inson faoliyatining tobora ko'p ob'ektlari jalb etilmoqda, o'lchash vazifalari kengroq va xilma-xil bo'lib bormoqda. O'lchash texnikasi aniqligi, barqarorligi, tez harakat qilishiga qo'yiladigan talablar uzluksiz ortmoqda. O'lchashlar tabiatda amalda bo'lgan qonuniylklarni ochgan holda atrofda moddiy olamni tavsiflaydi. Hozirgi vaqtda hech bir mutaxassis ilmiy-texnikaviy taraqqiyotni sifatli tavsiflaydigan aniq o'lchashlarsiz tasavvur qilmaydi. Muammo qanchalik murakkab bo'lsa, uning echimida o'lchashlar tizimining ahamiyati shunchalik katta. Bugungi kunda o'lchashlar natijalari foydalanilmaydigan inson faoliyati doirasi yo'q. Ishonchli o'lchash axboroti xalq xo'jaligi boshqaruvining barcha darajada iqtisodiyot va tekshiruvning asosi bo'lib hisoblanadi, har qanday xalq xo'jaligi masalasining muvaffaqiyatli echimi, hox u energetikani, transportni yoki qishloq xo'jaligini rivojlantirish bo'lsin, bugun uni mustahkam metrologik poydevorsiz tasavvur etib bo'lmaydi. Buning barchasi amaliy metrologiyada ham, qonunlashtiruvchi metrologiyada ham echiladigan masalalarning xilma-xilligiga, murakkabligiga va javobgarligiga sabab bo'ladi. O'zbekiston texnik jixatdan tartibga solish agentligi kompetensiyasiga tegishlidir. Standartlar, texnikaviy shartlar, metodik ko'rsatmalar, qonunlar, yo'riqnomalar, qoidalar va boshqalarni o'z ichiga olgan me'yoriy hujjatlar bilan

reglamentlanadi. O'lchash vositalari aniqligining me'yorlarini belgilash, o'lchash vositalarining me'yorlanadigan metrologik tavsifnomalarini tanlash, o'lchashlar usullarini tanlash va qonunchilik tartibidagi boshqa masalalarini ko'rib chiqadi. Metrologik qonunlar, qoidalar va me'yorlarni reglamentlovi yuridik va me'yoriy hujjatlar majmui qonuniy metrologiyaning ob'ekti bo'lib hisoblanadi. Respublikada o'lchashlar birliligi ta'minlanadigan kelishuv bo'yicha o'rnatilgan metrologik qoidalar, talablar va me'yorlarga amal qilishga erishilmoqda.

Korxonada metrologik xizmati idoraviy metrologik xizmatning asosiy bo'g'ini bo'lib hisoblanadi. Korxonada, tashkilot metrologik xizmatining asosiy vazifalariga o'lchashlar birliligi va talab etilayotgan aniqligini ta'minlash, korxonada, tashkilotda o'lchashlar, tekshirish va sinov texnikasi darajasini oshirish va takomillashtirish, korxonada, tashkilot faoliyatining barcha doiralarida metrologik ta'minotni tayyorlash va takomillashtirish bo'yicha ishlarni olib borish, ilmiy tadqiqotlar, loyiha, konstruktorlik va eksperimental ishlar samaradorligini oshirishni, texnologik jarayonlarning berilgan rejimlarini saqlab turishni ta'minlovchi o'lchashlar, tekshirish va sinovlarni bajarish vositalari va metodikalarining optimal nomenklaturasini aniqlash va rejali joriy etish, mahsulot sifatining ob'ektiv tekshiruvi, mehnat unumdorligini oshirish, moddiy va energetika resurslarini aniq hisobga olish va ulardan oqilona foydalanish, mehnatning xavfsiz sharoitlariga rioya etishni tekshirishdan iborat [1].

Korxonada, tashkilot metrologik xizmati ishlab chiqarishning metrologik ta'minoti holatining sistematik tahlilini o'tkazadi va uning asosida ishlab chiqarishning butun sikli metrologik ta'minotini takomillashtirish bo'yicha tashkiliy-texnikaviy chora-tadbirlar rejasiga takliflarni ishlab chiqadi. Korxonada, tashkilot metrologik xizmati o'lchashlar aniqligi me'yorlarini, o'lchash vositalari tavsifnomalarini, o'lchashlarni bajarish metodikasini, qiyoslash usullari va vositalarini reglamentlovchi standartlar va boshqa me'yoriy hujjatlarni joriy etishni tashkil qiladi. Korxonada metrologik xizmati korxonada tomonidan chiqarilayotgan mahsulotni ishlab chiqish, ishlab chiqarish, sinash va ishlatishni metrologik ta'minlash bo'yicha barcha ishchilarning ilmiy-texnikaviy va tashkiliy-metodik boshqaruvini amalga oshiradi. Korxonada metrologik xizmatning asosiy bug'uni hisoblanadi. Korxonada metrologiya xizmati korxonada rahbarining buyrug'i asosida tashkil etiladi va korxonada bosh metrologi tomonidan boshqariladi.

Korxonada va tashkilotlar metrologiya xizmatining asosiy vazifalari birliklar va talab qilingan o'lchashlar aniqligini ta'minlash, o'lchash texnikasining haqiqiyliigi va o'lchashlar darajasini oshirish, korxonada va tashkilotlarda sinov va nazoratni ta'minlash, korxonada va tashkilotlarning hamma sohalarida metrologik ta'minot haqiqiyliigi to'g'risida tayyorgarlik ishlarini olib borish, o'lchash vositalari va nazorat asboblari, o'lchash bixilliligini ta'minlashdan iboratdir [2].

Korxonada va tashkilotlar metrologik xizmati mahsulotning metrologik ta'minoti tug'risida tizimli taxlil olib boradi va bu ishlarning o'zagida butun ishlab chiqarish siklini metrologik ta'minoti ustida rejalar tuzib boradi. Korxonada va tashkilotlar metrologik

xizmati standart va boshqa me'yoriy hujjatlardan to'g'ri foydalanishni tashkillashtirib boradi, o'lchash vositalarning xarakteristikasi o'lchashlarni bajarish usullari, qiyoslash usullari va vositalarini to'g'ri qo'llanishi ustida ishlab boradi. Korxonada metrologik xizmati quyidagilarni mujassamlashtiradi ilmiy-texnik va tashkiliy, metodik rahbariyat tomonidan va ishchilarni ishlarini metrologik ta'minotini ta'minlash. Korxonada mahsulotning ekspluatatsiyasi, sinashlarni qayta ishlashni to'g'ri tashkil qilishni mujassamlashtiradi. Korxonada bosh metrologining xizmati quyidagilar mahsulotning yaroqsizligi sabablarini aniqlash taxlilida qatnashish, ishlab chiqarilmagan xom ashyo sarfini aniqlashda material, energiya va boshqa yo'qotilishlarni aniqlashda, o'lchashlar bilan bog'liq ishlarda, sinash va nazorat o'lchash operatsiyalari bajarilishida qatnashish singari vazifalari kiradi. Bulardan tashqari bosh metrolog xizmati ishlab chiqarishda o'lchashlarning aniqligini ta'minlash vazifasini ham bajaradi [3].

Korxonada metrologik xizmati o'lchash vositalarining yuqori metrologik ta'minoti, ularning metrologik attestatsiyasi, o'lchashlarni bajarish metodikasining attestatsiyasi, odatdan tashqari hollarda ishlab chiqarishni boshqa tashkilotda tashkil qilganda o'lchash usullari va vositalari vazifalarini ishlab chiqish. Korxonada bosh metrologining yana bir vazifasi korxonada o'lchov vositalarining birxilligini ta'minlash, namunaviy o'lchov vositalarini saqlash va ularni ishga yaroqlik holatda ushlab turish o'zbekiston texnik jixatdan tartibga solish agentligi ixtiyorida xududlarda idoraviy maxkamaviy nazoratni amalga oshirish, idoraviy nazoratni amalga oshirishda sxemalarni ishlab chiqish, idoraviy nazorat, grafiklarni ishlab chiqish va xududiy boshqarmalar bilan kelishish. Mavjud o'lchov vositalarni davlat nazoratiga taqdim etish muxim xisoblanadi. Ishlab chiqarish jarayonlarning har bir bosqichini nazorat qilish, o'lchov vositalarining qo'llanilishi va holatini nazorat qilish, sinov va nazorat qilish, o'lchashlar metodikasi bajarilishi to'g'riligini butun metrologik jarayonlarni korxonaning har bir bo'limi ko'rinishida nazorat qilish zarur[4].

Respublika metrologik xizmatining rivoji ostida idoraviy metrologik xizmatlarning kuchaytirilishi, ularning son va sifat sohasida o'sishi O'zbekiston texnik jixatdan tartibga solish agentligi tomonidan metrologik xizmat va nazoratni boshqarishda huquq va erkinliklar berilishi yotadi, ya'ni korxonada va tashkilotlar metrologiya xizmatining asosiy vazifalari birliklar va talab qilingan o'lchashlar aniqligini ta'minlash, o'lchash texnikasining haqiqiyliigi va o'lchashlar darajasini oshirish, korxonada va tashkilotlarda sinov va nazoratni ta'minlash, korxonada va tashkilotlarning hamma sohalarida metrologik ta'minot haqiqiyliigi to'g'risida tayyorgarlik ishlarini olib borish, o'lchash vositalari va nazorat asboblari, o'lchash birxilliligini ta'minlash muxim.

#### **FOYDANILILGAN ADABIYOTLAR RO'YXATI:**

1. Juraboevich B. N. Products in Manufacturing Enterprises the Essence of Quality Management //International Journal of Development and Public Policy. – 2021. – Т. 1. – №. 5. – С. 117-118.

2. O'g B. O. N. et al. THE ROLE OF QUALITY MANAGEMENT SYSTEM IN INCREASING PRODUCT QUALITY IN ENTERPRISES //Web of Scientist: International Scientific Research Journal. – 2021. – Т. 2. – №. 12. – С. 228-233.

3. Бадалов Н. Ж., Бердимуродов Г. Т., Бадалов У. Н. СИФАТЛИ МАҲСУЛОТ ИШЛАБ ЧИҚАРИЛИШИДА СИНОВ ВА ЎЛЧОВЛАРНИНГ АХАМИЯТИ //Ижтимоий Фанларда Инновация онлайн илмий журнали. – 2022. – Т. 2. – №. 1. – С. 101-106.

4. Бадалов Н. Ж., Бадалов У. Н. КОРХОНАЛАРДА МАҲСУЛОТЛАР СИФАТИНИ БОШҚАРИШНИНГ АСОСИЙ ФУНКЦИЯЛАРИ //Academic research in modern science. – 2022. – Т. 1. – №. 1. – С. 38-45.

## KORRUPSIYANING ASOSIY ILDIZI VA UNING RIVOJLANIB BORAYOTGAN JAMIYAT VA FAOLIYATGA TA'SIRI

**Bobojonov Rasul Tohir og'li**

*Nizomiy nomidagi TDPU harbiy ta'lim fakulteti talabasi*

**Annotatsiya:** *O'zbek jamiyatining rivojlanishiga to'sqinlik qiluvchi asosiy omil-korrupsiya- bugungi davr nigohida, uning yuzaga kelish sabablari, muammolar va ularga yechim.*

**Kalit so'zlar:** *Adolat mezonining buzilishi, mamlakatdagi siyosiy vaziyat, jamiyatdagi ustuvor sohalarga ta'siri, Prezident farmoni.*

Poraxo'rlik va korrupsiya o'zbek jamiyatining rivojlanishiga, xususan, demokratik yangilanish hamda modernizatsiyalash jarayoniga har jihatdan xalaqit bermoqda. Garchi bu masala uzoq yillardan beri ta'kidlanib, "qo'lga tushgan" amaldorlar televideniye va matbuotda namoyish etilganiga qaramasdan, sud, prokuratura, idora rahbarlari hamda oddiy fuqarolarning qon-qoniga singib ketgan feodalizm sarqitlari, tamagirlik, byurokratiya jamiyatimiz hayotidan yo'qolib ketmayapti.

Korrupsiya, birinchidan, jamiyatda adolatsizlik, tengsizlik va aholining noroziligiga olib keladi, bu esa barcha sohadagi islohotlarning natijasiga salbiy ta'sir etmay qolmaydi; ikkinchidan, fuqarolarimizda huquqiy ong hamda huquqiy madaniyatning yetarli darajada emasligi, o'z haq-huquqini himoya qila olmasligi jamiyatda adolat mezonining buzilishini ko'paytiradi; uchinchidan, siyosiy institutlar, jamoat tashkilotlari shaklan demokratik mezon, g'arb andozasiga o'xshasa-da, mazmun-mohiyatiga ko'ra, zamon talabidan orqada qolmoqda, bu kamchilik esa oldinga siljishimizga xalaqit beradi.

Quyidagi faktorlarni korrupsiyani yuzaga keltiruvchi asosiy omillar sifatida ko'rsatish mumkin.

Asosiy sabablardan biri sifatida aholi huquqiy savodxonligining pastligi — aholi tomonidan qonunlarni bilmaslik yoki tushunmaslik mansabdor shaxsga o'zining shaxsiy manfaati yo'lida qonunlardan foydanishga qulay sharoit yaratishini ko'rsatishimiz mumkin.

Mamlakatdagi siyosiy vaziyatning notinchligi — mamlakatdagi notinchlik birinchi navbatda aholi ongida hayotda yuksak turmush darajasiga erishishning asosiy usuli qonunga xilof faoliyat bilan bog'liq, degan mutlaqo axloqqa zid nuqtai nazar shakllanishiga olib keladi. Bu esa o'z navbatida korrupsiyaga qulay sharoit yaratadi.

- aholining davlatni nazorat qilishdagi sust ishtiroki;
- davlat sektoridagi xizmat qilayotgan xizmatchilar daromadlarining xususiy sektorda topish mumkin bo'lgan daromadlardan kamligi;
- iqtisodiyotning davlat tomonidan tartibga solinishi;
- inflyasiyaning yuqori darajasi;

- mamlakat yuqori boshqaruv organlarining aholidan uzilib qolganligi;
- mamlakatdagi diniy va axloq qoidalari.

Abu Nasr Forobiy “Fozil odamlar shahri” asarida fuqarolik jamiyatini qurishda to‘g‘anoq bo‘ladigan muammolardan biri korrupsiyadir, deb qayd etgan. Bozor iqtisodiyoti tizimi kushandasi, davlatlar o‘rtasida ikki va ko‘p tomonlama hamkorlik, biznes hamda investitsiya rivojida shafqatsiz to‘siq ham ayni shu korrupsiya hisoblanadi. Har yili o‘nlab qo‘shma korxonalarining ochilishi va yopilishi zamirida ana shu “ko‘rinmas qo‘llar” yotadi. Korrupsiya darajasi yuqorilashgan davlatga chet el investitsiyasini kiritish kamayib borayotganining asl sabablarini ham shu xavfli illatdan izlash lozimga o‘xshaydi.

Korrupsiya keng qamrovli tushuncha bo‘lib, u jamiyatning ayrim qatlamlari, toifalari, guruhlarikundalik faoliyatiga aylanib, o‘zaro bir-biriga bog‘lanib, chirmashib ketganligidan ko‘z yumib bo‘lmaydi. “Nozik”, “chigalroq” ushbu masalada davlatning huquq-tartibot idoralari birmuncha hushyor, ziyrak bo‘lishi, shuningdek, nodavlat tashkilotlari, turli komissiyalar, jurnalistlar, mustaqil sudlar tizimi faolroq ishlashi haqida tadqiqotchilar anchadan beri yozib keladi. Siyosatchilar, sotsiologlar, psixologlar, tarixchilar, davlat hamda jamoat organlari, siyosiy partiyalar, eng muhimi, amaliyotchilar masalani tahlil etish va yechimini topish ustida bosh qotirishi lozim.

Bizningcha, bu borada bitta tashkilot — adliya organlari roli kuchayib, imtiyozlari ko‘payib borishi kerak. Yangi tashkil etilgan Korrupsiyaga qarshi kurashish agentligi ham Adliya vazirligi bilan qonun ustuvorligini to‘liq ta‘minlagan holda, barcha ishni birga olib borishi davr talabi.

Jamiyatda ustuvor soha — ta‘lim tizimida tahsil oladigan o‘smirlar, yoshlar ongida tolerantlikni uyg‘otish muammosi oldimizda ko‘ndalang turibdi. “Jamiyatda poraxo‘rlik illatini yengib bo‘lmaydi”, degan fikr yoshlar ongida shakllanib qolgani (Yaponiya yoki Xitoy fuqarosi ongida nega u shakllanmaganligi alohida mavzu) eng katta kamchiligimiz.

Bu borada o‘nglanish, siljish qilmasak, millatimiz obro‘sig a korrupsiya illati soya solib turaveradi. Toki, biz oilada, bog‘chada, maktabda o‘g‘il-qizlarimiz ongiga, ruhiyatiga tamagirlik, poraxo‘rlik yomon illatgina emas, balki u jamiyatimiz tanazzuli, iqtisodiyotimiz orqaga ketishi sababi ekanligi haqida ko‘proq tarbiyaviy va targ‘ibot ishlarini olib bormasak, maqsad-muddaoga erisha olishimiz qiyin.

So‘nggi yillarda Yurtboshimiz tomonidan ilgari surilgan davlat xalqqa xizmat qilishi kerak, degan ulkan g‘oya fuqarolik jamiyati institutlariga tizim va dasturlarni ishlab chiqish imkoniyatini bergan edi. Ammo nodavlat notijorat tashkilotlari, siyosiy partiyalar bu borada tashabbus hamda tashkiliy ishlarni amalga oshirishni negadir paysalga solmoqda.

Ayniqsa, modernizatsiya, yangilanish, islohotlar bilan korrupsiyaning bir-biriga “qoni qo‘shilmaydi”, yangilik bilan eskilik tarafdorlari, fan, innovatsiya, kreativ fikrlovchilar bilan eski byurokratiya avlodi o‘rtasida muttasil kurash davom etadi.

2020-yil 29-iyunda Prezidentimizning “O‘zbekiston Respublikasida korrupsiyaga qarshi kurashish tizimini takomillashtirish bo‘yicha qo‘shimcha chora-tadbirlar to‘g‘risida”gi Farmoniga muvofiq tashkil etilgan Korrupsiyaga qarshi kurashish agentligi bu



borada davlat siyosatini shakllantirish va amalga oshirish bilan birga, ana shu ko'rsatkichni yaxshilash ustida ko'p ishlashi kerak.

Bunda bir omilga ahamiyat berilishi, ya'ni ko'chmas mulk sotib olinayotganda pullarningkelib chiqishi qonuniyligi tekshirilishi zarur, deb hisoblaymiz. Vaholanki, bizda juda qimmat uylar egalari ularni sotib olish yoki qurish uchun mablag'ni qayerdan olgani surishtirilmaydi ham (2021-yilda deklaratsiya to'ldiriladi, ungacha mulklar imkon qadar "boshqa"ga o'tkazilishi mumkin).

Eng avvalo, korrupsiyaga qarshi kurashishni oiladan boshlash darkor. Bu borada ayollarning roli katta, deb hisoblaymiz. Agar o'g'rilik yoki pora hisobiga kelgan luqmaning tag-ildizini ayollarimiz surishtirib bilsa, ochiq fikrini aytolsa, erlar halol rizqni izlashga tushib, ishi va oilasida fayz-baraka, sokinlik hamda xotirjamlik qaror topishi, shubhasiz.

Korrupsiya — tamagirlikning yuqori nuqtasi. Unga qarshi kurashish uchun amaldorlardan siyosiy iroda talab qilinadi. Ushbu vaziyatdan chiqish usuli shuki, avvalo, davlat byurokratik apparati hajmi imkon qadar kamayishi, fuqarolarning shaxsiy hayotiga va iqtisodiy faoliyatiga davlatning minimal aralashuvi, monopoliyaga barham berilishi lozim.

Albatta, mamlakatimizda ham bu illatga qarshi keskin kurashish choralari ko'rilmoqda. Tadqiqotlar biror-bir illatga barham berishda eng samarali vosita illatning o'zi bilan emas, balki sababi bilan kurashish ekanini ko'rsatmoqda.

Bizningcha, bu yaramas illatga qarshi kurashishni quyidagi muammolarning yechimidan boshlash tavsiya etiladi: agentlik tomonidan korrupsiya tarkibiy qismiga kiradigan qonun hujjatlari qayta ko'rib chiqilishi; davlat muassasalari ustidan jamoatchilik nazorati (ochiqlik indeksi) o'rnatilishi; hokimlar va vazirlar parlament hamda mahalliy Kengashlar tomonidan tasdiqlanishi; barcha davlat xizmatlari "Yagona oyna" markazlariga o'tkazilishi, sud tizimi mustaqilligi mustahkamlanishi; davlat xizmatchilarining ijtimoiy himoyasi, mansabdor shaxslarning ish haqini biznesdagiga o'xshash ish haqidan 2-3 baravar ko'p bo'lishiga erishilishi (Gruziya tajribasi) kerak.

Buning uchun mustaqil komissiya va markazlarni tuzish, haqiqiy ahvolni jiddiy o'rganish, barcha tadqiqotlar hamda axborotlarni muntazam yig'ib boradigan yagona markaz tezda ish boshlashi talab etiladi. Chunki qiladigan ish va vazifa o'n yillarga yetgulik.

Tan olish joizki, davlat xaridlari, investitsiya, bank, soliq, bojxona, bozorlar, qurilish tizimida korrupsiyaga aloqador shaxslar yaxshi daromad ko'radi. Qonunchilik amaliyoti, huquq-tartibot organlarining ularga qarshi turish borasida o'ta "ojizligi", "zaifligi", hatto xayrixohligi holatlari ishimizga xalaqit berib, buning oqibatida xalq va davlatning yer osti hamda yer usti boyligini o'zlashtirish evaziga chet ellarda dang'illama villalarga egalik qilish holatlari ko'payib boradi.

Aytish mumkinki, o'zbek siyosatchilari, davlat arboblari, olimlari o'rganaman desa dunyo mamlakatlarida bunday jihatlar ko'plab topiladi. Misol uchun, Singapurda pora olishdan bosh tortgan amaldorlarga mukofotlar tarqatiladi. Yaponiya davlat sektori xodimlarining vijdonliligi baholab boriladi. Biz o'ziga xos bunday islohotlar tag-zaminidagi

ichki va tashqi omillarni tadqiq etishimiz zarur. Bulardan tashqari, “konfutsiycha kapitalizm”, suxartocha siyosat, Maxatxira (ruxu nigara) g’oyalarining mazmun-mohiyati ham deyarli o’rganilmagan.

Xullas, davlat organlarida korrupsiyaning oldini olish va unga qarshi kurash bo’yicha chora-tadbirlarni joriy etish, aholining korrupsiyaga qarshi qarashlarini shakllantirish bo’yicha xalqaro tajribalar hech qachon zarar qilmagan.

Mamlakatimizda ham siyosiy, ham iqtisodiy islohotlarni hayotga tatbiq etish paytida korrupsiya jiddiy to’siq bo’layotgani jamoatchilikni tashvishga solmoqda. Shu bois Yurtboshimiz boshlab bergan jamiyatni demokratlashtirish, modernizatsiyalash jarayonlari qiyinchilik bilan davom etmoqda. Iqtisodiyotning investitsiya kiritilgan, “pul ishlaydigan”, birmuncha “yog’li” tarmoqlariga o’rnashib olgan “korrupsiya halqasi” milliy taraqqiyotimizning dushmani, jamoat nazorati esa ularga qarshi kurashda ojizlik qilayotgani ham afsuski bor gap. Mamlakatda korrupsiya sxemalari, mehnat qilmasdan tezda boyib qolish mexanizmlari, ishlangan usullari “zanjiri” uzib tashlanmas ekan, davlatimizning har qanday siyosiy, iqtisodiy islohotini hayotga olib kirish, xalqni farovon qilish vazifasi qog’ozda qolib ketaveradi.

Korrupsiya va milliy taraqqiyot masalasi — yurt taqdiri, mamlakat kelajagi uchun har qachongidan muhim va dolzarb ahamiyat kasb etadi. Sababi yurtimiz aholisi bir asrlik mustamlakachilik davrida yo’qotilgan moddiy hamda ma’naviy boyliklar o’rnini qayta tiklash, iqtisodiyotni rivojlantirish, milliy o’zlikni asrash yo’lida kechayu kunduz mehnat qiladigan davr keldi.

Muxtasar aytganda, korrupsiya — taraqqiyot kushandasi, xavfsizlikka tahdid tug’diruvchi xavfli jinoyat. Bu illatga qarshi kurashish tegishli organlarninggina emas, barchaning ishi bo’lishi zarur. Shundagina biz ushbu xavfni bataraf etgan bo’lamiz.

#### **FOYDALANILGAN ADABIYOTLAR:**

1. O’zMe Birinchi jild, Toshkent, 2000-yil
2. Bardhan P. Corruption and development, Journal of Economic Literature 1997.
3. Tanzi V. Corruption, Governmental Activities and Markets. IMF Working Paper 94|99

UTC 711.4 (075.8)

**PRINCIPLES OF THE MODERN FORMATION OF NEIGHBORHOOD CENTERS IN THE  
RESTORATION OF THE CITY OF SAMARKAND  
(SAMARQAND SHAHRINI TIKLASHDA MAHALLA MARKAZLARINING ZAMONAVIY  
SHAKLLANISHINI TAMOYILLARI)**

**Saidova Navruza**

*Madiev Farrukh, teachers,*

*Samarkand State Institute of Architecture and Construction,*

**Annotation:** *served as the basis of a holistic generalized scientific model presented in the research of the Neighborhood Center. Its production has become important in the study and development of the ancient manic traditions of the formation of Neighborhood Centers. The existing multi-year history in the historical part of the city of Samarkand, the presence of historical neighborhood centers based on national traditions and defects in the area of infection, restoration and construction of the Universal environment quickly require a professional approach to this area. The first step can be achieved by continuing work on the construction of neighborhood centers as an experiment on the basis of the presented model, and then by practical implementation on the basis of Uzbekistan to create modern neighborhood centers that have been formed for many centuries and serve the rapid development of national traditions.*

**Keywords:** *neighborhood, Urban Planning, Samarkand, Center.*

**Аннотация:** *послужил основой для целостной обобщенной научной модели, представленной в исследовании Центра махалли. Его производство сыграло важную роль в изучении и развитии древних мануальных традиций формирования махалльских центров. Исчезновение исторических махаллинских центров и общегородской среды в исторической части Самарканда, имеющей многолетнюю историю, основанную на национальных традициях, а также наличие дефектов в области восстановления и строительства, срочно требуют профессионального подхода в этой области. Первый шаг можно сделать, построив махалли-центры на основе приведенной выше модели в качестве эксперимента, а затем продолжив работу по созданию современных махалли-центров, которые будут служить ускоренному развитию национальных традиций, сформировавшихся на протяжении многих веков на территории Узбекистана.*

**Ключевые слова:** *махалля, городское планирование, Самарканд, центр.*

**Annotatsiya:** *mahalla markazining tadqiqotida keltirilgan yaxlit umumlashgan ilmiy modelining asosi bo'lib xizmat qildi. Uni ishlab chiqarish mahalla markazlarini shakllantirishning qadimiy man'aviy an'analarini o'rganish va rivojlantirishda muhim ahamiyat kasb etdi. Samarqand shahrining tarixiy qismidagi mavjud ko'p yillik tarixga*

*ega, milliy an'analari asosidagi tarixiy mahalla markazlari va umumshahar muhitining yuqotilishi, qayta tiklash va qurish sohasida nuqsonlar mavjudligi tezkorlik bilan bu sohaga professional yondoshishni talab qiladi. Ilk qadam sifatisha keltirilgan model asosida mahalla markazlarini tajriba sifatida qurish, keyin esa O'zbekiston zaminida ko'p asrlar davomida shakllangan, milliy an'analarni jadal rivojlantirishga xizmat qiladigan zamonaviy mahalla markazlarini yaratish ustida ishni davom ettirish, amaliyotga tadbir etish orqali erishish mumkin.*

**Kalit so'zlar:** mahalla, shaharsozlik, Samarqand, markaz.

## INTRODUCTION

The study of the development paths of Neighborhood Centers, their compositional-architectural qualities and other architectural features in the urban planning system of cities leads to the conclusion that the objects under study are not only unique objects in Oriental architecture, they are also of great importance in modern urban planning practice.

Alas, the principle of "valuable value" was lost only in the historically formed Urban Planning at that time. In other words, the historically formed system of development of Neighborhood Centers has been disrupted in many places. In the copy plan, an anic system problem occurs in the location of objects. This is explained by the deformation in the urban environment-planning structure in the process of building residential buildings. It gives the assumption that the scale of such changes was even greater because part of the machites had disappeared. The loss of irrigation systems has resulted in the depletion of water reserves in historic areas resulting in the deterioration of the improvement system. In a word, the building-ruin, which has become an unsuitable place for use [8].

### Main part

There are so many examples of poorly preserved neighborhood ensembles and arbitrary reconstruction kilins that they cannot be accommodated in one department. It would seem that it is much easier to list those that are suitable for use and use. But they are also in a condition that requires repair. All this forces to marry at the birth of the number of preserved architectural complexes and the tendency to deteriorate physical state. But the historically formed neighborhood centers, despite the contagion of their initial qualities, attract everyone's attention.

The situation of all neighborhood centers cannot be called bad. It is possible to highlight the Centers of the Koshkhovuz neighborhood near the Registan Square of Samarkand. Only a large part of such objects condenses functional extremes, as for the artistic and aesthetic aspects, they are not at a sufficient level. An example of such objects is the neighborhood center of Guri Amir. The residents of the complex received their composition: the chairman of the neighborhood, the rooms of the women's Committee, the teahouse and the household rooms. There is a not very large water cave in the courtyard, as a result of which a good microclimate was characteristic of the area in

use. The main element in the functional component of the complex is the facade with the symbol of the participants of the Great Patriotic War and a memorial board with the names of the dead. This element of the complex is aimed at educating the growing generation in the spirit of tribute to the past of its people.

The absence of aspects of continuity in the architecture of the Hulk, at the same time striving for dialogue and traditional methods of cultural and domestic life, also clearly shows its arbitrarily built buildings in the city.

Day – to-day facilities-community centers, which have been silenced by loyiha organizations, operate today as trade organizations. In many of them, elements of traditional neighborhood centers appeared in the nomenclature of buildings – teahouses, an elder's room, a women's sandbox room, sometimes bakeries, other service offices. Although not all of them are used to the fullest, in a way they play a certain role in the life of the neighborhood axoli. Such objects in many ways correspond to the requirements of the population.

In the existing system of public household services, zamoavi neighborhood centers are not working with tolik power among multi-storey buildings, and their power is not fully used. In practice, such objects are not only not able to show the required level of service, but also lead to expensive construction and use, as a result of which they are abandoned in different cities of Uzbekistan.

The issues of the settlement of such centers within the city caused numerous objections. It depends on the conditions of the boglik kator with the provision of service to the axoli. The Centers are unsystematic and tarkok is located. At first, they were planned to be placed in the geometric center of the residences, later they began to be finalized into the trunks; sometimes the service centers of the two quarters were placed on both sides of the trunk, close to each other, in such a case, one large center to the border of both quarters in accordance with the kurish Maksad

In the implementation of new construction, the approach to the construction of neighborhood centers on the formalities up to hanuz has been taken. The problem of the composition of the center is posed as an independent task and is solved with the help of the construction of traditional buildings, which have survived to us almost unchanged since past centuries. As the result is not expected at first glance, the dressing of aesthetic tasks leads to the uniformity of the composite premises. This is manifested in the fact that modern buildings, which have become commonplace for us, are replicated by decorative bars and other methods of fine art, that is, demonstratively opposing cadimium objects or even imitating cadimic traditions in something new. All this is not without the desired effect, but the question of an organic solution of the urban environment is hastily masked under the found national layers or indicates a lack of desire to touch antiquity.

As a result of research on the ways of modern formation of neighborhood centers, it turned out that many of them are not in demand. First of all, these requirements are

architectural and urban planning and functional features, which were not taken into account in the conditions of the jungles and local social and household conditions, which ultimately leads to the construction of arbitrary buildings. In these massacres, the degradation of architectural heritage is observed and they are made up of the same:

1. In the Centers of the neighborhood that have arisen from history-the separation of the monument from the living environment (in this case, its use only for economic and domestic purposes); irregular use of the complex, which does not correspond to either the architectural-artistic or spatial structure;

2. In modern construction and design practice – a complete rejection of the traditions of national architecture; the unspoken use of architectural heritage, copying ancient architectural methods; the use of details characteristic of folk architecture in exemplary projects.

Thus, the situation in the field of reconstruction of existing neighborhood centers and the development of new ones necessitates the development of modern design methods, it is imperative to take into account the architectural and compositional, urban planning and functional traditions of the historical heritage identified during the study.

In the practice of modern times, negative trends of various types and retreat from the requirements of urban planning architecture in the study of the formation of neighborhood centers indicate non-compliance with methodological rules. In order to prevent this, it is necessary to completely formulate both the reconstruction work and the design process. And new proposals for the modernization of the situation are associated with the search for new ways of the modeling structure in the urban planning architecture of Neighborhood Centers. And we believe that this is the use of modern information systems and computerized design techniques and tools.

We are faced with the task of creating a single generalized theory model that combines the skills of the past and regeneration solutions and urban planning projects on the face. Under the solution of this task lies the concept of architectural and planned development of Neighborhood Centers.

In this case, the main components of the architectural and planning system and neighborhood centers should be identified. That is, the composition includes such as spatial dimensions, functional zoning.

The practice of historical and modern development of Neighborhood Centers is used in the search for solutions to the following issues: scientific research work on their construction and regeneration:

\* architectural and planned interior of the composition, taking into account national traditions and the established landscape system.

\* traditional service provision comfortsto Place neighborhood centers using them.

• use of Neighborhood Centers in the conduct of primary functions and new cultural, educational, health-improving events.

The choice of these principles is determined by creating a complex system in urban planning relations, creating amenities for the population, economical use, improving the architectural appearance of the Mahal center, forming the structure of the surrounding environment and cultural and household services, and carrying out improvement activities of the territory.

To find ways to rationally organize neighborhood centers, first of all, it is necessary to bring them to the next generation, restoring their infected shortcomings. All this is reflected in scientific research methods.

However, when it comes to guarding historical parts of historic neighborhood centers that have been restored to their infected significance, regeneration does not take place without the above principles, modifications and additional separate research.

It is known to us that the preservation of historical monuments is carried out, especially by linking certain integral parts of the life process to the life system of the object being kept, without departing from the structure of society. The devastation of cultural monuments with collective dignity will not leave indifferent any person. It is common for a cultural object that has transmitted its value to become a ruin. In contrast to the initial functions of a cultural object and the active use of Nourine, which does not correspond to the needs of society, it is a sad situation. From this follows the following conditions:

- modern requirements should not affect the structure of the initial composition-spatial, planned, constructive and architectural art.
- the new functional characters must match the Neighborhood Center to be integrated into the modern environment, with a cultural and aesthetic value. It should be related to the marriage and culture of the local population, as well as the system of social life [12].

As can be seen, the problem of the rational use of cultural monuments in this case lies in the first Urin. As a result of active scientific research, the essence of the object should manifest itself to the general public.

In the process of scientific research, the location of urban planning centers based on the needs of society is studied. Requirements of this type serve as a basis for studying the location of the reconstructed object in urban planning.

Knowing the needs of society, it is necessary to determine the attitude of the population to the reconstruction components. The quest consists of two stages. The first stage is made up of two groups.

\* determination of reconstruction goals based on social order. That is, the implementation of the traditional functions of neighborhood centers, the restoration of their primary cultural and spiritual aspects. Social need at the first stage – physical parameters (area, volume, number of seats and household services); at the second stage – a complex of aesthetic characteristics (composition, integrity, coherence, etc.z.) is determined through.

• the most rational planned system of Neighborhood Centers is the increase in tasks, the planned size, the sphere of influence, the number of neighborhoods serving, their use by the population, etc. It is determined by the development of Lars.

The second stage is the preparation of sketches and brochures based on the tasks at Gal. In addition to reflecting the problems generated in the sketches, home proposal drawings and photographs can be formed. On the basis of those selected from among these sketches, work begins on the project of the reconstruction of tulasincha.

From this, satisfactory functional aspects of the architecture of neighborhood centers were determined. These are: administrative-management, mine-educational, trade and leisure, sports and wellness, rest and meaningful leisure activities. When studying the results and systematizing them, the structure of the rooms was determined depending on the functional tasks (Table 1).

Table-1.

№№	New functional functions of the Neighborhood Center	Structure of rooms
11	Administrative-management	Advice of elders, women's advice, it is possible to add companionship in New massifs
12	Mining-educational	All national-traditional tasks (Madrasah, ablution, khanaqo, minova, etc.), library of religious and educational type, centers of Agriculture, Youth Center, Exhibition Hall, prayer room, rooms of historical significance.
33	Trade and farm	A small type of shopping store for daily needs, a Press Association stall, a tea house, a bakery, a somsakha, household services (hairdresser, kundalaic needs and clothing repair master), a neighborhood warehouse for storing household goods and public equipment.
44	Sports and wellness	Indoor sports room, sports ground, medical department to carry out wellness activities
55	Rest is a meaningful transfer of time.	Courtyard environment (shed, porch and other types of Shadow-small pieces of architecture that give coolness)

There are not many places for residents to spend their free time living in the neighborhood centers located in the historical part of the city – cinema, cafes-restaurants



are not located close to them. The idea of a completely different kind of free time in the solution of our neighborhood center makes it possible to return to a religious educational life, get a kind of rest in kent, engage in sports and art, art and Religious Affairs. This takes into account the needs of all segments of the population, young-he is old [10].

There is no doubt that many types of functionality of the Neighborhood Center have to be zoned, dividing its border into its main functions. To provide services to the population in equal proportions, it is necessary to zone the functions determined from the results of scientific research: mining-educational, religious, administrative-managerial, trade and enema, especially based on the placement of sidewalks in sections most used by the population. Finding a solution to the khajmiy-spatial structure of the traditional Uzbek city will end with the main elements of the khajmiy environment of the city, the khajmiy environment of the Neighborhood Center, the khajmiy environment with courtyards and landscaping .

An important place in the division of the center of the neighborhood into zones is occupied by the allocation of functional areas that are namayon. In this regard, first of all, it is necessary to take into account the initial functional functions of the structure, the reason is that the proposed functions correspond to the general “capacity” of the structure and harmonize with other elements in the center of the neighborhood.

The unattended stay of the neighborhood centers led to a deterioration and disruption of the condition of the structures in them. This led not only to the contagion of architectural and artistic aspects, but also to the reduction of the historical-spatial environment of the historically formed complex. Therefore, regeneration work should be focused on the restoration of the infected environment.

The capacity of each organization's environment in this case depends on its physical parameters. They are selected depending on the area of service of the Neighborhood Center, the number of inhabitants and local demographic characteristics.

Historically established neighborhood centers serve as the main component of creating a comfortable microclimate in a traditional living environment. This role is one of the main factors that make up neighborhood centers at the same time. Therefore, in the process of regeneration of Neighborhood Centers, old traditional methods of creating a microclimate are used. Despite the relatively high microclimate indicators of the Centers of the historical neighborhood, good results were achieved in bundan when the anti-overheating method was used inside them. The essence of the method is that in the correct proportional (expansion or contraction) dependence of the dimensions of the environment of Neighborhood Centers in relation to the effectiveness of the use of means creating a favorable architectural climate [7].

In other words, if the openness of the neighborhood center courtyard environment expands, the effectiveness of the means of creating a comfortable environment increases. This includes the sheep:

- in the courtyard of the neighborhood centers, the minimum projection of the room window with a mine feature, berk and semi-berk methods are used;
- \* application of open and semi-open rooms-porch – shed, green room;
- \* saya formation – dollon and shed;
- application of landscaping and landscaping methods: ensuring the flow of water in ditches, planting flowers and porridge; planting trees (maple, birch, Mulberry) spreading deep veins in and around pools; watering flowerpots with water sprinklers and etc.;
- \* placing the Neighborhood Center buildings or yard at the bottom of the grunt using a layer of soil on the floor.

In the regeneration of historically formed neighborhood centers, great importance is attached to the restoration of architectural and artistic and decorative dignity. In this case, it is necessary to look at the control unit as an aesthetic center of the Neighborhood Center, just away from the search for the connection of artistic ornaments with the structure.

The problematic side of the functional and structural improvement of Neighborhood Centers is associated with the urban planning solution.

The information presented shows that the full satisfaction of the requirements for the modern neighborhood center will be realized in the gradual development of its hierarchical structure, which began in historical constructions. The structure of such a structure is associated with the reclamation of the urban area into a neighborhood-district.

The organization of cultural and educational and trade services in urban planning determines the improvement of the architectural and spatial structure of the architecture of Neighborhood Centers. From this, the size and location of the Neighborhood Center is determined depending on the types of Neighborhood Services, population needs and urban planning requirements. Each object is the focus of the Neighborhood Center's aspiration to the center. The character of the Neighborhood Center is determined by the fact that it is placed in the urban planning system of the city and in the territory of new geniuses with functional use.

The choice of the form of functionality of the Neighborhood Center arises from the tasks set by it: maximum approach to the population; it is necessary to strive for an increase in its social significance. To achieve this, it is necessary to increase the cost of providing services, taking into account all the cultural and domestic needs of the population, using the hierarchical structure of the placement of the proposed objects [3].

The requirements of modern social and household services and the urban planning basis of the city in which the research was carried out lead to the emergence of institutions in its structure:

- \* administrative-management, embodied in the neighborhood jamaot organizations;

\* cultural and educational, religious schools, youth center, an atmosphere for popular and artistic ceremonies is created here, and there is no memorial area of educational significance;

• trade and farm, using in itself new types of trading services, Non-large trading blocks (minimarket);

\* sports and wellness, reflection in the room and grounds for practicing various sports that cover all segments of the population;

\* a meaningful transfer of leisure time, based on this, the atmosphere of the public Gulls of the Neighborhood Center, the organization of a traditional-meaningful active and quiet rest in an atmosphere of favorable conditions.

For each institution mentioned, it is possible to instill the nomenclature of the proposed service provision compositions for the reconstruction of Neighborhood Centers.

The listed institutions of the modern neighborhood center are the losers of the multifaceted functional organization of these objects – the steam of the public environment of modern urban construction.



Figure 1. Neighborhood Center

The increased demand for the development of culture and national values at the modern stage directs neighborhood centers to search for their architectural character, connection with the solution of the issue of quality household services in architectural urban planning, their traditional types. This includes, first of all, the principles that form the microclimate fan of the Neighborhood Center; methods for organizing an architectural and compositional environment.

Thus, the spatial-compositional image of the objects under study and the creation of a microclimate environment are associated with the determination of milium-traditional values and corresponding proportions.

The principles and recommendations proposed as a result of scientific research for reconstruction and new projects of neighborhood centers are concentrated in a single generalized theoretical model of proposals and recommendations in drawing and table layout. The model does not bypass all types of architectural-planned and functional

organization of the center of the modern neighborhood. In the development of society, new forms of their organization Arise. However, all the factors associated with the provision of traditional social, household services should serve as the basis of the formation, despite all the changes in the life environment. All this was concentrated on the territory of Uzbekistan for many centuries and was considered the main architectural and functional national values in the formation of the architecture of Neighborhood Centers.

### CONCLUSION

1. Public centers embody a unique national urban planning formation that dates back to ancient times, and Historical Cities of Uzbekistan, such as Samarkand, embody a complete and bright image from the neighborhood centers.

2. Neighborhood centers reflect the social economic traditions of the " residential – neighborhood – city " system in the formation of Uzbek urban planning, which has become the primary public link.

3. The system of universal public relations, economic life and aesthetic views are observed in neighborhood centers, especially in the structure of structures, in their proportions, in the artistic solution of the elements of the ensemble.

4. By the 19th century, on the basis of multi-centuries of development, closely related structures within the neighborhood centers were: machites (the main structure with a wide porch, designed for non-public reading), a teahouse (the place of gathering, which continues to rest and Chauffeur), a tower (the place of prayer for people), khanako (the place of residence of representatives of, howitzer( an artificial reservoir designed to store drinking water, and also serves to control the microclimate), greenery (a means by which an artistic composition is attached to the ensemble and creates a favorable bio-climate and aesthetic environment)

5. Three types of neighborhood centers have been formed that meet different urban planning requirements:

- closed neighborhood centers, located in a dense settlement of residential areas in the city, on the roadside of the street, the buildings are grouped around the center courtyard in a holistic planned environment, forming public corridors.

- semi-closed neighborhood centers, the city is located at an average density of residential areas, at the intersection of streets in the form of a square, in which the central building groups, forming public corridors in a semi-open planned environment around the street.

- \* open neighborhood centers, residential areas are combined with public corridors of random shape, adjacent to the central building, regardless of the location of neither the street nor the Square in densely populated areas, places with a free environment.

6. Each structure performs its own specific function in the composition. The composition center is a machit building with a complex prosaic and decorative solution. The field environment is enhanced by Howl, tower and boulders. Secondary facilities-tea

house, cells, tolar (Vine). The composition is placed in harmony in proportion to the urban environment.

7. In the area of neighborhood centers, two problems are formed in modern national urban planning: firstly, the regeneration of Neighborhood Centers in the historical urban environment; secondly, the creation of small public centers in the construction of new residential areas. In both cases, the establishment of a new social community, the re-composed an'navi collective life requires the classification of structures within the neighborhood centers:

- kichichich, or micromarkets, as part of – neighborhood committee, Women's committee, nuraniyar Committee, farm buildings, Youth Center, Press Association, teahouse with bakery and somsahan, sports and Wellness Zone (sports grounds), public corridors and greenery for recreation and hrdiq release;

- large, or macromarcas, containing – neighborhood committee, Women's committee, nuraniyar committee, homeowner's company, postal and Communication Service, Youth Center, not too large memorial section, library with exhibition hall and dining room, Press Association, teahouse with bakery and somsahan, food and transverse necessities shop, household service provision, sidewalk buildings, Medical Services Department, Gym, Sports Ground, public health facilities and greenery for recreation and hrdiq release.

8. In the residential areas formed, the historical neighborhood requires that the regeneration of the Centers reorient the function of the structures, their restoration, adaptation to New needs, the introduction of the necessary additions based on the classification of the composition of individual centers and their structures.

9. In the construction and improvement of the methodological basis of layout of modern neighborhood centers, requirements arise based on the following factors: functional, selection of those that are in demand from the nomenclature of structures, and categorization of the center's territory based on new requirements; social, meeting the traditional principles of functionality of the Neighborhood Center, mastering the dynamic pace of cultural; harmonization of architectural urban planning, spatial composition, architectural planned, artistic architectural solutions, methods of organizing a favorable microclimate and landscape environment in traditional centers, with the surrounding urban planning environment; selection of the goal in terms of cost, jipsization and reproduction of Neighborhood Center structures and effective use (improvement) of the area area area as possible.

10. The Neighborhood Center, improved on the basis of the requirements presented, achieves an excellent architectural feature only by regenerating the urban planning environment around it. Includes solutions for regeneration sheep:

- \* keeping the historical part of the city free from iodine elements;
- \* restoration of infected spatial compositional and architectural plan qualities of structures;

- reconstruction, technical modernization, sometimes updating outdated parts of the structure.

The proposed proposals served as the basis of the holistic generalized scientific model of the Neighborhood Center, which was presented in the study. Its production has become important in the study and development of the ancient manic traditions of the formation of Neighborhood Centers. The existing multi-year history in the historical part of the city of Samarkand, the presence of historical neighborhood centers based on national traditions and defects in the area of infection, restoration and construction of the Universal environment quickly require a professional approach to this area. The first step is to build neighborhood centers on the basis of the presented model as an experiment, and then continue to work on the creation of modern neighborhood centers on the territory of Uzbekistan, formed for many centuries, which will serve the rapid development of national traditions.

#### REFERENCES:

1. Пугаченкова Г.А., Ремпель Л.И. «Выдающиеся памятники архитектуры Узбекистана» - Тошкент.: 1958.
2. Назилов Д.А. «Чорбоғ» - Тошкент.: 1997.
3. Исамухамедова Д.У., Адилова Л.А. «Шаҳарсозлик асослари ва ландшафт архитектураси» - Тошкент.: «Чўлпон». 2009.
4. Рахимов К.Д., Элмуродов Б. «Ландшафтное зодчество Средней Азии» - Самарқанд.: СамДАҚИ. 2008.
5. Ўралов А.С. «Архитектуравий шаклларни уйғунлаштириш ва безаш» - Самарқанд.: СамДАҚИ. 2003.
6. Ремпель Л.И. «Архитектурнқй орнамент Узбекистана» - Тошкент.: «Госстройиздат». 1961.
7. «Всеобщая история архитектуры» 1-том - Москва.: 1958.
8. Назилов Д.А. «Ўрта Осиё дизайн тарихидан» - Тошкент.: 1998.
9. Салимов А.М. “Сохранение и использование памятников архитектуры Узбекистана”, Тошкент, 2009 йил.
10. Ўралов А. С. “Архитектура шаклларини уйғунлаштириш ва безаш”, Самарқанд, 2003 йил.
11. Булатов М.С. «Геометрическая гармонизация в архитектуре Средней Азии IX-XV вв.» - Москва.: «Наука». 1988.
12. Пўлатов Х. «Архитектуравий лойиҳалаш асослари» Тошкент.: 2010.
13. F.M.Madiev., N.Saidova, Sh.Xaydarov; ,Samarqand shahrida transportlar harakatini takomillashtirish,VI Mejdunarodnaya nauchno-prakticheskaya konferensiya «GLOBAL SCIENCE AND INNOVATIONS 2019: CENTRAL ASIA,1,13,71-73,2019,

14. F.M.Madiev., S.U.Rahmonkulov; ,Standardization of traffic,"Scientific research results in pandemic conditions (COVID-19) Proceedings of International Multidisciplinary Conference, Part-3,Shawnee, USA",1,1,135-139,2020,

15. F.M.Madiev., N.Saidova.; ,Landscaping is a priority for development,"Scientific research results in pandemic conditions (COVID-19) Proceedings of International Multidisciplinary Conference, Part-3,Shawnee, USA",1,3,139-142,2020,

16. F.M.Madiev.; ,O‘zbekiston Respublikasida bugungi kunda oliy ta’lim rivojlanitish chora – tadbirlari,"Sovremennyye nauchnyy resheniya aktualnykh problem" mejdunarodnaya nauchno – prakticheskaya konfrensiya. g.Rostov-na Donu, Rossiya" ,,,140-142,2020,

17. F.M.Madiev., N.Saidova; ,4r-45 «Samarqand aylanma yo‘li» avtomobil yo‘lining 10-33-km qismida avtomobillarning oraliq masofalarini tadqiq qilish.,"Me‘morchilik va qurilish muammolari (ilmiy texnik jurnali),"4,1,109-111,2020,

#### INTERNET SITES:

18. <http://www.davarh.uz> / (portal of the State Committee for Architecture and construction of the Republic of Uzbekistan).

19. <http://www.natlib.uz> / (National Library of Uzbekistan).

20. <http://www.ziyonet.uz> / (Information Education Network).

21. <http://www.google.ru> / (information search engine).

ABDULLA QAHHOR –MOHIR HIKOYANAVIS

СТАТЬЯ ОСНОВНОЕ НАЗВАНИЕ

ARTICLE MAIN TITLE

**Ahmedova Sanobar Odilovna**

*Namangan shahar Xalq ta'limi bo'limiga qarashli*

*Namangan shahar 12-umumiy o'rta ta'lim maktabi Vodiy ko'cha 36-uy*

**Annotasiya:** *Ushbu maqola o'quvchi yoshlarni adib ijodiga bo'lgan qiziqishlarini orttiradi, hikoyachilik janrini o'rganishga bo'lgan ishtiyoqini orttiradi, ularda tarjimonlik qobiliyatlarini shakllanishida yaqindan yordam beradi.*

**Аннотация:** *данная статья воспитывает у читающей молодежи интерес к творчеству писателя, увлеченность изучением жанра повествования, тесно помогает им в формировании переводческих способностей.*

**Annotation:** *this article will make the reader gain interest in the work of the writer of youth, increase his passion for the study of the narrative genre, will closely help in the formation of translation skills in them.*

**Kalit so'zlar:** *Abdulla Qahhor, tarjimalari, asarlari, [O'zbekiston yozuvchilari uyushmasi](#), Qo'qon, dramaturgiya, Umarali Normatov,*

**Ключевые слова:** *Абдулла Каххор, переводы, произведения, Союз писателей Узбекистана, Коканд, драматургия, Умарали Норматов,*

**Keywords:** *Abdullah Kahhor, translations, works, Union of writers of Uzbekistan, Kokand, drama, Umarali Normatov,*

*Adabiyotimiz tarixida betakror siymolardan biri Abdulla Qahhordir. Bu zot adabiyotga kirib kelgandanoq so'z sehgari sifatida e'tirof etilgan. Abdulla Qahhor jahon adabiyotida ham eng taniqli yozuvchi safaida turadi*

**A.Oripov**

Jahon adabiyoti, jumladan, milliy adabiyotimiz tarixidan ayonki, ulkan adiblar o'z atrofida muayyan adabiy muhit yartganlar, ilg'or, olijanob maqsad, g'oyalar ruhi bilan yo'g'rilgan bunday muhit o'ziga xos adabiy maktab tarzida millat adabiyoti rivojida yorqin iz qoldirgan. Yangi o'zbek adabiyoti rivojida Qodiriy, Cho'lpon, Fitrat, Hamza kabi ulkan iste'dodlarning har biri shunday muhit yaratishga qodir siymolar edi. Afsus, sho'rolar adabiy siyosati sharoitida ular uchun bunday imkon yo'q edi.

Abdulla Qahhor (1907.17.9, [Qo'qon](#) — 1968.25.5, [Moskva](#)) — [O'zbekiston xalq yozuvchisi](#) (1967). Temirchi oilasida tug'ilgan. Bolaligi Qo'qon va uning



atrofidagi [qishloqlarda](#) o'tdi. Oqqo'rg'on qishlog'idagi Mamajon qorining usuli savtiya [maktabida](#) tahsil ko'rdi. Oilasi Qo'qonga ko'chib kelgach „Istiqloq“ nomli [sho'ro](#) maktabiga o'qishga kiradi, undan [internat](#), „Kommuna“, „Namuna“ maktablarida, so'ng bilim yurtida tahsil ko'radi. Bilim yurtining „Adib“ qo'lyozma [jurnalida](#) dastlabki mashqlari bilan qatnashadi. [Toshkentdagi „Qizil O'zbekiston“ gazetasi](#) tahririyatining „Ishchi-batrak maktublari“ varaqasiga muharrirlik qildi (1925). U gazetada ishlash jarayonida [O'rta Osiyo](#) davlat universitetining ishchilar fakultetini tamomlaydi (1928). Abdulla Qahhor yana Qo'qonga borib, dastlab [o'qituvchilarni](#) qayta tayyorlash kursida [muallimlik](#) qiladi; ko'p o'tmay „Yangi Farg'ona“ viloyat gazetasiga kotib va „Chig'iriq“ hajviy bo'limiga mudir etib tayinlanadi (1929). Abdulla Qahhorning „Oy kuyganda“ ilk hajviy she'ri „[Mushtum](#)“ jurnalida Norin shilpiq taxallusi ostida bosildi (1924). So'ng uning bir qancha hajviy [she'r](#) va [hikoyalari](#) „Mushtum“, „Yangi yo'l“ jurnallari va „Qizil O'zbekiston“ gazetasida Mavlon kufur, Gulyor, Nish, Erkaboy, E-voy kabi taxalluslar ostida e'lon qilindi. Abdulla Qahhor 30-yillarda yana Toshkentga qaytadi va O'rta Osiyo davlat universitetining pedagogika fakultetiga o'qishga kiradi (1930), ayni paytda „Sovet adabiyoti“ jurnalida mas'ul kotib vazifasini bajaradi. O'zdavnashrda muharrir va tarjimon (1935–1953). 1954–1956-yillarda [O'zbekiston yozuvchilari uyushmasi](#) boshqaruvining raisi. Abdulla Qahhor umrining oxirlarida davolanish uchun Moskvaga boradi va o'sha yerda vafot etadi. Toshkentdagi [Chig'atoy qabristoniga](#) dafn etiladi.

Abdulla Qahhor ijodi she'riyat bilan boshlangan bo'lsada, uning adabiy merosi negizini nasriy asarlar tashkil etadi. „Boshsiz odam“ (1929) hikoyasi chop etilgan vaqtdan boshlab umrining oxirigacha hikoya, [ocherk](#), [publitsistika](#), [qissa](#) va [roman](#) janrlarida samarali ijod qildi. Abdulla Qahhorning dastlabki ijodidagi „Qishloq hukm ostida“ qissasi (1932) sho'ro mafkurasi asosida yozilgan. Uning „Boshsiz odam“ hikoyasi bilan boshlangan hikoyanavislik faoliyatida esa tarixiy o'tmish aks ettirilgan. „Qo'shchinor chiroqlari“ (1951) romanida (dastlabki varianti „Qo'shchinor“, 1946) jamoalashtirish davrining voqealari badiiy tasvirlangan.

Abdulla Qahhor o'rinli so'z qo'llash mahoratini puxta egallagan adibdir. Ijodida voqelikni realistik talqin etish ustuvorlik qiladi. Adib serqirra ijodkor sifatida adabiyotning deyarli barcha tur va janrlarida qalam tebratgan. „Olam yasharadi“ nomli birinchi hikoyalar to'plami 1932-yilda bosilgan. Abdulla Qahhor ijodiy hayoti davomida 40 dan ziyod asar e'lon qilgan. Bu kitoblar orasida 30 ga yaqin hikoyalar ham bo'lib, ular o'zbek adabiyotida hikoya janrining badiiy ufqlarini kengaytirgani bilan ahamiyatlidir. Abdulla Qahhorning nasriy asarlari orasida „Qo'shchinor chiroqlari“ romani hamda [„Sinchalak“](#) (1958), [„O'tmishdan ertaklar“](#) (1965) va [„Muhabbat“](#) (1968) qissalari muhim o'rin tutadi. Undan tashqari „Boshsiz odam“, [„Anor“](#), „Bemor“, [„O'g'ri“](#), [„Dahshat“](#), „Millatchilar“, „San'atkor“, „Adabiyot muallimi“, „O'jar“, [„Asror bobo“](#) kabi o'nlab hikoyalar yozgan. „Shohi so'zana“ (1949), „Og'riq tishlar“ (1954), „Tobutdan tovush“ (1962), „Ayajonlarim“ (1966) nomli komediyalar

muallifi. Feletonlar, adabiy-tanqidiy maqolalar ham yozgAbdulla Qahhorning iste'dodi uchun komediya janri ham yaqin edi. Buni sezgan yozuvchi 50-yillar arafasida [dramaturgiya](#) sohasida ham qalam tebratib, shu davrning muhim mavzularidan biri — qo'riq yerlarni o'zlashtirish mavzuida „Shohi so'zana“ („Yangi yer“, 1949–1953) komediyasini yaratdi. Shuni aytish lozimki, bu komediyada qo'riq yerlarning — Mirzacho'lning o'zlashtirilishidan ko'ra ba'zi kishilar ongidagi sho'rning bartaraf etilishi mavzui birinchi o'ringa olib chiqilgan. Urushdan keyingi o'zbek adabiyotidagi asosiy konflikt — yangilik bilan eskilik o'rtasidagi ziddiyat bu komediyada o'zining teran badiiy tasvirini topgan. Bu asarda Abdulla Qahhor ustalik bilan kulgili holatlar yaratgan va hajviy bo'yoqlardan mohirona foydalangan holda konfliktni o'ziga xos ravishda hal qilgan. Ushbu komediya xorijiy mamlakatlar sahnasida ham o'ynalib, o'zbek teatr san'atining kamol topib borayotganini namoyish etdi. Bundan ilhomlangan yozuvchi „Og'riq tishlar“ (1954), „Tobutdan tovush“ (1962) hamda „Ayajonlarim“ (1967) komediyalarini yaratdi. Bu asarlarda, xususan „Tobutdan tovush“da o'sha davr uchun xos bo'lgan illatlar hajv o'ti ostiga olindi. Ayniqsa so'nggi asarda Abdulla Qahhor o'ziga xos nozig tuyg'u bilan jamiyatdan poraxo'rlikdek dahshatli illatni tag-tomiri bilan yo'qotish istagida uning ayrim ko'rinishlarini sahnaga olib chiqdi, u „So'nggi nusxalar“ nomi bilan ham sahna yuzini ko'rdi.an.

Abdulla Qahhor yozuvchi sifatida o'zbek tilini nozig his etuvchi va uning boy imkoniyatlaridan mahorat bilan foydalanuvchi qalamkash edi. U o'zining nasriy asarlarida ham, komediyalarida ham tildan foydalanish va ona tilining cheksiz imkoniyatlarini namoyish etishning ajoyib namunalarini berdi va o'z ijodi bilan o'zbek adabiy tilining kamol topishiga ulkan hissa qo'shdi. Abdulla Qahhor hayotining so'nggi kunlarida sho'ro jamiyatida shaxsga sig'inishning avj olishi orqasida yuz bergan fojialarni tasvirlovchi „[Zilzila](#)“ qissasi ustida ish olib bordi. Lekin uni tugata olmadi.

Abdulla Qahhor tarjimon sifatida ham mashhur. U [Pushkin](#), [Lev Tolstoy](#), Gogol, Chexov asarlarini o'zbek tiliga tarjima qilgan. Ayni paytda Abdulla Qahhor asarlari [rus](#), [ukrain](#), [belorus](#), [gozoq](#), [qirg'iz](#), [tojik](#), [qoraqalpoq](#) kabi tillarga tarjima qilingan. Uning ayrim hikoyalari esa [ingliz](#), [nemis](#), [fransuz](#), [chex](#), [polyak](#), [bolgar](#), [rumin](#), [arab](#), [hind](#), tillarida chop etilgan. Abdulla Qahhor Hamza nomidagi O'zbekiston Davlat mukofoti (1966) laureati. „[Buyuk xizmatlari uchun](#)“ [ordeni](#) bilan mukofotlangan (2000). Uning nomi [Toshkent](#) va [Qo'qondagi](#) bir necha ko'cha, [maktab](#) va jamoa xo'jaliklariga, shuningdek madaniyat uylari va respublika Satira teatriga berilgan. Toshkentda Abdulla Qahhor uy-muzeyi ochilgan

**Abdulla Qahhor haqida Umarali Normatov quyidagilarni xotirlaydi:** “Abdulla Qahhor maslakdosh do'st, ustoz, shogird topishda hech qachon adashmagan. 2011 yili chop etilgan “Abdulla Qahhor arxivi katalogi”da keltirilgan son-sanoqsiz dalillar bu noyob zot odam tanlashda bolaligidanoq nozik did, ziyrak aql-farosat bilan ish tutganligini yana

bir karra tasdiqlaydi. Chunonchi, u ilk bor Toshkentga kelganida o'zi uchun ustod deb bilgan siymolar haqida gap borganda birinchi galda G'ozni Yunusni, dilga yaqin tanish adiblardan Abdulla Qodiriy, Cho'lpon, Elbek, Oybek, G'ayratiylarni tilga oladi. Abdulla Qahhorning o'zi tanqidchilik faoliyatida shu prinsiplarga rioya etishning yaxshi namunasini ko'rsatgan. Uning markaziy matbuotda, xususan, "Literaturnaya gazeta"da, qolaversa, o'zimizda bosilgan qator maqolalari, adabiy anjumanlarda so'zlagan nuqtalari, hamkasb do'stlar davrasida aytgan gaplari buning uchun yorqin dalil. Adibning o'z vaqtida matbuotda chiqqan, keyinchalik, to'plamlaridan joy olgan maqolalari, katta adabiy yig'inlarda tinlovchilarni to'lqinlantirgan nuqtalari ko'pchilikka ayon. Men sakkiz yil davomida Abdulla akaning goh shahar hovlisida, goh Do'rmondagi bog'ida u kishi bilan yakkama-yakka uchrashuvlarda, ko'pincha, Said Ahmad, Asqad Muxtor, Odil Yoqubov, Pirimqul Qodirov, Matyoqub Qo'shjonov, Ozod Sharafiddinovlar, shuningdek, men tengli va mendan yoshroq tanqidchi, yozuvchilar – O'lmas Umarbekov, Erkin Vohidov, Abdulla Oripov, O'tkir Hoshimov, Shukur Xolmirzayev, Uchqun Nazarov, Norboy Xudoyberganov ishtirok etgan gurunlarda aytgan ayrim ibratli tanqidiy gap-so'zlarini, mulohazalarini esga olganimda, hamisha bu odamning yuksak e'tiqodiga, halol va prinsipiialligiga ich-ichimdan tan beraman.

Abdulla Qahhor o'z ijodi haqida yozilgan ilmiy ishlar, maqolalar ustida ham odilona fikr yuritar edi. U o'zining insonlik, yozuvchilik sha'nini yuksak qadrlar, kerak bo'lganida qattiq turib o'zini himoya qila olar, shu bilan birga o'z ijodidagi yaxshi va zaif asarlarni farqlay bilar, asarlaridagi kam-ko'stlarni mardona turib tan olardi. O'tgan yarim asr davomida Qahhor mavzusi, Qahhor ruhi men uchun xuddi Qodiriy mo'jizasi kabi doimiy hamrohimga, betinim o'y-mushohadalar hilqatiga aylandi. Shu yillari Qodiriy kabi Abdulla Qahhor qismati, ijodiy merosi tevaragida ketgan bahs-munozaralar, adolatli va adolatsiz "jang"lar ichida bo'ldim, bunday "jang"lar chog'i goho chalg'igan paytlarim ham bo'ldi. Yaratganga shukurkim, asos-e'tibori bilan ustozga, ustoz adabiy muhiti, maktabidan olgan saboqlarimga bir umr sodiq qolishga intildim. Shu intilish samarasi o'laroq, adib haqidagi turkum maqolalarim, xotira, suhbatlarim, "Qahhorni anglash mashaqqati", "Ustoz ibrati", nihoyat, "Abdulla Qahhor: shijoat va mahorat jozibasi" kitoblarim dunyoga keldi. U yog'ini surishtirsangiz kaminaning hozirga qadar matbuotda e'lon qilingan 600 dan ortiq adabiy-tanqidiy maqolalarim, chop etilgan 50ga yaqin katta-kichik kitoblarim asosan Qahhor adabiy muhiti – maktabi odamlari, qolaversa, adib ulug'la. gan tabarruk zotlar ijodi haqida bahs etadi.

Atoqli adibimiz Abdulla Qahhorning qoldirgan badiiy me'rosi bugungi kunda ham o'z ahamiyatini yo'qotmagan. Uning cho'ng va zargarlik bilan yaratilgan har bir asariga boqiy haqiqat muhri va shukuhi bor. Bunday zalvorli asarlar, shak-shubhasiz, yosh avlod ongu tafakkurini boyitishda ma'naviy kuch-qudratga ega bebaho me'rosdir. Yozuvchining o'zbek adabiyoti va madaniyati rivojiga ulkan hissasi e'zoz bilan tilga olinmoqda

- Qo'shjonov M. Abdulla Qahhor mahorati. [Toshkent](#), G'afur G'ulom nomidagi Adabiyot va san'at nashriyoti, 1984.
- Sanjar Sodiqov. So'z san'ati jozibas. [Toshkent](#). „O'zbekiston“, 1996.
- Sanjar Sodiq. Abdulla Qahhor ijodi va adabiy tanqid. [Toshkent](#), „Universitet“, 1996.
- Normatov U. Abdulla Qahhorni anglash mashaqqati. [Toshkent](#). „Universitet“, 1999.
- Qo'chqorov R. Men bilan munozara qilsangiz. -T. Ma'naviyat nashr. 1999.
- Karimov N. va boshqalar. XX asr o'zbek adabiyoti tarixi. — T.: „O'qituvchi“, 1999.988.

## ПРИКЛАДНЫЕ ЗАДАЧИ В МОТИВАЦИИ ОБУЧЕНИЯ МАТЕМАТИКЕ.

**Сюткина Светлана Михайловна**

*Преподаватель математики академического лицея Ташкентского государственного экономического университета, город Ташкент, Узбекистан*

**Аннотация.** В данной статье рассказывается об использовании прикладных задач как средство мотивирующем изучение математики. В статье дано понятие прикладной задачи, математической модели, перечислены основные умения, необходимые при решении прикладных задач, приведены примеры прикладных задач.

**Ключевые слова:** прикладная задача, мотивация, математическая модель.

Одной из целей обучения математике является овладение учащимися математическими знаниями, необходимыми для применения в практической деятельности, для изучения смежных дисциплин, для продолжения образования.

Эффективно такое обучение, которое в единстве с воспитанием и наряду с изложением учебного материала обеспечивает активизацию мыслительной деятельности всех учащихся и сознательное овладение ими системой научных знаний, побуждает у них потребность в этих знаниях и вызывает интерес к предмету, способствует развитию способностей каждого учащегося, прививает умения и навыки применять полученные знания на практике и самостоятельно приобретать их. Эффективному обучению математике во многом способствует решение задач с практическим содержанием, т. е. прикладных задач.

**Прикладная задача** – это задача, поставленная вне математики и решаемая математическими средствами.

**Математическая модель** – это условие задачи, записанное на математическом языке (в виде уравнений, неравенств и их систем).

Основные умения, необходимые при построении математической модели прикладной задачи:

выделение системы основных характеристик задачи;

нахождение системы существенных связей между характеристиками;

нахождение системы необходимых ограничений, накладываемых на характеристики.

Для развития прикладных математических навыков при подборе упражнений необходимо формировать следующие навыки и умения:

целенаправленное составление и анализ математических моделей реальных задач, развитие соответствующей интуиции на доступном учащимся уровне;

отбор данных, нужных для решения задачи, прикидка их необходимой точности;

выбор заранее не заданного метода исследования;  
доведение решения задач до практически приемлемого результата;  
применение справочников и таблиц;  
прикидки, оценки порядков величин;  
действия с различными величинами;  
методы контроля правильности решения.

В преподавании математики очень важна мотивационная сторона. Математическая задача воспринимается учащимися лучше, если она возникает как бы у них на глазах, формулируется после рассмотрения каких-то явлений.

Например, при решении геометрических задач на тему «Подобие треугольников», можно предложить учащимся следующие задачи:

**По длине тени, падающей от дерева в солнечный день, определить высоту этого дерева.**

**Решение.**

Берем любой шест, устанавливаем его вертикально, измеряем длину шеста и его тень. Так как лучи солнца можно считать практически параллельными, то тень от дерева во столько же раз длиннее тени от шеста, во сколько раз дерево выше шеста, т. е.  $\Delta ABC \sim \Delta A_1B_1C_1$

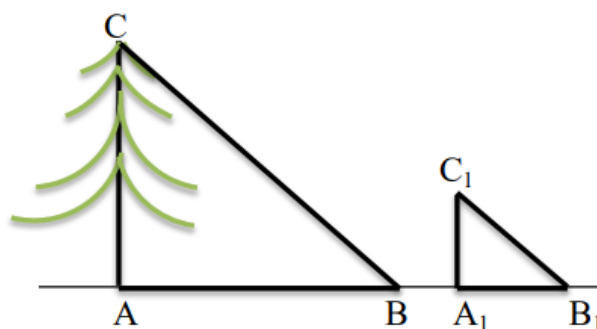

Из подобия треугольников следует, что  $\frac{AB}{A_1B_1} = \frac{AC}{A_1C_1}$ .

$$\text{Отсюда, } AC = \frac{AB \cdot A_1C_1}{A_1B_1}.$$

**2. Найти на местности расстояние между двумя объектами, разделенными зданием или другим препятствием, не позволяющим непосредственно проложить прямую между этими объектами.**

**Решение.**

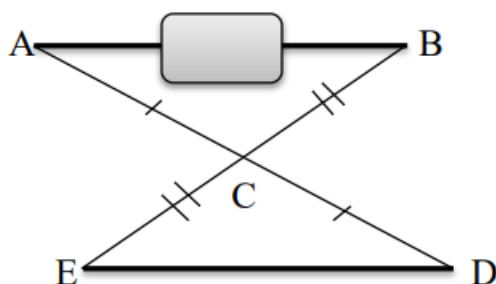

Пусть A и B – данные точки на местности, между которыми необходимо определить расстояние. Выберем точку C, из которой видны обе точки A и B. На продолжении отрезка AC за точку C отметим

точку D на расстоянии, равном AC от точки C.

Аналогично на продолжении отрезка BC за точку C отметим точку E, для которой CE = BC. Тогда отрезки ED и AB равны, так как  $\triangle ABC = \triangle DEC$  (по двум сторонам и углу между ними).

Если же из-за недостатка места точки E и D выйдут за пределы досягаемости, то их можно в одно и то же число раз приблизить к точке C. Тогда отрезок ED будет в то же число раз короче отрезка AB, так как  $\triangle ABC \sim \triangle DEC$

### 3. Как измерить высоту дерева, не взбираясь на него и не прибегая к помощи теней.

#### Решение.

Нужно установить вертикальный шест на некотором расстоянии от дерева и встать в такую точку, из которой верхний конец шеста совпадает с верхушкой дерева. Тогда, если высота части шеста над уровнем глаз равна  $BK = a$ , а расстояния от глаз по горизонтали до шеста и до

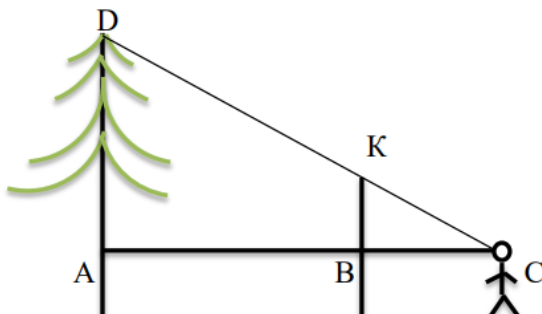

дерева равны  $BC = b$  и  $AC = y$  соответственно, то из подобия треугольников ADC и BKC можно найти высоту дерева над уровнем глаз  $AD = x$ .

$$\frac{AD}{BK} = \frac{AC}{BC}, \quad \frac{x}{a} = \frac{y}{b}, \quad x = \frac{ay}{b}.$$

Зная рост человека  $h$  до уровня глаз, находим полную высоту дерева:

$$h + x = h + \frac{ay}{b}.$$

Следующая задача на геометрическое место точек, равноудаленных от трех данных точек.

Жители трех домов решили совместными усилиями простроить колодец. Какое место для колодца следует выбрать, чтобы все три расстояния от него до домов были одинаковыми?

**Решение.**

Пусть А, В и С – точки расположения трех данных домов. Так как колодец должен быть равноудален от домов, т. е. от точек А, В и С, то он должен находиться в центре окружности, описанной около  $\triangle ABC$ . А центр окружности, описанной около треугольника, находится в точке пересечения серединных перпендикуляров, проведенных к сторонам треугольника. Для решения этой задачи нужно провести серединные перпендикуляры к отрезкам АВ и ВС, точка О их пересечения будет единственной точкой, равноудаленной от точек А, В и С. Расположение колодца можно найти таким способом, но лишь при условии, что дома расположены не на одной прямой.

Следующая задача решается с использованием теоремы Пифагора.

**5. Вы плывете на лодке по озеру и хотите узнать его глубину. Можно ли воспользоваться для этого торчащим из воды камышом, не вырывая его?**

**Решение.**

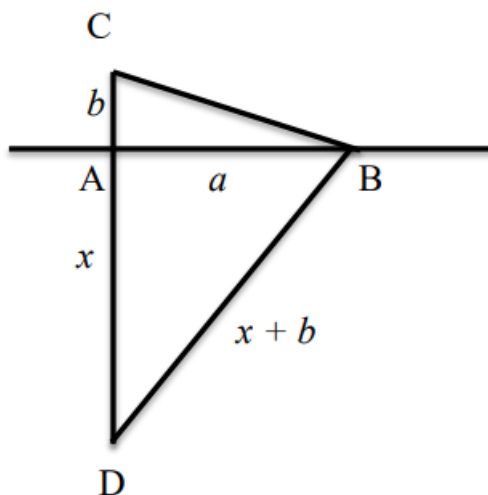

Измерим высоту  $b$  камыша над уровнем воды. Затем отклоним камыш так, чтобы его верхушка совпала с уровнем воды и, держа его в натянутом состоянии, замерим расстояние  $a$  между точками А и В, в которых камыш пересекает поверхность воды соответственно в вертикальном и наклоненном положении.

Обозначим через  $D$  основание камыша, а через  $x$  – искомую глубину  $AD$ . Из прямоугольного треугольника  $ABD$  по теореме Пифагора находим

$$x^2 + a^2 = (x + b)^2; \quad x^2 + a^2 = x^2 + 2bx + b^2;$$



$$2bx = a^2 - b^2 \quad \text{и} \quad x = \frac{a^2 - b^2}{2b}.$$

При изучении темы «Площади поверхностей и объемы тел вращения» учащимся можно предложить следующие задачи:

**6. На рынке продают арбузы разных размеров. Большой арбуз в обхвате на четверть больше другого, зато в полтора раза дороже. Какой арбуз выгоднее купить?**

**Решение.**

Пусть  $r$  – радиус маленького арбуза,  $R$  – радиус большого арбуза, тогда

$$R = r + \frac{1}{4} r = \frac{5}{4} r.$$

Пусть  $n$  – стоимость маленького арбуза,  $N$  – стоимость большого арбуза, тогда  $N = 1,5 n$ .

$$V_{\text{мал}} = \frac{4}{3} \pi r^3; \quad V_{\text{бол}} = \frac{4}{3} \pi R^3$$
$$\frac{V_{\text{бол}}}{V_{\text{мал}}} = \left(\frac{R}{r}\right)^3 = \left(\frac{5}{4}\right)^3 = \frac{125}{64} \approx 1,95.$$

Отсюда видно, что объем большого арбуза почти в два раза больше, а не в полтора. Поэтому выгоднее купить большой арбуз.

**7. Какие мандарины – крупные или мелкие – выгоднее покупать, если толщина кожуры у них одинаковая?**

**Решение.**

Будем считать, что мандарины имеют шарообразную форму.

Пусть  $R$  – радиус крупного мандарина, а  $r$  – радиус мелкого мандарина, тогда

$$\text{тогда} \quad V_{\text{круп}} = \frac{4}{3} \pi R^3, \quad S_{\text{круп}} = 4\pi R^2, \quad V_{\text{мелк}} = \frac{4}{3} \pi r^3, \quad S_{\text{мелк}} = 4\pi r^2.$$

$$\frac{V_{\text{круп}}}{V_{\text{мелк}}} = \left(\frac{R}{r}\right)^3, \quad \frac{S_{\text{круп}}}{S_{\text{мелк}}} = \left(\frac{R}{r}\right)^2.$$

Так как  $\left(\frac{R}{r}\right)^3 > \left(\frac{R}{r}\right)^2$ , то при увеличении радиуса площадь поверхности увеличивается не так значительно, как его объем. Значит выгоднее покупать крупные мандарины.

**8. на кружка вдвое ниже другой, зато в полтора раза шире. Какая из двух кружек вместительнее?**

**Решение.**

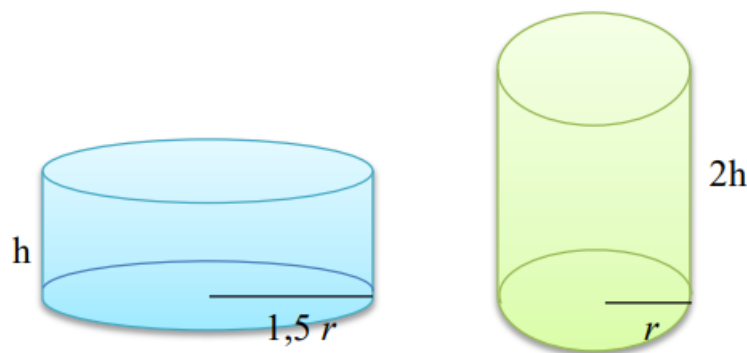

Пусть высота первой кружки  $h$ , а радиус второй кружки  $r$ , тогда высота второй кружки  $2h$ , а радиус первой кружки  $1,5r$ .

Найдем и сравним объемы обеих кружек.

$$V_1 = \pi (1,5r)^2 h = 2,25 \pi r^2 h, \quad V_2 = \pi r^2 \cdot 2h = 2 \pi r^2 h.$$

Объем первой кружки больше, значит она более вместительная.

При решении задач на проценты можно использовать задачи с экономическим содержанием.

**9. Зарботная плата рабочего составила в октябре 380 у. е., в ноябре на 15% больше, чем в октябре, а в декабре на 10% меньше, чем в ноябре. Найдите среднемесячную зарботную плату рабочего в четвертом квартале года.**

**Решение.**

1)  $380 \cdot 1,15 = 437$  – зарплата в ноябре;

2)  $437 \cdot 0,9 = 393,3$  – зарплата в декабре;

3)  $\frac{380 + 437 + 393,3}{3} = \frac{1210,3}{3} = 403 \frac{13}{30}$  – средняя зарплата в четвертом

квартале.

Решение прикладных задач на занятиях способствует мотивации обучения математике. Такие задачи позволяют учителю наглядно показать роль математики в решении практических задач, раскрыть связь математики с окружающим миром, с современным производством.

#### ИСПОЛЬЗОВАННАЯ ЛИТЕРАТУРА:

1. Постановление президента Республики Узбекистан от 7 мая 2020 года № ПП-4708 «О мерах по повышению качества образования и развитию научных исследований в области математики».

2. Шапиро И. М. Использование задач с практическим содержанием в преподавании математики. – М.: Просвещение, 1990.

3. Терешин Н. А. Прикладная направленность школьного курса математики: Кн. для учителя. – М: Просвещение, 1990.

4. Совершенствование методики работы учителя математики: Кн. для учителя.  
– М.: Просвещение, 1990.
5. Сергеев Н.Н., Олехник С. Н., Гашков С. Б. Примени математику. – М.: Наука,  
1990.

## THE DYNAMIC APPROACH IN TEACHING ENGLISH AS FOREIGN LANGUAGE

**Gulomova Dildora**

*A Master of Jizzakh State Pedagogical University*

**Abstract:** *Current article is devoted to the problems of teaching methods of English as a foreign languages. In this article we look through different methods in this field. Methods of foreign language teaching and its relation to other sciences. Methods of foreign language teaching is understood here as a body of scientifically tested theory concerning the teaching of foreign languages in school and other educational institutions. Teaching a foreign language means first and foremost the formation and development of students' habits and skills in listening, speaking, writing, and reading.*

**Keywords.** *Method, other sciences, pedagogics, psychology, linguistics, didactics, effective learning, investigation, conclusion, repetition, determine, assimilate, instruction, presenting, theory, dynamic stereotype, quotation, laboratory, test.*

The origin of dynamic assessment can be traced back to intelligence test a century ago. In 1905, Alfred Binet and his colleagues published the world's first scale on children's intelligence level tests. But soon he realized that intelligence tests should not only look at the results, but also assess children's cognitive processes and learning processes (Haywood&Tzuriel, 2002). Although he was enthusiastic about the idea at the time, he never made a viable solution. The biggest problem on intelligence test is that it only reflects the results of individual development statically. In the 1950s, Piaget's perspective on children's cognitive development and the process of intellectual assessment provided theoretical preparation for dynamic assessment. What really promoted the development of dynamic assessment was the socio-cultural theory proposed by Vygotsky. Vygotsky's socio-cultural theory highlighted social, cultural and historical influence on children's psychological development, and he also innovatively proposed the concept of "mediation", "scaffolding" and "zone of proximal development". These concepts have had an important impact on the development of dynamic evaluation, the most influential of which is the concept of "zone of proximal development". Zone of proximal development refers to the distance between the actual developmental level as determined by independent problem solving and the level of potential development as determined through problem solving under adult guidance or in collaboration with more able peers (Vygotsky, 1978 :86). Vygotsky emphasized that children's response from the help of an adult or a partner can be used to understand the cognitive energy of children because it provides an insight into child's future development, that is, what children can do now with help, What can be done on his own in the future. Therefore, if we want to comprehensively assess the development of an individual's ability, it is not enough to focus on the actual development zone. It is necessary to pay attention to the

zone of proximal development, that is, what can be formed and what can be done future. With this in mind, the assessment is as close as possible to the cognitive development process itself.

The zone of proximal development concept has laid a solid foundation for dynamic assessment theory and practice. Researches related to dynamic assessment began in the 1930s, but a large number of specialized studies emerged in the 1960s and 1970s and culminated in the late 1990s. The main representatives were Feuerstein, Budoff, Carlson, Campione, Brown, Stott, and Lidz et al.

Due to the different insights and focuses of different scholars, a series of different dynamic assessment methods have been proposed. Lantolf & Poehner (2004) argues that these patterns can be broadly divided into two categories: interventionist and interactionist. In the intervention model, the form of mediation is standardized. It focuses on the “quantitative” indicator of evaluation: index of speed of learning (Brown & Ferrara 1985:300) and the amount of help a learner needs to reach the learning goals specified beforehand quickly and effectively. In the interactive mode, mediation appears in the interaction between the evaluator and the learner. Concerning on the definition of dynamic assessment, this study will adopt the one put forward by Lidz. He pointed that dynamic assessment (DA) is a general term for a series of assessment methods that explore and discover students' potential developmental abilities through the interaction of evaluators and students, especially with the help of experienced evaluators (Lidz, 2003: 337). First of all, the process of dynamic assessment is a process of combining evaluation and instruction. Some scholars even figured out the central feature that distinguished dynamic assessment from non-dynamic assessment is that DA does not separate instruction from assessment but instead considers them as two sides of the same coin (Lantolf & Thorne, 2012).

Teachers complete the assessment of students' potential abilities through interacting with students, and provide corresponding mediation according to their zone of proximal development to promote their actual development. In the whole process, instruction and assessment co-exist. However, in non-dynamic assessment, evaluation and instruction are separate. Non-dynamic assessment is a measurement to test the results of the teacher's instruction. In traditional teaching method, instruction and assessment are two independent steps and never take place meantime. The form of non-dynamic assessment is composed of a series of unified and standard tests. Teachers only play the role of tester in it and do not make any intervention and feedback on the test results of the students.

Secondly, the focus in dynamic assessment and non-dynamic assessment is totally different. The non-dynamic assessment test focuses on the learner's existing ability, which is designed to examine the students' learning results through a period of time. The major concern of it is learning result rather than process. In other words, it wants to test what learners can do and what they can't do. In addition, what is the rank of their ability compared to their peers. However, the dynamic assessment pays attention to the future and aims to

discover the potential development ability of the learners. It is concerned with how students learn under new conditions, how their learning and behavioral performance can be improved, how much can be improved, and what obstacles need to be overcome to achieve the desired level. The teacher's mediation during DA will help to promote the development of learners' potential. Only by dynamically assessing learners and accurately grasping the learner's recent development zone in real time can it effectively promote the development of its potential capabilities. The unified and static test results of non-dynamic assessment ignore the individual differences in capacity development, and it will lead to the learners' mechanical mastery of past knowledge. Finally, the relationship between the evaluator and the examinee is different. In the non-dynamic assessment, in order to ensure the fairness and accuracy of the assessment, examinees are given little or no feedback on the quality of their performance until the assessment is complete. In dynamic assessment, the main form of assessment is the interaction between the examiner and the examinee, and the examiner will provide a specific form of feedback—mediated assistance which is the core of the assessment process. In the interaction, the evaluator plays the role of the mentor and facilitator of the examinee's learning. The two sides have a common goal in the assessment: that is to complete the potential development of the examinee. Generally speaking, non-dynamic assessment is characterized by objectiveness and quantification, and the design is precise and structural. It focuses on the level that students have achieved so far, with a specific focus on learning results by only providing information on the success or failure of the student's learning, and centers on the evaluator. Dynamic Evaluation emphasizes the interaction between evaluators and students, stressing a combination between evaluation and teaching, highlighting the characteristics of students' cognitive processes and cognitive changes, and especially focuses on the potential cognitive development of students. Preventing Teachers from Underestimating Students' Abilities. Standardized non-dynamic assessment can only test whether a student has mastered a certain knowledge point, and not reflect the reasons why they fail in acquiring that knowledge point and the difficulties which they encountered in the learning process. Therefore, if we rely on the results of the non-dynamic assessment to test students' ability, we will tend to underestimate the ability of students. Budoff (1968) apparently stated that his research endeavored to uncover hidden potential among underprivileged learners, whose abilities were typically underestimated by non-dynamic tests. In the study, it became clear that one of the learners, Amanda, used only the present tense and one of the past tense forms, the *passé composé*, avoiding the *imparfait* altogether when telling stories in French. The *passé composé* in French equals to present perfective aspect (PP) in English and emphasizes past actions, events, or states of being as completed at some point before the present time. In addition, the *imparfait* (present imperfective aspect) in French equals to past progressive tense and is used to express states of being in the past or the unfinished repetitive action. When telling story, Amanda used *passé composé* instead of *imparfait* in

the situation when it was needed. When the evaluator found this situation, he reminded Amanda that there were two tenses in French that express past actions. But the evaluator's reminder did not affect Amanda's expression, she still kept using present perfective aspect and avoiding the present imperfective aspect. Therefore, the evaluator once again interrupted Amanda, reminding her that there still exists a type of tense called present imperfective aspect and letting her pay attention to the difference between the present perfective aspect and present imperfective aspect. But he did not explain the difference between these two tenses, nor did he provide examples of tenses. When Amanda once again told the story, she could use both of these tenses to tell the story, although she sometimes made some mistakes. It is evident that without dialogic interaction between the evaluator and the learner it would have been difficult to discover that Amanda did indeed have some control over verbal aspect. A non-dynamic procedure would have more than likely underestimated Amanda's level of development.

Revealing the Degree of Mistakes Made by Students. Non-dynamic assessments focus learning results and do not provide specific reasons analysis for different students who give the same wrong answers. Furthermore, it is found that in some cases two individuals whose performances bore striking phenotypic similarities were actually at different levels of development through interaction between mediator and learner. One learner, Nancy, performed in ways very similar to Amanda during her initial DA. However, through interaction mediator determined that the reasons for her problematic performance were different. When Nancy tried to tell the story in French, she didn't use the tense of present imperfective aspect. However, when the reevaluator reminded her that she could consider using that tense, Nancy still did not use it. Through mediator's interaction with her, the mediator found that Nancy seldom used present imperfective aspect because she was not sure about the composition of the tense and how to use it properly. Unlike Amanda who forgot the tense for a while, Nancy didn't use the tense because she didn't know how to use it. Although the mistakes of different learners on the surface are similar, the reasons for the errors are not the same. But the reasons of mistakes can only be found through dynamic assessment.

Tracking Student Development Changes in Real Time. As we all know, non-dynamic assessment methods can not evaluate the change of students' ability. It pays more attention to the overall difficulty of testing and the distribution of different difficulty test questions. Therefore, whether students consider tests simple or difficult, they all need to face the same test questions. However, in the dynamic assessment, the evaluator can grasp the change of the learner's ability at any time, and give the most appropriate help according to the learner's reaction. Because the development of human ability is a complex and unpredictable process, and only through interaction with learners can you understand the degree of their abilities development.

In his research, Lantolf (2010) documented the development of a Spanish learner, Vicente. Vicente's development process is not gradual. Begin with making mistakes, he

experienced the teacher's frequent prompts and he can correct the mistakes spontaneously after three days. His progress speed is very amazing because not all learners can have such a fast progress. Undoubtedly, his progress is mainly due to the evaluator's help.

In dynamic assessment, mediator can trace learner's present development level through dialoguing with him or her in real time and provide proper mediation to promote their potential ability development, which is not available in non-dynamic assessments.

**Promoting Learners' Development.** Gibbons (2003) proposed that teacher's mediation in the dynamic assessment would promote learners' development through the teacher's successfully co-constructing the zone of proximal development with his or her learners. He observed classrooms interaction between teachers and students when students attempted to report the results of physics experiments in the group discussion. The teacher asked students to do group discussion with a simple hint that the students should describe what happened during the experiment. The common problem made by students was that they tend to use everyday language, such as "stick" "hold" and "push", to describe physics experiment of magnetism. At first, the teacher just pointed out that students' answers were not proper by asking them to try again. This form of mediation is clearly quite implicit, as the teacher didn't give any feedback on what students should do to improve their descriptions. After trying, students found them struggling to use the appropriate scientific discourse to express herself. When the teacher found the implicit prompt fail, she moved to a more explicit prompt and asked students to start using the scientific language. In this time, one learner succeeded using the terms attract and repel to describe the behavior of the magnets. Lantolf and Poehner (2004, 65), analyzed this same episode in Gibbons's study and argued that the learners' actual level of development was based on a concrete understanding of the experiment, so they described it by using everyday language. A more generalized description relied on the use of scientific terminology lay within their zone of proximal development because they were able to perform appropriately when offered mediation help from the teacher. That is, the students observed in this study were not able to use the terms independently, but they also did not need the teacher to provide the scientific discourses meanwhile. From the case in this study, we found that students' language use transformed from everyday language into the specialist discourse through the mediation provided by the teacher. During the dynamic assessment process, the teacher successfully co-constructed a ZPD with her learners and learners achieved their potential level of development.

Based on literature review on teaching application dynamic assessment, this study summarized the functions of dynamic assessment in foreign languages teaching. It will help teacher to assess learners' actual level of development in real time and analyze their learning problem. With aid of it, teacher can promote learners potential level of development. Compared to non-dynamic assessment, dynamic assessment has so many advantages. Therefore, we should promote dynamic assessment to foreign languages



teaching so that more teachers can use it and it will benefit more students. Since dynamic assessment become more acceptable nowadays, it is necessary for us to look into the direction and trend of the future development of dynamic assessment research. With the rapid development of wireless communication technology, blended learning based on information learning resources and online learning platforms becomes an effective way of learning compared with traditional classroom teaching and remote online learning. This kind of learning method combines classroom face-to-face learning and various forms of online learning to meet the learner-led and fragmentation learning requirements of the information age. From the Computer Assisted Language Learning (CALL) model to today's combination of online learning and flipped classroom model, blended learning will be one of the main ways to improve teaching efficiency in the future. We need to try to apply dynamic assessment into this blended learning and find out the suitable model of dynamic assessment for it.

In addition, Computer-based testing is another tendency in the field of testing. There are many advantages of online dynamic assessment. For example, it can manage many learners at the same time, independent individuals can be evaluated repeatedly; and evaluation reports can be automatically generated. Therefore, online dynamic assessments are less restrictive than dynamic assessments in actual classrooms. In the future, we may replace the classroom dynamic assessment with on assessment. In this way, the efficiency of assessment will be badly improved. At the same time, some researcher proposed a new model of peer's assessment instead of teacher's assessment. However, some people may question the feasibility of peer review, and research shows that peer review is feasible. Swain (2001) pointed out that even in the small talk, students may use the various psychological strategies (such as reference, clarification) when trying to express their ideas. These strategies could help them to form and externalize learners' assumptions, which they will jointly evaluate, and finally give appropriate responses.

Methods of foreign language teaching are closely related to other sciences such as pedagogics, psychology, linguistics and some others. Pedagogics is the science concerned with the teaching and education of the younger generation. Since methods also deal with the problems of teaching and education, it is most closely related to Pedagogics. One branch of Pedagogics is called Didactics. Didactics studies general ways of teaching in schools. Methods, compared to Didactics, studies the specific ways of teaching a definite subject. Thus, it may be considered special didactics. In the foreign language teaching, as well as in the teaching of Mathematics, History and other subject taught in schools, general principles of Didactics are applied and, in their turn, in influence and general principles of Didactics are applied and, in their turn, in influence and enrich Didactics. For example, the so – called “principle of visualization” was first introduced in teaching foreign languages. Now it has become one of the first introduced in teaching foreign languages. Now it has become one of the fundamental principles of Didactics and is used in teaching all school subjects without exception. Programmed instruction was

first applied to teaching Mathematics. Now through Didactics it is used in teaching many subjects, including foreign languages. Teaching a foreign language means first and foremost the formation and development of students' habits and skills in auding, speaking, writing and reading. We can't expect to develop such habits and skills of our students effectively if we do not know and take into account the Psychology of forming them, the influence of formerly acquired habits on the formation of new ones and many other necessary factors that Psychology which can be applied to teaching a foreign language. For example, N.I.Zhinkin, a prominent Russian Psychologist in his investigation of the mechanisms of speech came to the conclusion that words and rules of combining them are most probably dormant conclusion that words and rules of combining them are most probably dormant in the kinetic center of the brain. When the ear receives a signal it reaches the brain, it's hearing center and then passes to the kinetic center. Thus, if a teacher wants his students to speak English he must use all the opportunities he has to make them hear and speak it.

Furthermore, to master a second language is to acquire another code, another way of receiving and transmission information to create this new code in the most effective way one must take into consideration certain psychological factors. Effective learning of foreign language depends to a great extent on the students' memory. That is why a teacher must know how he can't help his students to successfully memorize and retain in memory the language material they learn. Here again psychologically investigations are significant. For example, the psychologist P.K.Zinchenko proved that in learning a subject both voluntary and involuntary memory is of great importance. In his investigation of involuntary memory P.K.Zinchenko came to the conclusion that this memory. Consequently, in teaching a foreign language we should create favorable condition for involuntary memorizing. P.K.Zinchenko showed that involuntary memorizing is possible only when pupils attention is concentrated not on fixing the material in their memory through numerous repetitions, but on solving some mental problems which deal with this material. To prove this the following experiment was carried out. Students of group A were given a list of words to memorize (voluntary memorizing). Students of group B did not receive a list of words to memorize. Instead they got an English text and some assignments which made them work with these words, use them in answering various question. During the next lesson a vocabulary test was given to the students of both groups. The results were approximately the same. A test given a fortnight later proved, however, that students of group B retained words in their memory much better than the student of group A. This shows that involuntary memorizing may be more retentive under certain circumstances. Experiment's by prominent scientist show that Psychology helps methods to determine the role of the mother tongue in different stages of teaching; the amount of material for students to assimilate at every stage of instruction; the sequence and ways in which are more suitable for presenting the material and for ensuring its retention by the pupils and so

on. Methods foreign language teaching has a definite relation to Physiology of the higher nervous system. Pavlov's theories of "conditioned reflexes", of the "second signaling system" and of "dynamic stereotype" are examples. Each of these interrelated theories bears a direct relation to the teaching of a foreign language. According to Pavlov habits are conditioned reflexes and a conditioned reflex is an action performed automatically in response to a definite stimulus as a result of previous frequent repetitions of the same action. If we thoroughly study the theory of conditioned reflexes we shall see that it explains and confirms the necessity for frequent repetitions and revision of material students study as one of the means of inculcation habits. Pavlov showed that man's higher nervous activities –speaking and thinking – are the functions of a special system of organic structures within the nervous system. This system is developed only in men. It enables the brain to respond to inner stimuli as it responds to outer stimuli or signals perceived through the sense organs. Pavlov named this the second signaling system. Consequently one of the forms of human behavior is language behavior, i.e., speech response to different communication situations. Pavlov's theory of "dynamic stereotype" also furnishes the Physiological base for many important principles of language teaching, e. g. for the topical vocabulary arrangement. Methods of foreign language teaching is most closely related to linguistics, since linguistics deals with the problems which are of paramount importance to methods with language and thinking, grammar and vocabulary, the relationship between grammar and vocabulary, and many others. Methods successfully use, for example, the results of linguistic material for teaching. It is known that structural linguistics has had a great impact on language teaching. Teaching materials have been prepared by linguistic and methodologists of the structural schools. Many prominent linguists have not only developed theory of linguistics, but tried to apply it to language teaching, The following quotation may serve as a proof of this: "It has occurred to the linguist as well as to the Psychologist that the foreign language classroom should be an excellent laboratory in which to test new theories of language acquisition". Language consists of four modalities –listening, reading, writing and speaking. They are interrelated. Learners increase their ability to listen, speak, read & write by becoming involved with language. Among language teacher these modalities are known as the four "skills". The term "skill" simply means ability of expertness. Judging the roles of the four skills we may say that listening is that component of language with which every living being begins the learning process and we depend on throughout our life. Listening is important in 2nd language pedagogy as one of the methods by which humans attempt to make sense of the surrounding world. An experienced school teacher defines listening as one of the learning "subjects" not only in middle schools but, probably in our society as well<sup>1</sup>. Another specialist asserts "that listening skills can and should be taught"<sup>2</sup> Listening status as a separate subject has gradually given teachers the opportunity to focus on particular activities in all language components, i.e. be able to produce a FL sounds and prosodic units in phonetics &

phonology, develop a whole vocabulary of a text, establish sentence patterns and follow directions – all essential for developing speaking, reading and writing. Be allowing us to hear and interpret environmental sounds listening serves as an aural vehicle for comprehension development<sup>3</sup>.

To our mind there must be lessons in listening need to involve students as active listeners: for example, discussing a book they have read, plays, films and art shows they have seen-give the learners a purpose for listening. A dynamic-usage based approach is a blend of Dynamic System Theory (DST) as it applies to language development in the field of applied linguistics, and usage-based theory in theoretical linguistics, mainly as proposed by Langacker (2000). After a short discussion of DST, the connection with a usage-based approach will be explained. In applied linguistics, language has recently

come to be seen as a dynamic system and language development as a dynamic process (cf. Larsen-Freeman, 1997; de Bot, Lowie, and Verspoor, 2005). In de Bot et al (2005), DST is argued to be in line with sociocultural theory, in that development or learning should be seen as emergent: individuals change and transform through interaction with their social and material environments. Language, both at the social and individual level, is a dynamic system because all of its subsystems that have to do with form and meaning continually interact with each other over time. Therefore, at the individual level, learning in general and learning a language specifically are dynamic processes. We will highlight several aspects that are especially relevant to language development and point to their pedagogical implications. First of all, language development depends critically on initial conditions. Initial conditions are the state at which the learner is at the moment the teaching begins. The state of the learner at this point will be the combined result of all previous states and experiences in L1 learning, L2 learning, aptitude, context and so on. For example, in the present study, the learners' L1 (Vietnamese) and L2 (English) are grammatically very different, and the learners have had very little exposure to the L2. After seven years of learning the L2 at high school through mainly a grammar-translation method, taught by teachers who are not very proficient themselves, the learners can be considered false beginners. Keeping these initial conditions in mind, the teacher needs to make sure the learners' habits are not further entrenched and first expose the learners to enough authentic input that enables them to establish as many new form-meaning pairs of expressions as possible and activate their fragmented knowledge of the language. Both internal and external resources are involved in the learning of an L2. Internal resources are those within the individual learner, such as the capacity to learn, prior conceptual knowledge, aptitude, learning style, motivation, anxiety, attitude, self-confidence and willingness to communicate. External resources are those outside the learning individual. They can be linguistic input the learner is exposed to in and outside class (teacher talk, textbooks, movies, music, TV, etc.), job-market orientations, teacher personalities, peer proficiency, types of exam, and school facilities. These resources not only have an impact on the ways a learner learns an L2, but also interact with each other

over time, keep the process going, and may change over time. Because resources are limited, they may compete; for example, at early stages, paying attention to what an L1 speaker says may compete with trying to produce language in the L2. In the present study, we therefore first of all make sure that the learner pays attention to authentic input, which is made meaningful with the help of the teacher, and output should occur naturally when the learners ask questions or react to the content. There should be no forced output and practice at the early stages, which is very much in line with Postovsky (1974), who found positive effects when output was delayed. Language is a complex system consisting of many different sub-systems and seen from a usage-based perspective, it is not a set of rules but a vast array of shorter and longer units whose forms and meanings are intrinsically interconnected. The units may be either totally conventionalized (e.g. at school) or more or less schematized (e.g. Someone gives something to somebody where the underlined parts may be seen as “slots” in a schematic construction that may be filled in with various other words or phrases). The form-meaning pairs (words, chunks, short phrases, clauses, and even certain discourse patterns) are also associated with uses and contexts. A change in one particular sub-system might cause a change in another one, which in turn causes another change, resulting in continuous change. For example, new words in the lexicon such as decide may make new syntactic constructions such as finite nominal clauses or to infinitive complements possible. All sub-systems develop over time, but they may not all develop at the same rate. For example, Caspi (2010) shows that even advanced learners will first improve in vocabulary and then syntax. However, we believe the teacher should still present the whole system with all its sub-systems of form and meaning together, but not expect that learners will be able to process them all equally at one time. Similar to the differential effect of input at different moments in time, the same type, whether aural or written, and amount of input is likely to have significantly different effects for different learners, not only because those learners have different initial conditions when taking on the task of learning a language, but also because the way in which the different resources will interact over time will be variable. Considering this view, it may be better to replace the concept of input with that of processing and see processing as acquiring or learning. In the past, applied linguistics tended to think about input in language development in terms of a one-way stream of information from the outside to the inside of a system that it is in itself stable and not influenced by the fact that it is in interaction with other systems, be they cognitive or social. But following VanPatten (2002), it is likely that the input a student receives while interacting with the environment may be processed differently at different times, going from meaning to form. In other words, the learner may first attend to what the input means and then later be able to pay attention to the grammatical form aspects. After the learner has processed some input for meaning and has been able to make form meaning connections for the content words, he or she will have more resources available to process the same input (or very similar input) for less meaningful

forms. This clearly indicates the dynamically changing nature of input processing. In DST iteration of simple procedures may lead to the emergence of complex patterns. Larsen-Freeman (2012) points out the connection between iteration in DST and pedagogical repetition. She argues that repetition should not be seen as exact replication, but as revisiting the same territory with a slightly different stance, every time resulting in another mutable state. As far as pedagogy is concerned this means that iterating a particular language event (e.g. showing the same movie scene several times in a row) does not mean that the learner sees the same thing every time. Because of limited resources, the learner may first only be able to get the gist of the general event, the second time the learner revisits the scene s/he may note some of the expressions used, the third time s/he may begin to really understand what some of the expressions mean in the context, and not until later will the learner be able to focus clearly on each of the form-meaning use mappings. We should also keep in mind that at the production level, iteration or repetition plays a role in internalizing expressions. Lantolf (2006) points out that through imitation, especially as it occurs in private speech, the learner internalizes features of the L2. In sociocultural theory, imitation is seen as an intentional and potentially transformative process rather than as rote mimicking. Therefore, in our approach, we consider repeating lines as helpful in internalizing expressions. The idea of iteration is related to self-organization. Iterating simple procedures may lead to complex patterns through self-organization. The system (in our case the student's L2) undergoes phase shifts (transitions) in which the cognitive system self-organizes and new patterns of understanding emerge. This means that a language teacher cannot really "teach" language, but can only create conditions and interactions in which the learner recurrently visits and engages with the language so that self-organization will develop spontaneously in the learner's mind in its own way. A linguistic theory that is very much in line with a DST view of complex systems is usage-based linguistics. It holds that language structure emerges through repeated language use (Langacker 2000; Tomasello 2003). In line with Langacker (2000), we have called it a dynamic usage-based (DUB) approach to emphasize the link between DST and usage-based linguistics. Unlike traditional Chomskian linguistics, which views language as a top-down system with a set of syntactic rules that drives it, DUB linguistics sees language as a bottom-up system consisting of a large array of conventional, meaningful units in which schematic patterns have emerged through use. In other words, the dynamic language system has self-organized into form-meaning pairs at many different levels (word, phrase, clause, sentence, discourse) and new pairs have emerged in use through humans' general learning mechanisms such as association, categorization and abstraction. Because words are probably the most meaningful elements in a language, language is driven lexically rather than syntactically. Therefore, in our approach we focus mainly on exposing the learners to whole conventional meaningful units, which can be learned as wholes given enough exposure to tokens of these units, or which can be used to infer schematic patterns given enough exposure to

different types of these units. Words are used in combination with other words to form collocations, formulaic sequences and conventionalized patterns, many of which are schematic clause constructions, but others in turn may become so conventionalized that they become rather fixed and become a “conventionalized way of saying things” (CWOST) (Smiskova et al. 2012). The more a linguistic pattern is used to convey a certain concept, the more likely it becomes a conventional unit. Particularly longer conventional units are difficult for the L2 learner to acquire as the learner may not be exposed to them frequently enough; moreover, they are often not entirely predictable, nor translatable. Therefore, rather than focusing on grammatical forms, the approach focusses almost entirely on the use of lexical items and “the company they keep” (Firth 1957), an approach very much in line with the lexical approach as advocated by Lewis (1993). Along these lines Langacker (2008) argues that especially the very specific word combinations used by the speakers of a target language are difficult to learn for the L2 learner: A substantial proportion of what is needed to speak a language fluently tends to be ignored because it is part of neither lexicon nor grammar as these are traditionally conceived. What I have in mind are the countless units representing normal ways of saying things. Native speakers control an immense inventory of conventional expressions and patterns of expression enabling them to handle a continuous flow of rapid speech. While they can certainly be included, I am not referring to lexical items of the sort found in dictionaries, nor even to recognized idioms. At issue instead are particular ways of phrasing certain notions out of all the ways they could in principle be expressed in accordance with the lexicon and grammar of the language. These units can be of any size, ranging from standard collocations to large chunks of boilerplate language. These can be fully specific or partially schematic, allowing options in certain positions. (Langacker 2008: 84)

In usage-based approaches to L1 acquisition, there is strong evidence that what children produce is very much in line with what they have heard. Data from Tomasello (2000), and Diessel and Tomasello (2001) show that there is a rather close relation between the child’s language production and the ambient language. For example, Diessel and Tomasello (2001) show that there are several interacting factors that can explain the acquisition order of relative clauses by English children, but one of the main factors is the ambient language. Detailed studies that focus on the relation between L2 development and the frequency and type of input are rare, but, for example, Larsen-Freeman’s (1976) account of the morpheme order studies in terms of their frequency of occurrence and a whole issue in *Studies in Second Language Acquisition* (2002: 24[2]) on frequency effects in language processing shows that many aspects of a second language can be accounted for in terms of their relation to frequency of occurrence. In that same issue, Ellis (2002) gives an extensive and convincing review of the literature concerning frequency effects in all components of language learning, from word segmentation and word recognition to formulaic utterances and syntax.

Translating DUB principles to second language teaching, we will assume that language is mainly lexically driven, that meaning is central,

that lexicon and grammar form a continuum, and that grammar is only a very small part of language that subserves meaning. Therefore, we argue that the approach should focus on the meaning of all forms in the continuum: words, phrases, chunks, clauses, sentences, discourse patterns and the way they are pronounced, and all preferably in pragmatically appropriate, meaningful context exchanges, approximating socially and culturally normal usage events. We will also assume that one of the absolute prerequisites for internalizing the form-meaning mappings will be frequency of exposure of both types and tokens.

Of course, mere exposure may not be enough. As VanPatten & Cadierno (1993) point out, the more linguistic forms are noticed, the better the chance to establish the form-meaning connections, thus developing the learners' ability to comprehend the meaning in spoken or written messages (Schmidt 1990). In the current approach, listening repeatedly to the same scene is in line with narrow listening as advocated by Krashen (1996). Dupuy (1999), who investigated the effects of Narrow Listening on 255 participants through questionnaires found dramatic results; large majority of the participants who were interviewed found it to be helpful in language acquisition. The few who did not find authentic, natural speech too difficult to understand.

Studies on vocabulary acquisition show that virtually anything that leads to more exposure, attention, manipulation, or time spent on lexical items adds to vocabulary gains. Schmitt (2008) suggests the term engagement to encompass all of these involvement possibilities, and concludes that essentially anything that leads to more and better engagement should improve vocabulary learning. Therefore promoting engagement is the most fundamental task for teachers and materials writers, and indeed, learners themselves.

Taking the theoretical insights provided just now, we conclude that an effective CLT approach should include a great amount of authentic input, preferably in the form of naturally occurring usage events, where utterances can be understood within their social, cultural and pragmatic context. The language should be within the learners' zone of proximal development (the Vygotskian concept of that which can be learned by a learner at a given point in time with the help of an "expert") and through the interaction with the learners, the teacher should scaffold the text until the learner can understand it independently. The linguistic focus should be on form-meaning pairs at all levels (word, phrase, chunk, clause, sentence, and discourse).

Based on a review of the vocabulary acquisition literature, Schmitt (2010) estimates that 8–10 exposures to a word should lead to a reasonable chance that a word is remembered. Therefore, the learner needs to be exposed to these form-meaning pairs repeatedly and the goal should be to revisit them at least eight times. Finally, the learner needs to be engaged with the language; in other words, the language the learner is exposed to should be of inherent interest to the student. Especially because of the last requirement, the authentic input in our approach is provided by means of a popular movie, one that appeals to our students.

The movie needs to be selected based on content (whether it interests the students) and language use (whether it is appropriate,



has enough language, enough every day conversations, and so on). There are several good reasons for the choice of a movie rather than any other video material. (1) In a good movie, actors will act as naturally as possible, coming as close as foreign language learners can get to “real life”. (2) The language of movies is usually very close to everyday, natural language (Tatsuki, 2006; Schmitt, 2010) and therefore provides authentic models. (3) The characters have natural conversations in meaningful context exchanges, approximating socially and cul-turally normal usage events. (4) By including the context, the visuals, facial expressions and so on, the learners will have clues that will aid in their understanding. Also, these extra clues will form associations, and as Anderson and Reder (1979) point out, the more associations there are to something to remembered, the easier it is to remember. (5) The movie will provide examples of cultural, social or pragmatic issues that can be elaborated upon by the teacher. (6) The scenes can be repeated as often as needed, giving learners the benefit of exact repetitions. (7) Cut up in two-to-three minute scenes, the whole movie works as a “soap opera” in that the learners are curious about what happens next. (8) The movie often provides a natural context for conversations to emerge among the students and teacher in class because students really want to know or share their opinions about the characters or events in the movie.

The movie approach is very much in line with early communicative approaches in the use of input and authenticity (Abbs, Cook and Underwood 1980), in the focus on meaning and communication such as in the natural approach (Krashen and Terrell 1983), TPR (Asher 1965) and use of dialogues to develop strategic competence (Roberts 1986). Our view of language acquisition is very much in line with Krashen’s views, but as we will point out, there are also some important differences:

What current theory implies, quite simply, is that language acquisition, first or second, occurs when comprehension of real messages occurs, and when the acquirer is not “on the defensive”... Language acquisition does not require extensive use of conscious grammatical rules, and does not require tedious drill. It does not occur overnight, however. Real language acquisition develops slowly, and speaking skills emerge significantly later than listening skills, even when conditions are perfect. The best methods are therefore those that supply “comprehensible input” in low anxiety situations, containing messages that students really want to hear. These methods do not force early production in the second language, but allow students to produce when they are ‘ready’, recognizing that improvement comes from supplying communicative and comprehensible input, and not from forcing and correcting production. (Krashen 1982: 6–7).

There are three main differences between Krashen’s views and ours. The first difference is the recognition that language is not rule driven. Language is seen as an array of conventionalized patterns so if we see form as only the few grammar rules that can be explained then we miss most of the language. In our approach there is focus on form, but then defined as any form-meaning pair, and all given implicitly. The second difference is also inspired by a usage-based view: the main factor in language development is

frequency of exposure, so the goal is to revisit form-meaning pairs in different ways by engaging with the text in different ways.

#### REFERENCES:

[1] A.Brown, R.Ferrara, Diagnosing Zones of Proximal Development, In J. Wertsch(ed.) Culture, Communication and Cognition, Vygotskian Perspectives.Cambridge: CUP, 1985:273-305.

[2] H.Haywood , D.Tzuriel, Applications and challenges in dynamic assessment, Peabody Journal of Education, Vol.77 (2002)No.2,p.40-63 .

[3] L.Vygotsky, Mind in Society:The Development of Higher Psychological Processes (Harvard University Press, U.S.1978).

[4] J .Lantolf, M.Poehner, Dynamic assessment:Bringing the past into the future, Journal of Applied Linguistics.Vol.34 (2004)No.1,p.49-74.

[5] C.Lidz, Dynamic assessment (Learning potential testing, testing the limits), In R.Fernndez- Ballesteros(ed.). Encyclopedia of Psychological Assessment ,London :SAGE .2003,337-343.

[6] M.Budoff, Learning potential as a supplementary testing procedure, in Learning Disorders. Hellmuth (Ed.). J. Seattle, WA: Special Child, Vol. 3(1968) .

[7] J.Lantolf, M.Poehner, Dynamic assessment in the classroom: Vygotskian praxis for L2 development, Language Teaching Research.Vol.15(2011) No.1, p.11-33.

[8] M.Swain, Examining dialogue: another approach to content specification and to validating inferences drawn from test scores, Language Testing. Vol.18(2001) No.2, p.275-302.

[9] P.Gibbons, Mediating language learning: teacher interactions with ESL students in a content-based classroom, TESOL Quarterly .Vol.37(2003) No.2, p.247-273.

[10] J.Lantolf, S.Thorne, Sociocultural Theory and the Genesis of Second Language Development (Shanghai Foreign Language Education Press, China2012).dx.doi.org/10.1111/j.1467-7687.2007.00636.x.

[11] Goldin-Meadow, S., Nusbaum, H., Kelly, S. D., & Wagner, S. (2001). Explaining math: Getting tutoring lightens the load. Psychological Science, 12, 516–522. <http://dx.doi.org/10.1111/1467-9280.00395>.

[12]Larsen-Freeman, D. (2007). On the complementarity of Chaos/Complexity theory and dynamic systems theory in understanding the second language acquisition process. Bilingualism-Language and Cognition, 10, 35–37. <http://dx.doi.org/10.1017/S136672890600277X>. Larsen-Freeman, D., & Cameron, L. (2008).

[13] Research methodology on language development from a complex systems perspective. Modern Language Journal, 92, 200–213. Li, W. (2013). When should a child start to learn English? The approaches to get interested in a foreign language. Sanlian Life Weekly, 44, 46–82. Marwan, N. (2009).

## XALQARO INVESTITSIYA ARBITRAJIDA QARSHI DA'VO VA TO'LOVLAR.

**Yuldoshev Sherali To`raqul o`g`li**

*Toshkent Davlat Yuridik Universiteti*

*Xalqaro huquq va qiyosiy huquqshunoslik*

*Fakulteti 3-kurs talabasi*

**Annotatsiya:** *Ushbu maqolada xorijiy investitsiya hamda xalqaro investitsiya arbitrajida qarshi da'vo va to'lovlar haqida ma'lumotlar berilgan.*

**Kalit so'zlar:** *Xorijiy investitsiyalar, investitsiya, investorlar, moliyaviy barqarorlik, moliya, kredit, qarz, kapital.*

Xorijiy investitsiyalar — chet el investorlari tomonidan yuqori darajada daromad olish, samaraga erishish maqsadida mutloq boshqa davlat iqtisodiyotining, tadbirkorlik va boshqa faoliyatlariga safarbar etadigan barcha mulkiy, moliyaviy, intellektual boyliklaridir. [6] Chet el investitsiyalari ichki investitsiyalardan farqli ravishda tashqi moliyalashtirish manbaiga kiradi. Ular milliy iqtisodiyotga chetdan, ularning kelishini rag'batlantirgan holda jalb qilinadi. Lekin chet el kapitalini jalb qilishning hamma shakllari ha moliyalashtirishning tashqi manbai bo'lmisligi mumkin. Bu birinchi navbatda foiz to'lovlari bilan qaytarishni talab etadigan kreditlar va qarzlarga taaluqli.[7] Chunki, chet el kreditlari va xalqaro moliya institutlari qarzlari ma'lum vaqt o'tgach asosiy qarz bilan birga belgilangan foizlarining qaytarilishini talab etadi. Chetdan jalb etiladigan xorijiy investitsiyalar bilan chet eldan kiritiladigan kreditlarning o'ziga xos farqlari mavjuddir. Bu borada xorijiy investitsiyalar risklar doirasi bilan chet el kreditlari risklari kengligi farqlanadi. "Chet el investitsiyalari" to'g'risidagi Qonunga ko'ra O'zbekiston Respublikasida chet ellik investorlar quyidagilar bo'lishi mumkin:

chet el davlatlari, chet el davlatlarining ma'muriy yoki hududiy organlari;

davlatlararo bitimlar yoki boshqa shartnomalarga muvofiq tashkil topgan yoki xalqaro ommaviy huquq sub'ektlari bo'lgan xalqaro tashkilotlar;

chet el davlatlarining qonun hujjatlariga muvofiq tashkil topgan va faoliyat ko'rsatib kelayotgan yuridik shaxslar boshqa har qanday shirkatlarlar, tashkilotlar yoki uyushmalar;[8]

chet el davlati fuqarolari bo'lmish jismoniy shaxslar, fuqaroligi bo'lmagan shaxslar va chet ellarda doimiy yashaydigan O'zbekiston Respublikasi fuqarolari.

Bugungi kunda xorijiy investitsiyalarni jalb qilishning bir qancha shakllari mavjud:

ulush qo'shib qatnashishi orqali qo'shma korxonalarini tashkil etish;

100 % mol-mulk xorijiy investorga tegishli bo'lgan xorijiy korxonalarini tashkil etish;

yirik xorijiy kompaniya va firmalarning sho'ba korxonalarini va filiallarini tashkil etish;

konsessiya va lizing shartnomalari tuzish;

tenderlar e'lon qilish;  
erkin iqtisodiy hududlar tashkil etish;  
moliyaviy aktivlarni sotish va sotib olish.[9]

Birinchidan, jamg'armaning iqtisodiyotdagi ahamiyatini tushuntirish kerak. O'zaro fondlar kapitalining hissasi, axborotni qayta ishlash, o'z mijozlariga investitsiya yo'nalishlarini tanlash va yakka tartibdagi investor nomidan pul mablag'larini investitsiyalash uchun foyda keltiradigan moliyaviy vositachilar hisoblanadi. Fond menejeri investitsiya portfelini tanlab, investitsiya xavfini kamaytiradi. O'zaro mablag'lari daromad turli yo'llarini taklif etamiz. Birinchidan, dividendlarni to'lash orqali. Jamg'arma aksiyalar bo'yicha dividendlardan yoki obligatsiyalar bo'yicha foizlardan daromad olishi mumkin. Keyinchalik fond o'z aksiyadorlariga deyarli barcha daromadlarni to'laydi, xarajatlarni kamaytiradi. Ikkinchidan, foyda kapital daromad taqsimlash natijasida olingan bo'lishi mumkin. Fondagi qimmatli qog'ozlarning qiymati oshishi mumkin. Fond qimmatli qog'ozlarga ega bo'lgan qimmatli qog'ozlarni sotganda, fond kapital daromadini oladi. Yil oxirida fond bu daromadlarni sarmoyadorlar orasida har qanday kapital yo'qotishlarini hisobga olmagan holda kapitalning daromadidan ajratadi. Nihoyat, foyda sof aktivlarning qiymatini oshirish sifatida prizodit. Agar fond portfelining bozor qiymati xarajatlarni kamaytirgandan so'ng ohsa, fond va uning aksiyalarining qiymati oshadi. [10] Sof aktivlarning yuqori qiymati sizning investitsiyalaringizning yuqori qiymatini aks ettiradi. O'zaro fond investitsiyalarining asosiy afzalliklari portfelni diversifikatsiya qilish, professional aktivlarni boshqarish, likvidlik va umuman umumiy kapital tuzilmasidir. Diversifikatsiyalash risklarni kamaytirishga olib keladi, bu esa o'z aktivlarini bir ulushga investitsiya qilish orqali individual investorlar tomonidan erishish mumkin emas. Profesional portfelni boshqarish juda muhim, chunki odamlar ko'pincha butun bozorni skanerlay olmaydilar va "yaxshi" investitsiya imkoniyatlarini aniqlaydilar. Likvidlik investorlarning fond aksiyalarini har kuni sotib olishlari va sotishlari mumkinligi bilan bog'liq bo'lib, bu bozorda o'zgarishlarga yuqori darajada moslashishni ta'minlaydi. Biroq, o'zaro mablag'lar bir qator kamchiliklarga ega. Misol uchun, xarajatlarni kamaytirgandan so'ng, nazorat ko'rsatkichidan oshib ketishi mumkin bo'lgan bir nechta (agar mavjud bo'lsa) mavjud o'zaro fondlar mavjud. Bundan tashqari, ayniqsa, bank guruhlar yoki jamoat fondlari bilan bog'liq fondlarda, manfaatlar to'qnashuvi gipotezasi bir qator jiddiy muammolarga olib kelishi mumkin. Manfaatlar to'qnashuvi sherikga zararli bo'lgan harakatni amalga oshirish orqali partiya foyda ko'rishi mumkin bo'lgan vaziyat sifatida umumlashtirilishi mumkin. Bunday harakat axborot assimetriyasini talab qiladi. Bizning holda, o'zaro jamg'armasi menejeri jamg'armasi investorlar ko'ra ko'proq ma'lumot bor. O'zaro fondagi manfaatlar to'qnashuvi, masalan, investorlardan axborotni yashirish, soliqqa tortishning samarasizligi, yuqori to'lovlar va ko'rsatuvlarning kamligi kabi salbiy xususiyatlarga olib kelishi mumkin. Xalqaro fondlari-faqat aktivlar o'z mamlakat tashqarisida joylashgan investitsiya fondlari. Xalqaro fondlari siz individual xorijiy aksiyalar mustaqil tanlash qiyin va vaqt talab muammoni hal qilish shart emas, deb ta'minlash.

Fond menejeri buni siz uchun xalqaro korporatsiyalardan tashkil topgan fondning investitsiya portfeli bilan amalga oshiradi. Xalqaro o'zaro fondning afzalliklari orasida eng kam miqdordagi investitsiyalar, brokerlik hisobini yaratish zarurati yo'qligi va tarixiy rentabellikning yuqori darajasi kiradi.

Umuman olganda, xalqaro mablag'lar ular investitsiya qayerdaligiga qarab uch asosiy turga bo'linadi:

global;

mintaqaviy ;

sanoat investitsiya fondlari;

Global xalqaro investitsion fondlar nafaqat bir mamlakatdan emas, balki butun dunyodagi aksiyalarga sarmoya kiritmoqda. Misol uchun, PGM Hindiston Global Equity Opportunities Fund PGIM Jennison Global Equity Opportunities Fund orqali AQSh, Fransiya, Singapur, Shveysariya va boshqa mamlakatlardan aksiyalarga sarmoya kiritadi.

Mintaqaviy xalqaro investitsion fondlar faqat bitta mamlakat yoki mintaqada mavjud bo'lgan fond bozoriga investitsiya qiladi. Indeks fondlari bunga ajoyib misol. Ular bitta bozordan (mamlakatdan) bitta indeksni kuzatadilar. Misol uchun, S&P 500 indeksidagi barcha aksiyalarga sarmoya kiritadigan Motilal Oswal s&P 500 indeks fondi. Sanoat fondlari juda ixtisoslashgan va muayyan sektorning afzalliklaridan foydalanishga intiladi. Masalan, sog'liqni saqlash, energetika va boshqalar. Investorlar uchun hayotni osonlashtirish uchun o'zaro fondlar reytinglari yaratildi. Reytinglari ikki keng tarqalgan turlari muhim farqlar ko'rsatish, deb mablag' reytinglari va kredit reytingini bor. Kredit reytingi istiqbolga qaratilgan va mutlaq xavf-xatarni o'lchasa-da, fond reytinglari odatda o'tmishga qaratilgan va tengdoshlar guruhidagi mablag'larga nisbatan o'tgan ko'rsatkichlarni o'lchaydi va sifatli omillarni o'z ichiga olmaydi. Dunyoda o'zaro fondlarni baholaydigan ko'plab mustaqil reyting agentliklari mavjud emas. AQShda eng nufuzli "Morningstar" yulduz reytingini taqdim etadi. Bundan tashqari, Standard & Poors, Feri, Lipper, Evro Fondsnote va Stiftung Warentest kabi o'zaro fondlarni baholaydigan boshqa agentliklar mavjud. Nazariy jihatdan, o'zaro fondlar reytinglari investorlar o'z aktivlarini taqsimlashga yordam berish uchun bozor ishtirokchilariga ob'ektiv, yangi va foydali ma'lumotlarni taqdim etishi kerak. Ko'p o'zaro mablag'lari reyting agentliklari soddalashtirilgan ball natijalari ko'rsatish. Morningstarga kelsak, ular bu reytingni yulduzlarga taqdim etadilar. Tajribasiz sarmoyadorlar ushbu qisqartirilgan reytinglarga tayanishga odatlangan, chunki ular o'zaro fondlar tomonidan taqdim etilgan keng ko'lamli investitsiya imkoniyatlarini baholay olmaydilar. Morningstar, investorlar reytingni faqat boshlang'ich nuqtasi sifatida ishlatishlari kerakligini va shuning uchun faqat yulduz reytingiga tayanmasligini aytadi.

Reytingning yakuniy bahosi quyidagi elementlarga asoslangan:

Jamg'armani boshqarishning umumiy tarkibi;

Boshqaruv kengashi va boshqaruv o'rtasidagi munosabatlar;

Mustaqil boshqaruv kengashi a'zolarining ulushi;

Boshqaruv kengashi a'zolarining biografik ma'lumotlari va ularning mustaqilligi;

Mukofot va imtiyozlar;

Menejerlarning ta'lim darajasi;

Korporativ madaniyat umumiy ballning 40% ni tashkil etadi va xususan, ishonchli majburiyatlarni o'z ichiga oladi. Tahlil qilingan jihatlar fondning investitsion jarayonning axborot va barqarorligini qanday namoyon etganini ko'rsatadi. Nazorat sifati reytingning 20 % ni tashkil qiladi. Bu hukumat harakatlari investorlar manfaatlari bilan muvofiqligini ko'rsatadi. Kengash a'zolarining kamida 75 % mustaqil bo'lishi kerak, bu esa SEC talablariga javob beradi. Uzoq muddatli rivojlanishni qo'llab-quvvatlaydigan kompensatsiya tuzilishi ijobiy hisoblanadi va aksincha. Asosan fondning faoliyati va faoliyati natijalariga asoslangan reytinglar o'zaro fondlarni ko'rib chiqishda asosiy investitsiya mezonlari hisoblanadi. Ayniqsa, AQShning Morningstar fondi reytingidagi o'zgarishlarga bozor munosabatini kuzatishda yulduz reytingining ta'siri sezilarli darajada oshib bormoqda. AQSh va Buyuk Britaniyadagi o'zaro fondlarga qarshi kurash oqimlari asosan Morningstar reytingiga va uning o'zgarishiga bog'liq, shuning uchun AQSh va Buyuk Britaniyadagi reytinglar bilvosita o'tgan ko'rsatkichlarga bog'liq. Jamg'armaning o'tmishdagi ishlashi sizning fikringizcha muhim emas, chunki o'tgan ko'rsatkichlar kelajakdagi daromadlarni taxmin qilmaydi. Biroq, o'tgan ko'rsatkichlar fondning ma'lum bir vaqt ichida qanday o'zgaruvchan yoki barqaror ekanligini ko'rsatadi. Ko'proq uchuvchi fond, yuqori investitsiya xavfi. O'tgan natijalar, odatda, uzoq muddatli istiqbolda doimiy emas. Ushbu reyting bo'yicha adabiyot, bu reyting umuman kelajakdagi ko'rsatkichlar yoki aktivlar aylanmasini taxmin qila oladimi, degan savolga aniq javob bermaydi. Biroq, boshqaruv sifati va korporativ madaniyat eng muhim ko'rinadi. Boshqa tomondan, menejerning motivatsiyasi komponenti juda kam ahamiyatga ega. Biroq, yuqorida aytib o'tilganidek, reytinglar faqat korporativ omillarni aks ettiradi va tajribasiz investorlar ko'pincha investitsion qarorlar qabul qilishda e'tiborga olinishi kerak bo'lgan boshqa omillarni e'tiborsiz qoldiradilar. Investorlar, shuningdek, ishlashga ta'sir qilishi mumkin bo'lgan doimiy va osongina kuzatiladigan elementlarga e'tibor berishlari kerak. Ilmiy adabiyotlarda bu elementlar alohida muhokama qilinadi. Topilgan omillar investorlar uchun afzalliklar yoki kamchiliklarni ko'rsatishi mumkin bo'lgan ba'zi xususiyatlarni ko'rsatadi.[1]

Ular orasida, misol sifatida quyidagilarni aytish mumkin:

Jamg'arma to'lovlari va xarajatlari;

Jamg'arma bankka tegishli;

Jamg'arma hajmi, aktivlar oqimlari va chiqish xavfi;

Boshqaruv tuzilishi;

Fond yoki oila fondida boshqaruvchi va boshqaruv a'zosining ulushi;

Menedjerning ta'lim darajasi;

Jamg'arma to'lovlari fond investorlari uchun eng qulay omil hisoblanadi. Ular investorlarning aktivlarining chiqishi va bundan tashqari, faoliyat natijalariga salbiy ta'sir

ko'rsatishi bilan bog'liq. Har doim asosiy ish haqi boshqaruv to'lovlari, umumiy boshqaruv xarajatlari, savdo xarajatlari va marketing xarajatlarini o'z ichiga oladi. Ba'zi maqolalar va menejerlar yuqori xarajat malakali menejerlarning yaxshi belgisidir va bu narx har doim ko'proq yoki kamroq mos keladi. Shu bilan birga, yuqori komissiya to'lovlari investorlar uchun kompaniyaning korporativ tuzilmasiga salbiy ta'sir ko'rsatishi mumkin, shuningdek, yuqori boshqaruv to'lovlari yetarli emas. Juda yuqori to'lovlar direktorlar kengashi aksiyadorlar manfaatlarini himoya qila olmasligini ko'rsatishi mumkin. Biznesni tark etish bo'yicha qarorlar kichik yoshdagi biznesmenlar va samarasiz mablag'lar va yuqori to'lovlarni to'laydigan mablag'lar bilan amalga oshirilishi mumkin. Kam mablag'ga ega bo'lgan eng kichik mablag'lar ko'pincha boshqaruv ostida bo'lgan aktivlar bilan bog'liq xarajatlarni qoplash imkoniyatiga ega emasligi sababli yo'q qilinadi. Kam samaradorlik faqat oila ichidagi birlashma holatlarida muhimdir. Noyob portfelni taklif etadigan o'zaro fondlar boshqa oilaga tugatilishi yoki sotilishi ehtimoli kamroq va oila ichidagi birlashmalar katta biznesmen oilalarida tez-tez uchraydi. Shu sababli, birlashish investitsiya strategiyasi bilan fondlar orasida juda ko'pdir, chunki bu amalga oshirish xarajatlarini kamaytiradi.[2]

Bank bilan bog'liq o'zaro fondlar manfaatlar to'qnashuvining kuchayib borayotganini ko'rsatadi, chunki fondni boshqarish tortishuvlarga sabab bo'ladi. Boshqaruv fond investorlariga nisbatan ishonchli majburiyatlarga ega bo'lsa-da, ular boshqa korxonalar bilan ishlaydigan bank tomonidan to'lanadi. Hozirgi vaqtda bankka tegishli bo'lish muhim omil hisoblanadi. Chunki, AQShda investitsiya fondlarining taxminan 40 foizi banklar bilan bog'liq. Ushbu mablag'lar yaxshi tadqiqot resurslari, tranzaksion xarajatlarning pastligi va ba'zan filialning mijozlari haqida ko'proq ma'lumotga ega bo'lishi mumkin. Ushbu ma'lumot fondga dastlabki aksiyalarni joylashtirish (IPO), ikkilamchi aksiyalarni joylashtirish (SEO) va bankning kredit biznesidan kelib chiqadi. Ushbu ma'lumotlarning bir qismi "oddiy" bozor ishtirokchilari uchun mavjud emas va shuning uchun shaxsiy ma'lumotdir.

Investitsiya banki bilan bog'liq mablag'lar mavsumiy aksiyalarni joylashtirish (SEO) va birlamchi ommaviy joylashtirish (IPO) bilan mijozlar aksiyalarida ko'proq ishtirok etishi taxmin qilinmoqda. Bu bozorga nisbatan kelajakda katta anormal daromadlarning yuqori ehtimoli degan ma'noni anglatadi. Bu xususiyatlar investitsiya banki bilan bog'liq bo'lgan investitsiya fondlarining samaradorligini oshirishga olib kelishi kerak.

Biroq, amalda o'zaro fondlar odatda SEO va IPO aksiyalarini o'z ichiga oladi. Bu shuni anglatadiki, ushbu investitsion fondlar teng bo'lmagan investitsiya banklarining affillangan fondlaridan kamroq samarali bo'lib, bu fondlardagi investorlar investitsiya bankiga tegishli bo'lgan mablag'larga salbiy ta'sir ko'rsatmoqda. Kechikish yillik boshiga 1.7 % uchun 1 % dan hisoblanadi. Yaqinda o'tkazilgan tadqiqotlar shuni ko'rsatadiki, aksariyat hollarda investitsiya banklari bilan bog'liq investitsiya fondlari investorlari o'z daromadlarini yo'qotadilar. 19 yil davomida kuzatilgan xarajatlar 14 marta investitsiya bankiga qo'shilishdan foyda ko'rди. Investitsiya banklari investitsiya banklarida o'z

daromadlarining katta qismini (65 % gacha) va ularning o'zaro fondlarida 10 % dan kamini ishlab chiqaradi.[3]

Kredit banki bilan bog'langan investitsion fondlar, kredit bankining biznes aloqalariga ega bo'lgan hollarda yaxshi ishlaydigan firmalarda ishtirok etishning yuqori darajasini ko'rsatadi. Shunday qilib, ushbu investitsion fondlar kredit banklari bo'lmagan filiallarga nisbatan yaxshiroq ishlashni namoyish etadi. Bu ta'sir moliyaviy konglomeralarining eng yaxshi axborot tufayli va yosh, kichik, shuningdek, moliyaviy qobiliyatsiz fondlari uchun eng tipik hisoblanadi. Shu sababli, ushbu kompaniyalar bozorda qolish va ma'lum bir bozor ulushini olish uchun ta'riflangan harakatlardan foydalanishlari mumkin deb taxmin qilish mumkin. Ispaniyada banklar bilan bog'liq mablag'lar, odatda, narxning pasayishi davrida ota-bankning aksiyalarini qo'llab-quvvatlaydi. O'zaro fond menejrlari, ayniqsa, qisqa muddatda, bank va uning aksiyadorlari manfaati uchun, lekin bu salbiy ta'sir ko'rsatadigan o'zaro fond investorlari manfaati uchun emas. Uzoq muddatda bu bank aksiyadorlari uchun oqibatlarga olib kelishi mumkin, chunki eng yomon ko'rsatkichlarga ega bo'lgan fond mablag'larning chiqishi bilan bog'liq bo'lishi mumkin, bu ham ota-bankka ta'sir qiladi. Korporativ boshqaruv va uning ta'siri mutaxassislar orasida tortishuvlarga sabab bo'ladi. Ba'zilar, investitsion fondlar "faqat" kutilgan rentabellikni tashvishlantiradi va portfelidagi aksiyalarni malakali boshqarish foniga tushadi. Boshqa tadqiqotlar shuni ko'rsatadiki, institutsional investorlar o'zlarining aksiyalarini sotib olgan firma boshqaruvining yaxshi tuzilmasi muhimligini tan oldilar. Ushbu investorlar yaxshi boshqaruvda o'z ulushlarini oshiradilar. Natijada, umuman olganda, yaxshi boshqariladigan firmalar suiste'mol yoki moliyaviy firibgarlikda ishtirok etish ehtimoli kamroq.[4]

Birinchidan, boshqaruv kengashi a'zolari uchun opsiyaga asoslangan to'lov bilvosita firmada ishtirok etish ulushini ifodalaydi, bu esa aksiyadorlar bilan yanada samarali muzokaralar orqali samaradorlikka ijobiy ta'sir ko'rsatadi.

Ikkinchidan, samaradorlik bilan bog'liq to'lovlar boshqaruv kengashi a'zolarining bir vaqtning o'zida turli xil boshqaruv Kengashlarining ishlarida ishtirok etishiga turtki berishi mumkin. Bir nechta kengashlarda joy egallagan mustaqil boshqaruv kengashi a'zolarining yetishmasligi, zaif ishlagan menejerlarga nisbatan ko'proq bag'rikenglikdir. O'zaro fondni boshqarish reytingi o'zaro fondlar portfelidagi aksiyalarning korporativ sifati bilan ijobiy bog'liq. Bundan tashqari, yuqori boshqaruv reytingiga ega mablag'lar bunday kompaniyalarni monitoring qilish uchun ko'proq vaqt sarflaydi. Yomon boshqariladigan investitsiya fondlari odatda fondga sarmoya kiritadigan boshqaruv foydasiga ovoz beradi. Ishonchnoma bo'yicha ovoz berishda faol monitoring va ishtirok etish qimmat. Shuning uchun, mutaxassislar ko'p hollarda o'zaro mablag'larini bunday harakatlar jalb qilmay deb taklif, va ularning noroziligini izhor va korporativ jinoyatlarni kashf qachon ularning aksiyalarini sotish.

Boshqaruvning umumiy darajasi va portfel aylanmasi doimiy ravishda salbiy bog'liqdir. Korrelyatsiya 80 kvantilga nisbatan kuchliroq va mazmunli bo'lib, keyinchalik



korrelyatsiya ta'siri kamayadi va 90 kvantilda ahamiyatsiz bo'ladi. Boshqaruv sifati va korporativ madaniyat eng muhim tarkibiy qismlardir. Yaxshi boshqariladigan investitsion fondlardan yomon boshqariladigan alfadagi farq har yili 1dan 1,5% gacha, menejerni rag'batlantirish esa faqat kichik ta'sirga ega, ya'ni ba'zi kvantillarda.

Yaxshi korporativ madaniyat odatda barqaror va ishonchli natijani bildiradi. Bu umuman investorlar va kompaniya (o'zaro investitsiya fondi) uchun foydalidir. Kamroq o'zgaruvchan natijalar menejerlarga (potentsial) zararni qoplash uchun xavfni oshirish uchun kamroq rag'batlantirishni taklif qiladi.

Statistik ma'lumotlarga ko'ra, yaxshi boshqariladigan mablag'lar yomon boshqarilganlardan yiliga 1,5% gacha. Yomon boshqariladigan investitsiya fondlarining past samaradorligi ushbu natijaga jiddiy ta'sir ko'rsatadi.[5]

Yaxshi korporativ madaniyat uchta asosiy elementni o'z ichiga oladi:

1. Xulq-atvor qoidalari va qoidalari konsensusi korporativ huquqbuzarliklarni aniqlashni osonlashtiradi va ularni oldini oladi.

2. "Maqsadlarni muvofiqlashtirish" qaror qabul qilishda noaniqlikni pasaytiradi va murakkab munozaralar ehtimolini kamaytiradi.

3. Motivatsiya va harakatni kuchaytirish, chunki xodimlar o'z harakatlarining mazmunli ekanligini va ular mustaqil ekanliklarini his qilishadi.

Boshqaruvni rag'batlantirish elementlari juda samarali emas. Buning ajablanarli joyi yo'q, chunki menejerlar uchun rag'batlantirishga kiritilgan boshqaruv xoldinglari va mukofot tuzilishi odatda o'zaro investitsiya fondining xatti-harakatlariga teskari ta'sir ko'rsatadi.

Agar aktivlar standartdan farq qiladigan bo'lsa, o'zaro fondlar o'zlarining mos yozuvlar ko'rsatkichlaridan oshib ketishi mumkin. Ma'lumot ko'rsatkichidan chetga chiqish omillarni tanlash yoki aksiyalarni tanlash imkoniyati tufayli yuzaga keladi.

Aksiyalarni tanlash imkoniyati haqida gap ketganda, u alohida tanlangan aksiyalar bilan ifodalanadi. Shunday qilib, aksiyalarni faol ravishda tanlaydigan mablag'lar ham menejerlar yaxshi aloqalarga ega bo'lgan va shuning uchun asosan aksiyalarni tanlagan fondlardir. Olingan ma'lumotlarga ko'ra, xavf ostida bo'lgan va faol ulushi o'zgargan investitsion fondlar odatda kamroq samarali ishlaydi. Eng ko'p faol ulushga ega bo'lgan investitsiya fondlari yiliga 1,5–2,4 % komissiyalar tushgunga qadar nazorat ko'rsatkichidan oshib ketadi, bu esa aksiyalarni tanlash qobiliyatini ko'rsatadi. Eng kam faol ulushga ega bo'lgan mablag'lar mos yozuvlar bo'yicha 0,1 % dan 0,6 % gacha bo'lgan ulushni tashkil qiladi. Statistik ma'lumotlarga ko'ra, eng yuqori faol ulushga ega bo'lgan ikkita kvintilda joylashgan investitsion fondlar yiliga 1 - 2 foizga, eng kam faol ulushga ega bo'lgan kvintillardan ustundir. Bundan tashqari, kichik mablag'lar odatda kattalarga nisbatan faolroq. Aksariyat hollarda o'zaro fondlarning faol ulushi taxminan 70 %, fond esa 1 milliard dollar hajmga ega emas. Shundan so'ng, fond hajmi 60 milliard dollarga yetgunga qadar faol ulush 10% ga kamayadi, natijada faol ulush 50% ga kamayadi. Kichik mablag'lar katta investitsion fondlarga nisbatan ko'proq investitsiya imkoniyatlari va likvidlik

cheklovlari bilan tavsiflanadi. Keyingi qadam, o'zaro fondlarni faol ulushga ta'sir qilish va kuzatuv xatolari nuqtai nazaridan ularning ishlashiga mos ravishda baholashdir. Eng katta natijalarni ko'rsatadigan investitsion fondler yuqori darajadagi faol ulushga ega bo'lgan va yuqori kuzatuv xatosiga ega bo'lgan "qimmatli qog'ozlar tanlovi " dir. Shundan so'ng, yuqori faol ulushga ega bo'lgan "diversifikatsiyalangan Fond yig'uvchilar" (diversified stock pickers) va past kuzatuv xatolari mavjud. Past darajadagi faol ulushga va past kuzatuv xatosiga ega bo'lgan benchmark indeksiga yaqin bo'lgan investitsion fondlar ham samarasiz ishlashga intiladi. Kam faol ulushga ega bo'lgan mablag'lar va ularning strategiyasini faqat omillarga asoslangan yuqori kuzatuv xatosi bu eng yomoni hisoblanadi.

### **Xulosa:**

### **Natijalar**

Natijada, ushbu tadqiqot investorlar tomonidan investitsion fondlarni tanlashda qanday mezonlardan foydalanish kerakligini tahlil qildi. Investitsiya fondlari investorlari boshqa muhim omillarni hisobga olmaganda, o'tgan natijalarga eng ko'p e'tibor berishadi. Bu, masalan, o'zaro fondlar, boshqaruv masalalari yoki o'zaro fondlarning faol ulushi bilan bog'liq xarajatlar. Xarajatlar va to'lovlarni kamligini baholash qiziqish uyg'otadi. Chunki bu xarajatlar investorlarning daromadlariga bevosita salbiy ta'sir ko'rsatadi. O'zaro fondlarni, ayniqsa, chakana investorlarni tanlashda boshqaruv mezonlari ahamiyatsiz bo'lib chiqadi, bu esa ushbu mezonlarning ahamiyatini tushunmasligidan dalolat beradi. Shunga qaramay, so'nggi janjallar chakana investorlar orasida ham ushbu mezonlarga nisbatan xabardorlikni oshiradi. Yevropada o'zaro fondlarning aksariyati banklar orqali taqsimlanadi, shuning uchun banklar bilan bog'liq mablag'lar banklar bilan bog'liq bo'lmaganlarga nisbatan ancha zaif natijalar oqimini ko'rsatadi. Yana bir haqiqat shundaki, Evropada investitsiya fondlari ko'pincha banklar bilan bog'liq bo'lmagan investitsion fondlarga qaraganda qimmatroq. Yuqoridagi modellar ayrim investorlar o'zaro fondlarning asosiy funksiyalarini tushunishmaydi va faqat bankirlarning maslahatiga amal qilishadi. Bundan tashqari, ayniqsa, mukammal ishlash manbalariga nisbatan ko'plab tadqiqotlar o'tkazish kerak. Buning sababi, adabiyotda odatda boshqa jihatlarni qo'shmasdan "faqat" kichik jihatni aks ettiradi.

### **FOYDALANILGAN ADABIYOTLAR:**

- 1.A.Mamatov Investitsiyalarni tashkil etish va moliyalashtirish.Toshkent-2007.[1]
- 2.Xujamkulov D.Yu., Ismailov D.A. Investitsiya loyihalarini boshqarish.qo'llanma.[2]
- 3.M S.Qosimov Investitsiya loyihalarini tahlili Toshkent-2011[3]
- 4.www.ziyonet.uz.[4]
- 5.www.liblary.uz[5]
- 6.Иголина И.И «Инвестиции» Учебник. 2-изд. М.: Магистр 2008[6]

7. Есипов В.Е. и др. Коммерческая оценка инвестиций. Учебное пособие КНОРУС М.: 2009. 258-450 стр.[7]
8. Джеральд Аппель «Эффективность инвестиции» СПб.: Питер 209 стр.[8]
9. Кольмыкова Т.С «Инвестиционный анализ» Учебное пособие М.: ИНФРА-М 2009. Учебники экономического факультета МГУ им. Ломоносова[9]
10. Кравченко Н.А. Инвестиционный анализ Изд. «ДЕЛО» М.: 2007 стр. 219-233[10]
11. Сухарев О.С., Шманов С.В., Курьянов А.М. «Экономическая оценка инвестиций» М.: Альфа-пресс. 2008 стр. 9-137[11]

## RIVOJLANGAN MAMLAKATLADA INVESTORLAR UCHUN SOLIQ IMTIYOZLARI

**Shodmonov Davron Mamatmurod o'g'li**

*Toshkent davlat yuridikuniversiteti*

*“Xalqaro huquq va qiyosiy huquqshunoslik” fakulteti 3-kurs talabasi*

**Annotatsiya:** *Mazkur maqolada dunyo mamlakatlarida chet ellik investorlar uchun yaratilgan imkoniyatlar, harakatlar va soliqlar imtiyozlari haqida, undagi kamchiliklar va rivojlanish istiqbollari va kelajakdagi ushbu soha bo'yicha rejaları haqida izchil tahlil qilingan. Ushbu chet el mamlakatlarining investorlarga yaratilgan soliq imtiyozlari bo'yicha imtiyozlarini biz rivojlangan mamlakatlar misolida tahlil qilindi. Soliq imtiyozlarini rivojlangan mamlakatlar hisoblangan Buyuk Britaniya va Yaponiya misolida tahlil qildik. Ushbu tahlil davomida ushbu davlatlardagi kamchiliklarga va ularning yutuqlarini izchillik bilan tahlil qilindi, bu yutuqlarning sababi, harakatlari turli ma'lumotlar va statistik jadvallar ochib berilgan va shu bilan bir qatorda ushbu mamlakatlarning soliq imtiyozchilik yutuqlarini esa O'zbekiston respublikasida joriy qilish va o'zlashtirish masalalari ham ko'rib chiqildi. Keltirilgan mavzuni o'rganish va tahlil qilish mobaynida esa chet el olimlarining fikrlari, chet el qonunchiligi, maqolalar va keng foydalanildi. Shuningdek, mavzuni to'liq ochib berish uchun boshqa manbalardan ham havolalar keltirilgan. Maqolada chet el sarmoyadorlari uchun turli yengilliklar yaratish imkoniyatlari, soliq imtiyozlarini yaratish va soliq imtiyozlariga ixtisoslashtirilgan erkin iqtisodiy zonalar haqida ham o'rganilgan va ma'lumotlar keltirib o'tilgan.*

*Mavzuni ochib berish davomida faqatgina yutuq va kamchiliklarga to'xtalmasdan davlatlarning kelajakdagi reja va maqsadlari ham o'rganilgan.*

**Annotation:** *This article provides a coherent analysis of the opportunities, actions and tax incentives created for foreign investors in the countries of the world, its shortcomings and development prospects, and future plans in this field. Tax incentives of these foreign countries for investors were analyzed on the example of our developed countries. We have analyzed the tax benefits in the case of Great Britain and Japan, which are considered developed countries. During this analysis, the shortcomings of these countries and their achievements were consistently analyzed, the reasons for these achievements, the actions of various data and statistical tables were disclosed, and at the same time, the issues of introducing and absorbing the achievements of these countries in the Republic of Uzbekistan were also considered. During the study and analysis of the cited topic, the opinions of foreign scientists, foreign legislation, articles were widely used. References from other sources are also provided to cover the subject in more detail. The article also explores and provides information on the possibilities of creating various reliefs for foreign investors, creation of tax incentives and free economic zones specialized in tax incentives.*

*During the presentation of the topic, the future plans and goals of the countries were also studied, not only on achievements and shortcomings.*

**Абстрактный :** *В данной статье проводится последовательный анализ возможностей, действий и налоговых льгот, созданных для иностранных инвесторов в странах мира, его недостатков и перспектив развития, а также планов на будущее в этой области. На примере наших развитых стран были проанализированы налоговые льготы этих зарубежных стран для инвесторов. Мы проанализировали налоговые льготы в случае Великобритании и Японии, которые считаются развитыми странами. В ходе этого анализа были последовательно проанализированы недостатки этих стран и их достижения, раскрыты причины этих достижений, действия различных данных и статистических таблиц, и в то же время вопросы внедрения и усвоения достижений этих стран. В Республике Узбекистан. При изучении и анализе цитируемой темы широко использовались мнения зарубежных ученых, зарубежное законодательство, статьи. Также приводятся ссылки из других источников для более подробного освещения темы. В статье также исследуются и даются сведения о возможностях создания различных льгот для иностранных инвесторов, создания налоговых льгот и свободных экономических зон, специализирующихся на налоговых льготах.*

В ходе презентации темы также были изучены дальнейшие планы и цели стран, не только по достижениям и недостаткам.

**Kalit soʻzlar:** *solliq imtiyozlari , SEIS, JETRO, KOʻK, erkin iqtisodiy zona, NISA, investitsiya, logistika, axborot va kommunikatsiya.*

**Keywords:** *tax benefits, SEIS, JETRO, SME, free economic zone, NISA, investment, logistics, information and communication.*

**Ключевые слова:** *налоговые льготы, SEIS, JETRO, МСП, свободная экономическая зона, NISA, инвестиции, логистика, информация и коммуникации.*

Har bir davlatda soliqlar mavjud bu soliqlar mamlakatni moliyalashtirish, rivojlantirish, fuqarolarni ijtimoiy himoya qilish va boshqa turli xil maqsadlarda ishlatiladi. Har bir mamlakatda koʻplab solliq turlari mavjud. Bu soliqlar fuqarolarning qaysi sohada faoliyat yuritishi, uning maqomidan kelib chiqib undiriladi. Solliqlarni undirishda davlatlar baʼzi bir qiyinchiliklarga duch keladilar. **Birinchidan**, barcha ishlaydigan fuqarolar ham rasmiy ishda ishlamasdan, oylik maoshini ogʻzaki asosda kelishib olishadi va bu orqali daromad soligʻini toʻlashmaydi. Baʼzi korxonalarda esa **“qora hujjatlar”** yuritilib, unda oylik ish haqlari amaldagi berilayotgan summadan kam koʻrsatilib, soliqlardan qochiladi. **Ikkinchidan**, mamlakat boʻylab turli xil noqonuniy va davlat roʻyxatidan oʻtmagan korxonalar va tashkilotlar mavjud boʻlib, ular solliq toʻlamasdan daromad olishadi va bu orqali juda koʻp davlatga berilishi kerak boʻlgan summalar toʻlanmasdan qoladi. Baʼzi hollarda esa

fuqarolar rasmiy davlatga soliq to'laydigan katta do'konlar va bozorlarga bormasdan kichik va norasmiy do'konlardan savdo qilishadi va bu esa davlatning soliq siyosatiga putur yetkazadi, buning natijasida tadbirkor har bir sotgan mahsulotidan ko'proq foyda ko'radi. Fuqarolarga esa shaxsan buning yomon joyi yo'q ammo, bu soliq pullari davlat tomonidan ularning ijtimoiy ta'minoti va iqtisodiy rivojlanishiga sarflanishi haqida o'ylab ham ko'rishmaydi va hattoki bu rasmiy bozorlardan olingan narsalardan ularga soliq bonuslari haqida ham o'ylashmaydi. **Uchinchi**dan, davlat o'zining iqtisodiyoti va siyosatini yuksaltirish maqsadida chet ellik investorlarga turli xil soliq imtiyozlari beradi va bojxona to'lovlaridan ozod qiladi. Investorlar uchun soliq imtiyozlari borasida ham turli dunyoqarash va fikrlash mavjud. Ba'zi iqtisodchilar bu kabi harakatlarni qo'llab-quvvatlaydi va bu kabi harakatlar davlat iqtisodi va rivojiga katta hissa qo'shishiga ishonishadi. Bunda ular chet ellik tadbirkorlarga soliqlar kamaytiradi va amaliy yordamlar ko'rsatish yo'llari bilan ularni jalb qilishga harakat qiladilar. Ammo bu kabi harakatlar doimo natija beravermagan. Bundan tashqari ko'pgina fikrlarga ko'ra, asosan soliq imtiyozlari investorlarni jalb qilish uchun yagona yo'l emas, sarmoyadorlar sarmoya kiritayotgan davlatining boshqa ko'plab omillariga jumladan, iqtisodiyoti, siyosiy barqarorlik yoki demokratik shaffoflik, logistika jihatdan joylashuv va aholiga qarab ham baholashadi. Shu sababdan, soliq joriy etilishining o'zigina sarmoyadorlarni jalb qilmasligi ham mumkin[1]. Agarda ma'lum bir davlat hududida chet ellik shaxslar uchun soliqlar baland bo'lishi va imtiyozlar mavjud bo'lmasligi va bu holat esa soliqlardan qochish uchun qonun buzilishlar holatlari kuzatilishi ehtimollari ham mavjud. Buning oldini olish uchun soliqlarning kamaytirish yoki ba'zi imtiyozlarni berish bu kabi qonun buzilishlarning oldini olishga yordam bergan bo'lardi. Ammo soliq imtiyozlarining mavjudligi ham ba'zi hollarda investitsiyalarning oqimini ko'paytirishga katta ta'sir ko'rsatadi. Endigi navbatda, biz investorlar uchun qulay soliq tizimi va foydali shart-sharoitlar yaratgan mamalakatlarni tahliliy muhokama qilamiz.

Hozirgi kunda dunyo mamlakatlari o'z iqtisodiyoti va ijtimoiy salohiyati oshirish maqsadida chet ellik investorlarga turli xil soliq va harakat imtiyozlarini joriy qiladi. Bu harakatlar esa mamlakatning biznes va ishlab chiqarish salohiyatini oshiradi. Hozirgi kunda dunyo mamalkatlari ichida buyuk Britaniya o'z hududida biznes sohasi va davlatga investorlarni jalb qilish uchun katta harakatlar amalga oshirmoqda va shu sababli hozirgi kunda biznes olib borish uchun juda qulay mamlakatlardan biriga aylanib turibdi.

Britaniya o'z hududida investorlar uchun qulay imtiyozlar sharoitlarini yaratgan. Bu sharoitlar asosida investorlar oqimi ham kengaygan. Bundan yuqori sarmoyadorlarning oqimiga mamlakatdagi yuqori demokratik erkinliklar, yaxshi siyosiy vaziyat, qulay logistik imkoniyatlarni misol qilsak bo'ladi. Chunki yuqorida aytib o'tganimizdek investorlar uchun faqatgina soliq imtiyozlari muhim emas balki, ushbu davlatning siyosiy tuzumi, joylashgan hududi va boshqa imkoniyatlariga ham e'tibor beriladi. Investorlar investitsiya kiritayotgan mamlakatdagi biznes faoliyatining kafolatiga, ertangi kunining ishonchligiga qarab pul tikishadi. Shu sababli davlatlar soliq imtiyozlariga va investitsiyaning kafolatini

ta'minlashga harakat qiladi. Chunki, investitsiya shu mamlakat kelajagining rivoji va fuqarolarining farovonligi uchun amal qiladi.

Hozirgi kunda Britaniyada investorlar uchun asosan investorlar foyda olishi mumkin bo'lgan ikki xil sxemalar mavjud; Enterprise [EIS- korxonalar investitsiya tizimi] va Seed Enterprise Investment Scheme [SEIS- urug'lik korxonalarining investitsiya tizimi].

Korxonalar investitsiya tizimi[EIS]

Ushbu tizim Britaniyada 1994-yilda tashkil qilingan bu soliq tizimi yangi tashkil qilingan va korxonalar va kompaniyalarni qo'llab quvvatlash va amaliy yordam ko'rsatish kabi asosiy maqsadlarni o'z oldiga maqsad qilib qo'ygan. Ushbu tizimga ko'ra, investitsiya kiritgan sarmoyador birinchi yildanoq daromad solig'ining aksiyalar qiymatiga binoan 30 foiz miqdorida soliqlardan yengilliklar ega bo'lgan [2]. EIS lar investorlar uchun birinchi yilgi investitsiyalari uchun 30 foizgacha berilgan imtiyozlari o'z davri uchun juda katta imtiyoz hisoblangan. Agarda ushbu holatda investorlar 1 million funt sterling miqdorida investitsiya kiritadigan bo'lsalar, ushbu holatda kompaniya yuqori texnologiya va yuqori bilim talab qilinadigan kompaniya bo'lsa, yuqoridagi 30 foizlik soliq imtiyozlari yarim baravargacha ko'tarilishi ham mumkin, bu qoida esa katta miqdordagi investitsiyalar va yuqori texnologik kompaniyalarni Britaniya bozoriga kirishi qulay va daromadli sohaga aylantirdi.

Korxonalar investitsiyalari sxemasi va Urug'lik kompaniyalarining investitsiya tizimi va ijtimoiy investitsiyalar uchun soliq imtiyozlari to'g'risidagi 2018 yil may oyida tuzilgan investitsiya mablag'larini qo'lga kiritgan sohalar haqida statistika va tahliliy ma'lumotlar keltirilib o'tilgan.

#### **Korxonalar investitsiyalari sxemasi**

- **EIS tatbiq qilingan 1994-yildan beri 2016-2017-yilga qadar 27 905 ta korxonalar chet el sarmoyasini olgan va bu mablag'lar 18 milliard funt qilgan;**
- **2016-2017-yillarga kelib esa 3 470 ta korxonalar sarmoyalarga ega chiqqan va kiritilgan mablag'larning jami 1.797 milliard funt sterlingga yetadi;**
- **2015-2016 yillarda esa 3545 ta kompaniya 1.954 milliard funt sterling mablag'larni o'z rivoji hisobida qabul qilgan;**
- **2016-17 yillarda axborot va kommunikatsiya sohasidagi kompaniyalar EIS tizimi bo'yicha 669 million funt sterling miqdorida investitsiyani o'zlashtirgan va bu ko'rsatkichlar ushbu yildagi sarmoyalarning 37 foizini o'z ichiga oladi [3].**

Bu davrdagi tashkil qilingan korxonalarining 67 foizi London va Janubi-Sharqiy hududlarda tashkil qilingan. Bundan ko'rinadiki ushbu hududlar biznes qilish uchun qulay va shu sababli investorlarni shu hududlar ko'proq jalb qilgan. Yuqorida berilgan hisobotga EIS ishga tushgan davrdan boshlab yangi tashkil qilingan korxonalar deyarli 28 mingtani tashkil qilganligini kuzatishimiz mumkin. Bu raqamlar juda katta raqamlardir va birgina shu raqamlarga tayanib EIS orqali ko'plab korxonalar tashkil topgani, mamlakat iqtisodiyotiga katta hissa qo'shilganligini bilib olishimiz mumkin.

Quyidagi beriladigan a jadvalga ko'ra 1994-1994-yildan 2016-2017-yilgacha EIS tizimi bo'yicha qabul qilingan sarmoya miqdorlarini ko'rishimiz mumkin

Keltirilgan raqamlar funt sterling miqdorida keltirilgan.

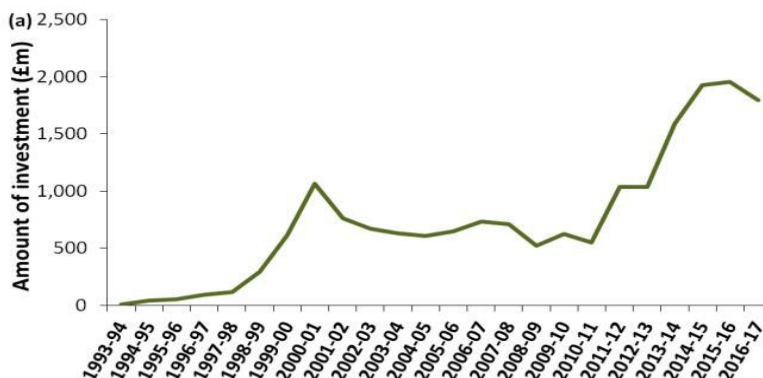

Endigi beriladigan b jadvalga ko'ra, 1993-1994-yildan 2016-2017-yillar oralig'idagi har yilgi sarmoya kiritilgan korxonalar raqami keltirilgan.

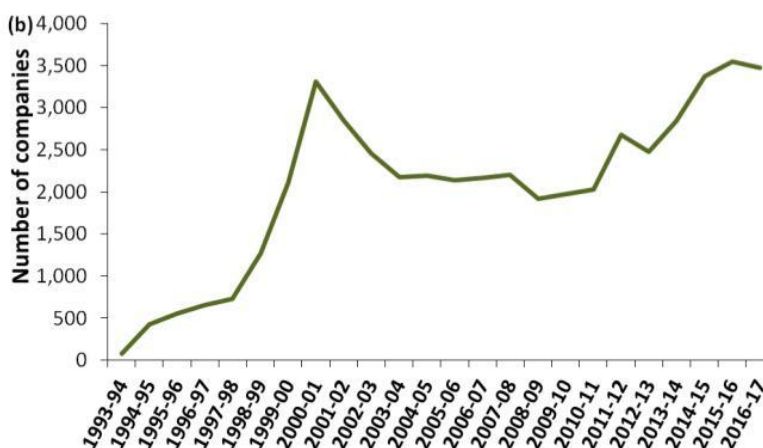

Yuqoridagi berilgan grafiklarga ko'ra, EIS tizimi davlat iqtisodiga katta hissa qo'shgan. Natijalar 2010 yildan boshlab muttasil ko'tarilib borgan. 2016-2017-yillada investitsiyalar miqdori biroz pastlagan bo'lishiga qaramasdan, natijalar iqtisodiy o'sishni ta'minlab bera olishini ko'rishimiz mumkin.

Britaniya soliq imtiyozlari tizimida yana bir tizim bo'lib, u ham o'ziga xos afzalliklarga ega. **Seed Enterprise Investment Scheme, yoki SEIS tizimi ham mavjud bo'lib, u 2012-yilda hukumat tomonidan Britaniyada soliq to'laydigan subyektlar uchun dastlabki bosqichda tashkil qilingan korxonalariga sarmoya kiritish uchun rag'bat sifatida tashkil qilingan [4].** SEIS o'zining tarkibiga soliq imtiyozlari, kompaniya aksiyalariga ega chiqish, soliqlarni to'lashni bir yil oldinga yoki bir yil keyinga to'lash va boshqa imtiyozlarni qamrab oladi. SEIS EIS ga qaraganda kattaroq kompaniyalarni o'z ichiga oladi. EIS soliq tizimi ham



yangi korxonalarni qo'llab quvvatlashga qaratilgan va imtiyozlari EIS ga qaraganda nisbatan ko'proq. SEISga munosib bo'lish uchun investorlar individual ravishga tegishli organga murojaat qilishi va agarda osha kompaniya loyiq deb topilsa unga SEIS imtiyozlari beriladi, agarda unga loyiq deb topilmasa investorlar imtiyozsiz qolishlari mumkin.

SEISga ega chiqish uchun quyida bir qancha davlat tomonidan qo'yilgan talablar keltirilgan.

- Korxonalar yoki kompaniyalar ishchilari 25 tadan ko'p bo'lmasligi;
- Kompaniyalar yoki korxonalar yalpi aktivlarining miqdori 200 000 funt sterling ortiq bo'lmasligi;
- Korxonalar yoki kompaniyalar SEIS bo'yicha 150 000 mingdan ko'p sarmoya olmagan bo'lishligi lozim bo'lgan [5].

Investorlarning soliq imtiyozlari 50 foizgacha yetishi mumkin. Bu degani agarda siz SEIS bo'yicha 100 ming funt sterling sarmoya qilgan bo'lsangiz 50 ming funt imtiyoz olishingiz mumkin degani, agarda siz qayta investitsiyasi muvaffaqiyatli amalga oshirsangiz 50 foizlik imtiyozga 14 foizlik imtiyoz qo'shiladi va natijada sizning soliq imtiyozlaringiz 64 foizli natijaga yetadi. Bu qoida esa sarmoyadorlarni bitta sarmoya bilan cheklanmasdan va qayta sarmoya kiritishga undaydi va rivojlanishni ham ta'minlaydi.

**SEIS** bo'yicha investorlarga ham ba'zi cheklovlar o'rnatilgan bo'lib, ular quyidagilardan iborat;

- Siz sarmoya kiritgan korxonaga 100 ming funt sterlingdan ortiq sarmoya kiritishingiz mumkin emas;
- Siz o'zingiz sarmoya kiritgan kompaniyaga xodim, ta'xischisi, menedjer va boshqa holatlar bilan aloqador bo'la olmaysiz;
- Siz investitsiya kiritgan korxonangizning faqatgina 30 foizlik ulushiga ega chiqishingiz mumkin;
- Kompaniyalar aktivlariga faqatgina 3 yilgacha o'zingizda saqlab qolishingiz mumkin.

Yuqorida keltirilgan ba'zi cheklovlar investorlar uchun cheklov sifatida qabul qilinishi mumkin ammo, bu kabi cheklovlar davlatning o'z bozorini himoya qilish, kompaniyalar boshqaruvini mahalliy lashtirishni tezlashtirish uchun qilingan to'g'ri va oqilona harakatlardir.

**2016-2017-yillarda SEIS tizimi orqali 2260 ta korxonalar moliyalashtirgan. Tizim orqali 175 million funt sterling miqdorida investitsiyalar o'zlashtirilgan. Ammo ushbu natijalar 2015-2016-yillardagi natijalardan biroz past hisoblanadi. Ushbu yillarda 2405 korxonalar jami hisobda 182 million funt sterling mablag' yig'gan. Bu mablag' va natijalar kelgusida yuqorilashi ehtimoli katta chunki rivojlanishlar davomiy tarzda amalga oshirilmogda [6].** 2016-2017-yillarda ushbu kompaniyalarning ichidan 1700 dan ko'prog'i ilk marotaba SEIS tizimi bo'yicha daromad oldi, buning natijasida esa kompaniyalar 148 million funt sarmoya olishdi. Sarmoyalar asosan London va Janubi-Sharqiy hududlarga to'g'ri keladi, 2016-2017-yillardagi investitsiyalarning 63 foizini ushbu hududlardagi kompaniyalar

olgan. Investitsiyalarning asosiy 1ismi **axborot va kommunikatsiya** texnologiyalariga yo'naltirilmoqda. Birgina 2016-2017-yillard SEIS bo'yicha sarmoyalarning 39%i ushbu sohaga yo'naltirilgan, bu raqamlar esa 68 million funtni tashkil etadi.

Quyidagi jadvalda 2016-2017-yillarda qaysi sohaga sarmoyalar kiritilganligi keltirilib qo'yilgan:

Yuqoridagi berilgan grafikga binoan, SEIS tizimi bo'yicha ham EIS tizimidagi kabi

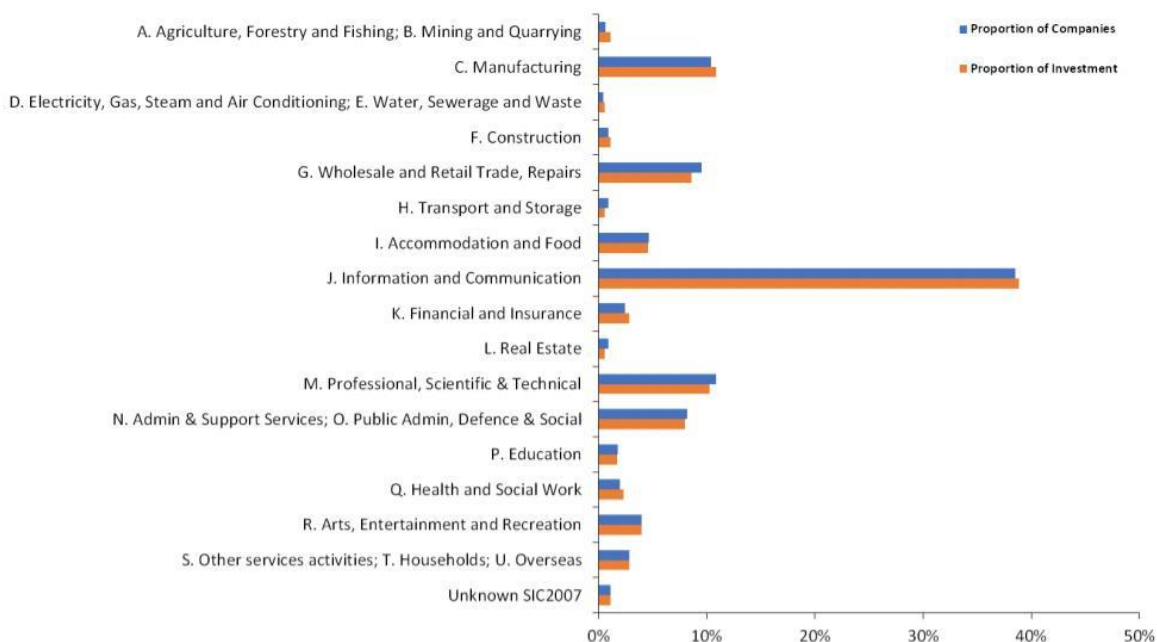

axborot va kommunikatsiya texnologiyalariga kiritiladigan sarmoyalarning miqdori boshqa sohalarga nisbatan ko'proq hisoblanadi.

O'zbekistonda ham chet el investorlari uchun turli imtiyozlar belgilangan. Misol uchun, To'g'ridan-to'g'ri xususiy xorijiy investitsiyalarni jalb etishni rag'batlantirish borasidagi qo'shimcha chora-tadbirlar to'g'risidagi prezident farmoniga ko'ra;

- 300 ming AQSh dollaridan 3 milliongacha bo'lgan summaga 3 yil muddatgacha;
- 3 million AQSh dollardan ortiq va 10 milliongacha bo'lgan summaga 5 yil muddatgacha;
- 10 million AQSh dollaridan ortiq bo'lgan summalar va esa 7 yil muddatgacha soliq imtiyozlari berilishi belgilangan [7].

Ammo, O'zbekiston qonunchiligiga binoan Buyuk Britaniyadagi kabi imtiyozli soliq tizimlari mavjud emas, iqtisodiy holatlar ham qoniqarli darajada ham emas. O'zbekiston agarda Britaniyaning tajribasi qo'llasa, bu albatta juda yaxshi natija berishi mumkin. Agarda chet el sarmoyasi uchun aniq tartibdagi va aniq belgilangan soliq imtiyozlari aniq ishlab chiqilsa va turli dasturlar tatbiq qilinsa, investitsiya oqimlarini yanada takomillashtira olishi mumkin.

Dunyo davlatlari doirasida investorlarga yaratilgan imtiyozlar bo'yicha Osiyo davlatlari ham ancha qulay bo'lgan soliq imtiyozlarini taklif qilishadi. Bunday davlatlardan biri rivojlangan, dunyoning uchinchi iqtisodi hisoblangan Yaponiyadir. Yaponiyada

yaratilgan sarmoyalar uchun qulay takliflar va imtiyozlar, ilg'or texnologiyalarni qo'llab quvvatlash, ularga katta mablag'lar ajratish, yaxshi tashkil qilingan soliq siyosati, demokratik jamiyat va korrupsiya darajasining pastligi, 130 millionga yaqin iste'molchilar, qulay logistik joylashuv investorlarni Yaponiya bozoriga kirishga undaydi.

Yaponiya iqtisodiyoti ancha yillardan buyon barqaror rivojlanish tendensiyasi va ega **Jahon bankining** 2021-yilgi ma'lumotlarigako'ra Yaponiya 5 trillion AQSh dollarlik YAIMga ega va bu dunyo bo'yicha AQSh va Xitoydan keyingi natijadir [8]. Yaponiyaning 2017-yildagi tashqi to'g'ridan to'g'ri sarmoyalari 10 milliard dollarni tashkil qilgan. Bu natija YAIMga va boshqa davlatlarga nisbatan ancha sust harakatlarning omili hisoblanadi. Hattoki BMT Yaponiyani 2017-yilga eng ko'p sarmoya kiritiladigan davlatlar 20 qatoridan ham chiqarib yubordi. Bu holatlar sarmoya kiritilishiga nisbatan e'tiborning kamayishi va qonunchilikdagi imtiyozlarning kamligi bilan izohlanadi. 2007-2008-yillarda Yaponiya rekord darajadagi investitsiyalarni qabul qilib oldi ammo, 2008-yildagi inqirozdan so'ng esa investitsiya miqdori sezilarli darajada kamaydi. **Yaponiyada faoliyat olib borayotgan kompaniyalar turli to'siqlarga ham duch kelishadi. Ularning fikriga ko'ra, biznes uchun bo'lgan yuqori harajatlar, qat'iy litsenziyalash tartibi, yuqori soliq stavkalari va tartibga solish tizimlari og'irligidan aziyat chekishadi. Qo'shimchasiga madaniyat umuman boshqaligi va tilning og'irligi ham ularga qiyinchiliklar tug'diradi [9].** Ushbu belgilar esa sarmoyadorlarning harakatlarini cheklaydigan va qiyinchilik tug'diradigan omillardir. Ushbu harakatlardan so'ng Yaponiya iqtisodiyotni jadal rivojlantirishga kirishdi, investitsiyalarni qo'llab quvvatlash uchun harakatlarni amalga oshirdi. Ushbu harakatlardan so'ng 2018-yilning o'zidayoqyillik iqtisodiyot miqdori 6 trillion dollardan oshdi. Ushbu raqamlar orasida albatta investitsiyalar ham katta rol o'ynaydi.

JETRO tashkiloti Yaponiyaning tashqi savdo tashkiloti hisoblanib, Yaponiyaga investitsiya kiritish va olib kelish bilan ham shug'ullanadi. Bu tashkilot Amerika va Yevropa davlatlarida Yaponiyadagi imkoniyatlar va investorlarga beriladigan imkoniyat va imtiyozlarni tanishtiradi va investitsiyalarni jalb etishga mas'uldir. Yaponiyada iqtisodining asosiy qismini **KO'K(kichik va o'rta korxonalar)**lartashkilot etadi. Ular Yaponiya bo'ylab 3,5 milliontani tashkil etib, umumiy kompaniyalarning 99,7 foizini tashkil etadi. Ushbu korxonalarga sarmoya kiritish usuli ham qulay tashkillashtirilgan va imtiyozlarga ega. **KO'Kning ishlab chiqarishi uchun sarmoya kiritayotgan kompaniyalar ma'lum toifadagi texnika vositalari va vositalarini sotib olishi uchun imtiyozlar beriladi. Ular 30 foizlik amortizatsiya stavkasi yoki 7 foizlik soliq krediti, korporativ soliq majburiyatlarining 20 foizigacha bo'lgan miqdordagi soliqlardan ozod bo'lishi mumkin [10].** Yuqoridagi imtiyozlar esa sarmoyadorlarni KO'Klarga sarmoya kiritishni qulay qiladi va korxonalarining texnik jihatdan yangilanishiga ham olib keladi. Yaponiya ilg'or texnologiyalarni ham qo'llabquvvatlaydi. Yaponiyaning ilmiy-tadqiqot ishlari bo'yicha soliq imtiyozlari rejimi esa kompaniyaning korporativ solig'ini 6-14% gacha kamaytirishga imkon beradi [11]. Bu kabi imkoniyatlar ham investorlarni o'ziga jalb etadi. Shu sababli

ham Yaponiyada ilg'or texnologiyalar bo'yicha yangiliklar ko'p amalga oshiriladi va qo'llab quvvatlanadi.

Yaponiyaning investorlarga yaratilgan afzalliklaridan biri bu **erkin iqtisodiy zonalaridir**. Shu kabi hududlar Yaponiyada 22 ta bo'lib, ular aeroportlar, vokzallar va portlar oldida joylashgan bo'lib, mahsulotni tashish, olib kelish, eksport qilish uchun qulay hududlarda tashkil qilingan. Bu zonalar turli ishlab chiqaril bosqichlari uchun imtiyozlar mavjud jumladan tashqi investorlar uchun quyidagi imtiyozlar mavjuddir;

•**Yaponiyaning erkin iqtisodiy zonalariga qo'shilgan investorlar ishlab chiqarishdagi import qilinadigan maxsulotlari va reeksport qilinadigan tovarlar uchun tariflar o'ng 100 foizigacha va shu bilan birga ichki iste'mol soliqlaridan 100 foizigacha**

•**Omonatga iqtisodiy zonasida faoliyat yuritadigan kompaniyalar uchun esa olinadigan daromad solig'ining 30 foizi 10 yillik muddatga korporativ soliqlardan ozod qilinadi [12] .**

Bundan tashqari qo'shimcha bir qancha imtiyozlar ham mavjud. Jumladan, past foiz miqdordagi kreditlar, ko'chmas mulk sotib olish va mulk solig'idan ozod bo'lish va boshqa davlat mablag'lari hisobidan turli xil imtiyozlarga ega chiqish kabi imtiyozlardir. Bu kabi imtiyozlar sanoat zonalariga chet el sarmoyalarini va tadbirkorlarini jalb etishini tezlashtiradi va iqtisodiy o'sishga ham ijobiy ta'sir ko'rsatadi.

#### **Kelajakdagi rejalar.**

Yaponiyada **NISA**(NISA Nippon Individual Savings Account ) soliq tizimi mavjud bo'lib, Yaponiya moliya institutlarida xorijiy investitsiyalarni 2042-yilgacha olingan daromadlaridan undiriladigan soliqlardan ozod qilishni nazarda tutadi.

Shuningdek Yaponiya bosh vaziri Kishida 2022-yildagi NewYork fond birjasida so'zga chiqdi va unda mamlakatga investorlarni jalb qilish va bunda NewYork fond birjasi muhim rol o'ynashi haqida so'z yuritdi. Uning ta'kidlashicha kelajakda Kishida shuningdek, Yaponiya boshlang'ich biznes uchun muhitni yaxshilash uchun soliq imtiyozlarini kengaytirishini aytdi [13] . Bu esa yangi tashkil etilayotgan KO'klar va kompaniyalar uchun sarmoya kiritishni yanada qulaylashtiradi.

Chet el investorlarini jalb qilish va ularning sarmoyalarini o'zlashtirish sohasidagi Yaponiyaning tajribasini O'zbekistonda ham joriy qilish mamlakatning iqtisodiyotiga juda katta ijobiy ta'sir qilishi mumkin. Yaponiyadagi kabi tashqi savdo tashkiloti JETRO kabi tuzilma tashkil qilish va shu tashkilot investitsiya makonlarini topilish va investorlarni jalb qilish sohasida harakatlari olib borilishi O'zbekistonda ham katta natija berishi mumkin. Sanoat zonalarini ko'paytirish va tashkil qilish ulardagi soliq, logistika qonunchilik sohasini ham takomillashtirish va unda Yaponiya tajribasini o'zlashtirish ham davlatimizga ancha foyda bo'lishi mumkin.

**Xulosa o'rnida**, ushbu maqolada chet el mamlakatlarida investorlar uchun yaratilgan soliq imtiyozlari haqida muhokama qilingan. Soliq imtiyozlari nima, uning maqsadi, vazifalari haqida so'z yuritilgan. Soliq imtiyozlariga bog'liq masalalar, soliq imtiyozlarini

rivojiga hissa qo'shadigan olmillar muhokama qilingan. Soliq imtiyozlarini hozirgi kundagi tendensiyasi, tariflarini Buyuk Britaniya va Yaponiyaning investorlar uchun yaratilgan soliq tizimlarini o'rganish orqali tahlil qilingan. Ushbu maqola ma'lumot va mutaxassislarining fikri va dalillariga asoslangan va maqola o'z sohasida o'ziga xos muhim jihatlarga ega. **Birinchi**dan, maqolada investorlarni jalb qilish uchun soliq imtiyozlari bilan bir qatorda rivojlantirilishi lozim bo'lgan soha va harakatlar haqida muhokama qilingan, ushbu harakatlarni amalga oshirish orqali soliq imtiyozlari yanada foydaliroq bo'lishi, sarmoyadorlar uchun yanada foydali bo'lishi haqida tahlil qilingan. **Ikkinchi**dan, tegishli davlatlardagi soliq tariflari va investorlarga berilgan imtiyozlar, ularning amal qilish muddatlari, darajalari, foydali va salbiy tomonlari muhokama qilingan. Erkin iqtisodiy zonalar va ularning qulayligi va undagi imkoniyatlar ham muhokama qilingan. **Uchinchi**dan, yuqorida keltirilgan soliq imtiyozlarini g istiqbollari va kelajagi, tegishli davlatlarning kelajakdagi rejaları shuningdek, chet el tajribasini O'zbekistonda ham joriy qilish o'zlashtirish masalalari ham keng miqyosda tahlil qilingan. Ushbu maqola chet ellik investorlarga yaratilgan soliq imtiyozlari va ularni qilish, ushbu sohani rivojlantirish uchun katta ahamiyatga egadir.

#### FOYDALANILGAN ADABIYOTLAR;

1. International Monetary Found. Tax Policy for Developing Countries. Vito Tanzi, Howell Zee. © 2001 International Monetary Fund. March 2001  
Available at: <https://www.imf.org/external/pubs/ft/issues/issues27/>
2. **GCV .What tax reliefs area available when investing in UK startups?** Craig Peterson . 9 Oct 2018 · 4 min read · Updated on 31 Aug 2022  
Available at : <https://www.growthcapitalventures.co.uk/insights/blog/what-tax-reliefs-are-available-when-investing-in-uk-startups>
3. Seed Enterprise Investment. Scheme And Social Investment Tax Relief. May 2018. Statistics on Companies raising funds  
Available at : [https://assets.publishing.service.gov.uk/government/uploads/system/uploads/attachment\\_data/file/710986/May\\_2018\\_Commentary\\_EIS\\_SEIS\\_SITR\\_National\\_Statistics.pdf](https://assets.publishing.service.gov.uk/government/uploads/system/uploads/attachment_data/file/710986/May_2018_Commentary_EIS_SEIS_SITR_National_Statistics.pdf)
4. ANGELS DEN. Seed Enterprise Investment Scheme (SEIS) Tax Relief  
Available at: <https://www.angelsden.com/seis-tax-relief/>
5. ALGELS DEN. Seed Enterprise Investment Scheme (SEIS) Tax Relief  
Available at: <https://www.angelsden.com/seis-tax-relief/>
6. Seed Enterprise Investment . Scheme And Social Investment Tax Relief. May 2018. Statistics on Companies raising funds

Available at :  
[https://assets.publishing.service.gov.uk/government/uploads/system/uploads/attachment\\_data/file/710986/May\\_2018\\_Commentary\\_EIS\\_SEIS\\_SITR\\_National\\_Statistics.pdf](https://assets.publishing.service.gov.uk/government/uploads/system/uploads/attachment_data/file/710986/May_2018_Commentary_EIS_SEIS_SITR_National_Statistics.pdf)

7. O'ZBEKISTON RESPUBLIKASI PREZIDENTININGFARMONI. TO'G'RIDAN-TO'G'RI XUSUSIY XORIJIY INVESTITSIYALARNI JALB ETISHNI RAG'BATLANTIRISH BORASIDAGI QO'SHIMCHA CHORA-TADBIRLAR TO'G'RISIDA qonunchilik milliy bazasi:  
<https://lex.uz/docs/-555778>

8. THE WORLD BANK. All Countries and Economies  
Available at :  
[https://data.worldbank.org/indicator/Ny.Gdp.Mktp.Cd?most\\_recent\\_value\\_desc=true](https://data.worldbank.org/indicator/Ny.Gdp.Mktp.Cd?most_recent_value_desc=true)

9. Investing in Japan. ByShinyaTagoandYuukiMutou, IwataGodolaw Office (First Law International Board Member Firm) .Law state dasat 01 Feb 2019 • Japan  
Available at : [https://content.next.westlaw.com/practical-law/document/lc736bc47ad2311e498db8b09b4f043e0/Investing-in-Japan?viewType=FullText&transitionType=Default&contextData=\(sc.Default\)&firstPage=true](https://content.next.westlaw.com/practical-law/document/lc736bc47ad2311e498db8b09b4f043e0/Investing-in-Japan?viewType=FullText&transitionType=Default&contextData=(sc.Default)&firstPage=true)

10. Start Your Business In Europe. Japanforeign Investment incentives  
Available at: <https://www.worldwide-tax.com/japan/japan-investment.asp>

11. Building better working world.BrayanSmit. How jurisdictions in Asia-Pacific invite businesses from around theworld  
Availableat: [https://www.ey.com/en\\_gl/tax/how-jurisdictions-in-asia-pacific-invite-businesses-from-around-the-world](https://www.ey.com/en_gl/tax/how-jurisdictions-in-asia-pacific-invite-businesses-from-around-the-world)

12. Healthy consultants. Global business setup experts  
Available at:<https://www.healyconsultants.com/japan-company-registration/free-zones/>

13. The Manichi. PM Kishida pitches Japan's permanent investment tax break at N.Y. bourse. September 23, 2022 (MainichiJapan)

Available at:  
<https://mainichi.jp/english/articles/20220923/p2g/00m/0bu/011000c>

## XALQARO SUD ISHLARIDA MUSTAQILLIK VA HOLISLIK

**Yoqubov Jasurbek Salimjon o'g'li**

*Toshkent davlat yuridik universiteti talabasi*

**Annotatsiya:** *Odil sudlovga bo'lgan huquqning elementlari sifatida qaraladi, sudning mustaqilligi va holisligi San'atda bevosita mustahkamlangan. Inson huquqlari va asosiy erkinliklarini himoya qilish to'g'risidagi konventsiyaning 6-moddasi, shuningdek, Inson huquqlari bo'yicha Evropa sudining sud amaliyotida sudning mustaqilligi va holisligini tushunishga bo'lgan yondashuvlarini tahlil qiladi.*

**Kalit so'zlar:** *Adolatli sudlov huquqi; Inson huquqlari bo'yicha Yevropa sudi; Yevropa konventsiyasi; sud hokimiyatining mustaqilligi; sudning holisligi.*

**Аннотация** *Рассмотренные как элементы права на справедливое судебное разбирательство независимость и беспристрастность суда прямо закреплены в ст. В статье 6 Конвенции о защите прав человека и основных свобод также анализируются подходы к пониманию судебной независимости и беспристрастности в судебной практике Европейского суда по правам человека.*

**Ключевые слова:** *Право на справедливое судебное разбирательство; Европейский суд по правам человека; Европейская конвенция; независимость судебной власти; беспристрастность суда.*

**Annotation:** *Considered as elements of the right to a fair trial, the independence and impartiality of the court are directly enshrined in Art. Article 6 of the Convention for the Protection of Human Rights and Fundamental Freedoms also analyzes approaches to understanding judicial independence and impartiality in the jurisprudence of the European Court of Human Rights.*

**Keywords:** *Right to a fair trial; European Court of Human Rights; European Convention; independence of the judiciary; impartiality of the court.*

### KIRISH

Sud-huquq tizimining samarali faoliyati zamonaviy demokratik davlatning hal qiluvchi omilidir. Shunday qilib, Rossiya Federatsiyasining Konstitutsiyaviy sudi odil sudlov o'zining tabiatiga ko'ra, adolat talablariga javob beradigan va huquqlarning samarali tiklanishini ta'minlagan taqdirdagina tan olinishi mumkinligini bir necha bor ta'kidlagan. Qonunchiligida adolatli sudlovning mazmunini ochib beradigan normalar yo'q. Biroq, adolatli sudlov talabi xalqaro huquqiy hujjatlarda, xususan, Inson huquqlari va asosiy erkinliklarini himoya qilish to'g'risidagi Evropa konventsiyasida (*keyingi o'rinlarda Konvensiya, Yevropa konvetsiyasi deb yuritiladi*) ratifikatsiya qilingan holda mavjud. Rossiya Federatsiyasi uni amalga oshirish bo'yicha majburiyatlarni o'z zimmasiga olgan. Konvensiyadagi asosiy inson huquqlaridan biri bu adolatli sudlov huquqi bo'lib, uning mazmuni San'atda ochib berilgan. 6-modda va quyidagi tahrirda bayon etilsin: "Har kim

o'z fuqarolik huquq va majburiyatlarini belgilashda qonun hujjatlarida belgilangan mustaqil va holis sud tomonidan oqilona muddatlarda adolatli va oshkora ko'rib chiqilishiga haqli".

Mustaqil va xolis sudga bo'lgan huquq - Konvensiyada aniq e'lon qilingan adolatli sudlovning asosiy tamoyillaridan biridir. Sud hokimiyatining mustaqilligi va xolisligining kafolatlari uzviy bog'liqdir. Qoidaga ko'ra, Yevropa sudi adolatli sudlov huquqi buzilgan yoki yo'qligini aniqlashda ularni birgalikda ko'rib chiqadi. Shunga qaramay, amaliyotda 1-bandi buzilishini aniqlaydigan mezonlarni ishlab chiqdi. Konvensiyaning 6-bandi ham mustaqillik, ham xolislik nuqtai nazaridan o'rganiladi.

Rossiya fuqarolik protsessual huquqi fanida sudning mustaqilligi an'anaviy ravishda konstitutsiyaviy tamoyil sifatida qaraladi. Rossiya Federatsiyasi Konstitutsiyasining 120-moddasi va "Rossiya Federatsiyasining sud tizimi to'g'risida" Federal qonunining 5-moddasida sudlar mustaqildir va faqat Rossiya Federatsiyasi Konstitutsiyasi va federal qonunlarga bo'ysunadi. Rossiya Federatsiyasining Fuqarolik protsessual kodeksi (bundan buyon matnda *Rossiya Federatsiyasi Fuqarolik protsessual kodeksi* deb yuritiladi) 8-modda sudyalarning mustaqilligining konstitutsiyaviy ta'rifining mazmunini kengaytiradi va ushbu konsepsiyaga ishlarni ularga tashqi ta'sirni istisno qiladigan sharoitlarda ko'rib chiqish va hal qilishni va sudyalarning odil sudlovni amalga oshirishdagi faoliyatiga har qanday aralashishni taqiqlashni ham o'z ichiga oladi.

Umuman olganda, Rossiya qonunchiligida e'lon qilingan shakldagi mustaqillik printsipli San'atning umumiy talablariga javob beradi. Konvensiyaning 6-moddasi, ya'ni u sud hokimiyatning boshqa tarmoqlaridan va sud muhokamasi ishtirokchilaridan mustaqilligini ta'minlaydi. Shu bilan birga, Inson huquqlari bo'yicha Yevropa sudi (keyingi o'rinlarda *Yevropa sudi* deb yuritiladi) o'zining sud amaliyotiga asoslanib, mustaqillikning kengroq talqinini beradi. Shunday qilib, Rossiya Federatsiyasiga qarshi ishi bo'yicha, Konvensiyaning 1-bandi maqsadlarida sud mustaqil deb hisoblanishi mumkinligini aniqlash uchun ko'rsatdi. Konvensiyaning 6-moddasida, xususan, uning a'zolarini tayinlash tartibi va ularning vakolat muddati, tashqi bosim kafolatlari mavjudligi va uning mustaqil bo'lib ko'rinishini hisobga olish kerak. O'z navbatida, **M. de Salvia** ta'kidlaydiki, sud tomonidan qabul qilingan mustaqillik sudyalarni tayinlashning milliy usulini, ularning faoliyat yuritish muddatlarini, har qanday tashqi bosimdan himoyalanishning mavjudligini qamrab oladi.

Konvensiyaning adolatli sudlovga bo'lgan huquqi nuqtai nazaridan sudyalarning mustaqilligi masalasini ko'rib chiqsak, Evropa darajasida qabul qilingan normativ-huquqiy hujjat - Vazirlar Qo'mitasining 12-sonli tavsiyasini ta'kidlash kerak. Evropa Kengashining "Sudyalarning mustaqilligi, samaradorligi va roli to'g'risida" (keyingi o'rinlarda - Tavsiya) sud hokimiyatining mustaqilligiga qo'yiladigan talablarni batafsil tartibga soladi: mustaqillik kafolatlari konstitutsiyaviy normalarda e'lon qilinishi kerak; sudyalarning hokimiyatning qonun chiqaruvchi va ijro etuvchi tarmoqlaridan, shuningdek ishda ishtirok etuvchi har qanday tarafdin mustaqil bo'lishi kerak; sudyalarga keng vakolatlar berilishi



kerak; Sudyalarga umrbod xizmat qilish, shuningdek, tegishli mehnat sharoitlari kafolatlanadi.

Tavsiya qoidalariga asoslanib, T.N.Neshataeva milliy qonunchilikda mustaqillik kafolatlarining ikki turi belgilanishi kerakligini ta'kidlaydi:

- mustaqillikning tashqi belgilarini ta'minlash: sudyalarni tayinlash usuli va muddatlari, ular qarorlarining ijro etilishi;
- mustaqillikning ichki mexanizmlarini shakllantirish: sudyalarning moddiy mukofotlari va martaba o'sishi, ishni tashkil etishda kamsitishlarga yo'l qo'ymaslik.

Konvensiyada sudning holisligi adolatli sudlovning sharti sifatida nomlanadi. Konvensiyaning 6-moddasi, umuman olganda, holislikni noto'g'ri fikr va noto'g'ri qarashlarning yo'qligi deb tushunadi. Sud amaliyotini tahlil qilish xolislikni ob'ektiv va sub'ektivga bo'lish kerakligini ko'rsatdi. **Ob'ektiv mezonga** ko'ra, alohida sudyaning shaxsiy e'tiqodi va xatti-harakatiga, ya'ni sudyaning ushbu ishda shaxsiy noto'g'ri qarashlari yoki noto'g'ri qarashlariga e'tibor qaratish lozim. **Subyektivi me'zonda** sudning o'zi, shuningdek, uning tarkibi ularning holisligiga har qanday asosli shubhalarni istisno qilish uchun etarli kafolatlar berganligini aniqlaydi. Shu bilan birga, sub'ektiv va ob'ektiv xolislik o'rtasida qat'iy ajratish yo'q, chunki sudyaning xatti-harakati nafaqat tashqi kuzatuvchi nuqtai nazaridan holislikka nisbatan ob'ektiv shubhalarni keltirib chiqarishi, balki uning ishiga ham tegishli bo'lishi mumkin shaxsiy ishonch. Shunday qilib, Yevropa sudi xolislikning yo'qligi yoki mavjudligini ikki jihatda ko'rib chiqadi: **birinchisi** funktsional xususiyatga ega va masalan, bir shaxs tomonidan sud jarayoni doirasida turli funktsiyalarni bajarish; **ikkinchi** jihat shaxsiy xususiyatga ega va bu ishda sudyalarning xatti-harakati bilan bog'liq.

Amalda, sudya bir ishni ko'rishda bir necha bor qatnashib, turli funktsiyalarni bajarganida muammolar paydo bo'ladi (masalan, bir shaxsning maslahat va sud funktsiyalarini bajarishi, ishni sud muhokamasiga tayyorlashda sudning harakatlari da'voni, sudyaning ish yuritishdagi ikki tomonlama rolini ta'minlash choralarini ko'rish; u ishtirok etgan ikki ish o'rtasida o'tgan vaqt; sudda ishtirok etish darajasi.

Shu bilan birga, quyidagilarni ta'kidlash joiz: agar sudya sudgacha bo'lgan qarorlar qabul qilgan bo'lsa, unda bu uning xolisligiga shubha sifatida qaralishi mumkin emas. Bu ishda sudya tomonidan sud muhokamasigacha ko'rilgan choralarning ko'lami va xususiyati muhim ahamiyatga ega. Bundan tashqari, sudyaning ish materiallarini batafsil o'rganganligi uning xolisligiga nisbatan biron-bir noto'g'ri qarashga olib kelishini anglatmaydi. Ish materiallaridagi mavjud ma'lumotlarni dastlabki tahlil qilish yakuniy tahlil allaqachon oldindan aytib bo'lingan xulosa degani emas. Qaror qabul qilishda bunday tahlil o'tkazilishi va sud muhokamasida keltirilgan dalillar va dalillarga asoslanishi kerak. Sudyaning xolisligiga shubhalar, agar sudya bir xil faktlar bo'yicha ikki xil sud muhokamasida ishtirok etgan bo'lsa ham paydo bo'lishi mumkin. Indra Slovakiyaga qarshi ishi bo'yicha arizachining ishdan bo'shatilganligi haqidagi shikoyatini o'zaro ko'rib chiqishda ishtirok etgan sudya rad etilgan, arizachining rehabilitatsiya tartib-qoidalarini

qo'llash to'g'risidagi boshqa shikoyatini ko'rib chiqishda ishtirok etdi. bu ishdan bo'shatish. Garchi nizo predmeti dastlabki da'vodan farq qilsada, sud dastlabki ishdan bo'shatish to'g'risidagi ish va ikkinchi rehabilitatsiya ishi bir xil faktlarga tegishli ekanligini ta'kidladi. Bundan tashqari, ishdan bo'shatish to'g'risidagi ish bo'yicha tekshirilgan dalillar, qayta ko'rib chiqilganda, sud qarorini qayta ko'rib chiqishga olib keladi, shu sababli ariza beruvchida sudyaning ishga zarur xolislik bilan yondashishiga shubha paydo bo'ladi.

Kassatsiya sudida ish yuritishning ushbu bosqichida faqat kassatsiya shikoyatini kassatsiya instansiyasi sudining sud majlisida ko'rish uchun o'tkazish imkoniyati to'g'risidagi masala hal qilinganligi sababli, kassatsiya shikoyatini ko'rib chiqqan sudyaning ishtiroki. Rossiya Federatsiyasi Fuqarolik protsessual kodeksining 380.1-moddasining ko'rsatmalari asosida ushbu shikoyatni ko'rib chiqadigan kassatsiya sudining majlisida sudyalarning odil sudlovni amalga oshirishdagi mustaqilligi va xolisligi tamoyillarini buzgan deb e'tirof etilishi mumkin emas."

Zamonaviy konstitutsiyaviy davlatlarda sud hokimiyati mustaqilligi hokimiyatlar taqsimlanish prinsipiga asoslanib, ijro etuvchi, qonun chiqaruvchi va sud hokimiyatlari hokimiyatning uchta alohida tarmog'ini o'zida namoyon qiladi. Hokimiyatni suiste'mol qilishning oldini olishga qaratilgan o'zaro tiyib turish va muvozanatda saqlash tizimini hosil qiladi. **Mustaqillik prinsipi** - sud hokimiyati konstitutsiyaviy institut sifatida, aniq bir ish bo'yicha qaror qabul qila yotgan sudyalar esa ijro, qonun chiqaruvchi hokimiyatlar va boshqa organlar tomonidan hech qanday tashqi ta'sirsiz o'zlarining professional vazifalarini amalga oshirish imkoniyatiga ega bo'lishlari lozimligini anglatadi. Faqat mustaqil sud hokimiyatigina xolis, qonunga asoslanib, inson huquqlari va shaxsning asosiy erkinliklarini himoya qilgan holda odil sudlovni amalga oshira oladi. Bu vazifa samarali hal qilinishi uchun jamoatchilik sud organlari o'z funksiyalarini mustaqil va xolis amalga oshirish qobiliyatiga to'liq ishonishi lozim. Qachonki, ishonch yo'qolishni boshlasa, na sud hokimiyati institut sifatida, na alohida sudyalar bu muhim vazifani hal qila olishadi yoki ularning bu vazifani ado etayotganiga shubha bilan qarashadi. Sud hokimiyati mustaqilligi prinsipi sudyalarning shaxsiy foydasiga emas, balkim hokimiyatning suiste'mol qilinishidan insonlari himoya qilishga xizmat qiladi. Shuning uchun, sudyalar kelib tushgan ishlarni ko'rib chiqishda, o'zining shaxsiy hohishidan kelib chiqib o'z bilganlaricha harakat qila olishmaydi, ularning burchi faqat qonunni qo'llash hisoblanadi. Shaxs huquqlarini himoya qilish sohasida, sudyalar har bir tegishli holatda inson huquqlari bo'yicha milliy va xalqaro normalarni qo'llash uchun javob beradi.

Mustaqillik va xolislik tushunchalari bir-biri bilan o'zaro bog'liq va ayrim xalqaro nazorat organlari ularni birgalikda ko'rib chiqishadi. Ushbu tushunchalarning har biri o'zining aniq ma'nosiga va maxsus talablariga ega. Mustaqillik tushunchasi sud hokimiyati mustaqilligini ifodalovchi konstitutsiyaviy prinsip hisoblanadi. Sud hokimiyati mustaqilligi inson huquqlari bo'yicha, xalqaro huquq bo'yicha ijro etuvchi hokimiyat bilan xolis shartlar va kafolatlar asosida "xohish-iroda", balki maqom" yoki "boshqalar bilan munosabatni" bildiradi. Sud hokimiyati mustaqilligi maqomi yoki munosabati Individual

va institutsional munosabatlarni nazarda tutadi. Sudyaning individual mustaqilligi kafolatlangan vakolat muddatida ifodalansa, sudning institutsional mustaqilligi ijro etuvchi va qonun chiqaruvchi hokimiyatlar bilan institutsional va ma'muriy munosabatlarda namoyon bo'ladi.

BMT Inson huquqlari bo'yicha qo'mitasiga ko'ra xolislik tushunchasi "Fuqarolik va siyosiy huquqlar to'g'risida"gi xalqaro pakt 14-moddasi 1-bandiga muvofiq sudyalarning ishlarni ko'rishda noxolis va bir taraf manfaatlariga ko'zlab ishlamasliklari lozim. Inson huquqlari bo'yicha Yevropa sudiga ko'ra xolislik tushunchasi sub'ektiv va xolis elementlarni o'z ichiga oladi. Sud nafaqat xolis bo'lishi, balkim sudning hech bir a'zosi qandaydir shaxsiy adovatli yoki noxolis bo'lishi hamda xolislik nuqtai nazaridan ham xolis bo'lishi lozim. Institutsional mustaqillik bu sud hokimiyatining boshqa hokimiyatlar - ijro etuvchi va qonun chiqaruvchi hokimiyatlardan mustaqil bo'lishini anglatadi. "Sud organlari mustaqilligining asosiy prinsiplari" 1-prinsipiga asosan "Sud organlarining mustaqilligi davlat tomonidan kafolatlanadi va mamlakat konstitutsiyasi yoki qonunlarida mustahkamlanadi. Barcha davlat organlari va boshqa muassasalar sud organlari mustaqilligini hurmat qilishlari va bunga rioya qilishlari shart", deb belgilangan. "Sud organlari mustaqilligining asosiy prinsiplari" 7-prinsipiga asosan "Har bir a'zo davlat sud organlariga o'z funksiyalarini lozim darajada bajarish imkonini beradigan tegishli vositalarni taqdim etishi shart"ligi qayd qilingan. Boshqa hokimiyat tarmoqlaridan sud organlari mustaqilligini ta'minlash maqsadida bu mustaqillikni Konstitutsiyada agar u bo'lmasa, boshqa huquqiy hujjatda kafolatlab qo'yish lozim.

Konstitutsiyada belgilangan mustaqillikni amaliyotda qo'llash masalasini xalqaro huquqda aniq ko'rsatilmagan bo'lsada, sud hokimiyati o'z funksiyalarini amalga oshirish bilan bog'liq ma'muriy masalalarini hal qilish imkoniyatiga ega bo'lishi lozimligi tushuniladi. Bu sudlarda sudyalarning o'rtasida ishlarni taqsimlash va boshqa malalalarda o'z ifodasini topadi, "Sud organlari mustaqilligining asosiy prinsiplari" 14-prinsipida ko'rsatilgani kabi bu masala sud tizimining ichki ishi hisoblanadi. "Sud organlari mustaqilligining asosiy prinsiplari" 7-prinsipiga asosan "Har bir a'zo davlat sud organlariga o'z funksiyalarini lozim darajada bajarish imkonini beradigan tegishli vositalarni taqdim etishi shartligi belgilangan. O'z funksiyalarini lozim darajada bajarish imkonini beradigan vositalarsiz sud sudyalari va sud xodimlari o'z vazifalarini yetarli darajada bajara olishmaydi, tashqi bosimlarga bardosh beraolmaydi, korrupsiyaga moyilligi oshadi. Ma'muriy va moliyaviy masalalar haqida gap ketganda mustaqillik har doim ham mutlaq bo'lmasligi mumkin, hokimiyatning uchta tarmog'i bir biridan mustaqil hisoblansada, ayrim masalalarda, jumladan, resurslarni taqsimlashda o'z xarakteri bilan bir biriga bog'liq hisoblanadi. Bu hokimiyatlar taqsimlanish prinsipiga asoslangan ichki keskinlik hisoblanib, bu tizimda bo'lishi muqarrar bo'lsada, misol uchun, parlament sud hokimiyati byudjetini nazorat qilish orqali sud hokimiyatining samarali faoliyat ko'rsatishiga ta'sir ko'rsatmasligi kerak.

Xalqaro huquqda sudyalarning qanday tayinlanishi lozimligi to'g'risida imperativ norma mavjud emas, deklarativ tUSDagi tavsiyalar mavjud. "Sud organlari mustaqilligining asosiy prinsiplari"da sudyalar tayinlanishi yoki saylanishi to'g'risida holat ko'rsatib o'tilmagan. Faqatgina "Sud organlari mustaqilligining asosiy prinsiplari" 10-prinsipida "Sud lavozimlariga tanlab olingan shaxslar yuksak axloqiy xislat va qobiliyat, shuningdek huquq sohasida tegishli tayyorgarlik va malakaga ega bo'lishlari lozim. Sudyalarni tanlashning har qanday usuli g'ayriqonuniy sabablar bo'yicha sudyalarning tayinlanishiga yo'l qo'ymasligini kafolatlashi kerak. Sudyalarni tanlaganda ular irqi, tana rangi, jinsi, dini, siyosiy yoki boshqa e'tiqodlari, milliy yoki ijtimoiy kelib chiqishi, mulkiy, tabaqaviy yoki boshqa ahvoli bo'yicha ajratilmasligi kerak, biroq yuridik lavozimga nomzod tegishli mamlakatning fuqarosi bo'lishi kerakligi haqidagi talabga ajratish sifatida qaralmasligi lozim" ligi qayd qilingan. Sudyalarni tanlab olishning usullaridan qat'i nazar ularning professional tayyorgarlik darajasi va axloqiy sifati tanlab olish uchun yagona mezon sifatida xizmat qilishi lozim. Agar sudyalar lavozimida uzoq kafolatlangan muddatda bo'lishmasa, ularning mustaqilligiga jiddiy xavf mavjud, ular qarorlar chiqarayotganida bosimga uchrashlari mumkin. Shuning uchun "Sud organlari mustaqilligining asosiy prinsiplari" 11-prinsipida "Sudyalarni vakolat muddati, mustaqilligi, xavfsizligi, tegishli tarzda mukofotlanishi, xizmat sharoitlari, pensiyasi va pensiyaga chiqish yoshi qonunda belgilangan tarzda kafolatlanishi kerak"ligi belgilangan. "Sud organlari mustaqilligining asosiy prinsiplari" 12-prinsipiga ko'ra "Tayinlanadigan yoki saylanadigan sudyalar pensiyaga chiqqaniga qadar yoki vakolat muddati belgilangan mamlakatlarda ushbu muddat o'tganiga qadar kafolatlangan vakolat muddatiga egadir deb qayd qilingan kafolatlangan lavozimda bo'lish muddatisiz yoki qisqa kafolatlangan muddatga sudyalarni tayinlash yoki saylash 11 va 12 prinsiplarning buzilishi hisoblanadi. Sudyalarga doimiy mandatni taqdim qilish

Xulosa qilib shuni ta'kidlaymizki, so'nggi o'n yilliklarda qayta-qayta amalga oshirilgan sud islohotlari ta'sirida shakllangan xalqaro qonunchiligida mustahkamlangan va e'lon qilingan sud hokimiyatining mustaqilligi va xolisligi kafolatlari sekin, lekin ishonchli tarzda Evropa huquqiy standartlariga yaqinlashmoqda. Biroq, ushbu qonun qoidalarining barchasi amalda qanday amalga oshirilmoqda, degan savolni javobsiz qoldiramiz.

#### **FOYDALANGAN ADABIYOTLAR:**

1. Нешатаева Т. Н. Решения Европейского суда по правам человека: новеллы и влияние на законодательство и правоприменительную практику : монография. - М. : Норма : ИНРФА-М, 2013. - С. 88.
2. Афанасьев С. Ф. Право на справедливое судебное разбирательство и его реализация в российском гражданском судопроизводстве. -М., 2009. - С. 28-30.
3. Ле Конт, Ван Левен и Де Мейер против Бельгии : Постановление ЕСПЧ от 23 июня 1981 г. (жалобы № 6878/75, 7238/75). - П. 57-58. -URL: <http://european-court>.

ru/resheniy a-evropejskogo-suda-na-russkom-yazyke/le-kont-van-leven-i-de-mejer-protiv-belgii-postanovlenie-evropejskogo-suda/ (дата обращения: 20.01.2016).

4. Luka v. Romania : Judgment ECHR of 21 July 2009 (Application № 34197/02). - P. 44. - URL: <http://hudoc.echr.coe.int/> (дата обращения: 20.01.2016).

5. Компания «Совтрансавто Холдинг» (Sovtrans-avto Holding) против Украины : Постановление ЕСПЧ от 25 июля 2002 г. (жалоба № 48553/99). - Доступ из справ.-правовой системы «КонсультантПлюс».

6. Agrokompleks v. Ukraine : Judgment ECHR of 6 October 2011 (Application № 23465/03). -P. 137. - URL: <http://hudoc.echr.coe.int/eng?i=001-122696> (дата обращения: 20.01.2016).

7. Sacilor-Lormines v. France : Decision ECHR of 9 November 2006 (Application № 65411/01). -P. 63. - URL: <http://hudoc.echr.coe.int/eng?i=001-77947> (дата обращения: 20.01.2016).

8. Sulaymanov O.R. Sud hokimiyati mustaqilligiga oid xalqaro standartlar. / Monografiya -T.: «Tafakkur qanoti», 2020.

9. BMTning Sudyalari va advokatlar mustaqilligi bo'yicha maxsus ma'ruzachisi Diego Garsiya-Sayanning O'zbekistonga rasmiy tashrif natijalari bo'yicha dastlabki mulohazalar.// <http://www.un.uz/uzb/news/display/348>

## GEOGRAFIK XARITALAR

**Rasulova Saodatxon Qaxorjonovna**

*Andijon Viloyati Izboskan tumani*

*12-umumiy o`rta ta`lim maktabi Geografiya o`qituvchisi*

**Annotatsiya:** *Ushbu maqolada geografik xaritalat haqida, yer yuzasidagi geografik iqlim haqida, xaritani kashf qilgan olimlar haqida va xaritalarning nomlari haqida so`z boradi.*

**Kalit so`zlar:** *geografiya, xrita, iqlim, mintaqa, olimlar, shartli belgi, element, joy, aholi.*

Yer yuzasining tabiat va jamiyatdagi voqea va hodisalarning ma'lum bir vaqtdagi holati umumlashtirib, kichraytirib ko'rsatilgan tekislikdagi tasviri. G. x. uchun xaritagrafik proyeksiyalar, shartli belgilar va haritagrafik generalizatsiya (saralash) xos. G. x. o'zining mazmuni, tasviri, ko'rgazmaliligi va zamonaviyligi bo'yicha haritagrafik model hisoblanadi.

Mavzuli xaritalar birorta mavzuga bag'ishlangan bo'ladi. Mavzu to'liq tasvirlanadi, lekin geografik asosini umumgeografik xaritalarning elementlari tashkil qiladi, ya'ni mavzuga mos qilib geografik asos yaratiladi. Mavzuli geografik haritalar ikki sinfga — tabiiy geografik xaritalar va ijtimoiy-iqtisodiy geografik haritalarga bo'linadi. Tabiiy geografik xaritalarga geol, tektonika, geofizika, seysmologiya, yer osti suvlari (gidrogeologiya), geomorfologiya, iqlim, gidrologiya, tuproq, o'simlik va hayvonot dunyosi, ekologiya va b. sohalarga bag'ishlangan haritalar kiradi. G. x. tasvirlangan xududiga kura, dunyo, materik, okean, alohida mamlakatlar, regionlar, viloyat va tuman xaritalariga bo'linadi. Vazifasiga ko'ra, maxsus xaritalar (o'quv, turistik, navigatsiya, loyiha va h. k.)ga ajratiladi.

Mavzusi tor xaritalarga soha xaritalari (mas, iqlimning bir sohasiga bag'ishlangan xaritalar), iqlimga to'la harakteristika berilgan bulsa umumiy iqlim xaritalari deyiladi. Xaritalarda tasvirlanayotgan mazmun ko'p ma'lumotli bo'lib, ular orasidagi o'zaro bog'liqlikni tasvirlab, ulardagi qonuniyatlarni ochib bersa kompleks haritalar deb ataladi.

Tabiatiing ayrim elementlari (mas, shamollar), muayyan joyning aholisi (mas, tug'ilish), iqtisodiyoti (mas, paxta hosildorligi) va madaniyati (mas, teatrlar), ularning xususiyatlari va alomatlari ko'rsatilsa analitik xaritalar deyiladi. Bir qancha sohalarni qo'shib, ko'p mazmun bitta xaritada tasvirlansa sintetik xaritalar deyiladi.

Geografik xaritalar g'oyat ko'p va xilma-xildir. Xaritalar — o'rganish, hisobga olish, saqlash va boshqa maqsadlar uchun mo'ljallangan bo'lishi mumkin. Xaritalar tasvirlangan hududning katta-kichikligiga, masshtabiga, mazmuniga va ko'zda tutilgan maqsadiga qarab guruhlarga ajratiladi. Tasvirlangan hududning katta-kichikligiga ko'ra, xaritalar: dunyo va yarimsharlar, materiklar va okeanlar, tabiiy o'lkalar, mamlakatlar, viloyatlar va boshqa ma'muriy birliklar xaritalariga bo'linadi. Masshtabiga ko'ra: yirik

masshtabli (1 : 10 000 dan 1 : 200 000 gacha), o'рта masshtabli (1 : 200 000 dan 1 : 1 000 000 gacha), mayda masshtabli (1 : 1 000 000 va undan mayda) xaritalar bo'ladi. Joy planini tuzishda ham muayyan masshtabdan (1 : 5000 va undan yirik) foydalaniladi. Lekin plan kichik hududlar uchun tuziladi. Mazmuniga ko'ra, xaritalar: umumgeografik va mavzuli xaritalarga bo'linadi. Umumgeografik xaritalar hududlarning umumiy ko'rinishi va geografik xususiyatlarini aks ettiradi. Bularga, asosan, tabiiy va siyosiy xaritalar kiradi. Mavzuli tabiiy xaritalarda ayrim tabiat komponentlari nisbatan aniq va mukammal tasvirlanadi. Bunday xaritalarga 6- sinf atlasidagi Yer po'stining tuzilishi, tabiat zonalari, iqlim va boshqa xaritalarni misol qilib ko'rsatish mumkin. Ba'zan mavzuli xaritalarda bitta yoki ikkita emas, balki birbiri bilan bog'langan bir qancha komponentlar ko'rsatilgan bo'ladi. Bunday xaritalarga kompleks xaritalar deyiladi. Xaritalarning qo'llanilish maqsadularning masshtabiga, mazmuniga va jihozlash usuliga katta ta'sir ko'rsatadi. Buni bitta hududning bir xil masshtabli va mazmunli, lekin har xil maqsadli xaritalarini bir-biriga taqqoslab, yaqqol ko'rish mumkin. Maqsadiga ko'ra, xaritalarni: o'quv, ilmiy, turistik, targ'ibot tashviqot kabi turlarga bo'lish mumkin.

Globus— Yer sharining kichraytirilgan modeli bo'lib, Yerning tashqi qiyofasini hamda uning yirik qismlari (materiklar, okeanlar, ularning bo'laklari) nisbatini eng to'g'ri va ko'rgazmali tasvirlaydi. Globusda kartografik tasvirning xatoliklari bo'lmaydi. Maktab o'quv globuslari 1 : 83 000 000, 1 : 50 000 000, 1 : 40 000 000, 1 : 30 000 000 masshtabda tayyorlanadi. Mashhur vatandoshimiz Abu Rayhon Beruniy (973 — 1048- y.) XI asrda birinchi bo'lib shimoliy yarimsharning globusini yasagan. Butun Yer sharini tasvirlagan birinchi mukammalroq globusni 1492- yilda Martin Bexaym yasagan.

Foydali qazilmalar xaritalarida ko'mir, neft, gaz, temir rudasi va Yerning boshqa mineral boyliklari qayerlarda joylashganligi shartli belgilar bilan aks ettiriladi.

Iqlim xaritalarida Yer yuzining qaysi nuqtasida qancha yog'in yog'ishi, havo haroratining qanday bo'lishi, shamollar yo'nalishi tasvirlanadi.

Bu sanab o'tilgan barcha xaritalarda ma'lum mavzuga oid geografik predmet va hodisalar tasvirlangan bo'ladi. Shuning uchun bunday xaritalar mavzuli xaritalar deb ataladi.

Geografik xaritalar Dunyo xaritasi, materik va okeanlar xaritasi hamda alohida o'lkalar, davlatlar xaritalariga bo'linadi.

Mavzuli xaritalardan tashqari umumiy geografik xaritalar ham bo'ladi. Ularda hududning umumiy ko'rinishi, ya'ni relyef, daryolar, ko'llar, dengizlar, shaharlar, okeanlardagi yirik oqimlar va boshqalar ko'rsatiladi. Bunday xaritalar tabiiy xaritalar deb ataladi. Tabiiy xaritalar ham har xil bo'ladi: Dunyo (Yarimsharlar) tabiiy xaritalari, alohida materiklarning tabiiy xaritalari, ayrim davlat va o'lkalarning tabiiy xaritalari.

Shunday qilib, geografik xaritalar Yer yuzining umumiy yoki ayrim jihatlarini tasvirlovchi xaritalar bo'lishi mumkin. Mazmuniga ko'ra esa umumiy geografik va mavzuli xaritalar bo'ladi. Tasvirlangan hududining kattaligiga ko'ra Dunyo xaritasi, alohida materiklar, alohida davlat yoki o'lkalar xaritalari bo'ladi.

Xaritalarning shartli belgilari. Xaritalarda turli predmet va hodisalarni tasvirlash uchun xaritaning o'ziga xos tili hisoblangan shartli belgilardan foydalaniladi.

Yer yuzining relyefi masalan, ustma-ust rang berish bilan tasvirlanadi. Bunda, 0 m dan 200 m gacha baland bo'lgan pasttekisliklar yashil rangga, 200 dan 500 m gacha baland bo'lgan qirlar och jigarrangga bo'yaladi. Har bir rang qanday balandlikni bildirishi xaritaning pastki qismidagi jadvalda beriladi. Bunday jadval **balandliklar shkalasi** deb ataladi.

#### ADABIYOTLAR:

1. T.V.Vlasova «materiklar tabiiy geografiyasi». Toshkent «O'qituvchi» nashriyoti 1983 y. 2 tom ( 209-216 ) betlar. .
2. T.V.Vlasova «Fizichiskaya geografiya materikov» Chast-1, chast-2, Toshkent Izdatelstvo «Prosvesheniye» 1986 g.
3. M.P.Zabrodskeya A.G.Chikishev, «Praktikum po fizicheskoy geografii materikov i okeanov» Moskva Izdatelstvo «Prosvesheniye» 1989 goda.
4. A.Qozoqov, H.Ma'sudov «Materiklar va okeanlar tabiiy geografiyasi kursidan amaliy mashg'ulotlar va mustaqil ishlar» Toshkent «O'qituvchi» nashriyoti 1992 yil.



## KIMYO FANINING PREDMETI MAQSAD VAZIFALARI

**Hamidova Zarnigor Sharifjonovna**

*Andijon viloyati Izboskan tumani*

*12-umumiy o'rta ta'lim maktabi kimyo fani o'qituvchisi*

**Annotatsiya:** *Ushbu maqolada kimyo fanining maqsad vazifalari haqida, Kimyoni ajoyib o'zgarishlar industriyasi deyish mumkinligi haqida, Molekulalar to'xtovsiz harakatda bo'lishi haqida va bir qancha qiziqarli hodisalar haqida so'z boradi.*

**Kalit so'zlar:** *kimyo, maqsad, fan, xossa, tarkib, moddalar, jism, minerologiya, tuzilish.*

Kimyo -tabiat haqidagi fan bo'lib, u fizika, biologiya, minerologiya fanlari kabi moddiy jismlar to'g'risida atroflicha ma'lumot berildi: Ximiya moddalar, ularning tarkibi, xossalari, tuzilishi va ularda bo'ladigan o'zgarishlar haqidagi fandır.

Kimyaviy o'zgarishlarda (reaktsiyalarda) dastlabki moddalardan, ya'ni xom ashyodan boshqa tarkibga va boshqa xossalarga ega bo'lgan mahsulotlar olinadi.

Kimyaviy o'zgarishlarda, albatta, dastlabki moddalarning tarkibi o'zgaradi, fizik o'zgarishlarda esa bu xol kuzatilmaydi.

Kimyaviy protsesslarning borishi reaktsiyada ishtirok etadigan moddalarning tarkibiga, ularni tashkil etuvchi zarrachalarning tuzilishiga bog'lik. Shuning uchun moddalarning tuzilishi bilan ularning reaktsiyaga kirishish qobiliyati orasidagi boglanishni urganish muxim ahamiyatga ega.

Odamlar bundan bir necha ming yil ilgari rudalardan metallar ajratib olishda, metall qotishmalar tayyorlashda, shisha pishirish va shunga o'xshash protsesslarni amalga oshirishda ximiyaviy xodisalardan keng foydalanib kelganlar. Rus olimi M.V. Lomonosov o'zining 1751 yilda nashr etilgan "Ximiyaning foydasi haqida ikki og'iz so'z ("Slovo o polze ximiya") nomli asarida "Ximiya o'z qullarini inson ehtiyoji bilan bog'lik bo'lgan hamma ishlarga cho'zmoqda. Qayerga qaramaylik, qayerga nazar solmaylik, hamma erda bizning ko'z oldimizda ximiyaning tatbiq etilishidan qo'lga kiritilgan yutuqlar gavdalanadi", degan edi.

Mamlakatimizda ximiya sanoati uchun zarur bo'lgan xomashyo neft, toshko'mir, tabiiy gaz, mineral tuz va rudalarning mo'l-ko'lligi turli xil yangi ximiyaviy mahsulotlar yaratishga katta imkon beradi.

Boshqa respublikalar kabi O'zbekistonda ham ximiya va ximiya sanoati rivoj topdi. Respublikamizdagi ilmiy tadqiqot institutnining barcha tarmoqlari (anorganik, organik, analitik, fizik ximiya) taraqqiy etdi, yuqori malakali mutaxassislar etishib chiqdi. Chirchiq "Elektroximprom" birlashmasi, Qo'qon, Samarqand, Farg'ona, Navoiy, va Olmaliq ximiya zavodlari xalq xo'jaligini zarur o'g'itlar bilan ta'minlab kelmoqda.

Kimyoni ajoyib o'zgarishlar industriyasi deyish mumkin. U tabiatda bulmaydigan materiallarni sintez qilishga ulardan turli-tuman mashina va asboblari yaratish uchun, turar joy binolari qurish va xalq iste'mol mollari ishlab chiqarish uchun foydalanishga imkon beradi.

Kimyo sanoati sintetik kauchuk, plastik massalar, sun'iy tola, sun'iy yokilg'i bo'yoqlar, dori-darmonlar va boshqa juda ko'p moddalar ishlab chiqaradi. Ko'plab miqdorda asosiy kimyo sanoatining mahsulotlari-kislotalar, ishqorlar, tuzlar ishlab chiqariladi. Qishloq xo'jaligida mineral o'g'itlar o'simliklarni himoya qilishning kimyoviy vositalari, ularning o'sishini tartibga soluvchi moddalar, hayvonlar ozuqasiga qo'shiladigan kimyoviy moddalar, ko'pchilik polimer materiallar keng ko'lamda ishlatiladi.

Mamlakatimizni industrialashning asosi bo'lgan metallar, kimyoviy usullardan foydalanib olinadi va ularning karroziyalanishi ximiyaviy usullar bilan muhofaza qilinadi. Kimyoning ilmiy texnika taraqqiyotining rivojlanishidagi ahamiyati shundan iboratki. Raketalarni harakatga keltiradigan yoqilg'i, raketalar yasashda qotishma va metallarni, skafandrlar kabilarni kimyo fanisiz tasavvur qilib bo'lmaydi. Keyingi vaqtlarda atrof muhitni muhofaza qilish insoniyat oldida turgan eng muhim masalalardan biri bo'lib qolgan ya'ni oqar suvlarni tozalash, suv va havoning tozaligini nazorat qilib turish va hokazo massalarni kimyo fani hal qiladi.

Ximiya-fani moddalar va ularda boradigan o'zgarishlarni o'rganadi. Bu o'zgarishlarni o'rganishda va ular tug'risida to'g'ri tasavvur qilishda M.V. Lomonosovning atom-molekulyar ta'limoti katta yordam beradi. (1741) yil Atom molekulyar ta'limot moddalarning ichki tuzilishini o'rganadi. Atom molekulyar ta'limotning mohiyati quyidagilardan iborat. Barcha moddalar molekullardan iborat.

Molekulalar to'xtovsiz harakatda bo'ladi. Molekulalar atomlardan iborat, atomlar ham molekulalar singari to'xtovsiz harakatda bo'ladi.

Atomlarning muayyan (va) massa o'lchamlari Oddiy moddalar molekullari 1 xil atomlardan, murakkab moddalarniki esa har xil atomlardan tuzilgan. Ximiya fanida atom molekulyar ta'limot 1860 yilda ximiklarning xalqaro s'ezdida qabul qilindi va u quyidagicha ta'riflandi.

Molekula-Muayyan moddaning ximiyaviy xossalarini o'zida saqlab qoladigan eng kichik zarrachadir.

Atom-Ximiyaviy elementning tarkibiga kiruvchi eng kichik zarrachasidir.

Atomning ximiyaviy xossasi uning tuzilishi bilan aniqlanadi. Molekulaning ximiyaviy xossasi uning tarkibi va ximiyaviy tuzilishi bilan aniqlanadi. Ximiyaning asosiy tushunchalarini ko'rib chiqaylik. Ximiyaviy element - Atom molekulyar nukta nazaridan qaraganda atomlarning alohida xar bir turi element deyiladi yoki ximiyaviy xossalari bir xil bo'lgan atomlar yig'indisidir.

**ADABIYOTLAR RO`YHATI:**

1. Tilavoldievna A. M. KIMYO FANINING FANLARARO ALOQADORLIGI //Conferencea. – 2022. – С. 196-199.
2. Tilavoldievna, Akbarova Muattarxon. "KIMYO FANINING FANLARARO ALOQADORLIGI." *Conferencea* (2022): 196-199.
3. Tilavoldievna, A. M. (2022). KIMYO FANINING FANLARARO ALOQADORLIGI. *Conferencea*, 196-199.

## BUGUNGI KUNDA INSON ORGANIZMIDA YUZ BERADIGAN PROSTATIT KASALLIKLARNING SABABLARI, TURLARI, BELGILARI VA DAVOLASH USULLARI

*Toshkent tibbiyot akademiyasi Termiz filiali davolash fakulteti talabasi*

**Kilichev Jasurbek Fayzullayevich**

*Toshkent tibbiyot akademiyasi Termiz filiali davolash fakulteti talabasi*

**Qobulov Boburbek Dilshodbek o'g'li**

*Toshkent tibbiyot akademiyasi Termiz filiali davolash fakulteti talabasi*

**Ahatov Mahmud Xolto'rayevich**

**Annotatsiya:** *Bugungi kunda inson organizmida uchraydigan turli xil prostatic jarayonlar inson organizmiga juda ham salbiy tasir ko'rsatib kelmoqda. Prostatit kasalligi bu qanday kasallik? Bosh og'rishimi, ko'ngilaynishimi yoki oshqozon og'rish. Bu kasallikni qanday oldini olsak bo'ladi? Kasallikni oldini olish uchun qancha mablag' va qancha vaqt ketadi bu savollarga hamma javobni manashu maqoladan olsak bo'ladi.*

**Kalit so'zlar:** *Prostatit, Prostatitning sabablari, Prostata bezi funksiyasi, Prostatitni boshlanishi, Turlari, Surunkali prostatit, Profilaktikasi*

**Maqsadi:** Prostatit kasalligini oldini olish va davolash.

**Kirish:** Prostatit — prostata bezining yallig'lanishidir. Prostata bezi erkak jinsiy a'zolarining ikkinchi darajali qismidir. Bez qovuq ostida, uning bo'yni atrofida joylashgan. Siydik chiqarish kanali (uretra) prostatadan o'tadi, ya'ni prostata siydik chiqarish nayini o'rab turadi. Aynan shu sababli, prostata kattalashganida, siydik yo'llarini siqib qo'yadi va siydik o'tishiga to'sqinlik qiladi.

35 yoshdan oshgan erkaklarda prostata kattalashishi tez-tez kuzatiladi. Bu odatiy hodisa. 50 yoshdan katta erkaklarda kasallik siydik-tanosil tizimi faoliyatining buzilishi oqibati hisoblanadi, ya'ni prostata bezining yallig'lanishi natijasida. Yodda tutish kerak, prostata bezi qancha kattalashsa, siydik shuncha ko'proq to'siladi va shu tariqa organizm tobora siydik bilan zaharlanib boradi. Kasallik yetarlicha keng tarqalgan va jinsiy yetuk erkaklarning 80 foizidan ko'prog'ida tashxis qo'yilgan, ularning qariyb 30 foizi 20 dan 40 yoshgacha bo'lgan yosh guruhida aniqlangan. Agar biz statistik tadqiqotlarga murojaat qiladigan bo'lsak, har 10 ta bemorda prostatit aniqlanadi.

• **Prostatitning sabablari:** Prostatitning asosiy sababi qon aylanishining buzilishi bo'lib, bu prostata bezining kattalashishiga olib keladi. Qon aylanishi buzilishining sababi esa — o'troq va kamharakat hayot tarzi, shuningdek, katta vazn. Prostatitning yana bir sababi infeksiya tushishidir. Ko'pincha infeksiya gonoreya yoki uretrit natijasida tushadi, kamroq holatlarda — angina, gripp, sil kasalligining asoratlari natijasida. Prostataning bakterial tabiatli yallig'lanishi prostata beziga bakterial kontragentlarning qon, limfa, himoyalanmagan jinsiy aloqa orqali tushganida boshlanadi, boshqacha so'z bilan aytganda organizmning biologik suyuqliklari bilan o'tgach. Odam terisida doimiy ravishda

mavjud bo'lgan turli mikroorganizmlar, hatto qorin bo'shlig'i a'zolaridagi, masalan, ichakda, muayyan sharoitlarda kasallik rivojlanishiga sabab bo'lishi mumkin. Kichik tos a'zolari va yumshoq to'qimalarining jarohatlari, ularning qon aylanishi buzilishi ko'pincha prostatitga olib keladi. Qoida tariqasida, bu ko'pincha kasbiy xavf-xatarlar bilan bog'liq bo'lgan haydovchilarga tegishlidir — doimiy vibratsiya, silkinish, mushaklarga ortiqcha yuk tushishi. Shuningdek kasallikning rivojlanishiga tez-tez sovqotish va kam jismoniy faoliyat, surunkali siydik-tanosil kasalliklari yoki gormonal muvozanat buzilishi, siydik tutilishi va nomuntazam jinsiy hayot ham hissa qo'shadi. To'g'ri ichakda yoki siydik chiqarish kanalida mavjud yallig'lanish ko'pincha prostata bezining ikkilamchi infeksiyalanishiga sabab bo'ladi. Prostatitning sabablari orasida urologik infeksiyalar va ba'zi boshdan kechirilgan venerologik kasalliklari, masalan, gonoreya yoki uretrit ham bor. [Bronxit](#), [tonzillit](#), davolanmagan [tish kariesi](#) kabi surunkali kasalliklar ham bu kasallikni keltirib chiqarishi mumkin. Ushbu kasallikning rivojlanishida immunitet tizimining roli ham mavjud. Chunki zararli odatlar, hissiy tashvishlar, to'yib ovqatlanmaslik, jismoniy charchoq natijasida immunitet zailashadi va inson organizmi turli xil infeksiyon agentlarga qarshi kurashishga qiynaladi, shu jumladan prostata bezi yallig'lanishini chiqaradiganlarga ham.

#### **Prostata bezi funksiyalari:**

1. Sperma bir qismini tashkil qiladigan suyuqlik ishlab chiqaradi
2. Testasteronni uning faol shakli digidrotesteronga aylantiradi
3. Qovuq bo'yni mushaklari bilan birgalikda ichki sfinkterini hosil qiladi bu o'z o'rnida siyish jarayonini boshqaradi.
4. Organizm hissiyotini boshqarishda ishtirok etadi

**Prostatitni belgilari (boshlanishi):** O'tkir prostatitning belgilari tana haroratining ko'tarilishi va tez-tez siyish bo'lib, siydik chiqarish achishish va zaif bosim bilan kechadi. Bundan tashqari, prostatitning belgilari — defekatsiya paytida to'g'ri ichakdagi og'riq va oraliqdagi noqulaylik hissi bo'lishi mumkin. Yiringli yallig'lanish bosqichida, abstsess o'z-o'zidan yorilishi va siydik yoki to'g'ri ichakdan yiring chiqishi ehtimoldan yiroq emas.

Surunkali prostatit belgilari uretra va oraliqdagi achishish, defakatsiya yoki siyish oxirida yiring ajralishi, organizmning tez charchashi va ta'sirlanishi kabi namoyon bo'ladi. Prostatitda qiynalib siyish juda xavflidir, u o'z vaqtida davolanmasa, siydikni o'tkir ushlanib qolishiga olib kelishi mumkin. Erkaklar jinsiy qiziqishning to'liq yoki qisman yo'qolishi, tez urug' chiqarish, ba'zan kechalari og'riqli, uzoq muddatli erektsiya kabi prostatit rivojlanishining bilvosita belgilarini e'tiborsiz qoldirmasliklari kerak. Bu alomatlarining barchasi hali asoratlanmagan va nisbatan oson davolansa bo'ladigan bosqichdagi prostata bezining yallig'lanishi uchun xosdir. Agar mutaxassis bo'lmagan kishilar uchun ham ma'lum bo'ladigan namoyonlar haqida gapiradigan bo'lsak, ko'p hollarda, bemorlar ertalab uretradan shaffof va ba'zan yiringli ajralmalar chiqishi va siydikda oq nuqtachalar va tolalar aniqlanishini qayd qilishadi.

**Prostatit turlari:** Bakterial prostatit- Prostata bezini kasallik keltirib chiqaruvchi mikroorganizmlar: **Ichak tayoqchasi, ko'k yiring tayoqchasi, protey, klebsella, tillarang stafilakokk.**

Bu bakteriyalarning ko'pchiligi- inson organizmining normal mikroflorasi bo'lib, ular ichakda va terida yashaydi. Bu bakteriyalar prostate bezining tarkibiga kirib olgach yallig'lanish keltirib chiqaradi va inson organizmiga juda katta salbiy tasir olib klisi mumkin. Ko'pincha bu bakteriyalar prostate beziga qovuq va siydik kanali orqali, ichaklardan qon tomirlar orqali kirishi mumkin.

**Surunkali shakl.** O'tkir shaklidan farqli o'laroq, surunkali prostatit alomatlarisiz tabiatga ega va latent kechadi (ya'ni, sezilari xarakterli belgilarsiz holda). Klinik tasvir ko'pincha xira bo'ladi, bemorlar jiddiy bezovtalikka yetarli e'tibor bermaydilar va shifokorga murojaat qilish zarur emas deb hisoblashadi, prostatit alomatlarini prostata bezi adenomasi bilan adashtirishadi. Ushbu ikki kasallikni davolash tamoyillari mutlaqoq farq qiladi, shuningdek asoratlari va oqibatlar ham. Ko'pincha, o'zini yomon his qilish, jinsiy quvvat bilan bog'liq muammolar va erkakning asabiyligi charchoq va dam olmaslikka yo'yiladi, ya'ni kishi kasal ekanligi va tibbiy yordamga muhtojligini tan olmaydi. Ushbu kasallikning o'z vaqtida aniqlanishida muhim ahamiyatga ega bo'lgan har yillik profilaktik tekshiruvlar kasallikni dastlabki bosqichlarda tashxislash imkonini beradi. Yallig'lanish jarayonining surunkali shakli oraliq, chov va qov sohasida yaqqol sezilmaydigan, tezda o'tib ketadigan og'riqlar bilan namyon bo'ladi. Odatda jinsiy aloqaning davomiyligi o'zgaradi, u uzayishi yoki aksincha, kamayishi mumkin, jinsiy hissiyotlarning yorqinligi ham o'zgaradi. Siydik chiqarish kanalidan ajralmalar chiqishi kuzatiladi, ayniqsa ertalablar, yoki siydikda oq-oq moddalar bo'lishi qayq qilinadi. Yallig'lanish jarayoni siydik chiqarish kanali bo'shlig'ining siqilib qolishga olib kelishi tufayli siydik chiqarish buzilishlari sodir bo'ladi va erkaklar birinchi o'rinda bunga ahamiyat berishlari kerak: siydik oqimi zaif bo'ladi, tomchilab chiqishi kuzatiladi va siydik chiqarish boshi yoki oxirida qiyinchiliklar yuzaga kelishi mumkin. Ko'pgina bemorlar siydik pufagining to'liq bo'shalmasligi yoki siydikning nazoratsiz oqishini kuzatishganini qayd qilishadi. Yallig'lanish jarayoni nerv oxirlariga qo'zg'atuvchi ta'sir ko'rsatadi va natijada tez-tez siydik chiqarishga chaqiriqlar yuzaga keladi, ayniqsa kechqurun, bunda siydik chiqarish kichik miqdorlarda bo'ladi. Bu alomatlar patologik jarayonning rivojlanishi haqida gapiradi va darhol shifokorga murojaat qilishni talab qiladi. Faqatgina mutaxassis to'g'ri tashxis qo'yishi va kerakli davolanishni belgilashi mumkin. Afsuski, bu alomatlar ortida prostata saratoni kabi dahshatli kasallik yashiringan bo'lishi ham mumkin. Prostata bezining yallig'lanish jarayoni o'z vaqtida davolay boshlansa, jinsiy sohada sezilarli buzilishiga olib kelmaydi. Biroq, davolash bo'lmasa, ko'pincha reproduktiv yoshdagi erkaklarda jinsiy istakning yo'qolishi va bepustlik rivojlanadi. Davolanilmagan prostatitning asoratlari orasida tez-tez uchrab turadiganlari siydik yo'li ikkilamchi infeksiyalari va buyrak yetishmovchiligi rivojlanishidir. Qovuq toshlari va siydikning ushlanib qolishi ham undan kamroq xavfli emas. Kasallik rivojlanadi va siydik pufagini qamrab oladi — qon aylanish yomonlashishi tufayli siydik

ajralishi buziladi va devorlarining sklerozlanishi sodir bo'ladi, bu patologik o'zgarishlar tiklanmas hisoblanadi.

**Prostatit kasalligi profilaktikasi** Agar bemor vaqtida shifokorga murojaat etmasa, keyinchalik prostata bezida yiringlash paydo bo'lishi mumkin. Bunday hollarda tana harorati 39-40 darajagacha ko'tarilib, siydik yo'llarida qattiq og'riq seziladi.

Shuni unutmaslik kerakki, kasallikning surunkali turi murakkab kechishi bilan xavflidir. Bu kasallik ko'p yillar mobaynida inson tanasida yashirin kechgani bois o'zini sezdirmaydi. Shuning uchun ham ko'p erkaklar o'zlarida prostata bezi borligini bilishmaydi. Vaqt o'tgan sari bezning yallig'lanishi hisobiga vaziyat yanada murakkablashib boraveradi. Erkak organizmida kechayotgan bu jarayon keyinchalik siydik yo'lga o'tib, quyidagi kasalliklarni keltirib chiqarishi mumkin:

- ✓ [sistit](#) (qovuqning yallig'lanishi);
- ✓ piyelonefrit (buyrak va buyrak jomchasi
- ✓ shilliq pardasining yuqoridan pastga qon
- ✓ orqali tushuvchi yoki pastdan siydik yo'lidan yuqoriga ko'tariluvchi
- ✓ infeksiya orqali yallig'lanishi);
- ✓ vezikulit (urug' pufakchalarining yallig'lanishi);
- ✓ epididimoorxit (moyaklar va ularning ortiqlari (pridatkalari)ning yallig'lanishi).

#### **O'TKIR VA SURUNKALI PROSTATITNI DAVOLASH**

Prostatit kasalligi uzoq vaqtlardan buyon ma'lum va har qanday yoshdagi erkaklar orasida keng tarqalgan bo'lsa-da, uni davolash qiyin bo'lishi mumkin. O'tkir prostatitni davolashda odatda hech qanday qiyinchiliklar tug'ilmaydi, biroq surunkali prostatitni har doim ham tuzatishning imkoni bo'lmaydi. Olimlarning prostata bezining surunkali yallig'lanishini qanday davolash kerakligi haqida ko'plab nuqtai nazarlari mavjud.

Biroq, quyidagi paragraflarda mutaxassislar o'rtasida kelishmovchiliklar mavjud emas:

- ✓ Davolash samaradorligi bevosita o'z vaqtida boshlanishiga bog'liq;
- ✓ Davolash alohida bemorning barcha o'ziga xos sog'liq holatlarini inobatga olgan holda kompleks tarzda amalga oshirilishi kerak. Patologiyaning rivojlanishga olib kelgan sababni aniqlash juda muhimdir;
- ✓ Hech qanday yagona dori-darmon va davolash usullari yo'q. Birinchi bemorga yordam bergan narsa ikkinchisiga zarar yetkazishi mumkin;
- ✓ Mustaqil ravishda tashxis qo'yish va davolanish qat'iyani taqiqlanadi.

#### **Prostatit kasalligini davolashning zamonaviy usullari**

Hozirgi kunga kelib, prostatitdan aziyat chekayotgan bemorlar og'riqsiz va samarali davolash usullari yordamida shifo topmoqdalar. Buning uchun avval ularni quyidagi tekshiruvlardan o'tkazish lozim:

- kompyuter orqali skaner qilish;
- uch tomonlama ultratovush tashxisi;

- Immunofermentli muolaja – [PSA](#) (prostata maxsus antigeni).

• Bemorning yakuniy natijalarini o'rganib chiqqach, unga prostatit, adenoma, ya'ni giperplaziya (bez to'qimadan vujudga kelgan o'sma) yoki prostata bezi saratoni deb aniq tashxis qo'yish mumkin.

**Xulosa:** Ushbu kasallik tashxisi qo'yilgan bemorlarning tushkunlikka tushishlariga hojat yo'q. Chunki olimlar allaqachon bunday bemorlarning dardiga ham shifo topish usulini ishlab chiqishgan. Prostata bezi saratoni kasalligini boshlang'ich davrida davolash ijobiy natija beradi. Lekin xavfli o'sma hujayralarining boshlang'ich o'chog'idan boshqa a'zolarga qon yoki lifa oqimi bilan o'tishi natijasida hosil bo'ladigan ikkilamchi o'sma (metastaz) paydo bo'lgan bo'lsa, kasallikni davolash mushkul kechadi. Shuning uchun erkaklarga vaqti-vaqti bilan shifokor ko'rigidan o'tib turishni maslahat beraman.

#### FOYDALANILGAN ADABIYOTLAR:

1. <https://avitsenna.uz/>
2. <https://mymedic.uz/kasalliklar/urologiya/prostatit>
3. [Prostatit kasalligining sabablari, belgilari va turlari – DNK.UZ surgery.med.tma.uz](#)



## SHAHARLAR VA BOSHQA AHOI PUNKTLARIDA OBODONLASHTIRISH QOIDALARINI BUZISH HUQUQBUZARLIGINI OLDINI OLISH

**Sayfullayev G`iyosiddin Xoldor o`g`li**  
*IIV Akademiyasi 3-kurs kursanti, safdor*

**Annotatsiya:** *Ushbu maqola orqali siz, ichki ishlar organlarining shaharlar va boshqa aholi punktlarida obodonlashtirish qoidalarini buzish huquqbuzarligini oldini olish faoliyatini takomillashtirishning ilmiy-nazariy va metodologik asoslari, faoliyatni tartibga soluvchi huquqiy asoslari va ularning amaliyotdagi tahlili va ularga nisbatan rasmiylashtirilgan hujjatlar, shuningdek muammolar va kamchiliklar, hamda ularning bartaraf etish bo'yicha bir qator takliflar haqida bilib olishingiz mumkin. Ichki ishlar organlarining shaharlar va boshqa aholi punktlarida obodonlashtirish qoidalarini buzish huquqbuzarligini oldini olish faoliyatini tashkil etish, hamda yuqorida keltirib o'tilgan jihatlardan foydalangan holda ushbu faoliyatni takomillashtirish yo'nalishlari ushbu maqolaning asosini tashkil etadi.*

**Kalit so`zlar:** *obodonlashtirish, shahar, profilaktika, metodik tavsiya, aholi punktlari, chiqindi, takomillashtirish.*

## ПРЕДУПРЕЖДЕНИЕ ПРЕСТУПЛЕНИЯ НАРУШЕНИЯ ПРАВИЛ ЗАСТРОЙКИ В ГОРОДАХ И ДРУГИХ НАСЕЛЕННЫХ ПУНКТАХ

**Аннотация:** *Благодаря данной статье Вам, органам внутренних дел, будут представлены научные исследования и основы обеспечения здорового образа жизни при нарушении благоустройства городов и других населенных пунктов, анализ правовых основ и методов, регламентирующих их деятельность и формализованные документы, проблемы и ошибки в отношении к ним и вы можете узнать о ряде предложений по их устранению. В основу данной статьи положена организация деятельности органов внутренних дел по предупреждению нарушения правил благоустройства городов и других населенных пунктов, а также направления совершенствования этой деятельности с использованием указанных выше аспектов.*

**Ключевые слова:** *благоустройство, город, профилактика, методические рекомендации, населенные пункты, отходы, благоустройство.*

## PREVENTING THE CRIME OF VIOLATING THE RULES OF DEVELOPMENT IN CITIES AND OTHER POPULATION POINTS

**Annotation:** *Through this article, you, the internal affairs bodies, the scientific research and basis of ensuring the healthy violation of improvement works in cities and other settlements, the analysis of the legal bases and methods regulating their activities and formalized documents, problems and errors in relation to them and you can learn about a number of proposals for their elimination. The basis of this article is the organization of the activities of the internal affairs bodies to prevent the violation of the rules of landscaping in cities and other settlements, as well as the directions for improving these activities using the aspects mentioned above.*

**Key words:** *beautification, city, prevention, methodical recommendation, settlements, waste, improvement.*

O'zbekiston Respublikasi Konstitutsiyasi va qonunlarda umume'tirof etilgan xalqaro huquqiy normalarda mustahkamlangan inson huquq va erkinliklarini ta'minlash, uning hayoti sog'lig'i, qadr-qimmatini va boshqa qonuniy manfaatlarini himoya qilish masalalari ustuvor masalalardan biri etib belgilandi. Qonun ustuvorligini ta'minlash, shaxs, oila, jamiyat va davlatning huquq va manfaatlarini muhofazasini kuchaytirish, aholining huquqiy madaniyati va huquqiy ongini oshirish, fuqarolarni qonunga bo'ysunish va hurmat ruhida tarbiyalash - bu rivojlangan bozor iqtisodiyotiga asoslangan chinakam demokratik huquqiy davlat va erkin fuqarolik jamiyati qurishning nafaqat maqsadi, balki uning vositasi, eng muhim sharti hisoblanadi.

“Fuqarolarning huquqlari, erkinliklari va qonuniy manfaatlarini himoya qilish, jamoat tartibini saqlash, shaxs, jamiyat va davlat xavfsizligini ta'minlash, huquqbuzarliklarning oldini olish va profilaktikasi bo'yicha respublikada yaxlit huquqiy tizim yaratilgan bo'lib, unda ichki ishlar organlari muhim o'rin egallaydi”<sup>68</sup>

Ichki ishlar organlari aholining tinch va farovon hayot kechirishini ta'minlash, jinoyatchilik va boshqa huquqbuzarliklarga qarshi kurashish, jamoat tartibini saqlash, shuningdek boshqa hayotiy muhim vazifalarni amalga oshirishda alohida o'rin egallaydi. Mustaqillik yillarida ichki ishlar organlarini jazolovchi, nazorat qiluvchi organdan xalq, jamiyat va davlat manfaatlarini himoya qiladigan tuzilmaga aylantirish bo'yicha samarali ishlar amalga oshirildi.

Mamlakatimizda amalga oshirilayotgan keng ko'lamli islohotlar doirasida aholining tinch va osoyishta hayotini ta'minlash hamda jamiyatimizda qonunga itoatkorlik va jamoat xavfsizligi madaniyatini shakllantirishga alohida e'tibor qaratilmoqda.

Jumladan, jamoat xavfsizligini ta'minlash yo'nalishidagi ishlarni “Xalq manfaatlariga xizmat qilish” tamoyili asosida tashkil etishning mutlaqo yangi mexanizm va tartiblari joriy etilib, davlat organlarining jamoatchilik tuzilmalari bilan o'zaro maqsadli hamkorligi yo'lga qo'yildi.

---

<sup>68</sup>O'zbekiston Respublikasi Prezidentining “Ichki ishlar organlarining faoliyati samaradorligini tubdan oshirish, jamoat tartibini, fuqarolar huquqlari, erkinliklari va qonuniy manfaatlarini ishonchli himoya qilishni ta'minlashda ularning mas'uliyatini kuchaytirish chora-tadbirlari to'g'risida” farmoni 5005-sonli 2017-yil 10-aprel. // URL: <http://www.lex.uz>.

Shu bilan birga, jahonda kuchayib borayotgan turli xavf-xatar va ziddiyatlar, el-yurt tinchligi va osoyishtaligiga tahdidlar, pandemiya, tabiiy va texnogen ofatlar mas’ul davlat tuzilmalariga o’z faoliyatini “Barcha sa’y-harakatlar inson qadri uchun” degan ustuvor g’oya asosida yanada takomillashtirish vazifasini yuklamoqda.

O’zbekiston Respublikasi Prezidenti Shavkat Mirziyoev: “Jamiyatda qonun ustuvorligini ta’minlash — amalga oshirilayotgan barcha islohotlar samaradorligiga erishish, aholi turmush darajasini oshirish, mamlakatda tinchlik, totuvlik va barqaror vaziyatni ta’minlashning asosiy kafolatidir”<sup>69</sup>, deb – takidlab, barcha islohotlar eng avvalo inson mafaatlari xizmat qilish uchun qaratilganligiga alohida urg’u berib kelmoqdalar.

O’zbekiston Respublikasining «Ichki ishlar organlari to’g’risida»gi qonunining 2-moddasida Ichki ishlar organlarining asosiy vazifalari fuqarolarning huquqlari, erkinliklari va qonuniy manfaatlarini, jismoniy va yuridik shaxslarning mulkini, konstitutsiyaviy tuzumni himoya qilishdan, qonun ustuvorligini, shaxs, jamiyat va davlatning xavfsizligini ta’minlashdan, shuningdek huquqbuzarliklarning oldini olish va profilaktikasidan iborat ekanligi belgilangan.

O’zbekiston Respublikasining «Huquqbuzarliklar profilaktikasi profilaktikasi to’g’risida»gi Qonuniga muvofiq, davlat organlari va jamoat tashkilotlari tomonidan huquqbuzarliklar faktlari hamda huquqbuzarliklar bilan bog’liq boshqa holatlar haqida ichki ishlar organlariga xabar qilish tartiblari belgilangan.

Profilaktika inspektorining, shaharlar va boshqa aholi punktlarida obodonlashtirish qoidalarini buzish huquqbuzarligini oldini olish bo’yicha jamoat tashkilotlari va fuqarolarni o’zini o’zi boshqarish organlari bilan hamkorligi quyidagicha:

– “profilaktika inspektorlari obodonlashtirish va ko’kalamzorlashtirish bo’yicha komissiyalar bilan o’zaro hamkorlik qiladilar:

– aholining ekologik madaniyatini rivojlantirish, tabiiy resurslardan oqilona foydalanish choralarini ko’rish;

– tabiiy ofatlar bilan kurashishga va ularning oqibatlarini bartaraf etishga fuqarolarni jalb etish”;

– biriktirilgan xududda joylashgan tashkilotlar rahbarlarining fuqarolar yig’inida atrof-muhitni muhofaza qilish, sanitariya holati va obodonlashtirish yuzasidan hisobotlarni eshitish bo’yicha takliflarni tayyorlash;

– atrof muhitni muhofaza qilish, tabiiy resurslardan oqilona foydalanish hamda chiqindilar bilan bog’liq ishlarni amalga oshirish sohasidagi huquqbuzarliklar bo’yicha profilaktika o’tkazish;

---

<sup>69</sup>Mirziyoev Sh.M. “Demokratik islohotlarni izchil davom ettirish, xalqimiz uchun tinch va osoyishta, munosib hayot darajasini yaratish — barqaror taraqqiyot kafolatidir” // Tadbirkorlar va ishbilarmonlar harakati — O’zbekiston Liberal demokratik partiyasi.

<sup>3</sup>Ichki ishlar organlari profilaktik faoliyati: Huquqbuzarliklar profilaktikasi fvoliyati mutaxassisligi uchun: Ma’ruzalar kursi / A.S.Tursunov, I.Ismoilov, I.Yu.Fozilov, B.F.Alimov, S

– ekologiya va atrof muhit muhofazasi, obodonlashtirish masalalarida jamoatchilik va fuqarolik jamiyati institutlari bilan mustahkam hamkorlikni, qulay atrof muhitga bo'lgan fuqarolar huquqini ta'minlash.

– muhofaza etiladigan tabiiy hududlarni boshqarish bo'yicha rejalarni ishlab chiqish tartibini belgilash nazarda tutilgan.

– qonunchilikda belgilangan tartibda aholini atrof muhitning holati va uni sog'lomlashtirish bo'yicha ko'rilayotgan choralarga doir ma'lumotlar bilan ta'minlaydi;

– «Toza hudud», «Maxsustrans» davlat unitar korxonalari va «Chiqindilarni qayta yuklash va utilizatsiya qilish» davlat korxonasi, shuningdek, sanitariya jihatidan tozalashga ixtisoslashtirilgan tashkilotlar faoliyatida chiqindi to'plash shoxobchalarini ishga tushirish, chiqindilarni o'z vaqtida olib chiqish, poligonlarni boshqarish bo'yicha hamkorlik qiladilar;

– chiqindilarni utilizatsiya qilish, qayta ishlash, ko'mish va realizatsiya qilish masalalarida mahalliy davlat hokimiyati organlari bilan hamkorlikni muvofiqlashtirishni amalga oshiradi;

– chiqindilarni yig'ish, saralash, saqlash, tashish, utilizatsiya qilish, qayta ishlash, ko'mish va realizatsiya qilish tizimini samarali tashkil etish bo'yicha tadbirlarning ishlab chiqishni tashkillashtiradi;

– chiqindilar bilan bog'liq ishlarni amalga oshirish sohasidagi qonunchilikka rioya etilishi yuzasidan davlat ekologik nazoratini amalga oshirish, mahalliy davlat hokimiyati organlari va fuqarolarning o'zini o'zi boshqarish organlari bilan mustahkam hamkorlikda maishiy chiqindilarni yig'ish, tashish, utilizatsiya qilish, qayta ishlash va ko'mish borasida ta'sirchan tizimni tashkil etish sohasida hamkorlikni amalga oshiradi;

– davlat va xo'jalik boshqaruvi organlari, mahalliy ijro etuvchi hokimiyat organlari, shahar va tumanlardagi sanitariya jihatidan tozalashga ixtisoslashtirilgan tashkilotlar, shuningdek, jismoniy va yuridik shaxslarning faoliyati yuzasidan chiqindilar bilan bog'liq ishlarni amalga oshirish sohasidagi qonunchilikka rioya etishi bo'yicha davlat nazoratini ta'minlaydi;

– chiqindi to'plash shoxobchalarini tashkil etish, chiqindilarni o'z vaqtida olib chiqib ketish, ruxsat etilmagan chiqindixonalarning paydo bo'lishiga yo'l qo'ymaslik, poligonlarni boshqarish, chiqindilarni utilizatsiya qilish, qayta ishlash, ko'mish va realizatsiya qilishni belgilangan tartibda nazoratga olishni tashkil etadi;

– chiqindilar bilan bog'liq ishlarni amalga oshirish, ularni ko'mish va utilizatsiya qilish joylarining davlat kadastrini yuritish bilan bog'liq ma'lumotlarni to'playdi hamda tahlil qiladi;

– fuqarolarning o'zini o'zi boshqarish organlari va nodavlat notijorat tashkilotlariga jamoatchilik ekologik nazoratini amalga oshirishda yordam ko'rsatadi;

– davlat boshqaruvi organlari, mahalliy ijro etuvchi hokimiyat organlari, fuqarolarning o'zini o'zi boshqarish organlari bilan joylardagi ruxsat etilmagan chiqindixonalarni bartaraf qilish bo'yicha chora-tadbirlar ishlab chiqilishi va ularning amalga oshirilishi yuzasidan hamkorlikni tashkillashtiradi;

– ifloslantiruvchi moddalarni atrof muhitga chiqarib tashlashning va oqizishning, chiqindilar hosil bo'lishi va joylashtirilishining belgilangan ekologik normativlariga, shuningdek, bunday ifloslantiruvchi moddalarni chiqarib tashlashni, oqizishni va chiqindilarni belgilangan normativlargacha kamaytirishga doir kelishilgan tadbirlarni amalga oshiradilar.

#### MUHOKAMA VA NATIJALAR

Obodonlashtirish ishlarini tashkil qilish, atrof-muhitni muhofaza qilish, chiqindilar bilan bog'liq ishlarni amalga oshirish sohasidagi huquqbuzarliklar bo'yicha profilaktika o'tkazish sohasida:

– qonun buzilishlari profilaktikasi bo'yicha davlat dasturlarini ishlab chiqish va amalga oshirishda ishtirok etadi;

– atrof-muhitni muhofaza qilish, tabiiy resurslardan oqilona foydalanish hamda chiqindilar bilan bog'liq ishlarni amalga oshirish sohasida huquqbuzarliklar bo'yicha profilaktikani amalga oshiradi, shuningdek mazkur huquqbuzarliklarni aniqlaydi, bunga imkon beruvchi shart-sharoitlarni va ularning oqibatlarini bartaraf etadi;

– atrof-muhitni muhofaza qilish, tabiiy resurslardan oqilona foydalanish hamda chiqindilar bilan bog'liq ishlarni amalga oshirish sohasida huquqbuzarlik sodir etgan shaxslarning hisobini yuritadi va mazkur ma'lumotlar tahlilini amalga oshiradi;

– huquqbuzarliklar profilaktikasida bevosita ishtirok etuvchi va uni amalga oshiruvchi boshqa organ hamda muassasalar bilan hamkorlik qiladi.

O'zbekiston Respublikasining «Huquqbuzarliklar profilaktikasi to'g'risida»gi qonunning 19<sup>1</sup> – moddasida tabiatni muhofaza qilishda va ekologik huquqbuzarliklarning oldini olishda jamoatchi inspektorlarning roli hamda jamoatchi inspektorlarning ekologik huquqbuzarliklarning oldini olishdagi aniq vakolatlari bilan to'ldirilsa maqsadga muvofiq bo'lardi, deb hisoblaymiz.

*Birinchi*dan, ekologik nazoratning jamoatchi inspektori oddiy fuqarolar jamoat ekologik nazorati sohasida amalga oshirishi mumkin bo'lgan uchta huquq va vakolatga (atrof-muhitni muhofaza qilishni, tabiiy resurslardan oqilona foydalanishni ta'minlash masalalari bo'yicha qarorlar tayyorlash va qabul qilishda, shuningdek davlatning boshqa ekologik dasturlarini ishlab chiqish hamda amalga oshirishda ishtirok etish; ekologik nazorat sohasidagi normativ-huquqiy hujjatlarni ishlab chiqishda ishtirok etish; atrof-muhitni muhofaza qilish va tabiiy resurslardan oqilona foydalanish sohasidagi qonun hujjatlari buzilishining o'zi tomonidan aniqlangan fakti to'g'risida maxsus vakolatli davlat organlarini, mahalliy davlat hokimiyati organlarini, davlat va xo'jalik boshqaruvi organlari, xo'jalik yurituvchi sub'ektlar, fuqarolarning o'zini o'zi boshqarish organlarini xabardor qilish ) ega emas;

*Ikkinchi*dan, fuqarolar shaxsan amalga oshirishi mumkin bshlgan bitta huquq va vakolatni (atrof-muhitning holati, tabiiy resurslardan oqilona foydalanish, mazkur sohadagi qonun hujjatlari buzilishi yuzasidan aniqlangan fakti bartaraf etish bo'yicha

ko'rilayotgan chora-tadbirlar to'g'risida tegishli davlat organlariga murojaat qilish va axborot olish ) bevosita realizatsiya qilolmaydi, ya'ni jamoatchi inspektor qonun hujjatlari buzilishi yuzasidan aniqlangan faktni bartaraf etish bo'yicha ko'rilayotgan chora-tadbirlar to'g'risida axborot olish uchun tegishli davlat organlariga, fuqarolarni o'zini o'zi boshqarish organi va nodavlat notijorat tashkilotining murojaatini tayyorlashda ishtirok etishi mumkin xolos;

*Uchinchidan*, ekologik nazoratning jamoatchi inspektori fuqarolar amalga oshira olmaydigan uchta huquq va vakolatni (davlat, idoraviy va ishlab chiqarish ekologik nazoratini amalga oshirishda kuzatuvchi sifatida ishtirok etish; yuridik va jismoniy shaxslardan jamoatchilik ekologik nazoratini amalga oshirish uchun zarur bo'lgan hujjatlar va axborotni olish ; aholining ekologik madaniyatini oshirish, ekologik ta'lim-tarbiyani rivojlantirishga doir ishda ishtirok etish)ni ham oladi.

Shu ma'noda, ekologik nazorat jamoatchi inspektorning jamoat ekologik nazorati sub'ekti sifatidagi huquqiy holatini takomillashtirish maqsadida uning huquqlarini kengaytirish maqsadga muvofiq. Xususan, ekologik nazoratning jamoatchi inspektori ekologik huquqbuzarliklar sohasida fuqarolar amalga oshirishi mumkin bo'lgan huquqlarga (atrof-muhitni muhofaza qilish, tabiiy resurslardan oqilona foydalanishni ta'minlash masalalari bo'yicha qarorlar tayyorlash va qabul qilishda, shuningdek davlat ekologik dasturlari va boshqa ekologik dasturlarni ishlab chiqish hamda amalga oshirishda ishtirok etish; ekologik nazorat sohasidagi normativ-huquqiy hujjatlarni ishlab chiqishda qatnashish; atrof-muhitni muhofaza qilish va tabiiy resurslardan oqilona foydalanish sohasidagi qonun hujjatlari buzilishining o'zi tomonidan aniqlangan fakti to'g'risida maxsus vakolatli davlat organlarini, mahalliy davlat hokimiyati organlarini, davlat va xo'jalik yurituvchi sub'ektlarini, fuqarolarning o'zini o'zi boshqarish organlarini xabardor qilish) ega bo'lishi, shuningdek, mazkur sohadagi qonun hujjatlari buzilishi yuzasidan aniqlangan faktni bartaraf etish bo'yicha ko'rilayotgan chora-tadbirlar to'g'risida tegishli davlat organlariga shaxsan murojaat qilish va axborot olish huquqiga ega bo'lishi hamda ekologiya sohasida o'zlarining tashabbuslari orqali hududlarda huquqbuzarlik profilaktikasini yuritishda O'zbekiston Respublikasi Ichki ishlar organlari organlarining xodimlari bilan birga reydlar va boshqa huquqiy ta'sir choralari qo'llashda ishtirok etishini kafolatlash lozim.

Ma'muriy huquqbuzarliklar to'g'risidagi ishlarni ko'rib chiqish profilaktika inspektorlari oldiga quyidagi vazifalarni yuklaydi.

Birinchi: *Sodir etilgan ma'muriy huquqbuzarlik bo'yicha ishning holatini o'z vaqtida, har tomonlama va to'la aniqlab chiqish*. Bunda profilaktika inspektorlari sodir etilgan qilmishda haqiqatdan ham ma'muriy huquqbuzarlik alomati bor yoki yo'qligini aniqlashi lozimdir. Buning uchun profilaktika inspektori voqea joyiga borib, sodir bo'lgan holat bilan yaqindan tanishib chiqishi maqsadga muvofiq. Agar sodir etilgan qilmishda ma'muriy huquqbuzarlik alomatlari mavjud bo'lsa, uni sodir etgan shaxsning shu qilmishda aybdorlik darajasini aniqlashi lozimdir. Bunda profilaktika inspektori har qanday

huquqbuzarlik qasd yoki ehtiyotsizlik natijasida sodir etilishini unutmazligi zarur. Shuningdek, profilaktika inspektori ma'muriy huquqbuzarlik ma'muriy javobgarlikni yuzaga keltirishini inobatga olishi lozim, chunki ayrim sodir etilgan huquqbuzarliklar ma'muriy javobgarlikni yuzaga keltirmaydi. Masalan, shaxs tomonidan sodir etilgan qilmish aqli norasolik xolatida yoki ruhiy kasallikka chalingan shaxs tomonidan sodir etilgan bo'lsa. Biroq yuqori darajada mastlik holatida, ya'ni shaxs o'z xatti-harakatlarini anglamagan holda sodir etilsa, javobgarlikka sazovor bo'ladi va qonunga binoan shaxsning bu qilmishi og'irlashtiruvchi holat sifatida baholanadi. Bundan tashqari profilaktika inspektori huquqbuzarlik sodir etgan shaxs hamda ishga aloqador boshqa shaxslar guvoh va jabrlanuvchilarning ko'rsatuvlari, dalillar chuqur o'rganishi hamda yengilashtiruvchi holatlarning bor yoki yo'qligini, huquqbuzar to'g'risidagi, shuningdek ish uchun ahamiyatli bo'lgan boshqa ma'lumotlarni, ishni to'xtatishga olib kelishi mumkin bo'lgan holatlarining mavjudligini aniqlash lozimdir.

*Yangi soliq yoki jarimalar taklif etilsa, to'lamaganimiz endi toza havo uchun soliq qoldi, deb kinoya qilib qo'yamiz: "Havoni ham pullik qilib qo'yishsin!"*

Aslida toza havo, yo'g'-e, ifloslangan havo allaqachon bizga qimmatga tushyapti. Cho'ntakdan naqd pul to'lamasak ham, o'z salomatligimiz, kasallikka chalinish, erta vafot etish ehtimoli oshishi va boshqa bilvosita yo'llar orqali yaxshigina tovon to'layapmiz. Ayniqsa, bechora poytaxtliklar, otning kallasiday ijara haqini to'lab yurgani yetmaganday, bugun tabiatga yaxshigina hisob berishga majbur. Negaki, Toshkent havosi yana keskin ifloslandi. 12-oktabr kuni O'zbekiston poytaxti havosi eng ifloslangan shaharlar qatoridan o'rin oldi.

Aytilishicha, havoda mayda PM-2,5 dispers zarrachasining me'yoriy qiymatlaridan ortishi havoning sifat darajasi "qoniqarsiz" bo'lishini ta'minladi. Shifokorlarga ma'lumki, soch tolasidan 40 barobar kichkina, deyarli ko'rinmas PM-2,5 mayda dispers zarrachalarining havoda me'yordan ko'p bo'lishi kishilar nafas olganda hech qanday to'siqlarsiz, o'pka to'qimalariga urilib, to'g'ridan-to'g'ri qon orqali yurakka yetib borish xususiyatiga ega. Va bu, tabiiyki, inson salomatligi uchun o'ta xavfli.

Bundan tashqari, iflos havo ta'sirida nafas yo'llari qichishib, yo'tal va nafas olish qiyinlashuvi, astma kuchayishi, o'pka saratoni, buyrak kasalligi, surunkali bronxit va bu kasalliklardan azob chekayotgan odamlarda bevaqt o'lim kabi holatlar kuzatiladi. Bunday havo yoshi kattalar, bolalar, homilador ayollar va immunitet tanqisligi bo'lgan aholi uchun katta xavfga ega.

Albatta, bu gaplar biroz vahimali tuyulishi mumkin, lekin shoshilmang. Chunki har yili dunyo bo'yicha 7 milliondan oshiqroq odam havoning ifloslanishi oqibatida hayotdan ko'z yumar ekan. Bu taxminan har 8 o'limning 1 tasi aynan havoning ifloslanishi oqibatida sodir bo'ladi, deganidir.

Jahon sog'liqni saqlash tashkiloti bosh direktori Tedros Adhanomga ko'ra, havoning ifloslanishi insonning butun tana a'zolaridan tortib, ona qornidagi chaqaloq rivojlanishigacha salbiy ta'sir o'tkazayapti. Bunga misol qilib, 2021-yilda Hindistonda to'rt

qo'li va to'rt oyog'i bor chaqaloqning tug'ilishini aytish mumkin. U yerda sanoat chiqindilari bilan havo, tuproq va suvning yuqori darajada ifloslanishi fonida mutatsiyaga uchragan bolalar va hayvonlarning tug'ilishi ko'p kuzatiladi. Bundan tashqari, dunyo bo'yicha havo zaharlanishi qurbonlarining 9 foizi yosh bolalar hisoblanadi: 5 yoshdan kichik vafot etgan bolalar soni 543 ming nafarni tashkil etadi. 52 ming nafardan oshiqroq qurbonlar esa 5-15 yosh oralig'ida.

Afsuski, bugun yurtimizda ham ahvol achinarli tus olmoqda. Mashinalarning haddan tashqari ko'pligi, rejasiz qurilayotgan binolar, vahshiylarcha kesilayotgan daraxtlar poytaxtning ko'rinishini butunlay o'zgartirib yuborgan. Havo shu qadar ifloski, havodagi zahar hatto jigarrang tusda ko'zga ko'rinib turadi. Uni nafas yo'llaringda va ta'm qabul qilgichlaringda sezasan. Pala-partish quruvchi kompaniyalardan chiquvchi tutun, chang-to'zon, mashinalardan chiqqan karbonat angidrid, azot oksidi va metan bilan qo'shilib o'pkani yemiradi.

Toshkent shahri havo iflosligi bo'yicha 180 ta mamlakat orasida 12-o'rindan 1-o'ringa chiqdi. Ammo bu deyarli hech kimni tashvishga solayotgani yo'q, shekilli. Balki mutasaddilar "Xalqaro reytingda yuqoriladik", deb quvonayotgandir...



Ma'muriy huquqbuzarlik ishlari bo'yicha har bir holatni o'z vaqtida aniqlash bevosita ma'muriy javobgarlik to'g'risidagi qonun hujjatlarida belgilangan muddatlarga rioya etishni nazarda tutadi.

Ikkinchi: *Profilaktika inspektorlari tomonidan ma'muriy huquqbuzarliklar ishlarini qonun hujjatlariga binoan hal etilishi* ushbu faoliyatda qonuniylikni ta'minlashning asosiy qoidalardan biri hisoblanadi. Mazkur qoidalarning mohiyati O'zbekiston Respublikasi Konstitutsiyasi<sup>70</sup>ning 15-moddasidan kelib chiqadi, ya'ni profilaktika inspektorlari ma'muriy huquqbuzarliklar to'g'risidagi ishlarni ko'rib chiqish va hal etishda avvalo O'zbekiston Respublikasining Konstitutsiyasi va qonunlariga asoslanishi, shuningdek

<sup>70</sup> O'zbekiston Respublikasining Konstitutsiyasi T. 2022 // URL: <http://www.lex.uz>.



ma'muriy huquqbuzarlikni sodir etgan shaxs, faqatgina qonun hujjatlarida ko'rsatib o'tilgan asoslarda va tartibda ma'muriy javobgarlikka tortilishi mumkin;

Uchinchi: *ma'muriy huquqbuzarlik ishlari bo'yicha chiqarilgan qarorlarni ijro etish ish yuritishning asosiy vazifalaridan biri sifatida huquqbuzarliklarning oldini olishga xizmat qiladi.* Ma'muriy javobgarlikka tortish bo'yicha qarorlarni ijro etmaganlik, huquqbuzarliklarga qarshi kurashishning samarasini pasaytiradi, qonuniylik prinsipiga putur yetkazadi. Shuning uchun profilaktika inspektori ma'muriy huquqbuzarlik sodir etgan shaxsga nisbatan jarima jazosini qo'llash to'g'risida qaror qabul qilgandan so'ng, uni ijroga qaratishi lozimdir. Huquqbuzarlik sodir etgan shaxs 15 kunlik muddat ichida jarimani to'lashi va to'langanlik haqida to'lov talonini profilaktika inspektoriga taqdim etishi shart.

To'rtinchi: *ma'muriy huquqbuzarlik ishlarini ko'rib chiqishda ma'muriy huquqbuzarliklarni sodir etish sabab va shart-sharoitlarini aniqlash* – bu ma'muriy-yurisdiksiyaviy faoliyatni amalga oshiruvchi davlat organlari va mansabdor shaxslar nafaqat huquqbuzarlik sabablarini aniqlashlari, balki ushbu sabab va sharoitlarni bartaraf etish choralarini ham ko'rishlari lozim.

O'zbekiston Respublikasi MJTKning 313-moddasiga binoan, ishni ko'rib chiquvchi organ yoki mansabdor shaxs ma'muriy huquqbuzarliklar sodir etish sabablari va ularga olib kelgan shart-sharoitlarni aniqlaganda, bu sabab va shart-sharoitlarni bartaraf qilish yuzasidan choralar ko'rish to'g'risidagi taqdimnomani tegishli korxonaga, muassasa, tashkilot rahbariga kiritadi. Rahbar esa taqdimnoma kelib tushgan kundan boshlab bir oy ichida uni kiritgan organga ko'rilgan choralar haqida ma'lum qilishi shart;

Beshinchi: *ma'muriy huquqbuzarliklar to'g'risidagi ishlarni yuritish va ko'rib chiqishda profilaktika inspektorlari oldida turgan asosiy vazifalardan biri huquqbuzarlikning oldini olishdir.* Bu vazifani amalga oshirishda profilaktika inspektori huquqbuzarliklar profilaktikasining ishtirak usulining ustuvorligi hamda yakka tartibda yondashish prinsipiga qat'iy amal qiladi. Shuningdek, shaxs tomonidan huquqbuzarlik sodir etilishini oldini olish maqsadida yakka tartibdagi profilaktik chora-tadbirlarni qonun talablari asoslariga binoan qo'llaydi.

Oltinchi: *Ma'muriy huquqbuzarliklar to'g'risidagi ishlarni ko'rib chiqish chog'ida profilaktika inspektori ishda ishtirok etuvchilarni jamiyatda qabul qilingan xulq-atvor normalari va qoidalariga rioya etishga zarurligini, g'ayriijtimoiy xulq-atvorning ijtimoiy va huquqiy oqibatlarini hamda huquqbuzarlik sodir etganlik uchun qonunda belgilangan javobgarlikni tushuntiradi.* Shuningdek, fuqarolarga O'zbekiston Respublikasi Konstitutsiyasi va qonunlarining mazmun va mohiyatini tushuntirish orqali ularning huquqiy ongini oshirish orqali ularga og'ishmay rioya etish ruhida tarbiyalaydi.

Yettinchi: *qonunchilikni mustahkamlash.*

Profilaktika inspektorlari ma'muriy huquqbuzarliklar to'g'risidagi ishlarni ko'rib chiqishda ushbu faoliyatning qat'iy prinsiplarga amal qilishlari lozimdir.

Shaharlar va boshqa aholi punktlarida obodonlashtirish qoidalarini buzish huquqbuzarligini oldini olishda qonunchilikni takomillashtirish, chiqindini belgilanmagan joyga tashlanishining oldini olish uchun jarimalarni oshirish va ularni nazorat qilish zarur. Belgilanmagan joylarga chiqindi tashlaganlarni qattiq jazoga tortish (kameralar orqali aniqlash tizimini joriy etish), aholini chiqindini saralashga o'rgatish, ularni qayta ishlashni yo'lga qo'yish, sog'lom turmush tarzini yaxshilash, ekologiya sohasidagi huquqbuzarliklarning oldini olish va bartaraf etish asosiy vazifalardan biri hisoblanadi.

O'zbekiston Respublikasi Konstitutsiyasi va qonunlarda umume'tirof etilgan xalqaro huquqiy normalarda mustahkamlangan inson huquq va erkinliklarini ta'minlash, uning hayoti sog'lig'i, qadr-qimmati va boshqa qonuniy manfaatlarini himoya qilish masalalari ustuvor masalalardan biri etib belgilandi. Qonun ustuvorligini ta'minlash, shaxs, oila, jamiyat va davlatning huquq va manfaatlarini muhofazasini kuchaytirish, aholining huquqiy madaniyati va huquqiy ongini oshirish, fuqarolarni qonunga bo'ysunish va hurmat ruhida tarbiyalash - bu rivojlangan bozor iqtisodiyotiga asoslangan chinakam demokratik huquqiy davlat va erkin fuqarolik jamiyati qurishning nafaqat maqsadi, balki uning vositasi, eng muhim sharti hisoblanadi.

Shaharlar va boshqa aholi punktlarida obodonlashtirish qoidalarini buzish huquqbuzarligini oldini olishda ichki ishlar organlari jamoat tashkilotlari va fuqarolarni o'zini o'zi boshqarish organlari bilan hamkorligi quyidagicha:

– “profilaktika inspektorlari obodonlashtirish va ko'kalamzorlashtirish bo'yicha komissiyalar bilan o'zaro hamkorlik qiladilar:

– aholining ekologik madaniyatini rivojlantirish, tabiiy resurslardan oqilona foydalanish choralarini ko'rish;

– tabiiy ofatlar bilan kurashishga va ularning oqibatlarini bartaraf etishga fuqarolarni jalb etish”;

– birlashtirilgan xududda joylashgan tashkilotlar rahbarlarining fuqarolar yig'inida atrof-muhitni muhofaza qilish, sanitariya holati va obodonlashtirish yuzasidan hisobotlarni eshitish bo'yicha takliflarni tayyorlash;

– atrof muhitni muhofaza qilish, tabiiy resurslardan oqilona foydalanish hamda chiqindilar bilan bog'liq ishlarni amalga oshirish sohasidagi huquqbuzarliklar bo'yicha profilaktika o'tkazish;

– ekologiya va atrof muhit muhofazasi masalalarida jamoatchilik va fuqarolik jamiyati institutlari bilan mustahkam hamkorlikni, qulay atrof muhitga bo'lgan fuqarolar huquqini ta'minlash.

– muhofaza etiladigan tabiiy hududlarni boshqarish bo'yicha rejalarni ishlab chiqish tartibini belgilash nazarda tutilgan.

– qonunchilikda belgilangan tartibda aholini atrof muhitning holati va uni sog'lomlashtirish bo'yicha ko'rilayotgan choralarga doir ma'lumotlar bilan ta'minlaydi;

– chiqindilarni utilizatsiya qilish, qayta ishlash, ko'mish va realizatsiya qilish masalalarida mahalliy davlat hokimiyati organlari bilan hamkorlikni muvofiqlashtirishni amalga oshiradi;

– chiqindilarni yig'ish, saralash, saqlash, tashish, utilizatsiya qilish, qayta ishlash, ko'mish va realizatsiya qilish tizimini samarali tashkil etish bo'yicha tadbirlarning ishlab chiqishni tashkillashtiradi;

– chiqindilar bilan bog'liq ishlarni amalga oshirish sohasidagi qonunchilikka rioya etilishi yuzasidan davlat ekologik nazoratini amalga oshirish, mahalliy davlat hokimiyati organlari va fuqarolarning o'zini o'zi boshqarish organlari bilan mustahkam hamkorlikda maishiy chiqindilarni yig'ish, tashish, utilizatsiya qilish, qayta ishlash va ko'mish borasida ta'sirchan tizimni tashkil etish sohasida hamkorlikni amalga oshiradi;

– davlat va xo'jalik boshqaruvi organlari, mahalliy ijro etuvchi hokimiyat organlari, shahar va tumanlardagi sanitariya jihatidan tozalashga ixtisoslashtirilgan tashkilotlar, shuningdek, jismoniy va yuridik shaxslarning faoliyati yuzasidan chiqindilar bilan bog'liq ishlarni amalga oshirish sohasidagi qonunchilikka rioya etishi bo'yicha davlat nazoratini ta'minlaydi;

– chiqindi to'plash shoxobchalarini tashkil etish, chiqindilarni o'z vaqtida olib chiqib ketish, ruxsat etilmagan chiqindixonalarning paydo bo'lishiga yo'l qo'ymaslik, poligonlarni boshqarish, chiqindilarni utilizatsiya qilish, qayta ishlash, ko'mish va realizatsiya qilishni belgilangan tartibda nazoratga olishni tashkil etadi;

– chiqindilar bilan bog'liq ishlarni amalga oshirish, ularni ko'mish va utilizatsiya qilish joylarining davlat kadastrini yuritish bilan bog'liq ma'lumotlarni to'playdi hamda tahlil qiladi;

– fuqarolarning o'zini o'zi boshqarish organlari va nodavlat notijorat tashkilotlariga jamoatchilik ekologik nazoratini amalga oshirishda yordam ko'rsatadi;

– davlat boshqaruvi organlari, mahalliy ijro etuvchi hokimiyat organlari, fuqarolarning o'zini o'zi boshqarish organlari bilan joylardagi ruxsat etilmagan chiqindixonalarni bartaraf qilish bo'yicha chora-tadbirlar ishlab chiqilishi va ularning amalga oshirilishi yuzasidan hamkorlikni tashkillashtiradi;

– ifloslantiruvchi moddalarni atrof muhitga chiqarib tashlashning va oqizishning, chiqindilar hosil bo'lishi va joylashtirilishining belgilangan ekologik normativlariga, shuningdek, bunday ifloslantiruvchi moddalarni chiqarib tashlashni, oqizishni va chiqindilarni belgilangan normativlargacha kamaytirishga doir kelishilgan tadbirlarni amalga oshiradilar;

Atrof-muhitni muhofaza qilish, obodonlashtirish ishlarini tashkil qilish hamda chiqindilar bilan bog'liq ishlarni amalga oshirish sohasidagi huquqbuzarliklar bo'yicha profilaktika o'tkazish sohasida:

– qonun buzilishlari, profilaktikasi bo'yicha davlat dasturlarini ishlab chiqish va amalga oshirishda ishtirok etadi;

– atrof-muhitni muhofaza qilish, tabiiy resurslardan oqilona foydalanish hamda chiqindilar bilan bog'liq ishlarni amalga oshirish sohasida huquqbuzarliklar bo'yicha profilaktikani amalga oshiradi, shuningdek mazkur huquqbuzarliklarni aniqlaydi, bunga imkon beruvchi shart-sharoitlarni va ularning oqibatlarini bartaraf etadi;

– atrof-muhitni muhofaza qilish, tabiiy resurslardan oqilona foydalanish hamda chiqindilar bilan bog'liq ishlarni amalga oshirish sohasida huquqbuzarlik sodir etgan shaxslarning hisobini yuritadi va mazkur ma'lumotlar tahlilini amalga oshiradi;

– huquqbuzarliklar profilaktikasida bevosita ishtirok etuvchi va uni amalga oshiruvchi boshqa organ hamda muassasalar bilan hamkorlik qiladi.

Ichki ishlar organlarining shaharlar va boshqa aholi punktlarida obodonlashtirish qoidalarini buzish huquqbuzarligini oldini olish faoliyatining dolzarbligi shundan iboratki, ushbu mavzu bo'yicha yangi tartibdagi qonunlar asosida kamchiliklar keltirib o'tilgan. Hozirgi kunda asosiy muammolar fuqarolarning atrof-muhitga bo'lgan e'tiborsizliklari, tozalik sanitariya qoidalariga rioya etmayotganligi ya'ni yurtimizda boshqa sohalar qatori ekologik barqarorlikni ta'minlash, aholining qulay tabiiy muhitga ega bo'lishi uchun zarur shart-sharoitlar yaratish, chiqindilarni yig'ish va qayta ishlash, obodonlashtirish qoidalarini buzish holatlarini hamda yuzaga kelayotgan ekologik muammolarning oldini olish va ularning salbiy oqibatlarini bartaraf etish bo'yicha jiddiy muammolar mavjud;

▶ ichki ishlar organlarining jamoat tashkilotlari va obodonlashtirish boshqarmalari o'rtasida hamkorlik qonun hujjatlari bilan yetarli darajada tartibga solinmaganligi, o'zaro hamkorlik aloqalari yo'lga qo'yilmaganligi;

▶ shaharlar va boshqa aholi punktlarida obodonlashtirish qoidalarini buzish huquqbuzarligini oldini olishga hech bir davlat tashkiloti jiddiy qaramasligi ;

▶ ichki ishlar organlarining aholi punktlarini doimiy nazorat qilib borishining iloji yo'qligi ;

▶ fuqarolar o'rtasida atrof-muhit muhofazasi bo'yicha targ'ibot tadbirlarining o'tkazib turilmasligi.

## XULOSA

Milliy iqtisodiyotni isloh qilish borasida tashqi savdo, soliq va moliya siyosatini liberallashtirish, tadbirkorlikni qo'llab-quvvatlash va xususiy mulk daxlsizligini kafolatlash, qishloq xo'jaligi mahsulotlarini chuqur qayta ishlashni tashkil etish hamda hududlarni jadal rivojlantirishni ta'minlash bo'yicha ta'sirchan choralar ko'rildi.

Fuqarolarning ijtimoiy himoyasini kuchaytirish va kambag'allikni qisqartirish davlat siyosatining ustuvor yo'nalishi sifatida belgilanib, aholini yangi ish o'rinlari va kafolatli daromad manbai, malakali tibbiy va ta'lim xizmatlari, munosib yashash sharoitlari bilan ta'minlash sifat jihatidan yangi bosqichga ko'tarildi.

So'nggi besh yillik islohotlarning natijasida mamlakatimizda Yangi O'zbekistonni barpo etishning zarur siyosiy-huquqiy, ijtimoiy-iqtisodiy va ilmiy-ma'rifiy asoslari yaratildi.

Jahon miqyosidagi murakkab jarayonlarni va mamlakatimiz bosib o'tgan taraqqiyot natijalarini chuqur tahlil qilgan holda keyingi yillarda "Inson qadri uchun" tamoyili asosida xalqimizning farovonligini yanada oshirish, iqtisodiyot tarmoqlarini transformatsiya qilish va tadbirkorlikni jadal rivojlantirish, inson huquqlari va manfaatlarini so'zsiz ta'minlash hamda faol fuqarolik jamiyatini shakllantirishga qaratilgan islohotlarning ustuvor yo'nalishlari belgilandi.

Keng jamoatchilik muhokamasi natijasida O'zbekiston Respublikasi Prezidentining 2022-yil 28-yanvarda "Harakatlar strategiyasidan — Taraqqiyot strategiyasi sari" tamoyiliga asosan ishlab chiqilgan yettita ustuvor yo'nalishdan iborat 2022 — 2026-yillarga mo'ljallangan Yangi O'zbekistonning taraqqiyot strategiyasi to'g'risidagi 60-sonli Farmoni qabul qilindi.

Ushbu islohotlar zamirida davlat organlari faoliyatda tub o'zgarishlar olib borildi. Ushbu o'zgarishlarni asosiy maqsadi jinoyatchilik hamda huquqbuzarliklarni oldini olishga qaratilgan.

Ichki ishlar organlarining shaharlar va boshqa aholi punktlarida obodonlashtirish qoidalarini buzish huquqbuzarligini oldini olish faoliyatini tashkil etishda mahalla huquq-tartibot maskanlari(tayanch punktlari) muhim ahamiyat kasb etadi. Mahalla huquq-tartibot maskanlari(tayanch punktlari) profilaktika(katta) inspektorlari shaharlar va boshqa aholi punktlarida obodonlashtirish qoidalarini buzish huquqbuzarligini oldini olishda ma'muriy hududda o'z vakolatlari doirasida to'g'ridan-to'g'ri O'zbekiston Respublikasi Ma'muriy javobgarlik to'g'risidagi kodeksning 161-moddasiga asosan (fuqarolarga nisbatan) jarima solishlari mumkin bo'ladi.

Hozirda mamlakatimizda huquqbuzarliklar profilaktikasi sohasida amalga oshirilayotgan islohotlar zamirida, ichki ishlar organlari tuzilmalari o'rtasida xizmat faoliyatining to'g'ri taqsimlanishiga va aniq vazifalar belgilanishiga erishildi. Shu bilan bir qatorda huquqbuzarliklarni oldini olish va uni yanada takomillashtirish borasidagi masalalar bo'yicha alohida vazifalar belgilab berildi.

Huquqbuzarliklar profilaktikasi sohasidagi siyosatni amalga oshirish, huquqbuzarliklarni barvaqt oldini olishda ichki ishlar organlarining o'ziga xos o'rni bo'lib, ular keng ko'lamli ishlarni amalga oshiradi. Jumladan, jamoat tartibini saqlash va xavsizlikni ta'minlash, fuqarolarning huquq va erkinliklarini himoya qilish, voyaga yetmagan va yoshlarni turli salbiy ta'sirlar, diniy ekstremizm va terrorizm, giyohvandlik va surunkali ichkilikbozlik, ommaviy madaniyat va boshqalardan asrash, jinoyatchilikka qarshi kurash, fuqarolarni huquqiy madaniyatini yuksaltirish, huquqbuzarliklarni oldini olish va profilaktikasini ta'minlash o'ta muhim vazifalardan biridir.

Shu boisdan bugungi kunda ichki ishlar organlarining barcha tizimlarida sifat jihatdan butunlay yangicha asosda shakllantirildi, huquqbuzarliklarning profilaktikasida zamonaviy axborot-kommunikatsiya texnologiyalarini qo'llash chora-tadbirlari ko'rilib, yangi usul va shakllarda ishni olib borilishi belgilandi va amalga oshirilmoqda. Shu bilan bir qatorda ichki ishlar organlarining kasbiy tayyorgarligi va malakasini shakllantirish borasida ham

alohida vazifalar belgilandiki, bular barchasi ichki ishlar organlari oldida turgan vazifalarni to'liq bajarilishini ta'minlaydi.

Ichki ishlar organlarining shaharlar va boshqa aholi punktlarida obodonlashtirish qoidalarini buzish huquqbuzarligini oldini olishda quyidagi *kamchilik va muammolar* kuzatilmoqda:

- ❖ qishloq aholi punktlarida maishiy chiqindilarni to'plash va olib chiqib ketish bo'yicha xizmatlar yetarli darajada ta'minlanmagan va mazkur xizmatlar olis qishloq aholi yashash punktlarida deyarli mavjud emas;

- ❖ maishiy chiqindilarni to'plash va olib chiqib ketish bo'yicha ko'rsatilayotgan xizmatlar uchun aholining to'lov intizomi past darajada;

- ❖ aholining ekologik madaniyati yetarli darajada rivojlanmagan.

- ❖ korxonalar, muassasa tashkilotlar va fuqarolar tomonidan huquqbuzarliklar faktlari haqida ichki ishlar organlariga xabar berilmayotganligi;

- ❖ aholi punktlarida, hatto aholi eng ko'p yig'iladigan hiyobonlar, istirohat bog'larida ham urnalar, axlat qutilarining yetarli emasligi;

- ❖ Ma'muriy javobgarlik to'g'risidagi kodeksning 82-, 91-, 123-,161-moddalarida chiqindini tashlash bo'yicha normalar belgilab qo'yilgan bo'lib, belgilangan jarimalarning ta'sirchanligi sezilmayotganligi ;

- ❖ hududlarni nazorat qilishning ta'sirchan tizimini joriy etish;

- ❖ ichki ishlar organlarining shaharlar va boshqa aholi punktlarida obodonlashtirish qoidalarini buzish huquqbuzarliklarini oldini olish bo'yicha normativ- huquqiy hujjatning mavjud emasligi;

Ushbu holatlardan kelib chiqib ularni hamkorlikda muammolarni o'rganib chiqib quyidagi *takliflarni* berib o'tish kerak:

- aholi punktlarida maishiy chiqindilarni to'plash va olib chiqib ketish bo'yicha xizmatlarni yetarli darajada yo'lga qo'yish, olis qishloq aholi yashash punktlarida ham chiqindilarni olib chiqib ketish tizimini namunali darajada yo'lga qo'yish;

- maishiy chiqindilarni to'plash va olib chiqib ketish bo'yicha ko'rsatilayotgan xizmatlar uchun aholining to'lov intizomiga doir qonunchilikka aniq norma kiritish;

- OAV, ijtimoiy tarmoqlarda obodonlashtirish qoidalarini keng yoritish orqali aholining ekologik madaniyatini shakllantirish;

- korxonalar, muassasa tashkilotlar va fuqarolar tomonidan huquqbuzarliklar faktlari haqida ichki ishlar organlariga xabar qilish tizimini joriy etish;

- aholi punktlarida, aholi eng ko'p yig'iladigan hiyobonlar, istirohat bog'larida urnalar, axlat qutilarining normativ-huquqiy hujjatlarda belgilangan tartibda, aholi punktlari bo'ylab juda qulay joylarga joylashtirish orqali qonunni buzishga motiv qoldirmaslik;

- Ma'muriy javobgarlik to'g'risidagi kodeksning 82-, 91-, 123-,161-moddalarida chiqindini tashlash bo'yicha normalar belgilangan jarimalar miqdorini oshirish orqali ushbu normalar ta'sirchanligini oshirish;

➤ belgilanmagan joylarga chiqindi tashlaganlarni qattiq jazoga tortish, belgilanmagan joylarga chiqindi tashlaganlarni kameralar orqali aniqlash tizimini joriy etish;

➤ ichki ishlar organlarining shaharlar va boshqa aholi punktlarida obodonlashtirish qoidalarini buzish huquqbuzarliklarini oldini olish bo'yicha doimiy profilaktik chora tadbirlar amalga oshirilishga doir huquqiy asos shakllantirish maqsadga muvofiq.

#### FOYDALANILGAN ADABIYOTLAR RO'YXATI:

1. Mirziyoev Sh.M. Buyuk kelajagimizni mard va olijanob xalqimiz bilan birga quramiz. — T.: «O'zbekiston», 2017. — 488 b.

2. Mirziyoev Sh.M. Tanqidiy tahlil, qat'iy tartib-intizom va shaxsiy javobgarlik – har bir rahbar faoliyatining kundalik qoidasi bo'lishi kerak. — T.: «O'zbekiston», 2017. — 104

3. O'zbekiston Respublikasi Prezidentining 2017 yil 10 apreldagi «Ichki ishlar organlarining faoliyati samaradorligini tubdan oshirish, jamoat tartibini, fuqarolar huquqlari, erkinliklari va qonuniy manfaatlarini ishonchli himoya qilishni ta'minlashda ularning mas'uliyatini kuchaytirish chora-tadbirlari to'g'risida»gi PF-5005-sonli Farmoni // O'zbekiston Respublikasi qonun hujjatlari to'plami. – 2017. – № 15. – 243-m.

4. O'zbekiston Respublikasi Prezidentining 2017 yil 14 martdagi PQ-2833-son «Huquqbuzarliklar profilaktikasi va jinoyatchilikka qarshi kurashish tizimini yanada takomillashtirish chora-tadbirlari to'g'risida»gi qarori // URL: <http://www.lex.uz>.

5. O'zbekiston Respublikasi Prezidentining 2017 yil 18 apreldagi «Ichki ishlar organlarining huquqbuzarliklar profilaktikasi bulinmalari faoliyatini tubdan takomillashtirish chora-tadbirlari to'g'risida»gi PQ-2896-sonli qarori // URL: <http://www.lex.uz>.

6. O'zbekiston Respublikasi prezidentining 2021 yil 26-martdagi «Jamoat xavfsizligini ta'minlash va jinoyatchilikka qarshi kurashish sohasida Ichki ishlar organlari faoliyatini sifat jihatidan yangi bosqichga ko'tarish chora-tadbirlari to'g'risida»gi PF-6196-sonli farmoni // URL: <http://www.lex.uz>.

7. O'zbekiston Respublikasi Prezidentining 2021-yil 2-apreldagi «Ichki ishlar organlarining jamoat xavfsizligini ta'minlash va jinoyatchilikka qarshi kurash sohasidagi faoliyatini yanada takomillashtirish bo'yicha qo'shimcha tashkiliy chora-tadbirlar to'g'risida»gi PQ-5050-sonli qarori // URL: <http://www.lex.uz>.

8. O'zbekiston Respublikasi Prezidentining 2021-yil 29-noyabrdagi «O'zbekiston Respublikasi jamoat xavfsizligi konsepsiyasini tasdiqlash va uni amalga oshirish chora-tadbirlari to'g'risida»gi PF-27-sonli farmoni // URL: <http://www.lex.uz>.

9. O'zbekiston Respublikasi Prezidentining 2022-yil 28-yanvardagi «2022–2026-yillarga mo'ljallangan Yangi o'zbekistonning taraqqiyot strategiyasi to'g'risida»gi PF-60-sonli farmoni // URL: <http://www.lex.uz>.

10. B.A. Matlyubov, O'.X. Muxamedov, A.S.Tursunov, Z.A.Amirov, B.F.Alimov. Mas'ul muharrir B.A. Matlyubov. Ichki ishlar organlarining profilaktik faoliyatini boshqarish://Darslik., T.: O'zbekiston Respublikasi IIV Akademiyasi, 2018. – 295 b.

11. A.S. Tursunov, I. Ismailov, I.Yu. Fozilov, B.F. Alimov, Z.A. Amirov, S.B. Xo'jaqulov, Q.A. Saitqulov, Sh.R. G'ofurov. Ichki ishlar organlari profilaktik faoliyati://Huquqbuzarliklar profilaktikasi faoliyati mutaxassisligi uchun: Ma'ruzalar kursi.,– T.: O'zbekiston Respublikasi IIV Akademiyasi, 2018.– 489 b.

12. A.S. Tursunov va boshqalar. O'zbekiston Respublikasining «Huquqbuzarliklar profilaktikasi to'g'risida»gi qonuniga ilmiy-amaliy sharh: Qonunga ilmiy-amaliy sharh / Mualliflar jamoasi. Mas'ul muharrir B.A. Matlyubov. T.: O'zbekiston Respublikasi IIV Akademiyasi, 2018. B. 158.



## ШАХСДАГИ ҒАЙРИИЖТИМОЙ ХУЛҚ-АТВОРНИ АНИКЛАШ ВА УНИНГ ПРОФИЛАКТИКАСИНИ ТАШКИЛ ЭТИШ ЧОРА ТАДБИРЛАРИ

**Муроджонов Нурбек Отабек ўғли**  
ИИВ Академияси 3-босқич курсанти, сафдор

**Аннотация** Ушбу мақола орқали сиз, шахсинг ғайриижтимоий хулқ-атворни аниклаш ва унинг профилактикаси фаолияти, унинг тушунчаси, асосий йўналишлари, ўзига хос хусусиятлари, ташкилий-ҳуқуқий асослари, ушбу йўналишдаги хорижий давлатларнинг илғор иш тажрибалари ёритилган, шахсдаги ғайриижтимоий хулқ-атворни аниклаш ва унинг профилактикаси ташкил этишги мавжуд муаммолар таҳлил қилинган ҳамда уларнинг ечимлари юзасидан таклиф ва тавсияларни билиб олишингиз мумкин.

**Калит сўзлар:** шахс, ғайриижтимоий хулқ-атвор, профилактика, муаммолар, асосий йўналишлар, ташкилий-ҳуқуқий асослар.

## МЕРЫ ВЫЯВЛЕНИЯ АСОЦИАЛЬНОГО ПОВЕДЕНИЯ ЛИЦ И ОРГАНИЗАЦИЯ ЕГО ПРОФИЛАКТИКИ

**Аннотация:** Благодаря данной статье вы узнаете о выявлении асоциального поведения личности и его предупреждении, его понятии, основных направлениях, особенностях, организационно-правовых основах, передовом опыте работы зарубежных стран в этом направлении, выявлении асоциального поведения в человек и его профилактика. Вы можете ознакомиться с анализируемыми существующими проблемами и предложениями и рекомендациями относительно их решения.

Ключевые слова: личность, антиобщественное поведение, профилактика, проблемы, основные направления, организационно-правовые основы.

## MEASURES FOR IDENTIFYING ANTISOCIAL BEHAVIOR IN PERSONS AND ORGANIZING ITS PREVENTION

**Annotation:** Through this article, you will learn about the identification of antisocial behavior of a person and its prevention, its concept, main directions, specific features, organizational and legal bases, advanced work experiences of foreign countries in this direction, identification of antisocial behavior in a person and its prevention. You can find out the existing problems analyzed and suggestions and recommendations regarding their solutions.

**Key words:** person, antisocial behavior, prevention, problems, main directions, organizational and legal bases.

Бугунги кунда Ўзбекистон Республикасида шахснинг ҳуқуқлари, эркинликлари ва қонуний манфаатларини ҳимоя қилиш борасида улкан ислохотлар олиб борилмоқда. Шунингдек, инсоннинг асосий ҳуқуқ ва эркинликларини муҳофаза қилинишини таъминлаш фуқаролик жамияти қуриш йўлини танлаган ҳар қандай давлатнинг ажралмас белгиси ҳисобланади. Унинг амалга оширилиши, шахснинг, ҳуқуқ-тартибот ҳамда жиноятчиликка карши кураш соҳасида давлат ва унинг органлари билан вужудга келадиган муносабатларини, инсоннинг ҳаёти учун жуда муҳим бўлган соҳаларига аралашувлардан сақланишини таъминлашга қаратилган. Бундан ташқари, давлат ва ҳуқуқни муҳофаза қилиш органлари зиммасига уларнинг ўзидаги мавжуд восита ва усуллар орқали инсон ва фуқаронинг ҳуқуқ ва эркинликларини кафолатлаш вазифасини юклайди. Ўзбекистон Республикаси Президенти Шавкат Мирзиёев Миромонович айтиб ўтган *“Ҳалқ давлат идораларига эмас, давлат идоралари ҳалққа хизмат қилиши керак”*<sup>71</sup> шиорини ўз олдига мақсад қилиб олган ҳолда, ҳуқуқни муҳофаза қилиш органлари юқорида келтириб ўтилган вазифани масъулият билан амалга ошириб келмоқда.

Ҳозирги кунда юртимизда олиб борилаётган ислохотлар қаторида ҳуқуқбузарликлар профилактикаси фаолияти соҳасида ҳам бир қатор ислохотлар ўтказилмоқда, ушбу ислохотларнинг энг муҳим томони шундан иборатки, ушбу – қонун устуворлиги ва қонунийликни мустаҳкамлаш, шахс ҳуқуқи, эркинликлари ва қонуний манфаатларини ишончли ҳимоя қилишни таъминлашга қаратилгандир ва шунинг билан бир қаторда профилактика инспекторларининг фаолиятига бир қанча кўзга кўринарли муҳим аҳамиятга эгалигидир, бунга яққол мисол профилактика инспекторининг кунлик иш соати аниқ тартибда белгиланганлиги ва иш хажмининг тартибга солинганлигидир. Ғайриижтимоий ҳулқ атворли шахс ҳақида гапирганда дотцент Р.Х.Душановнинг 2017-йилда чиққан *Ҳуқуқбузар ва жабрланувчи шахс психологияси: Ўқув-амалий қўлланма*<sup>72</sup> сига ҳам таянишимиз мумкин. Мазкур қўлланмада «жиноий ҳулқ», «нормадан четга чиқиш» тушунчалари, ички ишлар органлари тизимида уларни билишнинг аҳамияти, жиноятчи шахс, алоҳида тоифадаги ҳуқуқбузар шахсларнинг психологик хусусиятлари ва типологияси, рецидив жиноятчилар ҳамда жабрланувчи шахс психологияси борасида батафсил фикр юритилган.

Юриспуденция ва юридик психология соҳаларида жиноятчи ҳамда жабрланувчи шахслар психологиясини ўрганаётган тадқиқотчилар, тингловчи ва

<sup>71</sup> Ш. М. Мирзиёевнинг Ўзбекистон Либерал-демократик партиясининг VIII съезидаги ўз сайловолди дастурининг асосий йўналишлари ҳақидаги маърузаси. 2016-йил 22-октябр. Тошкент

<sup>72</sup> Душанов Р. Х. Ҳуқуқбузар ва жабрланувчи шахс психологияси: Ўқув-амалий қўлланма. – Т.: Ўзбекистон Республикаси ИИВ Академияси, 2017. – 95 б.

талабалар, шунингдек, ҳуқуқни муҳофаза қилувчи органларнинг амалиётчи ходимларига мўлжалланган.

### МУХОКАМА ВА НАТИЖАЛАР

Инсон хулқи мураккаб ва кўп қиррали ҳодиса бўлиб, уни ўрганишда тизимли ёндашув ва эҳтимол тутилган жараёнлар ҳақидаги замонавий тасаввурларга эга бўлиш талаб қилинади. Ҳар бир ахлоқий ҳодисанинг моҳияти шахс хулқи билан бевосита боғлиқ.<sup>73</sup>

Анъанага кўра, ғайриижтимоий хулқ сабаблари икки гуруҳга – ижтимоий ва биологик сабабларга ажратилади. Бироқ, ахлоқ-одоб меъёрлари (қоида)дан оғувчи хулқнинг кўплаб кўринишларини таҳлил қилиш мазкур муаммони бошқачароқ, яъни тизимли-интеграциялашган (бирлашган) ҳолда ўрганиш зарур деган хулосага олиб келади.

Ижтимоийлик ёки биологиклик омилларига «руҳийлик» номли тизим ҳосил қилувчи омилни киритиш ҳамда инсон хулқининг сабабий боғланишлари (детерминацияси) билан боғлиқ барча муаммолар мажмуини ижтимоий-психологик-биологик сабаблар деб аташ зарур. Бунда «психологик» жиҳатнинг ўртада жойлашгани унинг ҳам ижтимоий, ҳам биологик омил учун бирлаштирувчи функцияга эгаллигини англатади.

Ғайриижтимоий хулқ сабаблари ҳақида сўз борар экан, аввало, муаммони таҳлил қилишнинг асосий принципларини келтириб ўтамиз.

1. Ғайриижтимоий хулқ, нормадаги хулқ каби, кўп омилдир, у бир ёки ҳатто бир қанча сабабларнинг оқибати эмас. Бироқ, алоҳида олинган индивидуал ахлоқий кўринишнинг кўп омиллар билан боғлиқлиги ва эҳтимолли хусусияти уни ўрганиб бўлмаслигини билдирмайди. Бу ўринда шахснинг типик индивидуал-психологик хусусиятлари ва ахлоқий қарашларини аниқлаш устун аҳамиятга эга. Ижтимоий ва биологик омиллар ўз-ўзича эмас, балки жиноятчи хулқининг типини ҳосил қилувчи унинг шахсий-психологик хислатларида бирлашган ҳолда ғайриижтимоий хулқнинг аниқловчиларига айланади.

2. Ғайриижтимоий хулқ ижтимоий ижобий хулқдан йўналишининг мазмуни бўйича ҳам, психорегуляцион хусусиятлари бўйича ҳам ажралиб туради. Шахс хулқи унинг эҳтиёжлари, анланган ва анланмаган майллари тизими, олдига мақсад қўйиш ва унга эришиш хусусиятлари билан ажралиб туради. Агар уни схема тарзида тасвирлайдиган бўлсак, қуйидагича кўриниш ҳосил қилади.

Аксарият ҳуқуқбузар шахсларнинг хулқига ижтимоий қадриятларга мослаша олмаслик (дезадаптация) ва ўзини ўзи бошқаришдаги нуқсонлар хосдир. Индивиднинг ўзини ўзи бошқариш имкониятлари паст даражада бўлганида, ғайри-ижтимоий майллари, одатлари нафақат назорат қилинмайди, балки уларнинг ўзлари хулқнинг мақсад ҳосил қилувчи механизмларига айланади.

<sup>73</sup>Душанов Р. Х. Ҳуқуқбузар ва жабрланувчи шахс психологияси: Ўқув-амалий қўлланма. – Т.: Ўзбекистон Республикаси ИИВ Академияси, 2017.

3. Ғайриижтимоий хулқ индивиднинг ўз ижтимоий масъулиятини ҳимоя қилиш (ўзини оқлаш) мотивацияси, умум қабул қилинган ижтимоий қадриятларнинг қадрсизланиши асосида амалга оширилади. Инсон хулқи унинг эҳтиёжлари ва йўналганлик соҳаси, қабул қилган қадриятлар тизими, умум-инсоний маданиятдан баҳрамандлик даражаси билан боғлиқдир. Инсон ҳайвондан фарқли равишда қандайдир ягона хулқ тизимига маҳкум эмас, у кўп функциялидир. Унинг хулқини аниқ инстинктив (туғма) майллари эмас, балки ижтимоийлашув даражаси юзага келтиради.

4. Ғайриижтимоий хулқ можароли хулқ бўлиб, доимо жамиятда, ижтимоий гуруҳларда, шахс билан ижтимоий гуруҳ, айрим шахслар ўртасида ва ниҳоят, шахснинг ўзидаги ички зиддиятларга асосланади. Инсон хулқидаги ташқи ҳолатлар тизими унда шаклланган ички руҳий шарт-шароитлар тизими орқали намоён бўлади. Ушбу ички руҳий шарт-шароитларга қуйидагилар киради:

- қадриятлар тизими;
- ахлоқий йўналганлик;
- хатти-ҳаракатнинг умумлашган усуллари;
- ўзини ўзи тартибга солишнинг психодинамик хусусиятлари.

5. Инсон хулқида на объектив, на субъектив омилларни алоҳида ажратиш мумкин. Ижтимоий омиллар одамлар хулқида бевосита ички шахсий, индивидуал-психологик ҳодисалар орқали таъсир кўрсатади (ва бу баъзан «жиноий табиат» иллюзиясини юзага келтиради).

6. Шахс қанчалик кам ижтимоийлашган бўлса (бу, одатда, ҳуқуқбузар шахснинг ўзига хос хусусиятидир), биологик омилларнинг устун (доминанта) бўлиш эҳтимоли шунчалик юқори бўлади. Инсон онгининг ривожланиши қанчалик чекланган бўлса, унинг хулқида иерархик жиҳатдан қўйи турадиган мотивация даражалари шунчалик катта роль ўйнайди. Ҳар бир жиноят ғайриижтимоий йўналишдаги бошқарув механизмларга эга хулқ натижасидир.

Албатта, руҳий омиллар жиноят содир этилишида биринчи ўринга чиқади ва бу уларнинг биринчи сабаби эканлиги хусусидаги фикрни юзага келтиради. Аслида, руҳий омилларнинг ўзи жиноятчи шахси шаклланишининг ҳақиқий шароитларида юзага келади.

Инсон хулқида ташқи омиллар тизими ички шарт-шароитлар тизими билан белгиланади. Шу боис ҳар бир жиноятда объектив ва субъектив омилларнинг бирлиги кўринади. Ҳеч бир ташқи омил ҳам, ҳеч бир ички ҳолат ҳам ўз-ўзича ахлоқий актни юзага келтирмайди.

Профилактика инспекторининг ғайриижтимоий хулқ-атворга эга бўлган шахслар ишлаш фаолияти ҳозирги кундаги долзарб масалалардан бўлиб Ҳуқуқбузарликлар профилактикаси тўғрисидаги қонуннинг 3-моддасида қуйидаги тушунчалар келтириб ўтилган.

ижтимоий реабилитация қилиш ва ижтимоий мослаштириш — ҳуқуқбузарликдан жабрланувчига, ғайриижтимоий хулқ-атворли, ҳуқуқбузарлик содир этишга мойил бўлган, ҳуқуқбузарлик содир этган шахсларга ҳуқуқий, ижтимоий, психологик, тиббий, педагогик ва бошқа турдаги ёрдам кўрсатишга, шунингдек уларга жамиятда қабул қилинган хулқ-атвор нормалари ва қоидаларини сингдиришга қаратилган чора-тадбирлар мажмуи;

2014-йил 14-майдаги Ҳуқуқбузарликлар профилактикасининг 3-моддасида ғайриижтимоий хулқ атворга таъриф берилган<sup>74</sup>

*ғайриижтимоий хулқ-атвор* — шахсининг жамиятда қабул қилинган хулқ-атвор нормалари ва қоидаларини бузувчи турмуш тарзи, ҳаракати ёки ҳаракатсизлиги;

*ҳуқуқбузарлик* — содир этилганлиги учун маъмурий ёки жиноий жавобгарлик назарда тутилган айбли ғайриҳуқуқий қилмиш (ҳаракат ёки ҳаракатсизлик);

*ҳуқуқбузарликдан жабрланувчи* — жисмоний, маънавий ёки мулкий зарар етказилганлиги оқибатида ҳуқуқбузарликдан жабрланган шахс;

*ҳуқуқбузарлик содир этишга мойил бўлган шахс* — ўзининг ғайриижтимоий хулқ-атвори хавфлилиги туфайли ҳуқуқбузарлик содир этиш эҳтимоли ҳолатида бўлган жисмоний шахс.

Профилактика инспекторининг ғайриижтимоий хулқ-атворга эга бўлган шахслар ишлаш фаолияти кўплаб томфадаги шахслар билан ишлаши мумкин

Булар

*1-Алкоголни махсулотлари истеъмол қилувчи шахслар ,*

Мунтазам равишда спиртли ичимликлар истеъмол қилувчи ва шу алкоголь махсулотларга тобе бўлиб қолган шахслар , ушбу тоифадаги шахсларнинг иродаси бўш бўлиб ўз хатти-ҳаракатларини хар доим хам назорат қила олишмайди .

*2-Енгил табиатли аёллар*

Ўзининг хулқ-атвори билан одоб ахлоқ қоидаларини бузувчи , шунингдек моддий манфаатни кўзлаган ёки кўзламаган холда ўз танасини сотувчи аёл .

*3-Илгари судланган аммо тузалиш йўлига кирмаганлар*

Суд томонидан жазо тайинланиб ижро этилган бўлишига қарамай бундан ўзига тегишли хулоса чиқармаган шахслар<sup>75</sup>

*4-Оилавий жанжалкашлар*

юқори даражада нотинч , ўзига ишонмаган , жаҳли тез чиқувчи ва тез хулоса қилувчи, маънавий-ахлоқий тарбиянинг етарли бўлмаган , ҳуқуқий билим савиясининг паст бўлган инсонлар .

<sup>74</sup> Ўзбекистон Республикаси ички ишлар вазирлигининг 2014-йил 14-майдаги Ҳуқуқбузарликлар профилактикаси тўғрисидаги қонуни

<sup>75</sup> Ўзбекистон Республикаси ички ишлар вазирлигининг 2014-йил 14-майдаги Ҳуқуқбузарликлар профилактикаси тўғрисидаги қонуни

*5-Ўзининг ғайриижтимоий хулқ атвори билан ажралиб турувчи шахслар*

Ўзининг хатти-харакатлари билан ҳуқуқбузарлик содир этмаса ҳам аммо ҳуқуқбузарлик содир этишга мойил бўлган ёки ҳуқуқбузарлик ҳолатини келтириб чиқарувчи шахслар .

*6-ғиёҳвандлик воситаларини, психотроп моддаларни истеъмол қилувчи шахслар*

ғиёҳвандлик воситаларини, психотроп моддаларни истеъмол қилувчи ва ушбу ююрида кўрсатиб ўтилган моддаларга қарам бўлиб қолган , иродаси заиф бўлган шахслар

*7-ўзига нисбатан суднинг жазо тайинланмаган айблов ҳукми қонуний кучга кирган аммо очиқда юришлари белгиланган шахслар*

ўзига нисбатан суднинг жазо тайинланмаган айблов ҳукми қонуний кучга кирган шахслар аммо шахсий кафиллик ёки бошқа турдаги сабабга кўра очиқда юришлари тайинланган шахслар .

*8-Маъмурий ҳуқуқбузарлар*

Ўзининг хатти-харакатлари билан у ёки бу турдаги маъмурий ҳуқуқбузарлик содир этган шахслар .

*9-Вояга етмаган ҳуқуқбузарлар*

Хали маъмурий жавобгарлик ёшига тўлмаган аммо у ёки бу турдаги маъмурий ҳуқуқбузарлик содир этган шахслар

Профилактика инспектори сурункали ичкиликбозлик, ғиёҳвандлик ва заҳарвандликка мубтало бўлган шахслар билан фаолиятини ташкил этишда таъкидланган психологик жиҳатларига диққатини қаратмоғи зарур. Сабаби, ушбу салбий иллатлар домига дучор бўлган шахслар руҳиятига кескин ўзгаришлар юзага келади: хулқидаги юқори агрессивлик, яккаланиш, ёлғизликка интилиш, инсонлар билан муносабатларга киришишдан қочиш, ҳиссиётларга тез берилиш, тушкунлик кайфиятининг доимийлиги, ўз-ўзини назорат қила олишнинг етарли эмаслиги, ўзига ишончсизлик, юқори даражада руҳий озорланиш ва бошқалар.

Профилактика инспекторлари ичкиликбозлик, ғиёҳвандлик ва заҳарвандликнинг салбий оқибатлари ҳақида фуқаролар ўртасида тарғибот-ташвиқот ишларини амалга ошириш жараёнида муомала қонуниятларига риоя этиш лозим.

Шунингдек, оилада содир этиладиган ҳуқуқбузарликларнинг олдини олиш профилактика инспекторининг хизмат мажбуриятларига киради. Профилактика инспекторларининг жамоат тузилмалари билан оила-турмуш соҳасидаги ҳуқуқбузарликларнинг олдини олиш, аниқлаш, умумий ва яқка тартибда профилактика ишларини ташкил этишда улар билан ҳамкорликни амалга ошириш муҳим аҳамият касб этади.

Маълумки, профилактика инспекторлари нотинч оилаларни аниқлаш, уларда содир этиладиган ҳуқуқбузарликларнинг олдини олиш, ҳисобга қўйиш, тегишли

жазо чораларини қўллаш ҳамда улар билан якка тартибда тарбиявий ишларни амалга оширишда жамоат тузилмалари билан ҳамкорликда фаолият олиб боради, хусусан:

- 1) фуқароларнинг ўзини ўзи бошқариш органлари;
- 2) диний маърифат ва маънавий-ахлоқий тарбия масалалари бўйича маслаҳатчилар;
- 3) маҳалла жамоат посбони.

Профилактика инспектори жамоат тузилмалари билан ўзаро ҳамкорликда: нотинч оилаларни аниқлаб, оила аъзолари ўртасида бузилган муносабатларни тиклаш, оила-турмуш муносабатлари доирасида ҳуқуқбузарлик содир этувчи шахсларнинг хулқ-атворини жамоатчилик иштирокида муҳокама қилиш; фарзанд тарбияси билан шуғулланмайдиган ота-оналарни аниқлаш, улар билан тарбиявий профилактик суҳбатлар олиб бориш; оилавий жанжалкашларни аниқлаш ва улар билан профилактик ишларни ташкил этиш; илгари судланган шахсларнинг фаолиятини назорат қилиш; содир этилган жиноят ва ҳуқуқбузарликларнинг сабаб ва шароитларини аниқлаш ҳамда уларни бартараф қилишга доир қатор тадбирларни амалга оширади.<sup>76</sup>

Профилактика инспектори ҳуқуқбузарлик содир этишга мойил бўлган, ҳуқуқбузарлик содир этган ҳамда профилактик ҳисобга олинган шахслар билан мулоқотга киришиш мақсадида мулоқот жараёнининг психологик жиҳатларини ўрганиши хизмат фаолиятида қўл келади. Шу сабабли, ходим профилактик, педагогик ҳамда руҳий таъсир этиш жараёнида муомаланинг усул ва воситаларидан фойдаланиши лозим.

Мулоқот ҳар қандай фаолиятнинг зарур муҳим жиҳатидир. Айнан мулоқот жараёнида ва фақат у орқали инсоннинг моҳияти намоён бўлади, бир-бирини тушунишга интилади, ишни бажариш чоғида уйғунликка эришилади, у ёки бу ҳолатларда ўзаро хатти-ҳаракатларини башорат қилиш қобилияти шаклланади ёки аксинча, низолар ва ахлоқий зиддиятлар, ишда келишмовчиликлар юзага келади, мулоқотда шеригининг хатти-ҳаракатига олдиндан кўзи етмайди, қобилиятсизлиги намоён бўлади.<sup>77</sup>

Шуни унутмаслик керакки, профилактика инспектори давлат бошқарув органи ходими, унинг адолатли ва одил ҳимоячиси ҳисобланади. У қўполлик ва дағалликка худди шундай муносабатда бўлишга ҳақли эмас ва тарбиясизга тарбиясизларча муносабатда бўлиши мумкин эмас. У ҳар ерда ўзининг хулқ-атвори билан ибрат бўлиши, ўзининг маънавий ва маърифий етуклиги, юксак сиёсий онги, маданияти,

---

<sup>76</sup> Ўзбекистон Республикаси Президентининг 2018 йил 14 февралдаги “Тошкент шаҳрида жамоат тартибини сақлаш, ҳуқуқбузарликлар профилактикаси ва жиноятчиликка қарши курашишнинг сифат жиҳатидан янги тизимини жорий этиш тўғрисида”ги ПҚ-3528-сон қарори

<sup>77</sup>

юриш туриши, кийиниши, муомаласи, ахлоқ-одоби билан ёш авлод қалбида ўзларига нисбатан ҳавас уйғотишга интилиши керак<sup>1</sup>.

Маълумки, суҳбат жараёнида одамларнинг бири гапиради, иккинчиси тинглайди, эшитади. Мулоқотнинг самарадорлиги ана шу икки қирранинг қанчалик ўзаро мослиги, бир-бирини тўлдиришига боғлиқ. Нотўғри тасаввурлардан бири шуки, одамни муомала ёки мулоқотга ўргатганда, уни фақат гапиришга, мантиқий асосланган сўзлардан фойдаланиб, таъсирчан гапиришга ўргатишади. Унинг иккинчи томони тинглаш қобилиятига эса деярли эътибор берилмайди. Машҳур америкалик нотик, психолог Дейл Карнеги «Яхши суҳбатдош яхши гапиришни биладиган эмас, балки яхши тинглашни биладиган суҳбатдошдир» деганда айнан шу қобилиятларнинг инсонларда ривожланган бўлишини назарда тутган эди<sup>1</sup>

Профилактика инспекторинг ғайриижтимоийхулқ-атворга эга бўлган шахслар билан ишлаш жараёри жуда хам мураккаб жараёндир, сабаби уларнинг хар бири ўзига хос индивидуал хислатларга эгадирлар, бири иккинчисини такрорламайди, уларнинг хар бири билан ишлаш жараёнида турди хил усул ва воситалардан фойдаланилади, айнан шунинг учун уларнинг хар бирига аллохида тарзда таъриф берилди ва ўзига хос хусусичтлари юкорида кўрсатиб ўтилди бу бекорга эмас, зероки хар қандай шахс ҳуқуқбузар бўлишидан қатъий назар биринчи ўринда инсондир, бизнинг конунларимизнинг қўлланилишидан асосий мақсад ҳуқуқбузар ёки ғайриидтимоий хулқ атвор эгаларини биринчи ўринда жазолаш эмас балким аксинча тарбиялаш, унда ва унинг атрофидагиларда қонунга нисбатан хурмат рухида тарбиялашдир.

Ғайриижтимоий хулқ атворга эга шахсларнинг содир этган ҳуқуқбузарликларига ахамият берадиган бўлсак жорий йилда ушбу тоифадаги шахслар харакатлари оқибатида содир этилган ҳуқуқбузарликлардан етказилган тан жарохатларининг 84- фоизи эркаклар хисобига , қолган 14-фоизи эса аёллар томонидан содир этилган ҳуқуқбузарликлар миқдорига тўғри келади , бундан ташқари ғайриижтимоий хулқ атворга эга бўлган шаслар миқдор нисбати бўйича бир бирларига етказган тан жарохатлари фоизда қуйидагича тавсифланади.<sup>78</sup>

Булар

Нотанишлар ўртасида 18%

Эр хотинлар ўртасида 9.1%

Бирга яшовчилар ўртасида 6.1%

Қариндошлар орасида 5.8%

Хамкасблар орасида 7.9%

<sup>1</sup> Ўзбекистон Республикаси ички ишлар идоралари ходимларининг касб маданияти ҳақида қўлланма. – Т., 2011. – Б.4.

<sup>78</sup> www.statistika.uz



Жиноят содир этилишига туртки берувчи ғайриижтимоий хулқ атворга эга шахс ўз харакатлари билан криминологик вазиятни келтириб чиқаради , бунда ушбу холат 2 хил кўринишда бўлади

Актив харакат

Пассив харакат

Ғайриижтимоий хулқ атворга эга бўлган шахс айнан шу тоифадаги шахсга айланишининг ўзига яраша сабаблари хам бўлиши мумкин , унинг ўзи хам бирор турдаги ҳуқуқбузарликдан жабрланган бўлиши ва айнан шунинг оқибатида аламзада бўлиши мумкин , кўп холларда қонунбузарлар қўлга тушганларидан сўнг содир этган қилмишларида бошқа бировларни айблайдилар ва бошқа сабаб кўрсатиб иложи борича ўзларини оқлайдилар тўғри ушбу холатлар юз берганида Ўзбекистон Республикаси Жиноят кодексининг 55 ва 56 моддаларида қўлланиладиган қонун нормалари қўрсатилган аммо нима бўлган тақдирда хам хамма инсон , биз бунда хозирги кунда иложи борича ёшлар билан кўпроқ ишлашимиз керак.

#### ХУЛОСА

Ҳозирги кунда Ўзбекистонда шахс ҳуқуқлари ва эркинликлари дахлсизлигини таъминлаш олиб борилаётган ислохотларнинг муҳим жихатларидан биридир. Ушбу жараёнда ички ишлар органлари бошқа давлат органлари ва ташкилотлар билан ўзаро ҳамкорлик янада ривожлантириши муҳим аҳамиятга эгадир. Ҳозирги кундаги бўлиб ўтаётган туб ўзгаришлар ички ишлар фаолиятини янада юксалишига олиб келмоқда. Ўзбекистон Республикасининг «Ички ишлар органлари тўғрисида»ги 2016 йил 16 сентябрь қонуни, Ўзбекистон Республикаси Президентининг 2017 йил 7 февралдаги «Ўзбекистон Республикасини янада ривожлантириш бўйича ҳаракатлар стратегияси тўғрисида»ги ПФ-4947-сонли Фармони, Ўзбекистон Республикаси Президентининг 2017 йил 14 мартдаги «Ҳуқуқбузарликлар профилактикаси ва жиноятчиликка қарши курашиш тизимини янада такомиллаштириш чора-тадбирлари тўғрисида»ги ПҚ-2833-сонли Қарори, Ўзбекистон Республикаси Президентининг 2017 йил 10 апрелдаги «Ички ишлар органларининг фаолияти самарадорлигини тубдан ошириш, жамоат тартибини, фуқаролар ҳуқуқлари, эркинликлари ва қонуний манфаатларини ишончли ҳимоя қилишни таъминлашда уларнинг масъулиятини кучайтириш чора-тадбирлари тўғрисида»ги ПФ-5005-сонли фармони, Ўзбекистон Республикаси Президентининг 2021 йил 26 мартдаги «Жамоат хавфсизлигини таъминлаш ва жиноятчиликка қарши курашиш соҳасида ички ишлар органлари фаолиятини сифат жиҳатидан янги босқичга кўтариш чора-тадбирлари тўғрисида»ги ПФ-6196-сон [Фармони](#) Ўзбекистон Республикаси Президентининг 2017 йил 12 апрелдаги «Ички ишлар органлари фаолиятини янада такомиллаштиришга доир ташкилий чора-тадбирлар тўғрисида»ги ПҚ-2883-сонли Қарори, Ўзбекстон Республикаси Президентининг 2017 йил 18 апрелдаги “Ички ишлар органларининг ҳуқуқбузарликлар профилактикаси бўлинмалари фаолиятини тубдан такомиллаштириш чора-тадбирлари тўғрисида”ги ПҚ-2896-сонли Қарор,

Ўзбекистон Республикаси Президентининг 2018 йил 15 февралдаги “Тошкент шаҳарда жамоат тартибни сақлаш, ҳуқуқбузарликлар профилактикаси ва жиноятчиликка қарши курашининг сифат жиҳатдан янги тизимни жорий этиш тўғрисида”ги ПҚ-3528-сонли Қарорлар асосида ички ишлар фаолияти янада ривожланиб бори. Ушбу ислохотлар замирида давлат органлари билан ҳамкорликдаги фаолиятда туб ўзгаришлар олиб борилди. Ушбу ўзгаришларни асосий мақсади жиноятчиликни олдини олишга қаратилган.

Хулоса қилиб айтганда ҳозирги кунда ички ишлар органлари ғайриижтимоий ҳуқ-атворга эга бўлган шахслар билан ишлашда нафақат ўзини ўзи боўқариш органи бўлмиш маҳалла билан бошқа орган ва ташкилотлар билан ҳам кенг қамровли ҳамкорликни амалга оширомоқда. Бу борада мисолни фуқаролар йиғини ҳузуридаги вояга етмаганлар, ёшлар ва спорт масалалари бўйича комиссия билан спорт соҳасида ҳамкорликда ишларини ҳамда меҳнат органлари билан олиб бораётган ҳамкорлигини мисол тарзида келтира оламиз. Профилактика инспекторлари ва маҳалла йиғини ташаббуси билан турли спорт тадбирлари уюштириш орқали ҳам соғлом муҳит ва уюлмаган ёшларни спортга жалб қилиш каби ҳаракатларни олиб бормоқда.

Ички ишлар органларининг ғайриижтимоий ҳуқ-атворга эга бўлган шахслар билан ишлаш фаолиятини ривожлантириш учун уларнинг маҳалла ўзини ўзи бошқариш органи билан ҳамкорлигини янада такомиллаштириш лозим. Бунга сабаб сир эмаски Ўзбекистонда фуқаролар билан ишлашда маҳалланинг рўли катта, юртимизда аҳолининг жуда катта қисми маҳаллаларда истиқомат қилишади. Ҳозирги кунда ички ишлар органларининг ғайриижтимоий ҳуқ-эга бўлган шахслар билан ишлаш фаолиятида қўйидаги *камчилик ва муаммолар* кузатилмоқда:

- ғайриижтимоий ҳуқ-атворга эга бўлган шахслар билан ишлашда уларга етарлича аҳамият берилмаётганлиги;
- ғайриижтимоий ҳуқ-атворга эга бўлган шахсларнинг иш билан таъминлаш соҳасида масаласида учраётган муаммолар ;
- ғайриижтимоий ҳуқ-атворга эга бўлган шахслар билан ишлашда ички ишлар органларининг бошқа давлат органлари ва ташкилотлари билан етарли даражада ҳамкорлиги йўлга қўйилмаганлиги;
- ички ишлар органларининг ғайриижтимоий ҳуқ-атворга эга бўлган шахслар билан ишлаш вазифалари норматив-ҳуқуқий ҳужжатларда етарли даражада ёритилмаганлиги;
- ғайриижтимоий ҳуқ-атворга эга бўлган шахслар билан ишлашда жойларда кўз бўямачаликка йўл қўйилаётганлиги, уларни текшируви фақат рўйхат кўришдан иборат бўлиб қолётганлиги натижасида уларни назорат қилиш тўлиқ тарзда ўз натижасини бермаётганлиги;
- ғайриижтимоий ҳуқ-атворга эга бўлган шахслар билан ишлашда профилактика инспекторлари керакли даражада зарур жиҳозлар билан

таъминланмаганлиги;

*Ушбу ҳолатлардан келиб чиқиб уларни ҳамкорликда муаммоларни ўрганиб чиқиб қўйдаги таклифларни бериб ўтиш керак:*

➤ ички ишлар органларининг ғайриижтимоий хулқ-эга бўлган шахслар билан ишлаш фаолиятини ривожлантириш учун профилактика инспекторлари иш хажмини тартибга солиш ҳамда ушбу тоифадаги шахслар билан ишлаши учун қонун билан белгилаб ҳафтанинг муаян кунини белгилаш ва ҳафтанинг ушбу кунда профилактика инспекторларини зиммасига бошқа вазифалар юкламаслик;

➤ ички ишлар органларининг ғайриижтимоий хулқ-эга бўлган шахслар билан ишлаш фаолиятини ривожлантириш учун профилактика инспекторлари ваколатларини кенгайтириш ҳамда айнан профилактика инспекторлари шахсан кўриб чиқиб қарор чиқарадиган ваколати доирасидаги моддаларни кўпайтириш;

➤ ички ишлар органларининг ғайриижтимоий хулқ-эга бўлган шахслар билан ишлаш фаолиятини ривожлантириш учун профилактика инспекторлари бошқа орган ва ташкилотларга киритадиган тақдимномаларини асоссиз мансабдор шахслар томонидан бажарилмаганлиги учун жавобгарликни миқдорини кучайтириш орқали таъсирини кучайтириш;

➤ ғайриижтимоий хулқ-эга бўлган ишсиз шахсларнинг иш билан таъминлаш ва бандлигини таъминлашга доир олиб борилаётган ишларни қайтаттан кўриб чиқиш ва камчиликларни бартараф этиш;

➤ профилактика инспекторлари ғайриижтимоий хулқ-эга бўлган шахслар билан ишлаш фаолиятига доир ортиқча қоғозбозликларга чек қўйиш ва электрон база яратиш орқали ушбу фаолиятни ривожлантириш.

### **Фойдаланилган адабиётлар рўйхати:**

1. [Мирзиёев Ш.М. Эркин ва фаровон, демократик Ўзбекистон давлатини биргаликда барпо этамиз. – Т., «Ўзбекистон», 2016. – 56 б.](#)

2. [Мирзиёев Ш.М. Қонун устуворлиги ва инсон манфаатларини таъминлаш – юрт тараққиёти ва халқ фаровонлигининг гарови.–Т,«Ўзбекистон»,2017.–48 б.](#)

3. [Мирзиёев Ш.М. Қонун устуворлиги – инсон мафаатларини таъминлашнинг муҳим омилидир. – Ҳалқ сўзи. – Т., 2017. 8 янв.](#)

4. Ўзбекистон Республикасининг “Кадрлар тайёрлаш Миллий дастури тўғрисида”ги 1997 йил 29 август қонуни // Ўзбекистон Республикаси Олий Мажлисининг ахборотномаси. –1997. –№ 11–12. –295 -м.

Ўзбекистон Республикасининг “Таълим тўғрисида”ги 1997 йил 29 август қонуни // Ўзбекистон Республикаси Олий Мажлисининг ахборотномаси. –1997. –№ 9. –225-м.

5. Ўзбекистон Республикасининг “Бола ҳуқуқларининг кафолатлари тўғрисида”ги 2008 йил 7 январь қонуни // Ўзбекистон Республикаси Олий Мажлиси палаталарининг ахборотномаси.–2008. – № 1.–1-м.

6. Ўзбекистон Республикасининг “Вояга етмаганлар ўртасида назоратсизлик ва ҳуқуқбузарликларнинг профилактикаси тўғрисида”ги 2010 йил 29 сентябрь қонун // Ўзбекистон Республикаси қонун ҳужжатлари тўплами.– 2010. –№ 39. –341-м.

7. Ўзбекистон Республикасининг «Давлат ҳокимияти ва бошқаруви органлари фаолиятининг очиқлиги тўғрисида»ги 2014 йил 5 май қонуни // Ўзбекистон Республикаси қонун ҳужжатлари тўплами. –Т.,2014. – № 19.–209-м.

8. Ўзбекистон Республикасининг «Ҳуқуқбузарликлар профилактикаси тўғрисида»ги 2014 йил 14 май қонуни // Ўзбекистон Республикаси қонун ҳужжатлари тўплами. – Т., 2014. – № 20. – 221-м.

9. Ўзбекистон Республикасининг «[Ички ишлар органлари тўғрисида](#)»ги 2016 йил 16 сентябрь қонуни // Ўзбекистон Республикаси қонун ҳужжатлари тўплами. – Т., 2016. – № 38. – 438-м.

10. Ўзбекистон Республикасининг «Ёшларга оид давлат сиёсати тўғрисида»ги 2016 йил 14 сентябрь қонуни // Ўзбекистон Республикаси қонун ҳужжатлари тўплами. –Т., 2016 й., 37-сон.

## **ЭКСТРЕМИЗМ БИЛАН БОҒЛИҚ ҲУҚУҚБУЗАРЛИКЛАРНИНГ ТУШУНЧАСИ, ТУРЛАРИ ВА УЛАРНИНГ БУГУНГИ КУНДАГИ ЖАМИЯТГА СОЛАЁТГАН ХАВФ- ХАТАРЛАРИ**

**Убайдуллаев Шерзод Музаффарович**

*ИИВ Академияси Ўқув саф қисми отряд командири, майор*

**Аннотация:** Ушбу мақола орқали сиз дунё миқёсида содир бўлаётган экстремизм билан боғлиқ бўлган жиноят ва ҳуқуқбузарликларнинг тушунчаси, турлари, юзага келиши, ривожланиши, тарқалиши, бугунги кунда юртимизга ва бошқа давлатларга солаётган хавф-хатарлари ҳамда олдини олиш йўллари ҳақида билиб олишингиз мумкин.

**Калит сўзлар:** экстремизм, экстремизм турлари, хавф-хатар, миссионерлик, экстремизмни молиялаштириш, диний экстремизм, экстремистик материал, ақидапарастлик, ёт ғоялар, фундаментализм, экстремистик ғоялар, радикализм.

## **ПОНЯТИЕ, ВИДЫ ПРЕСТУПЛЕНИЙ, СВЯЗАННЫХ С ЭКСТРЕМИЗМОМ, И ИХ ОПАСНОСТЬ ДЛЯ ОБЩЕСТВА СЕГОДНЯ**

**Аннотация:** Благодаря данной статье вы сможете узнать о понятии, видах, возникновении, развитии, распространении преступлений и правонарушений, связанных с экстремизмом, происходящих во всем мире, об опасностях, которые они представляют для нашей страны и других стран на сегодняшний день, и способах их предотвращения.

**Ключевые слова:** экстремизм, виды экстремизма, опасность, миссионерство, финансирование экстремизма, религиозный экстремизм, экстремистский материал, фанатизм, чуждые идеи, фундаментализм, экстремистские идеи, радикализм.

## **CONCEPT, TYPES OF CRIMES RELATED TO EXTREMISM AND THEIR DANGERS TO SOCIETY TODAY**

**Annotation:** Through this article, you can learn about the concept, types, occurrence, development, spread of crimes and offenses related to extremism that are happening around the world, the dangers they pose to our country and other countries today, and ways to prevent them.

**Key words:** extremism, types of extremism, danger, missionary work, financing of extremism, religious extremism, extremist material, fanaticism, foreign ideas, fundamentalism, extremist ideas, radicalism.

*Айни вақтда халқаро терроризм ва экстремизм хавфининг тобора ортиб бораётгани, дунёнинг айрим минтақаларида қуролли тўқнашувлар давом этаётгани, таҳликали вазият сақланиб қолаётгани Ўзбекистоннинг барқарор ривожланишига таҳдид солмасдан қолмайди, албатта. Буларнинг барчаси олдимизда пайдо бўлаётган таҳдид ва хатарларга муносиб зарба беришга доимо тайёр бўлишни талаб этади*<sup>79</sup>.

**Шавкат Мирзиёев**

Тинчлик буюк неъмат, инсон ҳаётининг бирламчи шарти ҳисобланади. Чунки, осуда ҳаёт, яратувчанлик ва фаровонлик, умуман, барча эзгу мақсадларнинг рўёби энг аввало шу неъматга боғлиқ. Шунинг учун ҳам қадимдан барча халқлар тинчликни асраш учун қаттиқ курашиб келган. Тинчлик ва инсоният хавфсизлигига қарши қаратилган экстремизм, одам савдоси, ноқонуний миграция каби жиноятлар ўзининг мудҳиш оқибатлари, давлат ва жамият манфаатларига зарар етказилиши билан ажралиб туради.

Дунёда таррақиёт ва хавфсизлика раҳна солаётган хавф–хатар ва таҳдидлар, аввало трансмиллий жиноятлар, экстремизм, терроризм ва ёт ғоялар таъсирининг тобора кучайиб бораётганлиги уларга барҳам бериш ва ўз вақтида олдини олиш бўйича замонавий ва самарали тизимни йўлга қўйишни тақозо этмоқда. Шунинг учун тинчлик ва инсоният хавфсизлигига қарши қаратилган жиноятлар орасида экстремизм ва терроризм ўз оғирлиги, давлат ва жамият манфаатларига зарар етказиши билан ажралиб туриб, давлатнинг конституциявий тузуми, инсон ва жамият хавфсизлигига зиён етказиши билан билан бирга одамларни қўрқитиш, ваҳимага солиш, жамиятда келажакка ишончсизлик ҳамда давлат бошқаруви тизимидан норозиликни ва унга ишончсизликни уйғотиш мақсадида содир этилади.

Экстремизм ва терроризмнинг нақадар хавfli эканлигини ва оғир оқибатларга олиб келиши ҳақида Ўзбекистон Республикасининг Президенти Ш.М.Мирзиёев БМТ Бош Ассамблеясининг 72–сессиясида «Дунёда экстремизм ва терроризм таҳдидлари айниқса, сўнгги йилларда кучайиб бораётгани уларга қарши асосан куч ишлатиш йўли билан курашиш усули ўзини оқламаётганидан далолат беради. Бу борада кўп ҳолларда таҳдидларни келтириб чиқараётган асосий сабаблар билан эмас, балки уларнинг оқибатларига қарши курашиш билангина чекланиб қолинмоқда. Халқаро терроризм ва экстремизмнинг илдинини бошқа омиллар билан бирга, жаҳолат ва мурасасизлик ташкил этади»<sup>80</sup> деб таъкидлагани бежиз эмас.

<sup>79</sup> Ўзбекистон Республикаси Қуролли Кучлари ташкил этилганининг 26-йиллиги ва ватан химоячилари куни муносабати билан байрам табриги. Халқ сўзи газетаси 2018 йил 13 январь №8.

<sup>80</sup> Ўзбекистон Республикаси Президенти Шавкат Мирзиёевнинг БМТ Бош Ассамблеясининг 72-сессиясидаги нутқидан, Нью-Йорк шаҳри, 2017 йил 19 сентябрь.

Ўзбекистон Республикаси Президенти Ш.М.Мирзиёев 2017 йил 15 июнь куни Тошкент шаҳрида «Ижтимоий барқарорликни таъминлаш, муқаддас динимизнинг софлигини асраш – давр талаби» мавзусида ўтказилган анжумандаги нутқида “Кейинги йилларда халқимиз ўртасида кенг тарқалган «Ўз уйингни ўзинг асра!» деган даъватга бугун “Ўз болангни ўзинг асра!” деб қўшимча киритиш вақти келди, деб ўйлайман. Адашган ёшларни тарбиялашимиз, керак бўлса, жазони ўташ жойларига ҳам бориб, улар билан гаплашишимиз лозим. Чин дилдан тавба қилиб, ота–онаси, оиласи бағрига, тўғри йўлга қайтишни ният қилиб одамларга амалий ёрдам беришга мен давлат раҳбари сифатида доим тайёрман”, – деб таъкидлаган эдилар.

Ёшлар маънавий дунёсига хос хусусиятларидан бири шундаки, айрим ёшлар аввалги авлоднинг маданий қадриятларини, идеалларини инкор этадилар. Бунинг натижасида баъзи ёшларнинг умуминсоний ва миллий–маънавий қадриятларга зид келадиган ўзига хос идеаллари, мусиқаси, кийиниш услуби, тили ва санъати пайдо бўлиши кузатилмоқда.

Ёшларнинг норасмий уюшмалари ва харақатлари стихияли, бошқариб турилмайдиган жараён сифатида вужудга келади. Бу юридик қонун йўли билан тақиқлаб ёки йўқ қилиб бўлмайдиган жараёндир. Агар уларга нисбатан қаттиқ чоралар кўрилса, жамият учун хавfli бўлган экстремистик, террористик, қўпоровчилик уюшмалари пайдо бўлишига олиб келиши мумкин. Шунинг учун ёшларнинг эҳтиёжлари, қизиқишларини ҳисобга олган ҳолда, уларнинг хатти–харақатларини, куч ва имкониятларини жамият учун фойдали бўлган йўналишга буриш бугунги кунда асосий вазифаларимиздан биридир<sup>81</sup>.

Ўзбекистон Республикаси Президенти Ш.М.Мирзиёев 2022 йилнинг 16-17 сентябрь кунлари Самарқанд шаҳрида ўтказилган ШХТ йиғилишида такидлаганидек: “Бундай мураккаб шароитда бир ҳақиқат аниқ: ҳеч бир мамлакат ёлғиз ҳолда ўшбу глобал хавф-хатарларни четлаб ўтиш ёки бартараф етишга қодир эмас. Бугун биз яшаётган, жараёнлар ўзаро чамбарчас боғланган дунёда хавfli муаммолар гирдобидан чиқишнинг яккаю ягона йўли – конструктив мулоқот ва ҳар бир тарафнинг манфаатларини ҳисобга олиш ва ҳурмат қилишга асосланган кўп томонлама ҳамкорлиқдир. Айнан инқироз ва бўҳтонлар даврида мамлакатлар, улар хоҳ катта, ўрта ёки кичик бўлсин, ўзларининг тор доирадаги манфаатларини устун қўймасдан, аксинча, асосий еътиборни глобал ҳамжиҳатликка қаратишлари лозим. Тинчлик, хавфсизлик ва барқарор тараққиётга хавф туғдираётган, ҳар қайси мамлакатга раҳна соладиган таҳдид ва хатарларга қарши умумий саъй-ҳаракат ва имкониятларни бирлаштириш ва сафарбар етиш барчамиз учун бирдек манфаатлидир. Самарали халқаро ҳамкорлик – бу дунёда барқарор, ишончли ва

---

<sup>81</sup> А.А.Юсупов, А.А.Каримов, И.И.Каримов, М.Д.Рахимов «Ёшларнинг экстремистик ғоялар таъсирига тушиб қолишининг олдини олиш» номли ўқув услубий қўлланма., Т-2019. Б-5.

фаровон тараққийётнинг энг муҳим омилидир. Айнан шундай ёндашув замонамизнинг долзарб муаммоларини баҳамжиҳат ҳал этиш, янги хавф-хатар ва ижтимоий ларзалардан ҳимояланиш учун энг аниқ, мақбул ва самарали йўл ҳисобланади»<sup>82</sup>.

### НАТИЖАЛАР ВА МУХОКАМАЛАР

Терроризм ва экстремизм, ақидапарастлик ва бошқа ёвуз оқимларнинг минтақамизга кириб келиши ва тарқалиши тинчлик ва осойишталикка, вояга етмаганлар ва ёшлар келажагига катта хавф солиши ҳақида доимий равишда фуқароларимизни огоҳ ва ҳушёрликка даъват қилиш, вояга етмаганлар ва ёшларнинг тафаккурида юксак ахлоқий, маънавий қадриятларни қарор топтириш ва мустахкамлаш орқали уларни маърифат йўли билан ёвуз кучларга қарши курашга сафарбар этиш ғоятда муҳимдир.

Диний экстремистик ташкилотларга муносабат, улар фаолиятини баҳолашда икки ёқлама стандартлардан воз кечиш, бундай тафаккур ва ёндашув тарзига барҳам бериш, айниқса, ўсиб келаётган авлод онгида хусусий манфаатлар ва мақсадлардан қатъий назар, инсоннинг эртанги кунини ва жамият истиқболи учун дахлдорлик туйғусини тарбиялаш ва бу борадаги ғоявий–тарбиявий ишларни тизимли ташкил этиш ҳаётий ва давр талаби эканлигини англаш таъкидлаб ўтишимиз ўринлидир.

Бугунги кун ёшлари учун Интернет турли ахборот ва маълумотларни олиш орқали уларни билим олиш имкониятларини кенгайтираётган бўлса, иккинчи томондан Интернет саҳифалари орқали дин ниқоби остида соҳта, диний экстремистик, террористик руҳдаги турли бузғунчи оқимлар ва миссионерлик фаолияти орқали турли мақсадларни кўзлаган янги диний ҳаракатлар учун асосий тарғибот–ташвиқот макони бўлиб қолмоқда.

Диний экстремизм ва фундаментализм даъватларига кўр–кўрона ишониши ва уларни рағбатлантириши эски замонни қумсовчи, дунёвий қадриятлар устувор бўлган ҳаётни қоралайдиган кимсалар дунёқарашидир<sup>83</sup>.

«Фундаментализм» — ута тор диний атама бўлиб, бу атама аслида христиан дини билин боглик холда Диний экстремизм келиб чиккан. Ислом фундаментализми соф ислом асосига кайтиш, исломни асл холида куллаш зарур ва факат ана шу йул билан ислом динини бидъатдан «тозалашга» эришиш мумкин деган нотугри карашларни тарғиб килади.

Ақидапарастлик (арабча ақида – ишонч, бирор нарсани иккинчиси боғлаш) муайян шароитда, бирон–бир ғоя ёки томоилга қатъий ишонч ва уни

---

<sup>82</sup> Ўзбекистон Республикаси Президенти Ш.М.Мирзиёев 2022 йилнинг 16-17 сентябрь кунлари Самарқанд шаҳрида ўтказилган ШХТ йиғилишида сўзлаган нутқидан

<sup>83</sup> *Холов А.Т.* «Вояга етмаган ва ёшларни террористик ва экстремистик ташкилотларга жалб қилиниўнинг олдини олиш чоралари» деб номланган маъюласи, // «Ёшларни террористик ва экстремистик ташкилотларга жалб қилинишининг олдини олиш: назария, амалиёт ва ўзбекистон тажрибаси» номли республика илмий-амалий конференцияси материаллари тўплами., Т-2018. Б 209-211



мутлақлаштириш асосида шакилланган қоида ва тартибларни ҳамда ҳамда уларни шароит, ҳолат, вазиятни ҳисобга олмаган ҳолда, кўр-кўрона қўллаш ва уринишни англатади. У муайян қонун ва қоидаларга таъсир доирасини сунъий равишда кегайтиришга уринишда ёрқин намоёни бўлади.

Маълумки, жамоат тартибини сақлаш, фуқаролар хавфсизлигини таъминлаш, аҳолининг ҳуқуқий маданияти ва онгини ошириш, шахснинг ҳаёти, соғлиғи, шаъни, қадр-қиммати ва мол мулкани турли тажовузлардан ҳимоя қилишда Ички ишлар органларининг ўрни муҳим аҳамиятга эгадир. Фуқароларнинг тинчлиги ва осойишталигини, уларнинг хавфсизлигини таъминлашда ички ишлар органларининг қўйи тизими ҳисобланган яъни, таянч пунктларида хизмат фаолиятини олиб борувчи профилактика инспекторларининг халққа яқинлиги ва улар доимий равишда одамлар орасида бўлиши ҳуқуқбузарликларнинг олдини олишда ўз самарасини бермоқда.

Экстремизм ва терроризмнинг билан боғлиқ ҳуқуқбузарликлар профилактикаси ва жиноятчиликка қарши курашиш соҳасида «Жаҳолатга қарши маърифат» эзгу ғояси асосида ҳар бир маҳалла кесимида диний-экстремистик хусусиятга эга бўлган ҳуқуқбузарликларни содир этиш сабаб ва шарт-шароитларини барвақт аниқлаш ва бартараф этишга, биринчи навбатда, экстремистик оқим мафкураси таъсири остига тушиб қолган шахсларни тузатишга алоҳида эътибор қаратиш каби устувор йўналишлари<sup>84</sup> ижросини таъминлашда профилактика инспекторларининг экстремизм билан боғлиқ ҳуқуқбузарликларнинг профилактикаси доирасида фаолиятини ташкил этилиши муҳим аҳамиятга эга. Давлат, унинг тегишли органлари жамиятда тинчлик ва барқарорликни таъминлаш учун, энг муҳими, инсоннинг муқаддас ҳуқуқи – яшаш ҳуқуқини жиноий тажовузлардан ҳимоя қилиш учун ташкил этилгани шубҳасиз<sup>85</sup>.

Диний экстремизм ижтимоий-ҳуқуқий жиҳатдан ҳозирги даврнинг энг хавфли ва мураккаб ҳодисаларидан биридир. Ушбу ижтимоий муаммони ҳал этиш учун биринчи галда экстремизмнинг нималигини, унинг мақсадини, моҳиятини, нима учун ва кимлар томонидан қандай восита сифатида намоён бўлишини аниқ билиш мақсадга мувофиқдир.

Таъкидлаш жоизки, турли мақсад кўзда тутилган ҳолда, давлат ва сиёсат арбобларига, ҳуқуқни муҳофаза қилувчи органларининг ҳужум уюштирилади, завод, фабрика, алоқа тармоқлари, транспорт воситаларини яксон қилиш ва шу каби хатти-ҳаракатлар ҳам амалга оширилишини кўриш мумкин. Ушбу хатти-ҳаракатлар замирида фуқароларда қўрқув ва даҳшатни юзага келтириш ётади ва бу уни содир

<sup>84</sup> Ўзбекистон Республикаси Президентининг 2018 йил 14 февралдаги “Тошкент шаҳрида жамоат тартибини сақлаш, ҳуқуқбузарликлар профилактикаси ва жиноятчиликка қарши курашишнинг сифат жиҳатидан янги тизимини жорий этиш тўғрисида”ги ПҚ-3528-сон қарор.

<sup>85</sup> Каримов И.А. Тинчлик ва хавфсизлигимиз ўз куч-қудратимизга, ҳамжиҳатлигимиз ва қатъий иродамизга боғлиқ. Т. 12. – Т., 2004. – Б. 169.

этишдан кўзланган асосий мақсад сифатида ҳам эътироф этилади. Бу эса экстремизм терроризмнинг ўзига хос хусусияти бўлиб, уни бошқа турдаги жиноятлардан фарқлашда муҳим аҳамият касб этади.

Экстремизм у ёки бу объектга жисмоний таъсир ўтказиш ва унга қарши курашаётган томонга руҳий ва маънавий таъсир этиш кабилар орқали ўз рақибини заифлаштириш усулидир. Шу билан бирга, гарчанд мақсад айнан моддий зарар етказишдан иборат бўлса ҳам (масалан, тижоратдаги рақибини йўқотиш мақсадида қилинса), жисмоний тазйиқ амалий жиҳатдан бўлмаслиги ҳам мумкин ва бунда ҳеч кимга зарар етказилмасдан, кичикроқ бир портлатиш ёки кам миқдорда зарар етказилади. Табиийки, бу ҳолатни юзага келтиришдан асосий мақсад руҳий агрессияни очикдан–очик намойиш этишдир.

Оммавий ахборот воситаларида эса “терроризм” тушунчаси кўп ҳолларда экстремизм, уюшган, тайёргарликдан ўтган ва яширин фаолият кўрсатаётган ҳамда оғир жиноятлар содир этган жиноятчилар туғрисида гап кетганида қўлланиши ҳам яхши маълум. Ҳозирги кунда ОАВда жаҳон миқёсидаги шу каби экстремистлар сифатида араб мамлакатларида, АҚШ ва Исроил ҳамда бир қатор Европа давлатларига қарши олиб борилаётган экстремистик ҳаракатларини амалга ошираётган экстремистлар кўрсатилади. Албатта, экстремизмни шу каби қиёсий маъноларда ҳам таърифлаш мумкин. Бинобарин, бундай таъриф Ўзбекистон Республикасининг Жиноят кодексига баён этилган таърифга мос келмаслигини унутмаслик зарур.

Дарҳақиқат, диний экстремизм ва терроризм бугунги кунда ўз хавфи жиҳатидан ҳалқаро миқёсдаги таҳдидлардан саналади. Афсуслар бўлсинки, айримлар мазкур эгизак тушунчаларни бир–биридан фарқли ва ўхшаш томонларини тўлиқ англаб етишмайди. Бу эса, ўз навбатида уларга қарши ишлаб чиқиладиган профилактик чора–тадбирларнинг пухта режалаштирилиши ва белгиланишига салбий таъсир кўрсатади.

Шуни таъкидлаб ўтиш керакки, қонунда терроризмдан фарқли ўлароқ айнан экстремизм жиноят сифатида эътироф этилмаган.

Савол туғилади, демак, экстремизм – жиноят эмас эканда?

Дарҳақиқат, Ўзбекистон Республикаси Жиноят Кодексининг 155–моддасида “терроризм” жиноят сифатида белгиланган бўлсада, “экстремизм” жиноят тариқасида баҳоланмаган. Негаки, “Экстремизм” лотин тилидан олинган бўлиб “кескин фикр ва чораларни ёқлаш, кескин чораларга тарафдорлик” маъносини англатади. Диний экстремизм – кенг маънони англатиб, экстремистлар барча динларда, масалан будизм, христианлик, исломдаги турли оқимларда ҳам учраб туради. Олимлар “экстремизм” иборасини сиёсий атама сифатида қарашади. Бу атаманинг сиёсат билан алоқадор жиҳатлари шундаки, норасмий экстремистик ташкилот раҳбарлари сиёсий масалалар юзасидан “кескин, қатъий чоралар кўриш йўли билан”, яъни куч ишлатиш, зўрлик билан давлатлардаги расмий ҳоқимиятни

Ўзгартиришни ўз олдига мақсад қилиб қўяди. Уларни норасмий дейилиши Ўзбекистон Республикаси Конституцияси, “Сиёсий партиялар”, “Нодавлат нотижорат ташкилотлари” ҳамда “Виждон эркинлиги ва диний ташкилотлар тўғрисида”ги қонун талабларига кўра Адлия вазирлигидан рўйхатдан ўтмасдан фаолият юритиши билан изоҳланади.

Шуни ҳам алоҳида таъкидлаб ўтиш керакки, диний экстремизм кескин чораларни қўллашга, баъзан зўравонлик ҳаракатларини содир этишга мойиллиги билан ҳам ажралиб туради. Ва айнан шу вазиятда экстремистларнинг террористик ҳаракатларни содир этишга эҳтиёжлари пайдо бўлади. Ва бу қуйидаги ҳаракатларда, яъни ҳалқаро муносабатларни мураккаблаштириш, давлатни суверенитетини, ҳудудий яхлитлигини бузиш, хавфсизлигига путур етказиш, уруш ва қуролли можаролар чиқариш, ижтимоий–сиёсий вазиятни беқарорлаштириш, аҳолини қўрқитиш мақсадида давлат органини, ҳалқаро ташкилотни, уларнинг мансабдор шахсларини, жисмоний ёки юридик шахсни бирон бир фаолиятни амалга оширишга ёки амалга оширишдан тийилишга мажбур қилиш учун зўрлик, куч ишлатиш, шахс ёки мол–мулкка хавф туғдирувчи бошқа қилмишлар ёхуд уларни амалга ошириш таҳдиди, шунингдек экстремистик ва террорчилик ташкилотининг мавжуд бўлишини, ишлаб туришини, молиялаштирилишин таъминлашга, экстремистик ва террорчилик ҳаракатларини тайёрлаш ва содир этишга, экстремистик ва террорчилик ташкилотларига ёхуд таррорчилик фаолиятига кўмаклашаётган ёки бундай фаолиятда иштирок этаётган шахсларга бевосита ёки билвосита ҳар қандай маблағ–воситалар ва ресурслар бериш ёки йиғишга, бошқа хизматлар кўрстаишга қаратилган фаолиятда ўз ифодасини топиши мумкин.

Этник ҳарактердаги терроризм диний экстремистик мазмундаги бузғунчи ғоялар билан қоришиб кетган. Кичик Осиёда Исроил ва Фаластин давлатлари ўртасидаги, Ҳиндистонда, Покистонда, Туркияда, Россияда, Буюк Британияда, Болқонда, Африка ва Лотин Америкасининг бир қатор мамлакатларида содир қилинаётган террорчилик ҳуружлар шулар жумласидандир.

Экстремизм ва терроризмнинг юзага келишини қуйидаги сабаблар билан ўзвий боғлаш мумкин:

1) ижтимоий, шу билан бирга, миллий ва диний муаммоларнинг ҳал этилмаганлиги, шунингдек бундай муаммоларнинг ҳам барчасини эмас, балки ушбу ижтимоий, миллий гуруҳлардаги ўзини ўзи баҳолаш, ўзини шу ўринга қўйиб кўриш, уларнинг ғоявийлиги, урф–одатлар, анъаналарда мавжуд қадриятларнинг ҳаётий аҳамиятини эътиборга олган ҳолда баҳолалиши лозим. Баъзида бу гуруҳлар ўзларининг алоҳидалиги ва ўзгармасликларини билдиришга ҳаракат қиладилар.

Тўғри, бундай гуруҳлар билан боғлиқ муаммоларни дарҳол ҳал этиш имконияти мавжуд эмас, зотан, бунинг оқибатида бошқа гуруҳ манфаатларига зиён етади (масалан, миллий ва ирқий низоларда);

2) уруш ва ҳарбий низоларда экстремистик ва террористик ҳаракатлари ҳарбий

ҳаракатларнинг бир қисми бўлиб қолади (масалан, чечен жангариларининг ўз ҳудудларидан ташқарида бўлган Россия шаҳарларига 1995–1996 йиллардаги ҳужумлари). Шу каби партизанлик ҳаракатлари ҳам терро–ризмга хос тарзда содир этилади ва бунда босиб олиш учун ҳаракатда бўлган ҳарбий қисмларнинг босиб олинган ердаги аҳоли ўртасида қўрқув уйғотиш мақсадида ўтказадиган ҳарбий ҳаракатлари кабилар;

3) ўзига хос ва ён ёки узоқ қўшниларидан юқори моддий таъминот ва маданиятга эгаллиги, ўзининг сиёсий, иқтисодий ва ҳарбий қудратини намойиш этиши ёки шу асосида ўз мақсадларига етиш учун бошқа мамлакатларга ёки гуруҳларга турли талаб қўйишга қодир давлатлар ёки гуруҳларнинг мавжудлиги. Ҳеч шубҳа йўқки, бу каби давлатларнинг тўқ ва бой яшаши баъзи давлатлар ёки ижтимоий гуруҳларнинг ғараз ва кўролмасликларини юзага келтиради ҳамда душман сифатида қабул қилинади ва бундай давлатларни енгиб бўлмасида, уларга қарши турли зарбалар бериб турилиши кузатилади. Бунда маънавий қарашлар эътиборга олинмайди ва бундай душман айнан шундай эътиборга лойиқ деб топилади;

4) махфий ёки ярим махфий жамиятлар, жумладан диний ва секстант ташкилотлар ва уларнинг мессианлик ўрнини тутиши ҳамда шу асосида «бирлик», «инсонни қутқариш учун тўғри таълимот» ёки умуман инсон ҳаётини яхшиламоқчи бўлган, шу билан бирга, умумий меҳрибонлик, адолат ва инсон руҳини абадий сақлаш каби йўналишда фаолият кўрсатилиши. Бундай уюшмалар ва уларнинг таълимотларини давлатлар ва жамоатчилик қабул қилмаса, бу ҳолда улар ўз мақсадларига етиш учун (сиёсий, ғоявий, диний, мистика, магия каби йўна–лишларда) ҳуқуқий жиҳатдан тазйиқ ўтказишга интиладилар;

5) зарур иқтисодий ва молиявий муаммоларнинг ҳал этилмаганлиги, шу жумладан булар билан боғлиқ қонунчилик асосларининг йўқлиги ҳамда мулкни тақсимлашдаги низолар, тижоратчилар, молия билан шуғулланувчилар ва шу каби барча ишбилармонларни ҳуқуқни муҳофаза қилиш органларининг муҳофаза қилмаслиги. Бу эса ўз навбатида ушбу қатламлар вакилларини қўрқувга солиш ва рақобатчиларни тугатиш каби йўналишлардаги террорчилик ҳаракатларини келтириб чиқаришга сабаб бўлди. Бунинг мисоли сифатида ҳозирги кунда Россияда юзага келган уюшган жиноятчилик ва уларнинг иқтисодий террорчиликни амалга оширишда бўладиган хизматларидан криминал тижорат тизимларининг фойдаланишларига йўл очилганлигини;

Ушбу санаб ўтилган сабаблар билан бир қаторда, экстремизм ва терроризмни юзага келтирувчи қуйидаги салбий омилларни ҳам санаб ўтиш лозим. Булар:

1) давлат ҳокимияти, унинг муассасалари ва турли тармоқларининг заифлиги, ҳуқуқни муҳофаза қилувчи давлат органларининг экстремистлар ва террорчиларни топиш ва зарарсизлантиришни таъминлашдаги маҳоратларининг камлиги, шу билан бир қаторда, тайёрланаётган террорчилик ҳаракатларини тайёрловчи шахсларни аниқлаш ва тутиш ҳамда улар қайта содир этиши мумкин бўлган қотилликлар ва бошқа салбий

иллатларнинг олдини олиш учун жиноятчиларни жазога тортиш кабиларнинг тўлиқ амалга оширилмаслиги.

Энг ёмони, бундай шахсларнинг айнан жазоланмай қолишидир. Тижорат соҳасидаги кўпгина террорчилик ҳаракатларининг очилмай қолиши ҳам ўта салбий ҳолат бўлиб ҳисобланишини эътиборга олиш лозим;

2) экстремистларнинг фаолиятларини қўллаб-қувватлаш, таъминлашни айрим гуруҳлар ва аҳолининг амалга ошириши. Бу каби ёрдам кўрсатилмаса, миллий ва диний йўналишлардаги экстремизмни олиб боришнинг ҳожати ҳам бўлмас эди. Агарда шундай қўллаб-қувватлашлар мавжуд экан, унда жиноятчиларни қатъий жазолаш тизими (ўлим жазоси ёки кучайтирилган қамоқ жазолари) шу каби экстремистлар ва террорчилар тарафдорларининг қаршилигига дуч келади ва янги экстремистик гуруҳларни тузиш ва мавжудлари сафининг кенгайишига олиб келади.

Демак, бундай вазиятларда ўзига хос сиёсий йўл тутишга тўғри келади. Яъни, ноанъанавий сиёсий қарорлар чиқариш, ўзаро муҳокама этиш ва шу каби ён босишларнинг амалга оширилишига тўғри келади, албатта, бунда экстремизм ва терроризмга бўлган ижобий муносабатларни сусайтириш ва ундан ажралишни юзага келтириш ҳам бир вақтда олиб борилиши лозим, баъзида йўлбошчиларнинг асл қиёфаларини очиб бериш ва уларнинг асосий шиорларининг салбий моҳиятини улар тазйиқ ўтказётган омма олдида очиб берилиши ҳам катта аҳамиятга эгадир;

3) ҳарбий ишларда касб маҳоратига эга бўлган ва ҳарбий хизматдан четлаштирилган ҳамда ўз ўрнини топа олмаган шахслар гуруҳининг мавжудлиги. Тўғри, бундай шахслар ўзларининг ерга урилганини кечира олмайдилар ва моддий муҳтож бўлганлари боис, экстремистлар ва террорчилар таъсирига тушиб қоладилар. Бундай ҳолатларни Германияда биринчи жаҳон урушидан кейин жуда кўп шахсларнинг нацистлар таъсирига тушиб қолишига олиб келганини, АҚШда Вьетнам урушидан сўнги ҳолат, советлар ҳукмронлик қилган ҳудудларда «афғонлар» ва армиядан захирага бўшатирилганлардан террорчилик фаолиятларида фойдаланиш кабиларни кўрсатиш мумкин.

### ХУЛОСА

Хулоса сифатида шуни айтиш жоизки, ҳар қандай давлатнинг тараққиёти ва унинг келажаги ўсиб келаётган авлоднинг таълим ва тарбия даржасига боғлиқдир. Бунга эришиш учун, аввало, жамият аъзолари, хусусан, вояга етмаган ва ёшларнинг сиёсий, ижтимоий, маънавий ва ҳуқуқий онги ва маданияти юқори бўлиши талаб этилади. Бу борада вояга етмаганлар ва ёшларни жиноятчилигининг олдини олиш, улар диний оқимнинг гирдоби ва тузоғига тушиб қолишини барвақт олдини олиш мақсада ички ишлар орган лари ҳамда давлат орган лари ва диний ташкилотлар билан ҳамкорликда вояга етмаганлар ва ёшларга диний билимларини ошириш мақсадида умумтаълим ва олий таълим даргоҳларида машғулотларни ташкил этиш бўйича чора тадбирларини белгилаш уларга диний ва дунёвий ҳар томонлама кучли билимларни бериш лозим. Бугунги кунда барча давлатлар учун ёшлар онгини

деструктив ғоялар таъсиридан асраш ва таъсирини минималлаштириш долзарблигича қолмоқда. Турли ҳил ғоялар ва унинг оқибатлари билан курашиш, ушбу ғояларнинг асл келиб чиқиши сабабларини ўрганмаслик уларнинг ортиб боришига сабаб бўлмоқда. Ёшлар онгида турли ҳил деструктив ғоялар таъсирини минималлаштириш соҳасида қилинаётган ишлардаги камчиликларни бартараф этиш келгусида Ўзбекистоннинг ёшлар бўйича амалга ошираётган сиёсатини самарали ташкил этишга асос бўлади.

Шу билан бирга, бу йўналишдаги муаммолар ушбу ушбу қўлланмада келтириб ўтилган фикрлар орқали тўлиқ ҳал этилади деган фикрдан йироқмиз. Хулоса қилиб айтиш мумкинки, экстремизм ва терроризмни олдини олиш чоралари тизимини ислоҳ қилиш ташкилий, ҳуқуқий жиҳатда таъминлашнинг келгусидаги устувор йўналишлари мазкур тадқиқотда кўрсатиб ўтилган масалалар билан чекланиб қолмайди. Зеро, тартибга солиш объектининг табиати ўзгариб, янгиликлар билан бойиб борар экан, қонун ҳужжатлари ҳам шунга мос равишда такомиллашиб бориши лозим.

Агарда ҳар бир шахс ўз ватанининг тинчлиги ва ҳавфсизлигини таъминласа, терроризм, экстремизм ва зўравонликнинг бошқа кўринишларига қарши курашиш борасида қушни давлатлар билан ҳамкорликнинг тўлиқ механизми яратилса, ушбу турдаги жиноятларнинг барвақт профилактикаси амалга оширилса, минтақамизда тинчлик деган неъмат абадий бўлади.

### **ҲОЙДАЛАНИЛГАН АДАБИЁТЛАР РЎЙХАТИ**

1. Ўзбекистон Республикаси Президенти Шавкат Мирзиёевнинг БМТ Бош Ассамблеясининг 72-сессиясидаги нутқидан, Нью-Йорк шаҳри, 2017 йил 19 сентябрь.

2. Ўзбекистон Республикаси Президенти Ш.М.Мирзиёев 2022 йилнинг 16-17 сентябрь кунлари Самарқанд шаҳрида ўтказилган ШХТ йиғилишида сўзлаган нутқидан.

3. Каримов И.А. Тинчлик ва ҳавфсизлигимиз ўз куч-қудратимизга, ҳамжиҳатлигимиз ва қатъий иродамизга боғлиқ. Т. 12. – Т., 2004. – Б. 169.

4. «Криминология». Умумий қисм: Дарслик / И.Исмаилов, Қ.Р. Абдурасулова, И.Ю. Фазилов; Масъул муҳаррир Ш.Т. Икрамов. –Т.: Ўзбекистон Республикаси ИИВ Академияси, 2015. – 272 б.

5. «Криминология». Махсус қисм: Дарслик / И.Исмаилов, Қ.Р. Абдурасулова ва бошқ. –Т.: Ўзбекистон Республикаси ИИВ Академияси, 2015. – 744 б.

6. Зарипов З., Исмаилов И. «Криминология». Умумий қисм: Дарслик. – Т., 1996. – 230 б.

7. Ўзбекистон Республикаси Президентининг 2018 йил 14 февралдаги “Тошкент шаҳрида жамоат тартибини сақлаш, ҳуқуқбузарликлар профилактикаси ва

жиноятчиликка қарши курашишнинг сифат жиҳатидан янги тизимини жорий этиш тўғрисида”ги ПҚ-3528-сон қарор.

## KIBERMAKONDA SHAXSIY DAXLSIZLIK HUQUQI

Ismoilov Mavludbek Muqimjon o'g'li

*Toshkent davlat yuridik universiteti*

*“Xalqaro huquq va qiyosiy huquqshunoslik” fakulteti 3-kurs talabasi*

**Annotatsiya:** *Mazkur maqolada kibermakonda shaxsga doir bo'lgan ma'lumotlarning daxlsizligi hamda shaxs daxlsizligi, ushbu huquq buzilishi oqibatida vujudga kelishi mumkin bo'lgan oqibatlar va unga nisbatan qo'llanadigan javobgarlik masalasi izchil tahlil qilingan. Ushbu maqolaning dolzarbligi butun dunyoda axborot texnologiyasi rivojlanishi va globallashuvi bilan vujudga kelgan axborot xavfsizligi kuchayishi bilan bog'liqdir. Ushbu ma'lumotlarni aniqligini oshirish maqsadida turli xil statistikalar va qonun hujjatlaridan keng foydalanildi. Mavzu doirasida xorijiy va milliy olimlarning fikrlaridan, ilmiy ishlaridan, qilgan tadqiqot natijalaridan, gazeta va jurnallardan, xorij mamlakatlari qonun hujjatlaridan maqsadli havolalar berildi. Shuningdek jadvallar bilan kreativ yondashish maqola mazmun mohiyatini yanada teranroq ochib berishga yordam bergan. Shaxsga doir ma'lumotlar xavfsizligi qay darajada muhimligi va ularning daxlsizligini ta'minlash orqali avvalo shaxsni va uning xavfsizligini ta'minlash mumkinligi haqida mavzu doirasida yoritildi.*

**Kalit so'zlar:** *shaxsga doir ma'lumot, shaxs daxlsizligi, Kibermakon, kiberhujum, axborot, axborot xavfsizligi, Qonun*

Ikkinchi jahon urushi yakunlangandan so'ng yuzaga kelgan texnologiyalar inqilobi natijasida kompyuterlar keyinchalik, internet asri boshlandi. Texnologiyaning tez sur'atlar bilan o'sishi natijasida ma'lum bir huquqiy masala va muammolarni keltirib chiqardi. Ulardan biri shaxsga doir ma'lumotlarning daxlsizligi hisoblanadi. Hozirgi internet hamda axborot almashinuvi o'sayotgan davrda har bir inson ma'lum bir ijtimoiy tarmoqdan kundalik hayotida foydalanmoqda. Ijtimoiy tarmoqlar insonlar uchun ma'lumot almashish uchun qulay bo'lishiga qaramay, foydalanuvchilarning shaxsga doir ma'lumotlari saqlanadigan ulkan bazaga aylanib qolmoqda. Bunday vaziyatda shaxs ma'lumotlari orqali unga tahdid qilinishi yoki undan o'z maqsadi yo'lida foydalanilishi mumkin. Ushbu holatlarda shaxsga doir ma'lumotlar daxlsizligi muhim hisoblanadi.

2021-yil holatiga ko'ra, internet foydalanuvchilarining butun dunyo bo'ylab yosh guruhlari bo'yicha taqsimlanishi ko'radigan bo'lsak, Dunyo aholisini 22,8 %i 18-24 yosh, 33,8 % i 25-34yoshdagi, 18,6 %i 35-44 yosh atrofidagi, 11,9% 45-54 yosh vaillari, 7,3 % esa 55-64 yoshdagi hamda atigi 5,5 %i 65 yoshdan oshgan insonlarga to'g'ri kelmoqda [1]. Ushbu ko'rsatkichdan ko'rishimiz ham mumkinki, deyarli dunyoning 50 foizidan ortiq insonlar 34 yoshgacha bo'lgan shaxslar hisoblanadi. Bu internetda ularning shaxsiy ma'lumotlari daxlsizligi muammosini vujudga keltirib hozirgi Kiberzamonda shaxs daxlsizligi huquqini dolzarbligini oshiradi.



Kiberxavfsizlik bo'yicha global reytinglarda hozirgi kun sarhisobiga ko'ra O'zbekiston Milliy kiberxavfsizlik indeksi (National Cyber Security Index) da 88-o'rinda, Global kiberxavfsizlik indeksi (Global Cybersecurity Index) da 70-o'rinda, AKT rivojlanganlik indeksi (ICT Development Index) da 95-o'rinni egallab kelmoqda [2]. Yuqorida sanab o'tilgan amaliyotlar barchasi milliy xavfsizlikni ta'minlashdan iborat. Chunki, mamlakatning iqtisodiy, ijtimoiy, ma'daniy rivojlanishining statistik ko'rsatkichlarining haqqoniyliigi, ishonchliligi va konfedentsialligini ta'minlash bugungi kundagi dolzarb muammolardan biri hisoblanadi.

Shaxsga doir ma'lumotlar daxlsizligiga to'xtaladigan bo'lsak, bu eng avvalo, shaxl daxlsizligi huquqlaridan biri hisoblanadi. Shaxs daxlsizligi deganda har bir fuqaroning tug'ilganidan boshlab tan olinadigan uzviy huquqi tushuniladi [3]. Shaxsga doir ma'lumotlar daxlsizligi – insonning asosiy konstitusiyaviy huquqlaridan biri hisoblanib, shaxsning roziligisiz uning shaxsiy hayoti to'g'risida axborot to'plash, saqlash, foydalanish va tarqatish taqiqlanadi. Ba'zida shaxsning o'zi to'g'risidagi ro'yhatga olingan ma'lumotlar bilan tanishib chiqish, ulardan foydalanish, noaniqliklari bo'lsa, tuzatishlar kiritish tarzidagi qo'shimcha vakolatlarni belgilaydi. Yozishmalar va boshqa axborot almashish siri ham alohida konstitusiyaviy huquqni tashkil qilib, shaxsiy hayot daxlsiligi kafolatlaridan biri hisoblanadi [4].

Shaxsiy ma'lumotlarni daxlsizligi ta'minlashdan avval buning uchun aynan qanday ma'lumotlar shaxsiy ma'lumotlar toifasiga kirishini aniqlab olishimiz kerak. Bu bo'yicha **M. Ismoilov** tomonidan olib borilgan tadqiqotlar natijasida shaxsiy ma'lumotlarga aynan qanday ma'lumotlar kirishini ko'rsatib o'tgan [5].

O'zbek olimlaridan ushbu mavzuyimiz yuzasidan olib borgan tadqiqot hamda ilmiy izlanishlariga to'xtaladigan bo'lsak, **S. Gulyamov** hamda **I. Rustambekov**larning yozishicha, Kiber-huquqning huquqiy tartibga solish predmetiga kibermakonda yuzaga keladigan va turli huquq sohalarining normalari bilan tartibga solinadigan ijtimoiy munosabatlar majmui yoki yigindisi kirishini hamda buning natijasida vujudga keladigan ijtimoiy munosabatlarni tartibga solish kerakligini [6], **I. Rasulov**ning fikricha, Ma'lumotlarni samarali shifrlash va uni ochish kibermakonda ma'lumotlarning xavfsizligini ta'minlashning kaliti ekanligini hamda bu bo'yicha RSA algoritmidan foydalanish kerakligini [7], **D.N. Qosimov** internet tarmog'idan kiberhujum maqsadida foydalanish natijasida nafaqat insonning shaxsiy ma'lumotlari xavfsizligi balki, shaxsning mafkurasini, dunyoqarashini o'zgartirib yuboruvchi turli xil hujumlarni yoshlarga ta'sirini [8], **A.K. Rasulev** va **G.A. Sadullayev**lar kiber jinoyatlarga qarshi kurashish masalalarini tahlil qilgan holda, xalqaro hamda milliy qonunchiliklarni o'rganib axborot xavfsizligini ta'minlash muhimligini [9] ta'kidlab o'tishgan.

**H.P. Hasanov** va **O.P. Ahmedovalarning** yozishicha hozirgi kunda axborot xavfsizligini ta'minlashga qaratilgan vositalarning aksariyati xorij davlatlaridan sotib olingani bois, axborot xavfsizligini ta'minlovchi vositalarni mamlakatimizda ishlab chiqarishni yo'lga qo'yish, yangi texnologiyalar yaratishimiz kerakligini aytib o'tgan [10]. Ushbu fikrlarda

nazarda tutilgan masalalar O'zbekiston Respublikasi Prezidentining 2007-yil 3-apreldagi "O'zbekiston Respublikasida axborot kriptografik muhofazasini tashkil etish chora tadbirlari to'g'risida" [11] gi PQ-614-sonli Qarorda belgilab qo'yilgan.

Ushbu olimlar asosan axborot xavfsizlik masalalariga to'xtalgan bo'lib, shaxsga doir ma'lumotlar daxlsizligiga to'xtalib o'tilmagan. Axborot xavfsizligi masalalarini keng yoritilgan bo'lishiga qaramay, ushbu masalalar keng qamrovda bo'lib, aynan shaxsning shaxsga doir ma'lumotlari himoyasi yoritilmagan.

Xorij olimlarining ushbu masaladagi fikrlariga to'xtaladigan bo'lsak, axborot xavfsizligini himoya qilishda xorijiy tajribani o'rgangan olimlardan biri **M.A.Yefremova** va **P.V.Agapov** qator davlatlarning shaxsga doir ma'lumotlar daxlsizligiga oid qonunchilik tizimini [12], **Chestermann**ing maxfiylikni himoya qilish harakatlari har doim yangi tahdidlar va texnologiyalarga javob berishga majbur bo'lganligini [13], **A. Bradley, Areheart, L.Jessisa Roberts**lar Genetic Information Nondiscrimination Act (GINA) va xodimlarning shaxsga doir ma'lumotlari ish beruvchilar tomonidan buzilishi yoki himoya qilinishiga oid [14], **Ye.I.Juk** axborot xavfsizligining konseptual jihatlari, jumladan axborot xavfsizligini tizimlarining dasturlashtirilgan va apparatlashtirilgan vositalariga doir izlanishlar olib borib, axborotni hozirgi zamondagi eng qimmatbaho obyektligini [15], **N.Kshetri** ma'lumotlar potensial qiymatga ega, ulardan qo'shimcha daromad olmoqchi bo'lganlar foydalanish mumkinligini [16] **Paul Bernal** Digital texnologiyalarining nafaqat inson shaxsiy hayotiga, balki so'z erkinligi va yig'ilishlar erkinligidan tortib, kamsitishdan himoyalanihgacha bo'lgan boshqa inson huquqlariga ta'siri bo'yicha katta qizig'ish uyg'otganligini [17] ta'kidlab o'tgan.

Shaxsga doir ma'lumotlar daxlsizligi bir qator normativ-huquqiy hujjatlar orqali himoya qilinadi. Shu jumladan, "Inson huquqlari umumjahon deklaratsiyasi"ning 3-moddasida shaxsiy daxlsizlik huquqi, 12-moddasida belgilangan shaxs nomusi va sha'ni daxlsizligi [18], shuningdek, "Fuqarolik va siyosiy huquqlar to'g'risida"gi xalqaro Pakt (1966-yil 19-dekabr) ning 17-moddasi 1-qismida "Hech kimning shaxsiy va oilaviy hayotiga o'zboshimchalik yoki noqonuniy tarzda aralashish, uning uy-joyi daxlsizligiga yoki yozishmalari sirlari daxlsizligiga o'zboshimchalik yoki noqonuniy tarzda tajovuz qilish va uning or-nomusi va sha'niga tajovuz qilishi mumkin emas" [19].

Ommaviy kuzatuv va millionlab odamlarning ma'lumotlarini saqlash va qayta ishlash texnologiyalari 1950-yilda ishlab chiqilgan Inson huquqlari va asosiy erkinliklarini himoya qilish to'g'risidagi konventsianing 8-moddasida kafolatlangan shaxsiy daxlsizlik huquqiga jiddiy tahdid soladi (EHM, Konventsiya) [20]

2018 yil 25 maydan barcha Yevropa ittifoqiga a'zo davlatlar uchun kuchga kirgan Ma'lumotlarni himoya qilishning umumiy qoidalari (General Data Protection Regulation (bundan keyin matnda GDPR)) [21], Telekommunikatsiya sohasida shaxsiy ma'lumotlarni qayta ishlash va maxfiylikni himoya qilish bo'yicha Yevropa Parlamenti va Kengashning 1997 yil 15 dekabrda 97/66/EC direktivasi [22], Yevropa Ittifoqining asosiy huquqlari xartiyasining 8-moddasi [23], Yevropa Kengashi 2001-yilda kiberjinoyatchilikka qarshi

konventsiyani (Budapesht konventsiyasi) [24], u 108-konventsiya bilan bir qatorda kibermakondagi davlatlarning faoliyatini tartibga soladi. Evropa Kengashi 2001 yilda kibernetika qarshi konventsiyani (Budapesht konventsiyasi) qabul qildi, u 108-konventsiya bilan bir qatorda kibermakondagi davlatlarning faoliyatini tartibga soladi.

Shuni ta'kidlash kerakki, 108-sonli konventsiya va Budapesht konventsiyasi mintaqaviy Evropa hujjatlari sifatida qabul qilingan, ammo oxir-oqibat universal bo'lmada, xalqaro maqomga ega bo'lgan, chunki ular Evropadan bo'lmagan davlatlarga qo'shilish imkonini beradi. Budapesht konventsiyasini 56 davlat, shu jumladan uni imzolagan Evropa Ittifoqiga a'zo bo'lmagan davlatlar (AQSh, Kanada, Japan va Janubiy Afrika) ratifikatsiya qilgan [25]. Xuddi shunday, 108-sonli Konventsiya [26] ham o'z ko'lamini kengaytirdi, unga Yevropa Kengashiga a'zo 47 davlatdan tashqari Mavrikiy, Senegal, Tunis va Urugvay ham qo'shildi.

So'nggi yillarda O'zbekiston Respublikasida Axborot xavfsizligi yo'nalishini rivojlantirishga katta ahamiyat berilmoqda. Buning yaqqol misoli sifatida quyidagi normativ-huquqiy hujatlarni ko'rishimiz mumkin. Eng avvalo, O'zbekiston Respublikasi Konstitusiyasi [27], O'zbekiston Respublikasining 2022-yil 15-apreldagi O'zbekiston Respublikasining "Kiberxavfsizlik to'g'risida" gi O'RQ-764-sonli Qonuni. [28], Shaxs daxlsizlik huquqini buzganlik uchun Ma'muriy javobgarlik to'g'risidagi kodeksning 46<sup>1</sup>-moddasiga [29] binoan javobgarlikka tortilishi, Agar ma'muriy jazo qo'llanilgandan keyin yana sodir etilgan hollarda, Jinoyat kodeksining 141<sup>1</sup> -moddasiga [30] asosan javobgarlikka tortiladi.

Yuqoridagi qonunlarda shaxsga doir ma'lumotlar daxlsizligini ta'minlashga xizmat qiladigan normalar keltirilgan bo'lsada aynan qanday ma'lumotlar shaxsga doir ma'lumotlar ekanligi ko'rsatilmagan.

Bundan tashqari, Kiberxavfsizlik bo'yicha davlatlarning ichki qonunchiligida mustahkamlashi kerak bo'lmoqda. Kiberjinoyat rivojlanishning barcha darajasidagi mamlakatlarni tashvishga solmoqda va xaridorlarga ham, sotuvchilarga ham ta'sir qiladi. 156 ta davlat (80 foiz) kibernetika qonunchiligini qabul qilgan bo'lsa-da, bu ko'rsatkich mintaqaga qarab farq qiladi: eng ko'p darajasi Yevropada (91 foiz), Afrikada esa eng past (72 foiz).ni tashkil qilmoqda. Dunyoning 80% davlati buni qonun bilan mustahkamlagan bo'lsa, 5 % davrlarda bu bo'yicha qonun loyihalari ishlab chiqilmoqda. 13% davlatlarda esa bunday jiddiy muammo uchun haligacha qonun ishlab chiqilmagan [31].

Qiyosiy yuridik tadqiqotlar shuni ko'rsatadiki, xorijiy davlatlarning huquq tizimida kibernetika qarshi qoidalar ularning Jinoyat Kodeksi yoki shu kabi Kodekslar bilan bo'lsa ba'zilar qonun bilan himoyalangan. Lekin, shunday bo'lsa-da bunday jiddiy muammoni hal etish uchun tizimli yondashuvning yo'qligi bilan tavsiflanadi. Biroq, ba'zi mamlakatlarda ma'lumotlar qonun bilan himoyalangan. Buni quyidagi jadvalda ko'rishimiz mumkin.

#### Jadval №1

<b><i>Davlatlar</i></b>	<b><i>Ma'lumotlar daxlsizligiga oid normalar</i></b>
<b><i>Koreya</i></b>	2016-yil 22-martdagi Axborot va aloqa tarmoqidan foydalanish va axborotni himoya qilishni tarqashtirish to'g'risidagi 14080-son Qonuni [32], Axborot va kommunikatsiya infratuzilmasini himoya qilish to'g'risidagi qonun [33]
<b><i>Germaniya</i></b>	1986-yilda qabul qilinib, 2015-yilda tahrir qilingan 202-band [34], Tarmoqni qo'llash to'g'risidagi qonun [35]
<b><i>Yaponiya</i></b>	2013-yilda qayta tahrirlangan “Kompyuterga ruxsatsiz kirishni taqiqlash to'g'risidagi” 28-sonli Qonuni [36], 1907-yildagi 45-sonli Qonun bilan qabul qilingan Jinoyat kodeksida [37]
<b><i>Qatar</i></b>	2006-yilda qabul qilinga hamda 2017-yilda qayta tahrirlangan “Telekommunikatsiyalar qonuni” (34-son) [38] 2004-yildagi Jinoyat kodeksida [39], “Kiberjinoyatlarning oldini olish to'g'risida”gi qonun (2014 yil 14-son Qonuni) [40]
<b><i>Rossiya Federativ Respublikasi</i></b>	2017-yil 26-iyuldagi “Rossiya Federatsiyasining muhim axborot infratuzilmasi xavfsizligi to'g'risida” 187-FZ-sonli Federal Qonuni [41], Rossiya Federatsiyasi Jinoyat kodeksi (2021-yil 1-iyuldagi so'nggi o'zgartirishlar bilan) ning 28-bobida Kompyuter axboroti sohasidagi jinoyatlarga bag'ishlangan, [42] va Rossiya Federatsiyasi Hukumatining 2009-yil 16-martdagi 228-sonli “Aloqa, axborot texnologiyalari va ommaviy axborot vositalarini nazorat qilish federal xizmati to'g'risidagi” Nizomi qabul qilingan [43].
<b><i>Amerika Qo'shma Shtatlar</i></b>	Jinoyat va jinoyat protsessual kodeksini 18-sarlavhasi [44], 1986-yilgi Kompyuterda firibgarlik va suiiste'mollik qonuni [45]
<b><i>Buyuk Britaniya va Shimoliy Irlandiya birlashgan qirolligi</i></b>	1990 yildagi qayta tahrirlangan “Kompyuterni noto'g'ri ishlatish to'g'risidagi qonun” [46]

Solishtirma tahlillar shuni ko'rsatdiki, ko'plab xorijiy davlatlarning milliy qonunchiligida kiberjinoyatchilik hamda axborot xavfsizligini jinoiy-huquqiy himoyalashga

tizimli yondashuv mavjud emas. Ammo, ba'zi davlatlarning qonunchiligida, qonun bilan himoya qilinadigan axborotlar ma'lum bir tur sifatida belgilab qo'yilgan. Ba'zi bir davlatlarda kiberhujumlar hamda internetdan to'g'ri maqsadlarda foydalanish undagi ma'lumotlarning daxlsizligi ichki Jinoyat kodeksida hamda boshqa bu bo'yicha alohida qonunlar bilan tartibga solingan.

Yuqoridagi holatlarni o'rganib chiqqan holda xulosa qiladigan bo'lsak, kibermakonda shaxs daxlsizligi huquqini keng qamrovda o'rgangan holda, Shaxs daxlsizligi insonning asosiy huquqlaridan biriligi, shaxsning ruxsatisiz uning shaxsiy ma'lumotlarini o'g'rilash, buzish yoki o'zgartirish orqali uning huquqlarini poymol qilish holatlari hozirgi kunda ko'p uchramoqdaligi aniqlandi. Ushbu masalalar maqola davomida keng qamrovda o'rganib chiqilib, shaxs daxlsizligiga oid mualliflar jamoasi shakllantirildi. Hozirgi internet rivojlarga zamonda shaxs daxlsizligini ta'minlash uchun milliy va xorij mamlakatlari qonunchiligi o'rganib chiqildi. Ushbu izlanishlar davomida barcha davlatlarda ham kiberjinoyatchilik hamda internetdagi firibgarliklarni oldini oluvchi normalar yagona qonunchiliklarida berilmaganligi aniqlandi.

#### REFERENCE:

1. The official website: Statista, Distribution of internet users worldwide as of 2021, by age group // Available at: <https://www.statista.com/statistics/272365/age-distribution-of-internet-users-worldwide/> [Accessed on: 10.11.2022]
2. The official website: NSCI ( National cyber security index) // Available at: <https://ncsi.ega.ee/country/uz/> [Accessed on: 10.11.2022]
3. O'zbekiston milliy ensiklopediyasi Sh harfi – T.: – 2000-2005. – B.65.
4. R.A. Muhitdinov, O'zbekiston yuridik ensiklopediyasi "Adolat", –Toshkent: – 2009. – B. 528
5. Ismoilov M.M. Shaxsga doir ma'lumotlar daxlsizligi tushunchasining nazariy-huquqiy tahlili Science and innovation, vol. 1, no. C3, 2022, pp. 62-71 // Available at: <https://cyberleninka.ru/article/n/shahsga-doir-malumotlar-dahlsizligi-tushunchasining-nazariy-u-u-iy-ta-lili> [Accessed on: 11.11.2022]
6. Гулямов С. «Кибер-хуқуқ»-янги комплекс хуқуқ соҳаси сифатида //Гулямов Саид Саидахарарович. – 2020. – №. 1.
7. Rasulov I.J., Axborot xavfsizligi va uning tashkil etuvchilari. RSA algoritmi //Science and innovation. – 2022. – T. 1. – №. 1. – C. 181-184.Available at: <https://cyberleninka.ru/article/n/axborot-xavfsizligi-va-uning-tashkiletuvchilari-rsa-algoritmi> [Accessed on: 09.11.2022]
8. Kosimov D.N. KIBERMAKONDA AXBOROT ISTEMOLI MADANIYATI //E Conference Zone. –2022. –C.118-120. Available at: <http://www.econferencezone.org/index.php/ecz/article/view/1333/1213> [Accessed on: 09.11.2022]

9. Rasulev A.K., Sadullayev G.A. Kiber jinoyatchilik va axborot xavfsizligi: kadrlar tayyorlash va qayta tayyorlash masalalari, O'zbekiston Respublikasi IIV Akademiyasining axborotnomasi. — 2021. — № 1 (48) Available at: <https://akadmvd.uz/oz/nauchniy?year=2021> [Accessed on:09.11.2022]
10. Hasanov H.P., Ahmedova O.P., "Axborot xavfsizligini ta'minlashning kriptografik vositalari" // – T.: Jamiyat va boshqaruv, – 2015. 2-son. – B. 46.
11. "O'zbekiston Respublikasida axborotni kriptografik muhofaza qilishni tashkil etish chora-tadbirlari to'g'risida" gi PQ-614-sonli qarori. Qonun hujjatlari ma'lumotlari milliy bazasi, 19.11.2018-y., 06/20/5578/0984-son.
12. Efremova M.A., Agapov P.V. Crimes against Information Security: International Legal Aspects of Fighting and Experience of Some States, "Journal of Internet Banking and Commerce", April 2016, vol. 21, no. S3
13. Chesterman S., After Privacy: The Rise of Facebook, the Fall of Wikileaks, and Singapore's Personal Data Protection Act 2012 SSRN Electronic Journal // Available at: [https://www.researchgate.net/publication/256060245\\_After\\_Privacy\\_The\\_Rise\\_of\\_Facebook\\_the\\_Fall\\_of\\_Wikileaks\\_and\\_Singapore's\\_Personal\\_Data\\_Protection\\_Act\\_2012](https://www.researchgate.net/publication/256060245_After_Privacy_The_Rise_of_Facebook_the_Fall_of_Wikileaks_and_Singapore's_Personal_Data_Protection_Act_2012) [Accessed on: 09.11.2022]
14. Bradley A. Areheart, Jessica L. Roberts, GINA, Big Data, and the Future of Employee Privacy, The Yale Law Journal. – 2019. – B. 710-783
15. Жук Е.И. Концептуальные основы информационной безопасности // Машиностроение и компьютерные технологии. №04.– 2010. – Б.35
16. Nir Kshetri, Big data's impact on privacy, security and consumer welfare, Telecommunications Policy 38(11), November 2014
17. P.Bernal, Data gathering, surveillance and human rights: recasting the debate, Journal of Cyber Policy 1(2):1-22 // Available at: [https://www.researchgate.net/publication/308274013\\_Data\\_gathering\\_surveillance\\_and\\_human\\_rights\\_recasting\\_the\\_debate](https://www.researchgate.net/publication/308274013_Data_gathering_surveillance_and_human_rights_recasting_the_debate) [Accessed on: 10.11.2022]
18. The official website: United Nations Organization, Universal Declaration of Human Rights (Birlashgan millatlar tashkiloti, inson huquqlari umumjahon deklaratsiyasi) 24.10.1948. Available at: <https://www.un.org/en/about-us/universal-declaration-of-human-rights>
19. Саидов А.Х., Ўзбекистон Республикаси ва инсон ҳуқуқлари бўйича халқаро шартномалар – Т.: Адолат, – 2002. – Б. 61.
20. The official website: Council of Europe, Convention for the Protection of Human Rights and Fundamental Freedoms, as amended by Protocols No. 11 and 14 // Available at: [https://www.eods.eu/library/CoE\\_European%20Convention%20for%20the%20Protection%20of%20Human%20Rights%20and%20Fundamental%20Freedoms\\_1950\\_EN.pdf](https://www.eods.eu/library/CoE_European%20Convention%20for%20the%20Protection%20of%20Human%20Rights%20and%20Fundamental%20Freedoms_1950_EN.pdf) [Accessed on: 10.11.2022]
21. The official website: GDPR (General Data Protection Regulation) // Available at: <https://gdpr-info.eu/> [Accessed on:10.11.2022]

22. The official website: Refworld, European Union, Directive 97/66/EC of 15 December 1997 of the European Parliament and of the Council Concerning the Processing of Personal Data and the Protection of Privacy in the Telecommunications Sector, 15 December 1997, FXAL98024ENC/0001/01/00, available at: <https://www.refworld.org/docid/3ddcc6364.html> [accessed on:10.11.2022]

23. The Official website: EUR\_Lex ( Europe Union Law), Charter of fundamental rights of the european union (2012/C 326/02) // Available at: <https://eur-lex.europa.eu/legal-content/EN/TXT/PDF/?uri=CELEX:12012P/TXT&from=EN> [Accessed on: 10.11.2022]

24. The official website: Council of Europe, Convention on Cybercrime Budapest, 23.XI.2001 // Available at: <https://rm.coe.int/1680081561> [Accessed on: 10.11.2022]

25. The official website: Council of Europe Chart of signatures and ratifications of Treaty 185 // Available at: <https://www.coe.int/en/web/conventions/full-list?module=signatures-by-treaty&treatyenum=185> [Accessed on: 10.11.2022]

26. The official website: Council of Europe, Convention for the Protection of Individuals with regard to Automatic Processing of Personal Data // Available at: <https://rm.coe.int/1680078b37> [Accessed on: 10.11.2022]

27. O‘zbekiston Respublikasi Konstitutsiyasi /Qonun hujjatlari ma’lumotlari milliy bazasi, 09.02.2021-y., 03/21/671/0093-son

28. Kiberxavfsizlik to‘g‘risidagi Qonun / Qonunchilik ma’lumotlari milliy bazasi, 6.04.2022-y., 03/22/764/0313-son

29. O‘zbekiston Respublikasi Ma‘muriy javobgarlik to‘g‘risidagi kodeksi / Qonunchilik ma’lumotlari milliy bazasi, 17.09.2021y., 03/21/716/0877-son

30. O‘zbekiston Respublikasi Jinoyat kodeksi / Qonunchilik malumotlari milliy bazasi, 05.10.2021 y., 03/21/719/0929-son

31. The official website: UNCTAD (United Nations Conference on Trade and Development) Cybercrime Legislation Worldwide // Availble at: <https://unctad.org/page/cybercrime-legislation-worldwide> [Accessed on: 10.11.2022]

32. The official website: KLRI ( Korea legislation research institute) Act on promotion of information and communications network utilization and information protection Available at: [https://elaw.klri.re.kr/eng\\_service/lawView.do?hseq=38422&lang=ENG](https://elaw.klri.re.kr/eng_service/lawView.do?hseq=38422&lang=ENG) [Accessed on: 10.11.2022]

33. The official website: KLT (Korea Law translation center) Act on the protection of information and communications infrastructure // Available at: [https://elaw.klri.re.kr/eng\\_mobile/viewer.do?hseq=28812&type=part&key=43](https://elaw.klri.re.kr/eng_mobile/viewer.do?hseq=28812&type=part&key=43) [Accessed on: 11.11.2022]

34. The official website: Federal Ministry of Justice, German Criminal Code // Available at: [https://www.gesetze-im-internet.de/englisch\\_stgb/englisch\\_stgb.html](https://www.gesetze-im-internet.de/englisch_stgb/englisch_stgb.html) [11.11.2022]



35. The official website: German Law Archive, Network Enforcement Act 2017. // Available at: <https://germanlawarchive.iuscomp.org/?p=1245> [Accessed on: 11.11.2022]

36. The Official website: NPA (National Police Agency) Act on Prohibition of Unauthorized Computer Access(Tentative translation) // Available at: [https://www.npa.go.jp/cyber/english/legislation/uca\\_Tentative.pdf](https://www.npa.go.jp/cyber/english/legislation/uca_Tentative.pdf) [Accessed on: 10.11.2022]

37. The official website: CAS (Cabinet secretariat) Penal Code (Act No.45 of 1907) // Available at: <https://www.cas.go.jp/jp/seisaku/hourei/data/PC.pdf> [Accessed on: 10.11.2022]

38. The official website: CRA (The Communications Regulatory Authority) Telecommunications Law No. (34) of 2006 // Available at: <https://www.cra.gov.qa/en/document/telecommunications-law-no-34-of-2006> [Accessed on: 10.11.2022]

39. The official website: OHCHR's Database, Law No. 11 of 2004 Issuing the Penal Code 11 / 2004 // Available at: <https://adsdatabase.ohchr.org/IssueLibrary/QATAR%20Penal%20Code.pdf> [Accessed on:10.11.2022]

40. The official website: ILO (International Labour Organization) Cybercrime Prevention Law (Law No. 14 of 2014) // Available at: [https://www.ilo.org/dyn/natlex/natlex4.detail?p\\_lang=en&p\\_isn=100242](https://www.ilo.org/dyn/natlex/natlex4.detail?p_lang=en&p_isn=100242) [Accessed on: 10.11.2022]

41. The official website: CIS Legislation, About safety of critical information infrastructure of the Russian Federation July 26, 2017 No. 187-FZ // Available at: <https://cis-legislation.com/document.fwx?rgn=98928> [Accessed on: 10.11.2022]

42. Criminal Code of the Russian Federation (with the latest amendments of 1 July 2021), Chapter 28. Crimes in the Sphere of Computer Information (in Russian) // Available at: <http://www.russian-criminalcode.com/PartII/SectionIX/Chapter28.html> [Accessed on: 10.11.2022]

43. The official website: Roskomnadzor (Aloqa, axborot texnologiyalari va ommaviy axborot vositalarini nazorat qilish federal xizmati), the government of The Russian federation regulation no. 228 of march 16, 2009 on the federal service for supervision of communications, information technology, and mass media // Available at: <https://eng.rkn.gov.ru/about/> [Accessed on: 10.11.2022]

44. The official website: GovInfo, TITLE 18—Crimes And Criminal Procedure // Available at: <https://www.govinfo.gov/content/pkg/USCODE-2011-title18/pdf/USCODE-2011-title18.pdf> [Accessed on: 10.11.2022]

45. The official website: Congress.gov H.R.4718 - Computer Fraud and Abuse Act of 1986 // Available at: <https://www.congress.gov/bill/99th-congress/house-bill/4718/text> [Accessed on: 10.11.2022]

46. The official website: Legislation.gov.uk (Buyuk Britaniya va Shimoliy Irlandiya birlashgan qirolligi qonunchilik ma'lumotlari bazasi) The Computer Misuse Act of



1990, as amended (in English) // Available at:  
<https://www.legislation.gov.uk/ukpga/1990/18/contents> [Accessed on:10.11.2022]

«**TEKNOLOGIYA FANIDA ILMIY TADQIQOT METODLAR**»

**To'laganov Dilmurod Mirjalolovich**

*Toshkent viloyati Qibray tumani  
39-umumiy o'rta ta'lim maktabining  
"Texnologiya" fani o'qituvchisi*

**Annotatsiya:** *Ushbu maqolada texnologiya fani darslarida interfaol metodlardan biri grafikli organayzerlardan foydalanish metodikasi "Klaster", "Venna diagrammasi", "Konseptual jadval" misolida ishlab chiqilgan. Ushbu metodlarning afzallik va kamchiliklari ham yoritilgan.*

**Kalit so'zlar:** *Grafikli organayzerlar, "Klaster", "Venna diagrammasi", "Konseptual jadval"*

**Abstract:** *This article has developed one of the interactive methods in technology lessons using the method of graphic organizers using the example of "Cluster", "Venn Diagram", "Conceptual Table". The advantages and disadvantages of these methods are also highlighted.*

**Keywords:** *Graphic organizers, "Cluster", "Venn diagram", "Conceptual table".*

Yangicha dunyoqarash xalq ta'limida ilgari surilgan uzluksiz ta'lim va shaxs xislatlarini ijodkorlik ta'limi orqali rivojlantirishda ta'lim nazariy asioldiga yangi vazifalarni qo'yadi. Xalq ta'limi tizimini tubdan o'zgartirish, uning rivoji uchun pedagogik, uslubiy, psixologik sharoitlarni yaratish talab etiladi. Amaliyotdan shu narsa aniq ravshanki, har qanday ilmiy xulosa tajriba va ilmiy tadqiqotlarga asoslanadi. Pedagogikada, xususan ta'lim va tarbiyada ilmiy tadqiqotlar hech qachon to'xtamaydi va uzluksiz davom etaveradi. Pedagogik tadqiqotlarning fani sifatida maktab va boshqa o'quv yurtlarining faoliyati, uning maqsadi, dasturiy ma'nosi, o'qituvchi va o'quvchilar faoliyati, tashkiliy shakl hamda ijtimoiy sharoitlar xizmat qiladi. Didaktik faoliyat o'qituvchi va o'quvchilarning hatti-harakatlaridan iborat. Bunday faoliyat natijasida o'quvchilar bilim, iqtidor va ko'nikmalarga ega bo'ladilar, o'z dunyo qarashini, shaxsiy qadriyatlar tizimini shakllantiradilar. Taxsil natijasida o'quvchi shaxsining turli xislatlari shakllantiriladi. Bunday o'zgarishlarni kuzatish, hisobga olish pedagogik tadqiqotlarning asoslaridan hisoblanadi. Yuqoridagi o'zgarishlar, o'qituvchining didaktik faoliyati ta'siridagi va o'z shaxsiy hatti-harakatlari ta'siridagi o'zgarishlar orasidagi qonuniyatlarni ochishga, ularni taxlil qilishga imkon beradi. O'quvchilar va o'qituvchilarning o'quvishlari sharoitlari, harakatlari, ta'lim mazmuni, metod va vositalari orasidagi bog'liqliklar, tabiat qonuniyatlari qanday ob'ektiv xarakterga ega bo'lsa, shunday ob'ektiv xarakterga egadir. Ta'lim va tarbiyaga taalluqli hatti-harakatlarni tafakkurga asoslanib taxlil qilish pedagogika va didaktika da yagona usul hisoblanishini Yan Amos Komenskiyning «Buyuk didaktika», K.D.Ushinskiyning «Inson tarbiya fanisifatida» asarlarida ko'rish

mumkin. O'quv tarbiya jarayoni haqida jiddiy xulosalar chiqarish uchun muntazam ravishda olib borilgan kuzatishlar, tajriba, faktlarga asoslangan empirik tadqiqotlar natijalariga asoslanish zarur. 2. Mehnat ta'limida qo'llaniladigan ilmiy tadqiqot metodlari. Mehnat ta'limi muammolariga aratilgan ilmiy izlanishlar o'tkazishdan maqsad talim va tarbiya xususiyatlari, samarali metodlarni ishlab chiqish va amaliy qo'llash, texnik vositalarini qo'llashga doir masalalarni yechishdan iboratdir. Ilmiy pedagogik izlanishlar jarayonini shartli ravishda quyidagi bosqichlarga bo'lish mumkin:

1. O'qituvchining adabiyotlarni o'rganishi va amaliy ishlari asosida muammoni aniqlashi.

2. Gipoteza qurish, ya'ni o'qitishni bosqichma-bosqich tashkil etish. O'qituvchining faktlar va ularni taqqoslash orqali izlanuvchi asoslangan taklifni berishi.

3. Izlanish natijalarini rasmiylashtirishi va o'quv jarayoniga qo'llashi. Mehnat ta'limi o'qitish metodikasida ilmiy izlanishlarning umumilmiy va maxsus metodlari qo'llaniladi. Umumilmiy metodlarga : nazariy izlanish, kuzatish, suhbat va eksperimentlar kiradi. Nazariy metod – adabiyotlardan o'rganish va tahlil qilish, hamda pedagogik tajribalar asosida olib boriladigan izlanishlar kiradi. Adabiyotlar ustida ishlashda kitob va jurnallar, maqolalar va patentlar, ilmiy ishlanmalar to'plamlar va kataloglar, internet tizimidan olingan ma'lumotlardan foydalaniladi. Kuzatish - odatda tabiiy kuzatish orqali o'quvchilarning fanlarni o'zlashtirishlari, ularning xulq-atvori va muomalalaridagi o'zgarishlarni hisobga olish va tegishli ta'limiy-tarbiyaviy ta'sir ko'rsatish yo'llarini belgilash uchun qo'llaniladi. Bu metod o'qituvchining pedagogik tajribaning muayyan bir tomoni va hodisalarini biror maqsadni ko'zda tutib idrok etish tashkil etadi. Bunda kuzatishlar tezligi va soni, kuzatish ob'ekti, vaqti, pedagogik vaziyatlarni kuzatish uchun ajratiladigan xarakteristika va hokazolar hisobga olinadi.

Shuningdek, kuzatish metodi ta'lim-tarbiyaning mazkur vaktdagi holatini aniqlash imkonini beradi. Kuzatish metodining maqsadi bor faktlarni yoritishdangina iborat bo'lmay, oldindan qo'yilgan maqsad bo'yicha aniqlanishi lozim bo'lgan faktlarni qidirish va aniqlashdan iboratdir.

Kuzatish jarayonida o'qituvchini qiziqtiruvchi muammo va vazifalar kuzatishni tanlab o'tkazishni taqozo etadi. O'qituvchi muayyan tanlangan muammoni hisobga olib, nimani kuzatish kerakligini tanlab oladi. Shuning uchun hamu kuzatish natijasida yechilishi kerak bo'lgan muammoni hali kuzatishni boshlamasdan oldinroq biladi.

Natijada o'qituvchining kuzatish natijalarini umumlashtirishi birmuncha osonlashadi. Kuzatishga asoslangan tasniflashishlari uch ko'rinishga ega:

- 1) obzor tadqiqotlari;
- 2) ta'lim-tarbiya unsurlari orasidagi bog'liqlikni aniqlash;
- 3) izlanish tadqiqotlari.

Bunday sharoitda kuzatish to'g'ridan-to'g'ri yoki bevosita amalga oshiriladi. To'g'ridan-to'g'ri yoki bevosita kuzatish faktlarni qabul qilib olish, tushunib yetish va o'lchashdan iborat, ya'ni:

- qabul qilib olish – sezish organlari yordamida tekshiruvchi ob’ekt aniq joyda turganligini qayd qilish;

- tushunib yetish tanlab olingan, qayd qilingan ob’ekt oldindan aniq yoki noaniqligini aniqlash;

- o’lchash – shu ob’ektning sonini aniqlash. Bilvosita kuzatish ob’ektning bevosita kuzatish imkoniyati bo’lmaganda amalga oshiriladi. Shunday ob’ektdagi shaxsning tug’ma qobiliyati, imkoniyatlari, intizomlilik, rostlik, kamtarlik, kamsuqumlik kabi xislatlari kirishi mumkin. Bunday xislatlarni bevosita kuzatish natijasida aniqlash qiyin. Shuning uchun ham o’qituvchi o’ziga qulay ko’rsatkichlardan foydalanadi. Bevosita va bilvosita kuzatish bilan bir qatorda faol kuzatish ham qo’llaniladi. Faol kuzatishda didaktik jarayonda bevosita o’qituvchining o’zi ham qatnashadi va jarayonning borishigata’siretadi. Bunda ishtirok etishning ijobiy tomoni shundan iboratki, o’qituvchi bo’lib o’tayotgan jarayonning ikir-chikirlarini tushunib yetadi, bu esa o’quv jarayonini tadqiqot talablariga yo’naltirish imkonini beradi.

Bunday usul ayrim kamchiliklariga qaramasdan, ijodkor-o’qituvchilar tomonidan o’quvchilar faoliyatini faollashtirishda keng qo’llaniladi. Bilvosita kuzatish o’qituvchini hodisalarni o’rganishga ko’proq jalb etishga imkoniyat yaratadi. Mashg’ulotlar stenogrammalari, uchinchi odam tomonida tayyorlangan kuzatish bayonlari, foto-kinolavhalar, rasmlar, diagrammalar, statistic mashg’ulotlar shular jumlasidandir. Bu hujjatlar pedagogik faoliyatning natijalarini hamda ijtimoiy muhit, xususan o’qituvchi faoliyatining o’quvchi shaxsida uyg’otadigan o’zgarishlarni kuzatish imkonini beradi. Ilmiy-tekshirish maqsadlarini aniqlash o’qituvchini qiziqtirib qolgan muammoli holatni taxlil qilish ehtiyojidan kelib chiqadi. Bunday holatni tahlil qilish va unda ma’lum va noma’lumlarni aniqlash, qo’shimcha adabiyotlarni o’rganish, tajribali shaxslarning bu masalaga bergan bahosi o’qituvchining asosiy va qo’shimcha muammolarni aniqlash imkonini beradi. Suhbat metodi - so’rashning birturib o’lgani holda o’qituvchining jiddiy tayyorgarlik ko’rishini talab etadi, chunki u tekshirayotgan o’quvchi bilan bevosita aloqada bo’lish vaqtida og’zaki suhbat tarzida, suhbatdoshining javoblarini yozmasdan erkin muomala formasida qo’llaniladi. Pedagogik so’rash metodi – o’qituvchining boshqa hamkasblaridan pedagogik tajribaning biror tomoni yoki hodisalari haqida axborot olish jarayoni bu metodning asosini tashkil qiladi. So’rash savollarning mantiqiy o’ylangan tizimi, ularning aniq ifodalanishi, nisbatan kamchiligi (3-5ta) nazarda tutiladi. Shuningdek, qat’iy formadagi javobni ("ha", "yo’q") ham taqozo etishi mumkin. Test, so’rovnoma – bu so’rovnoma, ya’ni anketa usuli qo’llanganda yaratilgan ilmiy farazning yangiligini bilish, aniqlash, o’quvchilarning yakka yoki guruhli fikrlarini, qarashlarini, qanday kasblarga qizishlarini, kelajak orzu-istaklarini bilish va tegishli xulosalar chiqarish, tavsiyalar berish maqsadida o’tkaziladi. Test savollaridan ko’zlangan maqsad qisqa vaqt ichida o’quvchilarning bilimlarini, qiziqishlarini, kasblar haqidagi fikrlarini yoppasiga baholashdir. O’quvchilarning bilimini va saviyasini aniqlash uslublaridan biri – bu test

yordamida gisinoqdir. Test sinovlar metodi – bu yozma javoblarning ommaviy ravishda yig'ib olish metodidir. Test sinovlarini (anketalarini) ishlab chiqish murakkab ilmiy jarayon.

Venn» diagrammasining afzalliklari: grafik organayzer sifatida tizimli fikrlash, solishtirish, taqqoslash, tahlil qilish ko'nikmalarini rivojlantiradi. Uning yordamida o'tilgan mavzu yana bir bor takrorlanib, o'zlashtirilgan bilimlar talabalar yodidasaqlanib qoladi. Uning yana bir afzalligi sifatida kam vaqt talab qilinishini aytib o'tish mumkin. U kichik guruhlarni shakllantirish asosida aniq sxema bo'yicha amalga oshiriladi.

«Venn» diagrammasining kamchiligi: diagrammaning kamchiligi shundaki, belgilangan aylana ichiga katta sig'imdagi ma'lumotni joylashtirishda qiyinchilik yuzaga keladi. Agar har bir keltirilgan ma'lumotning tartib raqami ko'rsatilmasa, o'xshash jihatlarni aylanalarning kesishgan qismida to'liq yozish shart. Ajratilgan joyesa (aylanalarning kesishidan hosil bo'lgan qismi) barcha ma'lumotlarni sig'dirishimkonini bermaydi.

Konseptual jadval - o'rganilayotgan hodisa, tushuncha, fikrlarni ikki va undan ortiq jihatlari bo'yicha taqqoslashni ta'minlaydi. Tizimli fikrlash, ma'lumotlarni tuzilmaga keltirish, tizimlashtirish ko'nikmalarini rivojlantiradi.

Konseptual jadval quyidagi bosqichlarni o'z ichiga oladi.

1. Konseptual jadvalni tuzish qoidasi bilan tanishadilar. Taqqoslanadiganlarni aniqlaydilar, olib boriladigan taqqoslanishlar bo'yicha, xususiyatlarni ajratadilar.

2. Alohida yoki kichik guruhlarda konseptual jadvalni to'ldiradilar.

- Uzunlik bo'yicha taqqoslanadigan (fikir, nazariyalar) joylashtiriladi;

- Yotig'i bo'yicha taqqoslanish bo'yicha olib boriladigan turli tavsiflar yoziladi

#### **XULOSA**

Ta'kidlash joizki, bugungi kun ta'limida eng dolzarb bo'lgan texnologiya fani darslarida interfaol usullarni qo'llash o'quvchilarda bilimlarni faollashtirishni tezlashtiradi, fikrlash jarayoniga mavzu bo'yicha yangi o'zaro bog'lanishli tasavvurlarni erkin va ochiq jalb qilishga yordam beradi. Shuningdek, kasbiy bilim, ko'nikma va malakalarni rivojlantirib, kasbiy sifatlar hamda ma'naviy dunyoqarashni rivojlantiradi.

#### **FOYDALANILGAN ADABIYOTLAR:**

1. Muhidova, O. N. Methods and tools used in the teaching of technology to children // ISJ Theoretical & Applied Science, 04 (84), (2020), 957-960.

2. O. N. Muxidova Kompetentnostnyy podhod k razvitiyu professional'noy deyatel'nosti uchitelya // Vestnik nauki i obrazovaniya 97(№ 19 (97).Chast' 2), S 88-91

3. O. N. Muxidova Elektronnoye obucheniye v vysshem obrazovanii // Vestnik magistratury, 1-5 (100) 2020 S 43-44

4. Halimovna, K. S., Nurilloevna, M. O., Radzhabovna, K. D., Shavkatovna, R. G., Hamidovna The role of modern pedagogical technologies in the formation of students'

communicative competence. // Religación. Revista De Ciencias Sociales Y Humanidades 4 No. 15 (2019): Special Issue May 261-265.

5. Uzokov O.Kh., Muhidova O.N. Factor determining the efficiency of innovative activities of a teacher // INTERNATIONAL JOURNAL OF DISCOURSE ON INNOVATION, INTEGRATION AND EDUCATION. Vol. 2 No. 1 (2021), 81-

## О КАТЕГОРИИ «ГЕНДЕР» И ГЕНДЕРНЫХ ИССЛЕДОВАНИЯХ

**Буранова Мадина Жасуровна**

**Уктамова Умидабегим Шерзодмирзо кизи**

*Чирчикский государственный педагогический университет*

*“Факультет Гуманитарных наук”*

«Гендер» – актуальный термин, являющийся одним из основных определений современной науки, служащий объектом особого и фундаментального осмысления, который непрерывно развивается и обогащается. Его эволюция и функционирование были рассмотрены большим объёмом статей и научных работ. Данное понятие активно функционирует в философии, литературоведении, в лингвистике, психологии и др. Эта значимость понятия обусловлена, во-первых, тем, что термин возник относительно недавно; во-вторых, его многогранностью.

«В 1958 психоаналитик университета Калифорнии (Лос-Анжелес, США) Роберт Столлер ввел в науку термин «гендер», под которым понимал социальные проявления принадлежности к полу или «социальный пол». В 1963, выступая на конгрессе психоаналитиков в Стокгольме, он говорил о понятии социополового (то есть - гендерного) самоосознания. Его концепция строилась на разделении «биологического» и «культурного». Изучение пола (англ. – sex) Р.Столлер считал задачами биологии и физиологии, а анализ гендера (англ. – gender) – рассматривал как предметную область исследований психологов, социологов, культурологов. Предложение Р. Столлера о разведении биологической и культурной составляющих в изучении вопросов, связанных с полом, и дало толчок формированию особого направления в современном гуманитарном знании – гендерным исследованиям»<sup>86</sup>. Из этого можно сделать вывод, что гендер присваивает или фиксирует какому-либо объекту или индивиду местоположение внутри класса, а следовательно, и местоположение относительно остальных, уже созданных классов. Ссылаясь на множество исследований в данной области можно сказать, что в русском языке нет равного эквивалента понятию «гендер». Такой вывод был сделан в 2006 году заведующим лабораторией прикладной и экспериментальной лингвистики Волгоградского педагогического университета Геннадием Слышкиным: «Дело в том, что принятое в русском языке слово "пол" не является эквивалентом «гендера». Пол — это физиологическая категория. Гендер же — это категория социальная, категория конструируемая, это своего рода надстройка над полом. Если раньше это слово всегда сопровождалось определением «гендер — это...» или некой иронической ремаркой, типа «как сейчас принято выражаться, гендер, а в

<sup>86</sup> Пушкарева Н. Л. Гендерный подход в исторических исследованиях // Вопросы истории. – 1998. – № 6. - С. 125

просторечье — пол», то теперь подобных дефиниций, как правило, нет. То есть автор исходит из того, что нормальный средний адресат текста СМИ будет знать, что такое гендер, объяснять не надо»<sup>87</sup>.

В гендерных исследованиях объектом фундаментальных исследований выступает теоретическая основа понятий «мужское» и «женское». Следуя теме нашей работы, рассмотрим понятие «феминизм», давший толчок развитию нового направления в литературоведении. Феминизм (от femina - женщина) – женское движение, возникшее в XVIII веке, выступавшее за искоренение ограничений женщин и уравнивание прав с мужчинами. «Радикальные феминистки вводят в оборот противопоставление «патриархального» современного общества, построенного по закону господства силы, по принципам властного доминирования - по мужским принципам - обществу идеальному, не иерархичному... В понимании возможности достижения такого общества радикальные феминистки расходятся, однако все они считают, что именно женщины должны реализовать свое видение общества будет ли это вместе с мужчинами, или отдельно от них»<sup>88</sup>. Данное движение выступило теоретической основой гендерных исканий. На данную тему были написаны монографии такими исследователями как Д. Батлер, И.В. Костиковой, Ю. Кристековой, Ш. Берн и О. Ворониной.

Обратимся к изучению темы гендера в России: вслед за зарубежными исследователями данная тема была затронута многими учеными. Одни из самых ранних работ представила О.А. Воронина – кандидат философских наук, заведующая лабораторией гендерных исследований. В ее знаменитой работе «Гендерная экспертиза законодательства РФ о средствах массовой информации» автор опирается на труды западных гендерологов, дифференцирует социальную и культурно-символическую теории понятия гендер. «В теории и методологии гендерных исследований существует несколько концепций гендера. В данном исследовании мы будем опираться на две концепции — теорию социального конструирования гендера и культурно-символическую интерпретацию гендера. Базовым положением в обеих концепциях является различие понятий пол и гендер. При этом гендерные роли и нормы не имеют универсального содержания и значительно различаются в разных обществах. Однако помимо биологического и социального аспектов в анализе проблемы пола обнаруживается и третий, символический, или собственно культурный его аспект. В человеческой ментальности мужское и женское существуют как элементы следующих культурно-символических рядов:

мужское - рациональное - духовное - божественное -... - культурное;

<sup>87</sup> <https://trepo.tuni.fi/bitstream/handle/10024/83029/gradu05458.pdf?sequence=1&isAllowed=y>

<sup>88</sup> Костикова И.В. Проблемы гендерной информации // Гендер: язык, культура, коммуникация. – М., 1999. - С.



женское - чувственное - телесное - греховное -... - природное.

Многие не связанные с полом феномены и понятия (природа и культура, чувственность и рациональность, божественное и земное и многое другое) через существующий культурно-символический ряд отождествляются с «мужским» или «женским». Таким образом создается иерархия, соподчинение внутри уже этих — внеполовых — пар понятий. При этом многие явления и понятия приобретают специфическую гендерную окраску»<sup>89</sup>.

Исследователь основательно рассматривает процесс формирования гендера, на своеобразии мужских и женских ролей в социуме, внутренних эмоциональных и психических особенностях мужчин и женщин. В социальных и гуманитарных исследованиях современности это понятие не трактуется с точки зрения неизменной и универсальной конструкции. Оно обозначает не определенный предмет, и не множество предметов, а изучение совокупного сочетания отношений и эволюции. По Ворониной важно умение «мыслить отношениями», чтобы из дедуктивной сферы гендера вывести культурные реалии.

Обратимся к трудам А.В.Кирилинной, которая конкретизирует сущность понятия «гендер» и анализирует взаимосвязь понятий «пол» и «гендер». Ведущее место в трудах автора занимает анализ своеобразия женской и мужской речи: «Вместе с тем, сегодня считается, что существуют определенные различия в мужской и женской речи, существуют они как тенденция. Чем выше уровень образования, тем меньше различия в речи. Есть исследования, которые показывают, что в профессиональной коммуникации гендерный фактор играет определенную роль. Эти вопросы очень слабо осознаются, их только начали исследовать. Тем не менее, они влияют на результат коммуникации, они влияют на признание человека профессионалом»<sup>90</sup>. Проводимые по сей день гендерные исследования протекают в поисках соотношения женского и мужского миропонимания и мироощущения не только в половом, но и психологическом и социокультурном аспекте. Благодаря современной теории гендера появляется возможность анализировать литературные произведения с новой точки зрения, которая воплощает женский взгляд на мир (гендерная картина мира), на отношения полов, вместе с этим позволяет внести новое в толкование женской прозы, а также заметно увеличивает историческую значимость женского творчества.

#### СПИСОК ИСПОЛЬЗОВАННОЙ ЛИТЕРАТУРЫ:

<sup>89</sup> Воронина О.А. Гендерная экспертиза законодательства РФ о средствах массовой информации. – М., 1998.- С. 98

<sup>90</sup> Кирилина А. В. Проблемы гендерного подхода в изучении межкультурной коммуникации. // Гендер как интрига познания (альманах). – М.: Рудомино, 2002.- С. 216

1. Пушкарева Н. Л. Гендерный подход в исторических исследованиях // Вопросы истории. – 1998. – № 6. С. 125
2. <https://trepo.tuni.fi/bitstream/handle/10024/83029/gradu05458.pdf?sequence=1&isAllowed=y>
3. Костикова И.В. Проблемы гендерной информации // Гендер: язык, культура, коммуникация. – М., 1999 С. 67
4. Воронина О.А. Гендерная экспертиза законодательства РФ о средствах массовой информации. – М., 1998 С. 98
5. Кирилина А. В. Проблемы гендерного подхода в изучении межкультурной коммуникации. // Гендер как интрига познания (альманах). – М.: Рудомино, 2002 С. 216

## АЛКОГОЛЛИ ГЕПАТИТ БИЛАН КАСАЛЛАНГАН БЕМОРЛАРДА ДАВОЛАШ САМАРАДОРЛИГИНИ ДИНАМИК БАХОЛАШДА ЖИГАР ЭЛАСТОГРАФИЯСИНИ ҚЎЛЛАШ

**Qodirjonov Mirzohid**

**Axmadiyeva Umida**

*Ilmiy rahbar*

**Мавзунинг долзарблиги.** Замонавий гастроэнтерология ва гепатологиянинг энг долзарб ва эътиборни талаб қиладиган муаммоларидан бири бу асосан спиртнинг гепатотоксик таъсиридан келиб чиқадиган токсик жигар шикастланиши. Жаҳон соғлиқни сақлаш ташкилоти (ЖССТ) маълумотларига кўра, дунё аҳолисининг ҳар йили 3,7% алкоголь билан боғлиқ касалликлардан вафот этади ва 140 million одам алкогольга боғлиқликдан вафот этади ва уларнинг ярми жигар касалликларига чалинади.

Спиртли ичимликлар истеъмолининг доимий равишда 1,4 мартага кўпайиши туфайли, 21-асрнинг бошларига келиб, Россия истеъмол қилинадиган ичимликларнинг ўта ноқулай тузилиши билан дунёда спиртли ичимликларни истеъмол қилишда етакчи ўринни эгаллаб турибди [20]. Алкоголли гепатит (АГ) нинг ривожланиши жигар фиброзининг (ЖФ) ривожланишига, сўнгра жигар циррозига (ЖЦ) ўтишга олиб келади; бундан ташқари, гепатоцеллюляр карцинома (ГЦК) ривожланиш хавфи сезиларли даражада ошади. Шунини инобатга олган ҳолда, эрта ташхис қўйиш жуда муҳим аҳамиятга эга, у ёки бу даражада, жигар паренхимасида некроз жараёнларнинг оғирлигини ва ЖФ нинг дастлабки босқичларини аниқлашга имкон беради.

Умумий баҳолаш мезонлари йўқлиги сабабли жигар фибрози даражасини аниқлаш учун ултратовуш, магнит-резонанс томография ва жигар томографиясини (КТ) натижаларини талқин қилиш қийин. Бир қатор диагностик тестлар мавжуд: биокимёвий кўрсаткичлар (трансаминазалар - АСТ, АЖИТ, гаммаглутамил транспептидаза - ГТПП ва бошқалар), ўткир фаза оқсиллари кўрсаткичлари (алфа-2-макроглобулин, гаптоглобин ва бошқалар), шунингдек фиброгенез воситачилари ва ҳужайрадан ташқари матрицанинг таркибий қисмлари. Ушбу усулларнинг ночорлиги жигарда фиброгенез жараёнларининг ўзига хослиги пастлиги уларни спиртли ичимликлар таъсирида, айниқса циррозгача бўлган босқичда қўллаш самарасизлигини кўрсатди.

Ҳозирги вақтда жигар зарарланиш табиати ва унинг ҳолати тўғрисида тўлиқ маълумот жигарни морфологик текшируви билан таъминланиши мумкин, аммо пункцион жигар биопсиясини кенг жорий етиш бир нечта муаммоларнинг мавжудлиги билан чекланади: меъёрий ҳужжатларнинг етишмаслиги, малакали морфологларнинг етишмаслиги, асоратларнинг юзага келиш хавфи ва бошқалар.

Замонавий инвазив бўлмаган диагностиканинг жигар биопсиясига нисбатан муҳим афзалликлари соддалиги, арзонлиги, ахборот таркиби, жараён динамикасини кузатиб бориш қобилияти, хавф гуруҳидаги беморлар учун скрининг усули сифатида фойдаланиш қулайлиги билвосита ултратовушли жигар эластографияси усули энг катта қизиқиш уйғотмоқда.

Ушбу тадқиқотда жигар паренхимасининг эхозичлигининг ўртача даражаси тўқима текшируви ҳажми билан белгиланади, бу жигар пункцион биопсиясидан бир неча баравар юқори.

#### **Тадқиқот мақсади.**

Давом этаётган терапия фонида алкогольли гепатитда ултратовушли эластография орқали жигар фиброзининг динамикасини аниқлаш ва гепатопротекторлар самарадорлигини қиёсий баҳолаш.

#### **Тадқиқот вазифалари.**

1. Жигар фибрози билан алкогольли гепатитнинг клиник кечишини тавсифлаш.
2. Жигар фиброзини аниқлаш ва унинг динамикасини баҳолаш учун ултратовушли жигар эластографияси усулидан фойдаланиш имкониятларини баҳолаш.
3. Адеметионин, Урсодезоксихоли кислотаси ва муҳим фосфолипид дориларининг самарадорлигини қиёсий баҳолаш, уларнинг антифибротик таъсирга эга эканлигини аниқлаш.

#### **Тадқиқот объекти ва материаллари**

Тадқиқот объекти АДТИ клиникаси гастроэнтерология ва гепатология бўлимида ва поликлиникасига стационар ва амбулатор даволанишга мурожат қилган тасодиқий намуна олиш йўли билан танланган эркаклар бўлади.

Тадқиқот материаллари – алкогольли гепатитлар, гепатопротекторларнинг терапевтик самарадорлиги ва жигар эластографиясини динамик баҳолаш.

#### **Текширув усуллари**

1. Паспорт маълумотларини, клиник ташхисни, лаборатория ва биокимёвий маълумотларни ўз ичига олган анкетани таҳлил қилиш: умумий қон, умумий сийдик тахлили, Умумий билирубин, АлАТ, АсАТ, мочевино, қолдиқ азот, креатинин, Иммунофермент анализда (ИФА) – HbsAg, HCV, HDV маркерлари манфий натижаси ва бошқалар.

2. Инструментал текширувлар: Ултратовуш текшируви, ЕКГ, қисқа муддатли эластография ва клиник ташхисни тасдиқловчи бошқа тадқиқотлар.

3. Олинган натижаларни статистик қайта ишлаш Statistica 6.0 дастурий пакетининг стандарт вазифалари, Стюдента–Фишер ишонч мезони ёрдамида амалга оширилади.

**Истисно мезонлари:** HbsAg ва HCV учун ижобий тестлар;

Ҳар қандай этиологияли жигар циррозлари, шу жумладан жигар зичлигининг юқори қийматлари Скрининг ултратовушли жигар эластографияси (12.4 КПА дан юқори) аниқланиши;

Ультратовушли жигар эластографияси (5.8 КПА дан жигар эхозичлиги камроқ).

## “QUR’ON QISSALARI” YO’NALISHIDAGI ASARLAR TAHLILI

**Tursunov Muxiddin Dovudovich**

*O‘zbekiston xalqaro islom akademiyasi Islomshunoslik yo‘nalishi 2-kurs magistranti*

“Qur‘on qissalari” yo‘nalishidagi ilk asarlar qatoriga mashhur tarixchi, hadisshunos, Qur‘on tafsiri va islom huquqshunosligi bilimdoni Ibn Kasirning “Al-bidoyat va an-nihoyat” (arabcha “البداية والنهاية” o‘zbekcha “Boshlanish va nihoya”) nomli asarini qayd etish lozim. Ushbu asar o‘n to‘rt tomndan iborat bo‘lib, islom tarixshunosligiga oid eng taniqli ishlardan hisoblanadi. Kitob dunyoning yaratilishidan oxirigacha bo‘lgan „universal“ tarix va islom esxatologiyasini o‘z ichiga oladi. Kitobda payg‘ambarlar va oldingi xalqlar haqida qissalar, Payg‘ambarning siyrati va uning davrigacha bo‘lgan islom tarixi haqida gapirilgan. Ushbu asardan mashhur “Qisas al-anbiyya (“Payg‘ambarlar qissalari) ham olingan bo‘lib, unda payg‘ambarlar hayotidan qissalar keltirilgan va asosan, Qur‘on oyatlari va hadislarga asoslangan.

Arabiston va Yaqin Sharqning islomgacha bo‘lgan tarix haqidagi qissalar Qur‘on mazmunining muhim qismi bo‘lib, uning matnida juda ko‘p funksiyalarni bajaradi. Qissalarning o‘zlari ko‘pincha qat‘iy vaqt oralig‘iga ega emas, shu bilan birga, ko‘plab mualliflar tomonidan voqealarning eng yorqin epizodlari eslatib o‘tiladi va shuning uchun ba‘zi paytlarda Qur‘on sharhining bir qismi sifatida amalga oshiriladigan maxsus izohlar tushunmovchiliklarga olib keladi.

Rossiyada yozilgan va 1883-yilda Tojiddin Ibn Jalchigul tomonidan Qur‘onning yettidan bir qismiga teng shaklda nashr etilgan talqinida tarixiy qissalar nafaqat ma‘rifiy, balki tarbiyaviy funksiyani ham bajaradi, o‘quvchilarga bag‘rikenglik va mehribonlik ideallarini singdiradi, bu ko‘pincha klassik ekzetik asarlardan sezilarli darajada farq qiladi.

Musulmon ilohiyoti nuqtayi nazaridan, Qur‘on qissalari tarixiy jihatdan ishonchlidir. Ushbu hukm boshqa Qur‘on bayonotlari singari qissalarning to‘g‘riligini ko‘rsatadigan oyatlarga asoslanadi (masalan, 18-sura “Al-Kahf”, 13-oyat<sup>91</sup> va 28-sura “Al-Qasos”, 3-oyat<sup>92</sup>). Musulmon muhitida qarama-qarshi pozitsiya XX asrning o‘rtalarida keng tarqaldi. Misrlik tadqiqotchi Muhammad Xallofallahning “Al-fan al-qasasi fil-Qur‘an al-karim” (“Qur‘onda qissalar janri”) kitobi katta bir harakatga sabab bo‘ldi. Asarda “Qur‘ondagi qissalar Muhammad payg‘ambarning zamondoshlariga ma‘lum bo‘lgan, badiiy qayta ishlangan ma‘lumotlarga asoslangan” degan faraz ilgari surilgan

Ushbu asardagi jihatlarning aslida noto‘g‘ri ekanligini isbotlab beruvchi bir qancha dalillar mavjud:

<sup>91</sup> نَحْنُ نَقُصُّ عَلَيْكَ نَبَأَهُم بِالْحَقِّ إِنَّهُمْ فِتْنَةٌ آمَنُوا بِرَبِّهِمْ وَرُدَّنَاهُمْ هُدًى 18:13. Biz senga ularning xabarlarini haq ila qissa etib berurmiz. Albatta, ular Robbilariga iymon keltirgan yigitlardir. Va Biz ularga yanada ziyoda hidoyat berdik.

<sup>92</sup> تَتْلُوا عَلَيْكَ مِن نَّبَأِ مُوسَىٰ وَفِرْعَوْنَ بِالْحَقِّ لِقَوْمٍ يُؤْمِنُونَ 28:3. Iymon keltiradigan qavm uchun senga Muso va Fir‘avning xabaridan haq ila tilovat qilib beramiz.

Birinchidan, Qur'onni qissalar bilan taqqoslaganlar uchun qattiq jazo bilan ogohlantiradi (16-sura "An-Nahl", 25-oyat)<sup>93</sup>.

Ikkinchidan, Qur'onni nozil qilgan Alloh osmonda va yerda nima bo'layotganini bilishi bir necha bor ta'kidlangan (25-sura "Al-Furqon"<sup>94</sup>, 4-6-oyatlar)<sup>95</sup>. Agar qissalar "haqiqiy qissalar" deb nomlangan bo'lsa, unda ularda tasvirlangan voqealar haqiqatan ham sodir bo'lgan.

Uchinchidan, Qur'on qissalarida tasvirlangan mo'jizakor voqealarning birortasiga Muhammad (s.a.v) guvoh bo'lmaganligi izohlanadi (3-sura "Oli Imron", 44-oyat)<sup>96</sup> va agar ular xayoliy bo'lsa, bunday tushuntirishlar hech qanday ma'noga ega bo'lmaydi.

To'rtinchidan, oyatlardan birida qissalarning o'ylab topilganligi haqidagi fikrlarga qarshi "bu hayoliy qissa emas, balki ilgari nima bo'lganini tasdiqlash, hamma narsani tushuntirish, imonlilar uchun to'g'ri yo'l-yo'riq va rahm-shafqatdir" (12-sura "Yusuf", 111-oyat)<sup>97</sup> deb keltiriladi.

Qur'on qissalarining haqiqat ekanligiga qarshi fikrlarni misrlik yozuvchi va adabiyotshunos Toha Husaynning (1973-yilda vafot etgan) "Fi-sh-shi'r al-jāhili ("Islomgacha bo'lgan she'riyat haqida") nomli kitobida ham uchratish mumkin. Muallif Qur'on va boshqa muqaddas kitoblarda tilga olingan belgilar diniy yoki siyosiy maqsadlarga erishish uchun uydirilganligini ilgari suradi. Masalan, yozuvchi Ibrohim va uning o'g'illari haqidagi Qur'on qissasini "arablar va yahudiylar o'rtasidagi aloqalarni mustahkamlash, yahudiylik va islom o'rtasidagi uzluksizlikni asoslash istagi bilan o'ylab topilgan" deb izohlaydi. Ushbu fikrning asosi bir qator sharqshunoslarning "Ismoilning arablar bilan qarindoshligi haqidagi eslatma "Eski Ahd"da yahudiylar Rim hukmronligi

<sup>93</sup> 16:25. Shunday qilib, ular qiyomat kuni o'zlarining gunohini to'liq bo'yniga oladi, hamda ilmsizlik qilib adashtirgan kishilarining gunohlaridan ham (bir qismini) bo'yniga oladi. Bo'yniga olayotgan narsasi qanday ham yomon!

<sup>94</sup> Suraning nomi bo'lgan "Furqon" kalimasi – haqni nohaqdan ajratib beruvchi degan ma'noni bildiradi.

<sup>95</sup> 25:4

{4} وَقَالَ الَّذِينَ كَفَرُوا إِنَّ هَذَا إِلَّا إِفْكُ افْتَرَاهُ وَأَعَانَهُ عَلَيْهِ قَوْمٌ آخَرُونَ فَقَدْ جَاءُوا ظُلْمًا وَزُورًا (Qur'onga ishonmagan) kofirlar: "Bu uydirmadan boshqa narsa emas; uni Muhammadning o'zi to'qidi, unga boshqa kishilar yordam berdi", dedilar. Shu tariqa, ular nohaqlik qildilar, noto'g'ri ish qildilar.

25:5

{5} وَقَالُوا أَسَاطِيرُ الْأَوَّلِينَ اكْتَتَبَهَا فَهِيَ تُمْلَى عَلَيْهِ بُكْرَةً وَأَصِيلًا Yana: "Bu avvalgilarning qissalaridir, (Muhammad) uni o'shalardan tuzib olyapti. Unga kechasi-yu kunduzi (boshqasi tarafidan) yozdirib turilibdi", dedilar.

25:6

{6} قُلْ أَنْزَلَهُ الَّذِي يَعْلَمُ السِّرَّ فِي السَّمَاوَاتِ وَالْأَرْضِ إِنَّهُ كَانَ غَفُورًا رَحِيمًا Ayt: "U (Qur'on)ni osmonlar-u yerdagi sirni biladigan zot tushirdi. U juda kechirimlidir, ezgulik va ne'mat ulashuvchidir".

<sup>96</sup> 3:44

(44) Bu – Biz senga bildirgan g'ayb xabarlaridandir. (Holbuki) Maryamning ta'minotini kim bo'yniga oladi deb (qura tashlash uchun) tayoqlarini otayotganida sen ularni yonlarida emas eding. O'zaro tortishayotganlarida ham ularni yonlarida emas eding.

<sup>97</sup> 12:111. لَقَدْ كَانَ فِي قَصَصِهِمْ عِبْرَةً لِأُولِي الْأَلْبَابِ مَا كَانَ خَدِيدًا يُفْتَرَى وَلَكِنْ تَصْدِيقَ الَّذِي بَيْنَ يَدَيْهِ وَتَفْصِيلَ كُلِّ شَيْءٍ وَهُدًى وَرَحْمَةً (111) Shubhasizki, ularning qissalarida aql-u vijdoni sof kishilar uchun ibrat bor. Bu (kitob) to'qib chiqarilgan so'z emas. Aksincha, bu o'zidan avvalgi kitoblarning tasdiqi, har narsani ochiqlab beruvchi, (bunga) ishonganlarga yo'l ko'rsatuvchi (ilohiy) qo'llanma – rahbar va rahmatdir.

ostida bo'lganidan va arablarning qo'llab-quvvatlashiga muhtoj bo'lganidan keyin paydo bo'lgan" degan taxmin edi<sup>98</sup>.

Toha Husaynning qarashlari musulmon dunyosida ham salbiy qabul qilinganligi tabiiydir. Bir qator tadqiqotchilar, shu jumladan, Farid Vajdi, Muhammad Al-Xadir Husayn, Abd Al-Muta'ali al-Sa'di uning qarashlarini tahlil qilishga qaratilgan alohida asarlar yozdilar. Bizning fikrimizcha, taniqli yozuvchi nafaqat o'z xulosalarini shubhali dalillar bilan asoslab beradi, balki uning vaziyatini zaiflashtiradigan holatlarni ham e'tiborsiz qoldiradi. Shunga qaramay, Toha Husayn va Muhammad Xalifa Allohning kitobida mavjud musulmon an'analari qayta ko'rib chiqishda foydali bo'lishi mumkin bo'lgan yangi uslubiy tamoyillarni taqdim etadi.

Shuni ta'kidlash kerakki, Qur'on qissalarining ishonchliligiga tanqidiy munosabat bildirgan sharqshunoslarning asarlaridan ilhomlangan J.Trimingem, V.Sent-Kler Tisdall, "bu muqaddas kitob arab milliy an'analari va urf-odatlarida mavjud qadimiy qissalarni "o'zlashtirish" natijasida paydo bo'lgan" degan tushunchani ilgari surishgan<sup>99</sup>. Shuni tan olishimiz kerakki, islomgacha bo'lgan davrda Markaziy va Janubiy Arabistonda qanday qissalar bo'lganligi to'g'risida tarixiy va arxeologik dalillar juda kam. Ushbu hududlarda yashagan yahudiy-nasroniy jamoalarining diniy g'oyalari to'g'risidagi ma'lumotlar ham juda cheklangan. Bundan tashqari, bu borada mavjud bo'lgan ma'lumotlarning katta qismi G'arb ilmi ma'lum ehtiyotkorlik bilan murojaat qiladigan islom dini davri manbalariga asoslanadi. Mahalliy sharqshunos E.Rezvanning "Qur'on syujetlari va qissalari "o'zlashtirilgan" ligi to'g'risidagi farazlarni isbotlaydigan to'g'ridan-to'g'ri manbalari topilmaganligini tan olishi kerak" ekanligini aytgani bejiz emas<sup>100</sup>.

Bizning fikrimizcha, Qur'on qissalari va ularning belgilariga bo'lgan munosabat tarix fani emas, balki imon mavzusidir. Qur'on, qissalarning haqiqiylikini tarixiy hujjatlar va ilmiy dalillar bilan tasdiqlashni da'vo qilmaydi. Aksincha, bu qissalar odamlar faqat Xudoning elchilari orqali o'rganadigan ichki bilimlarning bir qismi hisoblanadi: "Holbuki, sen bu uchun ulardan haq so'ramayapsan. Qur'on insoniyatga faqatgina eslatma – nasihatdir, xolos"<sup>101</sup>.

Ushbu yo'nalishda yozilgan yana bir asar – "Рассказы из Корана" ("Stories from the Qur'an") 1940-1950-yillarda hind ilohiyotchisi Muhammad Xifzurahmon Seoharvi (1901-1962) tomonidan yozilgan. Bu uning eng mashhur asari hisoblanadi hamda 2015-yilda rus tiliga tarjima qilingan. Ushbu asarning boshidanoq din tarixida mavjud qirq bitta payg'ambarning nomlari alohida qayd etilib, ularning har bittasiga alohida murojaat qilingan.

Mashhur rus olimi M.B. Piotrovskiyning 1991-yilda Moskvada nashr qilingan "Коранические сказания" nomli asari islom dinining muqaddas kitobi Qur'oni karimda

<sup>98</sup> Э.Р. Кулиев, Рассказы в Коране // Корановедение: Учебное пособие. — М. : Изд-во МИУ, 2010. — С. 191.

<sup>99</sup> Э.Р. Кулиев, Рассказы в Коране // Корановедение: Учебное пособие. — М. : Изд-во МИУ, 2010. — С. 192.

<sup>100</sup> <https://e-minbar.com/quranic-studies/rasskazy-korane/koranicheskie-rasskazy-pravda-vymysel>

<sup>101</sup> "Yusuf" surasi, 102-oyat.



mavjud bo'lgan "tarixiy" an'analar haqida so'zlaydi. Tarixiy qissalar asar matnining muhim qismini tashkil etadi, asosiy g'oyalarining aksariyatini, badiiy tilining o'ziga xos xususiyatlarini o'zida jamlaydi. Zero, "tarixiy Qur'on qissalarini tahlil qilish islom dinida diniy va madaniy vaziyatning ba'zi xususiyatlarini bayon qilishga imkon beradi"<sup>102</sup>. Ushbu shaklda Qur'on qissalari birinchi marta rus tilida bayon etilgan. Shuningdek, muallif ushbu asarni yaratish davomida juda ko'p mutaxassislarga murojaat qiladi, chunki u butun qissalar to'plamiga yangi yondashuvni taklif qiladi. Ular, birinchi navbatda, qissalarning Qur'on va'zidagi o'rni va arab madaniy muhiti bilan aloqasi nuqtai nazaridan ko'rib chiqadilar. Shuningdek, o'n yillik tadqiqot davomida erishilgan yutuqlar dunyodagi mashhur ensiklopediyalardan ham joy olgan<sup>103</sup>. Sharqshunos, islomshunos, Ermitaj muzeyi direktori Mixail Piotrovskiyning kitobi shunchaki tarjima emas, balki Qur'onni his qilish uchun o'ziga xos qo'llanma. Qur'on qissalarining ajoyib tasodiflarini kashf etish, islom dinining paydo bo'lishi va tarqalishining sabablarini tushunish uchun katta yordam beradi.

Iroqlik mashhur mutafakkir Muhammad Rizo Husayn Sheroziyning ham aynan "Коранические сказания" nomli kitobi biografiya va memuar yo'nalishda yozilgan bo'lib, 2010-yilda "Sadra" nashriyoti tomonidan rus tilida nashr qilingan. Ushbu asar Qur'on qissalariga asoslangan payg'ambarlar va solihlar hayotidan qissalar to'plamidir. Asarda Muso (Moisey), Ibrohim (Avraam), Maryam (Mariya), Iso (Iusus), Nuh (Noy), Yusuf (Iosif) hayotidan qissalar keltirilgan hamda "yosh avlodning tarixiy-diniy qiyofasini anglashga bo'lgan chanqog'ining kuchayishi ushbu kitobning yozilishiga olib keldi..."<sup>104</sup>.

Bundan tashqari, Mahmud Ibn Ahmad al-Dosariyning 2017-yilda ingliz tilida nashr qilingan "The Magnificence Of The Qur'an Stories" ("Qur'on qissarining ulug'vorligi") asarida Qur'on qissalarida ulug'vorlik holatlari, qissalarning maqsad va ta'sir yo'nalishlari borasida Qur'on oyatlari asosida tahlil amalga oshirilgan. Mazkur asarda muallif Qur'onni o'rganish metodologiyasidan tortib, uning xususiyatlari, fazilatlar va unga yaqinlashish odob-axloqiga qadar hamma narsani muhokama qiladi. Bu Qur'on haqidagi bilim va faktlar dunyosini ochadigan foydalanuvchi qo'llanmasiga o'xshaydi. Barcha kitobxon va tadqiqotchilar uchun ushbu kitob Qur'onning bebaho hamrohi bo'lib, uning ulug'vorligi va boshqa barcha kitoblardan ustunligini eslatishga xizmat qiladi. Turli xil ko'rinadigan bir qator mavzularni muhokama qilish orqali muallif Qur'onning butun chizmasini yaratishga muvaffaq bo'ldi hamda bu asar ushbu akademik xarakterdagi boshqa har qanday qo'llanmadan ustun deya baholanadi<sup>105</sup>.

Yana bir sharqshunos Ingrid Mattsonning "The Story of the Qur'an: Its History and Place in Muslim Life" ("Qur'on qissasi, uning tarixi va musulmon hayotidagi o'rni") deb

<sup>102</sup> <http://kronk.spb.ru/library/piotrovsky-mb-1991.htm>

<sup>103</sup> Qarang: «Мифы народов мира» (М., 1980, 1982; 2-е изд. М., 1987, 1988), «Ислам» (М., 1990), «Ислам» (М., 1983; 2-е изд. М., 1986) и «Ислам» (М., 1989).

<sup>104</sup> <https://litportal.ru/avtory/reza-shirazi/kniga-koranicheskie-skazaniya-135709.html>

<sup>105</sup> [https://books.google.co.uz/books/about/The\\_Magnificence\\_of\\_the\\_Qur\\_an.html?id=IxdApQwZfXwC&redir\\_esc=y](https://books.google.co.uz/books/about/The_Magnificence_of_the_Qur_an.html?id=IxdApQwZfXwC&redir_esc=y)

nomlangan kitobi 2008-yilda nashr qilingan. Olti bobdan iborat bu ilmiy asarda Qur'on va undagi qissalarning tarixiy ildizlariga boblar aro bosqichma-bosqich yondashib boriladi.

Birinchi bobda Qur'on, shuningdek islom dini paydo bo'lgungacha bo'lgan davrdagi Arabiston yarim oroli va payg'ambarimiz Muhammad (s.a.v)ning hayotlari haqida umumiy ma'lumot berilgan.

Ikkinchi bobda Qur'oni Karim nozil bo'lgan yillar davomida musulmonlar jamoasining diniy-axloqiy rivojlanishi tahlil qilinadi. Shuningdek, u hadis adabiyoti va ilmlarini muhokama qilishni, shuningdek, Qur'onning o'qilish uslublari va asosiy mavzularini tahlil qilishni o'z ichiga oladi.

Qur'onning og'zaki va yozma tarjimasi bilan bog'liq uchinchi bob yuqori darajada shuhrat qozongan va kitobning eng katta muvaffaqiyatli qismi bo'lib shakllangan.

To'rtinchi bobda Qur'on qissalarining musulmonlar hayoti va madaniyatidagi ko'rinishlari keltirilgan. Bu arxitektura namunalari muhokamasini ham o'z ichiga oladi.

Beshinchi bobda Qur'onni tushunish bilan bog'liq muammolar tahlil qilinadi. Shuningdek, intellektual muammolarni ko'rib chiqib, Qur'onga zamonaviy yondashuvlar qanday rivojlanganligi muhokama qilinadi.

Oltinchi bobda Qur'on qissalarini tushunish uchun ma'naviy muammolar ta'riflanadi hamda bunday muammolarga e'tibor qaratish o'quvchiga bunday muammolarni jiddiy qabul qilishda foyda olishga imkon beradi.

## МАМЛАКАТДА ФУҚАРОЛИК ЖАМИЯТИ ИНСТИТУТЛАРИНИ ТАШКИЛ ЭТИШДА МИЛЛИЙ ҒОЯ ВА МАЪНАВИЯТНИ РИВОЖЛАНТИРИШНИНГ ДОЛЗАРБЛИГИ

**Шатураева Севара**

*Мирзо Улуғбек номидаги*

*Ўзбекистон Миллий университети 2 босқич магистранти*

Тараққиётимизнинг янги босқичида жамиятимиз маънавияти, маърифати юксалтириш борасида мамлакатимизда эзгу ишлар амалга оширилмоқда. Чунки маънавият ва маърифат тараққиёт, юксалиш омилидир. Улар тараққиёт, такомил йўлларида доимо бир-бирини такозо қилади. Зеро, маънавиятсиз маърифатга, маърифатсиз маънавий камолотга етиб бўлмас. Ҳар иккиси уйғунлигини ўзида ифодалаган ғоялар фақат эзгуликка хизмат қилиши айна ҳақиқатдир. Бизнинг миллий ғоямиз том маънода маънавият ва маърифат зиёси нури билан суғорилгандир. Унида ўз ифодасини топган Юрт тинчлиги, Ватан равнақи, халқ фаровонлиги, комил инсон, ижтимоий ҳамкорлик, миллатлараро тотувлик, диний бағрикенглик каби миллий ва умуминсоний кадриятлар ҳаётимиз ва фаолиятимиз маъно мазмунидир. Умуман олганда, Юксак кадриятларни ўзида ифодалаган миллий ғоя ва мафкурамиз Ўзбекистонда озод ва обод Ватан, эркин ва фаровон ҳаётни барпо этишга қаратилган умуммиллий ходисадир.<sup>106</sup>

Фуқаролик жамияти тараққиётида миллий ғоя ва маънавий маърифий кадриятлар муҳим ўрин тутди. Шу нуқтаи назардан биринчидан, юксак маънавият ва маърифатга таянмасдан фуқаролик жамиятини барпо этиб бўлмайди, иккинчидан, фуқаролик жамияти тараққиётида унинг келажак идеалларини ўзида ёркин ифодалаган эзгуликка йўғрилган бунёдкор ғоя муҳим аҳамият касб этади. Бизнинг миллий ғоямиз шундай ғоя бўлиб, унда халқимизнинг мақсад ва муддаолари, эзгу асрий орзу-истаклари, эркинлик, демократия, мустақиллик, тараққиёт, фаровонлик, тинчлик-тотувлик, кабилар ўз мужассамини топган бўлиб, фуқароларнинг ҳақ-ҳуқуқларини, манфаатларини ўзида ифода этади; учинчидан, фуқаролик жамияти ўзининг ғоявий-мафкуравий, маънавий-маърифий асосларига эга бўлиши, бунда миллий ғоя етакчи аҳамият касб этмоғи керак. Чунки унда халқнинг ишонч-эътиқоди, фуқаролик жамиятини барпо этишда маънавий-руҳий қувват бўлиб, уларни сафарбар қилади, ўзаро жипслаштиради ва уюштиради; тўртинчидан, фуқаролик жамияти кишиларини Ватан равнақи, халқ фаровонлиги таъминлаш йўлида уларни маънавий-руҳий рағбат ва мадад бўлади. бешинчидан, фуқаролик жамиятининг негизи албатта миллий ғоя билан чамбарчас алоқададир. Фуқаролик жамиятини ривожлантиришда миллий ғоя устувор аҳамият касб этади.

<sup>106</sup> Қаранг: Раффоров Р. "Миллий истиклол ғояси: асосий тушунча ва тамойиллар" фанидан Бакалавр таълими йуналиши буйича электрон версияда маърузалар матни. -Т.: 2006. -Б.7.

Фуқаролик жамиятини қуриш кучли давлатдан - кучли жамиятга босқичма-босқич ўтиш оркали рўй беради. “Балик сув билан тирик” деганларидек, жамият ўз маънавияти, маърифати, эзгу ғоялари билан ҳамиша мукамалдир. Зеро, маънавият, маърифат ва уларнинг энг муҳим жиҳатларини ўзида ифодалаган ғоялар жамиятни эзгуликка етакловчи кучдир. Инсонийлик жамияти ҳозирги кунгача канчадан канча машаққат ва мураккабликларни юксак маънавият маърифатга таянган эзгу ғоялари ва уларга амал қилиши оркали етиб келганлиги ва айна ҳақиқатдир. Кўринадики, фуқаролик жамият тараққиётида маънавий-маърифий омиллар ва уларга таянган эзгу ғоялар муҳим аҳамиятга эгадир. Ўзбекистонда фуқаролик жамияти институтларини ривожлантиришнинг миллий маънавий асосларида миллий ғоя ва маърифий кадриятлар муҳим ўрни тутди. Шу ўринда институт сўзига изоҳ берадиган бўлсак, у (лот. institum муассаса) кенг маънода - тартибот, ижтимоий турмушни ташкил этувчи ва тартибга солиб турувчи ижтимоий тузилмалардир....<sup>107</sup>

Фуқаролик жамияти эса, ҳуқуқ ва демократияга асосланган ижтимоий ҳаётнинг зарур оқилона ўсули; инсонга унинг иқтисодий, сиёсий ва маданий ҳаёти шакллари эркин кафолатланадиган, қонун устуворлиги ва инсон ҳуқуқлари, эркинликлари қарор топадиган, кўп партиявийлик, сиёсий институтлар, мафкура ва фикрларнинг хилма-хиллиги таъминланадиган ҳамда ўзини-ўзи бошқариш органларининг мавқеи баланд бўлган ижтимоий тузумдир. Фуқаролик жамияти институтлари тизимида ўзини ўзи бошқариш органлари (маҳалла)нинг ўрни бекиёсдир. “...Фуқаролик жамиятининг асосларини ташкил этувчи пойдевор мана шу органдир...”<sup>108</sup> Зеро, маҳалла бошқарув тизими бизда жуда қадимий илдизга эгаллиги билан характерланади. У фуқаролик жамиятининг ячейкаси дир. Мустакиллик йилларида маҳалла ҳаёти билан боғлиқ кўплаб кадриятлар, удум ва анъаналаримиз кайта тикланиб, замон талаблари асосида бойиб бормоқда. Шу билан бирга, маҳалланинг ҳуқуқ ва ваколатлари кенгайтирилмоқда, улар бугун ўзини ўзи бошқариш идораси, хақиқий демократия дарсхонаси сифатида кенг кўламли фаолият олиб бормоқда.”<sup>109</sup> Бугун мамлакатимизда фуқаролик жамиятини шаклантириш учун турли сиёсий партия фаолият юритмоқда.

Чинакам манавий-маърифий кадрияларга таянган фуқаролик жамияти - шахс эрки, қонун олдида барчанинг тенглиги, ижтимоий адолат, фуқароларнинг ижодий салоҳияти ва истеъдоди кабиларни бевосита рўёбга чиқаради. Умуман олганда фуқаролик жамияти тараққиётида миллий ғоя ва маънавий-маърифий кадриятлар

<sup>107</sup> Каранг: [www.ziyouz.com](http://www.ziyouz.com) куту бхонаси. Ўзбекистон Миллий Энциклопедияси И харфи. -Т.: «Ўзбекистон миллий энциклопедияси» Давлат илмий нашриёти. -Б.10

<sup>108</sup> “Karimov I.A. "Vatan ravnaqi uchun har birimiz mas'uldirmiz". Т. 9. -Т.: “O'zbekiston”. -В. 317-318.

<sup>109</sup> Karimov I.A. Yuksak ma'naviyat - yengilmas kuch. -Т.: “Ma'naviyat”, 2008. - В. 87.

хал қилувчи аҳамият касб этади. Маънавият, маърифат ва эзгу ғоялар уйғунлигига таянган жамиятнинг эртаси порлоқдир.

**Фойдаланилган адабиётлар:**

1. Раффоров Р. “Миллий истиклол ғояси: асосий тушунча ва тамойиллар” фанидан Бакалавр таълими йуналиши буйича электрон версияда маърузалар матни. -Т.: 2006. -Б.7.

2. www.ziyouz.com куту бхонаси. Ўзбекистон Миллий Энциклопедияси И харфи. -Т.: «Ўзбекистон миллий энциклопедияси» Давлат илмий нашриёти. -Б.10

3. “Karimov I.A. "Vatan ravnaqi uchun har birimiz mas'uldirmiz". Т. 9. -Т.: “O'zbekiston”. -Б. 317-318.

4. Karimov I.A. Yuksak ma'naviyat - yengilmas kuch. -Т.: “Ma'naviyat”, 2008. - В. 87.

## ДАВЛАТ БОШҚАРУВИНИ ДЕМОКРАТЛАШТИРИШ ЖАРАЁНЛАРИНИ ТАДҚИҚ ЭТИШНИНГ НАЗАРИЙ-МЕТОДОЛОГИК АСОСЛАРИ

Хайдарова Анора

Мирзо Улуғбек номидаги Ўзбекистон Миллий университети  
2 босқич магистранти

**Аннотация:** Маълумки, ҳар қандай фаолият тури бошқарув асосида қурилади, чунки шу фаолиятни амалга оширишда кўзланган мақсадга эришиш, бажариладиган вазифаларни тақсимлаш, ижросини назорат қилиш, шунингдек, самарадорликка эришиш учун шу фаолиятда иштирок этувчилар манфаатларини ҳимоя қилиш, рағбатлантириш чора тадбирлари бошқарув жараёнида ташкил этилади ва мувофиқлаштирилади. Бунда бошқарувга иқтисодиётда мавжуд тизим ҳам ўз таъсирини ўтказади. Мустақиллигимизни қўлга киритмасимиздан олдинги тизимда, иқтисодиётда маъмурий – буйруқбозликка, ҳамда марказий режалаштиришга асосланган тизим ҳукмрон эди. Ўзбекистон жаҳон тажрибасига асосланиб, мулкчиликнинг турли шакллари тенглиги таъминланган, ишлаб чиқаришнинг замонавий миллий манфаатларга мос тузилмасини яратиш кўзда тутилган, эркин нарх-наво ва бозор қонунлари асосида бошқариладиган ижтимоий йўналтирилган бозор иқтисодиётига ўтиш йўлини танлади.

**Калит сўзлар:** Давлат бошқаруви, мулкчилик, ислоҳот, демократия, иқтисодиёт, қонун, миллий манфаат, давлат.

Ўзбекистон Республикаси Президенти Шавкат Мирзиёев давлат бошқаруви тизимининг самадорлигини оширишга қаратилгани билан ҳам алоҳида аҳамиятга эга. Яқин истиқболдаги инновацион тараққиётимизнинг дастуриламали бўлган Ҳаракатлар стратегиясининг биринчи йўналиши ҳам айнан давлат бошқаруви тизими ва жамият қурилиши соҳасидаги ислоҳотларга бағишлангани бежиз эмас. Янги Ўзбекистонда демократик давлат бошқаруви тизимини ислоҳ қилиш “Халқ давлат идораларига эмас, давлат идоралари халққа хизмат қилиши керак”, деган юксак ғояга асосланган ҳолда амалга оширолмоқда. Ислоҳотларнинг биринчи босқичиданоқ бошқарув тизимини ислоҳ қилишга алоҳида эътибор қаратилди. Олиб борилган ислоҳотлар институционал ўзгаришларни амалга оширишга, иқтисодиёт тармоқлари ва соҳаларини бошқариш борасида уларнинг хусусиятига мос келадиган ташкилий ҳуқуқий шакллар вужудга келишига қаратилган. Бошқарув тушунчаси тор маънода бирор бир ташкилот мақсадини аниқлаш ва унга эришиш учун зарур бўлган режалаштириш, ташкил этиш ва назорат жараёнларини фойда келтириши, самара бериши қанчалик фаолият йўналишини тўғри танлай билиш, қарорлар қабул қила олишга ҳамда унинг бошқарилишини назорат қилишга ва бу жараён боришига боғлиқ бўлади.

Бошқарув кенг маъноли тушунча сифатида жаҳондаги бошқарув ва уни ташкил этишнинг назарийчиларидан бири Питер Ф. Друкер айтганидек, “Бошқарув алоҳида фаолият тури бўлиб, ташкил этилмаган бетартиб оммани, бир мақсадга йўналтирилган самарали ва унумли гуруҳга, жамиятга айлантирадиган, ижтимоий ўзгаришларни рағбатлантирувчи элемент ҳисобланади”. Дэвид Б. Херц таъкидлашича: “Раҳбар мавжуд энг яхши альтернативани ўз ресурсларини тақсимлаш, ўзи ва бошқалар учун ҳаракатлар навбатини белгилашга, янги одамлар ва материал ресурсларни жалб этиш учун танлаб олиши керак”.<sup>110</sup> Бунинг учун у қисқа ва узоқ муддатли келажақда қарорларнинг оқибатлари пайдо бўладиган муҳит хусусиятлари ва барқарорлиги таърифига ишониши керак. У бундай бир пайтнинг ўзида муқаррар ва олдиндан айтиб бўлмайдиган муҳитнинг бутун ноаниқлигини тасаввур қилиши керак.

Давлат бошқаруви органлари фаолияти очиқлиги ва шаффофлигини таъминлашнинг қўшимча механизмларини жорий этиш – давлат бошқарувида замонавий менежмент услубларини кенг қўллаш ва бошқарув жараёнларини автоматлаштириш, бошқарувнинг инновацион шаклларини жорий этиш. Ўз навбатида ушбу вазифаларни амалга ошириш давлат бошқарувида “ақлли бошқарув” принципларига босқичма-босқич ўтиш заруратини юзага келтирди.

Ҳозирги кунда юртимизда давлат бошқаруви соҳасида демократик ислохотларни янада чуқурлаштиришда Ўзбекистон Республикаси Президенти томонидан қабул қилинган 4947-сонли “Ўзбекистон Республикасини янада ривожлантириш тўғрисида”ги фармони муҳим аҳамият касб этади.<sup>111</sup>

Унда давлат ва жамият қурилиш тизимини ислоҳ қилиш – устувор йўналишлардан бири сифатида белгиланган бўлиб, “Давлат фуқаролик хизмати тўғрисида”ги қонуннинг ишлаб чиқилиши ўз навбатида Тараққиёт стратегиясида бегиланган чора-тадбирларнинг амалий ифодасидир.

Қабул қилинган Қонуннинг мақсади, давлат фуқаролик хизмати соҳасидаги давлат фуқаролик хизматчисининг ҳуқуқий мақоми ва давлат фуқаролик хизматини ташкилий-ҳуқуқий механизмни ягоналигини таъминлашга қаратилган муносабатларни тартибга солиш орқали ҳуқуқий асосларини яратиш, уларнинг касбга оид сифатлари ва алоҳида хизматларини объектив ҳамда адолатли танлов асосида хизмат поғоналари бўйича ўсишни кафолатларини ўрнатиш, давлат фуқаролик хизматига кириш, ўташ ва тугатиш жараёнларини тартибга солиш, давлат фуқаролик хизматчиларини касбга лаёқатлилигини ва профессионаллигини ўсишида шарт-шароитлар яратиш мақсадида ишлаб чиқилган.

Ушбу қонунни ишлаб чиқишнинг зарурий асоси ва уни ҳуқуқий тартибга солишнинг умумий тавсифи қуйидагилардан иборат:

<sup>110</sup> Қосимова Д. С., Собиров А.А. Бошқариш назарияси асослари. ОўЮ лари учун дарслик. – Т: ТДИУ, 2011. 106.

<sup>111</sup> <https://lex.uz/docs/3107036>

- ҳозирда мамлакатимизда давлат фуқаролик хизматчиларини ҳуқуқий мақомини белгиловчи, уларнинг ижтимоий ва ҳуқуқий ҳимояси масалаларини тартибга солувчи ҳамда давлат фуқаролик хизматига кириш, ўташ ва тугатишни умумий ёндашувини мустаҳкамловчи ягона қонун мавжуд эмас;

- ҳозирги кунда мамлакатимизда давлат фуқаролик хизматига кириш, хизматни ўташ ва тугатиш механизмларини, давлат хизматчилари ким эканлигини, уларни мақомини, ижтимоий ва ҳуқуқий ҳимоясини белгиловчи ягона қонун мавжуд эмас.<sup>112</sup>

Бунданда муҳимроқ масала, бу давлат фуқаролик хизматини ташкил этиш ва фаолиятида ягона принциплари мавжуд эмаслиги ҳисобланади.

Қонунчилик томонидан буларни мустаҳкамлаб қўйиш, давлат фуқаролик хизмати соҳасидаги давлат сиёсатини ягоналигини таъминлаш учун муҳимдир.

Қонунчилик билан давлат фуқаролик хизматчиларига белгиланган мезонлар, уларнинг фаолиятини баҳолаш жараёнлари, уларни тайёрлаш ва қайта тайёрлаш тартиблари белгиланмаган.

Бундан ташқари, юқоридаги қонуннинг ишлаб чиқилишининг бир қатор ўзига хос хусусиятлари мавжуд:

биринчидан, ушбу қонун Ўзбекистон Республикасидаги давлат фуқаролик хизмати билан боғлиқ ижтимоий муносабатларни тартибга солувчи биринчи қонундир;

иккинчидан, ушбу қонунда аввал Ўзбекистон Республикаси қонунчилигида белгиланмаган бир нечта янги ҳуқуқий атамалар мавжуд (масалан: Давлат фуқаролик хизмати, давлат лавозими ва бошқалар);

учинчидан, юқоридаги қонуннинг қабул қилиниши ҳозирги кунда давлат бошқаруви соҳасидаги мавжуд муаммолар ва ҳуқуқий бўшлиқлар бартараф этади;

тўртинчидан, ушбу қонунда давлат хизматчиларининг ҳуқуқий мақоми, ваколатлари ҳамда ҳуқуқ ва мажбуриятлари аниқ белгиланган бўлиб, фуқароларга давлат хизматларини кўрсатиш сифатини оширишга улкан ҳисса қўшади;

бешинчидан, Ўзбекистон Республикаси фуқароларининг давлат хизматларидан фойдаланиши ва ўзларининг Конституциямиз ва қонунларимизда белгиланган қонуний ҳуқуқ ва манфаатларини ҳимоя қилиш ва таъминлашда муҳим аҳамиятга эгадир. Шунингдек, ушбу қонунда Ўзбекистон Республикасидаги барча давлат хизматларини кўрсатувчи органларга давлат хизматчиларини (ходимлар) ишга қабул қилиш тартиби ва механизмлари, уларнинг мартаба даражалари, лавозимлари, шунингдек уларни жавобгарликка тортиш асослари аниқ белгилаб қўйилган.

Ҳуқуқшунос олимлар томонидан ушбу қонунни ишлаб чиқишда бир қатор ривожланган давлатларнинг фуқароларга давлат хизматларини кўрсатиш соҳасидаги илғор тажрибаси ўрганилди ва тегишли жойлари намуна

<sup>112</sup> <https://lex.uz/docs/3107036>



сифатида олинди. Хорижий мамлакатларнинг тажрибаси шуни кўрсатадики, Европа (Германия, Франция, Нидерландия ва бошқалар) ҳамда Шарқий Осиё (Япония) мамлакатларининг давлат фуқаролик хизмати тўғрисидаги қонунларида давлат хизматига кириш тартиби батафсил ёритилган. Умуман олганда, давлат фуқаролик хизматига кириш қоидаларини тартиби барча дунё мамлакатларида мавжуд. Болгария, Германия, Қозоғистон, Қирғизистон, Латвия, Польша, Россия, Франция, Япония ва бошқа мамлакатларнинг давлат хизмати тўғрисидаги қонунларида хизматчиларни тайёрлаш, қайта тайёрлаш ва малакасини ошириш, давлат хизматчиларини фаолиятини баҳолаш, давлат хизматида ўсиш, бошқа давлат лавозимига ўтиш, меҳнатига ҳақ тўлаш, давлат фуқаролик хизматчиларининг иш вақти ва меҳнат таътиллари кенг тартибга солинган.<sup>113</sup> Жумладан, кадрларни саралаш ва танлаш, давлат фуқаролик хизматчиларига давлат фуқаролик хизмати лавозимлари малака даражалари бериш ҳамда хизмат текширувлари ўтказиш бўйича комиссияларнинг фаолиятини ташкил этилиши, давлат фуқаролик хизматчилари томонидан хизмат мажбуриятларининг бажарилишини ва давлат фуқаролик хизматини ўташ билан боғлиқ бўлган чекловларга риоя этилишини назорат қилиниши, давлат фуқаролик хизматчиларини қайта тайёрлашни, уларнинг малакаси оширилишини ва таълим олишини мунтазам равишда ташкил этилиши, давлат фуқаролик хизматчиси қонунда белгиланган муддатларда ва тартибда даромадлари ҳамда мол-мулки тўғрисида декларация тақдим этилиши ҳамда давлат фуқаролик хизматига кириш танлов асосида номзодни давлат фуқаролик хизмати лавозимига тайинлаш орқали амалга оширилиши демократик давлат бошқарувида қўйилан катта қадамдир.

### **Фойдаланилган адабиётлар:**

1. Раффоров Р. “Миллий истиклол ғояси: асосий тушунча ва тамойиллар” фанидан Бакалавр таълими йуналиши бўйича электрон версияда маърузалар матни. -Т.: 2006.

2. www.ziyouz.com кутубхонаси. Узбекистон Миллий Энциклопедияси. - Т.: «Ўзбекистон миллий энциклопедияси» Давлат илмий нашриёти. -Б.10

3. Қосимова Д. С., Собиров А.А. Бошқариш назарияси асослари. ОўЮ лари учун дарслик. – Т: ТДИУ, 2011. 321б.

4. <https://lex.uz/docs/3107036>

### **TEACHING THE ENGLISH LANGUAGE WITH MODERN TECHNOLOGIES AND WEBSITES.**

**Eshkuvatova Noila**

<sup>113</sup> Раффоров Р. “Миллий истиклол ғояси: асосий тушунча ва тамойиллар” фанидан Бакалавр таълими йуналиши бўйича электрон версияда маърузалар матни. -Т.: 2006.

*JBNUU, second year student, Philology and teaching languages (English)*

*Scientific advisor: Parmonova Nasiba, JBNUU, trainee teacher at Foreign languages  
department*

**Annotation.** *This article gives information about technology, website, how to use them in Education system and learning language. It discusses different approaches and techniques, which can improve children's learning skills by using modern gadgets and technologies, such as, online English language learning sites, chatting messaging programs and apps, the apps and sites for interactive games to revise learned materials.*

**Key words:** *English, IC technology, level, interactive method, website, Met-fa-soft, Forvo, HelloTalk, British Council, LearnEnglish, iSLcollective, ElsaSpeak, Kahoot!*

At present time, the study of English is mainly connected to modern technologies. ICTs (information communication technology) are actively used in contemporary open and distance learning systems to transmit information and ensure student-teacher interaction. However, it goes without saying that the process of digitization has had an impact on schools as well as higher education institutions and a variety of online courses. A modern primary school teacher must not only be knowledgeable about ICT but also have a specialty in their use in their professional activities, or ICT competency, according to the new generation educational standard.

The development of communicative competence in a foreign language in all the variety of its components (linguistic, speech, socio-cultural, compensatory, educational, and cognitive), necessary for communication in social and professional spheres, is one of the main goals of teaching a foreign language. As a result, the use of ICT in teaching a foreign language will be intended to develop speech skills (listening, reading, speaking, and writing), language skills (grammatical, lexical, and phonetic), as well as the development of sociocultural and intercultural competencies. The ICT competence of a foreign language teacher will therefore consist in the ability to use the full range of ICT in the process of teaching aspects of a foreign language and types of speech activity [2].

The integration of Internet technologies and language teaching methods aims at the high quality of acquired knowledge, familiarity with modern tools for searching, processing and applying information, personal development of the student, as well as the possibility of obtaining education at a higher level.

Modern teachers have new obstacles and responsibilities as a result of the developed world. The astonishing advancement of technology has significantly altered the tradition of English education. Modern technologies have given educators a wide range of possibilities that make learning engaging and productive in terms of advancements. One of the most important forces influencing social and linguistic change is the use of modern technology in English language instruction [3].

The use of various games and activities, in teaching English ensures increasing the interest to the lesson and learning the language. Language learners' division into small groups during the activities helps to get better their oral communication with each other. Children that are at the different ages may use computer and CD-players while learning English by watching cartoons, movies and listening audios [1]. It prevents English learners from getting bored quickly.

“When pictures speak” is one of the common methods integrated with modern technologies. It has been being used among lower classes at schools since the time when modern technologies began to spread. It helps to develop students' and English learners' speech and to teach English them. For this, teachers should use from colorful pictures of the subject. Besides that, they utilize technology (computer, type recorders, multimedia and slide-show and etc.) to show pictures on the screen. All English lovers can work with it. Each innovative technology has its own advantages. All such methods aim at cooperation between the teacher and the students and the students' active action in the English learning process [5].

Now we can use various modern techniques and methods using technology and with the help of instructions and materials in the websites related to education and language teaching.

The following taxonomies are used by Jacqui Murray (2015) to explain why technology should be used in English language instruction:

- 1) Students can show independence thanks to technology.
- 2) The demands of pupils are differentiated by technology.
- 3) Using resources that kids are interested in, technology deepens learning.
- 4) The desire of students to use technology is strong.
- 5) The use of technology offers all pupils a voice.
- 6) Students can develop solid subject knowledge wherever they find it thanks to technology [4].

### **Benefits of Technology in English Language Instruction**

The usage of contemporary technology, such as radio, TV, computers, the Internet, electronic dictionaries, email, blogs, audio-visual aids, films, and DVDs or VCDs, is extremely engrained in and motivating for English-language students (Nasser, 2017), as shown in the following ways [6]:

- 1) As the learner engages with the material, the use of technology in teaching English is thought to be fascinating and inspiring.
- 2) Technology helps students learn English more effectively by improving timely understanding, which is a key part of the English teaching process.
- 3) Teachers do better when using contemporary technology because they may interact with pupils in a number of ways.

4) Teachers and students may both access a multitude of books, articles, and other resources that are directly related to the English language curriculum thanks to the usage of contemporary technology.

5) The use of contemporary technology promotes student independence, which better prepares them for the future.

6) Modern technological teaching and learning aids motivate both the teacher and the student, in contrast to conventional passive teaching techniques.

Despite the fact that modern technologies can bring a lot of benefits, it can lead to some drawbacks. It is recommended giving students the necessary instruction in all forms of technology so that they keep up with the electronic curriculum's standards.

### **Problems with Using Technology in Teaching English**

1) A lot of teachers and pupils don't have easy access to contemporary technology.

2) If pupils grow overly dependent on contemporary technology, the teacher's position may be diminished.

3) By taking up the majority of their leisure time, it can hinder students' social activities.

Many programs and websites have been developed to make use of new technologies in the teaching of English. **Met-fa-soft** is one of the useful programs for children. It is not only for children, but also for beginning pupils. They can learn new words by heart, play games in each segment, and learn with word pictures. It also includes listening and spelling exercises for all levels.

**Elsa Speak** (English Language Speech Assistant), is a fun and engaging app specially designed to help you improve your English pronunciation. ELSA's artificial intelligence technology was developed using voice data of people speaking English with various accents. This allows ELSA to recognize the speech patterns of non-native speakers, setting it apart from most other voice recognition technologies.

**Kahoot!** is a game-based learning platform that allows you to quickly create, share, and play learning games or trivia quizzes. Combining interactive questions with slides in your kahoots is a terrific way to deepen learning and create instructive moments. Here are five ways to use slides in your kahoots:

- Create slides with essential elements to introduce a new topic so students know what to expect. Because your classroom or auditorium is too vast, children in the rear of the room are unable to view the shared screen clearly.

- Add slides just before a question to present students with additional information they may need to respond.

- Use a slide to explain the correct answer after a question.

- A slide at the end of your kahoot might help you recall key ideas with a lesson summary.

- A slide can be utilized at any point in the kahoot to shake up the pace of the lecture and get students focused.

Before mobile technologies, people had to search through a dictionary book to find the meaning of a word. Now we can look up words in a **dictionary app** in our mobiles or quickly search the Internet.

The best and useful program is **“HelloTalk”**. It is convenient to find native speakers to practice having conversations, to learn a language, explore new cultures, and make friends around the world. English learners can find people by going to the search tab. It allows them to highlight their age, region, country and gender. The great feature is that the different level students can use it. It is like a messaging program allowing to chat with language partners via text, voice messages, voice calls, video calls, and even doodles. Here native speakers teach you their language, while you teach them yours. Millions of people use HelloTalk to practice 150+ languages.

**Forvo.com** is a website famous all over the world. **Forvo.com** is a website that allows access to, and playback of, [pronunciation](#) sound clips in many different languages in an attempt to facilitate the learning of languages. All sound clips on Forvo.com are created by its users, who also have the power to vote on each clip, positively or negatively, in an effort to ensure that the highest quality sound clips have priority in the site's listings. The pronunciations are also reviewed and edited by a volunteer team of editors.

**LearnEnglish** is a website developed specifically for adult learners of English by the British Council. It offers exercises for different English language skills, such as listening, reading, speaking and writing as well as grammar and vocabulary for various levels. The website has sections that focus on Business English and International English Language Testing System (IELTS) preparation for professionals and students. The resources of this website are completely free.

**Education.com** is filled with engaging games, books, activities and resources for students, parents and teachers.

The **iSLCollective.com** website is owned and maintained by iSLCollective Ltd., a content management and file sharing platform that enables for the authorized download and distribution of written digital content over the internet. The Services provide access to a large variety of instructional resources in.doc or .ppt format, numerous communication tools, forums, search services, and tailored content that may be accessed by any medium or device presently known or later created.

In conclusion, the use of technology has significantly altered English teaching methods. It offers numerous options for making teaching more exciting and beneficial in terms of growth. Teachers in traditional classrooms stand in front of students and use a blackboard or whiteboard to deliver lectures, explanations, and teaching. With the advancement of technology, these methods must be modified. The use of multimedia texts in the classroom helps students become acquainted with vocabulary and linguistic structures. Print texts, cinema, and the internet are also used in the application of

multimedia to improve learners' language expertise. The use of print, film, and the internet allows students to get knowledge and provides them with a variety of materials for analyzing and interpreting language and settings.

#### REFERENCES:

1. Beatty K (2003) *Teaching and Researching Computer Assisted Language Learning*. New York: Longman

2. Евстигнеев М. Н. Методика формирования компетентности учителя иностранного языка в области использования информационных и 117 коммуникационных технологий: автореф. дис. канд. пед. наук. М.: Моск. пед. гос. ун-т, 2012. – 9 с.

3. Graddol, *Teaching English as a second language*. (1997:16 44-55 pages]

4. Jacqui, M. (2015). *13 Reasons for Using Technology in the Classroom*. Retrieved from <https://www.teachhub.com/13-reasons-using-technology-classroom>

5. N.Q.Xatamova, M.N.Mirzayeva “Ingliz tili darslarida qo’llaniladigan interfaol usullar”. Navoi (2006) [p N-40]

6. Sura, M. N. (2017, April). *Use of Technology in English Language Teaching and Learning University of Baghdad*.

7. Пармонова, Н. (2022). Teaching speaking through thinking and enriching vocabulary. *Zamonaviy innovatsion tadqiqotlarning dolzarb muammolari va rivojlanish tendensiyalari: yechimlar va istiqbollari*, 1(1), 598-601.

8. <https://en.islcollective.com/>

9. <https://learnenglish.britishcouncil.org/>

10. <https://kahoot.com/>

11. <https://www.hellotalk.com/>

## TARMOQDAGI INTERNET PROTOCKOL (IP) MANZILLARI

**Radjabova Madina Shavkatovna**

*Toshkent axborot texnologiyalari universitetining “Kiberxavfsizlik va kriminalistika”  
kafedrasida o’qituvchi-stajyor*

**Yusupova Suaryyo Muyasar qizi**

**Mexmonxo’jayev Azizbek Shuxratjon o’g’li**

*Axborot xavfsizlik talabalari*

**Anatatsiya:** *butun global olamda internetdan foydalanuvchilar internetga kirishi, undan ma’lumotlar olishi yokida ma’lumotlar jo’natishi uchun IP(Internet Protocol) dan foydalanadi. Bu esa Internetda qurilmalar o’zaro aloqa qilishini ta’minlab beruvchi asosiy protocol hisoblanadi.*

**Kalit so’zlar:** *IPv4 manzillari, binary, tarmoq, xost, subnet maska, mantiqiy VA (AND), prefix uzunlik, Statik IP, Dinamik IP, Unicast, Broadcast, Multicast, Anycast, shaxsiy IP, Ommaviy IP, IPv4 sinflari (class), IPv6 manzillari.*

### KIRISH

Tarmoq – kompyuterlar, terminallar va boshqa qurilmalarning ma’lumot almashishni ta’minlaydigan aloqa kanallari bilan o’zaro majmui. Kompyuterlararo ma’lumotlarni almashishni ta’minlab beruvchi bunday tarmoqlar kompyuter tarmoqlari deb yuritiladi.

Kompyuter tarmog’i – bu birgalikda umumiy holda ishlaydigan apparat va programmali tashkil etuvchilardan iborat bo’lgan mukammal kompleksdir.

Internet protocol (IP) 1974-yilda Vint Cerf va Bob Kan tomonidan joriy etilgan Transmissiyani boshqarish dasturi (Transmission Control Program) bo’yicha dastlabki ulanishsiz axborotlarga xizmati bo’lib, u TCP (Transmission Control Protocol – uzatishni boshqarish protokoli) uchun asos bo’lgan ulanishga yo’naltirilgan xizmat bilan to’ldirildi. Shu tariqa Internet protokollar to’plami TCP/IP deb ham ataladigan bo’ldi.

Tarmoqdagi deyarli har bir qurilmalar, kommutatorlar, mashurizatorlar, end-device lar (oxirgi qurilmalar) ya’ni kompyuterlar, noutbuklar, smartfonlar va boshqa shu kabi qurilmalarning barchasida IP (Internet Protocol) manzillar mavjud bo’lib, ular tarmoq ichida bir birlarini shu IP manzillari yordamida tanib olishadi.

#### **IPv4 tarmoq manzillari**

**Binary** ya’ni ikkilik sanoq tizimi – bu bitlar deb ataladigan 0 va 1 raqamlaridan tashkil topgan raqamlar tizimidir. Xostlar, serverlar, mashurizator va barcha boshqa tarmoq qurilmalari *binary* (ikkilik) manzillardan foydalanganligi uchun ikkilik sanoq tizimini bilish muhim hisoblanadi. Xususan, ular bir-birini aniqlash uchun 1-rasmda ko’rsatilgandek, ikkilik IPv4 manzillaridan foydalanadilar.

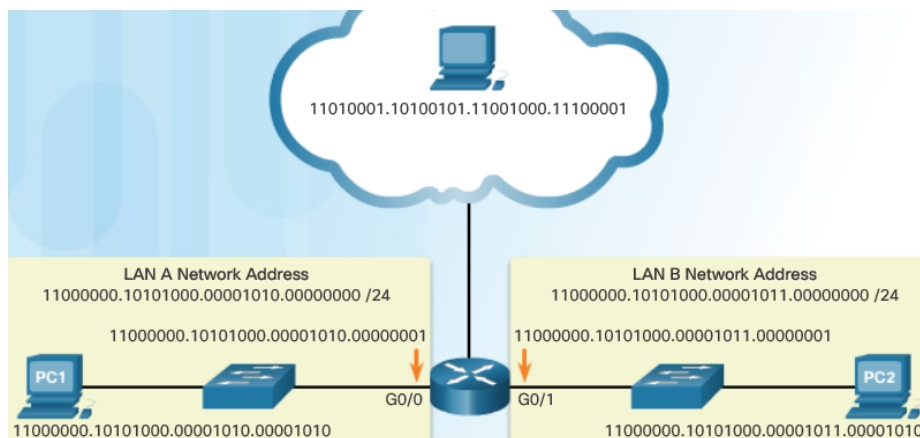

1-rasm

Ammo biz qurilmalarga IP manzil bergandan o'nlik sanoq sistemasidan ya'ni 0 dan 9 gacha bo'lgan sonlardan foydalanamiz. (2-rasm)

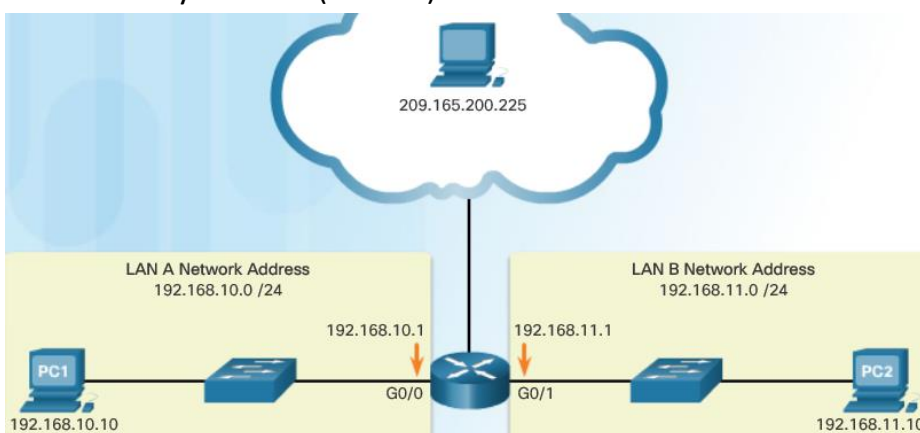

2-rasm

Har bir manzil **32 bitli** satrdan iborat bo'lib, **oktet** deb ataladigan **4** qismga bo'lingan. Har bir oktetda nuqta bilan ajratilgan **8 bit** (yoki **1 bayt**) mavjud.

Qurilmalarga beriladigan 10lik sanoq tizimidagi IP manzillarni qurilmalar binary ko'rinishga o'tkarish uchun quyidagi algoritm bajaradi: (3-rasm).

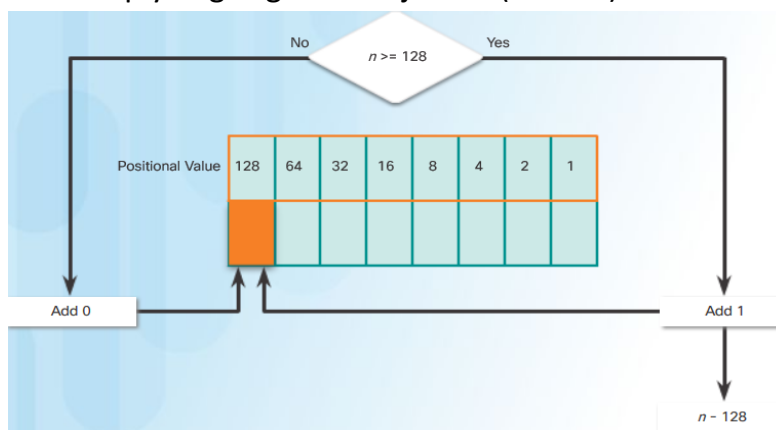

3-rasm

Ya'ni, bunda IP 128 raqami bilan solishtiriladi, agar 128dan katta bo'lsa, 1 raqami qo'yilib, IP dan 128 ayirilib tashlanadi. Agar IP 128dan kichik bo'lsa, 0 raqami qo'yiladi va keyingi qadamga o'tiladi, ya'ni keyingi qadamda IP 64 raqami bilan solishtiriladi va ushbu jarayon IP 1 raqami bilan solishtirilguncha davom etadi. Natijada 4ta oktetdan tashkil



topgan IP manzilning faqat 1 ta okteti binary ko'rinishga keladi va bu jarayon har bir okteti uchun takrorlanadi.

Masalan:

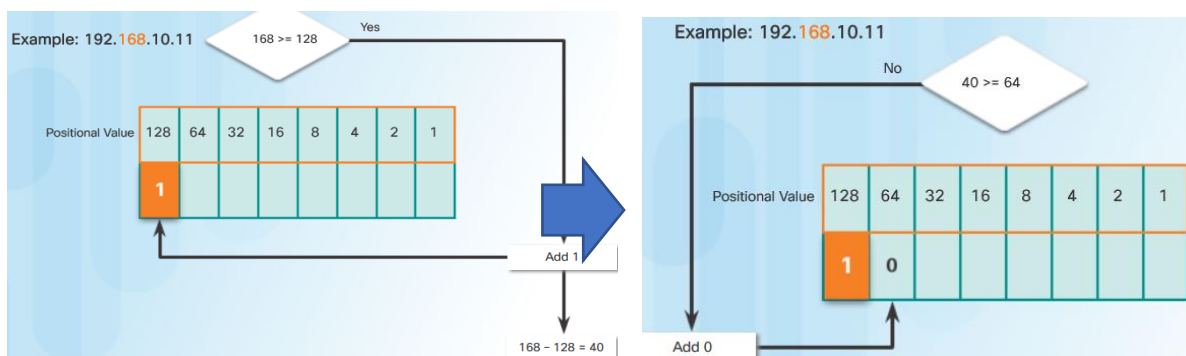

ya'ni ushbu misolda 192.168.10.11 ga teng bo'lgan IP manzili 2-okteti binary ko'rinishga o'tkazilgan, ya'ni dastlab  $168 \geq 128$  shart bajarilganda 1 raqami qo'yilgan va  $168 - 128 = 40$  hosil qilinib,  $40 \geq 64$  shart tekshirilgan va bunda shart bajarilmaganligi uchun 0 raqami qo'yilgan va keyin  $40 \geq 32$  shart bajarilganda 1 raqami qo'yilib,  $40 - 32 = 8$  hosil qilingan. So'ngra,  $8 \geq 8$  shart bajarilgani uchun 1 raqami qo'yilib,  $8 - 8 = 0$  natija olingan va keying barcha qadamdan 0 tekshirilib, oxiridan  $168_{10} = 10101000_2$  hosil bo'lgan.



**Tarmoq va Xost mazillarni aniqlash.** Binary belgini tushunish ikkita xost bir tarmoqda ekanligini aniqlashda muhim ahamiyatga ega. Xususan, IPv4 manzili tarmoq qismi va xost qismidan tashkil topgan ierarxik manzildir. Tarmoq qismini xost qismiga nisbatan aniqlashda 32-bitli oqimga qarash kerak. 32-bitli oqim ichida bitlarning bir qismi tarmoqni aniqlaydi va bitlarning boshqa bir qismi 4-rasmda ko'rsatilganidek, xostni aniqlaydi.

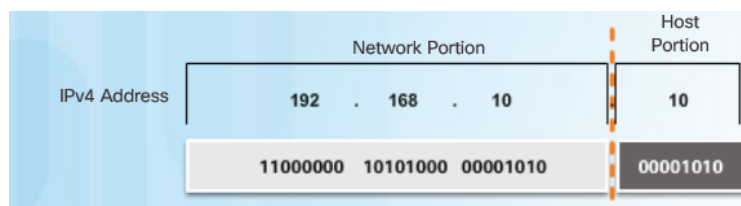

4-rasm

Manzilning tarmoq qismidagi bitlar bitta tarmoqda joylashgan barcha qurilmalar uchun bir xil bo'lishi kerak. Tarmoq ichidagi ma'lum xostni aniqlash uchun manzilning xost qismidagi bitlar noyob ya'ni yagona bo'lishi kerak. Agar ikkita xost 32 bitli oqimning belgilangan tarmoq qismida bir xil bitga ega bo'lsa, bu ikkita xost bir xil tarmoqda joylashadi.

**Subnet maska tushunchasi.** Xostga IPv4 konfiguratsiyasini tayinlashda uchta nuqtali o'nlik IPv4 manzillari sozlanishi kerak:

- IPv4 manzili – xostning yagona IPv4 manzili

- *Subnet maskasi* – IPv4 manziling tarmoq/host qismini aniqlash uchun ishlatiladi
- *Standart shlyuz* – masofaviy tarmoqlarga kirish uchun mahalliy shlyuzni (masalan, mahalliy router interfeysi IPv4 manzili) aniqlaydi

**Mantiqiy VA (AND).** Mantiqiy VA raqamli mantiqda ishlatiladigan uchta asosiy binary operatsiyalardan biridir. Tarmoq manzilini aniqlashda faqat VA ishlatiladi.

Bunda Hostning binary ko'rinishdagi IPv4 manzili va Subnet maskasi ustida mantiqiy VA amali bajariladi va Hostning tarmoq mazilili aniqlanadi.(5-rasm)

IP Address	192	168	10	10
Binary	11000000	10101000	00001010	00001010
Subnet mask	255	255	255	0
	11111111	11111111	11111111	00000000
AND Results	11000000	10101000	00001010	00000000
Network Address	192	168	10	0

5-rasm

**Prefix uzunlik.** Tarmoq manzillari va xost manzillarini o'nlik ko'rinishda subnet maska orqali ifodalash qiyin. Shuning uchun, prefiks uzunligi deb ataladigan pastki tarmoq niqobini aniqlashning muqobil stenografiya usuli mavjud.

Xususan, prefiks uzunligi subnet maskasida 1 ga o'rnatilgan bitlar sonidir. U "/" belgisidan keyin 1 ga o'rnatilgan bitlar soniga qarab yoziladi.

Masalan, 6-rasmdagi jadvalga qarang. Birinchi ustunda xost manzili bilan ishlatilishi mumkin bo'lgan Subnet maskalari ro'yxati keltirilgan. Ikkinchi ustunda 32-bitli ikkilik manzil ko'rsatilgan. Oxirgi ustunda 32 bitli manzildan olingan prefiks uzunligi ko'rsatiladi.

Subnet Mask	32-bit Address	Prefix Length
255.0.0.0	11111111.00000000.00000000.00000000	/8
255.255.0.0	11111111.11111111.00000000.00000000	/16
255.255.255.0	11111111.11111111.11111111.00000000	/24
255.255.255.128	11111111.11111111.11111111.10000000	/25
255.255.255.192	11111111.11111111.11111111.11000000	/26
255.255.255.224	11111111.11111111.11111111.11100000	/27
255.255.255.240	11111111.11111111.11111111.11110000	/28
255.255.255.248	11111111.11111111.11111111.11111000	/29
255.255.255.252	11111111.11111111.11111111.11111100	/30

6-rasm

**Tarmoq, Xost va Broadcast manzillar.**

*Tarmoq manzil* – oxiri 0 dan iborat bo'lib, tarmoq ichidagi barcha hostlar uchun bir xil bo'ladi.

*Host manzili* – bu qurilmalarga berilgan noyob IP manzillar. Ular turli 0 va 1 larni o'z ichiga oladi, lekin faqat 0 yoki faqat 1 bo'lmaydi.

*Broadcast manzili* – Tarmoqdagi barcha xostlar bilan bog'lanadigan maxsus manzil. Masalan, xost paketni tarmoqqa uzatiladigan IPv4 manziliga yuborganda, tarmoqdagi

barcha boshqa xostlar paketni oladi. Broadcast manzili tarmoq diapazonidagi eng yuqori manzildan foydalanadi. Adress qismi hammasi 1 dan iborat bo'ladi.

**Statik IPv4.** Qurilmalarga IP manzilini statik yoki dinamik tarzda belgilash mumkin.

Tarmoqlarda ba'zi qurilmalar *qat'iy IP* manzilni talab qiladi. Masalan, printerlar, serverlar va tarmoq qurilmalari o'zgarimas IP manzilga muhtoj. Shu sababli, ushbu qurilmalarga odatda statik IP-manzillar tayinlanadi.

Xostni statik IPv4 manzili bilan ham sozlash mumkin. Xostlarga statik IP manzillarini tayinlash kichik tarmoqlarda qabul qilinadi. Biroq, katta tarmoqdagi har bir xostga statik manzillarni kiritish ko'p vaqt talab qiladi, hamda har bir qurilmaga tayinlangan statik IP manzillarning aniq ro'yxatini saqlash ham kerak bo'ladi.

**Dinamik IPv4.** Ko'pgina ma'lumotlar tarmoqlarida xostlarning eng katta populyatsiyasiga shaxsiy kompyuterlar, planshetlar, smartfonlar, printerlar va IP telefonlar kiradi. Bundan tashqari, ko'pincha foydalanuvchi populyatsiyasi va ularning qurilmalari tez-tez o'zgarib turadi. Har bir qurilma uchun IPv4 manzillarini statik ravishda belgilash amaliy bo'lmaydi. Shu sababli, ushbu qurilmalarga IPv4 manzillari ***Dynamic Host Configuration Protocol (DHCP)*** yordamida dinamik ravishda beriladi.

Bunda xost IPv4 manzil ma'lumotlarini avtomatik ravishda olishi mumkin. Xost DHCP mijozidir va DHCP serveridan IPv4 manzil ma'lumotlarini so'raydi. DHCP serveri IPv4 manzili, subnet maskasi, defaulte gateway va boshqa konfiguratsiya ma'lumotlarini taqdim etadi.

DHCP odatda katta tarmoqlardagi xostlarga IPv4 manzillarini tayinlashning afzal usuli hisoblanadi. DHCP ning qo'shimcha afzalligi shundaki, manzil doimiy ravishda xostga tayinlanmaydi, faqat ma'lum bir muddatga "ijaraga" beriladi. Xost o'chirilgan yoki tarmoqdan uzilgan bo'lsa, manzil qayta foydalanish uchun qaytariladi. Bu xususiyat, tarmoqqa kelib-ketadigan mobil foydalanuvchilar uchun foydalidir.

***Unicast, Broadcast va Multicast IPv4 manzillari.***

#### *1. Unicast*

Unicast aloqa – bu mijoz/server va *peer-to-peer* tarmog'ida oddiy xost-xost aloqasi uchun ishlatiladi.

Bunda paket jo'natuvchi hostning IP manzili ***Source IP*** va qabul qiluvchining IP manzili ***Destination IP*** deb ataladi va Unicast aloqasida jo'natilayotgan ***Source*** yagona ***Destination*** ga yetib boradi.(8-rasm)

IPv4 unicast xost manzillari **0.0.0.0** dan **223.255.255.255** gacha bo'lgan manzil oralig'ida. Biroq, bu oraliqda maxsus maqsadlar uchun ajratilgan ko'plab manzillar ham mavjud.

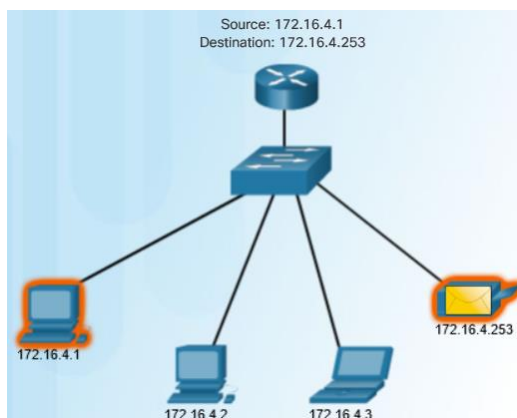

7-rasm

## 2. Broadcast.

Broadcast trafik tarmoq uchun translyatsiya manzilidan foydalangan holda tarmoqdagi barcha xostlarga paketlarni yuborish uchun ishlatiladi. Xost tarmoqning translyatsiya manziliga yuborilgan paketni qabul qilganda, xost paketni xuddi unicast manziliga yuborilgan paket kabi qayta ishlaydi. (quyida 8-rasm)

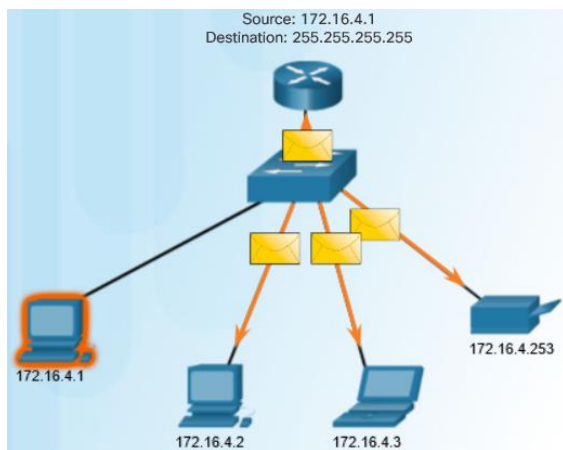

Broadcast yo'naltirilgan yoki cheklangan bo'lishi mumkin. Yo'naltirilgan broadcast ma'lum bir tarmoqdagi barcha xostlarga yuboriladi. Masalan, 172.16.4.0/24 tarmog'idagi xost paketni 172.16.4.255 raqamiga yuboradi. Cheklangan broadcast 255.255.255.255 raqamiga yuboriladi.

Paket Broadcast qilinganda, u tarmoqdagi resurslardan foydalanadi va

tarmoqdagi har bir qabul qiluvchi paketni qayta ishlashga majbur qiladi. Shuning uchun Broadcast tarmoq yoki qurilmalarning ishlashiga salbiy ta'sir ko'rsatmasligi uchun cheklangan bo'lishi kerak. Routerlar Broadcast domenlarini ajratganligi sababli, tarmoqlarni qismlarga bo'lish ortiqcha Broadcast trafiginini yo'q qilish orqali tarmoq ish faoliyatini yaxshilashi mumkin.

## 3. Multicast.

Multicast uzatish xostga multicast guruhiga obuna bo'lgan xostlar to'plamiga bitta paketni yuborishga ruxsat berish orqali trafikni kamaytiradi. (quyida 9-rasm)

IPv4 **224.0.0.0** dan **239.255.255.255** gacha manzillarni multicast diapazoni sifatida zahiraga oldi. **224.0.0.0** dan **224.0.0.255** gacha bo'lgan IPv4 multicast manzillari faqat *mahalliy tarmoqda* multicasting uchun ajratilgan.

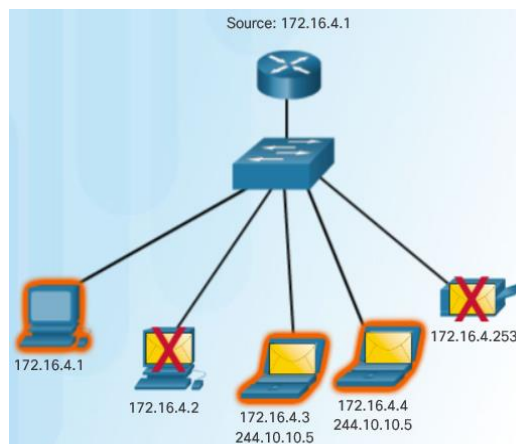

Muayyan multicast ma'lumotlarini oladigan xostlar *multicast mijozlari* deb ataladi. Multicast mijozlari multicast guruhiga obuna bo'lish uchun mijoz dasturi tomonidan talab qilingan xizmatlardan foydalanadilar.

Har bir multicast guruhi bitta IPv4 multicast manzili bilan ifodalanadi. IPv4 xosti multicast guruhiga obuna bo'lganda, xost ushbu multicast manzilga yuborilgan paketlarni va uning yagona ajratilgan unicast manziliga yuborilgan paketlarni qayta ishlaydi.

**Ommaviy va Shaxsiy IPv4 manzillari.** Umumiy IPv4 manzillari global miqyosda ISP (Internet Xizmati Provayderi) routerlari o'rtasida yo'naltiriladigan manzillardir. Biroq, barcha mavjud IPv4 manzillaridan Internetda foydalanish mumkin emas. Ko'pgina tashkilotlar tomonidan ichki xostlarga IPv4 manzillarini belgilash uchun foydalaniladigan **shaxsiy manzillar** deb ataladigan manzillar bloklari mavjud.

1990-yillarning o'rtalarida IPv4 manzil maydoni kamayganligi sababli shaxsiy IPv4 manzillari joriy etildi. Shaxsiy IPv4 manzillari noyob emas va ichki tarmoq tomonidan ishlatilishi mumkin.

Xususan, shaxsiy manzil bloklari:

10.0.0.0 /8 dan 10.255.255.255 gacha

172.16.0.0 /12 dan 172.31.255.255 gacha

192.168.0.0 /16 dan 192.168.255.255 gacha

Ushbu manzil bloklari ichidagi manzillar Internetda ruxsat etilmaganligini va Internet routerlar tomonidan filtrlanishi (o'chirilishi) kerakligini bilish muhimdir. Masalan, quyidagi rasmda 1, 2 yoki 3-tarmoqlardagi foydalanuvchilar paketlarni uzoq manzillarga jo'natishmoqda. Internet provayderi (ISP) routerlari paketlardagi Source IPv4 manzillari shaxsiy manzillardan ekanligini ko'radi va shuning uchun paketlarni o'chirib tashlaydi.

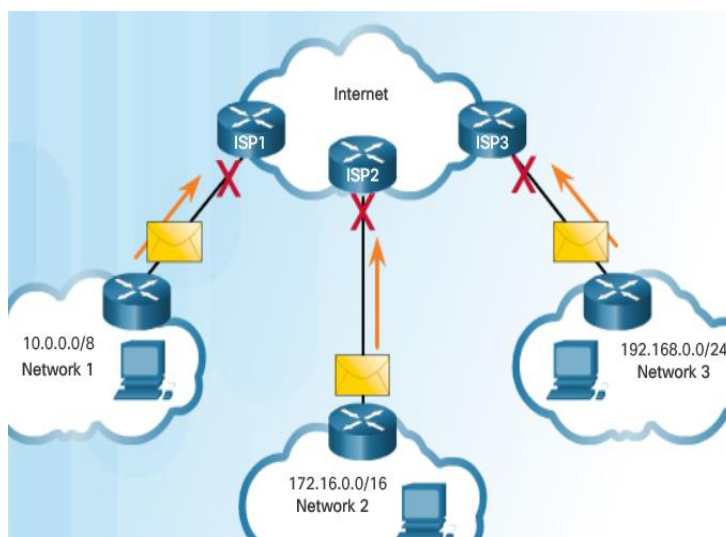

Shuningdek, yuqoridagi IPv4 oralig'iga tegishli bo'lmagan qolgan IP lar ommaviy IP manzillar deyiladi va ulardan foydalanish tekin hisoblanadi.

#### **IPv4 manzillari sinflari (class).**

1981 yilda IPv4 manzillari sinflarga (class) ajtarib foydalanish tayinlandi. Sinflar A, B, C, D va E deb nomlandi.

**A sinfi** (0.0.0.0/8 dan 127.0.0.0/8 gacha) – 16 milliondan ortiq xost manzillari

Class A Specifics	
Address Block	0.0.0.0 - 127.0.0.0
Default Subnet Mask	/8 (255.0.0.0)
Maximum Number of Networks	128
Number of Host per Network	16,777,214
High order bit	0xxxxxxx. ....

bo'lgan juda katta tarmoqlarni qo'llab-quvvatlash uchun mo'ljallangan. Tarmoq manzilini ko'rsatish uchun birinchi oktet bilan belgilangan /8 prefiksi va xost manzillari uchun qolgan uchta oktetdan foydalanadi.

**B klassi** (128.0.0.0 /16 – 191.255.0.0 /16) – Taxminan 65 000 ta xost manziliga ega bo'lgan o'rtacha va katta

Class B Specifics	
Address Block	128.0.0.0 - 191.255.0.0
Default Subnet Mask	/16 (255.255.0.0)
Maximum Number of Networks	16,384
Number of Host per Network	65,534
High order bit	10xxxxxx.____.____.____

o'lchamli tarmoqlar ehtiyojlarini qo'llab-quvvatlash uchun mo'ljallangan. Tarmoq manzilini ko'rsatish uchun ikkita yuqori tartibli oktet /16 prefiksi va xost manzillari uchun qolgan ikkita oktetdan foydalanadi.

**C klassi** (192.0.0.0 /24 – 223.255.255.0 /24) – Ko'pi bilan 254 ta xostga ega kichik tarmoqlarni qo'llab-quvvatlash uchun mo'ljallangan. Tarmoqni

Class C Specifics	
Address Block	192.0.0.0 - 223.255.255.0
Default Subnet Mask	/24 (255.255.255.0)
Maximum Number of Networks	2,097,152
Number of Host per Network	254
High order bit	110xxxxx.____.____.____

ko'rsatish uchun dastlabki uchta oktet /24 prefiksi va xost manzillari uchun qolgan oktetdan foydalangan.

Shuningdek, 224.0.0.0 dan 239.0.0.0 gacha bo'lgan **D sinfidagi multicast bloki** va 240.0.0.0 - 255.0.0.0 dan iborat **E sinfidagi eksperimental** manzil bloki ham mavjud.

Quyida 11-rasmda ko'rsatilganidek, sinfli tizimda IPv4 manzillarining 50% ni A sinfidagi 128 ta tarmoqlarga, 25% B sinfiga, so'ngra qolgan 25% ni C, D va E sinflariga ajratdi. Muammo shundaki. bu juda ko'p manzillarni isrof qildi. Barcha tashkilotlarning talablari ushbu uchta sinfdan biriga mos kelmaydi. Misol uchun, 260 ta xostga ega bo'lgan tarmoqqa ega bo'lgan kompaniyaga 65 000 dan ortiq manzilga ega bo'lgan B toifali manzili 64 740 ta manzilni behuda sarflashi kerak bo'ladi.

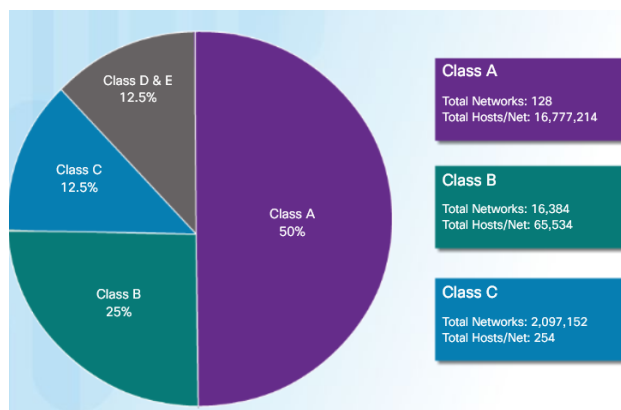

11-rasm

1990-yillarning oxirida yangi va hozirgi sinfsiz manzillash tizimi uchun sinfli manzillashdan voz kechildi. Biroq, bugungi kunda tarmoqlarda hali ham sinfiy qoldiqlar mavjud. Masalan, kompyuterga IPv4 manzilini tayinlaganingizda, operatsion tizim ushbu manzil A sinfi, B sinfi yoki C sinfi ekanligini aniqlash uchun tayinlanayotgan manzilni



tekshiradi. Keyin operatsion tizim ushbu sinf tomonidan ishlatiladigan prefiksni qabul qiladi va standart subnet maskani tayinlashni amalga oshiradi.

Bugungi kunda ishlatilayotgan tizim sinfsiz adreslash deb ataladi. Rasmiy nomi Classless Inter-domain Routing (CIDR). 1993 yilda IETF yangi standartlar to'plamini yaratdi, bu esa xizmat ko'rsatuvchi provayderlarga IPv4 manzillarini faqat A, B yoki C sinf manzillari o'rniga istalgan manzil bit chegarasida (prefiks uzunligi) ajratish imkonini berdi. Bu IPv4 manzillarining tugashini kamaytirdi.

IETF CIDR faqat vaqtinchalik yechim ekanligini va Internet foydalanuvchilari sonining tez o'sishiga moslashish uchun yangi IP protokoli ishlab chiqilishi kerakligini bilar edi. 1994 yilda IETF IPv4 ning davomchisini topish bo'yicha o'z ishini boshladi va u IPv6 ga aylandi

#### **FOYDALANILGAN ADABIYOTLAR:**

1. S.K.Ganiev, A.A.Ganiev, Z.T.Xudoyqulov Kiberxavfsizlik asoslari. O'quv qo'llanma. – T.: <<Iqtisod Moliya>>, - 2021.
2. S.K.Ganiev, M.M.Karimov, K.A.Tashev. Axborot xavfsizligi. Axborot kommunikatsion tizimlar xavfsizligi. O'quv qo'llanma. – T.: <<Aloqachi>>, - 2008.
3. Candace Leiden, Marshall Wilensky "TCP/IP For Dummies" – 2009.
4. "Internet Protocol Transition Workbook" – 1982.
5. Douglas Comer "The Internet Book: Everything You Need to Know about Computer..." – 2018.
6. Ko-yi Lu "Internet Protocol Version 6" – 2005.
7. Internet saytlari: <https://www.books.google.com>
8. <https://www.bookauthority.org>

## INDIVIDUAL DIFFERENCES IN EFL GROUPS

**Juraev Islom**  
**Islom Boynazarov**

*Termez State University Surkhandarya, Uzbekistan*

### INTRODUCTION

The topicality of the research: The main law that manage the human behavior is the “INDIVIDUAL DIFFERENCES”. People are really different may be more than they look like, and we could see that there is no way to be closer to that phenomenon sooner in life than formal education, Individual differences in academically related characteristics can cause failure or success. In peoples’ lives most important pursuits; obtaining an education. According to Corno et al. (2002), each individual “has worked out over many years how to respond in her own way to symbol systems and social cues. Each has aptitude for the current situation.

The term ‘Individual differences’ is defined as “anything that marks a person as a distinct and unique human being”. All scientific definitions of IDs assume the relevance of stability: Differential psychology emphasizes individual variation from person to person only to the extent that those individualizing features exhibit continuity over time Yet, even with this limitation the individual can be different in extensive ways, due to the innumerable interactions between heredity and environment that occur throughout one’s life span.

### AGE DIFFERENCES AMONG LEARNERS

The age of our students is a major factor in our decisions about how and what to teach. People of different ages have different needs, competences and cognitive skills; we might expect children of primary age to acquire much of a foreign language through play, for example, whereas for adults we can reasonable expect a greater use of abstract thought.

One of the most common beliefs about age and language learning is that young children learn faster and more effectively than any other age group. Most people can think of examples which appear to bear this out – as when children move to a new country and appear to pick up a new language with remarkable ease. However, as we shall see, this is not always true of children in that situation, and the story of child language facility may be something of a myth.

It is certainly true that children who learn new language early have a facility with the pronunciation which is sometimes denied older learners. Lynne Cameron suggests that children ‘reproduce the accent of their teachers with deadly accuracy’.

Apart from pronunciation ability, however, it appears that older children (that is children from about the age of 12) ‘seem to be far better learners than younger ones in most aspects of acquisition, pronunciation excluded’. Patsy Lightbown and Nina Spada, reviewing the literature on the subject, point to the various studies showing that older children and adolescents make more progress than younger learners.



The relative superiority of older children as language learners (especially in formal educational settings) may have something to do with their increased cognitive abilities, which allow them to benefit from more abstract approaches to language teaching. It may also have something to do with the way younger children are taught. Lynne Cameron, quoted above, suggests that teachers of young learners need to be especially alert and adaptive in their response to tasks and have to be able to adjust activities on the spot.

It is not being suggested that young children cannot acquire second languages successfully. As we have already said, many of them achieve significant competence, especially in bilingual situations. But in learning situations, teenagers are often more effective learners. Yet English is increasingly being taught at younger and younger ages. This may have great benefits in terms of citizenship, democracy, tolerance and multiculturalism, but especially when there is ineffective transfer of skills and methodology from primary to secondary school, early learning does not always appear to offer the substantial success often claimed for it.

In what follows we will consider students at different ages as if all the members of each age group are the same. Yet each student is an individual with different experiences both in and outside the classroom. Comments here about young children, teenagers and adults can only be generalizations. Much also depends upon individual learner differences and upon motivation.

#### **A1 YOUNG CHILDREN**

Young children, especially those up to the ages of nine or ten, learn differently from older children, adolescents and adults in the following ways:

- They respond to meaning even if they do not understand individual words.
- They often learn indirectly rather than directly – that is they take in information from all sides, learning from everything around them rather than only focusing on the precise topic they being taught.
- Their understanding comes not just from explanation, but also from what they see and hear and, crucially, have a chance to touch and interact with.
- They find abstract concepts such as grammar rules difficult to grasp.
- They generally display an enthusiasm for learning and a curiosity about the world around them.
- They have a need for individual attention and approval from the teacher.
- They are keen to talk about themselves and respond well to learning that uses themselves and their own lives as main topics in the classroom.
- They have a limited attention span; unless activities are extremely engaging, they can get easily bored, losing interest after ten minutes or so.

It is important, when discussing young learners, to take account of changes which take place within this varied and varying age span. Gul Keskil and Pasa Tevfik Cephe, for example, note that “while pupils who are 10 and 11 years old like games, puzzles and songs most,

those who are 12 and 13 years old like activities built around dialogues, question-and-answer activities and matching exercises most”.

Various theorists have described the way that children develop and the various ages and stages they go through. Piage suggested that children start at the *sensori-motor stage*, and then proceed through the *intuitive stage* and the *concrete-operational stage* before finally reaching the *formal operational stage* where abstraction becomes increasingly possible. Leo Vygotsky emphasized the place of social interaction in development and the role of a “knower” providing “scaffolding” to help a child who has entered the *Zone of Proximal Development* (ZPD) where they are ready to learn new things. Both Erik Erikson and Abraham Maslow saw development as being closely bound up in the child’s confidence and self-esteem, while Reuven Feuerstein suggested that children’s cognitive structures are infinitely modifiable with the help of a modifier – much like Vygotsky’s knower.

But however we describe the way children develop (and though are significant differences between, say, a four-year-old and a nine-year-old), we can make some recommendations about younger learners in general, that is children up to about ten and eleven.

In the first place, good teachers at this level need to provide a rich diet of learning experiences which encourage their students to get information from a variety of sources. They need to work with their students individually and in groups, developing good and affective relationship. They need to plan a range of activities for a given time period, and be flexible enough to move on to the next exercise when they see their students getting bored.

Techers of young learners need to spend time understanding how their students think and operate. They need to be able to pick up on their students` current interests so that they can use them to motivate the children. And they need good oral skills in English since speaking and listening are the skills which will be used most of all at this age. The teacher`s pronunciation really matters here, too, precisely because, as we have said, children imitate it so well.

All of this reminds us that once a decision has been taken to teach English to younger learners, there is a need for highly skilled and dedicated teaching. This may well be the most difficult (but rewarding) age to teach, but when teachers do it well (and the conditions are right), there is no reason why students should not defy some of the research results we mentioned above and be highly successful learner – provided, of course, that this success is followed up as they move to a new school or grade.

We can also draw some conclusions about what a classroom for young children should look like and what might be going on in it. First of all, we will want the classroom to be bright and colorful, with windows the children can see out of, and with enough for different activities to be taking place. We might expect the students to be working in groups in different parts of the classroom, changing their activity every ten minutes or so. “We are obviously”, Susan Halliwell writes, “not talking about classrooms where children spend all their time sitting still in rows or talking only to the teacher”. Because children love

discovering things, and because they respond well to being asked to use their imagination, they may well be involved in puzzle-like activities, in making things, in drawing things, in games, in physical movement or song. A good primary classroom mixes play and learning in an atmosphere of cheerful and supportive harmony.

### **A2 ADOLESCENTS**

It is strange that, despite their relative success as language learners, adolescents are often seen as problem students. Yet with their greater ability for abstract thought and their passionate commitment what they are doing once they are engaged, adolescents may well be the most exciting students of all. Most of them understand the need for learning and, with the right goals, can be responsible enough to do what is asked of them.

We will discuss how teachers can ensure successful learning (preventing indiscipline, but acting effectively if it occurs). But we should not become too preoccupied with the issue of disruptive behavior, for while we will all remember unsatisfactory classes, we will also look back with pleasure on those groups and lessons which were successful. There is almost nothing more exciting than a class of involved young people at this age pursuing a learning goal with enthusiasm. Our job, therefore, must be to provoke student engagement with material which is relevant and involving. At the same time, we need to do what we can to bolster our students' self-esteem, and be conscious, of their need for identity.

Hebert Puchta and Michael Schratz see problems with teenagers as resulting, in part, from '...the teacher's failure to build bridges between what they want and have to teach and their students' worlds of thought and experience'. They advocate linking language teaching far more closely to the students' everyday interests through, in particular, the use of 'humanistic' teaching. Thus, as we shall see in some of the examples, material has to be designed at the students' level, with topics which they can react to. They must be encouraged to respond to texts and situations with their own thoughts and experiences, rather than just by answering questions and doing abstract learning activities. We must give them tasks which they are able to do, rather than risk humiliating them.

We have come some way from the teaching of young children. We can ask teenagers to address learning issues directly in a way that younger learners might not appreciate. We are able to discuss abstract issues with them. Indeed, part of our job is to provoke intellectual activity by helping them to be aware of contrasting ideas and concepts which they can resolve for themselves – though still with our guidance. There are many ways of studying language and practicing language skill, and most of these are appropriate for teenagers.

### **A3 ADULT LEARNERS**

Adult language learners are notable for a number of special characteristics:

- They can engage with abstract thought.
- They have a whole range of life experience to draw on.
- They have expectations about the learning process, and they already have their own set patterns of learning.

- Adults tend, on the whole, to be more disciplined than other age groups, and, crucially, they are often prepared to struggle on despite boredom.

- They come into classroom with a rich range of experiences which allow teachers to use a wide range of activities with them.

However, adults are never entirely problem-free learners, and they have a number of characteristics which can sometimes make learning and teaching problematic.

- They can be critical of teaching methods. Their previous learning experience may have predisposed them to one particular methodological style which makes them uncomfortable with unfamiliar teaching patterns. Conversely, they may be hostile to certain teaching and learning activities which replicate the teaching they received earlier in their educational careers.

- They may have experienced failure or criticism at school which makes them anxious and under-confident about learning a language.

- Many older adults worry that their intellectual powers may be diminishing with age. They are concerned to keep their creative powers alive, to maintain a 'sense of generativity'. However, as Alan Rogers points out, this generativity is directly related to how much learning has been going on in adult life before they come to a new learning experience.

Good teachers of adults take all of these factor into account. They are aware that their students will often be prepared to stick with an activity for longer than younger learners (though too much boredom can obviously have a disastrous effect on motivation). As well as involving their students in more indirect learning through reading, listening and communicative speaking and writing, they also allow them to use their own life experience in the learning process, too.

As teachers od adults we should recognize the need to minimize the bad effects of past learning experiences. We can diminish the fear of failure by offering activities which are achievable and by paying special attention to the level of challenge presented by exercises. We need to listen to students` concerns, too, in many cases, modify what we do to suit their learning tastes.

### **INDIVIDUAL VARIATIONS**

If some people are better at some things than other – better at analyzing, for example – this would indicate that there are differences in the ways individual brains work. It also suggests that people respond differently to the same stimuli. How might such variation determine the ways in which individual students learn most readily? How might it affect the ways in which we teach? There are two models in particular which have tried to account for such perceived individual variation, and which teachers have attempted to use for the benefit of their learners.

If we accept that different intelligences predominate in different people, it suggests that the same learning task not be appropriate for all of our students. While people with a strong logical/mathematical intelligence might respond well to a complex grammar explanation, a different student might need the comfort of diagrams and physical

demonstration because intelligence may require a more interactive climate if their learning is to be effective. Rosie Tanner has produced a chart to show what kind of activities might be suitable for people with special strengths in the different intelligence.

#### CONCLUSION:

Armed with this information, teachers can see whether they have given their class a variety of activities to help the various types of learner described here. Although we cannot teach directly to each individual student in our class of the time, we can ensure that we sometimes give opportunities for visualization, for students to work on their own, for sharing and comparing and for physical movement. By keeping our eye on different individuals, we can direct them to learning activities which are best suited to their own proclivities.

#### REFERENCES:

1. Jalolov, J.J., Makhkamova, G.T., Ashurov Sh. S., English Language Teaching Methodology. Tashkent. 2015. [p. 91-163]
2. Thamarana, Simhachalam. An Overview of Communicative Language Teaching. 5th International Conference on English Language and Literature., Hyderabad, India, June 28 – 29, 2014. [p. 64-68]
3. Hamid Asman., Teaching speaking through role playing method viewed from students' interest., SELL Journal. 2016. [p. 40-41]
4. Ahmedova, L. T., Normuratova, V. I. Teaching English Practicum. Tashkent. 2011. [p. 85-96]
5. Psychology for language teachers: a social constructivist approach
6. Marion Williams, R. Burden Published 1997(Chapters 1 and 2)
7. Methodological development of teaching English to young learners V.Reilly and S.Ward(1997)
8. Teaching children before primary learning. A.Pinter(2006)
9. Slattery Mary, Willis Jane. English for Primary Teachers (2001)
10. Jeremy\_Harmer\_The\_Practice\_of\_English\_Language\_Teaching
11. The young person's search for identity. E.H.Erikson reported in M.Williams and R.Burden.(1997)
12. The idea that adolescents present and ideal teaching and learning age. P.Ur(1996:286) and R.Ellis(1994:484-494). Also C.Damim et al(2002)
13. Boynazarov, I. (2022). The interoperability of complexity, accuracy, and fluency exercises in developing the speaking ability of efl students. *Emergent: Journal of Educational Discoveries and Lifelong Learning (EJEDL)*, 3(06), 28-30.
14. Boynazarov, I. (2021). Investigating Factors Causing EFL Instructors' Demotivation and Finding Possible Solutions. *International Journal of Development and Public Policy*, 1(7), 45-47.
15. Boynazarov, I. (2022). Understanding Intercultural Competence and its Assessment Tools. *Eurasian Scientific Herald*, 9, 135-138.



## ВОСПИТАНИЕ СЕСОРНОЙ КУЛЬТУРЫ РЕБЕНКА

**Сулаймонова Элнора Максудовна**

*Должность автора Заведующий кафедрой Шахрисабзского педагогического колледжа Кашкадарьинской области*

**Аннотация:** *Дошкольное детство – важнейший период в нравственном развитии человека. Одним из направлений в нравственном развитии ребенка является воспитание культуры поведения.*

**Ключевые слова:** *Дети, культура, духовность, семья, коллектив, поведение, род.*

Многие ученые, занимающиеся проблемой формирования культуры поведения, утверждают, что этому вопросу уделяется недостаточно внимания. Причина в том, что сами взрослые еще не до конца осознают значение понятия «культура поведения», особенно сейчас, в переходный период, когда основные компоненты нравственного воспитания претерпевают некоторые изменения.

### **Совместимость.**

Формирование основ культуры поведения начинается в первые годы жизни ребенка. Он начинает усваивать основные нормы общения, подражая взрослым. К дошкольному возрасту у ребенка могут быть воспитаны устойчивые формы поведения и отношения к окружающему миру в соответствии с усвоенными нравственными нормами и правилами.

В благоприятных условиях социально-семейного воспитания у ребенка старшего дошкольного возраста отчетливо проявляется чувство зависимости от сверстников, воспитателя, детского сада. Дети дружелюбны с окружающими, легки в общении, добры, чутки, внимательны к замечаниям взрослых, умеют резко их обрезать. Они приветствуют одобрение своих действий и выражают готовность работать лучше.

Характерной особенностью старших дошкольников является формирующаяся у них социальная направленность. Она проявляется в реальных установках детей и их высказываниях, в оценке действий сверстников и в общей направленности совместной деятельности всех членов детского коллектива. У детей этого возраста начинает формироваться общественное мнение, в какой-то степени воспитатель может верить этому мнению. Дети могут осуждать поведение своих сверстников - их корыстные поступки, нечестное отношение к делу, одобрять хорошее поведение своих друзей.

Совокупность умений и навыков позволяет поддерживать общий порядок в быту, укладе семьи, дома, налаживать правильные взаимоотношения ребенка со взрослыми и сверстниками. Эти навыки связаны с личной чистоплотностью и

опрятностью, чистотой одежды, обуви; с культурой питания (поведение за столом, умение пользоваться столовыми приборами); с культурой общения со взрослыми и сверстниками (дома, во дворе, на улице, в общественных местах, в деревне); культура игры, обучение, с выполнением трудовых обязанностей; с культурой речи (форма обращения, культура словарного запаса, тон, скорость речи).

И образовательное учреждение, и семья одновременно участвуют в процессе формирования культуры поведения у детей старшего дошкольного возраста. Воспитание культуры поведения обеспечивает обязательную связь с воспитанием детей в семье, координацию усилий педагогов и родителей. Воспитателям очень важно найти пути построения близких отношений с семьей, чтобы обеспечить солидарность в воспитании культуры поведения.

При применении понятия «механизм» в сфере культуры и в связи с его отдельными функциями речь идет не о метафоре, а о реальных признаках механизма, обнаруживаемых под влиянием устойчивых интеллектуальных структур — взаимосвязанных идей, воспроизводящих общественно необходимые формы поведения, целенаправленная деятельность, идеи и методы.

В самом общем виде можно сказать, что содержанием является формирование природных (животных) сил человека, данных природой, в целенаправленные действия, направленные на приспособление (лат. *adaptare* - приспособление). окружающий мир к его потребностям и себя к окружающему миру.

Таким образом, каждый раз культура работает как гуманизирующий механизм человека, готовая, «заранее заложенная» структура (воспитательно-воспитательная и развивающая система), действие которой приводит к определенному результату - ее формированию. существо, которое человеческое сообщество готово признать полноправным и полноправным членом.

Культура есть искусственно-природная («вторичная») среда человеческого существования, но она так устроена, что обладает огромной принудительной силой механизма воспроизводства, способного формировать миллионы дубликатов людей, тождественных в главном - мироустройство в его воображении (о мире и человеке в нем). Функция культуры по объяснению этого мира обеспечивается набором инструментов, называемых «универсалиями», описание которых посвящено первым.



### ИСПОЛЬЗОВАННАЯ ЛИТЕРАТУРА:

1. Под редакцией Н.Ф. Макгинн и Э.Х.Эпштейн. Сравнительные взгляды на роль образования в демократизации Франкфурт-на-Майне; Берлин; Нью-Йорк; Ланг, 1999 г.

2. Кадырова Р.М. Обучение диалогической речи на русском языке детей 5-6 лет в детских садах и школах Узбекистана. Т., "Учитель" 1993г.

3. Кадырова Ф.Р. Обучение русскоязычных детей дошкольного возраста говорить на узбекском языке. Т., "Учитель" 1993 г.

4. Кадырова Р.М. Психические факторы развития диалогической речи дошкольников. Каз., Сарыогоч, 1998.

5. Кадырова Ф.Р. Р. М. Кадырова. Методика обучения второму языку детей дошкольного возраста. Т., «Сано-стандарт», 2004.

## ВЕЩЕСТВЕННЫЙ СОСТАВ РУДОВМЕЩАЮЩИХ ТОЛЩ И ЗОЛОТОСОДЕРЖАЩИХ КАРБОНАТНЫХ РУД УЧАСТКА ТУТБУЛАК АЛМАЛЫКСКОГО РУДНОГО РАЙОНА

**Турдалиев Ахрор Анвар ўғли**

*Магистр второго курса*

**Нуриддинов Мухаммадамин Олимжон ўғли**

*Магистр второго курса*

**Равшанова Нафиса Джумабоевна**

*Магистр второго курса*

**Аннотация:** В статье приводится вещественный состав рудовмещающих толщ и золотосодержащих карбонатных руд, описания основных рудных и жильных минералов, парагенетических минеральных ассоциаций (ПМА) а также некоторые соображения по минерало-генетическим реконструкциям процесса рудообразования.

**Ключевые слова:** Тутбулак, кварциты, золота, пирит, минерал, Алмалыкский рудный район, доломит, известняк.

Участок Тутбулак сложен осадочными и магматогенными породами. Среди первых распространены доломиты с прослоями известняков, песчаников и алевролитов. Вторые представлены кварцевыми порфирами и гранодиоритпорфирами, а также дайками диабазовых порфиритов [1].

Доломиты являются наиболее широко распространенными породами. Они могут быть отнесены к каратагатинской ритмосвите (по И.В.Плещенко и др., 1983 г.). Визуально это черное, темно серые, реже палевые породы. По данным просмотра шлифов они представлены разнозернистым доломитом (70-75 %), кальцитом (5-20 %) и обломками кварца, полевых шпатов и др. (0-30 %) и глинистыми минералами (до 10 %). Доломит представлен мелко-среднезернистыми выделениями. Иногда отмечается детритусовые разности с обломками радиолами (табл.1).

В части просмотренных шлифов доломит образует полигональные зерна мостовидной структуры, что свидетельствует о перекристаллизации первичной породы.

Кальцит образует тонкие прожилки, гнезда, реже отдельные зерно в доломите.

Обломки минералов (кварц, полевые шпаты, слюда) и пород (кварцевых порфиров, кремнистых пород) распределены неравномерно. Участками они составляют до 30 %, но в среднем их содержание не превышает 5-10 %.

Постмагматические преобразования в доломитах выражены слабо. Предполагается, что с наложением золоторудным минерализации связаны частичная перекристаллизация, появление прожилков анкерита, развитие

гидрослюд (в непосредственном контакте с телами метасоматического кварца), а также развитие тонких прожилков кварца. Более поздние процессы обусловили развитие в доломитах гнезд, скоплений и прожилков крупношестоватого барита, иногда с вкраплениями галенита и халькопирита, а также прожилков белого кальцита [2].

В повышенных количествах присутствует барий и стронций. В результате преобразований доломитов в них отмечено возрастание серебра, свинца, висмута, сурьмы, олова, молибдена и золота, с одновременным выносом бария и стронция. Комплекс привнесенных элементов свидетельствует о полиметальном характере гидротермальных растворов. Однако, судя по слабому накоплению элементов, можно предположить, что доломиты являются неблагоприятной средой для их осаждения.

Известняки (песчанистые и глинистые) по распространенности резко уступают доломитам. Визуально они светло-желтого, палевого, иногда буроватого цвета.

Песчаники и алевролиты образует маломощные прослои среди доломитов. Визуально они имеют светлую (розовую, белую, серую) окраску. Состав их преимущественно полимиктовый, реже существенно кварцевый. Цемент поровый или соприкосновения, карбонатный или глинистый.

Таблица 1

Результаты спектрального и пробирного анализа горных пород (в п х 10<sup>-3</sup> %)  
(составлено по материалам АПГРЭ)

№	№ проб	Наименования пород	Cu	Pb	Zn	Sb	As	W	Bi	Mo	Ag	Пробирн. анализ г/т	
												Au	Ag
1	1030	Известняки дроблённые	7	50	1,5					1,5	0,07	1,1	1,0
2	1031	Кварцевые породы окварцованные	30	700	7	1,5	100	1,5	0,2	30	0,2	11,5	2,1
7	1130	Известняки	3	1		1	15	1		0,05	0,03	0,4	3,4
8	1115	Известняки измененные, дробленные	2	150		70	5	1	5	1	1,5	1,3	50,8
9	1116		2	2			10	0,1		0,1	0,07	0,6	1,5
1	3164	Доломиты сильно лимонитизированные	5	20	7		10		0,3	1	0,07		
11	3168	Доломиты окварцованные	7	15	50		20	0,7	0,7	1,5	0,03		
12	3211	Метасоматиты с кварцевым прожилками	2	200	50		20	1	3	1,5	0,1		
13	3212		1	200	15		10	0,7	15	1	0,1		
	3213		2	700	70	0,7	20	0,7	50	3	0,3		

4													
5	3214		07	200	30		10	1	3	1,5	007		
6	4089	Доломиты си лимонитизир.	03	100		1	30		01	1	007		
8	4280	Известняки сильно лимонит	7	100	3			07	01	05	01		
9	4281	зированные, прожилками кварца	1,5	100				1		015	005		
1	4621	Доломиты сильн лимонити-	2	70	1,5		10	07		7	02		
2	4622	зированные, дроблённые	5	50	10	1,5	50			10	05		
3	4825	Доломиты ожелезненные	1	150	10	1,5				05	005		
4	4826		6	30						07	007		

На площади участка Тутбулак проявилось несколько разновозрастных парагенетических ассоциации. В связи с тем, что большинство проявлений различных ассоциаций пространственно разобщены, последовательность их формирования в некоторых случаях определяется по косвенным данным. Выделены следующие парагенетические ассоциации минералов:

1. линзы тонкозернистого кварца («кварциты») с золотом и прожилки золотоносного кварца (продуктивная ассоциация);
2. кварцевые прожилки с пиритом и халькопиритом;
3. кварц – кальцит – баритовые прожилки с полиметаллической минерализацией;
4. кальцитовые прожилки.

Тело тонкозернистого кварца («кварциты») являлись предметом специального изучения. Т.к. их присутствие обусловило постановку поисково-оценочных работ на рудопроявлении. Описываемые образования представлены темно-серыми (до черных) мелкозернистыми обособлениями в доломитах.

«Кварциты» представлены темно-серыми (до черных) мелкозернистыми обособлениями в доломитах, чаще всего вблизи контактов последних с кварцевыми порфирами. В «кварцитах» часто различима тонкая слоистость, совпадающая со слоистостью доломитов, что позволяет считать возможным образования их в результате метасоматического замещения последних.

В аншлифах «кварцитах» отмечено присутствие пирита, гематита (частично замещенного пиритом), халькопирита, арсенопирита, галенита, сфалерита, блеклых руд и самородного золота. Однако их суммарное содержание обычно не превышает 0,5-0,8 %, лишь в единичных случаях количество рудных минералов достигает 2-3 %. Рудные минералы образует разобщенную вкрапленность, линзовидные скопления или прожилки.

В карбонатных породах широкое развитие получили процессы мраморизации, сканирования, серпентинизации, хлоритизации, гематизации, анкеритизации, и лимонитизации. Мраморы образуют по масштабам поля, развитые над телами интрузивных и субвулканических тел, а также по контактам с ними.

Серпентинизация и хлоритизация наиболее ярко выражены в горизонтах переслаивания доломитов с песчаниками и аргиллитами. Наиболее интенсивно данный процесс проявлен в зонах тектонических нарушений. Часто серпентинизация сопровождается анкеритизацией и скарнирование пород. Очень часто к серпентинизированым породам приурочивается полиметаллическая минерализация.

Анкеритизация отмечается в доломитах и известняках, иногда совместно с кальцитом и кварцем. Анкеритизация развивается, в основном, в доль трещин, замещая карбонаты. Свинцованные известняки в зонах интенсивной трещиноватости. Рудные тела в анкеритизированных карбонатных породах имеют высокое содержания свинца, но они не выдержанны и ограничены по размерам.

Лимонитизация и гематитизация на площади проявлены очень широко. В основном эти процессы широко проявлены в зонах трещиноватости среди карбонатных пород и в контактах их с интрузивными телами.

По результатам спектрального и пробирного анализа в окварцованных породах с высоким содержанием золота наблюдаются повышения меди, свинца, цинка, мышьяка и молибдена (табл. 1).

#### **ВЫВОДИ:**

В результате минералогических исследований было установлено, что контакты карбонатных пород и карцевые порфиры брекчированы, которые сцементированы в большей части микротонкозернистым халцедоном, опалом и частично кварцем, кальцитом, доломитом, серицитом, хлоритом, сульфидом и гидрогетитом.

Содержание сульфидов колеблется от 1 до 2 % на массу. Сульфиды представлены, в основном, пиритом, реже халькопиритом, сфалеритом, галенитом и блеклыми рудами. В плане данные пластовые отложения имеют протяженность (вдоль контакта риолитов и карбонатных пород) до 10км, мощность пластов колеблется от 1м до 5 м.

#### **БИБЛИОГРАФИЯ:**

1. Мундузова М.А. Оценка перспектив терригенно-карбонатных толщ Алмалыкского рудного района. Ташкент 1996.

2. Цой В.Д., Жохов В.Н. Оценка перспектив золотоносности карбонатных пород Центральных Кызылкум и Алмалыкского рудного района за 1997-1999гг.Ташкент1999.

## OUR ANCIENT MUSICAL INSTRUMENT "DUST"

**Mahmudova Olimaxon Yusufjon's**  
*daughter State Conservatory of Uzbekistan*  
*Student of the direction "performance in folk instruments"*

**Annotation:** *this article discusses the history of the formation of Uzbek folk instruments and their role in our musical architecture. The names of the string, roof and percussion instruments that existed in the Middle Ages and information about them are given. Our ancient musical instrument "dust"*

**Keywords:** *National Instruments, historical manuscripts, musical treatises, ethnographer, Musical Heritage, Ensemble and orchestra.*

**Annotatsiya:** *Ushbu maqolada o'zbek xalq cholg'ularning shakllanish tarixi va musiqiy merosimizda tutgan o'рни haqida fikr yuritilgan. O'rta asrlarda mavjud bo'lgan torli, damli hamda urma-zarbli cholg'ularning nomlari va ular xususida ma'lumotlar keltirib o'tilgan. Qadimiy musiqiy asbobimiz "Chang".*

**Kalit so'zlari:** *Milliy cholg'ular, tarixiy qo'lyozmalar, musiqiy risolalar, etnograf, musiqiy meros, ansambl va orkestr.*

The art of music, one of the great discoveries of human thought, also has a glorious and ancient history in our country. The history of the musical culture of our people came from the General History of this people, refined and improved in the flock of centuries.

Music is a spiritual tool that leads people to the world of goodness. He is shundau mediator, plays an important role in the upbringing of a new generation, has a direct impact on the human spiritual world, forms the worldview of the listener. Satisfies the spiritual needs of a person, enriches his feelings. Without increasing the sense of beauty of people, one cannot say about a spiritually harmonious person. There must be no village or neighborhood in our country that does not have their favorite singer or musician. The presence of some kind of musical instrument in the House, Hotel of almost every family testifies to how musical our country is, to the chivalry of a song.

The Uzbek people have an ancient rich musical heritage, in which the role of musical instruments plays a special role. Musical instruments are the material and incomparable spiritual wealth of our people. Because each nation has its own national heritage, traditions and values that have arisen over time, through national melodies and National Instruments.

In the late 19th and early 20th centuries, dust and Qashqar rubabi were formed and gained a wide place in Instrumental Performance. UD and the instruments of the law were restored, significantly enriching the practice of execution. The Afghan rhubarb and the Kurdish word also received a worthy origin from the Instrumental Performance with its special charm. Information related to the definition, forms, structures, structural aspects,

performers of musical instruments, began to be covered mainly in fiction and musical treatises from the Middle Ages. Hence, folk musical instruments, which came to the Middle Ages and formed and improved from time immemorial, have found their place in the practice of performing.

The dusty old man is considered a very old and ancient instrument. Abu Nasr Muhammad Forobi noted that there were 15 Tories of dust of that time, two octaves were part of a group of musical instruments. The range had equal semitone sounds. The pamphlet describes that all instruments were used in singing, dancing, solo and ensemble performance. Especially in order for the melody, tanbur, rhubarb, dust performed on the UD instrument to be a harmonious tap, explains the adjustment methods. Al-Farabi, the great scholar of the East, founded the field of instrumental studies as a branch of music science. This area was also widely enriched and developed later in the works of other scientists.

Judging by the information of Dervish Ali (XVII), the patron of dust growers is dedicated to Zuhra. The described dust had twenty-six tori and seven veils for seven status performances. Seven of the instruments by definition in the treatise were: tanbur, chang, law, ud, Rubab, qubuz, qijjak, very common instruments during that period. Darvish Ali's data confirm the opinion that in the practice of music, stringed-noxun and stringed-arch instruments were used, which initially formed a harmonious soul sound in the ensemble.

The famous instrumental Dervish Alidan mastered the skill of playing Fire and dust, his disciple, the skillful musician Mavlono Zeynullo Bedani Rumi was the creator of many Peshraw (Isfahan, saqil, Peshraw, etc.).

In the XV-XVII ACP miniatures, the instruments dust (harp) doyra, lyutnya, borbod, law, ud, ghijjak, soz, flute, rhubarb, tanbur are depicted. In addition to musical instruments, dances performed with applause are also described. About such musical instruments as Chang, lyutnya, ud, "Hamsa" by Nizami Ganjavi, the work of which is expressed in handwriting is testified by the pictures.

A.Navoi (1441-1501) in one of his epics written in Hamsa, Sab'ai Sayyar, interprets in a new way the ancient legend about Bahram Ghur. The hero of the work-the chang old man-was called Dilorom. The poet embodied his instrument as a symbol of music.

Dust as the most common instrument is recorded in many literary sources. In their works, the dust instruments were called Firdavsi-tidy, Navoi-Dilorom, and Nizami-conspiracy.

The currently used powder desert is common among Central Asia and other peoples. Dust is also widely used by Uzbek, Tajik, Uyghur and Russian peoples. Russians call it "Simbal". It is made from mulberry, walnut, apricot and other wood. The ears of the dust are 76, it is installed on the right side of the dust body, the curtains are chromatic half-tone. In Chang, the opportunity was created to perform works of music of different nationalities, as well as large and complex works of classical composers of Western



Ovropa. Its diapause is very wide, close to three octaves. The stick used to play the dust is made of bark or cane, with rubber fixed on the tip to give a soft sound.

Chang plays the most basic starting role in ensembles and orchestras. It is also popular in martial arts and is convenient for performing high-tech works. The brilliant memories of the late Fakhriddin Sadigov, Matyusuf Harratov, Fozil Harratov, Tylash Khujamberdiyev, Art Ruzmatov from the skillful performers of the dust composition are forever kept in the hearts. The pollinators who are currently serving our people are: Ahmad Odilov, Rustam Neumatov, Fazilat Shukurova, Abdurahman Kholtojiyev, Bakhtiyor Aliyev, Timur Mahmudov, Abdusalom Mutalov, Tohir Sobirov, Ismail Jobirov, Khurshida Muhammadkulova and others.

In all regions of Central Asia, a dust instrument is found. Nowadays, on the territory of Central Asia, along with ancient musical instruments, there are musical instruments adapted to multi-voice (reconstruction). In Tashkent, Dushanbe, Alma Ota, Samarkand from major cities of Central Asia, Music Conferences of Central Asia and the world are held, and works characteristic of national music performance, including performances of national musical instruments, are presented.

#### **LIST OF USED LITERATURE:**

- 1.Akbarov Il. Music dictionary T., Art 1990.
- 2.Vizgo T. Central Asian musical instruments. Moscow., 1980.
- 3.Karomatov F. Uzbek folk music. Moscow., Mosaic 1980years.
- 4.AdilovA. History of performanc in Uzbek folk instruments.Tashkent.,Teacher 1995.
- 5.Fitrat A. Uzbek classical music and its history. Tashkent., Science., 1993.
- 6.Petrosyants A.I. Old Age T., Art 1990.
- 7.Adilov A. Dust textbook T., Teacher 2002.
- 8.Abdurauf Fitrat. Uzbek classical music and its history.1993

## DUNYODAGI ENG NOYOB O'SIMLIKLAR. QIZIL KITOB: ROSSIYANING NOYOB VA YO'QOLIB BORAYOTGAN O'SIMLIKLARI

Ahmadjonova Shahnoza  
Mirzayeva Dilshoda  
Xolbozorova Madina

*Denov Tadbirkorlik va pedagogika instituti "Aniq va tabiiy fanlar fakulteti" Biologiya  
yo'nalishi 3-bosqich talabalari*

**Annotatsiya:** *Ko'pgina hollarda odamlar flora vakillari uchun har kuni kamroq mas'ul holga keladi, ya'ni ularning salbiy faoliyati natijalari: o'simliklar va fabrikalarning tuzilishi, atrof-muhitning tanazzulga va massiv o'rmonlarni kesishga olib keladigan chiqindilarning chiqishi. Bularning barchasi insoniyatning qo'lida halok bo'ladi. Inson tabiatni o'ldiradi va juda kam odam atmosfera holatining avvalo o'simliklar bilan bog'liqligini va kislorod bilan ta'minlaydigan faunaning vakillari ekanligini biladi. Sayg'oqning hududi tog'aning yarmidan iborat, lekin siz o'ylamasligingiz kerak, biz sizni faqat iqlimli o'rmonlar bilan yashaymiz, buning uchun siz xavotirlanmasligingiz kerak, aksincha, bugungi kunda atrof-muhit noto'g'ri o'simliklardan o'ladi, atrof-muhit fonida har yili yomonlashadi, bu birinchi navbatda zararli odamlarda.*

### KIRISH

Ushbu maqola bir necha yil ichida abadiy yo'qolishi mumkin bo'lgan eng noyob 10 o'simlikni taqdim etadi. Afsuski, bu ro'yxat tugamaydi, Qizil kitob har yili yangilanadi, hatto bizga tanish bo'lgan o'simliklar xavf ostida bo'lishi mumkin. Ushbu zavodning aholisi 1864 yilda ishlagan, bu erda faqatgina yuz nusxada qolgan. Hech kim Agave tirik qolishiga ishonmadi, chunki e'tibor juda kech edi. Biroq, prognozlariga qaramay, o'simlik populyatsiyaning pasayishi bilan kurashishga muvaffaq bo'ldi. Bugungi kunga qadar Arizona shtatidagi Tonto milliy o'rmoni bilan himoyalangan ikkita tur saqlanib qolgan. Ushbu faunaning tug'ilgan joyi Yangi daryo va Sierra Ankas tog'lari. Bir vaqtning o'zida agavning aksariyat turlarining barglari arqonlar, uy-ro'zg'or buyumlari, qo'pol matolarni ishlab chiqarishga xizmat qilgan; chiqindi qog'ozga o'ralgan. Asosan, agave tropik iqlimi, undan tolalar chiqishi uchun ishlab chiqarilgan. Sisal, furkeid Agave ishlab chiqargan Agave sisalevia, bir hekenem, Yukatan sisal, Agave cantalus va boshqalar abadiy yo'qolgan. Agave tolalari siqilgan va tortish o'yinlari uchun maqsadlar qo'yildi.

### ASOSIY QISM

#### Enrubio

1995 yil ma'lumotlariga ko'ra, dunyodagi 150 nafar vakili bor. Enrubio Puerto-Riko hududida o'sadigan buta hisoblanadi. O'simlik engil iqlimga o'rganib qolgan. Bushning qulashi taqdirda uni himoya qilish qobiliyatiga ega keskin tikanlar bor. Afsuski, tog' Goldenrod Washita o'simlik dunyosining yuqorida tilga olingan vakillarining taqdirini

aytib berdi. Olimlarning aytishicha, ushbu tur 25 ming yil avval butun sayyorada o'sib chiqqan. Bugungi kunga kelib u faqat Arkanzas va Oklaxoma shtatlarining chegarasida topilgan, chunki mahalliy iqlim Goldenrodning turmush tarzini qo'llab-quvvatlaydi. Bu yerdan buta nomi o'sib chiqqan, bu Washito tog 'tizmasining joylashuvidir. Waushita tog'larining etagida mos, nam, salqin iqlim mavjud. Hozir hisobga olindi taxminan 130 vakil.

Botaniklarning aksariyati 21-asr boshlarida yalpiz oilasidan olingan bu buta yo'q bo'lib ketganiga ishonishgan. Lekin ko'p o'tmay, Stenogin Kanehoana'da butunlay yo'qolib ketganida oqlangan bo'lishi mumkin bo'lgan namuna paydo bo'ldi. O'simliklar va urug'larni etishtirish uchun qulay muhit, yo'qotish sababi o'simlik ildizining foydali xislati bo'lib, tibbiyotda faol qo'llaniladi. Tashqi tomondan, zavod zich barglarga ega bo'lib, vaqt o'tishi bilan (katta yoshli o'simlikda) tuklar paydo bo'ladi. Stenogin Oaxu orolining milliy bog'ida, Gvineya orollarida, Ueyn tog' tizmalarida saqlanadi. Bu turdagi jonivorlarning har qanday imkoniyati bor, chunki olimlar asirlikda o'simlik etishtirishga muvaffaq bo'lishdi.

Zelapodium Kovelli (Thelypodium howellii)

Shimoliy-sharqda, Oregon shtatida saqlanishga harakat qiluvchi juda g'alati ism bergan fauna vakili. Yer yuzida zaxirada saqlanadigan 5 ta namunadir.

Ma'lumotlarga ko'ra, XX asrning oxirida Zelaipodium aholisi 30 ming kishiga yetdi, ammo 10 yil davomida noyob buta tezda yo'qolib ketdi, buning sababi o'tlarni o'stirdi. Tegishli chora-tadbirlar juda kech bo'lib o'tdi va buta tirik qolish uchun imkoniyat qoldirmadi. Kelgusi 7 yilda o'simlik abadiy yo'q bo'lib ketishi mumkin.

Yirtqich Texas guruchiga Zizania Teksana ismli ikkinchi ism berildi. Agar Flora himoya qilish markazida amalga oshirilgan ko'plab tekshiruvlar ma'lumotlariga ishonib qolsangiz, Zizaniya yo'qolib ketish xavfi ostidadir, uning sababi suvning kamayishi hisoblanadi. Bu San-Marcos daryosi yaqinidagi Teksas shtatidagi Bahor ko'li to'g'onining ish faoliyatida uzilishlar bilan bog'liq. Bu buta uchun eng qulay sharoitlar mavjud. Completely - Akalifa viginsi, uni Galapagosse kichik orolning "aborigine" deb atash mumkin. Rossiyadagi xavfli o'simlik turlari qattiq himoyada. Bunga quyidagilar kiradi:

amur kadife, pizza daraxtlari, lotus va Qizil kitobga kiritilgan boshqa daraxtlar, daraxtlar va o'simliklar. Agar siz ushbu o'simliklarni tegishli himoya qilmasangiz, kelajakda bu butunlay beqarorlikka olib keladi. Darhaqiqat, ekotizimda oziq-ovqat zanjiri bor. Ma'lum turning yo'q bo'lib ketishi natijasida tabiatning soni va boshqa aholisi ham o'zgarib ketgan. Har bir o'simlik ma'lum bir DNK molekulasini olib yuradi. Agar u yo'qolsa, genetik moddani ham qaytarib bo'lmaydi. Misol uchun, faqat bezgakni davolashga qodir, chunki tarkibida artemisinin o'z ichiga oladi va boshqa o'simliklarda kuzatilmagan.

.Qizil kitobning barcha xavfli o'simliklar turlari ularning mavqei va himoya darajasiga qarab, bo'lim va toifalarga bo'linadi. Ulardan beshtasi bor:

Birinchi toifa yo'qolishi mumkin bo'lgan turlarni o'z ichiga oldi. Agar odamlar himoya choralari qo'llamas, ularni qutqarib bo'lmaydi. Ular orasida: katta otliq, qirol fern, oq shpil, cho'zinchoq baland bo'yli, bort tolasi, ayolning terisi.

Ikkinchi bo'lim. Bu yerda yuqori populyatsiyaga ega bo'lgan ro'yxatga olingan o'simliklar mavjud, lekin tezda kamayib bormoqda. Bu o'simliklarning bir qatorini yo'qotishi mumkin. Bunga quyidagilar kiradi: oddiy baranets, ayiq prujinasi, ko'l yarim sharlari.

Uchinchi toifa cheklangan hududlarda o'sadigan o'simlik turlarini keltirdi. Ularning oz miqdori bor. Ular yo'q bo'lish bilan tahdid qilinmaydi. Bu ro'yxatga quyidagilar kiradi: suv, qaymoq, sariq, kichik fasol, Sibir daraxtlari, o'rmon anemonlari, suv kashtan, mittak qayin.

.To'rtinchi toifa. U zaif tushunchaga ega bo'lgan o'simliklarni ta'riflaydi, lekin ularning soni kichikdir. Ular quyidagilardir: aql-idrok zambil, mo''jizali binafsha rang va gulxan. Beshinchi toifaga ta'mirlangan turlar kiradi. Bunga maxsus xavfsizlik choralari yordam berdi. Ammo o'simliklar orasida bunday turlar juda kam.

#### **FOYDALANILGAN ADABIYOTLAR:**

1.O'simliklar dunyosiga sayohat / Comp. MM. Alekseychik. Minsk: Nar. Asveta, 1968 yil. Roxlov V., Teremov A., Petrosova R. Ko'ngilochar botanika. M.: Ast-Press, 1998 yil.

2. O'zbekiston Respublikasi "Qizil kitobi" o'simliklar bo'limining solishtirma tahlili (1994,1998 va 2006-yilgi nashrlar asosida).

## FUNKSIONAL TENGLAMALAR

**Dilobar Rahmonova No'manjon qizi**

*Andijon viloyati Izboskan tuman*

*12-umumiy o'rta ta'lim maktabi Matematika fani o'qituvchisi*

**Annotatsiya:** *Ushbu maqolada matematikada eng asosiy xususiyat — qat'iy mantiqiy mushohada, degan g'oya vujudga kelgani haqida, Maktabda matematikasida o'rganiladigan tenglamalarni yechishning asosiy maqsadi bazi-bir noma'lum o'zgaruvchi miqdorning sonli qiymatlarini topishdan iborat ekanligi haqida so'z boradi.*

**Kalit so'zlar:** *matematika, algebra, geometriya, sanoq, qiymat, tenglama, noma'lum son, mantiqiy, mushohada.*

**Matematika** (yun. *thematike*, *mathema* — bilim, fan) — aniq mantiqiy mushohadalarga asoslangan bilimlar haqidagi fan. Dastlabki ob'yekti sanoq bo'lgani uchun ko'pincha unga „hisob-kitob haqidagi fan“ deb qaralgan (bugungi matematikada hisoblashlar, hatto formulalar ustidagi amallar juda kichik o'rin egallaydi). Matematika eng qadimiy fanlardan biri bo'lib, uzoq rivojlanish tarixini bosib o'tgan va buning barobarida „matematika nima?“ degan savolga javob ham o'zgarib, chuqurlashib borgan. Yunonistonda matematika deganda geometriya tushunilgan. IX-XIII asrlarda matematika tushunchasini algebra va trigonometriya kengaytirgan. 17—18-asrlarda matematikada analitik geometriya, differensial va integral hisob asosiy o'rinni egallaganidan so'ng, to XX asr boshlarigacha u „miqdoriy munosabatlar va fazoviy shakllar haqidagi fan“ mazmunida ta'riflangan. XIX asr oxiri va XX asr boshlarida turli geometriyalar (Lobachevskiy geometriyasi, proyektiv geometriya, Riman geometriyasi kabi), algebralar (Bul algebrasi, kvaternionlar algebrasi, Keli algebrasi kabi), cheksiz o'lchovli fazolar kabi mazmunan juda xilma-xil, ko'pincha sun'iy tabiatli ob'yektlar o'rganila boshlanishi bilan matematikaning yuqoridagi ta'rifi o'ta tor bo'lib qolgan. Bu davrda matematik mantiq va to'plamlar nazariyasi asosida o'ziga xos mushohada uslubi hamda tili shakllanishi natijasida matematikada eng asosiy xususiyat — qat'iy mantiqiy mushohada, degan g'oya vujudga keldi (J. Peano, G. Frege, B. Rassel, D. Xilbert). XX asr o'rtalarida Burbaki taxallusi ostida matematika ta'rifini qayta ko'rib chiqqan bir guruh fransuz matematiklari bu g'oyani rivojlantirib, „Matematika — matematik strukturalar haqidagi fan“ degan ta'rif kiritdi. Bu yondashuv avvalgi ta'riflarga ko'ra kengroq va aniqroq bo'lsada, baribir cheklangan edi — strukturalar o'rtasidagi munosabatlar (masalan, matematika, turkumlar nazariyasi, algebraik topologiya), amaliy hamda tatbiiqiy nazariyalar, xususan, fizika, texnika va ijtimoiy fanlarda matematik modellar bu ta'rif doirasiga sig'avermas edi. So'nggi asrda xilma-xil matematik ob'yektlar orasida juda chuqur munosabatlar mavjudligi va aynan shunga asoslangan natijalar Matematikaning bundan keyingi taraqqiyotida asosiy o'rinni egallashini ko'rsatmoqda.

Elektron hisoblash vositalari bilan birga Matematika tatbiqlarining kengayishi (biometriya, sotsiometriya, ekonometrika, psixometriya va boshqalar), matematik usullar hayotining turli sohalariga jadal sur'atlar bilan kirib borayotgani ham Matematika predmetini ixcham ta'rif bilan qamrab bo'lmaydigan darajada kengaytirib yubordi. Demak, Matematika aksiomatik nazariyalar va matematik modellarni, ular orasidagi munosabatlarni o'rganadigan, xulosalari qat'iy mantiqiy mushohadalar orqali asoslanadigan fandır. Dastlab oddiy sanoq sonlar va ular ustidagi arifmetik amallardan boshlangan tematik bilimlar umuminsoniy taraqqiyot bilan birga kengayib va chuqurlashib borgan. Eng qadimgi yozma manbalardayoq (masalan, matematik papiruslar) kayerlar ustida amallar va chiziqli tenglamalarni yechishga doir misollar uchraydi. Sug'orma dehqonchilik, me'morlikning rivojlanishi, astronomik kuzatuvlarning ahamiyati ortishi geometriyaga oid dalillar jamg'arilishiga olib kelgan. Masalan, Qadimgi Misrda tomonlari 3, 4 va 5 birlik bo'lgan uchburchak to'g'ri burchakli bulishidan foydalanilgan. Bu davr Matematikasining oliy yutuqlarini muntazam to'rtburchakli kesik piramida hajmini hisoblash qoidasi (hozirgi yozuvda  $V = (a^2 + ab + b^2) L/3$  formulaga mos keladi) va  $l = (16/9)^2$  taqribiy qiymatini misollarida ko'rish mumkin.

Yunonistonda geometrik xossalar faqat kuzatuv va tajriba yo'li bilangina topilmay, avvaldan ma'lum xossalardan keltirib chiqarilishi mumkinligi ham payqalgan hamda deduktiv isbot g'oyasi rivojlantirilgan (Fales, Pifagor va boshqalar). Bu g'oyaning cho'qqisi Yevklidning „Negizlar“ asarida geometriyaning aksiomatik qurilishi bo'ldi. Bu kitob Matematikaning keyingi rivojiga katta ta'sir qildi va XIX asr boshlarigacha mantiqiy bayonning mukammalligi bo'yicha namuna bo'lib keldi. Yunonlar Matematikani geometriya bilan tenglashtirib, san'at darajasiga ko'targanlar. Buning natijasida planimetriya va stereometriya ancha mukammal darajaga yetgan. Faqat 5 xil qavariq muntazam kupyovlikning mavjudligi (Platon), kvadratning tomoni bilan diagonali umumiy o'lchovga ega emasligi (Pifagor), nisbatlar nazariyasiga asoslangan son tushunchasi (Evdoks), qamrash usuli bilan egri chiziqli shakllar yuzi va yer uzunligini, jismlar hajmini hisoblash, Geron formulasi, konus kesimlari (Apolloniy, Pergayos), sterografik proyeksiya (Ptolemey), geometrik yasashlar va shu munosabat bilan turli egri chiziqlarning o'rganilishi yunon geometriyasining taraqqiyot darajasi haqida tasavvur beradi. Yunon olimlari qo'ygan burchak triseksiyasi, kubni ikkilash, doira kvadraturasi, muntazam ko'pburchak yasash masalalari XIX asrga kelib o'z yechimini topdi, mukammal va „do'st“ sonlar haqidagi muammolar esa hamon ochiqlicha qolmoqda. Ayniqsa, Arximed tadqiqotlarida yunon Matematikasi o'z davridan juda ilgarilab ketgan — u integral hisob, og'irlik markazi g'oyalarini qo'llagan. Yunon olimlari trigonometriyaga oid dastlabki ma'lumotlarga ham ega bo'lganlar (Gipparx, Ptolemey), Diofantning „Arifmetika“ asarida sonlar nazariyasiga oid masalalar qaralgan.

Matematikada funksional tenglama<sup>[1][2][3][4]</sup> — noma'lumi funksiya bo'lib keladigan har qanday tenglama. Ko'pincha, tenglama funksiyaning (yoki funksiyalarning) bir nuqtadagi qiymatini boshqa nuqtalardagi qiymatlari bilan bog'laydi. Masalan,

funksiyalarning qiymatlarini ular qanoatlantiradigan funksional tenglamalarning turlarini ko'rib chiqish orqali aniqlash mumkin. *Funksional tenglama* atamasi odatda algebraik tenglamalar yoki differensial tenglamalarga keltirish mumkin bo'lmagan tenglamalarni anglatadi.

Maktabda matematikasida o'rganiladigan tenglamalarni yechishning asosiy maqsadi bazi-bir noma'lum o'zgaruvchi miqdorning sonli qiymatlarini topishdan iborat. Shu bilan birga ayrim masalalar to'plamida, olimpiada va konkurs masalalarida uchraydigan tenglamalar ham uchraydiki, bu tenglamalarni yechishning asosiy maqsadi noma'lum o'zgaruvchi miqdorning sonli qiymatlarini emas, balki noma'lum funksiyalarni topishdan iborat. Misol uchun

$$4f(x+1) = f(x) - 2f(xy) = f(x) \cdot f(y), \quad r \in \mathbb{A}$$

$$xf(x) + f$$

$$1$$

$$= x$$

$$a-x$$

va yana boshqa shunday turdagi tenglamalar uchrashadi, bunday tenglamalarda noma'lum o'zgaruvchi endi bazi funksiyalardan iborat. Misol uchun yuqoridagi tenglamalarda noma'lum o'zgaruvchi  $f(x)$  funksiyasidan iborat. Bunday tenglamalar funksional tenglamalar bo'lib hisoblanadi.

#### FOYDALANILGAN ADABIYOTLAR RO`YHATI:

1. Axmedova M., Abdurahmonova N., Jumaev M. Matematika. turon-iqbol". 2008-yil.
2. Burxonov S., Xudoyorov O', Norqulova Q. Matematika. "Sharq" nashriyot

## GEOGRAFIK XARITALAR

**Rasulova Saodatxon Qaxorjonovna**

*Andijon Viloyati Izboskan tumani*

*12-umumiy o`rta ta`lim maktabi Geografiya o`qituvchisi*

**Annotatsiya:** *Ushbu maqolada geografik xaritalat haqida, yer yuzasidagi geografik iqlim haqida, xaritani kashf qilgan olimlar haqida va xaritalarning nomlari haqida so`z boradi.*

**Kalit so`zlar:** *geografiya, xrita, iqlim, mintaqa, olimlar, shartli belgi, element, joy, aholi.*

Yer yuzasining tabiat va jamiyatdagi voqea va hodisalarning ma'lum bir vaqtdagi holati umumlashtirib, kichraytirib ko'rsatilgan tekislikdagi tasviri. G. x. uchun xaritagrafik proyeksiyalar, shartli belgilar va haritagrafik generalizatsiya (saralash) xos. G. x. o'zining mazmuni, tasviri, ko'rgazmaliligi va zamonaviyligi bo'yicha haritagrafik model hisoblanadi.

Mavzuli xaritalar birorta mavzuga bag'ishlangan bo'ladi. Mavzu to'liq tasvirlanadi, lekin geografik asosini umumgeografik xaritalarning elementlari tashkil qiladi, ya'ni mavzuga mos qilib geografik asos yaratiladi. Mavzuli geografik haritalar ikki sinfga — tabiiy geografik xaritalar va ijtimoiy-iqtisodiy geografik haritalarga bo'linadi. Tabiiy geografik xaritalarga geol, tektonika, geofizika, seysmologiya, yer osti suvlari (gidrogeologiya), geomorfologiya, iqlim, gidrologiya, tuproq, o'simlik va hayvonot dunyosi, ekologiya va b. sohalarga bag'ishlangan haritalar kiradi. G. x. tasvirlangan xududiga kura, dunyo, materik, okean, alohida mamlakatlar, regionlar, viloyat va tuman xaritalariga bo'linadi. Vazifasiga ko'ra, maxsus xaritalar (o'quv, turistik, navigatsiya, loyiha va h. k.)ga ajratiladi.

Mavzusi tor xaritalarga soha xaritalari (mas, iqlimning bir sohasiga bag'ishlangan xaritalar), iqlimga to'la harakteristika berilgan bulsa umumiy iqlim xaritalari deyiladi. Xaritalarda tasvirlanayotgan mazmun ko'p ma'lumotli bo'lib, ular orasidagi o'zaro bog'liqlikni tasvirlab, ulardagi qonuniyatlarni ochib bersa kompleks haritalar deb ataladi.

Tabiatiing ayrim elementlari (mas, shamollar), muayyan joyning aholisi (mas, tug'ilish), iqtisodiyoti (mas, paxta hosildorligi) va madaniyati (mas, teatrlar), ularning xususiyatlari va alomatlari ko'rsatilsa analitik xaritalar deyiladi. Bir qancha sohalarni qo'shib, ko'p mazmun bitta xaritada tasvirlansa sintetik xaritalar deyiladi.

Geografik xaritalar g'oyat ko'p va xilma-xildir. Xaritalar — o'rganish, hisobga olish, saqlash va boshqa maqsadlar uchun mo'ljallangan bo'lishi mumkin. Xaritalar tasvirlangan hududning katta-kichikligiga, masshtabiga, mazmuniga va ko'zda tutilgan maqsadiga qarab guruhlarga ajratiladi. Tasvirlangan hududning katta-kichikligiga ko'ra, xaritalar: dunyo va yarimsharlar, materiklar va okeanlar, tabiiy o'lkalar, mamlakatlar, viloyatlar va boshqa ma'muriy birliklar xaritalariga bo'linadi. Masshtabiga ko'ra: yirik



masshtabli (1 : 10 000 dan 1 : 200 000 gacha), o'рта masshtabli (1 : 200 000 dan 1 : 1 000 000 gacha), mayda masshtabli (1 : 1 000 000 va undan mayda) xaritalar bo'ladi. Joy planini tuzishda ham muayyan masshtabdan (1 : 5000 va undan yirik) foydalaniladi. Lekin plan kichik hududlar uchun tuziladi. Mazmuniga ko'ra, xaritalar: umumgeografik va mavzuli xaritalarga bo'linadi. Umumgeografik xaritalar hududlarning umumiy ko'rinishi va geografik xususiyatlarini aks ettiradi. Bularga, asosan, tabiiy va siyosiy xaritalar kiradi. Mavzuli tabiiy xaritalarda ayrim tabiat komponentlari nisbatan aniq va mukammal tasvirlanadi. Bunday xaritalarga 6- sinf atlasidagi Yer po'stining tuzilishi, tabiat zonalari, iqlim va boshqa xaritalarni misol qilib ko'rsatish mumkin. Ba'zan mavzuli xaritalarda bitta yoki ikkita emas, balki birbiri bilan bog'langan bir qancha komponentlar ko'rsatilgan bo'ladi. Bunday xaritalarga kompleks xaritalar deyiladi. Xaritalarning qo'llanilish maqsadularning masshtabiga, mazmuniga va jihozlash usuliga katta ta'sir ko'rsatadi. Buni bitta hududning bir xil masshtabli va mazmunli, lekin har xil maqsadli xaritalarini bir-biriga taqqoslab, yaqqol ko'rish mumkin. Maqsadiga ko'ra, xaritalarni: o'quv, ilmiy, turistik, targ'ibot tashviqot kabi turlarga bo'lish mumkin.

Globus— Yer sharining kichraytirilgan modeli bo'lib, Yerning tashqi qiyofasini hamda uning yirik qismlari (materiklar, okeanlar, ularning bo'laklari) nisbatini eng to'g'ri va ko'rgazmali tasvirlaydi. Globusda kartografik tasvirning xatoliklari bo'lmaydi. Maktab o'quv globuslari 1 : 83 000 000, 1 : 50 000 000, 1 : 40 000 000, 1 : 30 000 000 masshtabda tayyorlanadi. Mashhur vatandoshimiz Abu Rayhon Beruniy (973 — 1048- y.) XI asrda birinchi bo'lib shimoliy yarimsharning globusini yasagan. Butun Yer sharini tasvirlagan birinchi mukammalroq globusni 1492- yilda Martin Bexaym yasagan.

Foydali qazilmalar xaritalarida ko'mir, neft, gaz, temir rudasi va Yerning boshqa mineral boyliklari qayerlarda joylashganligi shartli belgilar bilan aks ettiriladi.

Iqlim xaritalarida Yer yuzining qaysi nuqtasida qancha yog'in yog'ishi, havo haroratining qanday bo'lishi, shamollar yo'nalishi tasvirlanadi.

Bu sanab o'tilgan barcha xaritalarda ma'lum mavzuga oid geografik predmet va hodisalar tasvirlangan bo'ladi. Shuning uchun bunday xaritalar mavzuli xaritalar deb ataladi.

Geografik xaritalar Dunyo xaritasi, materik va okeanlar xaritasi hamda alohida o'lkalar, davlatlar xaritalariga bo'linadi.

Mavzuli xaritalardan tashqari umumiy geografik xaritalar ham bo'ladi. Ularda hududning umumiy ko'rinishi, ya'ni relyef, daryolar, ko'llar, dengizlar, shaharlar, okeanlardagi yirik oqimlar va boshqalar ko'rsatiladi. Bunday xaritalar tabiiy xaritalar deb ataladi. Tabiiy xaritalar ham har xil bo'ladi: Dunyo (Yarimsharlar) tabiiy xaritalari, alohida materiklarning tabiiy xaritalari, ayrim davlat va o'lkalarning tabiiy xaritalari.

Shunday qilib, geografik xaritalar Yer yuzining umumiy yoki ayrim jihatlarini tasvirlovchi xaritalar bo'lishi mumkin. Mazmuniga ko'ra esa umumiy geografik va mavzuli xaritalar bo'ladi. Tasvirlangan hududining kattaligiga ko'ra Dunyo xaritasi, alohida materiklar, alohida davlat yoki o'lkalar xaritalari bo'ladi.

Xaritalarning shartli belgilari. Xaritalarda turli predmet va hodisalarni tasvirlash uchun xaritaning o'ziga xos tili hisoblangan shartli belgilardan foydalaniladi.

Yer yuzining relyefi masalan, ustma-ust rang berish bilan tasvirlanadi. Bunda, 0 m dan 200 m gacha baland bo'lgan pasttekisliklar yashil rangga, 200 dan 500 m gacha baland bo'lgan qirlar och jigarrangga bo'yaladi. Har bir rang qanday balandlikni bildirishi xaritaning pastki qismidagi jadvalda beriladi. Bunday jadval **balandliklar shkalasi** deb ataladi.

#### ADABIYOTLAR:

1. T.V.Vlasova «materiklar tabiiy geografiyasi». Toshkent «O'qituvchi» nashriyoti 1983 y. 2 tom ( 209-216 ) betlar. .

2. T.V.Vlasova «Fizichiskaya geografiya materikov» Chast-1, chast-2, Toshkent Izdatelstvo «Prosvesheniye» 1986 g.

3. M.P.Zabrodsкая A.G.Chikishev, «Praktikum po fizicheskoy geografii materikov i okeanov» Moskva Izdatelstvo «Prosvesheniye» 1989 goda.

4. A.Qozoqov, H.Ma'sudov «Materiklar va okeanlar tabiiy geografiyasi kursidan amaliy mashg'ulotlar va mustaqil ishlar» Toshkent «O'qituvchi» nashriyoti 1992 yil.

## KIMYO FANINING PREDMETI MAQSAD VAZIFALARI

**Hamidova Zarnigor Sharifjonovna**

*Andijon viloyati Izboskan tumani*

*12-umumiy o'rta ta'lim maktabi kimyo fani o'qituvchisi*

**Annotatsiya:** *Ushbu maqolada kimyo fanining maqsad vazifalari haqida, Kimyoni ajoyib o'zgarishlar industriyasi deyish mumkinligi haqida, Molekular to'xtovsiz harakatda bo'lishi haqida va bir qancha qiziqarli hodisalar haqida so'z boradi.*

**Kalit so'zlar:** *kimyo, maqsad, fan, xossa, tarkib, moddalar, jism, minerologiya, tuzilish.*

Kimyo -tabiat haqidagi fan bo'lib, u fizika, biologiya, minerologiya fanlari kabi moddiy jismlar to'g'risida atroflicha ma'lumot berildi: Ximiya moddalar, ularning tarkibi, xossalari, tuzilishi va ularda bo'ladigan o'zgarishlar haqidagi fandır.

Kimyaviy o'zgarishlarda (reaktsiyalarda) dastlabki moddalardan, ya'ni xom ashyodan boshqa tarkibga va boshqa xossalarga ega bo'lgan mahsulotlar olinadi.

Kimyaviy o'zgarishlarda, albatta, dastlabki moddalarning tarkibi o'zgaradi, fizik o'zgarishlarda esa bu xol kuzatilmaydi.

Kimyaviy protsesslarning borishi reaktsiyada ishtirok etadigan moddalarning tarkibiga, ularni tashkil etuvchi zarrachalarning tuzilishiga bog'lik. Shuning uchun moddalarning tuzilishi bilan ularning reaktsiyaga kirishish qobiliyati orasidagi boglanishni urganish muxim ahamiyatga ega.

Odamlar bundan bir necha ming yil ilgari rudalardan metallar ajratib olishda, metall qotishmalar tayyorlashda, shisha pishirish va shunga o'xshash protsesslarni amalga oshirishda ximiyaviy xodisalardan keng foydalanib kelganlar. Rus olimi M.V. Lomonosov o'zining 1751 yilda nashr etilgan "Ximiyaning foydasi haqida ikki og'iz so'z ("Slovo o polze ximiya") nomli asarida "Ximiya o'z qullarini inson ehtiyoji bilan bog'lik bo'lgan hamma ishlarga cho'zmoqda. Qayerga qaramaylik, qayerga nazar solmaylik, hamma erda bizning ko'z oldimizda ximiyaning tatbiq etilishidan qo'lga kiritilgan yutuqlar gavdalanadi", degan edi.

Mamlakatimizda ximiya sanoati uchun zarur bo'lgan xomashyo neft, toshko'mir, tabiiy gaz, mineral tuz va rudalarning mo'l-ko'lligi turli xil yangi ximiyaviy mahsulotlar yaratishga katta imkon beradi.

Boshqa respublikalar kabi O'zbekistonda ham ximiya va ximiya sanoati rivoj topdi. Respublikamizdagi ilmiy tadqiqot institutnining barcha tarmoqlari (anorganik, organik, analitik, fizik ximiya) taraqqiy etdi, yuqori malakali mutaxassislar etishib chiqdi. Chirchiq "Elektroximprom" birlashmasi, Qo'qon, Samarqand, Farg'ona, Navoiy, va Olmaliq ximiya zavodlari xalq xo'jaligini zarur o'g'itlar bilan ta'minlab kelmoqda.

Kimyoni ajoyib o'zgarishlar industriyasi deyish mumkin. U tabiatda bulmaydigan materiallarni sintez qilishga ulardan turli-tuman mashina va asboblarni yaratish uchun, turar joy binolari qurish va xalq iste'mol mollari ishlab chiqarish uchun foydalanishga imkon beradi.

Kimyo sanoati sintetik kauchuk, plastik massalar, sun'iy tola, sun'iy yokilg'i bo'yoqlar, dori-darmonlar va boshqa juda ko'p moddalar ishlab chiqaradi. Ko'plab miqdorda asosiy kimyo sanoatining mahsulotlari-kislotalar, ishqorlar, tuzlar ishlab chiqariladi. Qishloq xo'jaligida mineral o'g'itlar o'simliklarni himoya qilishning kimyoviy vositalari, ularning o'sishini tartibga soluvchi moddalar, hayvonlar ozuqasiga qo'shiladigan kimyoviy moddalar, ko'pchilik polimer materiallar keng ko'lamda ishlatiladi.

Mamlakatimizni industrialashning asosi bo'lgan metallar, kimyoviy usullardan foydalanib olinadi va ularning karroziyalanishi ximiyaviy usullar bilan muhofaza qilinadi. Kimyoning ilmiy texnika taraqqiyotining rivojlanishidagi ahamiyati shundan iboratki. Raketalarni harakatga keltiradigan yoqilg'i, raketalar yasashda qotishma va metallarni, skafandrlar kabilarni kimyo fanisiz tasavvur qilib bo'lmaydi. Keyingi vaqtlarda atrof muhitni muhofaza qilish insoniyat oldida turgan eng muhim masalalardan biri bo'lib qolgan ya'ni oqar suvlarni tozalash, suv va havoning tozaligini nazorat qilib turish va hokazo massalarni kimyo fani hal qiladi.

Ximiya-fani moddalar va ularda boradigan o'zgarishlarni o'rganadi. Bu o'zgarishlarni o'rganishda va ular tug'risida to'g'ri tasavvur qilishda M.V. Lomonosovning atom-molekulyar ta'limoti katta yordam beradi. (1741) yil Atom molekulyar ta'limot moddalarning ichki tuzilishini o'rganadi. Atom molekulyar ta'limotning mohiyati quyidagilardan iborat. Barcha moddalar molekulalardan iborat.

Molekulalar to'xtovsiz harakatda bo'ladi. Molekulalar atomlardan iborat, atomlar ham molekulalar singari to'xtovsiz harakatda bo'ladi.

Atomlarning muayyan (va) massa o'lchamlari Oddiy moddalar molekulari 1 xil atomlardan, murakkab moddalarniki esa har xil atomlardan tuzilgan. Ximiya fanida atom molekulyar ta'limot 1860 yilda ximiklarning xalqaro s'ezdida qabul qilindi va u quyidagicha ta'riflandi.

Molekula-Muayyan moddaning ximiyaviy xossalarini o'zida saqlab qoladigan eng kichik zarrachadir.

Atom-Ximiyaviy elementning tarkibiga kiruvchi eng kichik zarrachasidir.

Atomning ximiyaviy xossasi uning tuzilishi bilan aniqlanadi. Molekulaning ximiyaviy xossasi uning tarkibi va ximiyaviy tuzilishi bilan aniqlanadi. Ximiyaning asosiy tushunchalarini ko'rib chiqaylik. Ximiyaviy element - Atom molekulyar nukta nazaridan qaraganda atomlarning alohida xar bir turi element deyiladi yoki ximiyaviy xossalari bir xil bo'lgan atomlar yig'indisidir.

**ADABIYOTLAR RO`YHATI:**

1. Tilavoldievna A. M. KIMYO FANINING FANLARARO ALOQADORLIGI //Conferencea. – 2022. – С. 196-199.
2. Tilavoldievna, Akbarova Muattarxon. "KIMYO FANINING FANLARARO ALOQADORLIGI." *Conferencea* (2022): 196-199.
3. Tilavoldievna, A. M. (2022). KIMYO FANINING FANLARARO ALOQADORLIGI. *Conferencea*, 196-199.

## BOZOR IQTISODIYOTI MODELLARI

**Qiyomov Yusuf To'xtasin o'g'li**

*Xalqaro Innovatsion Universiteti  
Iqtisodiyot va aniq fanlar kafedrasini mudiri*

**Dilmurodov Shohnur Shukir o'g'li**

*talaba*

**Xujamurodov Ulug'bek Boxodir o'g'li**

*talaba*

**Annotatsiya:** *Aralash iqtisodiyot modeli — bozor iqtisodiyotining yuksak mehnat unumi, Bozor munosabatlari bilan birgalikda nobozor munosabatlari haqida, Bozordagi faoliyat tartibqoidalarini qonunlari, Korporativ iqtisodiyot modeli haqida so'z boradi.*

**Kalit so'zlar:** *Bozor, iqtisodiyot, modell, texnologiya, daromad, sub'yekt, sektor, bozor xo'jaligi.*

**Bozor iqtisodiyoti modellari**— bozor iqtisodiyotining turlari. Bozor iqtisodiyoti modellari m.ning iqtisodiy rivojlangan mamlakatlarga xos bo'lgan aralash iqtisodiyot, ijtimoiy bozor xo'jaligi va korporativ iqtisodiyot ko'rinishlari mavjud.

Aralash iqtisodiyot modeli — bozor iqtisodiyotining yuksak mehnat unumi, ne'matlar to'kinchiligini ta'minlaydigan, eng mukammal texnologiya va yuqori malakali ish kuchiga ega bo'lgan turi. Bu modedda mulkiy xilmaxillik mavjud bo'ladi; xususiy mulkning individual va hissbay shakllari ustuvorlik qiladi, davlat va nodavlat mulki, iqtisodiyotning davlat va nodavlat sektorlari taraqqiy etadi. Yirik, o'rta va kichik biznes muvozanatli holatda rivojlanadi. Bozor munosabatlari bilan birgalikda nobozor munosabatlari ham mavjud bo'ladi. Bu esa sahovat va xayrehson ishlarining keng rivojlanishiga zamin yaratadi, raqobat bilan birgalikda hamkorlik aloqalari yuzaga keladi. Iqtisodiyotni boshqarishda bozor mexanizmi bilan bir qatorda davlat mexanizmi ham qo'llanadi. Mazkur modelga ommaviy farovonlik xos bo'lsada, ijtimoiy tafovutlar cheklanmaydi, davlat daromadlarni qayta taqsimlashda faol ishtirok etmaydi, bu vazifalarni bozor mexanizmi bajaradi. Aralash iqtisodiyot modeli AQSH, Angliya, Fransiyada mavjud.

Ijtimoiy bozor xo'jaligi modeli — yuksak texnologiyaga va inson omilining kuchiga tayanib yuqori mehnat unumdorligini, umuman, bozorning to'kin bo'lishini ta'minlaydi. Iqtisodiyoti bu modelga tayangan mamlakatda bozor xo'jaligi tabiiytarixiy rivoj topadi, ishlab chiqarish bozor talablariga javoban ish olib boradi, davlatning iqtisodiyotga aralashuvi minimal darajada saqdanib qoladi, iqtisodiyot bozor kuchlari ta'sirida tartiblanadi va to'la erkinlashgan bo'ladi. Mazkur model "iqtisodiy tartib" modeli hisoblanadi. Bozordagi faoliyat tartibqoidalarini qonunlar belgilaydi, iqtisodiyot bozor mexanizmiga buysunadi, davlat iqtisodiyotning oliy xekami sifatida faoliyat ko'rsatadi, lekin o'zi bu jarayonda qatnashmaydi. Bu modelda iqtisodiyotning davlat sektoridan ko'ra

xususiy sektoriga ko'proq e'tibor beriladi. Iqtisodiyotning ijtimoiy yo'nalishini bozorning o'zi belgilaydi. Har bir iqtisodiyot sub'yekti bozor qoidasiga ko'ra ishlab topgan daromadini oladi, davlat daromadlarning taqsimlanishiga kamdankam aralashadi, lekin daromadlarni shakllantirishda bozor tamoyillariga rioya etilishini, bozor mexanizmining belgilangan tartibda faoliyat ko'rsatishini ta'minlaydi. Ijtimoiy bozor xujaligi modeli Germaniya, Shvesiya va boshqa mamlakatlarda mavjud.

Korporativ iqtisodiyot modeli — korporativ manfaatlar va korporativ hamjihatlikka asoslangan bozor iqtisodiyoti bo'lib, ilg'or texnologiya, yetuk ish kuchidan foydalanib mehnat unumdorligi va aholi jon boshiga mahsulot ishlab chiqarishni ko'paytiradi. Asosiy e'tibor korporativguruhiy manfaatlariga qaratiladi, iqtisodiyot korporatsiyalar orqali boshqariladi. Korporatsiyalar aksiyador jamiyatlar tarzidagi turli sanoat, savdo, transport, qurilish sohasidagi birlashmalarga aylanadi, ularning ba'zilari hatto transmilliy korporatsiyalar darajasigacha o'sib, xalqaro ahamiyat kasb etadi. Korporatsiyalar ishlab chiqarishning asosiy sohalarini qamrab oladi, ularning xorijiy shoxobchalari ham ko'payib boradi. Xususiy mulkning korporativ shakli ustuvorlik qiladi. Korporativ iqtisodiyot modelida korporatsiya manfaatlari birinchi o'ringa qo'yiladi, individual manfaatlariga faqat korporatsiya doirasida erishiladi va shu doirada i. t., texnikloyiha ishlari ham olib boriladi. Muammolarning korporatsiya doirasida hal etilishi korporatsiyaga sadoqat, korporativ vatanparvarlik hissiyotini tarbiyalaydi. Korporatsiya xodimlar uchun yuksak turmush darajasini kafolatlaydi, xodimlar esa bunga javoban ishlab chiqarish samaradorligining yuqori bo'lishini ta'minlaydilar. Korporatsiya xodimlarning oila a'zolarini ham ish bilan ta'minlashni, qarilikda yaxshi pensiya va bir yo'la katta summada mukofotlar berishni zimmasiga oladi. Xodimlar bilan menejerlar o'rtasida inoqlik bo'ladi. Bunday choratadbirlar ijtimoiy hamjihatlikni ta'minlab, ish tashlash va boshqa noroziliklarga o'rin qoldirmaydi. Bozor iqtisodiyotining korporativ modelida iqtisodiyotning korporativ sektori xalq xo'jaligining tayanchi hisoblanadi, ammo iqtisodiyotning ikkilamchi va yetakchi bo'lmagan sohalarida nokorporativ sektor ham saqpanib qoladi. Korporativ modelda ham kichik biznes mavjud, ammo uning mustaqilligi juda chegaralanadi, u deyarli korporatsiya izmida bo'ladi, uning buyurtmalarini bajaradi. Bozor iqtisodiyoti modellari korporatsiya doirasiga tortilmaydi. Korporativ iqtisodiyot ustuvor bo'lgan mamlakatlarga Yaponiya misol bo'la oladi.

#### **FOYDALANILGAN ADBIYOTLAR RO'YXATI:**

1.Ad.: Karimov I., O'zbekiston — bozor munosabatlariga o'tishning o'ziga xos yo'li, T., 1993; Karimov I., O'zbekiston iqtisodiy islohotlarni chuqurlashtirish yo'lida, T., 1995; Teoreticheskaya ekonomika.

2.Politekonomiya, M., 1997; Ekonomika, M., 1997; Kurs ekonomiki, M., 1997; O'lmasov A., Sharifxujayev M., Iqtisodiyot nazariyasi; T., 1995;

3.Tuxliyev N., Taksanov A. Natsionalnaya ekonomicheskaya model O'zbekistana T., 2000.

4. enternet ma'lumotlari

## ВНЕДРЕНИЕ ИНФОРМАЦИОННО-КОММУНИКАЦИОННЫХ ТЕХНОЛОГИИ В ОБРАЗОВАТЕЛЬНЫЙ ПРОЦЕСС

**Асанова Насиба Юлдашевна**  
*Республика Каракалпакстан  
Амударьинский район, 3-школа  
Учитель русского языка*

**Аннотация:** *В данной статье говорится об информатизации и компьютеризации общества и их влияния на образовательный процесс. А так же о методах анализа проблем информатизации.*

**Ключевые слова:** *компьютерная технология, компьютеризация общества, методы анализа проблем информатизации.*

Внедрение современной компьютерной технологии и средств передачи информации в различные сферы человеческой деятельности привело к появлению принципиально новых способов осуществления этой деятельности. Эти способы, основанные на широком использовании уникальных возможностей компьютерной технологии по обработке, хранению и предоставлению информации, объединений в понятие новые информационно-коммуникационных технологий (ИКТ).

Как показывает практика, эффективность реформ, реализуемых в Узбекистане в сфере информатизации, во многом определяется кадровым потенциалом. Развивается национальная образовательная система с учетом современных мировых тенденций, совершенствуется нормативная и учебно-методическая база. Главным критерием качества обучения молодого поколения наряду с содержанием и доступностью стало широкое применение информационных технологий на всех уровнях и направлениях системы образования.

Наряду со стремительным развитием компьютеризации общества и применения информационных технологий возрастают и требования к уровню подготовки будущих специалистов в области информатики. Для успешного решения таких задач необходимо непрерывное совершенствование всех составляющих учебного процесса, что требует дополнительных исследований в этом направлении. Появление новых версий таких систем, а также нового программного обеспечения (офисных пакетов, средств разработки, графических пакетов и т.д.) требует также изменений в методике обучения. Естественно, что прогресс в развитии учебного процесса несколько отстает от темпов развития информационных технологий.

Актуальность темы определяется:

- экономической эффективностью современного образования, требованиями рыночной экономической системы совершенствования и оптимизации учебного



процесса, а также обеспечения гарантированного положительного конечного результата профессионального обучения;

- потребностью народного хозяйства к подготовке специалистов, обладающих практическими навыками использования современных компьютерных систем и информационных технологий в своей профессиональной деятельности;

- интенсивным развитием компьютерных учебных программ.

Следует отметить, что на всех этапах развития человечества постоянно имела место реформа образования, обеспечивавшая значительный рост «производительности» труда преподавателей. При этом современное «открытое» образование позволяет преподавателям значительно повысить эффективность учебного процесса, что делает обучение достаточно дешевым и рентабельным. Технология обучения предметам ИКТ опирается на широкое использование современных информационных технологий и компьютерных учебных программ.

Возможность решения этой проблемы ограничена следующими противоречиями:

- несоответствие между морально устаревшим техническим и методическим обеспечением учебного процесса и необходимостью обучения современным программно-техническим средствам обеспечения информационных технологий;

- несоответствие между традиционной организацией учебного процесса, опирающейся на достаточно ограниченное материально-финансовое обеспечение, и быстрыми темпами развития программно-технического обеспечения информационных систем.

Рекомендуем следующие методы анализа проблем, связанные с информатизацией общества:

- анализ литературных источников по философским, социальным, психолого-педагогическим и биофизическим проблемам, связанных с информатизацией общества и педагогическими процессами;

- анализ литературы по вопросам математического описания процессов управления, вариационных методов, сетевого планирования, а также по вычислительной технике, инженерному проектированию, информационным технологиям, программированию, методике преподавания в технических колледжах, вузах и других учебных заведениях;

- анализ учебных программ, учебников и учебных пособий;

- изучение и обобщение отечественного и зарубежного опыта информатизации образования;

- методы моделирования и обработки результатов исследований, основанные на теории вероятностей и математической статистики;

- методы проведения педагогических экспериментов.

**ИСПОЛЬЗОВАННАЯ ЛИТЕРАТУРА:**

1. Безбородов Ю.Г. Информационно-образовательные системы-основа формирования телекоммуникационной грамотности и интеллектуальных умений студентов.-Ташкент: УзНИИПН, 2004.
2. Попов И.И. Информационные ресурсы и системы: реализация, моделирование, управление.- Москва: ТПК АЛЬЯНС, 2001.

## FUQAROLARNI HUQUQIY ONGINI O'STIRISH, QONUN USTIVORLIGI BUZILISHIDAGI SABABLAR

**Tojiboyev Bahrombek Odilbek o'g'li**

*Berdaq nomidagi Qoraqalpoq Davlat universiteti yuridika fakulteti 104-guruh tolibi*

Bugun barcha uchun dolzarb va ko'pchilikni o'ylanishga majbur qiladigan masalalardan biri sog'liqni saqlash borasida inson o'z haq huquqlarini bilmaslikidir. Bu esa ko'pchilik insonlarga moddiy va ma'naviy zarar yetkazishi bor gap. Sog'liqni saqlash vazirligining ichki qonun nizomlaridan tashqari

O'zbekiston Respublikasi konstitutsiyasi da ham aynan 40-moddada shunday deb ko'rsatilgan har kim malakali tibbiy xizmatdan foydalanish huquqiga ega.

Bu borada tibbiyot sohasida keng ko'lamli ishlar yo'lga qo'yilgan va sohasini yetuk professiyanallari yetarlicha ekanlikini takitlash joyiz.

Ammo bazan fuqorolar o'z huquqlarini tushunmasliki natijasida fuqorolar bilan ko'ngilni xira qiluvchi holatlar bo'lganligi qulog'imizga chalinib turadi. Har bir sohada kaspiga layoqatsiz va zimmasidaki ma'sulyatga beetibor qarovchi kimsalar qo'shtirnoq ichidaki viruslar borligini ham tan olmasdan ilojimiz yo'q. Qishloq sharoitida ayrim QVP(qishloq vrachlik punkut) lar faolyati biz kutkandaqa qoniqarli emas vaholanki birinchi tibbiy yordamga ham bazan shifokor yetmay qoladi yoxud dori vositalari. Yaqinda qulog'imga chalingan bir hodisa sabab bu mavzuga to'xtalishga qaror qildim. Odiy bir fuqaro jiddiy kasallik bilan QVP ga borib kasalliki bo'yicha shaharda ya'ni qulayligi va muolajasi kuchliroq bir maskanda davolanish istaki borlikini aytadi va shahar shifoxonalariga yo'llanma berishlarini aytadi. Ming afsuslar bo'lsinki o'z kamchilikini yashirish uchun boshqalardan foydalanadigan qabix kimsalar yo'llanma yozib bermaslikini va shu QVP da muolaja olishni davom ettirishni aytadi va unga seni yo'llanmasiz hech bir shifoxona qabul qilmaydi deb aldab qo'rqitadi. Natijada bemor fuqaroni kasalliki zo'rayib ahvoli yanada yomonlashishiga olib kelishadi.

Shunday hollarda jismoniy shaxslar huquqini yaxshi tushunolmagan fuqorolar konstitutsiyada belgilangan 40 moddadani tushungan va shunga muvofiq ish ko'rishganda bunday noxush holatlarga o'rin bo'lmasdi. Fuqorolarni huquqiy ongini oshirish maqsadida mahalla fuqorolar yig'ini bilan hamkorlikda qonun egalari ko'pgina targ'ibot va tashfiqot ishlarini yo'lga qo'yib kelmoqda. Shu o'rinda takidlash joizki bugunki kunimizda sog'lom onadan sog'lom bola yaratish, sog'lom turmush tarziga rioya qilish, sog'lom fikrli yoshlarni kamol toptirishga e'tibor juda yuqori. Qonunda belgilangan tartibda jismoniy shaxslar qonun doirasida ish ko'rish va o'z huquqlariga e'tiborli bo'lish lozimlikni darkordir. Shunga ko'ra sog'liqni saqlash bosh boshqarmasi ham uzining ichki nizom tartib qonunlarida aholi uchun qulay bo'lgan va xalq manfaatlarini o'ylagan holda ko'pkina ichki qonun nizomlarini ishlab chiqqan shulardan quyidakilari juda muhim va hamma uchun juda foydali deb bildim:???

46-modda:

Fuqorolarni salomatligiga yetkazilgan zararni qoplash

Bunda na'zarda tutilganki fuqorolarning salomatligiga zarar yetkazgan holda ayibdorlar jabrlanganlar ko'rgan zarar o'rnini qonunchilik hajim va tartibda qoplashi shartdir. Tibbiyot va farmasevtika hodimlari o'z kasp- kor vazifalarini malakali bajarmaganliklari oqibatida fuqorolarning hayoti va salomatligiga zarar yetkan holda yetkazilgan zarar o'rni qonunchilikda belgilangan tartibda qoplanadi.

33-modda:

Atrofdakilar uchun hafli bo'lgan kasalliklarga chalingan fuqorolarga tibbiy-ijtimoiy yordam ko'rsatish

Atrofdakilar uchun hafli bo'lgan ro'yxati O'BEKISTON RESPUBLIKASI VAZIRLAR MAHKAMASI tamonidan tasdiqlanadigan kasalliklarga chalingan fuqorolarga tibbiy-ijtimoiy yordam ko'rsatish davlat sog'likni saqlash tizimining ana shunday maqsadga mo'ljallangan muassasalarida bepul amalga oshiriladi.

14-modda

Boshqa davlat fuqorolari O'zbekiston fuqoroligiga ega bo'lmagan fuqorolarning sog'likni saqlash huquqi.

O'zbekiston hududidagi ajnabiy fuqorolarning sog'likini saqlash huquqi O'zbekiston Respublikasining xalqaro shartnomalariga muvofiq kafolatlanadi.

O'zbekiston Respublikasida doimiy yashovchi fuqoroligi bo'lmagan shaxslar, sog'likini saqlashda O'zbekiston Respublikasining fuqorolari bilan teng huquqdan foydalanadilar

Fuqorolarni ijtimoiy huquqlari buzilishini oldini olish uchun ham har qanday davlat va nodavlat idora tashkilotlari devorga inson huquqlari buzilishini oldini oluvchi o'zini sohasiga doir Kanstitutsiyada belagilangan qonunlar plakatlariga ilib qo'yilganiga ko'zimiz tushadiyu bazan e'tiborli bo'lsak bazan etibor bermaymiz. Beetiborsizlik, loqaytlik kopingina muammolarni olib keladi. Oddiy bir misol tariqasida tan olish joizki tug'riqxonalarda farzand ko'rgan ota ona farzandini tug'rixonadan olib chiqish vaqtidaki biz biladigan ko'z ko'rib til gapirolmaydigan holatlarga guvoh bo'lamiz andisha qilamiz birorta so'z aytkani sabab FARZAND ulug' nemat uni bergan ALLOXga shukurlar aytib quvonganimizdan qonunni cheklab o'tkan xolda karrupsiya qilib qo'yamiz bu esa ayrim qo'shtirnoq ichidaki oq libosga tushgan dog'larga odatiy hol bo'lib qolgandek go'yo. Ayrimlari o'zlariga stafka ham qo'yib olishganlari topiladi bu esa hammaga ham birdek qulaylik olib kelmaydi. Cho'ntaki ko'tarolmaydiganlar qarzdor bo'lib farzandini tug'rixonalardan olib choqqanlari ham topiladi. Sababsiz va tuyg'ularga berilib qilingan ishimiz qonun buzilishiga va kezi kelganda javobgarlikga tortilish uchun sherik bo'lib qolishimiz ham mumkun. Fuqorolarni huquqiy ongi qanchalar keng bo'lsa davlat boshqaruviga ham o'zini ijobi tasirini o'tkazadi bu esa kuchli demakratik davlatni kuchini yanada ortishiga hissasini qo'shadi. Har bir qilayotkan ishimizda qonuniy yondashsak va huquqiy normalarni buzmagan holda maqsadli ishlarni amalga oshirsak albatda rivojlanish strategiyasini eng baland cho'qisida bo'lishimizga shak shubha yoqdir Zero qonun ustivorligiga har bir shaxs ma'suldir.

## INTERACTIVE METHODS OF LEARNING ENGLISH THE IMPORTANCE OF LEARNING ENGLISH

**Сарсенбаева Ильмира Уснатдиновна.**

*Коракалпогистон Кишлок хужалиги ва агротехнологиялар институти  
Инглиз тили Ассистент укитувчи*

**Abstract** *The article discusses the importance of the use of new pedagogical technologies in the teaching of English, and analyzes all the possibilities of the student, taking into account the complexity of mastering the subject. It also gives examples of new methods in language development and explains its importance.*

**Keywords:** *English, methodology, science, style, lesson, student, teacher.*

Indeed, the task of teachers is to create a school lesson, a textbook that can meet the standards of internationally recognized countries through the development of a foreign language. Fortunately, the fact that English speakers can be found in the first grade of school shows that the system consumes a lot of the work of English speakers. In particular, the number of students reaching the international level in a foreign language is growing day by day. We are also delighted that in addition to our national universities, more than seven students per student are ranked in the top 1000 universities in the world. By the way, mastering science is a little difficult.

Mastering another language as a mother tongue depends on the skills of the teacher. The use of new teaching methods is important and effective. The level of assimilation of new technologies by students in a lesson is higher than in a traditional lesson. Below we will talk about the essence of such new pedagogical methods and their effectiveness in practice.

In many literature, the most popular interactive teaching methods today are Case Studio (or Study Cases), Blist Survey, Modeling, Creative Work, and Problem-Based Learning. According to the data obtained, interactive learning strategies include Brainstorming, Boomerang, Gallery, Zigzag, Zinamazina, Museum, Rotation, Round Snow. The approach to organizing group work in separating interactive teaching strategies from the structure of interactive teaching methods is in a sense based on comparing strategic approaches.

In fact, these strategies are also more applicable to interactive teaching methods, with no other distinction between them. Interactive Graphic Organizers: Fish Skeleton, BBB, Concept Table, Venn Diagram, T-Table, Insert, Cluster, Why, How? and others The distinction between interactive graphic organizers is based on the fact that the main ideas in such classes are expressed in writing in various graphic forms. In fact, working with these graphic organizers is more about interactive teaching methods. Below we will analyze some of the new interactive techniques.

This method is aimed at ensuring the activity of students in the classroom, encouraging them to think freely and freeing them from the inertia of the same thinking, providing a variety of ideas on a particular topic. Absolute prohibition of criticism of the opinion expressed by each participant encouraging any bites and jokes. The goal is for students to be able to freely participate in the learning process. The use of this method in the educational process depends on the pedagogical abilities of the teacher and the breadth of his thinking. When using the brainstorming method, the number of students should not exceed 10-15 people.

#### GENERAL IDEOLOGICAL METHOD OF ATTACK

The method helps create conditions for students to generate new ideas. When a group of 5 or 6 students completes various assignments or creative tasks that must be completed within 15 minutes, one of the group members will report this. The information provided by the group (task or solution of a creative problem) is discussed and evaluated by the teacher and other members of the group.

At the end of the lesson, the teacher announces the answers that are considered the best and most unique among the solutions to the given problem or creative problems. During the training, the performance of the group members will be assessed according to their level of participation. 6x6x6 METHOD The 6x6x6 method can be used to solve a specific problem or problem by simultaneously involving 36 students in a specific activity, as well as to determine the abilities of each group member and their views.

In this methodological exercise, 6 groups of 6 people each discuss the problem posed by the teacher. After the allotted time, the teacher reorganizes 6 groups. Each of the reorganized groups will have one representative from the previous 6 groups. The newly formed group members explain to their team members the findings presented by the group as a solution to the problem and discuss these solutions together. Advantages of the 6x6x6 method: - encourages each member of the group to be active; - ensures the expression of their personal views; - develops the ability to listen to the opinions of other group members; - be able to summarize a number of points put forward, as well as defend their point of view.

Most importantly, during each short session (20 minutes), the facilitator acts as a facilitator, listener, and speaker. This method can be used in several groups of 5, 6, 7 and 8 people. However, when using the 6x6x6 method between large groups, the time will have to be increased. Because it takes a lot of time to discuss and inform. Using the method in question, the group may cover one or more topics. Using the 6x6x6 method in the educational process requires the teacher to be active, pedagogical skills, as well as the ability to form groups in accordance with the goal.

Incorrect grouping can lead to incorrect assignments or tasks. When using this method, the lessons are organized in the following order:

1. Before the start of the lesson, the teacher places 6 chairs around 6 tables.

2. Students are divided by the teacher into 6 groups. When students are divided into groups, those who name each seat and receive name sheets will take their places.

3. After the students have settled in their places, the teacher announces the topic of the lesson and assigns specific tasks to the groups. A deadline will be set for discussion.

4. The teacher observes the activities of the groups, gives advice to the group members, where necessary, gives directions and asks the groups to make sure that the tasks set by the groups are solved correctly, asks them to complete the discussion.

5. At the end of the discussion, the teacher reorganizes the groups. Each of the reorganized groups will have one representative from the previous 6 groups. Members of the newly formed group explain to their team members the findings presented by the group as a solution to the problem, and discuss these solutions together.

Pedagogical technology is essentially organized according to forms, methods and means, which increases the effectiveness of pedagogical activity and determines the interaction between teachers. In addition, it provides students with an in-depth knowledge of the subject. develops students' skills of independent, free and creative thinking. In addition, the necessary conditions will be created for students to realize their potential. He must also ensure the predominance of democratic and humanistic ideas in the pedagogical process.

#### REFERENCES:

1. Jalolov Zhamol. Methodology for teaching foreign languages. Publishing house and printing house "Teacher", Tashkent - 2012.

2. Bekmuratova U.B. Essay "The use of innovative technologies in teaching English". Tashkent - 2012

3. Otaboeva, MR Using modern innovative technologies in teaching a foreign language and its effectiveness / MR Otaboeva. - Text: direct, electronic // Young scientist. - 2017. - No. 4.2 (138.2). - S. 36–37. - URL:

4. <https://moluch.ru/archive/138/39058/> (access data: 04/27/2020) Khatamova N.K., Mirzaeva M.N. "ENGLISH LESSONS

5. USED INTERACTIVE METHODS "(methodological manual), Navoi, 2006, 40 pages. 5. Kholdorova M., Fayzieva N., Riksittilaeva F." THE USE OF ASSISTANTS IN TEACHING A FOREIGN LANGUAGE. " Tashkent: Tashkent State Pedagogical University named after Nizami, 2005

6. Khoshimov O., Yakubov I. "METHODOLOGY OF TEACHING THE ENGLISH LANGUAGE" (textbook) Tashkent: Publishing house "Shark", 2003.

## BO'LAJAK MAKTAB MENEDJIRLARIDA JAMOATCHILIK BILAN ALOQALAR KOMEPETINLIGINI RIVOJLANTIRISH

**Annotatsiya:** *Zamonaviy menejer - bu strategik menejer. Tashkilotning muvaffaqiyati, uning rentabelligi va istiqbollari bevosita bunga bog'liq. U nafaqat biznes egalarining, balki xodimlarning ham manfaatlarini inobatga olishi, izlay olishi kerak murosali echimlar va ishontirish. Psixologik iqlim, motivatsiya va ishtirok etish darajasi, umuman ish samaradorligi kadrlar harakatiga va uni boshqarish uslubiga bog'liq.*

**Kalit so'zlar:** *Menejer, maktab, hodimlar, direktor, ish majburiyati, qoida, kadr.*

## DEVELOPMENT OF COMMUNICATION SKILLS IN FUTURE SCHOOL MANAGERS

**Abstract:** *A modern manager is a strategic manager. The success of the organization, its profitability and prospects directly depend on it. He should be able to take into account the national owners, but also the business, to seek compromise solutions and persuasion. Psychological climate, motivation and participation depend on the movement, overall work organization and personnel management.*

**Key words:** *Manager, school, employees, director, work efficiency, rule, personnel.*

## РАЗВИТИЕ КОММУНИКАТИВНЫХ НАВЫКОВ У БУДУЩИХ РУКОВОДИТЕЛЕЙ ШКОЛ

**Аннотация:** *Современный менеджер – это стратегический менеджер. От этого напрямую зависит успех организации, ее прибыльность и перспективы. Он должен уметь учитывать национальных собственников, а также бизнес, искать компромиссные решения и убеждения. Психологический климат, мотивация и участие зависят от движения, общей организации работы и управления персоналом.*

**Ключевые слова:** *менеджер, школа, сотрудники, директор, эффективность работы, правило, персонал.*

Oliy maxsus ma'lumotga ega bo'lgan nomzodlar kadrlar bo'yicha menejer lavozimiga ariza topshirishlari mumkin. So'nggi yillarda qayta tayyorlash kurslarini tamomlagan xodimlar ham ishga qabul qilindi. Qoida tariqasida, ular faqat yordamchi rolga ishonishlari mumkin, ammo martaba o'sishi bundan mustasno emas. Agar sizning maqsadingiz oddiy HR-om emas, balki kadrlar bo'yicha direktor bo'lish bo'lsa, iltimos, sabr qiling va o'z bilim va ko'nikmalaringizni, shaxsiy va kasbiy fazilatlariningizni oshirishga harakat qiling.

Ishga qabul qilish menejerining ish majburiyatlarini bajarish, ishchi kuchini boshqarish uchun siz keng bilimga ega bo'lishingiz kerak. Shu bilan birga, tanlash, izlanish



va motivatsiya texnikasini o'zlashtirish etarli emas. Siz psixologiya asoslarini bilishingiz kerak, chunki har bir inson o'ziga xos xususiyatlarga ega bo'lgan jamoa bilan ishlashingiz kerak.

Umuman olganda, siz bilishingiz kerak:

7. xodimlarni boshqarish masalalariga ta'sir ko'rsatadigan qonunlar;
8. tashkilotning rivojlanish maqsadlari;
9. mehnat sifatini tahlil qilish usullari;
10. kadrlar talablarini rejalashtirishning o'ziga xos xususiyatlari;
11. mehnat sotsiologiyasi asoslari;
12. jamoani boshqarish amaliyoti;
13. ish haqi tizimlari;
14. muddatli va muddatsiz mehnat shartnomalarini rasmiylashtirish tartibi;
15. mehnat samaradorligini baholash usullari;
16. mehnatni muhofaza qilish standartlari;
17. kadrlar hujjatlari shakllari va ularga qo'yiladigan talablar;
18. kadrlar bilan ishlashni o'rgatish usullari.

Xodimlarni tanlash bo'yicha yollashchi professiogramma tuzadi, shuning uchun boshqalarning shaxsiy va kasbiy fazilatlarini aniqlashni o'rganing, ularsiz rasmiy vazifalarni bajarish mumkin emas. Bundan tashqari, xulq -atvorga yordam beradigan bilimlarga ega bo'ling psixologik va professional testlar, olingan natijalarni sharhlang.

Xodimlarga ish tavsifida ko'rsatilgan vazifalar yuklangan. Ishga qabul qilish bo'yicha menejer, agar siz vazifalarni qisqacha ta'riflasangiz, kompaniyada yoki tarkibiy bo'linmada ishni tashkil qiladi, qonunlarga rioya qilinishini nazorat qiladi. Erishmoq yuqori natijalar, HR takomillashtirish bo'yicha takliflar tayyorlaydi va ularni yuqori rahbarlar ko'rib chiqish uchun taqdim etadi.

Boshqarish xususiyatlariga zamonaviy boshqarish maktablarining shakllanishi asosan XIX asrning birinchi yarmiga to'g'ri keladi.

Shu davrlarda eng yaxshi boshqarish nazariyasining o'tmishdoshi bo'lib kelgan ikkita maktabni ajratib ko'rsatish joizdir: 1. F. Teylor (1865-1915) asos solgan ilmiy menejment» maktabi. Uning mohiyati shundan iboratki, moslashtirilgan ishlab chiqarish uslublarini tatbiq qilishga belgilangan standartlarni mos kelishidir. Teylorizm keyinchalik T.Emerson va G. Ford tomonidan rivojlantirildi.

2. Insoniy munosabatlar maktabi. Uning asoschilari E. Meyo, F. Rotlisberger hozirgi zamonda ijtimoiy-ruhiy metodlarni rivojlanishiga asos soldilar. Yuqoridagi bu ikki maktab orasidagi tortishuvlar natijasida yangi boshqarish maktablari vujudga keldi va rivojlandiki, ularga quyidagilarni ko'rsatish mumkin:

Sinfy maktab. Bu maktab ilmiy menejmentning birinchi yo'nalishi bo'lib hisoblanadi va u o'tgan asrning boshlarida vujudga keldi. Sinfy yoki an'anaviy maktablar boshqarishni umumiy tamoyillarini ishbilarmonlik va ishlab chiqarish faoliyati asosida shakllantirishga

intildilar. Boshqarishni tashkil qilish ilgaritdan konstruksiyalanib qo'yilgan huquqiy tizim orqali bo'lib, unda faqat rasmiy ahamiyatga ega bo'lgan inson-mashina» munosabatlari asosiy o'rin egallagan. Eng katta kamchiliklari «inson omiliga» yetarli e'tibor bermaslik, inson xulqi, motivlar haqidagi tasavvurning sayozligidir.

Ikkinchi maktab sinfiy boshqarish maktabi o'rniga kelgan «Inson munosabatlari» maktabidir. Bu maktab uchun hozirgacha sinfiy maktab nazaridan chetda bo'lgan ishlab chiqarish jarayonida kishilar xulqining ruhiy motivlari, guruh munosabatlari», «hamkorlik va mojaro» muammolari kommunikatsion to'siqlar kabi tushunchalar tadqiqotlar asosi bo'lib xizmat qildi. Bu munosabatlarni rivojlantirishda uning asoschilari E. Meyo va F. Rotlisberger bilan bir qatorda Masachuset texnologiya instituti va Garvard universiteti bir guruh olimlarining hissasi kattadir.

Uchinchi maktab- bu empirik maktabdir. Bu maktab o'ziga xos yo'nalishga ega bo'lib, sinfiy maktab va inson munosabatlari» maktabi bilan uzviy bog'langan g'oyalarni sintezlashtirishga ahamiyat beradi. Empirik maktab boshqarishga tajribani o'rganish va uni amalga oshirish deb baho beradi. Bu maktab vakillari nazariy tadqiqotlarni amaliy faoliyatga tatbiq qilish bo'yicha boshqarish masalalarida boshqarish konsultantlari bo'lib ishlaydilar. Bu maktabning eng ko'zga ko'ringan nazariyotchilari Amerika korporatsiyalari bilan bog'langan bo'lib, katta menejerlar hisoblanadi. Yana bir yo'nalish - ijtimoiy tizimlar maktabidir. Bu maktab boshqarishni tashkil qilish masalalariga tizimli yondashuvni ishlab chiqadi, butun tizim bilan tizimning bir qismi munosabatlari masalalarini ko'rib chiqadi va bir qancha o'zgaruvchi omillar bog'liqligini o'rganadi. Bu maktab (tadqiqotchilari) nazariyotchilari tashkiliy jarayonlarni modellashtirish oblasti tadqiqotlari bilan shug'ullanadilar, belgilangan maqsadga erishish uchun eng qulay kombinatsiyalar ishlab chiqadilar. Bu maktab asoschilari Chester, Bernard, Gerbert Saymonlardir..

Maktabda o'ziga xos oqimlar bo'lib, ba'zilari normativ yondashuvga, ba'zilari analitik yondashuvga, ya'ni boshqarish vazifalari va maqsadlariga doir bir qancha o'zgaruvchilar ta'sirini o'rganadi. Yangi maktab bu yo'nalish boshqarishda o'ziga xos yangi maktab yaratadi. Uning maqsadi qaror qabul qilish jarayonini elektron hisoblash texnikasini hamda eng yangi matematik metodlar va vositalarni qo'llagan holda tadqiqot qilishdir. Ammo amerikalik olimlar bu maktabni mustaqil maktab sifatida ajratishga qarshilar, chunki yangi maktab yaratish deganda uning faqat usullarigina bo'lib qolmasdan konsepsiyalari ham bo'lishi darkor.

#### **ADABIYOTLAR:**

4. .Journal of Social Science Studies /www.profilesasiapacific.com
5. Menejment - bu fan va san'at: Fayolle, Emerson, Teylor. Nogironlik. - M. respublikasi 1992 yil, p. 224.
6. Mehnat va huquq, E.A.Sokolov, J.N.Rahmanbekov
7. Harvard Business Review Jurnalni 123help.me jurnal
8. i Management Study jurnaliVa yana ko'plab jurnallar maqolalaridan hamda shaxsiy bilimlar yordamida to'ldirildi.

## RIVOJLANGAN MAMLAKATLADA INVESTORLAR UCHUN SOLIQ IMTIYOZLARI

**Shodmonov Davron Mamatmurod o'g'li**

*Toshkent davlat yuridikuniversiteti*

*“Xalqaro huquq va qiyosiy huquqshunoslik” fakulteti 3-kurs talabasi*

**Annotatsiya:** *Mazkur maqolada dunyo mamlakatlarida chet ellik investorlar uchun yaratilgan imkoniyatlar, harakatlar va soliqlar imtiyozlari haqida, undagi kamchiliklar va rivojlanish istiqbollari va kelajakdagi ushbu soha bo'yicha rejaları haqida izchil tahlil qilingan. Ushbu chet el mamlakatlarining investorlarga yaratilgan soliq imtiyozlari bo'yicha imtiyozlarini biz rivojlangan mamlakatlar misolida tahlil qilindi. Soliq imtiyozlarini rivojlangan mamlakatlar hisoblangan Buyuk Britaniya va Yaponiya misolida tahlil qildik. Ushbu tahlil davomida ushbu davlatlardagi kamchiliklarga va ularning yutuqlarini izchillik bilan tahlil qilindi, bu yutuqlarning sababi, harakatlari turli ma'lumotlar va statistik jadvallar ochib berilgan va shu bilan bir qatorda ushbu mamlakatlarning soliq imtiyozchilik yutuqlarini esa O'zbekiston respublikasida joriy qilish va o'zlashtirish masalalari ham ko'rib chiqildi. Keltirilgan mavzuni o'rganish va tahlil qilish mobaynida esa chet el olimlarining fikrlari, chet el qonunchiligi, maqolalar va keng foydalanildi. Shuningdek, mavzuni to'liq ochib berish uchun boshqa manbalardan ham havolalar keltirilgan. Maqolada chet el sarmoyadorlari uchun turli yengilliklar yaratish imkoniyatlari, soliq imtiyozlarini yaratish va soliq imtiyozlariga ixtisoslashtirilgan erkin iqtisodiy zonalar haqida ham o'rganilgan va ma'lumotlar keltirib o'tilgan.*

*Mavzuni ochib berish davomida faqatgina yutuq va kamchiliklarga to'xtalmasdan davlatlarning kelajakdagi reja va maqsadlari ham o'rganilgan.*

**Annotation** *This article provides a coherent analysis of the opportunities, actions and tax incentives created for foreign investors in the countries of the world, its shortcomings and development prospects, and future plans in this field. Tax incentives of these foreign countries for investors were analyzed on the example of our developed countries. We have analyzed the tax benefits in the case of Great Britain and Japan, which are considered developed countries. During this analysis, the shortcomings of these countries and their achievements were consistently analyzed, the reasons for these achievements, the actions of various data and statistical tables were disclosed, and at the same time, the issues of introducing and absorbing the achievements of these countries in the Republic of Uzbekistan were also considered. During the study and analysis of the cited topic, the opinions of foreign scientists, foreign legislation, articles were widely used. References from other sources are also provided to cover the subject in more detail. The article also explores and provides information on the possibilities of creating various reliefs for foreign investors, creation of tax incentives and free economic zones specialized in tax incentives.*

During the presentation of the topic, the future plans and goals of the countries were also studied, not only on achievements and shortcomings.

### **Абстрактный**

В данной статье проводится последовательный анализ возможностей, действий и налоговых льгот, созданных для иностранных инвесторов в странах мира, его недостатков и перспектив развития, а также планов на будущее в этой области. На примере наших развитых стран были проанализированы налоговые льготы этих зарубежных стран для инвесторов. Мы проанализировали налоговые льготы в случае Великобритании и Японии, которые считаются развитыми странами. В ходе этого анализа были последовательно проанализированы недостатки этих стран и их достижения, раскрыты причины этих достижений, действия различных данных и статистических таблиц, и в то же время вопросы внедрения и усвоения достижений этих стран. В Республике Узбекистан. При изучении и анализе цитируемой темы широко использовались мнения зарубежных ученых, зарубежное законодательство, статьи. Также приводятся ссылки из других источников для более подробного освещения темы. В статье также исследуются и даются сведения о возможностях создания различных льгот для иностранных инвесторов, создания налоговых льгот и свободных экономических зон, специализирующихся на налоговых льготах.

В ходе презентации темы также были изучены дальнейшие планы и цели стран, не только по достижениям и недостаткам.

**Kalit so'zlar:** soliq imtiyozlari , SEIS, JETRO, KO'K, erkin iqtisodiy zona, NISA, investitsiya, logistika, axborot va kommunikatsiya.

**Keywords:** tax benefits, SEIS, JETRO, SME, free economic zone, NISA, investment, logistics, information and communication.

**Ключевые слова:** налоговые льготы, SEIS, JETRO, МСП, свободная экономическая зона, NISA, инвестиции, логистика, информация и коммуникации.

Har bir davlatda soliqlar mavjud bu soliqlar mamlakatni moliyalashtirish, rivojlantirish, fuqarolarni ijtimoiy himoya qilish va boshqa turli xil maqsadlarda ishlatiladi. Har bir mamlakatda ko'plab soliq turlari mavjud. Bu soliqlar fuqarolarning qaysi sohada faoliyat yuritishi, uning maqomidan kelib chiqib undiriladi. Soliqlarni undirishda davlatlar ba'zi bir qiyinchiliklarga duch keladilar. **Birinchi**dan, barcha ishlaydigan fuqarolar ham rasmiy ishda ishlamasdan, oylik maoshini og'zaki asosda kelishib olishadi va bu orqali daromad solig'ini to'lashmaydi. Ba'zi korxonalarda esa "**qora hujjatlar**" yuritilib, unda oylik ish haqlari amaldagi berilayotgan summadan kam ko'rsatilib, soliqlardan qochiladi. **Ikkinchi**dan, mamlakat bo'ylab turli xil noqonuniy va davlat ro'yxatidan o'tmagan korxonalar va tashkilotlar mavjud bo'lib, ular soliq to'lamasdan daromad olishadi va bu orqali juda ko'p davlatga berilishi kerak bo'lgan summalar to'lanmasdan qoladi. Ba'zi hollarda esa fuqarolar rasmiy davlatga soliq to'laydigan katta do'konlar va bozorlarga bormasdan

kichik va norasmiydo'konlardan savdo qilishadi va bu esa davlatning soliq siyosatiga putur yetkazadi, buning natijasida tadbirkor har bir sotgan mahsulotidan ko'proq foyda ko'radi. Fuqarolarga esa shaxsan buning yomon joyi yo'q ammo, bu soliq pullari davlat tomonidan ularning ijtimoiy ta'minoti va iqtisodiy rivojlanishiga sarflanishi haqida o'ylab ham ko'rishmaydi va hattoki bu rasmiy bozorlardan olingan narsalardan ularga soliq bonuslari haqida ham o'ylashmaydi. **Uchinchidan**, davlat o'zining iqtisodiyoti va siyosatini yuksaltirish maqsadida chet ellik investorlarga turli xil soliq imtiyozlari beradi va bojxona to'lovlaridan ozod qiladi. Investorlar uchun soliq imtiyozlari borasida ham turli dunyoqarash va fikrlash mavjud. Ba'zi iqtisodchilar bu kabi harakatlarni qo'llab-quvvatlaydi va bu kabi harakatlar davlat iqtisodi va rivojiga katta hissa qo'shishiga ishonishadi. Bunda ular chet ellik tadbirkorlarga soliqlar kamaytiradi va amaliy yordamlar ko'rsatish yo'llari bilan ularni jalb qilishga harakat qiladilar. Ammo bu kabi harakatlar doimo natija beravermagan. Bundan tashqari ko'pgina fikrlarga ko'ra, asosan soliq imtiyozlari investorlarni jalb qilish uchun yagona yo'l emas, sarmoyadorlar sarmoya kiritayotgan davlatining boshqa ko'plab omillariga jumladan, iqtisodiyoti, siyosiy barqarorlik yoki demokratik shaffoflik, logistika jihatdan joylashuv va aholiga qarab ham baholashadi. Shu sababdan, soliq joriy etilishining o'ziga sarmoyadorlarni jalb qilmasligi ham mumkin[1]. Agarda ma'lum bir davlat hududida chet ellik shaxslar uchun soliqlar baland bo'lishi va imtiyozlar mavjud bo'lmasligi va bu holat esa soliqlardan qochish uchun qonun buzilishlar holatlari kuzatilishi ehtimollari ham mavjud. Buning oldini olish uchun soliqlarning kamaytirish yoki ba'zi imtiyozlarni berish bu kabi qonun buzilishlarning oldini olishga yordam bergan bo'lardi. Ammo soliq imtiyozlarining mavjudligi ham ba'zi hollarda investitsiyalarning oqimini ko'paytirishga katta ta'sir ko'rsatadi. Endigi navbatda, biz investorlar uchun qulay soliq tizimi va foydali shart-sharoitlar yaratgan mamalakatlarini tahliliy muhokama qilamiz.

Hozirgi kunda dunyo mamlakatlari o'z iqtisodiyoti va ijtimoiy salohiyati oshirish maqsadida chet ellik investorlarga turli xil soliq va harakat imtiyozlarini joriy qiladi. Bu harakatlar esa mamlakatning biznes va ishlab chiqarish salohiyatini oshiradi. Hozirgi kunda dunyo mamalkatlari ichida buyuk Britaniya o'z hududida biznes sohasi va davlatga investorlarni jalb qilish uchun katta harakatlar amalga oshirmoqda va shu sababli hozirgi kunda biznes olib borish uchun juda qulay mamlakatlardan biriga aylanib turibdi.

Britaniya o'z hududida investorlar uchun qulay imtiyozlar sharoitlarini yaratgan. Bu sharoitlar asosida investorlar oqimi ham kengaygan. Bundan yuqori sarmoyadorlarning oqimiga mamlakatdagi yuqori demokratik erkinliklar, yaxshi siyosiy vaziyat, qulay logistik imkoniyatlarni misol qilsak bo'ladi. Chunki yuqorida aytib o'tganimizdek investorlar uchun faqatgina soliq imtiyozlari muhim emas balki, ushbu davlatning siyosiy tuzumi, joylashgan hududi va boshqa imkoniyatlariga ham e'tibor beriladi. Investorlar investitsiya kiritayotgan mamlakatdagi biznes faoliyatining kafolatiga, ertangi kunining ishonchligiga qarab pul tikishadi. Shu sababli davlatlar soliq imtiyozlariga va investitsiyaning kafolatini

ta'minlashga harakat qiladi. Chunki, investitsiya shu mamlakat kelajagining rivoji va fuqarolarining farovonligi uchun amal qiladi.

Hozirgi kunda Britaniyada investorlar uchun asosan investorlar foyda olishi mumkin bo'lgan ikki xil sxemalar mavjud; Enterprise [EIS- korxonalar investitsiya tizimi] va Seed Enterprise Investment Scheme [SEIS- urug'lik korxonalarining investitsiya tizimi].

#### Korxonalar investitsiya tizimi[EIS]

Ushbu tizim Britaniyada 1994-yilda tashkil qilingan bu soliq tizimi yangi tashkil qilingan va korxonalar va kompaniyalarni qo'llab quvvatlash va amaliy yordam ko'rsatish kabi asosiy maqsadlarni o'z oldiga maqsad qilib qo'ygan. Ushbu tizimga ko'ra, investitsiya kiritgan sarmoyador birinchi yildanoq daromad solig'ining aksiyalar qiymatiga binoan 30 foiz miqdorida soliqlardan yengilliklar ega bo'lgan [2]. EIS lar investorlar uchun birinchi yilgi investitsiyalari uchun 30 foizgacha berilgan imtiyozlari o'z davri uchun juda katta imtiyoz hisoblangan. Agarda ushbu holatda investorlar 1 million funt sterling miqdorida investitsiya kiritadigan bo'lsalar, ushbu holatda kompaniya yuqori texnologiya va yuqori bilim talab qilinadigan kompaniya bo'lsa, yuqoridagi 30 foizlik soliq imtiyozlari yarim baravargacha ko'tarilishi ham mumkin, bu qoida esa katta miqdordagi investitsiyalar va yuqori texnologik kompaniyalarni Britaniya bozoriga kirishi qulay va daromadli sohaga aylantirdi.

Korxonalar investitsiyalari sxemasi va Urug'lik kompaniyalarining investitsiya tizimi va ijtimoiy investitsiyalar uchun soliq imtiyozlari to'g'risidagi 2018 yil may oyida tuzilgan investitsiya mablag'larini qo'lga kiritgan sohalar haqida statistika va tahliliy ma'lumotlar keltirilib o'tilgan.

#### Korxonalar investitsiyalari sxemasi

- EIS tatbiq qilingan 1994-yildan beri 2016-2017-yilga qadar 27 905 ta korxonalar chet el sarmoyasini olgan va bu mablag'lar 18 milliard funt qilgan;
- 2016-2017-yillarga kelib esa 3 470 ta korxonalar sarmoyalarga ega chiqqan va kiritilgan mablag'larning jami 1.797 milliard funt sterlingga yetadi;
- 2015-2016 yillarda esa 3545 ta kompaniya 1.954 milliard funt sterling mablag'larni o'z rivoji hisobida qabul qilgan;
- 2016-17 yillarda axborot va kommunikatsiya sohasidagi kompaniyalar EIS tizimi bo'yicha 669 million funt sterling miqdorida investitsiyani o'zlashtirgan va bu ko'rsatgichlar ushbu yildagi sarmoyalarning 37 foizini o'z ichiga oladi [3].

Bu davrdagi tashkil qilingan korxonalarining 67 foizi London va Janubi-Sharqiy hududlarda tashkil qilingan. Bundan ko'rinadiki ushbu hududlar biznes qilish uchun qulay va shu sababli investorlarni shu hududlar ko'proq jalb qilgan. Yuqorida berilgan hisobotga EIS ishga tushgan davrdan boshlab yangi tashkil qilingan korxonalar deyarli 28 mingtani tashkil qilganligini kuzatishimiz mumkin. Bu raqamlar juda katta raqamlardir va birgina shu raqamlarga tayanib EIS orqali ko'plab korxonalar tashkil topgani, mamlakat iqtisodiyotiga katta hissa qo'shilganligini bilib olishimiz mumkin.

Quyidagi beriladigan a jadvalga ko'ra 1994-1994-yildan 2016-2017-yilgacha EIS tizimi bo'yicha qabul qilingan sarmoya miqdorlarini ko'rishimiz mumkin

Keltirilgan raqamlar funt sterling miqdorida keltirilgan.

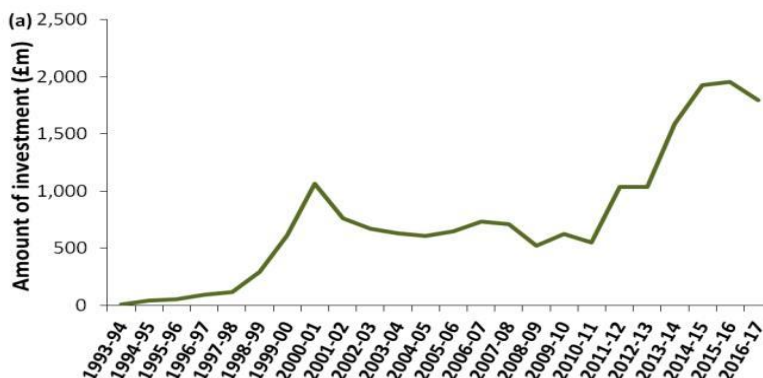

Endigi beriladigan b jadvalga ko'ra, 1993-1994-yildan 2016-2017-yillar oralig'idagi har yilgi sarmoya kiritilgan korxonalar raqami keltirilgan.

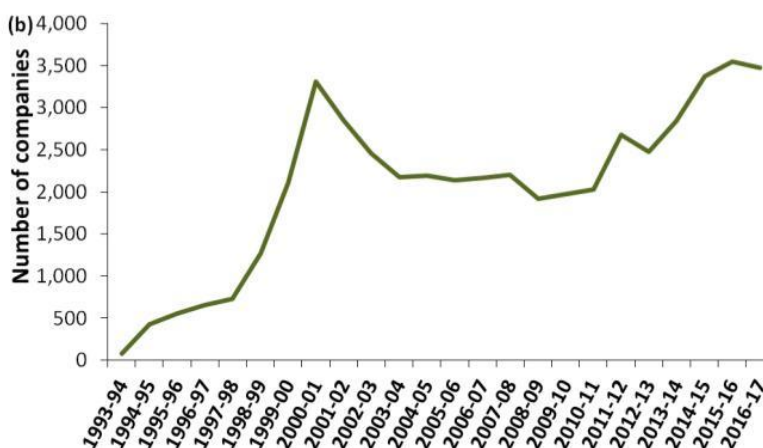

Yuqoridagi berilgan grafiklarga ko'ra, EIS tizimi davlat iqtisodiga katta hissa qo'shgan. Natijalar 2010 yildan boshlab muttasil ko'tarilib borgan. 2016-2017-yillarda investitsiyalar miqdori biroz pastlagan bo'lishiga qaramasdan, natijalar iqtisodiy o'sishni ta'minlab bera olishini ko'rishimiz mumkin.

Britaniya soliq imtiyozlari tizimida yana bir tizim bo'lib, u ham o'ziga xos afzalliklarga ega. **Seed Enterprise Investment Scheme, yoki SEIS tizimi ham mavjud bo'lib, u 2012-yilda hukumat tomonidan Britaniyada soliq to'laydigan subyektlar uchun dastlabki bosqichda tashkil qilingan korxonalariga sarmoya kiritish uchun rag'bat sifatida tashkil qilingan [4].** SEIS o'zining tarkibiga soliq imtiyozlari, kompaniya aksiyalariga ega chiqish, soliqlarni to'lashni bir yil oldinga yoki bir yil keyinga to'lash va boshqa imtiyozlarni qamrab oladi. SEIS EIS ga qaraganda kattaroq kompaniyalarni o'z ichiga oladi. EIS soliq tizimi ham yangi korxonalarini qo'llab quvvatlashga qaratilgan va imtiyozlari EIS ga qaraganda

nisbatan ko'proq. SEISga munosib bo'lish uchun investorlar individual ravishga tegishli organga murojaat qilishi va agarda osha kompaniya loyiq deb topilsa unga SEIS imtiyozlari beriladi, agarda unga loyiq deb topilmasa investorlar imtiyozsiz qolishlari mumkin.

SEISga ega chiqish uchun quyida bir qancha davlat tomonidan qo'yilgan talablar keltirilgan.

- Korxonalar yoki kompaniyalar ishchilari 25 tadan ko'p bo'lmasligi;
- Kompaniyalar yoki korxonalarining yalpi aktivlarining miqdori 200 000 funt sterling ortiq bo'lmasligi;
- Korxonalar yoki kompaniyalar SEIS bo'yicha 150 000 mingdan ko'p sarmoya olmagan bo'lishligi lozim bo'lgan [5].

Investorlarning soliq imtiyozlari 50 foizgacha yetishi mumkin. Bu degani agarda siz SEIS bo'yicha 100 ming funt sterling sarmoya qilgan bo'lsangiz 50 ming funt imtiyoz olishingiz mumkin degani, agarda siz qayta investitsiyasi muvaffaqiyatli amalga oshirsangiz 50 foizlik imtiyozga 14 foizlik imtiyoz qo'shiladi va natijada sizning soliq imtiyozlaringiz 64 foizli natijaga yetadi. Bu qoida esa sarmoyadorlarni bitta sarmoya bilan cheklanmasdan va qayta sarmoya kiritishga undaydi va rivojlanishni ham ta'minlaydi.

**SEIS** bo'yicha investorlarga ham ba'zi cheklovlar o'rnatilgan bo'lib, ular quyidagilardan iborat;

- Siz sarmoya kiritgan korxonaga 100 ming funt sterlingdan ortiq sarmoya kiritishingiz mumkin emas;
- Siz o'zingiz sarmoya kiritgan kompaniyaga xodim, ta'sischisi, menedjer va boshqa holatlar bilan aloqador bo'la olmaysiz;
- Siz investitsiya kiritgan korxonangizning faqatgina 30 foizlik ulushiga ega chiqishingiz mumkin;
- Kompaniyalar aktivlariga faqatgina 3 yilgacha o'zingizda saqlab qolishingiz mumkin.

Yuqorida keltirilgan ba'zi cheklovlar investorlar uchun cheklov sifatida qabul qilinishi mumkin ammo, bu kabi cheklovlar davlatning o'z bozorini himoya qilish, kompaniyalar boshqaruvini mahalliyashtirishni tezlashtirish uchun qilingan to'g'ri va oqilona harakatlardir.

**2016-2017-yillarda SEIS tizimi orqali 2260 ta korxonalar moliyalashtirgan. Tizim orqali 175 million funt sterling miqdorida investitsiyalar o'zlashtirilgan. Ammo ushbu natijalar 2015-2016-yillardagi natijalardan biroz past hisoblanadi. Ushbu yillarda 2405 korxonalar jami hisobda 182 million funt sterling mablag' yig'gan. Bu mablag' va natijalar kelgusida yuqorilashi ehtimoli katta chunki rivojlanishlar davomiy tarzda amalga oshirilmoqda [6].** 2016-2017-yillarda ushbu kompaniyalarning ichidan 1700 dan ko'prog'i ilk marotaba SEIS tizimi bo'yicha daromad oldi, buning natijasida esa kompaniyalar 148 million funt sarmoya olishdi. Sarmoyalar asosan London va Janubi-Sharqiy hududlarga to'g'ri keladi, 2016-2017-yillardagi investitsiyalarning 63 foizini ushbu hududlardagi kompaniyalar olgan. Investitsiyalarning asosiy 1ismi **axborot va kommunikatsiya** texnologiyalariga



yo'naltirilmoqda. Birgina 2016-2017-yillard SEIS bo'yicha sarmoyalarning 39%i ushbu sohaga yo'naltirilgan, bu raqamlar esa 68 million funtni tashkil etadi.

Quyidagi jadvalda 2016-2017-yillarda qaysi sohaga sarmoyalar kiritilganligi keltirilib qo'yilgan:

Yuqoridagi berilgan grafikga binoan, SEIS tizimi bo'yicha ham EIS tizimidagi kabi

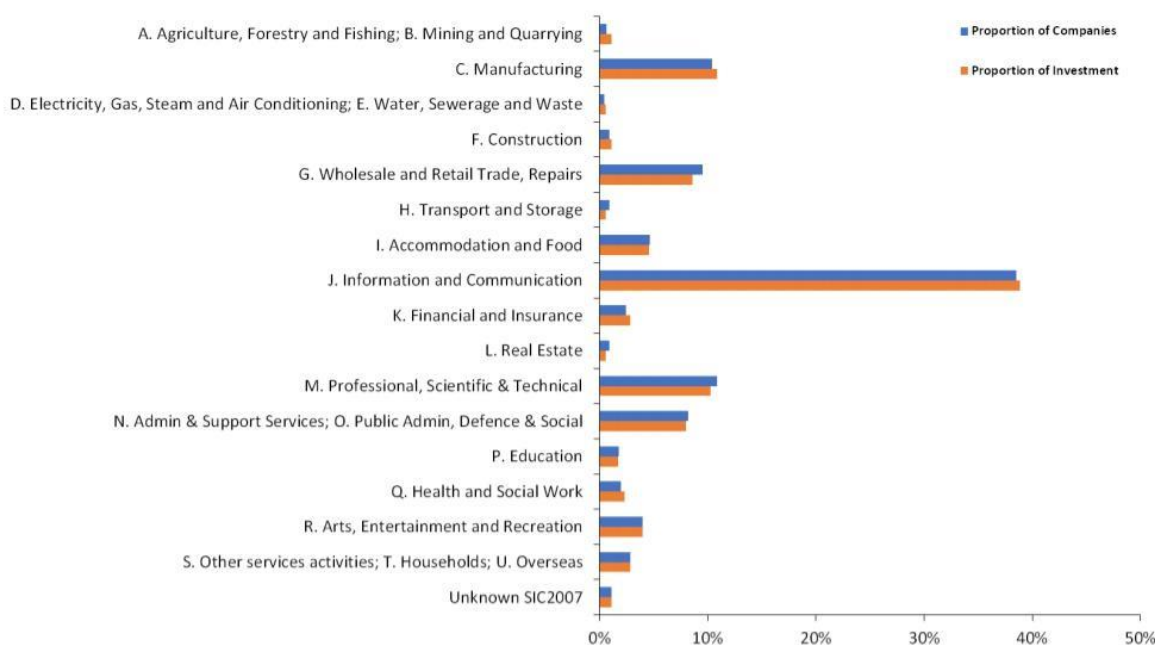

axborot va kommunikatsiya texnologiyalariga kiritiladigan sarmoyalarning miqdori boshqa sohalarga nisbatan ko'proq hisoblanadi.

O'zbekistonda ham chet el investorlari uchun turli imtiyozlar belgilangan. Misol uchun, To'g'ridan-to'g'ri xususiy xorijiy investitsiyalarni jalb etishni rag'batlantirish borasidagi qo'shimcha chora-tadbirlar to'g'risidagi prezident farmoniga ko'ra;

- 300 ming AQSh dollaridan 3 milliongacha bo'lgan summaga 3 yil muddatgacha;
- 3 million AQSh dollardan ortiq va 10 milliongacha bo'lgan summaga 5 yil muddatgacha;
- 10 million AQSh dollaridan ortiq bo'lgan summalar va esa 7 yil muddatgacha soliq imtiyozlari berilishi belgilangan [7].

Ammo, O'zbekiston qonunchiligiga binoan Buyuk Britaniyadagi kabi imtiyozli soliq tizimlari mavjud emas, iqtisodiy holatlar ham qoniqarli darajada ham emas. O'zbekiston agarda Britaniyaning tajribasi qo'llasa, bu albatta juda yaxshi natija berishi mumkin. Agarda chet el sarmoyasi uchun aniq tartibdagi va aniq belgilangan soliq imtiyozlari aniq ishlab chiqilsa va turli dasturlar tatbiq qilinsa, investitsiya oqimlarini yanada takomillashtira olishi mumkin.

Dunyo davlatlari doirasida investorlarga yaratilgan imtiyozlar bo'yicha Osiyo davlatlari ham ancha qulay bo'lgan soliq imtiyozlarini taklif qilishadi. Bunday davlatlardan biri rivojlangan, dunyoning uchinchi iqtisodi hisoblangan Yaponiyadir. Yaponiyada yaratilgan sarmoyalar uchun qulay takliflar va imtiyozlar, ilg'or texnologiyalarni qo'llab

quvvatlash, ularga katta mablag'lar ajratish, yaxshi tashkil qilingan soliq siyosati, demokratik jamiyat va korrupsiya darajasining pastligi, 130 millionga yaqin iste'molchilar, qulay logistik joylashuv investorlarni Yaponiya bozoriga kirishga undaydi.

Yaponiya iqtisodiyoti ancha yillardan buyon barqaror rivojlanish tendensiyasi va ega **Jahon banking** 2021-yilgi ma'lumotlarigako'ra Yaponiya 5 trillion AQSh dollarlik YAIMga ega va bu dunyo bo'yicha AQSh va Xitoydan keyingi natijadir [8]. Yaponiyaning 2017-yildagi tashqi to'g'ridan to'g'ri sarmoyalari 10 milliard dollarni tashkil qilgan. Bu natija YAIMga va boshqa davlatlarga nisbatan ancha sust harakatlarning omili hisoblanadi. Hattoki BMT Yaponiyani 2017-yilga eng ko'p sarmoya kiritiladigan davlatlar 20 qatoridan ham chiqarib yubordi. Bu holatlar sarmoya kiritilishiga nisbatan e'tiborning kamayishi va qonunchilikdagi imtiyozlarning kamligi bilan izohlanadi. 2007-2008-yillarda Yaponiya rekord darajadagi investitsiyalarni qabul qilib oldi ammo, 2008-yildagi inqirozdan so'ng esa investitsiya miqdori sezilarli darajada kamaydi. **Yaponiyada faoliyat olib borayotgan kompaniyalar turli to'siqlarga ham duch kelishadi. Ularning fikriga ko'ra, biznes uchun bo'lgan yuqori harajatlar, qat'iy litsenziyalash tartibi, yuqori soliq stavkalari va tartibga solish tizimlari og'irligidan aziyat chekishadi. Qo'shimchasiga madaniyat umuman boshqaligi va tilning og'irligi ham ularga qiyinchiliklar tug'diradi [9].** Ushbu belgilar esa sarmoyadorlarning harakatlarini cheklaydigan va qiyinchilik tug'diradigan omillardir. Ushbu harakatlardan so'ng Yaponiya iqtisodiyotni jadal rivojlantirishga kirishdi, investitsiyalarni qo'llab quvvatlash uchun harakatlarni amalga oshirdi. Ushbu harakatlardan so'ng 2018-yilning o'zidayoqyillik iqtisodiyot miqdori 6 trillion dollardan oshdi. Ushbu raqamlar orasida albatta investitsiyalar ham katta rol o'ynaydi.

JETRO tashkiloti Yaponiyaning tashqi savdo tashkiloti hisoblanib, Yaponiyaga investitsiya kiritish va olib kelish bilan ham shug'ullanadi. Bu tashkilot Amerika va Yevropa davlatlarida Yaponiyadagi imkoniyatlar va investorlarga beriladigan imkoniyat va imtiyozlarni tanishtiradi va investitsiyalarni jalb etishga mas'uldir. Yaponiyada iqtisodining asosiy qismini **KO'K(kichik va o'rta korxonalar)**lartashkilot etadi. Ular Yaponiya bo'ylab 3,5 milliontani tashkil etib, umumiy kompaniyalarning 99,7 foizini tashkil etadi. Ushbu korxonalariga sarmoya kiritish usuli ham qulay tashkillashtirilgan va imtiyozlarga ega. **KO'Kning ishlab chiqarishi uchun sarmoya kiritayotgan kompaniyalar ma'lum toifadagi texnika vositalari va vositalarini sotib olishi uchun imtiyozlar beriladi. Ular 30 foizlik amortizatsiya stavkasi yoki 7 foizlik soliq krediti, korporativ soliq majburiyatlarining 20 foizigacha bo'lgan miqdordagi soliqlardan ozod bo'lishi mumkin [10].** Yuqoridagi imtiyozlar esa sarmoyadorlarni KO'Klarga sarmoya kiritishni qulay qiladi va korxonalarining texnik jihatdan yangilanishiga ham olib keladi. Yaponiya ilg'or texnologiyalarni ham qo'llabquvvatlaydi. Yaponiyaning ilmiy-tadqiqot ishlari bo'yicha soliq imtiyozlari rejimi esa kompaniyaning korporativ solig'ini 6-14% gacha kamaytirishga imkon beradi [11]. Bu kabi imkoniyatlar ham investorlarni o'ziga jalb etadi. Shu sababli ham Yaponiyada ilg'or texnologiyalar bo'yicha yangiliklar ko'p amalga oshiriladi va qo'llab quvvatlanadi.

Yaponiyaning investorlarga yaratilgan afzalliklaridan biri bu **erkin iqtisodiy zonalaridir**. Shu kabi hududlar Yaponiyada 22 ta bo'lib, ular aeroportlar, vokzallar va portlar oldida joylashgan bo'lib, mahsulotni tashish, olib kelish, eksport qilish uchun qulay hududlarda tashkil qilingan. Bu zonalar turli ishlab chiqaril bosqichlari uchun imtiyozlar mavjud jumladan tashqi investorlar uchun quyidagi imtiyozlar mavjuddir;

- **Yaponiyaning erkin iqtisodiy zonalariga qo'shilgan investorlar ishlab chiqarishdagi import qilinadigan maxsulotlari va reeksport qilinadigan tovarlar uchun tariflar o'ng 100 foizigacha va shu bilan birga ichki iste'mol soliqlaridan 100 foizigacha**

- **Omonatga iqtisodiy zonasida faoliyat yuritadigan kompaniyalar uchun esa olinadigan daromad solig'ining 30 foizi 10 yillik muddatga korporativ soliqlardan ozod qilinadi [12] .**

Bundan tashqari qo'shimcha bir qancha imtiyozlar ham mavjud. Jumladan, past foiz miqdordagi kreditlar, ko'chmas mulk sotib olish va mulk solig'idan ozod bo'lish va boshqa davlat mablag'lari hisobidan turli xil imtiyozlarga ega chiqish kabi imtiyozlardir. Bu kabi imtiyozlar sanoat zonalariga chet el sarmoyalarini va tadbirkorlarini jalb etishini tezlashtiradi va iqtisodiy o'sishga ham ijobiy ta'sir ko'rsatadi.

#### **Kelajakdagi rejalar.**

Yaponiyada **NISA**(NISA Nippon Individual Savings Account ) soliq tizimi mavjud bo'lib, Yaponiya moliya institutlarida xorijiy investitsiyalarni 2042-yilgacha olingan daromadlaridan undiriladigan soliqlardan ozod qilishni nazarda tutadi.

Shuningdek Yaponiya bosh vaziri Kishida 2022-yildagi NewYork fond birjasida so'zga chiqdi va unda mamlakatga investorlarni jalb qilish va bunda NewYork fond birjasi muhim rol o'ynashi haqida so'z yuritdi. Uning ta'kidlashicha kelajakda Kishida shuningdek, Yaponiya boshlang'ich biznes uchun muhitni yaxshilash uchun soliq imtiyozlarini kengaytirishini aytdi [13] . Bu esa yangi tashkil etilayotgan KO'klar va kompaniyalar uchun sarmoya kiritishni yanada qulaylashtiradi.

Chet el investorlarini jalb qilish va ularning sarmoyalarini o'zlashtirish sohasidagi Yaponiyaning tajribasini O'zbekistonda ham joriy qilish mamlakatning iqtisodiyotiga juda katta ijobiy ta'sir qilishi mumkin. Yaponiyadagi kabi tashqi savdo tashkiloti JETRO kabi tuzilma tashkil qilish va shu tashkilot investitsiya makonlarini topilish va investorlarni jalb qilish sohasida harakatlari olib borilishi O'zbekistonda ham katta natija berishi mumkin. Sanoat zonalarini ko'paytirish va tashkil qilish ulardagi soliq, logistika qonunchilik sohasini ham takomillashtirish va unda Yaponiya tajribasini o'zlashtirish ham davlatimizga ancha foyda bo'lishi mumkin.

**Xulosa o'rnida**, ushbu maqolada chet el mamlakatlarida investorlar uchun yaratilgan soliq imtiyozlari haqida muhokama qilingan. Soliq imtiyozlari nima, uning maqsadi, vazifalari haqida so'z yuritilgan. Soliq imtiyozlariga bog'liq masalalar, soliq imtiyozlarini rivojiga hissa qo'shadigan olmillar muhokama qilingan. Soliq imtiyozlarini hozirgi kundagi tendensiyasi, tariflarini Buyuk Britaniya va Yaponiyaning investorlar uchun yaratilgan soliq

tizimlarini o'rganish orqali tahlil qilingan. Ushbu maqola ma'lumot va mutaxassislarining fikri va dalillariga asoslangan va maqola o'z sohasida o'ziga xos muhim jihatlarga ega. **Birinchi**dan, maqolada investorlarni jalb qilish uchun soliq imtiyozlari bilan bir qatorda rivojlantirilishi lozim bo'lgan soha va harakatlar haqida muhokama qilingan, ushbu harakatlarni amalga oshirish orqali soliq imtiyozlari yanada foydaliroq bo'lishi, sarmoyadorlar uchun yanada foydali bo'lishi haqida tahlil qilingan. **Ikkinchi**dan, tegishli davlatlardagi soliq tariflari va investorlarga berilgan imtiyozlar, ularning amal qilish muddatlari, darajalari, foydali va salbiy tomonlari muhokama qilingan. Erkin iqtisodiy zonalar va ularning qulayligi va undagi imkoniyatlar ham muhokama qilingan. **Uchinchi**dan, yuqorida keltirilgan soliq imtiyozlarini g istiqbollari va kelajagi, tegishli davlatlarning kelajakdagi rejaları shuningdek, chet el tajribasini O'zbekistonda ham joriy qilish o'zlashtirish masalalari ham keng miqyosda tahlil qilingan. Ushbu maqola chet ellik investorlarga yaratilgan soliq imtiyozlari va ularni qilish, ushbu sohani rivojlantirish uchun katta ahamiyatga egadir.

#### FOYDALANILGAN ADABIYOTLAR;

1. International Monetary Found. Tax Policy for Developing Countries. Vito Tanzi, Howell Zee. © 2001 International Monetary Fund. March 2001

Available at: <https://www.imf.org/external/pubs/ft/issues/issues27/>

2. GCV .What tax reliefs area available when investing in UK startups? Craig Peterson . 9 Oct 2018 · 4 min read · *Updated on 31 Aug 2022*

Available at : <https://www.growthcapitalventures.co.uk/insights/blog/what-tax-reliefs-are-available-when-investing-in-uk-startups>

3. Seed Enterprise Investment. Scheme And Social Investment Tax Relief. May 2018. Statistics on Companies raising funds

Available at : [https://assets.publishing.service.gov.uk/government/uploads/system/uploads/attachment\\_data/file/710986/May\\_2018\\_Commentary\\_EIS\\_SEIS\\_SITR\\_National\\_Statistics.pdf](https://assets.publishing.service.gov.uk/government/uploads/system/uploads/attachment_data/file/710986/May_2018_Commentary_EIS_SEIS_SITR_National_Statistics.pdf)

4. ANGELS DEN. Seed Enterprise Investment Scheme (SEIS) Tax Relief

Available at: <https://www.angelsden.com/seis-tax-relief/>

5. ALGELS DEN. Seed Enterprise Investment Scheme (SEIS) Tax Relief

Available at: <https://www.angelsden.com/seis-tax-relief/>

6. Seed Enterprise Investment . Scheme And Social Investment Tax Relief. May 2018. Statistics on Companies raising funds

Available at : [https://assets.publishing.service.gov.uk/government/uploads/system/uploads/attachment\\_data/file/710986/May\\_2018\\_Commentary\\_EIS\\_SEIS\\_SITR\\_National\\_Statistics.pdf](https://assets.publishing.service.gov.uk/government/uploads/system/uploads/attachment_data/file/710986/May_2018_Commentary_EIS_SEIS_SITR_National_Statistics.pdf)

7. O‘ZBEKISTON RESPUBLIKASI PREZIDENTININGFARMONI. TO‘G‘RIDAN-TO‘G‘RI XUSUSIY XORIJIY INVESTITSİYALARNI JALB ETISHNI RAG‘BATLANTIRISH BORASIDAGI QO‘SHIMCHA CHORA-TADBIRLAR TO‘G‘RISIDA qonunchilik milliy bazasi: <https://lex.uz/docs/-555778>

8. THE WORLD BANK. All Countries and Economies Available at : [https://data.worldbank.org/indicator/Ny.Gdp.Mktp.Cd?most recent value desc=true](https://data.worldbank.org/indicator/Ny.Gdp.Mktp.Cd?most+recent+value+desc=true)

9. Investing in Japan. ByShinyaTagoandYuukiMutou, IwataGodolaw Office (First Law International Board Member Firm) .Law state dasat 01 Feb 2019 • Japan

Available at : [https://content.next.westlaw.com/practical-law/document/lc736bc47ad2311e498db8b09b4f043e0/Investing-in-Japan?viewType=FullText&transitionType=Default&contextData=\(sc.Default\)&firstPage=true](https://content.next.westlaw.com/practical-law/document/lc736bc47ad2311e498db8b09b4f043e0/Investing-in-Japan?viewType=FullText&transitionType=Default&contextData=(sc.Default)&firstPage=true)

10. Start Your Business In Europe. Japanforeign Investment incentives

Available at: <https://www.worldwide-tax.com/japan/japan-investment.asp>

11. Building better working world.BrayanSmit. How jurisdictions in Asia-Pacific invite businesses from around theworld

Availableat: [https://www.ey.com/en\\_gl/tax/how-jurisdictions-in-asia-pacific-invite-businesses-from-around-the-world](https://www.ey.com/en_gl/tax/how-jurisdictions-in-asia-pacific-invite-businesses-from-around-the-world)

12. Healthy consultants. Global business setup experts

Available at:<https://www.healyconsultants.com/japan-company-registration/free-zones/>

13. The Manichi. PM Kishida pitches Japan’s permanent investment tax break at N.Y. bourse. September 23, 2022 (MainichiJapan)

Available at: <https://mainichi.jp/english/articles/20220923/p2g/00m/0bu/011000c>

## XALQARO SUD ISHLARIDA MUSTAQILLIK VA HOLISLIK

**Yoqubov Jasurbek Salimjon o'g'li**

*Toshkent davlat yuridik universiteti talabasi*

### **Annotatsiya**

Odil sudlovga bo'lgan huquqning elementlari sifatida qaraladi, sudning mustaqilligi va holisligi San'atda bevosita mustahkamlangan. Inson huquqlari va asosiy erkinliklarini himoya qilish to'g'risidagi konventsiyaning 6-moddasi, shuningdek, Inson huquqlari bo'yicha Evropa sudining sud amaliyotida sudning mustaqilligi va holisligini tushunishga bo'lgan yondashuvlarini tahlil qiladi.

**Kalit so'zlar:** Adolatli sudlov huquqi; Inson huquqlari bo'yicha Yevropa sudi; Yevropa konventsiyasi; sud hokimiyatining mustaqilligi; sudning holisligi.

### **Аннотация**

Рассмотренные как элементы права на справедливое судебное разбирательство независимость и беспристрастность суда прямо закреплены в ст. В статье 6 Конвенции о защите прав человека и основных свобод также анализируются подходы к пониманию судебной независимости и беспристрастности в судебной практике Европейского суда по правам человека.

**Ключевые слова:** Право на справедливое судебное разбирательство; Европейский суд по правам человека; Европейская конвенция; независимость судебной власти; беспристрастность суда.

**Annotation** Considered as elements of the right to a fair trial, the independence and impartiality of the court are directly enshrined in Art. Article 6 of the Convention for the Protection of Human Rights and Fundamental Freedoms also analyzes approaches to understanding judicial independence and impartiality in the jurisprudence of the European Court of Human Rights.

**Keywords:** Right to a fair trial; European Court of Human Rights; European Convention; independence of the judiciary; impartiality of the court.

### **KIRISH**

Sud-huquq tizimining samarali faoliyati zamonaviy demokratik davlatning hal qiluvchi omilidir. Shunday qilib, Rossiya Federatsiyasining Konstitutsiyaviy sudi odil sudlov o'zining tabiatiga ko'ra, adolat talablariga javob beradigan va huquqlarning samarali tiklanishini ta'minlagan taqdirdagina tan olinishi mumkinligini bir necha bor ta'kidlagan. Qonunchiligida adolatli sudlovning mazmunini ochib beradigan normalar yo'q. Biroq, adolatli sudlov talabi xalqaro huquqiy hujjatlarda, xususan, Inson huquqlari va asosiy erkinliklarini himoya qilish to'g'risidagi Evropa konventsiyasida (*keyingi o'rinlarda Konvensiya, Yevropa konvetsiyasi deb yuritiladi*) ratifikatsiya qilingan holda mavjud. Rossiya Federatsiyasi uni amalga oshirish bo'yicha majburiyatlarni o'z zimmasiga olgan.

Konvensiyadagi asosiy inson huquqlaridan biri bu adolatli sudlov huquqi bo'lib, uning mazmuni San'atda ochib berilgan. 6-modda va quyidagi tahrirda bayon etilsin: "Har kim o'z fuqarolik huquq va majburiyatlarini belgilashda qonun hujjatlarida belgilangan mustaqil va holis sud tomonidan oqilona muddatlarda adolatli va oshkora ko'rib chiqilishiga haqli".

Mustaqil va xolis sudga bo'lgan huquq - Konvensiyada aniq e'lon qilingan adolatli sudlovning asosiy tamoyillaridan biridir. Sud hokimiyatining mustaqilligi va xolisligining kafolatlari uzviy bog'liqdir. Qoidaga ko'ra, Yevropa sudi adolatli sudlov huquqi buzilgan yoki yo'qligini aniqlashda ularni birgalikda ko'rib chiqadi. Shunga qaramay, amaliyotda 1-bandi buzilishini aniqlaydigan mezonlarni ishlab chiqdi. Konvensiyaning 6-bandi ham mustaqillik, ham xolislik nuqtai nazaridan o'rganiladi.

Rossiya fuqarolik protsessual huquqi fanida sudning mustaqilligi an'anaviy ravishda konstitutsiyaviy tamoyil sifatida qaraladi. Rossiya Federatsiyasi Konstitutsiyasining 120-moddasi va "Rossiya Federatsiyasining sud tizimi to'g'risida" Federal qonunining 5-moddasida sudlar mustaqildir va faqat Rossiya Federatsiyasi Konstitutsiyasi va federal qonunlarga bo'ysunadi. Rossiya Federatsiyasining Fuqarolik protsessual kodeksi (bundan buyon matnda *Rossiya Federatsiyasi Fuqarolik protsessual kodeksi* deb yuritiladi) 8-modda sudyalarning mustaqilligining konstitutsiyaviy ta'rifining mazmunini kengaytiradi va ushbu konsepsiyaga ishlarni ularga tashqi ta'sirni istisno qiladigan sharoitlarda ko'rib chiqish va hal qilishni va sudyalarning odil sudlovni amalga oshirishdagi faoliyatiga har qanday aralashishni taqiqlashni ham o'z ichiga oladi.

Umuman olganda, Rossiya qonunchiligida e'lon qilingan shakldagi mustaqillik printsipli San'atning umumiy talablariga javob beradi. Konvensiyaning 6-moddasi, ya'ni u sud hokimiyatning boshqa tarmoqlaridan va sud muhokamasi ishtirokchilaridan mustaqilligini ta'minlaydi. Shu bilan birga, Inson huquqlari bo'yicha Yevropa sudi (keyingi o'rinlarda *Yevropa sudi* deb yuritiladi) o'zining sud amaliyotiga asoslanib, mustaqillikning kengroq talqinini beradi. Shunday qilib, Rossiya Federatsiyasiga qarshi ishi bo'yicha, Konvensiyaning 1-bandi maqsadlarida sud mustaqil deb hisoblanishi mumkinligini aniqlash uchun ko'rsatdi. Konvensiyaning 6-moddasida, xususan, uning a'zolarini tayinlash tartibi va ularning vakolat muddati, tashqi bosim kafolatlari mavjudligi va uning mustaqil bo'lib ko'rinishini hisobga olish kerak. O'z navbatida, **M. de Salvia** ta'kidlaydiki, sud tomonidan qabul qilingan mustaqillik sudyalarni tayinlashning milliy usulini, ularning faoliyat yuritish muddatlarini, har qanday tashqi bosimdan himoyalanishning mavjudligini qamrab oladi.

Konvensiyaning adolatli sudlovga bo'lgan huquqi nuqtai nazaridan sudyalarning mustaqilligi masalasini ko'rib chiqsak, Evropa darajasida qabul qilingan normativ-huquqiy hujjat - Vazirlar Qo'mitasining 12-sonli tavsiyasini ta'kidlash kerak. Evropa Kengashining "Sudyalarning mustaqilligi, samaradorligi va roli to'g'risida" (keyingi o'rinlarda - Tavsiya) sud hokimiyatining mustaqilligiga qo'yiladigan talablarni batafsil tartibga soladi: mustaqillik kafolatlari konstitutsiyaviy normalarda e'lon qilinishi kerak; sudyalarning

hokimiyatning qonun chiqaruvchi va ijro etuvchi tarmoqlaridan, shuningdek ishda ishtirok etuvchi har qanday tarafdin mustaqil bo'lishi kerak; sudyalarga keng vakolatlar berilishi kerak; Sudyalarga umrbod xizmat qilish, shuningdek, tegishli mehnat sharoitlari kafolatlanadi.

Tavsiya qoidalariga asoslanib, T.N.Neshataeva milliy qonunchilikda mustaqillik kafolatlarining ikki turi belgilanishi kerakligini ta'kidlaydi:

➤ mustaqillikning tashqi belgilarini ta'minlash: sudyalarni tayinlash usuli va muddatlari, ular qarorlarining ijro etilishi;

➤ mustaqillikning ichki mexanizmlarini shakllantirish: sudyalarning moddiy mukofotlari va martaba o'sishi, ishni tashkil etishda kamsitishlarga yo'l qo'ymaslik.

Konvensiyada sudning holisligi adolatli sudlovning sharti sifatida nomlanadi. Konvensiyaning 6-moddasi, umuman olganda, holislikni noto'g'ri fikr va noto'g'ri qarashlarning yo'qligi deb tushunadi. Sud amaliyotini tahlil qilish xolislikni ob'ektiv va sub'ektivga bo'lish kerakligini ko'rsatdi. **Ob'ektiv mezonga** ko'ra, alohida sudyaning shaxsiy e'tiqodi va xatti-harakatiga, ya'ni sudyaning ushbu ishda shaxsiy noto'g'ri qarashlari yoki noto'g'ri qarashlariga e'tibor qaratish lozim. **Subyektiv me'zonda** sudning o'zi, shuningdek, uning tarkibi ularning holisligiga har qanday asosli shubhalarni istisno qilish uchun etarli kafolatlar berganligini aniqlaydi. Shu bilan birga, sub'ektiv va ob'ektiv xolislik o'rtasida qat'iy ajratish yo'q, chunki sudyaning xatti-harakati nafaqat tashqi kuzatuvchi nuqtai nazaridan holislikka nisbatan ob'ektiv shubhalarni keltirib chiqarishi, balki uning ishiga ham tegishli bo'lishi mumkin shaxsiy ishonch. Shunday qilib, Yevropa sudi xolislikning yo'qligi yoki mavjudligini ikki jihatda ko'rib chiqadi: **birinchisi** funktsional xususiyatga ega va masalan, bir shaxs tomonidan sud jarayoni doirasida turli funktsiyalarni bajarish; **ikkinchi** jihat shaxsiy xususiyatga ega va bu ishda sudyalarning xatti-harakati bilan bog'liq.

Amalda, sudya bir ishni ko'rishda bir necha bor qatnashib, turli funktsiyalarni bajarganida muammolar paydo bo'ladi (masalan, bir shaxsning maslahat va sud funktsiyalarini bajarishi, ishni sud muhokamasiga tayyorlashda sudning harakatlari da'voni, sudyaning ish yuritishdagi ikki tomonlama rolini ta'minlash choralari ko'rish; u ishtirok etgan ikki ish o'rtasida o'tgan vaqt; sudda ishtirok etish darajasi).

Shu bilan birga, quyidagilarni ta'kidlash joiz: agar sudya sudgacha bo'lgan qarorlar qabul qilgan bo'lsa, unda bu uning xolisligiga shubha sifatida qaralishi mumkin emas. Bu ishda sudya tomonidan sud muhokamasigacha ko'rilgan choralarning ko'lami va xususiyati muhim ahamiyatga ega. Bundan tashqari, sudyaning ish materiallarini batafsil o'rganganligi uning xolisligiga nisbatan biron-bir noto'g'ri qarashga olib kelishini anglatmaydi. Ish materiallaridagi mavjud ma'lumotlarni dastlabki tahlil qilish yakuniy tahlil allaqachon oldindan aytib bo'lingan xulosa degani emas. Qaror qabul qilishda bunday tahlil o'tkazilishi va sud muhokamasida keltirilgan dalillar va dalillarga asoslanishi kerak. Sudyaning xolisligiga shubhalar, agar sudya bir xil faktlar bo'yicha ikki xil sud muhokamasida ishtirok etgan bo'lsa ham paydo bo'lishi mumkin. Indra Slovakiyaga qarshi



ishi bo'yicha arizachining ishdan bo'shatilganligi haqidagi shikoyatini o'zaro ko'rib chiqishda ishtirok etgan sudya rad etilgan, arizachining rehabilitatsiya tartib-qoidalarini qo'llash to'g'risidagi boshqa shikoyatini ko'rib chiqishda ishtirok etdi. bu ishdan bo'shatish. Garchi nizo predmeti dastlabki da'vodan farq qilsada, sud dastlabki ishdan bo'shatish to'g'risidagi ish va ikkinchi rehabilitatsiya ishi bir xil faktlarga tegishli ekanligini ta'kidladi. Bundan tashqari, ishdan bo'shatish to'g'risidagi ish bo'yicha tekshirilgan dalillar, qayta ko'rib chiqilganda, sud qarorini qayta ko'rib chiqishga olib keladi, shu sababli ariza beruvchida sudyaning ishga zarur xolislik bilan yondashishiga shubha paydo bo'ladi.

Kassatsiya sudida ish yuritishning ushbu bosqichida faqat kassatsiya shikoyatini kassatsiya instansiyasi sudining sud majlisida ko'rish uchun o'tkazish imkoniyati to'g'risidagi masala hal qilinganligi sababli, kassatsiya shikoyatini ko'rib chiqqan sudyaning ishtiroki. Rossiya Federatsiyasi Fuqarolik protsessual kodeksining 380.1-moddasining ko'rsatmalari asosida ushbu shikoyatni ko'rib chiqadigan kassatsiya sudining majlisida sudyalarning odil sudlovni amalga oshirishdagi mustaqilligi va xolisligi tamoyillarini buzgan deb e'tirof etilishi mumkin emas."

Zamonaviy konstitutsiyaviy davlatlarda sud hokimiyati mustaqilligi hokimiyatlar taqsimlanish prinsipiga asoslanib, ijro etuvchi, qonun chiqaruvchi va sud hokimiyatlari hokimiyatning uchta alohida tarmog'ini o'zida namoyon qiladi. Hokimiyatni suiste'mol qilishning oldini olishga qaratilgan o'zaro tiyib turish va muvozanatda saqlash tizimini hosil qiladi. **Mustaqillik prinsipi** - sud hokimiyati konstitutsiyaviy institut sifatida, aniq bir ish bo'yicha qaror qabul qila yotgan sudyalar esa ijro, qonun chiqaruvchi hokimiyatlar va boshqa organlar tomonidan hech qanday tashqi ta'sirsiz o'zlarining professional vazifalarini amalga oshirish imkoniyatiga ega bo'lishlari lozimligini anglatadi. Faqat mustaqil sud hokimiyatigina xolis, qonunga asoslanib, inson huquqlari va shaxsning asosiy erkinliklarini himoya qilgan holda odil sudlovni amalga oshira oladi. Bu vazifa samarali hal qilinishi uchun jamoatchilik sud organlari o'z funksiyalarini mustaqil va xolis amalga oshirish qobiliyatiga to'liq ishonishi lozim. Qachonki, ishonch yo'qolishni boshlasa, na sud hokimiyati institut sifatida, na alohida sudyalar bu muhim vazifani hal qila olishadi yoki ularning bu vazifani ado etayotganiga shubha bilan qarashadi. Sud hokimiyati mustaqilligi prinsipi sudyalarning shaxsiy foydasiga emas, balkim hokimiyatning suiste'mol qilinishidan insonlari himoya qilishga xizmat qiladi. Shuning uchun, sudyalar kelib tushgan ishlarni ko'rib chiqishda, o'zining shaxsiy hohishidan kelib chiqib o'z bilganlaricha harakat qila olishmaydi, ularning burchi faqat qonunni qo'llash hisoblanadi. Shaxs huquqlarini himoya qilish sohasida, sudyalar har bir tegishli holatda inson huquqlari bo'yicha milliy va xalqaro normalarni qo'llash uchun javob beradi.

Mustaqillik va xolislik tushunchalari bir-biri bilan o'zaro bog'liq va ayrim xalqaro nazorat organlari ularni birgalikda ko'rib chiqishadi. Ushbu tushunchalarning har biri o'zining aniq ma'nosiga va maxsus talablariga ega. Mustaqillik tushunchasi sud hokimiyati mustaqilligini ifodalovchi konstitutsiyaviy prinsip hisoblanadi. Sud hokimiyati mustaqilligi inson huquqlari bo'yicha, xalqaro huquq bo'yicha ijro etuvchi hokimiyat bilan xolis

shartlar va kafolatlar asosida "xohish-iroda", balki maqom" yoki "boshqalar bilan munosabatni" bildiradi. Sud hokimiyati mustaqilligi maqomi yoki munosabati Individual va institutsional munosabatlarni nazarda tutadi. Sudyaning individual mustaqilligi kafolatlangan vakolat muddatida ifodalansa, sudning institutsional mustaqilligi ijro etuvchi va qonun chiqaruvchi hokimiyatlar bilan institusional va ma'muriy munosabatlarda namoyon bo'ladi.

BMT Inson huquqlari bo'yicha qo'mitasiga ko'ra xolislik tushunchasi "Fuqarolik va siyosiy huquqlar to'g'risida"gi xalqaro pakt 14-moddasi 1-bandiga muvofiq sudyalarning ishlarni ko'rishda noxolis va bir taraf manfaatlariga ko'zlab ishlamasliklari lozim. Inson huquqlari bo'yicha Yevropa sudiga ko'ra xolislik tushunchasi sub'ektiv va xolis elementlarni o'z ichiga oladi. Sud nafaqat xolis bo'lishi, balkim sudning hech bir a'zosi qandaydir shaxsiy adovatli yoki noxolis bo'lishi hamda xolislik nuqtai nazaridan ham xolis bo'lishi lozim. Institutsional mustaqillik bu sud hokimiyatining boshqa hokimiyatlar - ijro etuvchi va qonun chiqaruvchi hokimiyatlardan mustaqil bo'lishini anglatadi. "Sud organlari mustaqilligining asosiy prinsiplari" 1-prinsipiga asosan "Sud organlarining mustaqilligi davlat tomonidan kafolatlanadi va mamlakat konstitutsiyasi yoki qonunlarida mustahkamlanadi. Barcha davlat organlari va boshqa muassasalar sud organlari mustaqilligini hurmat qilishlari va bunga rioya qilishlari shart", deb belgilangan. "Sud organlari mustaqilligining asosiy prinsiplari" 7-prinsipiga asosan "Har bir a'zo davlat sud organlariga o'z funksiyalarini lozim darajada bajarish imkonini beradigan tegishli vositalarni taqdim etishi shart"ligi qayd qilingan. Boshqa hokimiyat tarmoqlaridan sud organlari mustaqilligini ta'minlash maqsadida bu mustaqillikni Konstitutsiyada agar u bo'lmasa, boshqa huquqiy hujjatda kafolatlab qo'yish lozim.

Konstitutsiyada belgilangan mustaqillikni amaliyotda qo'llash masalasini xalqaro huquqda aniq ko'rsatilmagan bo'lsada, sud hokimiyati o'z funksiyalarini amalga oshirish bilan bog'liq ma'muriy masalalarini hal qilish imkoniyatiga ega bo'lishi lozimligi tushuniladi. Bu sudlarda sudyalarning o'rtasida ishlarni taqsimlash va boshqa malalalarda o'z ifodasini topadi, "Sud organlari mustaqilligining asosiy prinsiplari" 14-prinsipida ko'rsatilgani kabi bu masala sud tizimining ichki ishi hisoblanadi. "Sud organlari mustaqilligining asosiy prinsiplari" 7-prinsipiga asosan "Har bir a'zo davlat sud organlariga o'z funksiyalarini lozim darajada bajarish imkonini beradigan tegishli vositalarni taqdim etishi shartligi belgilangan. O'z funksiyalarini lozim darajada bajarish imkonini beradigan vositalarsiz sud sudyalari va sud xodimlari o'z vazifalarini yetarli darajada bajara olishmaydi, tashqi bosimlarga bardosh bera olmaydi, korruptsiyaga moyilligi oshadi. Ma'muriy va moliyaviy masalalar haqida gap ketganda mustaqillik har doim ham mutlaq bo'lmasligi mumkin, hokimiyatning uchta tarmog'i bir biridan mustaqil hisoblanada, ayrim masalalarda, jumladan, resurslarni taqsimlashda o'z xarakteri bilan bir biriga bog'liq hisoblanadi. Bu hokimiyatlar taqsimlanish prinsipiga asoslangan ichki keskinlik hisoblanib, bu tizimda bo'lishi muqarrar bo'lsada, misol uchun, parlament sud hokimiyati byudjetini

nazorat qilish orqali sud hokimiyatining samarali faoliyat ko'rsatishiga ta'sir ko'rsatmasligi kerak.

Xalqaro huquqda sudyalarning qanday tayinlanishi lozimligi to'g'risida imperativ norma mavjud emas, deklarativ tUSDagi tavsiyalar mavjud. "Sud organlari mustaqilligining asosiy prinsiplari"da sudyalarning tayinlanishi yoki saylanishi to'g'risida holat ko'rsatib o'tilmagan. Faqatgina "Sud organlari mustaqilligining asosiy prinsiplari" 10-prinsipida "Sud lavozimlariga tanlab olingan shaxslar yuksak axloqiy xislat va qobiliyat, shuningdek huquq sohasida tegishli tayyorgarlik va malakaga ega bo'lishlari lozim. Sudyalarni tanlashning har qanday usuli g'ayriqonuniy sabablar bo'yicha sudyalarning tayinlanishiga yo'l qo'ymasligini kafolatlashi kerak. Sudyalarni tanlaganda ular irqi, tana rangi, jinsi, dini, siyosiy yoki boshqa e'tiqodlari, milliy yoki ijtimoiy kelib chiqishi, mulkiy, tabaqaviy yoki boshqa ahvoli bo'yicha ajratilmasligi kerak, biroq yuridik lavozimga nomzod tegishli mamlakatning fuqarosi bo'lishi kerakligi haqidagi talabga ajratish sifatida qaralmasligi lozim" ligi qayd qilingan. Sudyalarni tanlab olishning usullaridan qat'i nazar ularning professional tayyorgarlik darajasi va axloqiy sifati tanlab olish uchun yagona mezon sifatida xizmat qilishi lozim. Agar sudyalarning lavozimida uzoq kafolatlangan muddatda bo'lishmasa, ularning mustaqilligiga jiddiy xavf mavjud, ular qarorlar chiqarayotganida bosimga uchrashlari mumkin. Shuning uchun "Sud organlari mustaqilligining asosiy prinsiplari" 11-prinsipida "Sudyalarning vakolat muddati, mustaqilligi, xavfsizligi, tegishli tarzda mukofotlanishi, xizmat sharoitlari, pensiyasi va pensiyaga chiqish yoshi qonunda belgilangan tarzda kafolatlanishi kerak"ligi belgilangan. "Sud organlari mustaqilligining asosiy prinsiplari" 12-prinsipiga ko'ra "Tayinlanadigan yoki saylanadigan sudyalarning pensiyaga chiqqaniga qadar yoki vakolat muddati belgilangan mamlakatlarda ushbu muddat o'tganiga qadar kafolatlangan vakolat muddatiga egadir deb qayd qilingan kafolatlangan lavozimda bo'lish muddatisiz yoki qisqa kafolatlangan muddatga sudyalarni tayinlash yoki saylash 11 va 12 prinsiplarning buzilishi hisoblanadi. Sudyalarga doimiy mandatni taqdim qilish

Xulosa qilib shuni ta'kidlaymizki, so'nggi o'n yilliklarda qayta-qayta amalga oshirilgan sud islohotlari ta'sirida shakllangan xalqaro qonunchiligida mustahkamlangan va e'lon qilingan sud hokimiyatining mustaqilligi va xolisligi kafollatlari sekin, lekin ishonchli tarzda Evropa huquqiy standartlariga yaqinlashmoqda. Biroq, ushbu qonun qoidalarining barchasi amalda qanday amalga oshirilmoqda, degan savolni javobsiz qoldiramiz.

#### **FOYDALANGAN ADABIYOTLAR:**

1. Нешатаева Т. Н. Решения Европейского суда по правам человека: новеллы и влияние на законодательство и правоприменительную практику : монография. - М. : Норма : ИНРФА-М, 2013. - С. 88.

2. Афанасьев С. Ф. Право на справедливое судебное разбирательство и его реализация в российском гражданском судопроизводстве. -М., 2009. - С. 28-30.

3. Ле Конт, Ван Левен и Де Мейер против Бельгии : Постановление ЕСПЧ от 23 июня 1981 г. (жалобы № 6878/75, 7238/75). - П. 57-58. -URL: <http://europeancourt.ru/resheniya-evropejskogo-suda-na-russkom-yazyke/le-kont-van-leven-i-de-mejer-protiv-belgii-postanovlenie-evropejskogo-suda/> (дата обращения: 20.01.2016).

4. Luka v. Romania : Judgment ECHR of 21 July 2009 (Application № 34197/02). - P. 44. - URL: <http://hudoc.echr.coe.int/> (дата обращения: 20.01.2016).

5. Компания «Совтрансавто Холдинг» (Sovtrans-avto Holding) против Украины : Постановление ЕСПЧ от 25 июля 2002 г. (жалоба № 48553/99). - Доступ из справ.-правовой системы «КонсультантПлюс».

6. Agrokompleks v. Ukraine : Judgment ECHR of 6 October 2011 (Application № 23465/03). -P. 137. - URL: <http://hudoc.echr.coe.int/eng?i=001-122696> (дата обращения: 20.01.2016).

7. Sacilor-Lormines v. France : Decision ECHR of 9 November 2006 (Application № 65411/01). -P. 63. - URL: <http://hudoc.echr.coe.int/eng?i=001-77947> (дата обращения: 20.01.2016).

8. Sulaymanov O.R. Sud hokimiyati mustaqilligiga oid xalqaro standartlar. / Monografiya -T.: «Tafakkur qanoti», 2020.

9. BMTning Sudyalar va advokatlar mustaqilligi bo'yicha maxsus ma'ruzachisi Diego Garsiya-Sayanning O'zbekistonga rasmiy tashrif natijalari bo'yicha dastlabki mulohazalar.// <http://www.un.uz/uzb/news/display/348>

## KIBERMAKONDA SHAXSIY DAXLSIZLIK HUQUQI

Ismoilov Mavludbek Muqimjon o'g'li

Toshkent davlat yuridik universiteti

*“Xalqaro huquq va qiyosiy huquqshunoslik” fakulteti 3-kurs talabasi*

**Annotatsiya** Mazkur maqolada kibermakonda shaxsga doir bo'lgan ma'lumotlarning daxlsizligi hamda shaxs daxlsizligi, ushbu huquq buzilishi oqibatida vujudga kelishi mumkin bo'lgan oqibatlar va unga nisbatan qo'llanadigan javobgarlik masalasi izchil tahlil qilingan. Ushbu maqolaning dolzarbligi butun dunyoda axborot texnologiyasi rivojlanishi va globallashuvi bilan vujudga kelgan axborot xavfsizligi kuchayishi bilan bog'liqdir. Ushbu ma'lumotlarni aniqligini oshirish maqsadida turli xil statistikalar va qonun hujjatlaridan keng foydalanildi. Mavzu doirasida xorijiy va milliy olimlarning fikrlaridan, ilmiy ishlaridan, qilgan tadqiqot natijalaridan, gazeta va jurnallardan, xorij mamlakatlari qonun hujjatlaridan maqsadli havolalar berildi. Shuningdek jadvallar bilan kreativ yondashish maqola mazmun mohiyatini yanada teranroq ochib berishga yordam bergan. Shaxsga doir ma'lumotlar xavfsizligi qay darajada muhimligi va ularning daxlsizligini ta'minlash orqali avvalo shaxsni va uning xavfsizligini ta'minlash mumkinligi haqida mavzu doirasida yoritildi.

**Kalit so'zlar:** shaxsga doir ma'lumot, shaxs daxlsizligi, Kibermakon, kiberhujum, axborot, axborot xavfsizligi, Qonun

Ikkinchi jahon urushi yakunlangandan so'ng yuzaga kelgan texnologiyalar inqilobi natijasida kompyuterlar keyinchalik, internet asri boshlandi. Texnologiyaning tez sur'atlar bilan o'sishi natijasida ma'lum bir huquqiy masala va muammolarni keltirib chiqardi. Ulardan biri shaxsga doir ma'lumotlarning daxlsizligi hisoblanadi. Hozirgi internet hamda axborot almashinuvi o'sayotgan davrda har bir inson ma'lum bir ijtimoiy tarmoqdan kundalik hayotida foydalanmoqda. Ijtimoiy tarmoqlar insonlar uchun ma'lumot almashish uchun qulay bo'lishiga qaramay, foydalanuvchilarning shaxsga doir ma'lumotlari saqlanadigan ulkan bazaga aylanib qolmoqda. Bunday vaziyatda shaxs ma'lumotlari orqali unga tahdid qilinishi yoki undan o'z maqsadi yo'lida foydalanilishi mumkin. Ushbu holatlarda shaxsga doir ma'lumotlar daxlsizligi muhim hisoblanadi.

2021-yil holatiga ko'ra, internet foydalanuvchilarining butun dunyo bo'ylab yosh guruhlari bo'yicha taqsimlanishi ko'radigan bo'lsak, Dunyo aholisini 22,8 % i 18-24 yosh, 33,8 % i 25-34yoshdagi, 18,6 % i 35-44 yosh atrofidagi, 11,9% 45-54 yosh vaillari, 7,3 % esa 55-64 yoshdagi hamda atigi 5,5 % i 65 yoshdan oshgan insonlarga to'g'ri kelmoqda [1]. Ushbu ko'rsatkichdan ko'rishimiz ham mumkinki, deyarli dunyoning 50 foizidan ortiq insonlar 34 yoshgacha bo'lgan shaxslar hisoblanadi. Bu internetda ularning shaxsiy ma'lumotlari daxlsizligi muammosini vujudga keltirib hozirgi Kiberzamonda shaxs daxlsizligi huquqini dolzarbligini oshiradi.

Kiberxavfsizlik bo'yicha global reytinglarda hozirgi kun sarhisobiga ko'ra O'zbekiston Milliy kiberxavfsizlik indeksi (National Cyber Security Index) da 88-o'rinda, Global kiberxavfsizlik indeksi (Global Cybersecurity Index) da 70-o'rinda, AKT rivojlanganlik indeksi (ICT Development Index) da 95-o'rinni egallab kelmoqda [2]. Yuqorida sanab o'tilgan amaliyotlar barchasi milliy xavfsizlikni ta'minlashdan iborat. Chunki, mamlakatning iqtisodiy, ijtimoiy, ma'daniy rivojlanishining statistik ko'rsatkichlarining haqqoniyliigi, ishonchliligi va konfedentsialligini ta'minlash bugungi kundagi dolzarb muammolardan biri hisoblanadi.

Shaxsga doir ma'lumotlar daxlsizligiga to'xtaladigan bo'lsak, bu eng avvalo, shaxl daxlsizligi huquqlaridan biri hisoblanadi. Shaxs daxlsizligi deganda har bir fuqaroning tug'ilganidan boshlab tan olinadigan uzviy huquqi tushuniladi [3]. Shaxsga doir ma'lumotlar daxlsizligi – insonning asosiy konstitusiyaviy huquqlaridan biri hisoblanib, shaxsning roziligisiz uning shaxsiy hayoti to'g'risida axborot to'plash, saqlash, foydalanish va tarqatish taqiqlanadi. Ba'zida shaxsning o'zi to'g'risidagi ro'yhatga olingan ma'lumotlar bilan tanishib chiqish, ulardan foydalanish, noaniqliklari bo'lsa, tuzatishlar kiritish tarzidagi qo'shimcha vakolatlarni belgilaydi. Yozishmalar va boshqa axborot almashish siri ham alohida konstitusiyaviy huquqni tashkil qilib, shaxsiy hayot daxlsiligi kafolatlaridan biri hisoblanadi [4].

Shaxsiy ma'lumotlarni daxlsizligi ta'minlashdan avval buning uchun aynan qanday ma'lumotlar shaxsiy ma'lumotlar toifasiga kirishini aniqlab olishimiz kerak. Bu bo'yicha **M. Ismoilov** tomonidan olib borilgan tadqiqotlar natijasida shaxsiy ma'lumotlarga aynan qanday ma'lumotlar kirishini ko'rsatib o'tgan [5].

O'zbek olimlaridan ushbu mavzuyimiz yuzasidan olib borgan tadqiqot hamda ilmiy izlanishlariga to'xtaladigan bo'lsak, **S. Gulyamov** hamda **I. Rustambekov**larning yozishicha, Kiber-huquqning huquqiy tartibga solish predmetiga kibermakonda yuzaga keladigan va turli huquq sohalarining normalari bilan tartibga solinadigan ijtimoiy munosabatlar majmui yoki yigindisi kirishini hamda buning natijasida vujudga keladigan ijtimoiy munosabatlarni tartibga solish kerakligini [6], **I. Rasulov**ning fikricha, Ma'lumotlarni samarali shifrlash va uni ochish kibermakonda ma'lumotlarning xavfsizligini ta'minlashning kaliti ekanligini hamda bu bo'yicha RSA algoritmidan foydalanish kerakligini [7], **D.N. Qosimov** internet tarmog'idan kiberhujum maqsadida foydalanish natijasida nafaqat insonning shaxsiy ma'lumotlari xavfsizligi balki, shaxsning mafkurasini, dunyoqarashini o'zgartirib yuboruvchi turli xil hujumlarni yoshlarga ta'sirini [8], **A.K. Rasulev** va **G.A. Sadullayev**lar kiber jinoyatlarga qarshi kurashish masalalarini tahlil qilgan holda, xalqaro hamda milliy qonunchiliklarni o'rganib axborot xavfsizligini ta'minlash muhimligini [9] ta'kidlab o'tishgan.

**H.P. Hasanov** va **O.P. Ahmedovalarning** yozishicha hozirgi kunda axborot xavfsizligini ta'minlashga qaratilgan vositalarning aksariyati xorij davlatlaridan sotib olingani bois, axborot xavfsizligini ta'minlovchi vositalarni mamlakatimizda ishlab chiqarishni yo'lga qo'yish, yangi texnologiyalar yaratishimiz kerakligini aytib o'tgan [10]. Ushbu fikrlarda

nazarda tutilgan masalalar O'zbekiston Respublikasi Prezidentining 2007-yil 3-apreldagi "O'zbekiston Respublikasida axborot kriptografik muhofazasini tashkil etish chora tadbirlari to'g'risida" [11] gi PQ-614-sonli Qarorda belgilab qo'yilgan.

Ushbu olimlar asosan axborot xavfsizlik masalalariga to'xtalgan bo'lib, shaxsga doir ma'lumotlar daxlsizligiga to'xtalib o'tilmagan. Axborot xavfsizligi masalalarini keng yoritilgan bo'lishiga qaramay, ushbu masalalar keng qamrovda bo'lib, aynan shaxsning shaxsga doir ma'lumotlari himoyasi yoritilmagan.

Xorij olimlarining ushbu masaladagi fikrlariga to'xtaladigan bo'lsak, axborot xavfsizligini himoya qilishda xorijiy tajribani o'rgangan olimlardan biri **M.A.Yefremova** va **P.V.Agapov** qator davlatlarning shaxsga doir ma'lumotlar daxlsizligiga oid qonunchilik tizimini [12], **Chestermann**ing maxfiylikni himoya qilish harakatlari har doim yangi tahdidlar va texnologiyalarga javob berishga majbur bo'lganligini [13], **A. Bradley, Areheart, L.Jessisa Roberts**lar Genetic Information Nondiscrimination Act (GINA) va xodimlarning shaxsga doir ma'lumotlari ish beruvchilar tomonidan buzilishi yoki himoya qilinishiga oid [14], **Ye.I.Juk** axborot xavfsizligining konseptual jihatlari, jumladan axborot xavfsizligini tizimlarining dasturlashtirilgan va apparatlashtirilgan vositalariga doir izlanishlar olib borib, axborotni hozirgi zamondagi eng qimmatbaho obyektligini [15], **N.Kshetri** ma'lumotlar potensial qiymatga ega, ulardan qo'shimcha daromad olmoqchi bo'lganlar foydalanish mumkinligini [16] **Paul Bernal** Digital texnologiyalarining nafaqat inson shaxsiy hayotiga, balki so'z erkinligi va yig'ilishlar erkinligidan tortib, kamsitishdan himoyalanihgacha bo'lgan boshqa inson huquqlariga ta'siri bo'yicha katta qizig'ish uyg'otganligini [17] ta'kidlab o'tgan.

Shaxsga doir ma'lumotlar daxlsizligi bir qator normativ-huquqiy hujjatlar orqali himoya qilinadi. Shu jumladan, "Inson huquqlari umumjahon deklaratsiyasi"ning 3-moddasida shaxsiy daxlsizlik huquqi, 12-moddasida belgilangan shaxs nomusi va sha'ni daxlsizligi [18], shuningdek, "Fuqarolik va siyosiy huquqlar to'g'risida"gi xalqaro Pakt (1966-yil 19-dekabr) ning 17-moddasi 1-qismida "Hech kimning shaxsiy va oilaviy hayotiga o'zboshimchalik yoki noqonuniy tarzda aralashish, uning uy-joyi daxlsizligiga yoki yozishmalari sirlari daxlsizligiga o'zboshimchalik yoki noqonuniy tarzda tajovuz qilish va uning or-nomusi va sha'niga tajovuz qilishi mumkin emas" [19].

Ommaviy kuzatuv va millionlab odamlarning ma'lumotlarini saqlash va qayta ishlash texnologiyalari 1950-yilda ishlab chiqilgan Inson huquqlari va asosiy erkinliklarini himoya qilish to'g'risidagi konventsianing 8-moddasida kafolatlangan shaxsiy daxlsizlik huquqiga jiddiy tahdid soladi (EHM, Konventsiya) [20]

2018 yil 25 maydan barcha Yevropa ittifoqiga a'zo davlatlar uchun kuchga kirgan Ma'lumotlarni himoya qilishning umumiy qoidalari (General Data Protection Regulation (bundan keyin matnda GDPR)) [21], Telekommunikatsiya sohasida shaxsiy ma'lumotlarni qayta ishlash va maxfiylikni himoya qilish bo'yicha Yevropa Parlamenti va Kengashning 1997 yil 15 dekabrdagi 97/66/EC direktivasi [22], Yevropa Ittifoqining asosiy huquqlari xartiyasining 8-moddasi [23], Yevropa Kengashi 2001-yilda kiberjinoyatchilikka qarshi

konventsiyani (Budapesht konventsiyasi) [24], u 108-konventsiya bilan bir qatorda kibermakondagi davlatlarning faoliyatini tartibga soladi. Evropa Kengashi 2001 yilda kibernetika qarshi konventsiyani (Budapesht konventsiyasi) qabul qildi, u 108-konventsiya bilan bir qatorda kibermakondagi davlatlarning faoliyatini tartibga soladi.

Shuni ta'kidlash kerakki, 108-sonli konventsiya va Budapesht konventsiyasi mintaqaviy Evropa hujjatlari sifatida qabul qilingan, ammo oxir-oqibat universal bo'lmada, xalqaro maqomga ega bo'lgan, chunki ular Evropadan bo'lmagan davlatlarga qo'shilish imkonini beradi. Budapesht konventsiyasini 56 davlat, shu jumladan uni imzolagan Evropa Ittifoqiga a'zo bo'lmagan davlatlar (AQSh, Kanada, Japan va Janubiy Afrika) ratifikatsiya qilgan [25]. Xuddi shunday, 108-sonli Konventsiya [26] ham o'z ko'lamini kengaytirdi, unga Yevropa Kengashiga a'zo 47 davlatdan tashqari Mavrikiy, Senegal, Tunis va Urugvay ham qo'shildi.

So'nggi yillarda O'zbekiston Respublikasida Axborot xavfsizligi yo'nalishini rivojlantirishga katta ahamiyat berilmoqda. Buning yaqqol misoli sifatida quyidagi normativ-huquqiy hujatlarni ko'rishimiz mumkin. Eng avvalo, O'zbekiston Respublikasi Konstitusiyasi [27], O'zbekiston Respublikasining 2022-yil 15-apreldagi O'zbekiston Respublikasining "Kiberxavfsizlik to'g'risida" gi O'RQ-764-sonli Qonuni. [28], Shaxs daxlsizlik huquqini buzganlik uchun Ma'muriy javobgarlik to'g'risidagi kodeksning 46<sup>1</sup>-moddasiga [29] binoan javobgarlikka tortilishi, Agar ma'muriy jazo qo'llanilgandan keyin yana sodir etilgan hollarda, Jinoyat kodeksining 141<sup>1</sup> -moddasiga [30] asosan javobgarlikka tortiladi.

Yuqoridagi qonunlarda shaxsga doir ma'lumotlar daxlsizligini ta'minlashga xizmat qiladigan normalar keltirilgan bo'lsada aynan qanday ma'lumotlar shaxsga doir ma'lumotlar ekanligi ko'rsatilmagan.

Bundan tashqari, Kiberxavfsizlik bo'yicha davlatlarning ichki qonunchiligida mustahkamlashi kerak bo'lmoqda. Kibernetika rivojlanishning barcha darajasidagi mamlakatlarni tashvishga solmoqda va xaridorlarga ham, sotuvchilarga ham ta'sir qiladi. 156 ta davlat (80 foiz) kibernetika qonunchiligini qabul qilgan bo'lsa-da, bu ko'rsatkich mintaqaga qarab farq qiladi: eng ko'p darajasi Yevropada (91 foiz), Afrikada esa eng past (72 foiz).ni tashkil qilmoqda. Dunyoning 80% davlati buni qonun bilan mustahkamlagan bo'lsa, 5 % davlatlarda bu bo'yicha qonun loyihalari ishlab chiqilmoqda. 13% davlatlarda esa bunday jiddiy muammo uchun haligacha qonun ishlab chiqilmagan [31].

Qiyosiy yuridik tadqiqotlar shuni ko'rsatadiki, xorijiy davlatlarning huquq tizimida kibernetika qarshi qoidalar ularning Jinoyat Kodeksi yoki shu kabi Kodekslar bilan bo'lsa ba'zilar qonun bilan himoyalangan. Lekin, shunday bo'lsa-da bunday jiddiy muammoni hal etish uchun tizimli yondashuvning yo'qligi bilan tavsiflanadi. Biroq, ba'zi mamlakatlarda ma'lumotlar qonun bilan himoyalangan. Buni quyidagi jadvalda ko'rishimiz mumkin.

#### **Jadval №1**



<b>Davlatlar</b>	<b>Ma'lumotlar daxlsizligiga oid normalar</b>
<b>Koreya</b>	2016-yil 22-martdagi Axborot va aloqa tarmoqidan foydalanish va axborotni himoya qilishni tarqashtirish to'g'risidagi 14080-son Qonuni [32], Axborot va kommunikatsiya infratuzilmasini himoya qilish to'g'risidagi qonun [33]
<b>Germaniya</b>	1986-yilda qabul qilinib, 2015-yilda tahrir qilingan 202-band [34], Tarmoqni qo'llash to'g'risidagi qonun [35]
<b>Yaponiya</b>	2013-yilda qayta tahrirlangan "Kompyuterga ruxsatsiz kirishni taqiqlash to'g'risidagi" 28-sonli Qonuni [36], 1907-yildagi 45-sonli Qonun bilan qabul qilingan Jinoyat kodeksida [37]
<b>Qatar</b>	2006-yilda qabul qilinga hamda 2017-yilda qayta tahrirlangan "Telekommunikatsiyalar qonuni" (34-son) [38] 2004-yildagi Jinoyat kodeksida [39], "Kiberjinoyatlarning oldini olish to'g'risida"gi qonun (2014 yil 14-son Qonuni) [40]
<b>Rossiya Federativ Respublikasi</b>	2017-yil 26-iyuldagi "Rossiya Federatsiyasining muhim axborot infratuzilmasi xavfsizligi to'g'risida" 187-FZ-sonli Federal Qonuni [41], Rossiya Federatsiyasi Jinoyat kodeksi (2021-yil 1-iyuldagi so'nggi o'zgartirishlar bilan) ning 28-bobida Kompyuter axboroti sohasidagi jinoyatlarga bag'ishlangan, [42] va Rossiya Federatsiyasi Hukumatining 2009-yil 16-martdagi 228-sonli "Aloqa, axborot texnologiyalari va ommaviy axborot vositalarini nazorat qilish federal xizmati to'g'risidagi" Nizomi qabul qilingan [43].
<b>Amerika Qo'shma Shtatlar</b>	Jinoyat va jinoyat protsessual kodeksini 18-sarlavhasi [44], 1986-yilgi Kompyuterda firibgarlik va suiiste'mollik qonuni [45]
<b>Buyuk Britaniya va Shimoliy Irlandiya birlashgan qirolligi</b>	1990 yildagi qayta tahrirlangan "Kompyuterni noto'g'ri ishlatish to'g'risidagi qonun" [46]

Solishtirma tahlillar shuni ko'rsatdiki, ko'plab xorijiy davlatlarning milliy qonunchiligida kiberjinoyatchilik hamda axborot xavfsizligini jinoiy-huquqiy himoyalashga

tizimli yondashuv mavjud emas. Ammo, ba'zi davlatlarning qonunchiligida, qonun bilan himoya qilinadigan axborotlar ma'lum bir tur sifatida belgilab qo'yilgan. Ba'zi bir davlatlarda kiberhujumlar hamda internetdan to'g'ri maqsadlarda foydalanish undagi ma'lumotlarning daxlsizligi ichki Jinoyat kodeksida hamda boshqa bu bo'yicha alohida qonunlar bilan tartibga solingan.

Yuqoridagi holatlarni o'rganib chiqqan holda xulosa qiladigan bo'lsak, kibermakonda shaxs daxlsizligi huquqini keng qamrovda o'rgangan holda, Shaxs daxlsizligi insonning asosiy huquqlaridan biriligi, shaxsning ruxsatisiz uning shaxsiy ma'lumotlarini o'g'rilash, buzish yoki o'zgartirish orqali uning huquqlarini poymol qilish holatlari hozirgi kunda ko'p uchramoqdaligi aniqlandi. Ushbu masalalar maqola davomida keng qamrovda o'rganib chiqilib, shaxs daxlsizligiga oid mualliflar jamoasi shakllantirildi. Hozirgi internet rivojlanga zamonda shaxs daxlsizligini ta'minlash uchun milliy va xorij mamlakatlari qonunchiligi o'rganib chiqildi. Ushbu izlanishlar davomida barcha davlatlarda ham kiberjinoyatchilik hamda internetdagi firibgarliklarni oldini oluvchi normalar yagona qonunchiliklarida berilmaganligi aniqlandi.

#### REFERENCE

47. The official website: Statista, Distribution of internet users worldwide as of 2021, by age group // Available at: <https://www.statista.com/statistics/272365/age-distribution-of-internet-users-worldwide/> [Accessed on: 10.11.2022]
48. The official website: NSCI ( National cyber security index) // Available at: <https://ncsi.ega.ee/country/uz/> [Accessed on: 10.11.2022]
49. O'zbekiston milliy ensiklopediyasi Sh harfi – T.: – 2000-2005. – B.65.
50. R.A. Muhitdinov, O'zbekiston yuridik ensiklopediyasi "Adolat", –Toshkent: – 2009. – B. 528
51. Ismoilov M.M. Shaxsga doir ma'lumotlar daxlsizligi tushunchasining nazariy-huquqiy tahlili Science and innovation, vol. 1, no. C3, 2022, pp. 62-71 // Available at: <https://cyberleninka.ru/article/n/shahsga-doir-malumotlar-dahlsizligi-tushunchasining-nazariy-u-u-iy-ta-lili> [Accessed on: 11.11.2022]
52. Гулямов С. «Кибер-хуқуқ»-янги комплекс хуқуқ соҳаси сифатида //Гулямов Саид Саидахарарович. – 2020. – №. 1.
53. Rasulov I.J., Axborot xavfsizligi va uning tashkil etuvchilari. RSA algoritmi //Science and innovation. – 2022. – Т. 1. – №. 1. – С. 181-184.Available at: <https://cyberleninka.ru/article/n/axborot-xavfsizligi-va-uning-tashkiletuvchilari-rsa-algoritmi> [Accessed on: 09.11.2022]
54. Kosimov D.N. KIBERMAKONDA AXBOROT ISTEMOLI MADANIYATI //E Conference Zone. –2022. –C.118-120. Available at: <http://www.econferencezone.org/index.php/ecz/article/view/1333/1213> [Accessed on: 09.11.2022]
55. Rasulev A.K., Sadullayev G.A. Kiber jinoyatchilik va axborot xavfsizligi: kadrlar tayyorlash va qayta tayyorlash masalalari, O'zbekiston Respublikasi IIV

Akademiyasining axborotnomasi. — 2021. — № 1 (48) Available at:  
<https://akadmvd.uz/oz/nauchniy?year=2021> [Accessed on:09.11.2022]

56. Hasanov H.P., Ahmedova O.P., “Axborot xavfsizligini ta’minlashning kriptografik vositalari” // – T.: Jamiyat va boshqaruv, – 2015. 2-son. – B. 46.

57. “O‘zbekiston Respublikasida axborotni kriptografik muhofaza qilishni tashkil etish chora-tadbirlari to‘g‘risida” gi PQ-614-sonli qarori. Qonun hujjatlari ma’lumotlari milliy bazasi, 19.11.2018-y., 06/20/5578/0984-son.

58. Efremova M.A., Agapov P.V. Crimes against Information Security: International Legal Aspects of Fighting and Experience of Some States, “Journal of Internet Banking and Commerce”, April 2016, vol. 21, no. S3

59. Chesterman S., After Privacy: The Rise of Facebook, the Fall of Wikileaks, and Singapore’s Personal Data Protection Act 2012 SSRN Electronic Journal // Available at: [https://www.researchgate.net/publication/256060245\\_After\\_Privacy\\_The\\_Rise\\_of\\_Facebook\\_the\\_Fall\\_of\\_Wikileaks\\_and\\_Singapore's\\_Personal\\_Data\\_Protection\\_Act\\_2012](https://www.researchgate.net/publication/256060245_After_Privacy_The_Rise_of_Facebook_the_Fall_of_Wikileaks_and_Singapore's_Personal_Data_Protection_Act_2012) [Accessed on: 09.11.2022]

60. Bradley A. Areheart, Jessica L. Roberts, GINA, Big Data, and the Future of Employee Privacy, The Yale Law Journal. – 2019. – B. 710-783

61. Жук Е.И. Концептуальные основы информационной безопасности // Машиностроение и компьютерные технологии. №04.– 2010. – Б.35

62. Nir Kshetri, Big data’s impact on privacy, security and consumer welfare, Telecommunications Policy 38(11), November 2014

63. P.Bernal, Data gathering, surveillance and human rights: recasting the debate, Journal of Cyber Policy 1(2):1-22 // Available at: [https://www.researchgate.net/publication/308274013\\_Data\\_gathering\\_surveillance\\_and\\_human\\_rights\\_recasting\\_the\\_debate](https://www.researchgate.net/publication/308274013_Data_gathering_surveillance_and_human_rights_recasting_the_debate) [Accessed on: 10.11.2022]

64. The official website: United Nations Organization, Universal Declaration of Human Rights (Birlashgan millatlar tashkiloti, inson huquqlari umumjahon deklaratsiyasi) 24.10.1948. Available at: <https://www.un.org/en/about-us/universal-declaration-of-human-rights>

65. Саидов А.Х., Ўзбекистон Республикаси ва инсон ҳуқуқлари бўйича халқаро шартномалар – Т.: Адолат, – 2002. – Б. 61.

66. The official website: Council of Europe, Convention for the Protection of Human Rights and Fundamental Freedoms, as amended by Protocols No. 11 and 14 // Available at: [https://www.eods.eu/library/CoE\\_European%20Convention%20for%20the%20Protection%20of%20Human%20Rights%20and%20Fundamental%20Freedoms\\_1950\\_EN.pdf](https://www.eods.eu/library/CoE_European%20Convention%20for%20the%20Protection%20of%20Human%20Rights%20and%20Fundamental%20Freedoms_1950_EN.pdf) [Accessed on: 10.11.2022]

67. The official website: GDPR (General Data Protection Regulation) // Available at: <https://gdpr-info.eu/> [Accessed on:10.11.2022]

68. The official website: Refworld, European Union, Directive 97/66/EC of 15 December 1997 of the European Parliament and of the Council Concerning the Processing

of Personal Data and the Protection of Privacy in the Telecommunications Sector, 15 December 1997, FXAL98024ENC/0001/01/00, available at: <https://www.refworld.org/docid/3ddcc6364.html> [accessed on:10.11.2022]

69. The Official website: EUR\_Lex ( Europe Union Law), Charter of fundamental rights of the european union (2012/C 326/02) // Available at: <https://eur-lex.europa.eu/legal-content/EN/TXT/PDF/?uri=CELEX:12012P/TXT&from=EN> [Accessed on: 10.11.2022]

70. The official website: Council of Europe, Convention on Cybercrime Budapest, 23.XI.2001 // Available at: <https://rm.coe.int/1680081561> [Accessed on: 10.11.2022]

71. The official website: Council of Europe Chart of signatures and ratifications of Treaty 185 // Available at: <https://www.coe.int/en/web/conventions/full-list?module=signatures-by-treaty&treatyenum=185> [Accessed on: 10.11.2022]

72. The official website: Council of Europe, Convention for the Protection of Individuals with regard to Automatic Processing of Personal Data // Available at: <https://rm.coe.int/1680078b37> [Accessed on: 10.11.2022]

73. O‘zbekiston Respublikasi Konstitutsiyasi /Qonun hujjatlari ma‘lumotlari milliy bazasi, 09.02.2021-y., 03/21/671/0093-son

74. Kiberxavfsizlik to‘g‘risidagi Qonun / Qonunchilik ma‘lumotlari milliy bazasi, 6.04.2022-y., 03/22/764/0313-son

75. O‘zbekiston Respublikasi Ma‘muriy javobgarlik to‘g‘risidagi kodeksi / Qonunchilik ma‘lumotlari milliy bazasi, 17.09.2021y., 03/21/716/0877-son

76. O‘zbekiston Respublikasi Jinoyat kodeksi / Qonunchilik malumotlari milliy bazasi, 05.10.2021 y., 03/21/719/0929-son

77. The official website: UNCTAD (United Nations Conference on Trade and Development) Cybercrime Legislation Worldwide // Availble at: <https://unctad.org/page/cybercrime-legislation-worldwide> [Accessed on: 10.11.2022]

78. The official website: KLRI ( Korea legislation research institute) Act on promotion of information and communications network utilization and information protection Available at: [https://elaw.klri.re.kr/eng\\_service/lawView.do?hseq=38422&lang=ENG](https://elaw.klri.re.kr/eng_service/lawView.do?hseq=38422&lang=ENG) [Accessed on: 10.11.2022]

79. The official website: KLT (Korea Law translation center) Act on the protection of information and communications infrastructure // Available at: [https://elaw.klri.re.kr/eng\\_mobile/viewer.do?hseq=28812&type=part&key=43](https://elaw.klri.re.kr/eng_mobile/viewer.do?hseq=28812&type=part&key=43) [Accessed on: 11.11.2022]

80. The official website: Federal Ministry of Justice, German Criminal Code // Available at: [https://www.gesetze-im-internet.de/englisch\\_stgb/englisch\\_stgb.html](https://www.gesetze-im-internet.de/englisch_stgb/englisch_stgb.html) [11.11.2022]

81. The official website: German Law Archive, Network Enforcement Act 2017. // Available at: <https://germanlawarchive.iuscomp.org/?p=1245> [Accessed on: 11.11.2022]
82. The Official website: NPA (National Police Agency) Act on Prohibition of Unauthorized Computer Access(Tentative translation) // Available at: [https://www.npa.go.jp/cyber/english/legislation/uca\\_Tentative.pdf](https://www.npa.go.jp/cyber/english/legislation/uca_Tentative.pdf) [Accessed on: 10.11.2022]
83. The official website: CAS (Cabinet secretariat) Penal Code (Act No.45 of 1907) // Available at: <https://www.cas.go.jp/jp/seisaku/hourei/data/PC.pdf> [Accessed on: 10.11.2022]
84. The official website: CRA (The Communications Regulatory Authority) Telecommunications Law No. (34) of 2006 // Available at: <https://www.cra.gov.qa/en/document/telecommunications-law-no-34-of-2006> [Accessed on: 10.11.2022]
85. The official website: OHCHR's Database, Law No. 11 of 2004 Issuing the Penal Code 11 / 2004 // Available at: [https://adsdatabase.ohchr.org/IssueLibrary/QATAR %20Penal%20Code.pdf](https://adsdatabase.ohchr.org/IssueLibrary/QATAR%20Penal%20Code.pdf) [Accessed on:10.11.2022]
86. The official website: ILO (International Labour Organization) Cybercrime Prevention Law (Law No. 14 of 2014) // Available at: [https://www.ilo.org/dyn/natlex/natlex4.detail?p\\_lang=en&p\\_isn=100242](https://www.ilo.org/dyn/natlex/natlex4.detail?p_lang=en&p_isn=100242) [Accessed on: 10.11.2022]
87. The official website: CIS Legislation, About safety of critical information infrastructure of the Russian Federation July 26, 2017 No. 187-FZ // Available at: <https://cis-legislation.com/document.fwx?rgn=98928> [Accessed on: 10.11.2022]
88. Criminal Code of the Russian Federation (with the latest amendments of 1 July 2021), Chapter 28. Crimes in the Sphere of Computer Information (in Russian) // Available at: <http://www.russian-criminalcode.com/PartII/SectionIX/Chapter28.html> [Accessed on: 10.11.2022]
89. The official website: Roskomnadzor (Aloqa, axborot texnologiyalari va ommaviy axborot vositalarini nazorat qilish federal xizmati), the government of The Russian federation regulation no. 228 of march 16, 2009 on the federal service for supervision of communications, information technology, and mass media // Available at: <https://eng.rkn.gov.ru/about/> [Accessed on: 10.11.2022]
90. The official website: GovInfo, TITLE 18—Crimes And Criminal Procedure // Available at: <https://www.govinfo.gov/content/pkg/USCODE-2011-title18/pdf/USCODE-2011-title18.pdf> [Accessed on: 10.11.2022]
91. The official website: Congress.gov H.R.4718 - Computer Fraud and Abuse Act of 1986 // Available at: <https://www.congress.gov/bill/99th-congress/house-bill/4718/text> [Accessed on: 10.11.2022]
92. The official website: Legislation.gov.uk (Buyuk Britaniya va Shimoliy Irlandiya birlashgan qirolligi qonunchilik ma'lumotlari bazasi) The Computer Misuse Act of

1990, as amended (in English) // Available at:  
<https://www.legislation.gov.uk/ukpga/1990/18/contents> [Accessed on:10.11.2022]

## MATRITSA TUSHUNCHASI. MATRITSALAR USTIDA AMALLAR. TESKARI MATRITSA.

To'rayev Mirjalol Mirza o'g'li

Termiz davlat pedagogika institute

“Matematika va Informatika” fakulteti

Matematika va Informatika ta'lim yo'nalishi 2-kurs talabasi

**Annotasiya:** Maqola Oliy ta'limda Oliy Matematikadan Matritsalar ustida amallarni bajarishga hamda Teskari Matritsalarini topishning sodda usuliga bag'ishlangan.

**АННОТАЦИЯ:** Статья в Высшие учебные заведения е по высшему математике исполнять выполнение и используется найти обратных матрицы простому методу

**Annotation:** The article is devoted to performing operations on matrices in higher education higher mathematics and a simple way to find inverse matrices.

**Kalit so'zlar:** Matritsa, Oliy matematika, satr, ustun, uchburchak, to'rtburchak, nol matritsa, birlik matritsa, kvadrat, qo'shish, ayirish, ko'paytirish, detirminant, Teskari matritsa.

Sonlarning  $m$  ta satr va  $n$  ta ustundan tashkil topgan to'g'ri to'rtburchak jadvaliga

$$(a_{ij}) = \begin{pmatrix} a_{11} & a_{12} & \dots & a_{1n} \\ a_{21} & a_{22} & \dots & a_{2n} \\ \vdots & \vdots & \ddots & \vdots \\ a_{m1} & a_{m2} & \dots & a_{mn} \end{pmatrix}$$

$m \times n$  o'lchamli **matritsa** deyiladi, bu yerda  $a_{ij}$  ( $i = \overline{1, m}, j = \overline{1, n}$ ) – matritsaning  $i$ -satr  $j$ -ustunda joylashgan elementi. Matritsa tushunchasidan foydalanib, chiziqli tenglamalar sistemasining yechimlarini topishda foydalanamiz.

### Matritsaning ko'rinishlari

$1 \times n$  o'lchamli matritsa satr matritsa yoki **satr – vektor** deyiladi.

$1 \times m$  o'lchamli matritsa ustun matritsa yoki **ustun – vektor** deyiladi.

$n \times n$  o'lchamli matritsa  $n$ -tartibli **kvadrat matritsa** deyiladi.

Bosh diagonalidan bir tomonda yotuvchi barcha elementlari nolga teng bo'lgan kvadrat matritsa **Uchburchak matritsa** deyiladi.

Bosh diagonali elementlarida boshqa barcha elementlari nolga teng bo'lgan kvadrat matritsa **diagonal matritsa** deyiladi.

Barcha elementlari birga teng bo'lgan kvadrat matritsa **Birlik matritsa** deyiladi va  $E$  harfi bilan belgilanadi.

Barcha elementlari nolga teng bo'lgan matritsa **Nol matritsa** deyiladi va  $Q$  harfi bilan belgilanadi.

Bir xil o'lchamli  $A = (a_{ij})$  va  $B = (b_{ij})$  matritsalarining barcha mos elementlari teng ya'ni  $a_{ij} = b_{ij}$  bo'lsa bu matritsalariga **teng matritsalar** deyiladi va  $A=B$  deb yoziladi.

Bir xil o'lchamdagi  $A=(a_{ij})$  va  $B=(b_{ij})$  matritsalarining yig'indisi deb mos elementlar

$c_{ij} = a_{ij} + b_{ij}$  kabi aniqlanadigan shu o'lchamdagi  $C=A+B$  matritsaga aytiladi.

$A=(a_{ij})$  matritsaning  $\lambda \neq 0$  songa ko'paytmasi deb, elementlari  $C = \lambda * a_{ij}$  kabi aniqlanadigan shu o'lchamdagi  $C = \lambda * A$  matritsaga aytiladi.

### MATRITSALAR USTIDA AMALLAR.

#### QO'SHISH AYIRISH KO'PAYTIRISH

P maydon ustuda istalgan ikki nomdosh matritsani qo'shish quyidagicha bo'ladi

$$A = \begin{pmatrix} a_{11} & a_{12} & \dots & a_{1n} \\ a_{21} & a_{22} & \dots & a_{2n} \\ \vdots & \vdots & & \vdots \\ a_{n1} & a_{n2} & \dots & a_{nn} \end{pmatrix} \quad B = \begin{pmatrix} b_{11} & b_{12} & \dots & b_{1n} \\ a_{21} & a_{22} & \dots & a_{2n} \\ \vdots & \vdots & & \vdots \\ b_{n1} & b_{n2} & \dots & b_{nn} \end{pmatrix}$$

$$A+B = \begin{pmatrix} a_{11} + b_{11} & a_{12} + b_{12} & \dots & a_{1n} + b_{1n} \\ a_{21} + b_{21} & a_{22} + b_{21} & \dots & a_{2n} + b_{2n} \\ \vdots & \vdots & & \vdots \\ a_{n1} + b_{n1} & a_{n2} + b_{n2} & \dots & a_{nn} + b_{nn} \end{pmatrix}$$

Demak, yig'indi matritsaning  $a_{ij} + b_{ij}$  elementlari qo'shiluvchi matritsalarining mos

$a_{ij}$  va  $b_{ij}$  elementlar yig'indilariga teng.

Ravshanki matritsalarini qo'shish kommutativ va assositiv ekanligi kelib chiqadi.

Istalgan matritsalar uchun

$$A+B = B+A, \quad A+(B+C) = (A+B)+C$$

tengliklar o'rinalidir.

A va B matritsalar ustida Ayirishni ko'ramiz

$$A = \begin{pmatrix} a_{11} & a_{12} & \dots & a_{1n} \\ a_{21} & a_{22} & \dots & a_{2n} \\ \vdots & \vdots & & \vdots \\ a_{n1} & a_{n2} & \dots & a_{nn} \end{pmatrix} \quad B = \begin{pmatrix} b_{11} & b_{12} & \dots & b_{1n} \\ a_{21} & a_{22} & \dots & a_{2n} \\ \vdots & \vdots & & \vdots \\ b_{n1} & b_{n2} & \dots & b_{nn} \end{pmatrix}$$

$$A+B = \begin{pmatrix} a_{11} - b_{11} & a_{12} - b_{12} & \dots & a_{1n} - b_{1n} \\ a_{21} - b_{21} & a_{22} - b_{21} & \dots & a_{2n} - b_{2n} \\ \vdots & \vdots & & \vdots \\ a_{n1} - b_{n1} & a_{n2} - b_{n2} & \dots & a_{nn} - b_{nn} \end{pmatrix}$$

kelib chiqadi

Xususiy holda  $A - A = 0$ ,  $A - Q = A$ ,  $Q - A = 0$

**Natija.** Nomdosh matritsalar to'plami additiv guruppa bo'ladi.

#### MATRITSANI MATRITSAGA KO'PAYTIRISH

$m = 3$   $n = 3$   $k = 3$

$$A_{m*n} = \begin{pmatrix} a_{11} & a_{12} & a_{13} \\ a_{21} & a_{22} & a_{23} \\ a_{31} & a_{32} & a_{33} \end{pmatrix} \quad B_{n*k} = \begin{pmatrix} b_{11} & b_{12} & b_{13} \\ b_{21} & b_{22} & b_{23} \\ b_{31} & b_{32} & b_{33} \end{pmatrix}$$

$A_{m*n}$  va  $B_{n*k}$  matritsalarini ko'paytirish qoidasi quyidagidan iborat:



$$A_{m \times n} * B_{n \times k} = C_{m \times k}$$

ko'paytmasining har  $C_{ij}$  elementlarini hosil qilish uchun  $A_{m \times n}$  ning  $i$  – satridagi elementlarni  $B_{n \times k}$  ning  $j$  – ustunidagi mos elementlarga ko'paytirib natijalar qo'shiladi, ya'ni:

$$C_{ij} = a_{ij} * b_{1i} + a_{i2} * b_{2i} + a_{i3} * b_{3i} \text{ ko'rinishga keladi.}$$

### TESKARI MATRITSA

A kvadrat matritsa uchun  $A * A^{-1} = A^{-1} * A = E$  tenglik bajarilsa  $A^{-1}$  matritsa A matritsaga **teskari matritsa** deyiladi.

Har qanday  $|A| \neq 0$  (Detirminanti) 0 dan farqli A matritsa uchun  $A^{-1}$  matritsa mavjud va yagona bo'ladi.

### A MATRITSANING TESKARI MATRITSASI

$$A^{-1} = \frac{1}{A} * \begin{pmatrix} A_{11} & A_{12} & \dots & A_{1n} \\ A_{21} & A_{22} & \dots & A_{2n} \\ \vdots & \vdots & & \vdots \\ A_{n1} & A_{n2} & \dots & A_{nn} \end{pmatrix} \quad (1)$$

formula bilan aniqlanadi.

#### 1-Misol:

$$A = \begin{pmatrix} 1 & -3 \\ 4 & 5 \end{pmatrix} \quad \text{va} \quad B = \begin{pmatrix} 2 & 1 \\ -6 & 0 \end{pmatrix}$$

Matritsalar ustida **A+B** ifodalang

$$A+B = \begin{pmatrix} 1+2 & -3+1 \\ 4+(-6) & 5+0 \end{pmatrix}$$

$$A+B = \begin{pmatrix} 3 & -2 \\ -2 & 5 \end{pmatrix}$$

#### 2-Misol:

$$A = \begin{pmatrix} 3 & -1 \\ 2 & 4 \end{pmatrix} \quad B = \begin{pmatrix} 4 & 5 \\ 2 & 6 \end{pmatrix} \quad C = \begin{pmatrix} -1 & 4 \\ 5 & 3 \end{pmatrix}$$

A, B va C matritsalar berilgan. **3A – B – C** matritsani toping:

$$3A - B - C = 3 * \begin{pmatrix} 3 & -1 \\ 2 & 4 \end{pmatrix} - \begin{pmatrix} 4 & 5 \\ 2 & 6 \end{pmatrix} - \begin{pmatrix} -1 & 4 \\ 5 & 3 \end{pmatrix} = \begin{pmatrix} 9 & -3 \\ 2 & 4 \end{pmatrix} - \begin{pmatrix} 4 & 5 \\ 2 & 6 \end{pmatrix} - \begin{pmatrix} -1 & 4 \\ 5 & 3 \end{pmatrix} =$$

$$= \begin{pmatrix} 9-4-(-1) & -3-5-4 \\ 2-2-5 & 4-6-3 \end{pmatrix} = \begin{pmatrix} 6 & -12 \\ -5 & -5 \end{pmatrix}$$

$$3A - B - C = \begin{pmatrix} 6 & -12 \\ -5 & -5 \end{pmatrix}$$

Matritsalarini ko'paytirishda  $A_{m \times n}$  va  $B_{n \times k}$   $A_{m \times n}$  matritsaning satrlar soni  $B_{n \times k}$  matritsaning ustunlar soniga teng bo'lishi yetalidir. **A \* Q = Q**

#### 3-misol

$$A_{3 \times 3} \begin{pmatrix} 1 & -1 & 2 \\ 3 & -3 & 7 \\ 2 & -3 & 5 \end{pmatrix} \quad B_{3 \times 1} \begin{pmatrix} 2 \\ 9 \\ 2 \end{pmatrix} \quad 3=3$$

$$A_{3 \times 3} * B_{3 \times 1} = \begin{pmatrix} 1 & -1 & 2 \\ 3 & -3 & 7 \\ 2 & -3 & 5 \end{pmatrix} * \begin{pmatrix} 2 \\ 9 \\ 2 \end{pmatrix} = \begin{pmatrix} 1 * 2 + ((-1) * 9) + 2 * 2 \\ 3 * 2 + ((-3) * 9) + 7 * 2 \\ 2 * 2 + ((-3) * 9) + 5 * 2 \end{pmatrix} = \begin{pmatrix} 2 - 9 + 4 \\ 6 - 27 + 14 \\ 4 - 27 + 10 \end{pmatrix}$$

$$= \begin{pmatrix} -3 \\ -7 \\ -13 \end{pmatrix} \quad C_{3 \times 1} = \begin{pmatrix} -3 \\ -7 \\ -13 \end{pmatrix}$$

#### 4-misol

$$A_{3 \times 3} = \begin{pmatrix} 1 & -2 & 3 \\ -1 & 4 & -2 \\ 2 & -2 & 7 \end{pmatrix} \quad B_{3 \times 3} = \begin{pmatrix} 1 & 1 & 1 \\ 1 & -2 & 1 \\ 2 & 2 & 4 \end{pmatrix}$$

$$A_{3 \times 3} * B_{3 \times 3} = \begin{pmatrix} 1 & -2 & 3 \\ -1 & 4 & -2 \\ 2 & -2 & 7 \end{pmatrix} * \begin{pmatrix} 1 & 1 & 1 \\ 1 & -2 & 1 \\ 2 & 2 & 4 \end{pmatrix}$$

$$\begin{pmatrix} 1 * 1 + (-2) * 1 + 3 * 2 & 1 * 1 + (-2) * (-1) + 3 * 4 & 1 * 1 + (-2) * (-1) + 3 * 4 \\ (-1) * 1 + 4 * 1 + (-2) * 2 & (-1) * 1 + 4 * 2 + (-2) * 2 & (-1) * 1 + 4 * (-1) + (-2) * 4 \\ 2 * 1 + (-2) * 1 + 7 * 2 & 2 * 1 + (-2) * 2 + 7 * 2 & 2 * 1 + (-2) * (-1) + 7 * 4 \end{pmatrix}$$

$$= \begin{pmatrix} 5 & 3 & 15 \\ -1 & 3 & -13 \\ 14 & 12 & 32 \end{pmatrix} = C_{3 \times 3}$$

$$A_{3 \times 3} * B_{3 \times 3} = C_{3 \times 3}$$

#### 5-Misol.

A matritsaga teng matritsani toping.

$$A = \begin{pmatrix} 2 & -1 & 0 \\ -1 & 1 & 3 \\ 1 & 2 & -1 \end{pmatrix}$$

Matritsani **determinant**ini hisoblaymiz

$$\Delta = \begin{vmatrix} 2 & -1 & 0 \\ -1 & 1 & 3 \\ 1 & 2 & -1 \end{vmatrix} = -16 \neq 0$$

Demak,  $A^{-1}$  mavjud.  $\Delta$  ning algebraik to'ldiruvchilarini hisoblaymiz

$$A_{11} = \begin{vmatrix} 1 & 3 \\ 2 & -1 \end{vmatrix} = -7$$

$$A_{12} = - \begin{vmatrix} -1 & 3 \\ 1 & -1 \end{vmatrix} = 2$$

$$A_{13} = \begin{vmatrix} -1 & 1 \\ 1 & 2 \end{vmatrix} = 3$$

$$A_{21} = \begin{vmatrix} -1 & 0 \\ 2 & -1 \end{vmatrix} = -1$$

$$A_{22} = \begin{vmatrix} 2 & 0 \\ 1 & -1 \end{vmatrix} = -2$$

$$A_{23} = - \begin{vmatrix} 2 & -1 \\ 1 & 2 \end{vmatrix} = -5$$

$$A_{31} = \begin{vmatrix} -1 & 0 \\ 1 & 3 \end{vmatrix} = -3$$

$$A_{32} = - \begin{vmatrix} 2 & 0 \\ -1 & 3 \end{vmatrix} = -6$$

$$A_{33} = \begin{vmatrix} 2 & -1 \\ -1 & 1 \end{vmatrix} = 1$$

Teskari matritsani (1) formuladan topamiz

$$A^{-1} = \frac{-1}{16} * \begin{pmatrix} -7 & -1 & -3 \\ 2 & -2 & -6 \\ -3 & -5 & 1 \end{pmatrix} = \begin{pmatrix} \frac{7}{16} & \frac{1}{16} & \frac{3}{16} \\ \frac{-1}{8} & \frac{1}{8} & \frac{3}{8} \\ \frac{3}{16} & \frac{5}{16} & -\frac{1}{16} \end{pmatrix}$$

Bunday ko'rinishlarga ega bo'lgan matritsalarini qo'shish, ayirish va ko'paytirishda Oliy ta'limdagi talabalariga qo'shimcha material sifatida tavsiya etish mumkin.

### FOYDALANILGAN ADABIYOTLAR RO'YXATI.

1. M. Ucmonov, Matematika malumotnoma, Toshkent "Navro'z" 2017
2. Sh.R.Xurramov, Oliy matematika, Toshkent 2015
3. R.N.Nazarov, B.T.Toshpo'latov, A.D.Do'sumbetov, Algebra va sonlar nazariyasi, Toshkent "o'qituvchi" 1993
4. Sh.A.Ayupov, Algebra va sonlar nazariyasi kursi, Toshkent 2019
5. D.I.Yunusova, A.S. Yunusov, Algebra va sonlar nazariyasi, Toshkent "Ilm-Ziyo" 2009
6. I.Allakov, Sonlar nazariyasidam misol va masalalar "surxon-Nashr" nashriyoti 2020
7. [www.google.uz](http://www.google.uz)
8. [www.ziyonet.uz](http://www.ziyonet.uz)
9. [www.uzedu.uz](http://www.uzedu.uz)
10. [www.ziyouz.com](http://www.ziyouz.com)

## CULTURE SHOCK

**Kamariddinova Bakhora Gayratjon kizi**

*Student of Samarkand state University(Kattakurgan branch)*

**Annotation:** ☒ Culture shock occurs when an individual confronts another culture. Culture shock is a perfectly normal, emotional reaction that may include feelings of depression, anxiety, or disorientation and that may even manifest itself physically by affecting an individual's health or their sleeping or eating habits.

☒ Культурный шок возникает, когда человек сталкивается с другой культурой. Культурный шок — это совершенно нормальная эмоциональная реакция, которая может включать чувство депрессии, беспокойства или дезориентации и может даже проявляться физически, влияя на здоровье человека, его привычки сна или питания.

☒ Madaniyat zarbasi inson boshqa madaniyatga duch kelganida sodir bo'ladi. Madaniy shok - bu mutlaqo normal hissiy reaksiya bo'lib, u ruhiy tushkunlik, tashvish yoki orientatsiyani o'z ichiga olishi mumkin va hatto jismoniy jihatdan namoyon bo'lishi mumkin, bu odamning sog'lig'i, uyqusi yoki ovqatlanish odatlariga ta'sir qiladi.

1.Positive impact.

Положительное влияние.

Ijobiy ta'sirlar.

2.Breaks the routine.

Ломает рутину.

Tartibni buzadi.

*Key words; Cultural, experience, interact, mindset, unpleasant, process, unfamiliar, opportunity.*

*Culture shock gives you the opportunity to try new things.*

New cultures usually bring you the opportunity to experience entirely different things, which can be both unique and exciting. Over time, it can have a powerful and positive impact on a person's life. Exposure to a new culture is a very positive thing, especially for young people. It gives the opportunity to learn how to adapt, interact and present yourself within an entirely new culture, and thus develop a global mindset.

Cultural shock disrupts the order of your life.

Whether you are deciding to travel around the world or living abroad in another country, you have to bear in mind that culture shock is an "unpleasant" experience you must go through. Since culture shock may cause people to have negative experiences, everyone tries to avoid it, but they fail to see that they should embrace it instead. So, when living abroad in culturally different country, it becomes nearly impossible to avoid culture shock easily - despite how positive your attitude might be since it is a natural and an enriching process a person must go through so as to grow as an individual.

In the early stages of Culture shock, it may seem very difficult to adjust to daily life in your new community. But with time you become comfortable with your new routine and the company of other people in your community. The fear of facing unfamiliar situations holds many people from stepping out of their comfort zone.

**Appendix ;**

- 1. Opportunity** - a possibility due to a favorable combination of circumstances.
- 2. Interact** - act together or towards others or with others.
- 3. Unpleasant** - disagreeable to the senses to the mind, or feelings.
- 4. Process** - a particular course of action intended to achieve a result.
- 5. Unfamiliar** - not known.
- 6. Mindset** - a habitual or characteristic mental attitude that determines how you will interpret and respond to situations.

**USED LITRATURES:**

1. Akarowhe, K. (2018). Effects and Remedies to Cultural Shock on the Adolescent Students. *Sociology International Journal*, 2, 306-309. <https://doi.org/10.15406/sij.2018.02.00063>

2. Austin, Z. (2007). Geographical Migration, Psychological Adjustment, and Re-Formation of Professional Identity: The Double Culture Shock Experience of International Pharmacy Graduates in Ontario (Canada). *Globalisation, Societies and Education*, 5, 239-255.

3. <https://doi.org/10.1080/14767720701427145>

## WOMEN SHOULD RULE THE WORLD

**Khamrayeva Dilfuza Zarif kizi**

*Student of Samarkand State University (Kattakurgan branch)*

**Annotation:** *In this article it is talked about the role of women in the world through this article. It is known to everyone that woman play important role in society and family. I think this article is useful for all women and people.*

**Keywords:** *Victim, leader ,decision, discriminate, freedom, supremacy, nuance, rightful.*

If women ruled the world, politics would be more collegial, businesses would be more productive, and communities would be healthier. More women should lead-not because they are the same as men, but precisely because they are different . We do not know what the world would look like if women ruled it, but something's not working at the moment. While we can't say for certain that women would make a better fist of it, or behave any better, what we do know is that when women are in leadership positions, or involved in decisions making societies work better. There is less violence and instability and more peace.

It is true that women dislike conflict more than men, but that is stereotype, a lot of women enjoy conflict and victory and being better than others so they can feel smug. They say this even if they don't know what its like to be a leader which they don't, I for one am not a leader of any large government or country so I can only hardly imagine the pressure someone is put under when they have to decide whether to go to war or not , I do not think it matters what gender you are ,you want to do what is best for your country and your people, it is the instinct for survival and survival of our children.

If women ruled the world, they would be more aggressive or businesslike than men. But some female ladders can always be overwhelmed by strong emotions. This causes the workers to turn against him.

If the world were ruled by women, men's rights would be weaker than women's that is more attention would be paid to women than to men. This leads to the fact that women are far superior to men ,only women make decisions, and men depend on them. I do not agree with this opinion. Men tent to be stronger and tougher than women. Because men are responsible towards women, they also make good leaders.

### **Appendix:**

**Discriminate-** make an unjust or prejudicial distinction in the treatment of different categories of people, especially on the grounds of ethnicity, sex, age, or disability:

existing employment policies discriminate against women.

**freedom-**the power or right to act, speak, or think as one wants: we do have some freedom of choice he talked of revoking some of the freedoms.

**decision**-conclusion or resolution reached after consideration: I'll make the decision on my own the editor's decision is final.

**leader**-the person who leads or commands a group, organization, or country: the leader of a protest group a natural leader.

#### USED LITERATURE:

- 1.Kathrine West Scheil 2012
- 2.Literary World; 743 page.
- 3.Loie Kerschen 1998 Besides, What a woman has to say above a whisper isn't worth listening to....
- 4.Shirley Anne Warshouf: American Proverbs about
5. Women : A reference guide 82 page.
- 6.[https://www. amazon.com](https://www.amazon.com)>Why Women should Rule

## ENVIRONMENT CONSERVATION

**Pulatova Makhbuba Akbarovna**

*Student of Samarkand State University(Kattakurgan branch)*

**Anotation:** *In this article, it is covered several points about the protection of nature and the environment. I emphasized the importance of all of us in the protection of the environment, and at the same time, the need to use natural resources wisely. I put forward the idea that compensatory fines, prosecution.*

**Key words:** *global warming, exaggeration, pollution, EPA, green energy, exacerbated*

**Annotatsiya:***Bu maqolada tabiat va atrof-muhitni muhofaza qilish togrisida bir qanchaf ikrlar yoritilgan. Atrof-muhitni muhofaza qilishda barchamizni hissamiz kattaligi va shu bilan birga tabiiy resurslardan oqilona foydalanish zarurligini ham ta'kidla bo'tilgan. Shu bilan birga yangicha g'oyalarni ya'ni atrof-muhitga zarar yetkazgan fuqarolarga zararlarni qoplovchi jarimalar, javobgarlikka tortilishlari haqidagi fikrlar ilgari surilgan.*

**Kalit so'zlar:** *globallashuv, mubolag'a, ifloslanish, Atrof-muhit muhofazaqilish agentligi, kuchaygan, yashil energiya.*

Environmental conservation is a solution to the problems that arise in our polluted nature. Environmental protectionist heprotection o four living environment by individuals and governments. The purpose of this is to keep our nature clean for the next generation and not to harm our own health. It is no exaggeration to say that environmental pollution is one of the most urgent problems today. The impact of human activity on the environment is increasing, and therefore a number of disagreements are arising. Many events are exacerbated or mitigated by human activities. Such events Earthquakes, floods, fires, droughts, blizzards, dust storms, natural releases of toxic gases and liquids, diseases, and other environmental variations affect hundreds of millions of people each year.

First of all, it is the duty of each of us to protect cleanliness. We can start cleaning from our own home. The future generation will act according to us.

The stated mission of the US Environmental Protection Agency (EPA) is to protect um an health and the environment. Since its formation in 1970, EPA hashad a leadershiproleindevelopingmanyfieldsofenvironmentalscienceandengineering.

Fromecologytohealthsciencesandenvironmentalengineeringtoanalyticchemistry, EPA has performed, stimulated, and supported research; developed environmental education programs; supported regional science initiatives; supported safer technologies; and enhanced the scientific basis of informed decision-making. Today the agency's science is



increasingly in the public eye, federal budgets are decreasing, and job creation and innovation are key national priorities.

Nowadays, efforts to protect the environment have become very important. Here is some information to protect the environment from damage.

We must reduce air, water and land pollution, protect biological diversity, protect our planet from the harmful effects of global warming, and develop sustainable development. It is very important for us and for future generations. Currently, various measures are being developed for citizens who have damaged the environment.

In my opinion, it is necessary not to look at this problem lightly. I think fines and accountability are the best way to protect the environment.

#### **Appendix:**

**1. Global warming**-a gradual increase in the overall temperature of the earth's atmosphere generally attributed to the green house effect caused by increased levels of carbon dioxide, chlorofluorocarbons, and other pollutants.

**2. exaggeration**-a statement that represents something as better or worse than it really is.

**3. Pollution**-the presence in or introduction into the environment of a substance or thing

**4. EPA**-Environmental Protection Agency

**5. Green Energy**-is any energy type that is generated from natural resources, such as sunlight, wind or water.

**6. exacerbated**-make (a problem, bad situation, or negative feeling) worse.

#### **USED LITERATURE:**

1. A. Decadal «Origins, worlds and life» strategy for planetary science and Astrobiology 2023-2032.

2. Edward O. Wilson «The Nature of nature»

3. The National Academies Press Washington D.C. Press «Science for Environmental Protection»

4. <https://leverageedu.com>

5. <https://www.greenmatch.co.uk>

## TIL VA JAMIYAT.

Til jamiyatning aloqa-aralashuv quroli sifatida jamiyat bilan uzviy aloqadadir. Chunki jamiyatda ro'y har bir o'zgarish shu jamiyatning tilida o'zining ma'lum izini qoldiradi. Shuning uchun ham jamiyat tarixining muayyan jihatlarini yoritishda tarixiy hujjatlar, yozma yodgorliklar ojizlik qilib qolgan joyda lingvistik materiallar yordamga kelishi mumkin. Til ijtimoiy xarakterga ega, chunki u jamiyat taraqqiyoti, mehnat faoliyati jarayonida yuzaga keladi. Til faqat jamiyatda, odamlar orasida mavjud bo'ladigan ijtimoiy quroldir. Tilning taqdiri, uning yashashi, rivojlanishi faqat shu tilda gaplashuvchi jamiyatga bo'liq.

Til deb murakkab [muloqot](#) tizimiga yoki shu tizimni o'rganish va ishlatish qobiliyatiga aytiladi. Til asosan muloqot vositasi hisoblanadi. Tilni o'rganuvchi sohaga [tilshunoslik](#) deyiladi. Jahon tillari miqdorini aniqlash uchun til va [sheva](#) orasida farq o'rnatish zarur. Tabiiy til so'zlashuv yoki imo- ishora orqali tarqaladi, biroq har qanday til eshitish, ko'rish, sezish [stimullari](#) yordamida [yozuv](#), [braille](#) yoki [hushtak](#) kabi ikkilamchi vositaga kodlanishi mumkin. Bu odam tili modallikdan mustaqil bo'lgani uchun ilojli. Keng ma'noda til atamasi ostida biror muloqot tizimining tayinli qoidalari majmuasi tushuniladi. Barcha tillar [semiozisga](#), ya'ni [belgilarni](#) tegishli [ma'nolarga](#) bog'lash jarayoniga tayanadi. [Og'zaki](#) va imo-ishora tillari ramzlar ketma-ketligini so'z yoki [morfema](#) qilib shakllantiruvchi [fonologik](#) tizim hamda so'z va morfemalar ketma-ketligidan ibora va [gaplarni](#) hosil qiluvchi [sintaktik](#) tizimni o'z ichiga oladi. Odam tili [unumdorlik](#), [rekursivlik](#) va [siljuvchanlik](#) xususiyatlariga ega ekanligi hamda ijtimoiy kelishuv va o'rganishga butunlay asoslangani uchun unikaldir. Binobarin, uning murakkab tuzilishi [hayvonlar muloqotiga](#) nisbatan juda keng ifoda va qo'llanishlar ko'lamini beradi.

Tilshunoslar til tuzilishini tegishli muloqot va ijtimoiy vazifalarga xizmat qilish uchun evolutsiyalangan, deb qarashadi. Til [odam miyasining](#) turli, xususan [Broca](#) va [Wernicke sohalarida](#) ishlanadi. Odamlar tilni yosh bolalik paytidagi ijtimoiy o'zaro munosabat orqali [o'zlashtiradilar](#) va o'rtacha uch yoshga kelib ravon gapira oladilar. Til ishlatish odam [madaniyatiga](#) chuqur singgan. Binobarin, til faqatgina muloqot vositasi bo'lib qolmay, balki [individuallik](#), [ijtimoiy stratifikatsiya](#), [parvarish](#) va [ermak](#) kabi ijtimoiy va madaniy rollarga ham ega.

Tillar vaqt o'tishi bilan [o'zgaradi](#), ularning evolutsiyasini qadimgi tillar keyingi bosqichlar sodir bo'lishi uchun qanday belgilarga ega bo'lganini aniqlovchi va ularni zamonaviy tillarga taqqoslovchi [tarixiy tilshunoslik](#) o'rganadi. Umumiy ajdoddan keluvchi tillar guruhiga [tillar oilasi](#) deyiladi. Tilshunoslar fikriga ko'ra bugun mavjud tillarning 50 dan 90 foizigachasi 2100-yilga kelib [yo'qolib](#) ketadi.

Hozirgi davrda turli millat, elat va qabilalarga tegishli 2500 dan 5000 tagacha (ba'zi manbalarda 3000—7000 oralig'ida) jonli til borligi ma'lum. Ularning har birida barcha tillar uchun umumiy bo'lgan ba'zi universal struktur xususiyatlar ko'zga tashlanadi.

Tilning tafakkur, ijtimoiy ong bilan aloqasi nihoyatda uzviy, chambarchasdir. Shunday kilib, til nafaqat fikrni ifodalash yoki fikr almashish vositasi, balki ijtimoiy ongda fikrlarni shakllantirish va mustahkamlash vositasi ham hisoblanadi. Til — jamiyat boyligi, u jamiyat a'zolarining o'zaro aloqasini amalga oshiradi, insonning moddiy va ma'naviy turmushida ro'y beradigan barcha voqea hodisalar haqidagi bilimlarni jamlaydi va ulardan xabardor qiladi; til ayni ma'noda asrlar mobaynida shakllanadi va mavjud bo'ladi.

Xullas, til – jamiyatning asosiy tayanchi, insoniy muloqot-munosabatlarning birlamchi vositasi, millat ruhi va davlatchilik taqdiridir. Har bir xalq va millat, davlat va jamiyatning o'tmishi, buguni va kelajagini, uning mavjudligini birgina omil – ona tili bildirib turadi. Til – muloqot zarurati tufayli yaralgan, muloqot jarayonida insoniyat yaratgan barcha yangiliklarni, tafakkur mevalarini anglatib, avloddan-avlodga yetkazib, avaylab-asrab keladi.

Shunday ekan, tilimizni e'zozlash, uning davlat tili sifatidagi maqomi, jamiyatdagi mavqeyini yuksaltirish, yosh avlodni ona tiliga hurmat ruhida tarbiyalash hamisha dolzarb ma'naviy burchimiz bo'lib qoladi. O'zbek tilining xalqaro miqyosdagi obro'-e'tiborini yuksaltirish, uni milliy va umumbashariy tushunchalar asosida taraqqiy etgan tillar safiga qo'shish har birimizdan milliy tilga chuqur hurmat bilan yondashishni talab etadi. Zero, til bor ekan, millat barhayotdir.

## **BOSHLANG'ICH SINIF O'QUVCHILARINING NUTQINI O'STIRISHDA ILG'OR PEDAGOGIK METODLARDAN FOYDALANISHNING AHAMIYATI**

**Kuchkarova Kumrinisa Shermatovna**

*Toshkent viloyati Angren shahri*

*73-sonli ixtisoslashtirilgan maktab-internati*

*Boshlang'ich sinf o'qituvchisi*

**Annotatsiya:** *Maqolada boshlang'ich sinf o'quvchilarining yoshi va psixologik xususiyatlarini hisobga olgan holda ona tili o'quv dasturidagi mavzularni o'zlashtirish hamda mashqlar tizimini ishlab chiqish xususida fikrlar bayon etilgan.*

**Kalit so'zlar:** *Nutq, nutq o'stirish, so'z, so'z birikmasi, gap, interfaol o'yinlar, ona tili darsi, o'quvchi, pedagog.*

Boshlang'ich sinf ona tili ta'limining bosh vazifasi o'quvchilar nutqini o'stirish hisoblanadi. O'quvchilarni o'z fikrlarini erkin, to'g'ri ifodalashga o'rgatish jamiyat uchun ham, psixologik va metodik jihatdan ham juda muhim bo'lib, hozirgi kunning dolzarb masalalaridan hisoblanadi.

O'quvchilarning nutqini o'stirish ishlari dars jarayonida amalga oshiriladi. Darslarda o'quvchilarning ijodiy faoliyati qancha taraqqiy ettirilsa, ular o'z oldiga qo'yilgan aqliy vazifalarni shuncha qiynalmasdan bajaradi. Bola berilgan topshiriqlarni bajarib o'rgangani sari, unda ijodiy fikr yuritish qobiliyati shakllanadi.

Shuning uchun ham boshlang'ich sinfning ona tili darsligida o'quvchining yozma nutqini o'stirishga alohida e'tibor qaratilgan. Shu bois ona tili darsligiga kiritilgan har bir mavzu va topshiriq, avvalo shu maqsadga qaratilgan bo'lishi lozim. Jumladan, zamonaviy ta'lim konsepsiyasiga asoslanib, davr talabiga mos dastur va darsliklar yaratildi, bilim sifatini to'g'ri nazorat etish maqsadida Davlat ta'lim standarti joriy etildi. Mazkur dasturda boshlang'ich sinf o'quvchilarining ona tili ta'limi sohasi bo'yicha tayyorgarlik darajasiga qo'yiladigan minimal talablar quyidagi uch parametrlil

standart o'lchovi orqali aks ettirildi: o'qish texnikasi, o'zgarlar fikrini va matn mazmunini anglash hamda fikrni yozma shaklda bayon etish malakasi.

Fikrni yozma shaklda bayon etish malakasi murakkab jarayon bo'lib, ona tili ta'limining maqsadi shu parametrda mujassamlashadi va o'quvchi tomonidan yaratilgan matnda aks etadi. Bu parametr bo'yicha ta'lim sifatining natijasini baholashda o'qituvchi tomonidan quyidagi ko'nikmalarning darajasi aniqlanadi: – fikrni mantiqiy izchillikda ifodalay olish;

- mavzuning murakkablik darajasi (sodda, murakkab, aniq va h.k.);
- tavsifning mavzuga muvofiq va mukammal bo'lishi;
- tavsifda tilning ifoda vositalaridan foydalana bilishi;
- imloviy (yozma) savodxon bo'lishi.

Nutq – inson faoliyatining turi, til vositalari (soʻz, soʻz birikmasi, gap) asosida tafakkurni ishga solishdir. Nutq oʻzaro aloqa va xabar, oʻz fikrini his-hayajon bilan ifodalash va boshqalarga taʼsir etish vazifasini bajaradi. Yaxshi rivojlangan nutq jamiyatda kishi faoliyatining muhim vositalaridan biri sifatida xizmat qiladi. Oʻquvchi uchun esa nutq maktabda muvaffaqiyatli taʼlim olish qurolidir.

Nutqni oʻstirishda uch yoʻnalish aniq ajratiladi: 1) soʻz ustida ishlash; 2) soʻz birikmasi va gap ustida ishlash; 3) bogʻlanishli nutq ustida ishlash. Koʻrsatilgan uch yoʻnalish parallel olib boriladi: lugʻat ishi gap uchun material beradi; soʻz, soʻz birikmasi va gap ustida ishlash bogʻlanishli nutqqa tayyorlaydi.

Oʻquvchilarning yoshi va psixologik xususiyatlarini hisobga olgan holda ona tili oʻquv dasturidagi mavzularni puxta oʻzlashtirilishiga yordam beradigan, mustaqil fikr yuritish, oʻz fikrini erkin ifodalash, boshqalar fikrini tinglash, mulohaza yuritish, oʻz fikrini ilgari surish, umumlashtirish va xulosalashga oʻrgatish, bundan tashqari oʻquvchilarda til materialidan foydalanishga qiziqish uygʻotadigan, ona tili taʼlimi samaradorligini oshirishning omili sifatida eʼtirof etilayotgan ilgʻor oʻqitish usullari va mashqlar tizimini ishlab chiqish davr talabidir. Ushbu talabdan kelib chiqib, ona tili taʼlimiga quyidagi vazifalar yuklatiladi:

a) taʼlim jarayonini tashkil etuvchi oʻquvchi va oʻqituvchi shaxsiga oʻquv faoliyati subyektlari sifatida yondashuv;

b) oʻqituvchi va oʻquvchining taʼlim jarayoniga ijodiy yondashuvini taʼminlash;

d) oʻqituvchilar ona tili fanini oʻqitishda takomillashtirilgan anʼanaviy va noanʼanaviy shakl, metod va vositalaridan foydalanish;

e) ona tili darslari loyihasining har bir bosqichiga til birliklari ustida ishlashni singdirish;

f) oʻquvchilarning tilni amaliy oʻzlashtirishlari uchun leksik-grammatik mashq topshiriqlarini va tashkil etish usullarini takomillashtirib borish;

g) oʻquvchilar faoliyatini, oʻzlashtirish darajasini doimiy oʻrganib borish, natijalarini tahlil qilish, yuzaga kelgan muammolarni bartaraf etish choralarini belgilay olish.

Ona tili darslarini “muammoli” tashkil etishda, “Aqliy hujum”, “Klaster”, “Kichik guruhlarda ishlash”, “6x6x6”, “Lahzada aql charhi”, “Qarorlar mojarosi” kabi interfaol usullaridan hamda oʻyinlaridan foydalanish oʻquvchilarni mustaqil fikrlashga, fikrini jamoa bilan maslahatlashishga oʻrgatadi, muammolarni hal qilishda ishtirok etish maylini yuzaga keltiradi.

Taʼlim sohasida ilgʻor texnologiyalarning joriy qilinishi oʻqish sifatini koʻtarishga yordam bermoqda. Oʻquvchi maktabga kelgan kundan boshlab, maxsus metod va usullar, ish turlari vositasida oʻz lugʻatini boyitib boradi. Oʻquvchining lugʻatini boyishi birinchi navbatda uni oʻrab olgan muhit, tabiat, kishilarning hayoti, ijodiy va oʻqish faoliyati, kattalar va tengdoshlari bilan boʻlgan munosabati asosiy manba hisoblanadi.

Dars oʻtish jarayonida oʻyinning turli bosqichlaridan foydalanish mumkin, ammo ular shunday rejalashtirilishi kerakki, oʻquvchi ogʻir aqliy mehnatdan soʻng oʻyindan oʻziga

emotsional quvvat olsin, o'zining harakatini o'rtoqlarining harakatiga solishtirsin va unda tashabbuskorlik paydo bo'lsin. Quyida boshlang'ich sinf ona tili darslarida qo'llash mumkin bo'lgan o'yin namunalarini keltiramiz.

“Kim ko'p so'z tuzadi?” o'yini. Kartochkalarga bosma harflar tarqoqlikda yozib qo'yiladi. O'quvchilar shu harflar ishtirok etgan so'zlarni tuzadilar.

“O'yla, izla, top” o'yini. Berilgan matn ichidan ma'nodosh so'zlarni topib, ularni guruhlab yozadilar va nima uchun ma'nodosh ekanini izohlaydilar. Matn “O'qish kitobi” dan olinishi yoki ona tili darsligidagi matndan berilishi mumkin.

“Zanjir” o'yini. O'qituvchi ma'nodoshi bor bo'lgan so'z aytadi, o'quvchilar parta ketma-ketligida unga ma'nodosh bo'lgan so'zni topib aytadilar. Ma'nodoshi qolmagandan so'ng, navbatdagi o'quvchining o'zi boshqa ma'nodoshli so'z aytib, o'yinni davom etishiga yordam beradi. Bir qator partada o'tirgan o'quvchilar bir necha ma'nodosh so'zlar guruhini tuzishlari mumkin. O'yinni o'quvchilar ketma-ket tarzda davom ettirishadi. Masalan, bir qatorda 10 ta o'quvchi o'tirgan bo'lsa uchta, to'rtta ma'nodosh so'z guruhini tuzishi mumkin. 4-sinf darsligidagi 304-mashq bajarilib bo'lingach bu o'yindan foydalanish mumkin.

“Iztopar” o'yini. O'qituvchi harflari tushirilgan ma'nodosh so'zlarni doskaga yoki kartochkaga yozib o'quvchilarga so'zni topishlarini va ularning ma'nolarini izohlashlarini topshiriq qilib beradi. Masalan, bu o'yin 4-sinf darsligidagi 224-mashqni va 236-mashqni bajarish jarayonida o'tkazilishi mumkin.

1. Be.or, be.ob, no.ob, no.og', xa.ta, og'.iq.

2. O . to . , q . yo . , q . ma . , k . n, sha . s.

“Alifbo bilimdoni” o'yini. O'quvchilar alifbodagi tartib raqamiga ko'ra sonlar o'rniga harflarni qo'yib, tartibsiz berilgan so'zlardan maqollar tuzadi. Maqollar mazmunini o'qish darsida o'qigan asarlari asosida izohlashlari so'raladi.

1-guruh

1) 18, 25, 24 27, 8, 17, 8, 13 27, 8, 17, 8, 13 2, 14, 11, 3, 1, 13.

2-guruh

2) 23, 14, 17, 8, 19, 1, 17 14, 23 8, 18, 8, 19, 12, 1, 23, 3, 8 2, 8, 17, 14, 16.

3-guruh

3) 23, 1, 22, 27, 8 3, 25, 18, 19 23, 25, 16 10, 8, 19, 14, 2, 2, 1, 13

4-guruh 4) 2, 4, 3, 1, 13, 1 10, 25, 15 25, 19, 11, 14, 16, 3, 1. 2, 1, 7, 14, 13, 1 –

3, 1, 13, 6, 1, 18, 1, 3, 1.

Javoblari:

1. Shirin so'z boldan shirin. 2. Oy yoritadi, biroq isitmaydi. 3. kitobdan yaxshi do'st yo'q. 4. O'tloqda bedana ko'p, Dangasada – bahona.

Ma'lumki, fikrlash jarayoni, ya'ni o'rganilayotgan hodisaning muhim belgilarini aniqlash, ularni taqqoslash, guruhlash, umumlashtirish va xulosalash jarayoni ichki va tashqi nutq vositasida amalga oshiriladi. Umumlashma xulosalar ham nutq orqali reallashadi, ya'ni yuzaga kelgan fikr nutq vositasida tinglovchiga yetkaziladi. Bu

jarayonlarning hammasida o'quvchi til birliklariga ehtiyoj sezadi. Bunda o'quvchining til materiallarini o'zlashtirishi uchun darslik material, o'qituvchi nutqi namuna vazifasini bajaradi. Shuning uchun darslikdagi o'quv materiallarining tili, o'qituvchining nutqi til birliklariga boy bo'lishi kerak.

#### **FOYDALANILGAN ADABIYOTLAR:**

1. Qosimova K., Matjonov S., G'ulomova X., Yo'ldosheva Sh., Sariyev Sh., Ona tili o'qitish metodikasi, – T.: Noshir, 2014, 352-b.
2. Ikromova R., G'ulomova X., Yo'ldosheva Sh., Shodmonqulova D. Ona tili (4-sinf uchun darslik). – T.: O'qituvchi, 2013. 190-b
3. [www.arxiv.uz](http://www.arxiv.uz)