

strength of the material being destroyed [2]. Therefore, for the destruction of solid materials by pulsed discharges, it is necessary to know their electrical strength. Figure 1 shows the volt-second characteristics of the breakdown of some rocks and industrial water on oblique voltage pulses of positive polarity. It follows from the figure that it is necessary to use pulses with a voltage rise rate from 100 kV/mks to 1500 kV/mks. When choosing the pulse voltage level, it is necessary to focus on voltage gradients of 5-25 kV/mm [3].

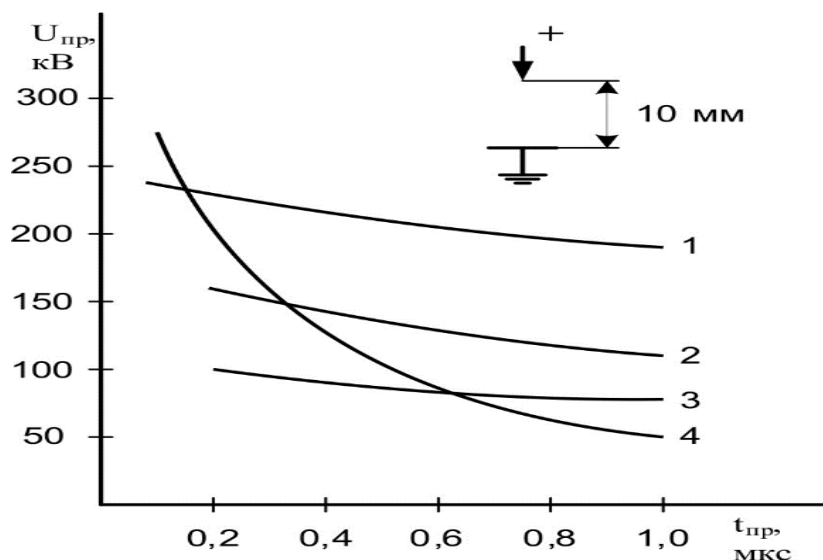

Fig. 1. – Volt-second breakdown characteristics:

1– quartz, 2– granite; 3 – sandstone; 4 – industrial water

The study of the mechanism that ensures the selectivity of the destruction of mining raw materials by the electric pulse method has shown that the following stages can be distinguished. At the stage of discharge formation in the rock, the discharge channel passes through the areas of location of local electrical inhomogeneities, that is, inclusions (grains, crystals) and the boundaries of their fusion with the waste rock [4]. Thus, the discharge channel passes along the boundary of the “mineral – host rock” section, creating prerequisites for their separation. When the discharge channel is formed, the pulse generator energy is released in it for a short period of time $\sim 10^{-6}$ s, while the temperature in the discharge channel rises almost instantly to 2×10^4 K, and the pressure reaches 109 Pa [5]. As a result, the discharge channel, expanding, generates a shock wave and compression waves, which, moving in an inhomogeneous medium, form mechanical stresses inside the rock. This creates conditions for effective crushing and separation of extracted mines.

The results obtained. A high-voltage installation was used to implement the electric pulse crushing method. As a source of high-voltage pulses, a five-stage pulse voltage generator was used, which allows forming a pulse with a voltage of up to 250 kV with a pulse energy of up to 600 J at a pulse repetition frequency of 5 Hz.

An important part of the installation is the working chamber (Figure 2), which is designed to accommodate rock in it and destroy it in an aqueous medium by pulsed

electrical discharges. The chamber includes the following elements: discharge chamber, high-voltage electrode, classifier electrode, collector. The volume of the chamber is 15 liters. The initial size of the raw material loaded into the chamber is up to 30 mm, and the final size of the resulting product is up to - 1 mm.

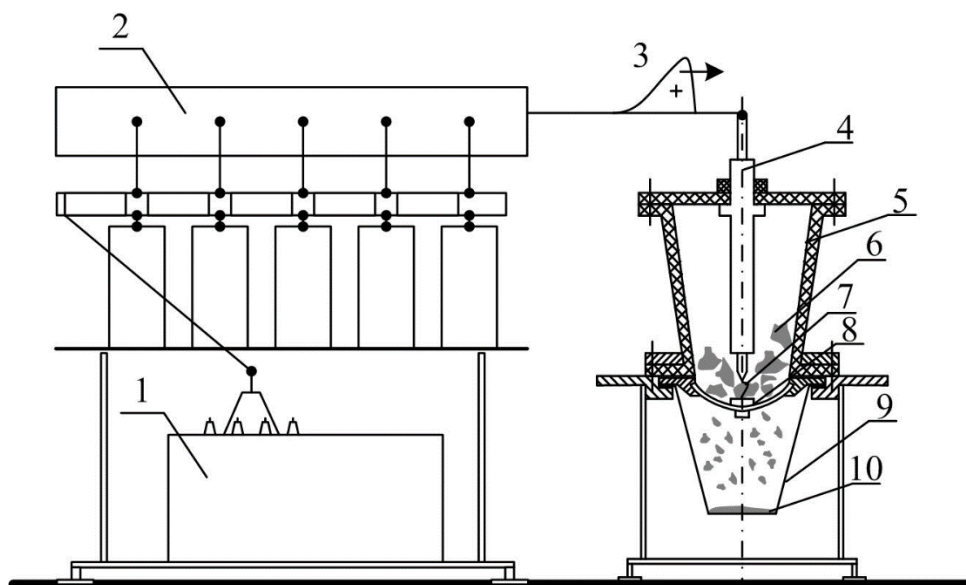

Fig. 2. – Diagram of a high-voltage installation:

1 – charger; 2 – pulse voltage generator; 3 – voltage pulse; 4 – high voltage electrode; 5 – discharge chamber; 6 – rock; 7 – discharge channel; 8 – classifier electrode; 9 - collector; 10 – finished product.

The experience of operating the installation has confirmed the high degree of opening of minerals. Table 1 shows the results of the opening of wolframite grains during the grinding of wolframite ores consisting of individual fragments with a size of 30 mm on an electric pulse unit. The grain size of wolframite in the rock ranged from 0.1 to 12 mm. Comparative tests were also carried out on a laboratory jaw crusher.

Size class, mm	Crushing method	Pure grains, %	Accretions, %
- 14 + 5	Electropulse	18,2	81,8
	Mechanical	3,6	96,4
- 5	Electropulse	47,4	52,6
	Mechanical	25,3	74,7

It can be seen from the table that the use of the electric pulse method makes it possible to extract mineral inclusions from the rock more efficiently than with mechanical. It should be noted that during electro-pulse crushing, mineral grains do not have technological damage, whereas with the mechanical method up to 15% of the grains are damaged. It should be noted that with electro-pulse destruction, the opening of crystals and grains of minerals occurs when the size of the raw materials is 2-3 times

larger than the size of the inclusions, which cannot be achieved with mechanical crushing methods.

The analysis of physical phenomena in the electro-pulse destruction of rocks indicates the possibility of obtaining a finished product with a more uniform size characteristic compared to mechanical methods, which is due to the absence of the abrasion effect characteristic of traditional devices. The degree of contamination of the finished product with hardware metal also decreases.

USED LITERATURE:

1. Abdiyev O.H., Abdusamtova Nodira Saydulla qizi. The research of freight flow non-uniformity on the belt conveyor. European Journal of Research Development and Sustainability (EJRDS) Vol. 2 No. 3, March 2021, ISSN: 2660-5570. P. 53-62

2. Abdusamtova Nodira Saydulla qizi. Сопоставительный анализ доставки руды различными видами транспорта из месторождений с глубоких горизонтов. Oriental Renaissance: Innovative, educational, natural and social sciences. VOLUME 1 | ISSUE 4 ISSN 2181-1784 Scientific Journal Impact Factor SJIF 2021: 5.423 C.463-469. may, 2021

3. Abdusamtova Nodira Saydulla qizi. Justification of technological parameters of the working area of the quarry. Web of scientist: International scientific research journal. ISSN: 2776-0979, Volume 3 Issue 5, May. 2022

4. Abdiyev O.H., Abdusamtova Nodira Saydulla qizi. Use of inclined lifts in the development of environmentally friendly transport technologies for deep quarries. European Journal of Research Development and Sustainability (EJRDS) Vol. 2 No. 4, April 2021, P.31-33.

5. Abdusamtova Nodira Saydulla qizi., Samadova Guli Mirjanovna. Обоснование технологических параметров рабочей зоны карьера. Oriental Renaissance: Innovative, educational, natural and social sciences, VOLUME 2 | ISSUE 4/2 ISSN 2181-1784 Scientific Journal Impact Factor SJIF 2022: 5.947 Advanced Sciences Index Factor ASI Factor = 1.7

6. Abdusamtova Nodira Saydulla qizi. Общие принципы энергетической оценки технологических процессов в транспортных системах карьеров. Central asian academic journal of scientific research ISSN: 2181-2489 VOLUME 2 | ISSUE 3 | 2022.

7. Abdusamtova Nodira Saydulla qizi., Samadova Guli Mirjanovna. Анализ энергопотребления технологическими процессами на карьере «Кальмакир». GOSPODARKA I INNOWACJE. Volume: 22 | 2022.

8. Qosimov M.O., Shakarov T.I., Toshtemirov U.T. Reduction and Prevention of environmental Hazards in Underground Construction. ACADEMICIA An International Multidisciplinary Research Journal Published by South Asian Academic Research Journals A Publication of CDL College of Education, Jagadhri (Affiliated to Kurukshetra University, Kurukshetra, India) ISSN: 2249-7137 Vol. 11, Issue 1, January 2021 Impact Factor: SJIF 2021 = 7.492 . Pp 976-984

9. Toshtemirov U.T., Raimkulova S. M., Mahkamova Kh.S. Analysis of methods for calculating the rational parameters of drilling-blasting operations in the transition of mining solder. ACADEMICIA An International Multidisciplinary Research Journal Published by South Asian Academic Research Journals A Publication of CDL College of Education, Jagadhri (Affiliated to Kurukshetra University, Kurukshetra, India) ISSN: 2249-7137 Vol. 10, Issue 11, November 2020 Impact Factor: SJIF 2020= 7.13. 311.10.5958/2249-7137.2020.01480.9

10. M.K Shamayev, U.T Toshtemirov, Sh.M Alimov, T.E Melnikova, D.Kh Berdiyeva, N.A Ismatullayev / Determination of the Installation Density of Anchors in the Walls of a Working with a Quadrangular Cross Section/ Child Studies in Asia-Pacific Context (CSAC) ISSN: 2288-601X 2022, 12 (1); 362-367 <http://e-csac.org>

11. Акбаров Т. Г.Таштемиров У.Т. Анализ технологии проведения горных выработок на горнодобывающих предприятиях Республики Узбекистан. “Ресурсовоспроизводящие, малоотходные и природоохранные технологии освоения недр”, XIV Международная научная конференция, Москва, 2016, С.89-91

12. Субанова, З. А. (2021). ОСОБЕННОСТИ РАБОТЫ ГОРНОТРАНСПОРТНЫХ КОМПЛЕКСОВ ПРИ ОТКРЫТОЙ РАЗРАБОТКЕ МЕСТОРОЖДЕНИЯ МУРУНТАУ. Мировая наука, (3), 79-82.

13 . Субанова, З. А. (2020). ВЫБОР И НАУЧНОЕ ОБОСНОВАНИЕ ТРАНСПОРТНЫХ СИСТЕМ НА ГЛУБОКИХ КАРЬЕРАХ. Экономика и социум, (11), 1324-1326.

14. Субанова Зарнигор Абдинаби қизи. Received 26th Mar 2022, Accepted 15th Apr 2022, Online 27th May 2022 . Дифференциация Условийэксплуатации Глубокие Карьерных Автосамосвалов. CENTRAL ASIAN JOURNAL OF THEORETICAL AND APPLIED SCIENCES Volume: 03 Issue: 05 | May 2022 ISSN: 2660-5317

15. Subanova Zarnigor Abdinabi kizi SCIENTIFIC SUBSTANTIATION OF RATIONAL TECHNOLOGICAL INDICATORS OF AUTO-COVEYOR-RAIL TRANSPORT IN QUARRIES Oriental Renaissance: Innovative, educational, natural and social sciences VOLUME 2 | ISSUE 2 ISSN 2181-1784 Scientific Journal Impact Factor SJIF 2022: 5.947

UCHBURCHAK YUZINI TOPISHNING XILMA-XIL USULLARI

Muhammadaliyeva Muhlisa

Matematika va informatika yo`nalishi

1-bosqich talabasi

Annotatsiya: *Ushbu maqolada uchburchak yuzini xilma-xil usullarda, ya`ni uning berilgan xarakteristikasiga ko`ra hisoblash usullarini o`rganish.*

Аннотация: *В этой статье мы изучим способы вычисления грани треугольника разными способами, то есть по заданным его характеристикам.*

Annotatsion: *In this article, we will study the methods of calculating the face of a triangle in different ways, that is, according to its given characteristics.*

Kalit so`zlar: *Uchburchak, yuza, balandlik, burchak, Geron, perimetr, mediana*

Ключевые слова: *Герон, треугольник, поверхность, высота, угол, периметр, медиана.*

Key words: *Geron, triangle, surface, altitude, angle, perimeter, median.*

Inson hayoti davomida yashar ekan uning hayotida matematikaning o`rni behisob katta hisoblanadi. Xususan, kundalik hayotdagi hisob- kitob masalalari, inson ong-u tasavvurida ham matematikaning salmoqli o`rni mavjud. Geometriya esa matematikaning bir sohasi hisoblanib, yon-atrofimizda qurilayotgan barcha inshootlar ya`ni maktablardan tortib universitetlargacha barchasi, avvalo, matematik farazlardan kelib chiqadi va shu asnoda binolar quriladi. Geometriyaning asosini esa uchburchaklar tashkil etadi. Negaki, har bir berilayotgan shakllarning barchasi uchburchaklardan tashkil topgandir. Biz esa quyida shunday uchburchaklarning turli xil usullarda egallab turgan soha yuzlarini hisoblash formulalarini ko`rib chiqsak:

Hech bir uch nuqtasi bir to`g`ri chiziqda yotmagan uchta nuqtani kesmalar orqali tutashtirishdan hosil bo`lgan shakl uchburchak deb ataladi. Uchburchak ham tomonlariga, ham burchaklariga ko`ra uch turga bo`linadigan eng mustahkam shakldir.

Tomonlariga ko`ra: 1. Teng tomonli

2. Teng yonli

3. Turli tomonli

Burchaklariga ko`ra: 1. To`g`ri burchakli

2. O`tkir burchakli

3. O`tmas burchakli

Uchburchak yuzini hisoblashning 7 xil turdagi usullarini o`rganib chiqsak.

1. Bizga uchburchakning ixtiyoriy 2 tomoni va ular orasidagi burchak sinusi berilgan bo`lsa ushbu uchburchakning yuzi quyidagicha topiladi. $S = \frac{1}{2} ab \sin \alpha$

Misol: Tomonlari 4sm va 5sm bo`lgan hamda ular orasidagi burchak sinusi 0,7 bo`lgan uchburchak berilgan. Uning yuzini toping?

Yechish: $a=4sm$, $b=5sm$, $\sin \alpha = 0,7$. $S=\frac{1}{2} ab \sin \alpha$

$$S=\frac{1}{2} * 4 * 5 * \frac{7}{10} = \frac{140}{20} = 7sm^2 \quad \text{Javob: } 7sm^2$$

2. Bizga uchburchakning ixtiyoriy bir tomoni va shu tomonga tushirilgan balandlik berilgan bo`lsa, uchburchak yuzi $S=\frac{1}{2} ah$ ga teng bo`ladi.

Misol: Bir tomoni 7sm ga va shu tomonga tushirilgan balandligi esa 4sm ga teng bo`lgan uchburchak yuzini toping.

Yechish: $a=7sm$, $h=4sm$ $S=\frac{1}{2} ah$

$$S=\frac{1}{2} * 7 * 4 = \frac{28}{2} = 14sm^2 \quad \text{Javob: } 14sm^2$$

3. Uchburchak yuzini Geron formulasi orqali hisoblash:

$$S=\sqrt{p * (p - a) * (p - b) * (p - c)}$$

a, b, c = uchburchak tomonlari

p = yarim perimenter $p=\frac{a+b+c}{2}$

Misol: Tomonlari 7sm, 8sm, 9sm bo`lgan uchburchak berilgan bo`lsa uning yuzasini hisoblang.

Yechish: $a=7sm$, $b=8sm$, $c=9sm$ $p=\frac{a+b+c}{2} = \frac{7+8+9}{2} = 12sm$

$$S=\sqrt{p * (p - a) * (p - b) * (p - c)} = \sqrt{12 * (12 - 7) * (12 - 8) * (12 - 9)} = \\ = \sqrt{12 * 5 * 4 * 3} = \sqrt{5 * 12 * 12} = 12\sqrt{5} sm^2$$

Javob: $12\sqrt{5} sm^2$

4. Uchburchak yuzini uning tomonlariga tushirilgan medianalari asosida topish:

$$S = \frac{4}{3} \sqrt{m * (m - m_a) * (m - m_b) * (m - m_c)}$$

m =medianalar yig`indisining yarmi $m=\frac{m_a+m_b+m_c}{2}$

m_a = a tomoniga tushirilgan mediana

m_b = b tomoniga tushirilgan mediana

m_c = c tomoniga tushirilgan mediana

Misol: Uchburchakning 9sm, 13sm va 16sm ga teng bo`lgan medianalari berilgan bo`lsin. Shu uchburchak yuzini toping.

Yechish: $m_a = 9 sm$ $m_b=13 sm$ $m_c = 16 sm$

$$m=\frac{9+13+16}{2} = \frac{38}{2} = 19sm$$

$$S = \frac{4}{3} \sqrt{19 * (19 - 9) * (19 - 13) * (19 - 16)} = \frac{4}{3} \sqrt{19 * 10 * 6 * 3} = \\ = \frac{4}{3} * 6\sqrt{95} = 8\sqrt{95} sm^2$$

Javob: $8\sqrt{95} sm^2$

5. Aylana va unga ichki chizilgan uchburchak yuzini topish uchun ushbu aylana radiusi va uchburchak tomonlari berilgan bo`lsa uchburchakning yuzasi quyidagicha topiladi:

$$S = \frac{a \cdot b \cdot c}{4R} \quad a, b, c - \text{uchburchak tomonlari}$$

R- tashqi chizilgan aylana radiusi

Misol: Tomonlari 3sm, 4sm, 5sm bo`lgan to`g`ri burchakli uchburchak hamda unga tashqi chizilgan aylana radiusi 2,5sm bo`lsin. Uning yuzini toping?

$$\text{Yechish: } S = \frac{3 \cdot 4 \cdot 5}{4 \cdot 2,5} = \frac{15}{2,5} = \frac{150}{25} = \frac{30}{5} = 6 \text{ sm}^2$$

Javob: 6 sm^2

6. Aylana radiusi va unga ichki chizilgan uchburchak burchaklarining sinusi berilgan bo`lsa, uning yuzasini quyidagicha aniqlaymiz:

$$S = 2 \cdot R^2 \cdot \sin \alpha \cdot \sin \beta \cdot \sin \gamma$$

R- aylana radiusi $\sin \alpha$, $\sin \beta$, $\sin \gamma$ - burchak sinuslari

Misol: uchburchakka tashqi chizilgan aylana radiusi 2sm ga teng. Burchaklarining sinuslari esa $\frac{2}{3}$, $\frac{3}{4}$ va $\frac{1}{2}$ ga teng bo`lsa, ushbu uchburchak yuzini toping?

$$\text{Yechish: } S = 2 \cdot 2^2 \cdot \frac{2}{3} \cdot \frac{3}{4} \cdot \frac{1}{2} = 2 \text{ sm}^2$$

Javob: 2 sm^2

7. Uchburchak tomonlari va unga ichki chizilgan aylana radiusi berilgan bo`lsa uning yuzasi quyidagicha aniqlanadi:

$$S = p \cdot r \quad p - \text{yarim perimetr} \quad r - \text{ichki aylana radiusi}$$

Misol: Tomonlari 8sm, 9sm, 13sm ga teng va aylana radiusi 6sm ga teng. Uchburchak yuzasini toping.

$$\text{Yechish: } S = p \cdot r = \frac{a+b+c}{2} \cdot r = \frac{8+9+13}{2} \cdot 6 = 15 \cdot 6 = 90 \text{ sm}^2$$

Javob: 90 sm^2

Yuqoridagilarga o`xshash yana bir necha xil usullar orqali uchburchakning xususiy hollariga nisbatan ularning yuzalarini topish formulalaridan ham foydalanishimiz mumkin.

FOYDALANILGAN ADABIYOTLAR:

1. Matematika 6-sinf. M.A.Mirzaahmedov, A.A.Rahimqoriyev, SH.N.Ismailov, M.A.To`xtaxodjayeva "O`qituvchi" nashriyot matbaa ijodiy uyi Toshkent -2017

2. M.Usmanov MATEMATIKA (Oliy o`quv yurtlariga kiruvchilar uchun) Ma`lumotnoma 2-qism 2-nashr "NAVRO`Z" Toshkent 2018

RUX GIDROMETALLURGIYASIDA INDIYNI AJRATIB OLISH

Anarbayev X.P

Islom Karimov nomidagi Toshkent davlat texnika universiteti Olmaliq filiali

Annotatsiya: Rudalardan metallarni sof holda olish ishi texnikada qaytarish, termik parchalash, almashinish jarayonlari natijasida metallurgiyaning turli tarmoqlari (pirometallurgiya, gidrometallurgiya va elektrometallurgiya)da amalga oshiriladi. O'ta sof metallar olish uchun moddalarni vakuumda haydash usulidan ham foydalaniladi. Keyingi yillarda zonalar bo'ylab suyuqlantirish usuli ko'p qo'llanilmoqda. Bu usul asosida (elektron-nurli lampalar bilan qizdirib) niobiy, tantal, volfram, indiy va boshqa metallar yot moddalardan tozalanadi. Metallar sof holda kamdan-kam ishlatiladi. Ko'pincha, qotishma holida qo'llaniladi. Masalan, cho'yan, po'lat, jez, bronza, konstantan, melxior, nixrom va boshqa Atmosfera sharoitida metallar yemiriladi (korroziyaga uchraydi). Metall buyumlarni yemirilishdan saqlash muhim ahamiyatga ega. Maxsus zanglamaydigan po'latlar tayyorlash usulining topilishi bu masalani hal qilishga yordam beradi. Metallar qurilishda, kosmonavtika, kemasozlik, mashinasozlik, samolyotsozlikda va boshqa ko'p sohalarda ishlatiladi.

Kalit so'zlar: Indiy, rux kukuni, rux keki, organik moddalar, organik kislotalar, gidrometallurgiya, pirometallurgiya, vozgon, eritma, retorta o'choqlar, rux kuyindisi, rux cho'kmasi, gidrooksidlar.

Indiy. (Indium) In, A = 114,82. Indiy o'z xossasiga ko'ra 1,2 va 3 valentli birikmalar hosil qiladi. Uning bir qancha kislorodli oksid birikmalari, xlorli, sulfatli birikmalari ma'lum. Indiy sof va birikma holida ajratib olinadi. U asosan qoplamalar hosil qilishda, qotishmalar ishlab chiqarishda va yarimo'tkazgich elektronikada qo'llaniladi. Indiydan yasalgan qoplamalar korroziyaga qarshi materiallar olishda (samolyotlarning podshipniklarini qoplashda) hamda nurlanishni kuchaytirguvchilarni qoplashda (masalan, reflektorlarni) ishlatiladi. Indiyli qoplash jarayoni elektrolitik usulda amalga oshiriladi. Qoplamalar hosil qilingandan so'ng uni yuqori haroratda, ya'ni indiy suyuqlanish haroratidan yuqori darajada qizdiriladi, bunda indiy qoplangan yuzani ichki qismlariga diffuziyalanib ko'chmaydigan qavat hosil qiladi. Indiyli qoplamala o'zidan kuchli nurlarni yaxshi tarqata olish xususiyatiga ega bo'lgani uchun ulardan reflektorlar tayyorlashda qo'llaniladi. Indiy qo'shib tayyorlangan qotishmalar, masalan: In-Sn-Cd-Bi, In-Pb-Sn, In-Pb metallari, shishalarni, sopol va kvarts materiallarini bir-biriga ulashda ulovchi modda sifatida ishlatiladi. Vakuum texnikasida 50% In va 50% Sn qotishmasi shishani shisha bilan ulovchi moddalardir. Yengil suyuqlanuvchan indiyli qotishmalar esa 18,4% In, 40,7% Bi, 22% Pb, 10,6% Sn, 8,16% Cd yong'in haqida darak beruvchi qo'ng'iroqlarini yasashga qo'llaniladi. Shu bilan birga, 19% In, 71% Ag va 10% Sd indiyli qotishmalardan yasalgan boshqaruvchi sterjen — o'qi yadro texnikasida; 54—62 In, 8—16% Cd, Bi li qotishmasi esa issiqlik

beruvchi neytronlarni ushlovchilar sifatida ishlatiladi. Yarim o'tkazgichlar elektronikasida esa indiy metalli germaniy yarim o'tkazgichlarning quvvatini oshirib berish xususiyatiga ega. Shuning uchun toza holdagi indiy aralashmasi germaniyli yarim o'tkazgichlar hosil qilishda juda katta ahamiyatga ega. Indiyini ayrim birikmalari — sulfid oksidi, selenid, tellurid, antimonid, arsenid va boshqalar yarimo'tkazgichlar sifatida ishlatiladi. Bundan tashqari ularni termoelementlar tayyorlashda ham ishlatsa bo'ladi.

Indiy ajratib olishda rux xom ashyosini qayta ishlash, yarim mahsulotlarining yo'ldosh elementi sifatida ajratib olinadi. Indiyini ajratib olishning zamonaviy texnologiyasida bir qancha metodlar qo'llaniladi: 1) Sulfatizatsiya, 2) Sementatsiya.

Sementatsiyada rux kukunini, kekini yoki rux kuyindisini ta'sir ettirib gidrolitik holatda indiyini cho'ktirish qo'llaniladi. Indiy rux konsentratlaridan ajratib olishda indiy boy holatda 0,02 – 0,2 %. O'rtacha konsentratsiyali In 0,07%. Konsentrat kuydiriladi, tanlab eritiladi va indiy sementatsiya qilinadi. Sementatsiya jarayonida hosil bo'lgan cho'kma tarkibida 1% gacha In, 35% - Cu, 8% - Cd, 40% Zn va boshqalar tashkil qiladi.

Indiyini ajratib olish 0,1% gacha bo'lgan boy rux konsentratlaridan 2 ta yo'l bilan olish mumkin.

1) Indiyini qayta ishlashda hosil bo'lgan keklarni sulfatizatsiyalash va gidrolitik cho'ktirish. Bunda olingan konsentrat tarkibida 10% gacha indiy o'tadi.

2) temperatura 105 – 110 °C yuqori temperatura H₂SO₄ konsentratsiyasida 150 – 160 g/l bo'lgan sharoitda qayta ishlanadi. Bunday sharoitda qayta ishlash uchun maxsus aparat avtoklav kerak bo'ladi. Jarayon davomiyligi 6 soat, bunda jarayon havo O₂ ishtirokida boradi, oxirgi 1 soat O₂ siz boradi. Sababi Fe³⁺ sulfitlar ishtirokida tiklash uchun. Olingan eritmadan indiyini ekstraksiya qilish mumkin, bunda dietilgeksilfosforiy kislotasining kerasindagi eritmasi. Bunda indiyning ajralish darajasi 80% ga yetishi mumkin.

Ba'zi bir kompleks konsentratlarda indiy mavjud bo'lganda (Cu, Pb, Zn konsentratlari birgalikda bo'lganda 0,02 – 0,3 % In) bo'ladi. Natriy xlorid bilan birga xlorlovchi kuydirish taklif etiladi. Kuydirish harorati 400 – 450 °C. Olingan mahsulot tanlab eritiladi, ajralish darajasi 925% ga yetishi mumkin.

Eritmalardan indiyini ekstraksiya qilib olish ekstraksiya usulda eritmadan metallni ajratib olish turli turdagi ekstragentlar ishlatiladi:

1) Anion almashinuvchilar bularga – aminlar, to'rtlamchi ammoniy;

2) Kation almashinuvchilar (organik kislotalar);

3) Neytral ekstragentlar bularga spirtlar, efirlar, fetonlar yoki helat hosil qiluvchilar kiradi. Helat metallarni organik moddalar bilan kompleks bog' hosil qilib, paydo bo'lgan birikmasi.

Indiyini rux sulfatli eritmasidan ekstraksiya qilishda kation almashinuvchilar ishlatiladi. Hozirgi paytda indiy uchun individual ekstragent dietilfosfat kislotasi HR₂(PO₄).

Bundan tashqari indiyini ekstraksiya qilishda boshqa ekstragentlar ham ishlatilmoqda. Mono 2-6-8 trimetil monil fosfor kislotasining kerosindagi eritmasi.

850-930 °C haroratda o'tkaziladigan rux konsentratlarini oksidlovchi kuydirishda indiyning asosiy qismi rux kuyindisi tarkibida qoladi. Keyinchalik kuyindilarni gidrometallurgiya yoki pirometallurgiya usullari bilan qayta ishlash mumkin bo'ladi.

Ruxga pirometallurgik ishlov berish usuli. Bu usulda qaytarish jarayoni 1200—1300°C haroratda retorta o'choqlarida rux kuyindisi qizdirilib, ko'mir ishtirokida olib boriladi. Qaytarish jarayonida rux distillyatsiyaga uchrab, suyuq holda cho'kmaga tushadi. Retorta o'choqlarida aglomerat yoki qotirilgan (briketlangan) holdagi rux kuyindilari qaytarilganda (1200—1300°C da) 60—70% indiy rux bilan distillyatsiya bo'ladi va undan 10—15% indiy qoldiqlari retorta o'choqlarida qoladi. Qolgan qismi esa bug'lanish natijasida chang holatida boshqa chiqindilarga taqsimlanadi. Shuning uchun, indiyini asosiy xomashyosi pirometallurgiya sanoatidagi birikmalari kokslash natijasida hosil bo'lgan changlarda va rektifikatsiya usulida tozalangan qora ruxlarda bo'ladi.

Gidrometallurgiya usuli. Bu usulda rux kuyindilari kuchsiz sulfat kislotasida ishqorlanishi, sulfatli eritmalarini aralashmalardan tozalanishi (Cu, Cd, Co, Cl) va uni eritmalaridan elektrolitik usulda ajratib olish bosqichlaridan iborat bo'ladi. Kuyindilar neytral yoki kislotali sharoitda ishqorlanadi. Ishqorlash natijasida indiyning asosiy miqdori kuyindining erimaydigan bo'laklarida qoladi, bunga sabab, neytrallash natijasida pH=5,2 bo'lganda, rux gidrooksid holda ajrala boshlaydi. Ma'lumki, indiy gidrooksidi pH=4,67—4,85 bo'lganda, to'liq cho'kmaga tushadi. Demak, hosil bo'ladigan ruxning cho'kmasida (kekida) indiy va boshqa metallar — temir, gallyiy, germaniy gidrooksidlari ham ajralib chiqadi. Kislotali ishqorlarda ruxning asosiy massasi eritmada, cho'kmada esa indiy, gallyiy, germaniy va boshqa moddalar kek holda qo'rg'oshin sulfati bilan birga qoladi. Indiyning ma'lum qismi neytral ishqorlarda, sulfatli eritmalar tarkibida bo'ladi, chunki mis-kadmiyli keklarda indiyning bor ekanligi aniqlangan. Demak, mis va kadmiyning bir qismi sementlashuvi natijasida indiy mis-kadmiyli keklarda saqlanib qoladi.

Rux qoldiqlarini qattiq holdagi shixtalari (vels-jarayoni) bug'latish yoki suyuq shlaklar (fyuming-jarayon) jarayonlarda ishlov beriladi. Ushlangan bug'lar (rux, qo'rg'oshin, kadmiy va boshqa oksidlar) 40—65% rux, 4—8% qo'rg'oshin, 0,3—0,4% kadmiydan iborat bo'ladi. Bularda gallyiy, indiy, germaniy metallari ham yig'ilib

boradi. Indiyning miqdori esa 0,001—0,1% gacha bo'ladi. Xuddi shu miqdordagi indiy mis-kadmiyli keklarda ham bo'ladi. Shuning uchun gidrometalluigik usulda indiy yoki uning asosiy xomashyosi bug'latilgan vozgonlar (vels-fyuming jarayoni) va mis-kadmiy keklardan ajratib olinadi.

Vozgonlardan Indiyi ajratib olish.

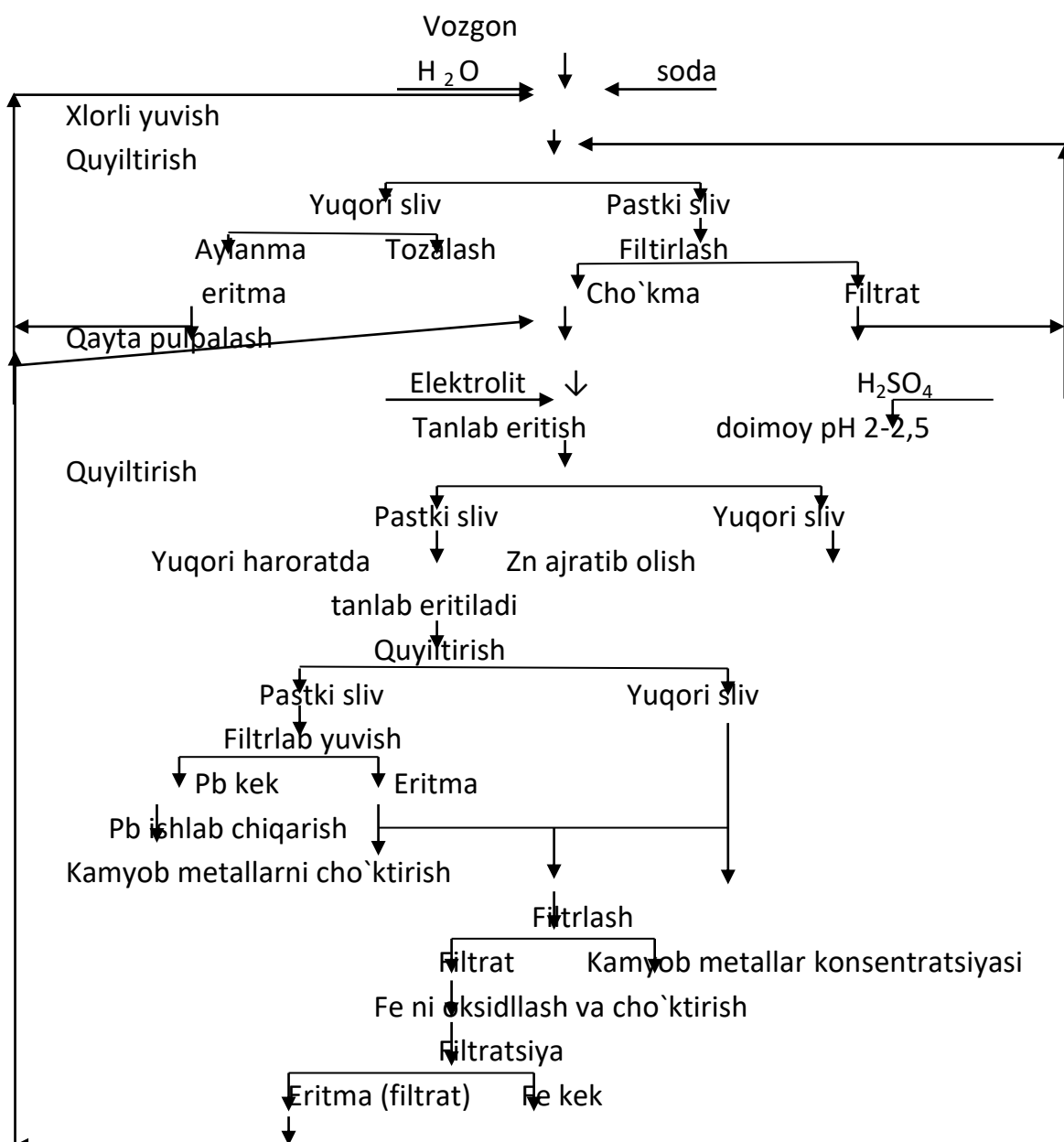

1-chizma. Vozgonlardan indiyi ajratib olish.

ADABIYOTLAR:

1. N.P.ISMOILOV. Kamyob,tarqoq va nodir metallar kimyoviy texnologiyasi || Toshkent 2005.

2. Soxibov I.YU., Anarbaev X.P. Marksheyderskoe obespechenie kompleksnogo osvoeniya resursov gornodobivayushix regionov// International Journal of Advanced Technology and Natural Sciences ISSN: 2181-144X Reg. № 7.10.11.2020

3. Anarbaev X.P. Razrabotka ratsionalnoy sxemiy obogasheniya lejalnix xvostov volframa primenitelno rudniku ingichki // Oriental Renaissance: Innovative, educational,natural and social sciences VOL 1 ISSUE 5 ISSN2181-1784 Scientific Journal Impact Factor SJIF 2021: 5.423

4. Анарбаев Х. П. и др. ТЕПАҚЎТОН ТУЗ КОНИДА ҚАЗИБ ОЛИШ САМАРАДОРЛИГИНИ ОШИРИШДА МАРКШЕЙДЕРЛИК ТАЪМИНОТИ //О'ЗБЕКISTONDA FANLARARO INNOVATSIYALAR VA ILMIY TADQIQOTLAR JURNALI. – 2022. – Т. 1. – №. 9. – С. 47-51.

5. Анарбаев Х. П. ПРОГНОЗ УДАРООПАСНОСТИ УЧАСТКОВ МАССИВА ГОРНЫХ ПОРОД //Central Asian Academic Journal of Scientific Research. – 2022. – Т. 2. – №. 3. – С. 104-117.

6. Anarbaev X.P. Soxibov I.YU., SURVEYING SUPPORT FOR INTEGRATED DEVELOPMENT OF RESOURCES IN MINING REGIONS|| SCIENTIFIC ASPECTS AND TRENDS IN THE FIELD OF SCIENTIFIC RESEARCH International scientific-online conference Part3 October 30th COLLETIONS OF SCIENTIFIC WORKS WARSAW 2022

7. Anarbaev X.P. Primenenie normativno-pravovix dokumentov po marksheyderskomu obespecheniyu gornix predpriyatiy. Akademik T.M.Mirkomilovning 80 yilligiga bag'ishlangan universitet miqyosidagi talaba va yosh olimlarning ilmiy-tadqiqot ishlarida "Innovatsion g'oyalar va texnologiyalar" mavzusidagi ilmiy-amaliy anjumani. Toshkent 2019.

8. Toshtemirov U. T., Raimkulova S. M., Mahkamova K. S. Analysis of the stress state in the rock mass around the horizontal productions //Asian Journal of Multidimensional Research (AJMR). – 2020. – Т. 9. – №. 11. – С. 245-251.

9. TOSHTEMIROV UMARALI TULQIN O'G'LI. "Совершенство буровзрывных работ на руднике «Зармитан»." *Scienceweb academic papers collection* (2014).

10. Тоштемиров У. Т. Разработанный график альтернативных вариантов при оптимизации врубов //Scienceweb academic papers collection. – 2017.

11. Тоштемиров У. Т. Ер ости кон лаҳимларидан ҳалқ хўжалиги мақсадларида фойдаланиш //Scienceweb academic papers collection. – 2018.

12. УТ, Тоштемиров. "Қазиш лаҳимларида очик шип тоғ жинслари ва целикларнинг турғунлик ўлчамини баҳолаш." *Scienceweb academic papers collection* (2018).

13. Toshtemirov U. T. Yer osti boyliklaridan oqilona foydalanish va uni muhofaza qilishning ba'zi bir jihatlari //Scienceweb academic papers collection. – 2018.

14. Toshtemirov U. T. Yer qaridan foydalanish bilan bog'liq ishlarni bexatar olib borilishini taminlashning asosiy talablari //Scienceweb academic papers collection. – 2018.

15. Toshtemirov U. T. Murakkab kon-geologik sharoitlarda tavsiya etiladigan kon lahimi mustahkamlagichlari //Scienceweb academic papers collection. – 2019.

16. Toshtemirov U. T. Kamera-stolbali qazib olish tizimida qoldiriladigan seliklarning shakli va o'Ichamlari tahlili //Scienceweb academic papers collection. – 2019.

17. MK I. U. H. S., Toshtemirov U. T. Selection And Justification Of Methods For Opening The Southbay Field //IJARSET» International Journal of Advanced Research in Science, Engineering and Technology. – 2020. – T. 7. – №. 2. – C. 12849-12853.

18. O'G'LI T. U. T. Recommended Support Structures For Excavations In Difficult Mining And Geological Conditions //Scienceweb academic papers collection. – 2020.

19. Тоштемиров У. Т. Геомеханик jarayonlarning modelini yaratishda ma'lumot olish usullari //Scienceweb academic papers collection. – 2020.

20. Toshtemirov U. T. Yer qa'ridan oqilona foydalanish va uni muhofaza qilish //Scienceweb academic papers collection. – 2020.

21. O'G'LI T. U. T. Tabiiy resurslarni qazib olishda atrof-muhit muhofazasi //Scienceweb academic papers collection. – 2020.

22. Toshtemirov U. T. Analysis of methods for calculating the rational parameters of drilling-blasting operations in the transition of mining solder //Scienceweb academic papers collection. – 2020.

23. Toshtemirov U. T. ANALYSIS OF LOG CABIN DESIGNS AND SELECTION OF OPTIMIZATION CRITERIA FOR THE FORMATION OF LOG CABIN CAVITIES //Scienceweb academic papers collection. – 2021.

24. Toshtemirov U. T. Construction of log cabins and schemes of development of the log strip //Scienceweb academic papers collection. – 2022.

25. Тоштемиров У. Т. Расчёт конструкции пирамидально-прямая вруб с компенсационными шпурами //Scienceweb academic papers collection. – 2021.

26. Toshtemirov U. T. Современные методы оценки устойчивости пород и расчета анкерной и набрызг-бетонной крепей горных выработок //Scienceweb academic papers collection. – 2021.

27. Qosimov, M. O., Toshtemirov, U. T., Berdiyeva, D. X., & Damlajanov, F. B. (2022). YER OSTI KAMERALARNI QOTUVCHI TO 'LG 'AZMALAR BILAN TO 'LDIRISH ISHLARINI TAKOMILLASHTIRISH. BARQARORLIK VA YETAKCHI TADQIQOTLAR ONLAYN ILMIY JURNALI, 2(9), 112-116.

28. Бердиева Д. Х., Тоштемиров У. Т. УЗОҚ МАСОФАЛАРГА ҚОТУВЧИ ТЎЛҒАЗМАЛАРНИ ЭЛТИШНИНГ ОПТИМАЛ ТЕХНОЛОГИК СХЕМАСИНИ ИШЛАБ ЧИҚИШ //ARHITEKTURA, MUHANDISLIK VA ZAMONAVIY TEXNOLOGIYALAR JURNALI. – 2022. – Т. 1. – №. 3. – С. 1-3.

29. Toshtemirov U. T. KON LAHIMINI O'TISHDA BURG'ILASH-PORTLATISH ISHLARINING SAMARADORLIGINI OSHIRISH //Scienceweb academic papers collection. – 2022.

30. Тоштемиров У. Т. ОПРЕДЕЛЕНИЕ ДЛИНЫ АНКЕРОВ, ПРИМЕНЯЕМЫХ ВЕРТИКАЛЬНЫХ ГОРНЫХ ВЫРАБОТОК //Scienceweb academic papers collection. – 2022.

31. Исмаилов М. Р., Тоштемиров У. Т. ОБЕСПЕЧЕНИЕ БЕЗОПАСНОСТИ РАБОТНИКОВ ПРИ ЭКСПЛУАТАЦИИ ЗДАНИЙ //ТА'ЛИМ ТИЗИМИДА INNOVATSIYA, INTEGRATSIYA VA YANGI TEXNOLOGIYALAR ИННОВАЦИЯ, ИНТЕГРАЦИЯ И НОВЫЕ ТЕХНОЛОГИИ В СИСТЕМЕ ОБРАЗОВАНИЯ INNOVATION, INTEGRATION AND NEW. – 2021.

32. Шамаев М. К., Тоштемиров У. Т. ДОБЫЧА ЩЕБНЯ И ТРЕБОВАНИЯ ПРЕДЪЯВЛЯЕМЫЕ К ИХ КАЧЕСТВУ //ТА'ЛИМ VA RIVOJLANISH TANLILI ONLAYN ILMIY JURNALI. – 2022. – Т. 2. – №. 10. – С. 131-137.

33. Nishonov A. I., Toshtemirov U. T. YER OSTIDA KON ISHLARINI BEHATAR OLIV BORILISHINI TA'MINLASHNING ASOSIY TALABLARI //ТА'ЛИМ VA RIVOJLANISH TANLILI ONLAYN ILMIY JURNALI. – 2022. – Т. 2. – №. 10. – С. 138-142.

34. Регулирование режима горных работ и экономические показатели планирования. Рахматуллаев Искандар Махмуд угли Uz ACADEMIA 1 (9), 152-158

35. Рахматуллаев Искандар Махмуд угли| Напряженное Состояние Горного Массива И Факторы, Влияющие На Механические Свойства Горных Пород. CENTRAL ASIAN JOURNAL OF THE ORETICAL AND APPLIED SCIENCES 3 (6), 65-69

MULTIMEDIA TECHNOLOGIES IN TEACHING FOREIGN LANGUAGES

Boboxonov Temur

Teacher of English language at Academic Lyceum of Termez State University

Boboxonova Kamola

First year student at Termez State University

Annotation: *The article considers the use of multimedia in the formation of lexical skills and speaking skills of students in the English language classes.*

Key words: *student, lexical skill, multimedia, oral speech, psychological features,*

The potential of Internet resources is enormous. The global Internet creates the conditions for obtaining any necessary information for students and teachers anywhere in the world: country material, news from the life of young people, articles from newspapers and magazines, necessary literature, etc. The task of the teacher is to create conditions for the practical mastery of the language for each student, to choose such methods of teaching that would allow each student to show their activity, their creativity. The task of the teacher is to activate the cognitive activity of the student in the process of teaching foreign languages. Modern pedagogical technologies such as training in cooperation, design methods, the use of new multimedia technologies, Internet resources help to implement a personal-oriented approach to training, Provide individualization and differentiation of learning, taking into account children's abilities, their level of learning, inclinations, etc. The forms of work with computer training programs in the lessons of a foreign language include: - learning vocabulary; - pronunciation; - teaching dialogical and monological speech; - writing; - grammatical phenomena. Teachers can find it difficult to create an artificial language environment in English lessons, which is an important problem in modern teaching methods. Related to this problem are the difficulties in implementing mass learning in two of the four fundamental types of speech activity, namely listening and speaking. In addition, the teacher not only aims to teach his students oral skills, he also sees the need to help enrich their vocabulary, so that students' speech is diverse and natural. When «human-person» interaction there is always an intensification of oral speech, therefore, in our opinion, the teacher should use interactive methods to stimulate students to oral communication. Interactivity in English lessons, which can provide multimedia learning tools, which, in turn, have recently become an integral part of school classes, They contribute to a comfortable atmosphere of relaxation and peace - in such conditions, students are much easier to open up and manifest themselves in the learning process. Yu.N. Drescher defines multimedia learning technologies as a set of learning tools that are carriers of information - they provide conversion of sound and visual information from continuous to digital information for subsequent storage, and processing and

conversion back so that a person can easily and fully accept this information [3]. Multimedia learning tools that integrate text, graphics, sound and video have a different structure. They direct the course of the listener's or viewer's thoughts not from one abstract sign to another, but create models of recognition that look to the sensual side of the subject. On this basis, it can be assumed that multimedia means of education not only allow the implementation of the principle of visibility at a higher artistic and aesthetic level, providing a variety of expressive means for the display of educational information, but also create conditions for the formation of a new type of thinking, different from that, formed on the basis of printing information.

Multimedia technology - information technology, realizing the possibilities of multimedia - operating environments, based on the simultaneous use of different means of information presentation, ensuring the use of a set of techniques, methods, methods and means of collection, accumulation, processing, storage, Transmission, production of audio-visual, textual, graphical information under conditions of interactive interaction of the user with the information system» [1, p.50].

It is known that didactics is a branch of pedagogical science, revealing the theoretical bases of education and training in their most general form. Didactics identifies patterns, principles of teaching, objectives, content of education, forms and methods of teaching and teaching, stimulation and control in the educational process, characteristic for all subjects, at all ages of learning. The process of learning foreign languages has a specificity that distinguishes it from other subjects, namely, pronounced communicative orientation. Since the mastery of a foreign language takes place outside the foreign language environment, its absence is compensated by the use of multimedia language and non-linguistic audio and/or visual visibility. It seems that each component of ICT in a special way accompanies, motivates and stimulates the foreign speech activity of students [5].

On the basis of multimedia technologies, interactive teaching materials are developed, multimedia visibility is created. The Internet promotes learning primarily reading, then listening and writing at the level of perception and searching for authentic foreign-language information.

Telecommunication aims to develop written language skills as a productive type of speech activity, for example, when writing an email, querying a forum, etc. Web-based technologies make it possible to organize joint project activities (again in electronic writing). «Live» (oral) communication takes place mainly in the classroom, and as much as we like, we can not make the lesson of foreign language in the school virtual. An exception is when the student for any reason is transferred to individual training and classes with him are held on Skype. In the learning of the material, the main tools of the teacher are techniques, exercises and, undoubtedly, clarity, in recent times more multimedia. For the process of learning foreign languages is less suitable ready multimedia didactic material, unless it is country or lexical illustrative clarity and grammatical tables on the form education. They, in turn, although stored electronically, are often non-interactive and static. Pedagogical software (PPS) is used in

students' own work as trainers, and perhaps there is not yet such an electronic learning system that fully meets the needs of the educational process in foreign languages (or maybe she replaced the teacher). F.W. Ivenin points to three main advantages of using multimedia technologies in the process of learning English: - authentic language materials from original or adapted sources; - reproduction of natural language environment, Communicating with native speakers; - Recreating a linguistic context based on reality [4, pp. 38]. Revealing the advantages of multimedia technologies, we note that today every university in our country has a website. On the pages of this site of the department, as well as teachers have the opportunity to post educational materials, important and current information, the results of training on specific disciplines. Learning a foreign language through the site in modern realities is one of the most effective methods of transfer of knowledge, consolidation and control, both intermediate and final [7]. Multimedia technologies use ready-made methodological developments, audio and video resources, e-mail, tele- and videoconferences, forums, chat rooms, search engines, home pages, TV and radio, state language building, online encyclopedias and dictionaries, tutorial. In other words, the educational potential of multimedia technologies is virtually limitless.

REFERENCES:

1. Information and communication technologies in education []: textbook-method. allowance / I.V. Robert, A.A. Kuznetsov, A.Yu. Kravtsov; ed. I.V. Robert. - M.: Bustard. - 2008. - 312 p.
2. Galskova, N.D. Theory of teaching foreign languages: Linguodidactics and methodology []: textbook, manual / N.D. Galskova, N.I. Gez. - M.: Publishing Center "Academy", 2004. - 336 p.
3. Bent B., Andersen. Multimedia in education []: specialized training course; authorized translation from English. - 2nd ed., corrected. and additional / Bent B. Andersen, Katya van den Brink. - M.: Bustard, 2007. - 224 p. A.V. Gorbeno. - Lipetsk: Publishing Center "De Facto", 2019. - P. 212-214.
4. Linguodidactic aspect of teaching foreign languages using modern multimedia technologies: a collective monograph. – M.: MESI, 2013. – 119 p.
5. Mikheeva N.F. Methods of teaching foreign languages. - 2nd ed., Rev. and additional – M.: RUDN University, 2020. – 73 p.
6. Orekhova Yu.M. The role of information and communication technologies in teaching English (on the example of the Internet) // Crimean Scientific Bulletin. - 2015. - No. 4. - S. 290-300.
7. Kochkonbaeva S.I. The use of IT technologies in teaching Latin // International Journal of the Humanities and Natural Sciences. - 2020. - No. 10-1 (49) - P. 80-83.

**ИНТЕРПРЕТАЦИЯ ИК-СПЕКТРОВ ХЕЛАТА БИСАЛАНИНАТА ЖЕЛЕЗА(II),
ЯВЛЯЮЩИЙСЯ ЭФФЕКТИВНЫМ ПРЕПАРАТОМ ПРИ АНЕМИИ**

Абдуллаев Ш.Х

Тургунова Д.С

Андижанский государственный университет

Аннотация: В статье дается информация о гипохромной анемии, препаратов применяемых при ее лечении, бисаланинате железа(II), о его химическом составе, механизмах усваивания, преимуществ от других лекарств. Также рассматривается интерпретация молекулы хелата бисаланината и его колебательных спектров, сопоставляя теоретические и экспериментально-вычисленные данные.

Ключевые слова: ЖДА(железодефицитная анемия), хелаты, бисаланинат железа, ИК-спектр, Gaussian09W

Железо один самых значительных микроэлементов в организме человека, находясь лишь в 3-4 г количестве, он участвует во многих ферментативных реакциях, транспорте кислорода, кроветворении и другие. Недостаточное поступление с пищей железа приводит к его дефициту в организме, что способствует к развитию гипохромной анемии железа. По статистике Всемирной организации здоровья (ВОЗ) 25% всего населения страдают анемией [1].

При ЖДА гемоглобин крови уменьшается, у человека появляются головокружение, общая слабость, быстрая утомляемость, недостаточное снабжение организма кислородом. В таком случае больному назначаются препараты двухвалентного и трехвалентного железа для восполнения недостатка этого микроэлемента в организме. Чаще всего, применяют железосодержащие лекарства на основе сульфата железа(II). Однако, согласно информации базы данных MEDLINE считая с 1983 по 2015 годы, были зарегистрированы более чем 250 исследований, которые сообщили об осложнениях и нежелательных побочных действиях при лечении сульфатом железа [2]. Следовательно, стало ясно, что использование синтетических лекарств на основе лекарств имеющих неорганическую природу является неэффективным. Поэтому ученые предложили новый эффективный препарат при лечении ЖДА – хелатные комплексы железа.

Нашему организму более близка хелатная форма минералов, так как у нас уже имеются хелатные соединения такие как гемоглобин и цианокобаламин, поэтому для усвоения хелатов в ЖКТ не требуются отдельных дополнительных биохимических превращений, так как они уже подготовлены к усвоению организмом. Это означает, что они не будут иметь побочных эффектов, из-за того, что не образуют чужеродных веществ незнакомых для организма [3].

Аминокислоты используются в качестве биденатных лигандов для хелатирования железа и образования комплекса металлов. Поскольку аминокислоты всасываются из тонкого кишечника с помощью специфического

механизма активного транспорта, эти комплексы могут также всасываться из просвета кишечника как часть молекулы хелата. Кроме того, исследования показали, что существуют некоторые механизмы, которые контролируют биодоступность и всасывание хелатов железа и аминокислот. Этот важный факт снижает опасения по поводу перегрузки железом и токсического действия этих новых соединений [4].

Одним из таких соединений является бисаланинат железа, хелатный комплекс который хорошо растворяется в воде, где центральный атом двухвалентного железа тетракоординирован двумя хелатирующими агентами. Донорно-акцепторная связь атома азота вносит вклад в стабилизацию энергии орбиталей центрального атома металла и геометрию связывающего агента, образуя пятичленное кольцо (Рис.1).



Рисунок 1. Строение молекулы бисаланината железа

Для более уточненного подтверждения строения хелата бисаланината железа нами были рассчитаны колебательные спектры с помощью пакета программ «Gaussian 09W» с применением метода DFT базиса 3-21 G [5].

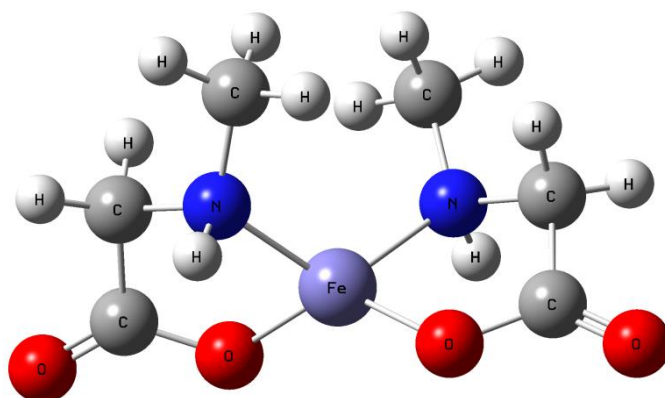

Рисунок 2. ИК-спектроскопия молекулы бисаланината железа

При этом были выявлены всего 69 колебаний, некоторые из которых были выбраны нами для более глубокого изучения их вида колебательного спектра. Данные приведены в таблице 1.

№ коле бания	Относительная интенсивность
--------------	-----------------------------

	Волновое число, см ⁻¹	полосы поглощения в ИКС
1	33.73	5.1603
2	41.82	2.7412
3	92.92	2.5917
4	109.49	0.0934
5	111.67	4.5318
6	133.99	7.2790
7	156.01	0.1369
28	894.90	106.9286
41	1202.14	76.8867
55	1575.42	2.8534
57	1775.35	111.5887
61	3083.50	5.9480
64	3139.33	27.7331
65	3139.49	0.2292
66	3161.00	21.4617
67	3166.77	4.3903
68	3305.91	4.3785

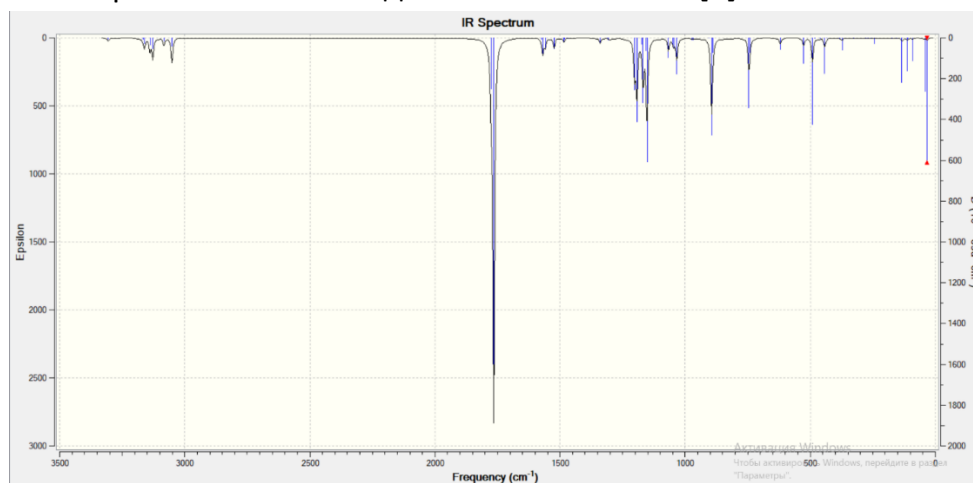
Таблица 1. Волновые числа и интенсивность колебательных спектров

Из данной таблицы можно увидеть, что колебания с наивысшим волновым значением приходится на валентные несимметричные колебания между атомами N – H однако с относительно низкой интенсивностью равной 2.8561. Колебания между атомами C=O, показали самую высокую интенсивность равной 111.5887 колеблющиеся симметрично валентными колебаниями.

СПИСОК ИСПОЛЬЗОВАННОЙ ЛИТЕРАТУРЫ:

1. Газдиева Д.Х, Анализ применения лекарственных препаратов железа для профилактики и лечения железодефицитной анемии у пациентов старших возрастных групп//MEDICAL SCIENCES / «Colloquium-journal», №3(55),2020.- 52 с.

2. Рукавицын О.А., Бенина Б.Н, Гематология: Национальное руководство,-М.: ГЭОТАР-МЕД, 2017.-231с.

3. Воронов Г.Г. Хелатные формы минералов – шаг в будущее.- Белорусский государственный медицинский университет, Минск, Беларусь, Recipe", 2020, volume 23, № 1.

4. Вовчек.А., Двухвалентное железо нового поколения для предупреждения анемии у беременных.- Здоровье Украины.-№4-2018-9с.

KREDIT MODUL TIZIMDA KIMYO FANLARIDAN MUSTAQIL TA'LIMNI TASHKILASH VA O'TKAZISH TARTIBLARI

M.D.Usmonova

FarDU Kimyo kafedrası o'qituvchisi

U.G'. Abdullayeva

FarDU Kimyo kafedrası o'qituvchisi

Anotatsiya: *ushbu maqolada kredit modul tizimda kimyo fanlaridan mustaqil ta'limni tashkilash hamda o'tkazish tartiblari hamda uni baholashning qonun qoidalari keng va atroflicha yoritib berilgan.*

Tayanch iboralar: *Analtik kimyo, kredit modul, laboratoriya, tadqiqot.*

Analtik kimyo fanidan boshqa fanlar singari mustaqil ta'limni tashkilash va o'tkazish kredit modul sistemasida o'qitishni asosini tashkil qiladi. O'qitishning ayni bu qismi talabalarga biror fanning bo'limlarni ko'proq mustaqil tadqiq qilish uchun muhim imkoniyatlarni beradi. Talabalar kichik tadqiqot davomida ma'lum fan bo'limlari bilan shug'ullanishadi. Kredit modul tizimda mustaqil izlanishlar o'qitishni kuchaytiradi, yangi o'rganish usullarni tadqiq qilishga o'rgatadi va talabalardan vaqtni boshqarish ko'nikmalarini, va alohida va guruhning bir bo'lagi sifatida samarali faoliyat olib borish qobiliyatini rivojlantirishga olib keladi. Aslida mustaqil ta'lim kichik tadqiqot bo'lib, tadqiqot esa –qiziqarli aqliy tajriba bo'lishi mumkin.

Analitik kimyodan talabalar 2 turdagi mustaqil ishlarni ammalga oshiradi.

1) Fanning ma'lum bir bo'limlarni chuqur o'zlashtirish uchun ba'zi mavzularni qayta o'rganish nazariy-amaliy tadqiq qilish;

2) Fan bo'limlari bo'yicha amaliy tadqiqotlar olib borish;

Mustaqil tadqiqot talabalar va professor-o'qituvchilar tomonidan katta vaqt talab qiladi. Bundan tashqari, tadqiqot loyihasining boshida talabalarining tadqiqot bo'yicha aniq maqsadlari bo'lishi zarur. Har bir talaba mustaqil ta'lim bo'yicha belgilangan ishlarni amalga oshiradi. Tadqiqot olib borayotgan barcha talabalar tadqiqot ishlari boshlanishidan oldin laboratoriya xonasidagi texnika xavfsizlik qoidlarni qayta to'liq esga olishlari zarur. Talabalardan laboratoriya xonalarida ishlaganda asbob-uskunalar va reaktivlardan oqilona va o'rinli foydalanishlari zarur. Yoki kerakli mavzularni yetarli o'zlashtirishlari zarur. Mustaqil ta'limni to'liq bajargan talabalar zarur akademik kreditlarga ega bo'ladilar. Mustaqil ta'limni bajargan talabalar, kafedrada belgilangan

kengash tarafidan har bir semestr (yoki o'quv yili) ohirida barcha mustaqil tadqiqotni bajargan talabalar baholariga ega bo'ladi. Mustaqil tadqiqotlarni baholashda qo'llaniladigan ko'rsatmalar quyidagilardan iborat.

1. Bajarilgan ishni samarodligi: Talaba tomonidan bajariladigan tajribalar ba'zida ko'zlagan natijani bermasada, tadqiqot davomida qandaydir rivojlanishni bo'lganligi xisobga olish zarur. Esda tutish lozimki, ba'zida salbiy natijalar ham butun bir loyihaga foyda keltirishi mumkin.

2. Talabalar fan bo'limlari bo'yicha amaliy tadqiqotlar olib borish davomida zarur texnika xavfsizlik tartib-qoidalariga qat'iy rioya qilishlari zarur. Talabalar o'zlari va boshqalar uchun ham tegishli texnika xavfsizlik tartib-qoidalariga rioya qilishi juda muhimdir. Belgilangan tartibda kiyinishlari yani (yopiq poyabzal, himoya ko'zoynagi va zarur bo'lganda qo'lqop). Kimyoviy moddalardan noto'g'ri foydalanish, laboratoriyadagi iflos idishlar va noaniq tarzda qoldirilgan eritmalar ham talabalar mustaqil ishlari baholanyotgan vaqtda hisobga olinishi va ular uchun salbiy baho qo'yishga sabab bo'lishi mumkin. Shuningdek belgilangan ustoz yoki laboratoriya hodimi tomonidan talabalarni qayta-qayta texnika xavfsizlik qoidlari bilan ogohlantirishi ham salbiy baholashga olib keladi.

Mustaqil ta'lim (belgilangan muddatda kuzgi yoki yozgi semestrlar) uchun alamshuvchi kredit kurslari hisoblanadi. Belgilangan vaqtdan boshlab talabalar mustaqil ta'limlarni bajarishi va kreditlarga ega bo'lishlari mumkin. Talabalar, shuningdek, mustaqil ta'lim uchun kredit soat yuklamasini semestrda darslarning oxirgi kunigacha topshirishlari mumkin. Oxirgi sanani aniqlash talaba majburiyati, yani vaqtdan kechikan mustaqil ta'lim uchun javobgarlik talabani o'zida qoldiriladi.

Kimyo fanidan mustaqil ta'lim tashkilash natijasida quydagi samardorliklarga erishish mumkin.

a) Mustaqil ta'limlar bajarilishi davomida, talaba laboratoriya ko'nikmalari va zaruriy bilimlari tadqiqotchi olim sifatida tasavvur qila boshlaydi.

b) Zarur xulosalar olish yoki muammolarni hal qilish ko'nikmasi shaklanadi.

Xulosa qilib aytganda, kurslar davomida mustaqil ta'lim talablari ortib boradi. Yani, samardorlik, bilimlar anglash kengligi va tadqiqot xisobotining shaklantirish jaroyoni mustaqil ta'limning birinchi semestrini tugatgan birinchi kursda kurslar kesimda ortib boradi. I-bosqich talabalar va yuqori bosqich talabalar taqqoslanganda, yuqori bosqich talabalaridan keng qamrovli loyhalar va xulosalar kutiladi.

FOYDALANILGAN ADABIYOTLAR RO'YXATI:

1. Nishonov Mirkozimjon, Yunusov Mirzokhid Mirzakarim ugli. (2021). PREPARING FUTURE CHEMISTRY TEACHERS TO INTRODUCE REPRODUCTION. *European Journal of Humanities and Educational Advancements (EJHEA)*, 2(9), 94-96.
2. Нишонов, М. Ф., Юнусов, М. М., & Курбонова, Г. Р. (2020). ПРЕПОДАВАНИЕ ТЕМЫ «АЗОТНАЯ ПРОМЫШЛЕННОСТЬ» НЕТРАДИЦИОННЫМ МЕТОДОМ. Проблемы современной науки и образования, (12-2 (157)), 39-42.
3. Уринова, О. У., Абдуллаева, У. Г., & Матмуродов, У. У. У. (2020). СОВРЕМЕННЫЕ АКТИВНЫЕ И ИНТЕРАКТИВНЫЕ ТЕХНОЛОГИИ ОБУЧЕНИЯ ХИМИИ. *Вестник науки и образования*, (21-2 (99)), 62-64.
4. Gulomiddinovna, A. U., Fozilovich, N. M., & Musayevich, O. S. (2021). Ways of Ecological Education and Training in the Training of Future Chemistry Teachers. *European Scholar Journal*, 2(2), 94-95.
5. Davlatjonqizi, U. M. (2021). Possibilities of using digital educational technologies in teaching analytical chemistry. *ACADEMICIA: An International Multidisciplinary Research Journal*, 11(5), 537-540.
6. Maftuna, U., & Nishanov, M. (2021). The use of multimedia in the teaching of analytical chemistry in higher education. *INTERNATIONAL JOURNAL OF DISCOURSE ON INNOVATION, INTEGRATION AND EDUCATION*, 2(1), 276-279.
7. Usmonova, M. D., & Ahmadjonova, N. B. (2022). ANALITIK KIMYO FANINI O'QITISHDA TEST TOPSHIRIQLARIDAN FOYDALANISH USULLARI. *PEDAGOGS jurnali*, 12(2), 151-155.
8. Usmonova, M. D. (2022). Virtual laboratory assistance to students in learning knowledge in analytical chemistry.

“QUR’ON QISSALARI” YO’NALISHIDAGI ASARLAR TAHLILI

“Qur’on qissalari” yo’nalishidagi ilk asarlar qatoriga mashhur tarixchi, hadisshunos, Qur’on tafsiri va islom huquqshunosligi bilimdoni Ibn Kasirning “Al-bidoyat va an-nihoyat” (arabcha “البدائية والنهاية” o’zbekcha “Boshlanish va nihoya”) nomli asarini qayd etish lozim. Ushbu asar o’n to’rt tomdan iborat bo’lib, islom tarixshunosligiga oid eng taniqli ishlardan hisoblanadi. Kitob dunyoning yaratilishidan oxirigacha bo’lgan „universal” tarix va islom esxatologiyasini o’z ichiga oladi. Kitobda payg’ambarlar va oldingi xalqlar haqida qissalar, Payg’ambarning siyrati va uning davrigacha bo’lgan islom tarixi haqida gapirilgan. Ushbu asardan mashhur “Qisas al-anbiyya (“Payg’ambarlar qissalari) ham olingan bo’lib, unda payg’ambarlar hayotidan qissalar keltirilgan va asosan, Qur’on oyatlari va hadislarga asoslangan.

Arabiston va Yaqin Sharqning islomgacha bo’lgan tarix haqidagi qissalar Qur’on mazmunining muhim qismi bo’lib, uning matnida juda ko’p funksiyalarni bajaradi. Qissalarning o’zlari ko’pincha qat’iy vaqt oralig’iga ega emas, shu bilan birga, ko’plab mualliflar tomonidan voqealarning eng yorqin epizodlari eslatib o’tiladi va shuning uchun ba’zi paytlarda Qur’on sharhining bir qismi sifatida amalga oshiriladigan maxsus izohlar tushunmovchiliklarga olib keladi.

Rossiyada yozilgan va 1883-yilda Tojiddin Ibn Jalchigul tomonidan Qur’onning yettidan bir qismiga teng shaklda nashr etilgan talqinida tarixiy qissalar nafaqat ma’rifiy, balki tarbiyaviy funksiyani ham bajaradi, o’quvchilarga bag’rikenglik va mehribonlik ideallarini singdiradi, bu ko’pincha klassik ekzetik asarlardan sezilarli darajada farq qiladi.

Musulmon ilohiyoti nuqtayi nazaridan, Qur’on qissalari tarixiy jihatdan ishonchlidir. Ushbu hukm boshqa Qur’on bayonotlari singari qissalarning to’g’riligini ko’rsatadigan oyalarga asoslanadi (masalan, 18-sura “Al-Kahf”, 13-oyat⁸ va 28-sura “Al-Qasos”, 3-oyat⁹). Musulmon muhitida qarama-qarshi pozitsiya XX asrning o’rtalarida keng tarqaldi. Misrlik tadqiqotchi Muhammad Xallofallahning “Al-fan al-qasasi fil-Qur’an al-karim” (“Qur’onda qissalar janri”) kitobi katta bir harakatga sabab bo’ldi. Asarda “Qur’ondagi qissalar Muhammad payg’ambarning zamondoshlariga ma’lum bo’lgan, badiiy qayta ishlangan ma’lumotlarga asoslangan” degan faraz ilgari surilgan

Ushbu asardagi jihatlarning aslida noto’g’ri ekanligini isbotlab beruvchi bir qancha dalillar mavjud:

Birinchi, Qur’onni qissalar bilan taqqoslaganlar uchun qattiq jazo bilan ogohlantiradi (16-sura “An-Nahl”, 25-oyat)¹⁰.

⁸ نَحْنُ نَقُصُّ عَلَيْكَ نَبَأَهُم بِالْحَقِّ إِنَّهُمْ فِتْنَةٌ آمَنُوا بِرَبِّهِمْ وَرِذْنَاَهُمْ هُدًى 18:13. Biz senga ularning xabarlarini haq ila qissa etib berurmiz. Albatta, ular Robbilariga imyon keltirgan yigitlardir. Va Biz ularga yanada ziyoda hidoyat berdik.

⁹ نَتْلُو عَلَيْكَ مِنْ نَبِئِ مُوسَىٰ وَفِرْعَوْنَ بِالْحَقِّ لِقَوْمٍ يُؤْمِنُونَ 28:3. Iymon keltiradigan qavm uchun senga Muso va Fir’avning xabaridan haq ila tilovat qilib beramiz.

¹⁰ 16:25. Shunday qilib, ular qiyomat kuni o’zlarining gunohini to’liq bo’yniga oladi, hamda ilmsizlik qilib adashtirgan kishilarining gunohlaridan ham (bir qismini) bo’yniga oladi. Bo’yniga olayotgan narsasi qanday ham yomon!

Ikkinchidan, Qur'onni nozil qilgan Alloh osmonda va yerda nima bo'layotganini bilishi bir necha bor ta'kidlangan (25-sura "Al-Furqon"¹¹, 4-6-oyatlar)¹². Agar qissalar "haqiqiy qissalar" deb nomlangan bo'lsa, unda ularda tasvirlangan voqealar haqiqatan ham sodir bo'lgan.

Uchinchidan, Qur'on qissalarida tasvirlangan mo'jizakor voqealarning birortasiga Muhammad (s.a.v) guvoh bo'lmaganligi izohlanadi (3-sura "Oli Imron", 44-oyat)¹³ va agar ular xayoliy bo'lsa, bunday tushuntirishlar hech qanday ma'noga ega bo'lmaydi.

To'rtinchidan, oyatlardan birida qissalarning o'ylab topilganligi haqidagi fikrlarga qarshi "bu hayoliy qissa emas, balki ilgari nima bo'lganini tasdiqlash, hamma narsani tushuntirish, imonlilar uchun to'g'ri yo'l-yo'riq va rahm-shafqatdir" (12-sura "Yusuf", 111-oyat)¹⁴ deb keltiriladi.

Qur'on qissalarining haqiqat ekanligiga qarshi fikrlarni misrlik yozuvchi va adabiyotshunos Toha Husaynning (1973-yilda vafot etgan) "Fi-sh-shi'r al-jāhili ("Islomgacha bo'lgan she'riyat haqida") nomli kitobida ham uchratish mumkin. Muallif Qur'on va boshqa muqaddas kitoblarda tilga olingan belgilar diniy yoki siyosiy maqsadlarga erishish uchun uydirilganligini ilgari suradi. Masalan, yozuvchi Ibrohim va uning o'g'illari haqidagi Qur'on qissasini "arablar va yahudiylar o'rtasidagi aloqalarni mustahkamlash, yahudiylik va islom o'rtasidagi uzluksizlikni asoslash istagi bilan o'ylab topilgan" deb izohlaydi. Ushbu fikrning asosi bir qator sharqshunoslarning "Ismoilning arablar bilan qarindoshligi haqidagi eslatma "Eski Ahd"da yahudiylar Rim hukmronligi ostida bo'lganidan va arablarning qo'llab-quvvatlashiga muhtoj bo'lganidan keyin paydo bo'lgan" degan taxmin edi¹⁵.

Toha Husaynning qarashlari musulmon dunyosida ham salbiy qabul qilinganligi tabiiydir. Bir qator tadqiqotchilar, shu jumladan, Farid Vajdi, Muhammad Al-Xadir Husayn, Abd Al-Muta'ali al-Sa'di uning qarashlarini tahlil qilishga qaratilgan alohida asarlar

¹¹ Suraning nomi bo'lgan "Furqon" kalimasi – haqni nohaqdan ajratib beruvchi degan ma'noni bildiradi.

¹² 25:4

{4} وَقَالَ الَّذِينَ كَفَرُوا إِنَّ هَذَا إِلَّا إِفْكُ افْتَرَاهُ وَأَعَانَهُ عَلَيْهِ قَوْمٌ آخَرُونَ فَقَدْ جَاءُوا ظُلْمًا وَزُورًا (Qur'onga ishonmagan) kofirlar: "Bu uydirmadan boshqa narsa emas; uni Muhammadning o'zi to'qidi, unga boshqa kishilar yordam berdi", dedilar. Shu tariqa, ular nohaqlik qildilar, noto'g'ri ish qildilar.

25:5

{5} وَقَالُوا أَسَاطِيرُ الْأَوَّلِينَ اكْتَتَبَهَا فَهِيَ تُمْلَى عَلَيْهِ بُكْرَةً وَأَصِيلًا Yana: "Bu avvalgilarning qissalaridir, (Muhammad) uni o'shalardan tuzib olyapti. Unga kechasi-yu kunduzi (boshqasi tarafidan) yozdirib turilibdi", dedilar.

25:6

{6} قُلْ أَنْزَلَهُ الَّذِي يَعْلَمُ السِّرَّ فِي السَّمَاوَاتِ وَالْأَرْضِ إِنَّهُ كَانَ غَفُورًا رَحِيمًا Ayt: "U (Qur'on)ni osmonlar-u yerdagi sirni biladigan zot tushirdi. U juda kechirimlidir, ezgulik va ne'mat ulashuvchidir".

¹³ 3:44

(44) Bu – Biz senga bildirgan g'ayb xabarlaridandir. (Holbuki) Maryamning ta'minotini kim bo'yniga oladi deb (qura tashlash uchun) tayoqlarini otayotganida sen ularni yonlarida emas eding. O'zaro tortishayotganlarida ham ularni yonlarida emas eding.

¹⁴ 12:111 لَقَدْ كَانَ فِي قَصَصِهِمْ عِبْرَةٌ لِأُولِي الْأَلْبَابِ مَا كَانَ خَدِيدًا يُفْتَرَى وَلَكِنَّ تَصْدِيقَ الَّذِي بَيْنَ يَدَيْهِ وَتَفْصِيلَ كُلِّ شَيْءٍ وَهُدًى وَرَحْمَةً (111) Shubhasizki, ularning qissalarida aql-u vijdoni sof kishilar uchun ibrat bor. Bu (kitob) to'qib chiqarilgan so'z emas. Aksincha, bu o'zidan avvalgi kitoblarning tasdiqi, har narsani ochiqlab beruvchi, (bunga) ishonganlarga yo'l ko'rsatuvchi (ilohiy) qo'llanma – rahbar va rahmatdir.

¹⁵ Э.Р. Кулиев, Рассказы в Коране // Корановедение: Учебное пособие. — М. : Изд-во МИУ, 2010. — С. 191.

yozdilar. Bizning fikrimizcha, taniqli yozuvchi nafaqat o'z xulosalarini shubhali dalillar bilan asoslab beradi, balki uning vaziyatini zaiflashtiradigan holatlarni ham e'tiborsiz qoldiradi. Shunga qaramay, Toha Husayn va Muhammad Xalifa Allohning kitobida mavjud musulmon an'alarini qayta ko'rib chiqishda foydali bo'lishi mumkin bo'lgan yangi uslubiy tamoyillarni taqdim etadi.

Shuni ta'kidlash kerakki, Qur'on qissalarining ishonchliligiga tanqidiy munosabat bildirgan sharqshunoslarning asarlaridan ilhomlangan J.Trimingem, V.Sent-Kler Tisdall, "bu muqaddas kitob arab milliy an'analari va urf-odatlarida mavjud qadimiy qissalarni "o'zlashtirish" natijasida paydo bo'lgan" degan tushunchani ilgari surishgan¹⁶. Shuni tan olishimiz kerakki, islomgacha bo'lgan davrda Markaziy va Janubiy Arabistonda qanday qissalar bo'lganligi to'g'risida tarixiy va arxeologik dalillar juda kam. Ushbu hududlarda yashagan yahudiy-nasroniy jamoalarining diniy g'oyalari to'g'risidagi ma'lumotlar ham juda cheklangan. Bundan tashqari, bu borada mavjud bo'lgan ma'lumotlarning katta qismi G'arb ilmi ma'lum ehtiyotkorlik bilan murojaat qiladigan islom dini davri manbalariga asoslanadi. Mahalliy sharqshunos E.Rezvaning "Qur'on syujetlari va qissalari "o'zlashtirilgan" ligi to'g'risidagi farazlarni isbotlaydigan to'g'ridan-to'g'ri manbalari topilmaganligini tan olishi kerak" ekanligini aytgani bejiz emas¹⁷.

Bizning fikrimizcha, Qur'on qissalari va ularning belgilariga bo'lgan munosabat tarix fani emas, balki imon mavzusidir. Qur'on, qissalarning haqiqiylikini tarixiy hujjatlar va ilmiy dalillar bilan tasdiqlashni da'vo qilmaydi. Aksincha, bu qissalar odamlar faqat Xudoning elchilari orqali o'rganadigan ichki bilimlarning bir qismi hisoblanadi: "Holbuki, sen bu uchun ulardan haq so'ramayapsan. Qur'on insoniyatga faqatgina eslatma – nasihatdir, xolos"¹⁸.

Ushbu yo'nalishda yozilgan yana bir asar – "Рассказы из Корана" ("Stories from the Qur'an") 1940-1950-yillarda hind ilohiyotchisi Muhammad Xifzurahmon Seoharvi (1901-1962) tomonidan yozilgan. Bu uning eng mashhur asari hisoblanadi hamda 2015-yilda rus tiliga tarjima qilingan. Ushbu asarning boshidanoq din tarixida mavjud qirq bitta payg'ambarning nomlari alohida qayd etilib, ularning har bittasiga alohida murojaat qilingan.

Mashhur rus olimi M.B. Piotrovskiyning 1991-yilda Moskvada nashr qilingan "Коранические сказания" nomli asari islom dinining muqaddas kitobi Qur'oni karimda mavjud bo'lgan "tarixiy" an'alar haqida so'zlaydi. Tarixiy qissalar asar matnining muhim qismini tashkil etadi, asosiy g'oyalarining aksariyatini, badiiy tilining o'ziga xos xususiyatlarini o'zida jamlaydi. Zero, "tarixiy Qur'on qissalarini tahlil qilish islom dinida diniy va madaniy vaziyatning ba'zi xususiyatlarini bayon qilishga imkon beradi"¹⁹. Ushbu shaklda Qur'on qissalari birinchi marta rus tilida bayon etilgan. Shuningdek, muallif ushbu

¹⁶ Э.Р. Кулиев, Рассказы в Коране // Корановедение: Учебное пособие. — М. : Изд-во МИУ, 2010. — С. 192.

¹⁷ <https://e-minbar.com/quranic-studies/rassказы-korane/korancheskie-rassказы-pravda-vymysel>

¹⁸ "Yusuф" surasi, 102-oyat.

¹⁹ <http://kronk.spb.ru/library/piotrovsky-mb-1991.htm>

asarni yaratish davomida juda ko'p mutaxassislarga murojaat qiladi, chunki u butun qissalar to'plamiga yangi yondashuvni taklif qiladi. Ular, birinchi navbatda, qissalarning Qur'on va'zidagi o'rni va arab madaniy muhiti bilan aloqasi nuqtai nazaridan ko'rib chiqadilar. Shuningdek, o'n yillik tadqiqot davomida erishilgan yutuqlar dunyodagi mashhur ensiklopediyalardan ham joy olgan²⁰. Sharqshunos, islomshunos, Ermitaj muzeyi direktori Mixail Piotrovskiyning kitobi shunchaki tarjima emas, balki Qur'onni his qilish uchun o'ziga xos qo'llanma. Qur'on qissalarining ajoyib tasodiflarini kashf etish, islom dinining paydo bo'lishi va tarqalishining sabablarini tushunish uchun katta yordam beradi.

Iroqlik mashhur mutafakkir Muhammad Rizo Husayn Sheroziyning ham aynan "Коранические сказания" nomli kitobi biografiya va memuar yo'nalishda yozilgan bo'lib, 2010-yilda "Sadra" nashriyoti tomonidan rus tilida nashr qilingan. Ushbu asar Qur'on qissalariga asoslangan payg'ambarlar va solihlar hayotidan qissalar to'plamidir. Asarda Muso (Moisey), Ibrohim (Avraam), Maryam (Mariya), Iso (Iusus), Nuh (Noy), Yusuf (Iosif) hayotidan qissalar keltirilgan hamda "yosh avlodning tarixiy-diniy qiyofasini anglashga bo'lgan chanqog'ining kuchayishi ushbu kitobning yozilishiga olib keldi..."²¹.

Bundan tashqari, Mahmud Ibn Ahmad al-Dosariyning 2017-yilda ingliz tilida nashr qilingan "The Magnificence Of The Qur'an Stories" ("Qur'on qissarining ulug'vorligi") asarida Qur'on qissalarida ulug'vorlik holatlari, qissalarning maqsad va ta'sir yo'nalishlari borasida Qur'on oyatlari asosida tahlil amalga oshirilgan. Mazkur asarda muallif Qur'onni o'rganish metodologiyasidan tortib, uning xususiyatlari, fazilatlar va unga yaqinlashish odob-axloqiga qadar hamma narsani muhokama qiladi. Bu Qur'on haqidagi bilim va faktlar dunyosini ochadigan foydalanuvchi qo'llanmasiga o'xshaydi. Barcha kitobxon va tadqiqotchilar uchun ushbu kitob Qur'onning bebaho hamrohi bo'lib, uning ulug'vorligi va boshqa barcha kitoblardan ustunligini eslatishga xizmat qiladi. Turli xil ko'rinadigan bir qator mavzularni muhokama qilish orqali muallif Qur'onning butun chizmasini yaratishga muvaffaq bo'ldi hamda bu asar ushbu akademik xarakterdagi boshqa har qanday qo'llanmadan ustun deya baholanadi²².

Yana bir sharqshunos Ingrid Mattsoning "The Story of the Qur'an: Its History and Place in Muslim Life" ("Qur'on qissasi, uning tarixi va musulmon hayotidagi o'rni") deb nomlangan kitobi 2008-yilda nashr qilingan. Olti bobdan iborat bu ilmiy asarda Qur'on va undagi qissalarning tarixiy ildizlariga boblar aro bosqichma-bosqich yondashib boriladi.

Birinchi bobda Qur'on, shuningdek islom dini paydo bo'lgungacha bo'lgan davrdagi Arabiston yarim oroli va payg'ambarimiz Muhammad (s.a.v)ning hayotlari haqida umumiy ma'lumot berilgan.

Ikkinchi bobda Qur'oni Karim nozil bo'lgan yillar davomida musulmonlar jamoasining diniy-axloqiy rivojlanishi tahlil qilinadi. Shuningdek, u hadis adabiyoti va ilmlarini

²⁰ Qarang: «Мифы народов мира» (М., 1980, 1982; 2-е изд. М., 1987, 1988), «Ислам» (М., 1990), «Ислам» (М., 1983; 2-е изд. М., 1986) и «Ислам» (М., 1989).

²¹ <https://litportal.ru/avtory/reza-shirazi/kniga-koranicheskie-skazaniya-135709.html>

²² https://books.google.co.uz/books/about/The_Magnificence_of_the_Qur_an.html?id=IxdApQwZFxC&redir_esc=y

muhokama qilishni, shuningdek, Qur'onning o'qilish uslublari va asosiy mavzularini tahlil qilishni o'z ichiga oladi.

Qur'onning og'zaki va yozma tarjimasi bilan bog'liq uchinchi bob yuqori darajada shuhrat qozongan va kitobning eng katta muvaffaqiyatli qismi bo'lib shakllangan.

To'rtinchi bobda Qur'on qissalarining musulmonlar hayoti va madaniyatidagi ko'rinishlari keltirilgan. Bu arxitektura namunalari muhokamasini ham o'z ichiga oladi.

Beshinchi bobda Qur'onni tushunish bilan bog'liq muammolar tahlil qilinadi. Shuningdek, intellektual muammolarni ko'rib chiqib, Qur'onga zamonaviy yondashuvlar qanday rivojlanganligi muhokama qilinadi.

Oltinchi bobda Qur'on qissalarini tushunish uchun ma'naviy muammolar ta'riflanadi hamda bunday muammolarga e'tibor qaratish o'quvchiga bunday muammolarni jiddiy qabul qilishda foyda olishga imkon beradi.

УДК 62-83.681.3

ОПРЕДЕЛЕНИЕ УСЛОВИЙ РИТМИЧНОЙ РАБОТЫ РАСТРЯСОЧНОЙ МАШИНЫ В ШЕЛКОМОТАНИИ

Арипов Н.М

Д.т.н., проф. Ташкентский государственный транспортный университет.

Косимов О.А

Магистрант Ташкентский государственный технический университет

В статье : Рассмотрены вопросы совершенствования процессов подыскивания концов коконных нитей и их очистки на основе аналитического определения оптимальной частоты вращения щеточной головки растрясочной машины, исходя из обеспечения ритмичной работы данной машины и необходимой производительности кокономотального автомата.

Мақолада: пиллани силкитиш машинасининг равон ишламини ва пилла чувиш автоматининг керакли унумдорлигини таъминлашдан келиб чиққан холда, машинани чўткали каллагининг мақбул айланиш тезлигини аналитик аниқлаш асосида пилла ипининг учини топиш ва уни тозалашни такомиллаштириш масалалари кўриб чиқилган.

In article: Questions of analytical definition optimum frequency of rotation of brush-head shaking machines are considered proceeding from maintenance of rhythmical work of the given machine and necessary productivity cocoon reeling the automatic device.

В улучшении разматываемости коконов и увеличении выхода шелка-сырца немаловажная роль принадлежит совершенствованию процессов подыскивания концов коконных нитей и их очистки (растряски). На существующих растрясочных машинах (РМ) шелка теряется больше, чем необходимо конца нити для нахождения. Подыскивание концов коконных нитей сопровождается одновременным воздействием на коконы тепловодной среды и нитеподыскивающих устройств, которые по величине должны быть обратно пропорциональны друг-другу, т.е., чем интенсивнее воднотепловая обработка коконов, тем меньше должно быть воздействие нитеподыскивающих устройств и наоборот. Как было отмечено, при установлении скорости размотки коконов v_p необходимо учитывать пропускную способность РМ. При увеличении v_p выход коконов с концами уменьшается. Это объясняется тем, что с повышением скоростей увеличивается потребность в коконах для зарядки предтазий автомата, что создает напряженность в работе РМ и усложняет соблюдения режиме технологии подыскивания концов и растряски коконов. Кроме того, с повышением скорости v_p – основной показатель: выход шелка-сырца также снижается. Это же результат неуспеваемости растрясочной машины, так как несопряженность ее в работе с

кокономотальным автоматом (КМА) увеличивает возвращаемость коконов от автомата и из зоны растряски коконов вновь в зону подыскивания концов. Таким образом, частоту вращения щеточной головки $n_{щ}$ необходимо определять исходя из сопряженности работы РМ с КМА обслуживаемыми ею, с учетом качества коконного сырья ($I_{пр}$) и степени запаривания коконов. Для установления данных зависимостей рассмотрим условия ритмичной работы растрясочной машины.

Производительность коконорастрясочной машины определяют по пропускной способности щеточной головки при однослойном расположении коконов в канале

$$P_T = \frac{raqn_{щ}t}{d^2 \cdot K_{щ} \cdot 10^3}, \quad (1)$$

где a – ширина кругового кольца щеточной головки, см; r – радиус кругового кольца щеточной головки, см, g – средний вес кокона, г; $n_{щ}$ – частота вращения щеточного диска, об·мин⁻¹; $t = 60$ мин; d – средний диаметр кокона, см; $K_{щ}$ – кратность возвращения коконов на повторное подыскивание концов.

Как видно, с увеличением $K_{щ}$ загруженность коконами канала щеточной головки повышается, а производительность уменьшается.

При выработке шелка-сырца любого ассортимента загруженность коконами канала щеточной головки должна соответствовать потребному для размотки количеству коконов, которое может быть определено по формуле

$$Q_1 = \frac{v_p C Y_p t}{1000N} \cdot \eta = \frac{v_p C Y_p t T}{10^6} \cdot \eta, \text{ или } Q_1 = \frac{v_p C t}{10B_{ущ}N} \eta = \frac{v_p C t T}{10^4 B_{ущ}} \eta, \text{ кг.час}^{-1}, \quad (2)$$

где v_p – скорость размотки коконов, м·мин⁻¹, C – количество ловителей, обслуживаемых РМ; Y_p – удельный расход коконов; $t = 60$ мин; N – тонина шелка-сырца (номер); $B_{ущ}$ – выход шелка-сырца, %, η – к.п.д. КМА.

Величина Q_1 выражает вес коконов с найденными концами нитей, предназначенными для зарядки предтазий КМА. Количество коконов, загружаемых в канал щеточной головки, можно определить по формуле

$$Q_2 = \frac{Q_1}{B} \cdot 100 = 10 \frac{v_p t C \eta}{N B_{ущ} B_{ок}} = \frac{v_p t C T \eta}{100 \cdot B_{ущ} B_{ок}}, \text{ кг.час}^{-1}, \quad (3)$$

где $B_{ок}$ – выход коконов очищенными концами нитей, %.

Наблюдения показали, что фактически количество коконов среднего калибра $Q_{ф}$, загружаемых в канал щеточной головки, всегда больше чем расчетного количества коконов Q_2 и составляет

$$Q_{ф} = \frac{120 \cdot 140 \cdot q}{1000 \cdot B_{ок} t} > Q_2, \text{ кг.час}^{-1}, \quad (4)$$

где 120 – количество шумовок, подаваемых КМА в течении часа; 140 – среднее количество коконов в шумовке.

Отношение уравнения (4) к уравнению (3) характеризует как загруженность РМ, так и кратность подыскивания концов коконных нитей.

Основным фактором, способствующим приближению величины Q_{ϕ} величине Q_2 , является снижение числа обрывов при размотке или увеличении длины непрерывно разматываемой коконной нити. Снижение числа обрывов коконных нитей при размотке на автоматах равнозначно пропорциональному уменьшению кратности обработки коконов щетками. Влияние длины непрерывно разматываемой коконной нити $l_{нр}$ на величину Q_{ϕ} можно определить из следующих рассуждений. До обрыва нити кокон разматывается в течении

$$t = l_{нр} / v_p, \text{ мин.} \quad (5)$$

В единицу времени к ловителю подается K коконов,

$$K = n/t, \text{ шт. мин}^{-1}, \quad (6)$$

где n – число коконов в розе, шт.

Количество коконов, подаваемых к ловителям C , обслуживаемым одной РМ, составит

$$K_{об} = nC / t, \text{ шт. мин}^{-1}. \quad (7)$$

Подставляя уравнение (7) в (5), получим

$$K_{об} = v_p n C / l_{нр}, \text{ шт. мин}^{-1}, \quad (8)$$

$K_{об}$ представляет собой количество коконов с очищенными концами нитей.

Следовательно, число коконов, загружаемых в единицу времени в канал щеточной головки, будет

$$Q_3 = \frac{v_p n C}{l_{нр} \cdot B_{ок}} \cdot 100, \text{ шт. мин}^{-1} \quad (9)$$

Умножив Q_3 на средний вес q кокона, находим

$$Q_4 = 0,1 \frac{v_p n C q}{l_{нр} \cdot B_{ок}}, \text{ кг. мин}^{-1}, \quad (10)$$

а количество коконов, обрабатываемых за один оборот щеточного диска, составит

$$Q_5 = Q_4 / n_{щ}, \text{ кг. об}^{-1}. \quad (11)$$

Характер изменения величины загруженности Q_3 от $l_{нр}$ и $B_{ок}$ при выработке шелка-сырца имеют форму гиперболы и между величинами Q_5 , $B_{ок}$ и $l_{нр}$ существует степенная зависимость, выражаемая уравнениями

$$\begin{aligned} Q_5 &= b_1 \cdot B_{ок}^{a_1} \\ Q_5 &= b_2 \cdot l_{нр}^{a_2} \end{aligned} \quad (12)$$

где b_1 и b_2 – коэффициенты, характеризующие изменение Q_5 от изменения $B_{ок}$ и $l_{нр}$; a_1 и a_2 – коэффициенты, характеризующие направления выпуклости кривой изменения Q_5 .

С учетом значений коэффициентов a и b , найденных по методу наименьших квадратов, уравнения (14) имеет вид

$$Q_5 = 10150 B_{ок}^{-0,995}$$

$$Q_5' = 33500 I_{нр}^{-0,981} \quad (13)$$

Формулу расчета частоты вращения щеточной головки, исходя из сопряженности работы машин, получают из совместного решения уравнения производительности РМ (1) с уравнением, определяющим потребность КМА в коконах (2). Приравняв уравнения, имеем

$$n_{щ} = v_p C Y_p d^2 K_{щ} T / 10^3 q a r. \quad (14)$$

На рис.1. приведены кривые для определения частоту вращения щеточной головки $n_{щ}$ машины РК-3М в зависимости от скорости размотки v_p Коконів при выработке нити шелка-сырца с линейной плотностью $T = 3,23$ текс. В уравнениях, использованных для построения данных кривых, постоянные величины имеют следующие значения: $a = 10,0$ см, $r = 25,0$ см и $C = 60$ ловителей. Кроме того, принято что $q = 0,585$ г, $d = 1,78$ см $y_p = 3$ и $k_{щ} = 3$. Как видно, из графика при скорости размотки $v_p = 90,0$ м·мин⁻¹ частота вращения щетки определяется как $n_{щ} = 3,1$ об·мин⁻¹, а при $v_p = 120,0$ м·мин⁻¹ – $n_{щ} = 4,15$ об·мин⁻¹.

Однако, в производственных условиях, если регулирование $n_{щ}$ осуществляется только с целью повышения производительности машины без учета конструктивных особенностей щеточного механизма, то это приводит к нежелательному изменению параметров работы щетки, а следовательно к применению нерационального режима нахождения концов коконных нитей и в итоге снижению эффективности использования коконов.



Рис.1. Кривые для определения частоты вращения щеточной головки в зависимости от скорости размотки

Приведенные соотношения для скорости размотки коконов в зависимости от $I_{нр}$ (10) и $n_{щ}$ (14), а также загруженности зоны подыскивания нитей Q в зависимости $I_{нр}$ (10) и $n_{щ}$ (11) позволяют устанавливать частоту вращения щеточной головки исходя из обеспечения необходимой производительности КМА и ритмичной работы РМ.

ЛИТЕРАТУРА:

1. Арипов Н.М. Автоматизация технологических процессов шелкомотания с применением регулируемых электроприводов. Т. 2000. 72с.
2. Шелкосырье и кокономотание / Э. Б. Рубинов, М. М. Мухамедов, Л. Х. Осипова, И. З. Бурнашев. М. 1986. 312с.

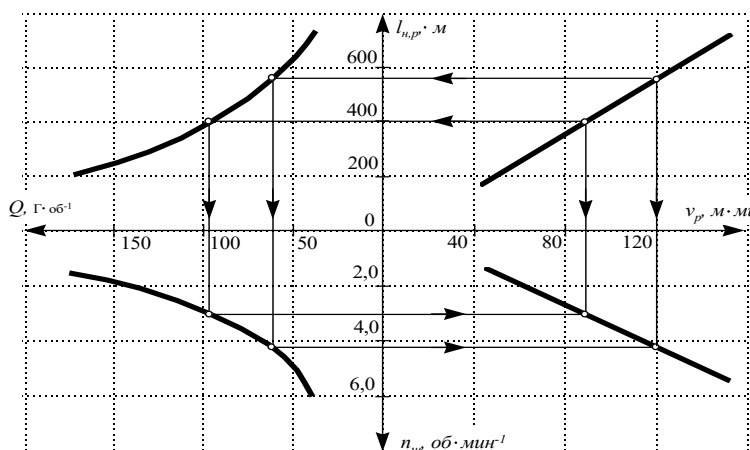
ФОРМИРОВАНИЕ МЕЖКУЛЬТУРНОЙ КОМПЕТЕНЦИИ У ШКОЛЬНИКОВ

Хамидова Гулнора Юлдашбаевна

*Старший преподаватель кафедры «Методика
преподавания языков» БРЦППКСНО*

Аннотация: *Данная статья освещает вопросы, посвященные объективным вопросам, которые касаются народного воспитания и являются педагогикой национального развития, подъемом возрождения проблем политико-экономических, так как межкультурная компетентность является одной из составляющих современного портрета младшего школьника и ведет к межнациональной гармонии.*

Ключевые слова: *Политика, экономика, социально-психологическая ситуация, коррекция, проблема, межкультурная компетентность.*

Складывающаяся политико-экономическая и социально-психологическая ситуация в современном обществе требует особого внимания и коррекции содержания образования и воспитания детей, усиления его гуманистической направленности. Особенно актуальна такая работа в регионах, являющихся очагом межэтнической напряженности. Объективные подходы к проблеме в различных областях научного знания обязывают констатировать, что часто межнациональные проблемы являются проекцией проблем политико-экономических, поэтому межкультурная компетентность, которая является одной из составляющих современного портрета младшего школьника, обязана вести к межнациональной гармонии, и стать ее основой. Предметы, изучаемые в начальных классах, в той или иной степени формируют данную компетенцию, но наибольшими возможностями, по нашему мнению, обладает такой учебный предмет, как литературное чтение.

Межкультурная компетенция - это способность успешно общаться с представителями других культур. Эта способность может появиться с молодых лет и может быть развита. В структуру межкультурной компетенции входят: 1) общекультурологические и культурно-специфические знания; 2) умения практического общения; 3) межкультурная психологическая восприимчивость.

Другими словами, межкультурная компетенция - это способность человека существовать в поликультурном, полиэтничном, многоконфессиональном обществе.

Этим воспитательным задачам отвечает процесс этнопедагогизации современной школы, в ходе которой формируется поликультурное образовательное пространство страны. Постигание основ этнопедагогики, на наш взгляд, должно начинаться со знакомства младших школьников с произведениями

национальной литературы той республики, на территории которой проживают и обучаются дети.

С помощью произведений народного творчества и текстов художественных произведений национальных авторов знакомит детей с родным языком, национальными традициями, дает знания об истории родного края и своего народа. Все это воспитывает чувство патриотизма, вселяет надежду и веру в светлое будущее, делает будущих граждан твердыми духом и характером. Интерес, возникающий у младших школьников, способствует стремлениям к познанию и осмыслению себя частью этого этноса и частью общей культуры человечества.

Вопрос такого рода воспитания подрастающего поколения привлекал и выдающихся педагогов и мыслителей прошлого: Я.А. Коменского, И.Г. Песталоцци. К.Д. Ушинского. Широкое использование устного народного творчества в образовательной и воспитательной работе, творческое осмысление народных традиций и народного опыта по воспитанию подрастающего поколения характерно и для деятельности целой плеяды просветителей других народов.

Научно обоснованный К.Д. Ушинским принцип народности как священный принцип национального воспитания в современных условиях приобретает необычайную актуальность. Три принципиальные установки педагога имеют непреходящее значение: 1) «...народ имеет свою особую характеристическую систему воспитания»; 2) «в душе человека черта национальности коренится глубже всех прочих»; 3) «воспитательные идеи каждого народа проникнуты национальностью более чем что-либо другое». Эта мысль сегодня актуальна, когда целые народы забывают свои родные языки, хранящиеся в произведениях художественной литературы вместе с национальной культурой, традициями, с национальным духом. Педагогическое этнокультурное наследие, содержащее веками апробированные средства и методы гармоничного существования в социуме, непременно становится и способом интеграции личности в мировое целое. Именно поэтому так необходимы специальное преломление этнопедагогического наследия и его изложение для младшего школьного возраста.

Национальная литература для детей, основанная на системе народного воспитания, является педагогикой национального развития, подъема, возрождения, одновременно - это педагогика этнического самовоспитания. Именно она созидает личность патриота, человека с высокоразвитым чувством национальной гордости и человеческого достоинства. Невозможно не признать сегодня нерасторжимую связь этнического и общечеловеческого, наличие гармонии между национальным и интернациональным. Чем больше национального в воспитании, тем сильнее, культурнее, богаче нация. Сравнительно-сопоставительный анализ культурно-воспитательных традиций в художественной литературе разных народов, их этнопедагогический диалог подчеркивает межнациональное, общечеловеческое в этнических, духовно-нравственных

ценностях. Это доказывает то, что в народных культурах нет материала для межнациональной розни, наоборот, в народной педагогике сконцентрирована могучая сила гармонизации межнациональных отношений, которых нам сегодня катастрофически не хватает.

Воспитание, являясь общечеловеческим явлением социально-контролируемого развития человека, тесно связано с культурно-экономическими, политическими, социальными особенностями государства. Чем сложнее общественные отношения и чем выше уровень человеческого прогресса, тем сложнее становятся задачи воспитания, тем выше должен быть уровень педагогического прогресса. Для достижения такого уровня идеально подходит ориентация на компетентностный подход к образованию, где социокультурные компетенции - одни из ведущих. В связи с этим особенное значение приобретает детская среда. Она является основной темой детской литературы любой национальности. «Детская этническая среда, описанная в художественном произведении, является мощным фактором воспитания, самовоспитания, взаимного воспитания подрастающего поколения. У детей существует свой «моральный кодекс», свой, присущий им мир, своя среда, в которой дети самостоятельны и вполне проявляют себя как субъекты воспитания», выступая субъективно - объективно и воспитанниками, и воспитателями. Эта особенность четко прослеживается в возрастных особенностях детей. Детский быт и детская среда имеют свои черты. Детская жизнь в известной степени обособляется от жизни взрослых. Это обстоятельство позволяет говорить о детском труде, о детском здоровье, о детском уме, о детских эстетических представлениях и т.д. Все это определенным образом отражалось детскими писателями разных национальностей. Труд и игры детей - это тоже часто встречающиеся темы детских произведений. Они расширяют представления младших школьников об окружающем мире: придумывание плясовых движений и примитивных инструментов для различных видов деятельности, попытки самостоятельно классифицировать наблюдаемых птиц, зверей, насекомых, растений и т.д.

Педагогические знания облеклись в фольклорные формы, с самого рождения сопутствующие жизни человека. В этом аспекте интересен анализ содержания афоризмов и фольклорных произведений разных народов на уроках литературного чтения в начальных классах. Роль этих произведений в формировании характера, воспитании психических реакций человека огромна - это безусловная вера в их истинность, краткость, глубина и образность смысла. Психотерапевты и опытные педагоги отмечают, что именно эти произведения художественного творчества являются идеальными словесными формулами внушения и самовнушения при аутотренинге. Именно они имеют огромную воспитательную эффективность и формируют определенные человеческие установки.

Этнокультурные традиции, содержащиеся в произведениях художественной литературы, хранят и передают от поколения к поколению самую широкую информацию по защите от неблагоприятных для жизни природных факторов, поддержанию физического и психического здоровья, определенного уровня и продолжительности жизни. Передача и сохранность специальных знаний - функция национальной литературы. Через нее обеспечиваются механизмы семейных и общечеловеческих традиций, закрепляются сведения о нормах общественной и личной гигиены, стереотипах здорового образа жизни, о комплексе приемов и обычаев на разные случаи жизни. Говоря о взаимодействии этнической среды и воспитании, нельзя не отметить, что именно народный идеал совершенной личности, присутствующий в национальном сознании, менталитете, культуре диктует концепцию развития личности и целей ее воспитания. При создании единой для многонационального государства теории и системы воспитания настоятельно необходим учет национальной литературы разных народов, населяющих государство.

Народная педагогика, содержащаяся в национальной детской книге - это начало в духовно-нравственном обогащении учебно-воспитательной работы в современной школе.

Необходимо уже сегодня сделать решительный шаг к возрождению национальной детской книги в каждой республике. Ввести планомерную работу по изучению национальной литературы в начальных классах средних школ. Это поднимет интерес к традиционной культуре и воспитанию, национальным героям, народным играм, праздникам, национальной одежде, к предметам культуры, а значит, и самой истории народа. А ведь без знания истории у нации нет будущего. Чем содержательнее, многообразнее, богаче традиции, чем глубже их связь с духовно-нравственной жизнью народа, тем интенсивнее происходит процесс приобщения подрастающего поколения к народной культуре, истокам нравственности гуманизма.

Из всего сказанного выше следует вывод о том, что основу народных педагогик составляют общие закономерности всех педагогических систем. К ним относится в первую очередь идеал героя, зафиксированный в истории, фольклоре, мифологии, эпосе, в художественном творчестве национальных поэтов и писателей. Для современного процесса воспитания средствами художественной литературы актуально возрождение национальной литературы, а через нее и национальной традиционной культуры в детской среде.

ИСПОЛЬЗОВАННАЯ ЛИТЕРАТУРА:

1. Валицкая А.П. Культуротворческая школа: концепция и модель образовательного процесса. // Педагогика. – 1998. – №4. – С.12 – 18.
2. Бургин М.С. Культурологический подход как средство достижения высшего уровня владения языком. // Язык и культура: Сб. ст. междун. конф. Вып. 1. – Киев: Collegium. – 1997. – С.201.
3. Гайсина Г.И. Культурологический подход в теории и практике педагогического образования: дис. д-ра. пед. наук. М., 2002, ..с.
4. Доманский В.А. Литература и культура. Культурологический подход к изучению словесности в школе: Учебное пособие. – М.:Флинта:Наука, 2002. – 368с.
5. История педагогики. В 2-х частях./ Под ред. Пискунова А.И. – М.: Сфера, 1998. – 1ч. – 192с., – 2ч. – 304с.

SHAHAR TERRITORIYASINI SHOVQINDAN HIMOYA QILISHDA XORIJ TAJRIBASI

Janabaev Erg'aliy Qarjaubay o'g'li
Jumabaeva Maftuna Ozad qizi

Annotatsiya: *maqolada kishilar ongiga ta'sir qiluvchi shovqin ta'siriga qarshi kurashish zarurati va xorijiy tajribalardan foydalanish haqida fikrlar bayon etilgan.*

Kalit so'zlar: *shovqin, transport, avtomobil, yo'l, qoplama, toliqish, shumomer, tovush manbalari, transport oqimi.*

Insonni har tomonlama o'rganish, uning atrofidagi dunyo bilan munosabati, sog'lig'i nafaqat kasalliklarning yo'qligi, balki insonning jismoniy, ruhiy va ijtimoiy farovonligi ekanligini tushunishga olib keldi. Inson xar doim tovushlar va shovqinlar dunyosida yashagan. Har kuni umum transport, kechqurun televizor yoki muzika eshitish natijasida turli chastotali tovush to'liqini ta'sirida bo'lamiz.

Bizga ma'lumki, deyarli har bir jism harakati davomida o'zidan shovqin chiqaradi va ushbu shovqin atrof muxitga tarqatadi. Xozirda shaharlarda asosiy tovush manbalari - avtotransport, temir yo'llar, xavo yo'llari va sanoat korxonalarini hisoblanadi.

Shovqin asosan ijtimoiy madaniy hayotga, ya'ni atrofda faoliyat olib borayotgan axoliga o'z ta'sir ko'rsatadi. Shovqinning inson organizmiga ta'siri natijasida insonning eshitish qobiliyati pasayadi, nerv va yurak sistemalarining ish faoliyati buziladi, tez toliqish, o'zini zaif xis etish alomatlarini sezilib turadi. Izlanishlar va tajribalar shuni ko'rsatadiki, shovqinning inson organizmiga tasiri natijasida inson organizmidagi o'zgarishlar - zaxarli moddalar ta'siridan xam kuchli xisoblanadi. Shovqinning ta'sirida inson organizmining boshqa organlarida xam o'zgarishlar yuzaga keladi. Inson yurak ritmining tezlanishi, inson miyasi aktivligining pasayishi bunga misol bo'la oladi.

Bundan tashqari avtomobil shovqini insonlarning dam olishiga va ishlashiga ham xalaqit beradi, mehnat unumdorligini pasaytiradi va ishchi xodimlarning tez charchashiga saba bo'ladi. SHovqin xar xil yoshdagi insonlarga turlicha ta'sir ko'rsatadi. Katta yoshdagi odamlar shovqinni tez his qila oladi. SHuni ma'lumot o'rnida aytib o'tishimiz joizki, insonlar 27 yoshida shovqinga 46.3%, 28-37 yoshlarida 57%, 38-57 yoshlarida 62.4%, 58 va undan katta yoshlarda 72% o'zining sezgirlikini ko'rsatadi. SHaxar shovqinilari sharoitida insonning eshitish analizatori doim tarang holda bo'ladi. Bu eshitish qobiliyatining pasayishiga olib keladi. SHovqin darajasi 70 dB bo'lganda, insonlarmuloqotiga salbiy ta'sir ko'rsatadi, so'zlash aniqligini qiyinlashtiradi, ish faoliyatini olib borishda muammolarni keltirib chiqaradi. SHovqinni aniqlash uchun shumomer yordamida aniqlanadi.

Avtomobil shovqini ko'proq shaxarlarning magistral, ya'ni asosiy

ko'chalarida ko'p kuzatiladi. O'rtacha intensiv xarakatda - 1 soatda 2000-3000 transport birligi qayd etiladigan bo'lsa, avtomobil shovqinining maksimal darajasi esa 90

dBАга teng bo'ldi. Transport xarakatining shovqin xarakteristikasi birinchi navbatda yo'l kategoriyasiga bog'liqdir.

Bizning butun muhitimiz, u yoki bu darajada, shovqin ta'siridan iborat. Odamlar ma'lum bir shovqin darajasiga o'rgangan bo'lib, agar haddan tashqari shovqin bo'lmasa, ular ko'pincha bunga e'tibor ham bermaydilar. Kishilar ongiga ta'sir qiluvchi shovqin ta'siriga qarshi kurashish zarurati xalqaro darajada e'tirof etilgan. Jumladan, BMT Inson huquqlari kengashining 2021-yil 5-oktyabrdagi 48-sessiyasida insonning xavfsiz, toza, sog'lom va barqaror atrof-muhitga bo'lgan huquqini umuminsoniy huquq sifatida e'tirof etgan rezolyutsiya qabul qilindi.

Xususan, bugungi kunga qadar mamlakatimizda zararli shovqin ta'siriga qarshi kurashish masalalarini tartibga soluvchi yagona normativ-huquqiy hujjat qabul qilinmagan.

Misol uchun, "Avtomobil transporti to'g'risida"gi Qonunga muvofiq avtotransport vositalari xavfsizlik, mehnatni muhofaza qilish, ekologiya, sog'liqni saqlash va xavfsizlik talablariga, shuningdek, standartlar va texnik shartlarga muvofiqlik sertifikatiga ega bo'lishi kerak. Shuni ta'kidlash kerakki, bir qator xorijiy mamlakatlarda shovqinga qarshi kurash maxsus qonun hujjatlari bilan tartibga solinadi. Misol uchun, Yaponiyada 1968-yilgi "Shovqinni tartibga solish to'g'risida", Amerika Qo'shma Shtatlarida 1972-yilgi "Shovqinni nazorat qilish to'g'risida", Buyuk Britaniyada 1996-yilgi "Shovqin to'g'risida" qonunlar mavjud.

Germaniyada transport harakati shovqiniga qarshi kurashda yo'llar chetidagi shovqin darajasini aniqlash uskunalaridan faol foydalaniladi.

Fransiyada avtomatik foto-videokameralar shovqin darajasi kuchli bo'lgan avtomashinani tanib olish, avtomatik ravishda suratga olish va uning raqamini o'qish qobiliyatiga ega shovqin radarlari bilan jihozlangan, ushbu tizim avtotransport egasiga jarima to'lash zarurligi haqida xatni avtomatik ravishda yuboradi.

O'rganish natijasida inson salomatligiga salbiy ta'sir ko'rsatuvchi omillardan bo'lgan shovqinga qarshi kurashni takomillashtirish bo'yicha taklif va tavsiyalar ishlab chiqildi.

Xususan:

- shovqinning salbiy ta'siriga qarshi kurashishni yanada puxta va aniq tartibga solish;
- ruxsat etilgan shovqin darajasiga aniqlik kiritish;
- belgilangan darajadan ortiq shovqin ta'siri uchun tovon to'lashning huquqiy mexanizmini yaratish.

Ushbu tashabbuslarning imkon qadar tezkorlik bilan amalga oshirilishi jamiyat hayotini yaxshilash, shovqinning salbiy ta'siriga barham berish, shuningdek, zararli mehnat sharoitlariga ega ishchilar hamda shovqin ta'siri mavjud noqulay hududlarda yashovchi aholi uchun adolatli kompensatsiya to'lovlari joriy etilishiga xizmat qiladi.

FOYDALANILGAN ADABIYOTLAR:

1. Adilov, O. K., Umirov, I. I. O', & Barnoev, L. (2020). Transportni havfsiz boshqarish ko'rsatkichlarini baholash. Academic research in educational sciences,
2. Abdunazarov, J. (2020). Shahar sharoitida avtomobillarni parkovkalashda innovatsion loyihalash tizimi. Scientific-technical journal, 3(6), 62-70.
3. Ismailov T., Xotamov A.T., Isamuxamedova D.U. "SHaharni muxandislik obodonlashtirish va transport infrastrukturasini". O'quv qo'llanma. Toshkent, 2017 yil. 84 –109 betlar.

USING THE METHOD OF DEBATE AND DISCUSSION IN THE LESSONS OF FOREIGN LANGUAGES

Hakimov Halim Nasimovich

*Samarkand Regional National Centre
For training teachers for New Methods*

Annotation: *This article discusses using new methods of debate during the lessons.*

Key words: *debate, competition, encourage.*

Competitions on a “debate” among students promote the development of a new generation of open society tolerant and mobile, it is critical to conceptualize change.

Debates form:

- the ability to form and defend their position;
- public speaking skills and ability to engage in dialogue;
- team spirit and leadership qualities.

This method develops the ability and generates the necessary skills for dialogue, debate:

- develop critical thinking;
- The development of communicative culture, public speaking skills;
- Formation of research skills (cited arguments require evidence and examples, for which the search is necessary to work with information sources);
- Creating organizational skills (means not only the organization itself, but also indicates the materials);
- the skills of listening and taking notes.

In their classes, I use the method in the form of intellectual debate competition, which helps to actively promote their views and opinions, express debate, "speed" or mini-debates and others.

Rules of the game: the game is played by two teams (one argues the thesis, and the other denies it). Commands depending on the format of debates consist of two or three players (speakers). The essence of the game is to convince a neutral third party, the judges that your arguments better (louder) than the arguments of your opponent.

I. Getting Ready to Play

Preparing for the game begins with a definition of its theme (thesis). In the "debate" is formulated in the form of statements such as: "Technological progress leads to the destruction of civilization."

So, at the preparatory stage, students should not only deeply examine and carefully consider the content of the proposed themes for the game.

II. Game

Shape of the debate

Regulation "Debate"

Action	Time
Speech U1	3 minutes
Questions to OZ U1	3 minutes
Speech 1	3 minutes
Questions ultrasound to January	3 minutes
Speech by U2	4 minutes
Questions O1 to have 2 to	3 minutes
Speech 2	4 minutes
Questions U1 to Mar.	2 minutes
Speech KM	4 minutes
Speech 3	4 minutes

Specially selected judges or neutral audience evaluate performances of commands for the selected criteria, and announce the winner.

III. Analysis of the game

After completion of the "debate" going on a reflective analysis of the activities of all participants. Analyzes the training teams to the "debate", their methods of nomination arguments and answer questions opponents, other elements of the activity.

Productive at English lessons the following formats debate: Express debate, the debate as a form of work with a written or oral text, "speed" or mini-debates and others.

During the "speed" or mini-debate "one on one", each participant has the right to ask two questions of his opponent. The lesson is kind of a common problem, which is divided into components. For each mini-problem heard a couple of competing speakers (two minutes each) and their questions to each other, the output of each speaker are recorded in writing and then discussed the group.

Foreign language lessons with pupils 7, 8, 11 classes trying to master the technology of debate, as it helps to efficiently organize the process of learning a foreign language as a whole.

If you need pre-treatment (this depends on the subject of debate and knowledge level of the group) - I give homework, for example, write a short essay on the topic, pick up quotes, prepare the supporting notes, abstracts, notes, etc.

Before the start of the debate students practiced in the justification and development of various ideas associated with the topic. Tasks can be of different plan, for example, listening: to listen to the statements and answer questions, then share examples from their own lives. Textbook "Spotlight" in English and «Schritte» German language provides a wide variety of tasks and exercises to help you to carry out preparation for the debate.

As for the division into groups, we test various options: during the first debate, the group of 12 employees divided into 2 teams, while I take into account the desire of students. The purpose of the debate was the first form of students' understanding of the structure of speech. An example of a plot of speech in the debate can serve up the first speaker of the speech: greeting the audience - and the performance of the team itself - entry - justification of the relevance of themes, the nomination criteria - the argument - the conclusion - thanks for your attention. In addition, much attention was given appropriate use of language clichés.

In further debate, we have tried to follow the format, i.e. each team was on speaker 3 (students create their own groups, and roles are distributed by mutual agreement), chosen disciple, keeping an eye on the regulations, other students served as judges. Of course there are difficulties, in particular, a time limit, the argument is not always convincing, but we are trying to overcome them.

Next, I present a fragment of a lesson conducted on a "debate." (Grade 7)

Lesson Focus: "Teaching reading"

Purpose of the lesson:

Training:

- To introduce students to a particular form of debate - a debate;
- To expand students' knowledge of languages;

Educational:

- develop the skills of dialogical speech;
- develop the ability to compare, inference, synthesis, analysis, logic;
- develop the ability to express their attitude to the subject under discussion, to clarify and discuss the opinions and attitudes of the interlocutor to that question.

Nurturing:

- To promote tolerance and respect for different views;
- The ability to educate the partner communication and the ability to work in a group.

In conclusion we can say that, we showed the use of method of debates in the English lessons. Using this method in the lessons of Russian and Uzbek helps to improve students' oral speech, to develop thinking logically, to prove his/her ideas.

REFERENCES:

1. Sattorov T.K. Foreign Language Teaching Problems in Nonprofit Schools. // Actual problems of foreign language education at nonphilosophical higher education institutions. – T., 2008.
2. Jalolov J.J. Foreign Language Teaching Methods. – T.: Teacher, 1996.
3. Farberman B. Advanced pedagogical technologies. – T.: Fan, 2000.
4. Rogova G.V., Vershchagina I.N. Methodology obucheniya angliyskomu yazyku na nachalnom etape v sredney shkole. – M.: Prosveshchenie, 1988 Andijan State University, September 5, 2012

WAYS TO KEEP KIDS ENGAGED IN CLASS

Tursunova E'zozkhon Abdurazakovna

English teacher of 38-school Of Pakhtachi district

Annotation: *This article reveals information about ways of keeping pupils engaged in the classroom. There are several ways, activities and games which can help teacher during the lesson when the pupils are bored. Sometimes it's an individual on the team who can't seem to get involved; other times it's the entire group. Over the years, I've come up with a range of strategies to eliminate dead time and move students up the active-learning ladder.*

Аннотация: *в данной статье рассматриваются пути занятия учеников в классе. Для привлечения учеников и занять их во время уроков проводится много упражнений, занятий и игр. Иногда это-человек в команде, который не может вмешиваться в других случаях это вся группа. За прошедшие годы было разработано ряд стратегий, направленных на то чтобы устранить пассивное время, и поднять учеников на уровень активного обучения.*

Ключевые слова: *деятельность, занятость, учитель, задание, сложное задание, типы занятий.*

When students let their minds drift off, they're losing valuable learning time. Here are ten smart ways to increase classroom participation.

As we know all too well, kids aren't a whole lot different than adults: If they aren't absorbed by what's going on, they'll find something else that interests them.

Getting all your students focused, eager, and on task at the beginning of class is challenging enough. Equally problematic, once you have them locked in to the lesson, is watching them zone out. There's nothing unusual about that. After all, anyone who has to sit through a long routine - including a teacher's presentation - is bound to drift off at some point.

Still, unless you manage to capture and keep students' focus, whether at the beginning of or midway through class, the engine of student learning that you are trying to drive simply isn't even in gear.

I call this lack of engagement dead time. Dead time interferes with students' learning, and it is contagious. It lures those who are on task into wondering, "Why should I pay attention if others aren't?"

I have come to feel that dead time is so pernicious that I will do everything I can to prevent even the hint of an outbreak. If you strive for maximum learning for all your students, then allowing kids to be stuck in dead time feels like a small betrayal - to yourself and to them.

Active learning and active listening - in which students are thoroughly and thoughtfully engaged with each other or the teacher - represents the opposite of dead time.

Sometimes it's an individual on the team who can't seem to get involved; other times it's the entire group. Over the years, I've come up with a range of strategies to eliminate dead time and move students up the active-learning ladder.

Developing these activities initially takes time, but the payoff - in terms of classroom management and overall learning - is more than worth the effort. By building a storehouse of activities to draw on, I'm rarely at a loss to implement one of them to get kids back on track.

Not surprisingly, too, students get to know these strategies and look forward to them. I find they work at the beginning of class to calm kids down or any time they need an energizing way to refocus.

Here are some stages in engaging pupils in the classroom.

1. Start Class with a Mind Warm-Up

A classic warm-up is to ask students to find the mistakes planted in material written on the board. (You can use this idea in any subject area.) But instead of asking them to work silently and alone, and then debrief in a classic question-and-answer session with one student at a time (while many sit inattentively), use a mix of collaboration and competition to eliminate what could potentially become dead time.

Here's how: Organize teams of three students and ask them to work together (quietly) and raise their hands when they think they have found all the mistakes. After the first team signals it's done, give a bit more time and then have teams indicate with their fingers -- together on the count of three -- the number of mistakes they found in the work. The team that found the most describes its answers until another team disagrees politely or until they are finished.

2. Use Movement to Get Kids Focused

Ask all students to stand behind their desks and join in simple choreographed physical movement. Because most kids find it invigorating and it's easy to monitor full participation, it may become one of your favorite ways to get kids focused and kill dead time.

Here's how, for the primary grades: Teach hand-clapping patterns to accompany a chanted verse or a set of math facts. Add foot stomping or hand clapping with a partner to create variety.

Here's how, for the middle grades: Create a rhythm with finger snapping and hand clapping, which you model and they echo back. Vary the rhythm and

pattern in intervals of 15-20 seconds to challenge them to pay attention and join in.

3. Teach Students How to Collaborate Before Expecting Success

Doing project learning and other team-based work without prior training can lead to lots of dead time. You can nip much of it in the bud by teaching collaboration skills before projects get started. You don't need to use an activity related to your subject area to teach teamwork.

Debrief afterward, and train the observers to give a positive comment before a critical one: "I liked that they, and I wonder if they could have also." Switch the observers with the tower builders and see if they can do better, then debrief again.

Occasionally, have them write a few sentences next to their entry explaining why they want you to read that particular one. Let them know that you will read the passages marked in green and that, time permitting, you might read the rest if you have time.

The more you can manage your classroom to be a supportive environment, where students are encouraged to take risks without fear of being put down or teased, the easier it will be to use your fairness cup regularly, without feeling that you are setting students up for failure.

Here's how: Write each student's name on a Popsicle stick and put the sticks in a cup. To keep students on their toes, pull a random stick to choose someone to speak or answer a question. Important: When you begin using your fairness cup, prepare a range of questions, some of which all your students can successfully answer. This strategy allows the bottom third of your class to get involved and answer questions without being put on the spot.

By insisting that students "ask three before me," you make it clear that they are expected to seek assistance from all members of their team before they turn to you.

USED LITERATURE:

1. Lowry, L. 2012. "Build your child's vocabulary." *The Hanen Centre*. Retrieved from <http://www.hanen.org/helpful-info/articles/build-your-childs-vocabulary.aspx/>

2. Nemeth, K. 2009. *Many Languages, One Classroom: Teaching dual and English language learners*. Washington DC: National Association for the Education of Young Children.

ADVANTAGES AND DISADVANTAGES OF PAIR AND GROUP WORK

Khusanova Zubayda Kuchkarovna

Englih teacher of 31-school Of Pakhtachi district

Annotation:The strategies for organizing pupils in groups, paired and individual and the impact each strategy has on performance.

Annotatsiya:*Ushbu maqolada juftlikda ishlash, guruhda ishlash afzalliklari va kamchiliklari haqida soʻz yuritilgan. Juftlikda va guruhlarda ishlashning samaradorligi, oʻquvchilar bilimini baholashda juftlik va guruhlarda ishlashning afzalliklari va kamchiliklari haqida fikr yuritilgan.*

Key words: *pair work, group work, interactive, comprehension.*

Classrooms are social settings; teaching and learning occur through social interaction between teachers and students. In classrooms as few as two people can form groups, as long as the paired individuals have mutual influence through communication and mental contact. When the teacher engages the whole class in a learning activity common to all, then everyone forms into a single group, or a "miniature society." The students of a class form a miniature society with peers, teacher, and teaching assistants in which they experience interdependence, interaction, common striving for goals, and structure. Many subgroups in the class affect how the larger classroom society works and how individuals relate to one another.

For teachers, pair work and group work can be excellent tools to promote student interaction; individual work, on the other hand is easier to assess and often appeals to students with intrapersonal intelligences. As a teacher it is important to vary groupings depending on the goals and context of the activity and it is important to know what supports to offer students for each situation. A benefit of students working together is that, by explaining a concept or idea to peers, that idea or concept becomes clearer to the student doing the explaining.

A skillful teacher makes groups when she/he wants to develop team spirit and co-operation among the students. Doing something useful requires learning skills associated with communication and cooperation as well as procedures associated with inquiry. In some cases it is beneficial to assign roles (with "job titles") to members of groups and to consciously establish heterogeneous groupings. It also seems important to communicate explicit expectations for both individuals and groups and to structure activities so interdependence is essential to successfully completing the assigned tasks. It is also important, however, to not provide too much direct guidance to groups; collaborative problem solving is to be encouraged over "getting the right answers". Blosser suggested that various cooperative learning strategies seem particularly useful in classrooms. In general, once students learned how to work productively in groups, one should resist the temptation to jump in too early and put the students on the right path. An essential part of the learning is finding out how to identify a path of inquiry and negotiate the path in

collaboration with others. It is said "If we expect students to work together, we must teach them social skills just as purposefully and precisely as we teach them academic skills".

In individual type of student work, the benefits are that students work at their own pace, they are confident about what they know and what they need to spend more time on, they can use their preferred learning styles and strategies. The disadvantage is that students don't get the benefit of learning from peers as well as working with their peers. Individual type of student work is suitable when teacher wants students to do their final task or assignment. In paired type of student work, the advantages are that students have the chance to work with and learn from their peers; struggling students can learn from more capable peers; it is especially useful for students who prefer interpersonal learning settings. There are challenges involved in paired work. If students are not matched up well (i.e. low students together, high students together, a higher student with a low student but they don't work well together, etc.) pair work won't be useful; the ability of the students to work in this way needs to be taken into consideration. Paired work is suitable in inductive learning activities in which instead of explaining a given concept and following this explanation with examples, the teacher presents students with many examples showing how the concept is used. The intent is for students to notice by way of the examples, how the concept works. As a conclusion to the activity, the teacher can ask the students to explain the rule as a final check that they understand the concept.

Group type of student work also have benefits and challenges. It involves benefits such as it provides more opportunity for practice, an increased variety of activities is possible and an increased student creativity. The challenges may be that as with pair work, the groups must be carefully selected to ensure students can work productively; not all students are able to work to their full potential in this situation; assessment of student progress can be challenging. By dividing the class into groups students get more opportunities to talk than in full class organization and each student can say something. When learners work in pairs or groups it is impossible for the teacher to listen and correct all the mistakes they make and this is not the purpose of the activity. However, he/she can reduce the number of mistakes before the students start working by demonstrating the activity to the class first and by asking pairs or groups to perform in front of the class afterwards and discussing what they said and pointing out the most common mistakes.

Each type of work that may be individual, pair and group has its place in the classroom. As the above table shows, there are certain pros and cons of each approach, but all can be connected to theory dealing with effective language learning. Some activities and topics may be best suited to one particular style of work, but the key is to use variety and give students a sufficient number of opportunities to work and learn from one another.

REFERENCES:

1. Thelen, Herbert A. (1981). *The Classroom Society*. New York: Wiley.
2. Davis, James R (1997) *Better Teaching, More Learning*. American Council on Education/Oryx Press Series on Higher Education. Patricia Blosser (1992). *Using Cooperative Learning in Science Education*
3. Ostlund. K. L. (1995). *Science Process Skills: Assessing Hands on Student Performance*. Menlo Park. CA: Addison Wesley.

TIPS FOR EFFECTIVE GROUP WORKING

Ruziyeva Nigora Zohidjonovna

Samarkand Regional National Centre For training teachers for New Methods

Annotation: *There are various stages that you will go through in a group project to achieve a task. Planning is critical to effective group work and will give you direction and help you coordinate your work in order for efficient task completion.*

Key words: *pair work, group work, individual work, effective, pupils*

An effective group work together to complete a task in an agreed time, with each member contributing to the team according to their skills, experience and personality.

There are various stages that you will go through in a group project to achieve a task. Planning is critical to effective group work and will give you direction and help you coordinate your work in order for efficient task completion. The following guidelines should help you make a start with your task:

- First of all it is important to establish a set of group guidelines. Get to know the members in your group, their strengths and preferred ways of working. Try to recognise that everyone has an opinion and that individuals have different methods of working and learning.

- It is advisable to appoint a group leader and also a scribe to record the group's activities.

- Discuss the group's task or activity in order to reach a shared understanding.

- Summarise the shared understanding of the problem on a board or piece of paper.

- Discuss how you are going to approach the problem. Brainstorm to create ideas, plans and tasks for your group. Everyone should be involved in discussion and in agreement on what direction the group is taking and why.

- Decide on specific tasks and allocate them to individuals or subgroups. The subdivision of the problem or topic into smaller tasks may already be apparent to some extent by the wording of the question. However, it may be necessary for you to read around the topic first to facilitate the division of the task and identify particular interests. Make sure you are clear on everyone else's tasks in order to prevent duplication.

- Ensure that each group member has responsibility and accountability for their task with an agreed deadline.

- Once you have decided on your tasks and roles it is vital that you arrange regular meetings to review your progress and decide on what direction your work should take next. Each member should attend these meetings.

- Consider a time-line for your project, this is particularly important for longer projects: Set dates for the completion of specific tasks.

- Any resources, information or knowledge should be shared.

The benefits of group work

Whatever form the group work takes on your course, the opportunity to work with others, rather than on your own, can provide distinct benefits.

1. Increased productivity and performance: groups that work well together can achieve much more than individuals working on their own. A broader range of skills can be applied to practical activities and sharing and discussing ideas can play a pivotal role in deepening your understanding of a particular subject area.

2. Skills development: being part of a team will help you develop your interpersonal skills such as speaking and listening as well as team working skills such as leadership, and working with and motivating others. Some of these skills will be useful throughout your academic career and all are valued by employers.

3. Knowing more about yourself: collaborating with others will help identify your own strengths and weaknesses (for example, you may be a better leader than listener, or you might be good at coming up with the 'big ideas' but not so good at putting them into action). Enhanced self-awareness will both help your approach to learning and will be invaluable when you come to write your CV or complete job application forms.

In order to maximise these benefits, you will need to manage your group work effectively.

“More hands make for lighter work.” “Two heads are better than one.” “The more the merrier.”

These adages speak to the potential groups have to be more productive, creative, and motivated than individuals on their own.

Benefits for students

Group projects can help students develop a host of skills that are increasingly important in the professional world. Positive group experiences, moreover, have been shown to contribute to student learning, retention and overall college success.

Properly structured, group projects can reinforce skills that are relevant to both group and individual work, including the ability to:

- Break complex tasks into parts and steps
- Plan and manage time
- Refine understanding through discussion and explanation
- Give and receive feedback on performance
- Challenge assumptions
- Develop stronger communication skills.

Group projects can also help students develop skills specific to collaborative efforts, allowing students to...

- Tackle more complex problems than they could on their own.
- Delegate roles and responsibilities.
- Share diverse perspectives.
- Pool knowledge and skills.

- Hold one another (and be held) accountable.
- Receive social support and encouragement to take risks.
- Develop new approaches to resolving differences.
- Establish a shared identity with other group members.
- Find effective peers to emulate.
- Develop their own voice and perspectives in relation to peers.

While the potential learning benefits of group work are significant, simply assigning group work is no guarantee that these goals will be achieved. In fact, group projects can – and often do – backfire badly when they are not designed, supervised, and assessed in a way that promotes meaningful teamwork and deep collaboration.

Benefits for instructors

Faculty can often assign more complex, authentic problems to groups of students than they could to individuals. Group work also introduces more unpredictability in teaching, since groups may approach tasks and solve problems in novel, interesting ways. This can be refreshing for instructors. Additionally, group assignments can be useful when there are a limited number of viable project topics to distribute among students. And they can reduce the number of final products instructors have to grade.

Whatever the benefits in terms of teaching, instructors should take care only to assign as group work tasks that truly fulfill the learning objectives of the course and lend themselves to collaboration. Instructors should also be aware that group projects can add work for faculty at different points in the semester and introduce its own grading complexities.

REFERENCES:

1. Astin, A. (1993). What matters in college? Four critical years revisited. San Francisco: Jossey-Bass.
2. Caruso, H.M., & Wooley, A.W. (2008). Harnessing the power of emergent interdependence to promote diverse team collaboration. *Diversity and Groups*. 11, 245-266.
3. Mannix, E., & Neale, M.A. (2005). What differences make a difference? The promise and reality of diverse teams in organizations. *Psychological Science in the Public Interest*, 6(2), 31-55.
4. National Survey of Student Engagement Report. (2006). http://nsse.iub.edu/NSSE_2006_Annual_Report/docs/NSSE_2006_Annual_Report.pdf.

HISTORY OF ACTIVITY OF FOREIGN HIGHER EDUCATION INSTITUTIONS IN UZBEKISTAN

Faridahon Komolova Qodirjonovna

Teacher of Andijan Institute of Agriculture and Agrotechnologies

Abstract: *The importance of internationalization is reflected by becoming a dominant strategy to develop higher education. As well as it has become a key factor in the development of national economy and mechanisms for promoting cultural diversity and national education system. This paper provides an overview of processes of the internationalization of higher education in Uzbekistan in the context of reforms implemented in higher education. Specifically, it discusses the role of the internationalization of higher education in Uzbekistan. The primary purpose of the article is to highlight the brief history of this phenomenon, and its current state, as well as rationales of internationalization of higher education in Uzbekistan.*

Keywords: *Internationalization Higher education, Strategy, Reforms And development.*

The Ministry of Higher and Specialized Secondary Education is responsible for the higher education system and its restructuring. During the transition period, higher education was hindered by a shortage of laboratories, libraries, computers, data banks, and publishing facilities to disseminate research findings; however, progress can also be seen. There are 62 higher education institutions, including 2 academies (in Uzbekistan, as it was in the Soviet system, the word academia means the top-level research and educational institutions), 16 universities (*universitet*), and 44 institutes (*institut*). In 1999 to 2000 the system provided education to about 166,000 students. The Uzbekistan Academy of Sciences is the leading institution in all types of research. Only top graduate studies can be conducted within the Academy. Universities and institutes are both research and educational institutions. Universities are educational institutions responsible for the preparation of skilled professors and teachers, as well as academic staff and researchers in a variety of disciplines. Institutes are responsible for the preparation of various specialists.

Globalization and internationalization have entered history as critical influential processes of the century. Internationalization is changing the world of higher education, and globalization is changing the world of internationalization (Knight J, 2004). In the next 25 years, the internationalization process has evolved from a small marginal level to a global scale and has become the main strategy and dominant trend in higher education (Knight & De Wit, 2018). At present, this strategy contributes to the further integration of higher education of the countries into the world higher education area and the development under the influence of this process. The process of internationalization in

higher education has covered the nations of the world on a global scale. The internationalization of higher education has different characteristics in many countries around the world. Particularly in the Republic of Uzbekistan, it is crucial. The internationalization of higher education in the Republic of Uzbekistan has received more attention after independence. After gaining independence, the Republic of Uzbekistan, like other countries of the world, began to pursue a comprehensive development. In the development of a particular state, literacy of the population plays an important role. Taking it into account, the Republic of Uzbekistan began to carry out serious reforms in the educational system in increasing the literacy of the population. In the framework of such reforms, the internationalization of higher education in Uzbekistan reflects in such aspects studying abroad, development of international relations, wide application of international standards into the higher education system, development of integration in higher education, etc. After gaining its independence, the Republic of Uzbekistan felt a need for qualified specialists. In the meeting of such needs, it has been seen as the key tool providing young people access to higher education and improving their qualifications in developed countries. For this purpose, special funds were created. Through grant programs, talented students were selected. It was begun to train specialists in higher education institutions in developed countries. In this regard, more attention has been paid to create a personnel base that gained modern knowledge based on world standards and can contribute to the development of the country. In addition, the qualitative improvement of living standards of the citizens in the Republic of Uzbekistan has led to the desire to study individually in foreign countries. The Republic of Uzbekistan drew attention to the principles of democracy and transition to the market economy after independence. Increasing international cooperation in issues of a diplomatic and economic, cultural relations with developed countries was emphasized. As a result of such cooperation, foreign universities and branches began to operate in the Republic of Uzbekistan. After 2016, the measures carried out in higher education have reached a new level. Like the majority of countries, the Republic of Uzbekistan has further intensified the efforts to raise the activity of higher education institutions to the level that can meet international requirements. Successful integration into world higher education has become a key area of Uzbekistan's higher education policy. In the policy of the Republic of Uzbekistan on the internationalization of higher education, it is possible to see that increasing the number of foreign universities and branch campuses and corporations with developed countries are emphasized. The research aims to study the peculiarities of internationalization of higher education in the Republic of Uzbekistan. The research attempts to find the answer to the question of why the internationalization of higher education is important for the Republic of Uzbekistan. The purpose of this paper is to highlight the peculiarities of internationalization of higher education, its importance and the extent of its fulfillment in the Republic of Uzbekistan. In particular, efforts aimed at the development of higher education in the Republic of Uzbekistan, the rationales of

internationalization of higher education in Uzbekistan will be considered. The impact of the internationalization of Higher Education on the development of higher education in the Republic of Uzbekistan is analyzed in this study. This paper is significant in highlighting the process of internationalization of higher education in the Republic of Uzbekistan. The internationalization of higher education is not new to Uzbek researchers. It is mentioned in the research of the following Uzbek scholars: Eshchanov R, Hodzhaniyazov S, Matlatipov G, Lutfullaev P, Khushnazarov M, Ibadullaeva D and more. Although the internationalization of higher education is mentioned in many local and international scientific articles, there is no scientific study in the Republic of Uzbekistan that provides theoretical insight into the internationalization of higher education. That is, peculiarities of internationalization of higher education in the Republic of Uzbekistan, its importance, the current state, and rationales are not fully covered by Uzbek researchers. This, in turn, led to the emergence of this research. The present study addresses the peculiarities, current state and rationales of internationalization of higher education in the Republic of Uzbekistan. The methodology part of the study explains what methodology will be used and how this study will be conducted. In the literature review, analysis of theoretical backgrounds, which is the basis for investigation of the internationalization of higher education in the Republic of Uzbekistan. It is then followed by a brief description of the history of the internationalization of higher education in Uzbekistan. The current state of internationalization of higher education and international relations will be described in the next paragraphs. Next, it illustrates the rationales of the internationalization of higher education in Uzbekistan. Next, it discusses the role of the internationalization of higher education in Uzbekistan.

REFERENCES :

1. Altbach, P. G. (1998). Comparative higher education: Knowledge, the university, and development. Hong Kong: Comparative Education Research Centre, The University of Hong Kong.
2. Asrorova, L. Q. (2016). From the history of Bukhara madrasahs. Tashkent: Hilol Press.
3. Babaev, A. O. (2009). International exchanges in Uzbekistan since 2005. UMI dissertation publishing. Columbia university. De Wit, H. (1999). Changing rationales for the internationalization of higher education. International Higher Education. Retrieved from http://www.bc.edu/bc_org/avp/soe/cihe/newsletter/News15/text1.html.
4. De Wit, H. (2002). Internationalization of higher education in the United States of America and Europe: A historical, comparative, and conceptual analysis. Westport, CT: Greenwood Press.
5. Eshchanov, R. A., Hodzhaniyazov, S. U., & Matlatipov, G. (2011). Development of distance and E-learning based higher education in Uzbekistan in framework of

international

collaboration.

http://www.erasmusplus.uz/images/shared/file/NEO%20publication%202018%20_%20updated_11_12_2018_WEB_NEW%202.pdf.

6. Knight, J. (1994). The Internationalization of Canadian Universities. Unpublished dissertation. In Michigan: Michigan State University

ДВУЯЗЫЧИЕ И ОРФОГРАФИЧЕСКИЕ ОШИБКИ В РЕЧИ СТУДЕНТОВ

Саидова Мохира Расуловна

*кандидат филологических наук, доцент кафедры русского языкознания
филологического факультета Бухарского государственного университета*

Аннотация: В данной статье рассматривается, что усвоение студентами – узбеками фонемного состава русского языка происходит на основе артикуляционных навыков. В устной и письменной речи студентов наблюдаются отклонения от орфоэпических и орфографических норм современного русского литературного языка. Многие из них – результат фонетической интерференции родного языка студентов.

Annotation This article discusses that the assimilation of the phonemic composition of the Russian language by Uzbek students occurs on the basis of articulation skills. In the oral and written speech of students, deviations from the orthoepic and spelling norms of the modern Russian literary language are observed. Many of them are the result of phonetic interference in the students' native language.

Ключевые слова: Артикуляционные навыки, орфоэпические и орфографические нормы, взаимодействие языков, гласные фонемы, распределение гласных, фонемный состав языков.

Keywords: Articulation skills, orthoepic and spelling norms, interaction of languages, vowel phonemes, distribution of vowels, phonemic composition of

Русский и узбекский языки обнаруживают весьма значительные фонетические различия, которые особенно заметны при взаимодействии двух звуковых систем. Фонемный состав русского и узбекского языков качественно отличается. В узбекском языке 25 согласных фонем, в русском – 34.

В русском языке гласные дифференцируются по трём признакам: 1) подъёму языка – гласные верхнего подъёма (ы, и, у), среднего (о, э) и нижнего (а); 2) по участию губ – губные (о, у) и негубные (а, ы, э, и); 3) по горизонтальному положению языка – гласные переднего ряда (и, э,) среднего (а, ы) и заднего (о, у) и заднего (о, у).

В современном узбекском языке гласные фонемы классифицируются: 1) по вертикальному положению языка – гласные верхнего подъёма (и, у), верхне – среднего (э, у) и нижнего (а, о);

2) по участию губ – лабиализованные (у, у) и нелабиализованные (э, и, а); 3) по горизонтальному положению языка – гласные переднего ряда (э), среднего (и, у, а, у) и заднего (о).

Гласные звуки в русском языке принято рассматривать в ударной и безударной позициях.

Варианты фонемы [и] появляются в зависимости от твёрдости и мягкости соседних согласных, размещения в прикрытых или неприкрытых слогах.

Перед твёрдым согласным в закрытом слоге фонема [и] имеет открытый оттенок. Он также сохраняется, если фонема [и] стоит после [ч] (читать, чистка, получить). Перед мягкими согласными в открытом слоге и между двумя мягкими согласными фонема [и] под ударением приобретает артикулирующих органов, в аналогичных случаях произносятся данный гласный без особых затруднений, иногда наблюдается замена русского ударного слога гласным (е). Например, сжеженный вместо сжиженный, космический вместо космический, тридцативместо тридцати

Гласный [ы] под ударением трудно произносить студентам национальных групп вследствие необычной его артикуляции, требующей точного расположения и известного напряжения артикулирующих органов. Как писал Е.Д. Поливанов, «этот звук оказывается трудным не только для произнесения, но и для восприятия, и учащиеся-узбеки лишены возможности отличать его на слух от звука -и-».

Следует отметить, что в узбекском языке в словах киз (девочка), кизил (красный), хизмат (служба, работа) рядом с согласными Р, К, Х, произносится звук, напоминающий [ы]; кыз, кызыл, хырмон, хызмат, кыргыз. Однако из-за отсутствия в русском языке такой фонетической позиции и отличия природы данного звука в узбекском гласный [ы] в русской речи узбеков произносится и пишется как и. Например: (повишенная) вместо (повышенная), (испитивает) вместо (испытывает), (открытка) вместо (открытка и др).

Неразличение фонем [ы] и [и] в русской речи объясняется не только самой природой русского [ы], который русские произносят в силу невозможности произнести [и] после твёрдых согласных, но и отсутствием в узбекском языке оппозиции твёрдость-мягкость.

Артикуляция русского и узбекского гласного отличается тем, что последний произносится с более передней артикуляцией языка, чем русский ударный гласный [е]. Этим обусловлены некоторые трудности усвоения студентами-узбеками правильного произношения русского.

Студенты национальных групп первых курсов порою заменяют ударный гласный гласными. Например, «вримя» вместо «время», «стиржинь» вместо «стержень».

В русском языке гласные в безударном положении подвергаются количественной и качественной редукции, узбекские гласные в безударном положении лишь ослабляются количественно.

Характерная особенность русской речи студентов – узбеков – отсутствие редуцированных гласных. В большинстве случаев в предударных слогах произносятся звуки, мало отличающиеся от ударных.

Студенты – узбеки произносят русские безударные *е, о*, безредукции, в получается буквенное произношение слов. Это вызвано, во-первых, тем, что в узбекском языке качество гласных звуков мало зависит от ударения (узбеки стараются произносить гласные звуки так, как они написаны, и, во-вторых, студенты национальных групп усваивают русский язык в основном через книгу, письменную речь. Поэтому влияние орфографии здесь огромное.

Часть отклонений падает на вокализм в области правописания безударных гласных. Чаще всего в безударной позиции пишут и произносятся *авместо о*. Например, «дарога» вместо «дорога», «малако» вместо «молоко». Замена [о] фонемой [а] в начале слов: «астаовка» вместо «остановка», «абгон» вместо «обгон». Фонетические отклонения в области вокализма составляют безударные гласные.

Отклонения в русской речи узбеков в области вокализма консонантизма связаны с различиями в системе согласных фонем русского и узбекского языков, в частности, отсутствием в узбекской фонологической системе соотносительного ряда согласных по признаку твёрдость-мягкость, а также исконных целевой фонемы [ф], аффрикаты [ц] и недопустимостью стечения согласных в слове.

Соотношение согласных, противопоставленных по признаку твёрдость-мягкость, - одна из главных особенностей русского языка.

Твёрдость-мягкость охватывает почти все согласные русского языка, образуя пары фонем: *п-п', б-б', м-м', н-н', с-с', л-л', р-р'*, и три пары *к-к, г-г, х-х*, употребляются в разных фонетических условиях: твёрдо перед согласными и гласными *а, о, у*, и мягко перед *е, и*.

Вне корреляции по твёрдости-мягкости фонемы *ц, ш, ж*, - только твёрдые, *ч, щ, й* - только мягкие.

В узбекском языке согласные фонемы противопоставляются лишь по глухости-звонкости, способу и месту образования. Отсутствие пар по твёрдости-мягкости в системе согласных фонем современного узбекского языка создаёт значительные трудности при изучении русского языка узбекам.

Особенно распространены случаи, где гласные переднего ряда смягчают соседние твёрдые согласные: «тридцать» вместо «тридцать», «пятнадцать» вместо «пятнадцать».

Трудности представляют также для студентов-узбеков сочетания *же, жи, ше, ши*. В узбекском языке звуки *ж, ш*, произносятся мягче, чем соответствующие русские согласные, узбеки часто произносят русские сочетания *же, ше, ши, жи* необычно мягко, например: «пруж'ина», «заж'игалка» и др. Также встречается написание «жыл», вместо «жил», «шыроко» вместо «широко». Такие ошибки вызваны отражением на письме русского произношения.

Русские и узбекские губно-губные п, б, м, почти не различаются по артикуляции и звучанию, поэтому их произношение легче усваивается узбеками например: блок-блок, пол-пол.

Русские переднеязычные взрывные т, д, н сонорный н поартикуляции

Особо необходимо отметить случаи интерференции, когда студенты переносят правила узбекской орфографии и орфоэпии на письменную речь. Родной речи студентов употребляется удлинение гласных в экспрессивных целях, что иногда переноси на русские слова и на письме выражается в написании дуплетного гласного: аа или аъ. Например: «маать» вместо «мать», «раазные» вместо «разные», «маъленький» вместо «маленький» и др.

Артикуляция русскогосонорногол. Большинство студентов национальных групп произносят русский твёрдыйл, как узбекский мягкийл, русские слова золото, золотник, молоко, вал звучат как «зол'ото», «зол'отник», «мол'око», «вал'». Характерное для узбекского языка мягкое произношение согласного мягкое произношение согласного влияет и на правописание русских слов, где находится в совершенно твёрдой – позиции, и студенты на письме отмечают это мягким знаком: «даваль» вместо давал, «писаль» вместо писал, «мель» вместо мел, «быль» вместо былидр.

Студенты затрудняются правильно произносить писать русские слова, в которых находится рядом с мягкими согласными: «отложиль» вместо отложил, «сказаль» вместо сказал, «разбиль» вместо разбил.

Употребление твёрдойфонемыл вместо мягкой встречается и в позиции перед согласным в середине слова: «текстильный» вместо текстильный, «исползовать» вместо использовать, «обязателно» вместо обязательно, и др.

Таким образом, слишком мягкое произношение русского твёрдогол и слишкомпроизношениеерусскогомягкого л' студентами национальных групп объясняется тем, что узбекский звуклпредставляетсобойоднуфонему у(во всех его вариантах), следовательно, более твёрдое или мягкое его произношение не изменяет смысла русского слова в представлениях студентов-узбеков.

Русская аффриката ц имеет сложную слитную артикуляцию. Образование ц начинается со смычки, переходящей в щель. Русского согласного звука ц в обычном узбекском произношении нет, что вызывает особые затруднения в речи узбеков. При этом аффрикатац заменяется фрикативнымс, и в речи узбеком ц и с нейтрализуются в одном с, например: «свет» вместо «цвет», «с'епь» вместо «цепь», «улиса» вместо «улица». При произношении в русских словах аблюдается замена данного звука фонемой с либо сочетанием тс: «организатсия» вместо «организация»

В русском языке большую роль играет ассимиляция по глухости – звонкости: перед звонкими согласными противопоставленные по глухости -звонкости согласные перестают различаться, на месте глухих-звонких перед звонкими

согласными всегда звучит только звонкий. Глухие и звонкие согласные. Глухие и звонкие согласные сливаются в звонкий, например: «одбор» отбор, «зборка» сборка. Регрессивная ассимиляция по звонкости сохраняется у студентов-узбеков не только в устной речи, но и в письменной, например, они пишут «зделано» вместо «сделано», «збежал» вместо «сбежал» фонетические изменения механически переносят на письмо.

Перед глухими согласными в современном русском литературном языке произношение глухих и звонких сливается в одном глухом, оппозиция нейтрализуется

Наблюдения показали, что русская речь студентов-узбеков не противоречит выше сказанному положению. Например, они произносят правильно «тру[п]ка», «загру[с]ка» и др.

В конце слов в русском языке происходит оглушение согласного например: противопоставление глухости-звонкости нейтрализуется. Аналогичное наблюдается и в русской речи нерусских студентов, например: «тормо[с]», «шка[ф]», «кру[к]».

Таким образом, в произношении русских гласных звуков в речи студентов национальных групп наблюдаются отклонения от русской произносительной нормы, вызванные влиянием узбекской фонетической системы. Однако эти ошибки не искажают смысла слова, а порождают своеобразный акцент.

ЛИТЕРАТУРА:

1. Азизов А.А. Сопоставительная грамматика русского и узбекского языков. Ташкент, 1990.

2. Протченко И.Ф. Русский язык: проблемы изучения и развития. М., 1989.

3. Абрежев, А. И. Сравнительный анализ грамматического строя русского и узбекского языков [текст]: (Фонетика, морфология и синтаксис): Учеб. пособие для студентов-заочников / Самарк. гос. Ун-т им. Алишера Навои. – Самарканд: [Изд-во СамГУ], 1962. – С. 76–80.

4. Алимова, А. Т. Словоизменение и словообразование узбекского и русского языков в свете типологического контраста // Преподавание языка и литературы. – Ташкент, 2001. – С.21–29.

5. Анисимова, И.Н. Функционально-семантические особенности адъективных лексем в составе пейзажного описания художественного текста / И.Н.Анисимова // Вестник Чувашского университета. – 2012. – №1. – С. 200 – 206.

6. Азизов, А. А. Сопоставительная морфология русского и узбекского языков. Ташкент [текст]: Укитувчи, 1983. – С. 66.

ОСНОВНЫЕ РАЗЛИЧИЯ МЕЖДУ СТРУКТУРОЙ РУССКОГО И УЗБЕКСКОГО СЛОВА

Авезова Диловар Салимовна

*преподаватель кафедры русского языкознания филологического факультета
Бухарского государственного университета*

Аннотация: *В данной статье рассматривается в чём заключаются основные различия между структурой русского и узбекского слова. Студенты-узбеки должны правильно понимать особенности состава русского слова и иметь ясное представление о разнице между составом русского и узбекского слова.*

Annotation: *This article discusses what are the main differences between the structure of the Russian and Uzbek words. Uzbek students must correctly understand the composition of the Russian word and have a clear idea of the difference between the composition of the Russian and Uzbek words.*

Ключевые слова: *Особенности состава русского слова, знаменательное слово, исходная форма слова, основа и окончание связаны между собой, окончание влияет на основу слова.*

Keywords: *Features of the composition of the Russian word, the significant word, the original form of the word, the stem and the ending are interconnected, the ending affects the stem of the word.*

Состав слова в русском языке существенно отличается от состава слова в узбекском языке, вследствие чего при изучение состава русского слова у узбеков - студентов возникают иногда немалые затруднения. Поэтому правильное понимание учащимся особенностей состава русского слова очень важно для сознательного изучения всех разделов морфологии и для успешного овладения русской устной и письменной речью.

Как известно, каждый, кто изучает второй язык, склонен рассматривать нормы изучаемого языка с точки зрения своего родного языка и подменять грамматические нормы изучаемого языка нормами родного языка, несмотря на их подчас резкие различия. Вот почему необходимо, чтобы студенты узбеки при изучении русского языка имели ясное представление о разнице между составом русского и узбекского слова.

В чём заключаются основные различия между структурой русского и узбекского слова?

В русском языке исходная (начальная) форма большинства знаменательных (самостоятельных) слов (как с производной, так и с непроизводной основой) разлагается на две части: основу и окончание. В узбекском же языке

знаменательное (самостоятельное) слово в исходной форме разложить (разделить) на две части, т. е. на основу и окончание нельзя. В русском языке окончание слова играет огромную роль: оно указывает на связь между словами в словосочетании или предложении. По окончанию же узнаётся обычно принадлежность слова к той или иной части речи; узнаётся его род, число, падеж, время, лицо и т. д. Вместе с тем в русском языке имеется ряд омонимичных (одинаковых по звуковому составу) окончаний. Например, окончание *-е* может быть показателем именительного и винительного падежей единственного числа существительных среднего рода (*море, поле, собрание*), дательного падежа единственного числа существительных женского рода на *-а* или *-я* (*земле, газете, вишне*) и наконец, предложного падежа единственного числа существительных мужского, женского и среднего рода. (*о вишне, о газете, о море*) и т. д. Значение окончания как грамматического средства, выражающего связь данного слова с другими словами, наиболее чётко выявляется в предложении, ибо отдельно взятое, оторванное от основы окончание в русском языке чаще всего не имеет строго определённого значения. В учебных пособиях по русской грамматике часто употребляется такое определение: «Основой называется та часть слова, которая остаётся, если отбросить окончание». Это значит, что в практике школьного преподавания окончание является основным средством нахождения основы слова. Хотя в основе слова заключено его лексическое значение, знаменательное слова, имеющее формы словоизменения, без окончания не может считаться вполне оформленным. Поэтому даже существительные мужского рода, оканчивающиеся на твёрдый и мягкий согласный в исходной форме (*стол, дом, камень, фонарь*), и часть существительных женского рода в форме родительного падежа множественного числа (*картин, рук, комнат*) а также прилагательные в краткой форме мужского рода (*красив, хорош, молод*) являются оформленными, т. е. принято считать, что в этих случаях они имеют нулевое окончание.

Таким образом, в русском языке основа и окончание тесно связаны между собой и не могут мыслиться одно без другого.

Кроме того, изменение окончаний в некоторых словах часто влияет и на основу слова, например: *бегу-бежишь, друг-друзья, ухо-уши*. В этих случаях, с точки зрения учащихся-узбеков, происходит как бы некоторое разрушение основы русского слова.

Итак, в русском языке большинство как производных, так и непроизводных основ без соответствующих окончаний самостоятельно не могут употребляться как вполне оформленные лексические единицы. В узбекском же языке слова в исходной форме представляют собою вполне оформленные лексические единицы, выражающие определённые понятия. Следовательно, в узбекском языке знаменательное слово (производное или непроизводное) в своей начальной форме состоит только из одной части-основы. При этом непроизводное слово в исходной

форме состоит из непроизводной основы, которую называют также корнем, а производное слово-из непроизводной основы (т.е. корня) + словообразующий суффикс (или суффиксы).

Функции окончания русского знаменательного слова как средства выражения связи этого слова с другими словами в предложении весьма разнообразны, а по своему фонетическому составу окончания, как правило, не имеют какой-либо одной-единственной стандартной формы даже в пределах одной грамматической категории (т. е. за тем или иным окончанием не закреплено лишь одно постоянное грамматическое значение). Эти функции различных по своей звуковой форме окончаний русского слова выполняются в узбекском языке падежными и другими словоизменяющими суффиксами, которые выражает определённые грамматические значения и по своему фонетическому составу, как правило, стандартны. Такое различие между составом русского и узбекского слова является одним из существенных препятствий на пути овладения русским языком учащимся-узбеками.

Правда, можно заметить некоторое внешнее сходство между окончаниями русского слова и словоизменяющими суффиксами узбекского слова в пределах одной категории. Так, при склонении русских существительных мужского рода, основа которых оканчивается твёрдым согласным, к основе слова присоединяются соответствующие падежные окончания примерно так же, как это делается в узбекском языке, когда к основе слова (существительного) присоединяются те или иные падежные суффиксы. Например:

В городе есть институт. – Shaharda institut bor. Мой старший брат-студент этого института. – Akam bu institutning talabasi. Этому институту нужен преподаватель русского языка. – Bu institutda rus tili o'qituvchisi kerak. Он доволен институтом. – U institutdan xursand.

Такое же сходство имеется в образовании форм настоящего времени русского глагола и форм настоящего и будущего времени узбекского глагола. В этом случае сходство заключается только в совпадении значений личных суффиксов узбекского глагола.

Известно, что в состав основы как русского, так и узбекского слова, если она производная, входят и словообразующие морфемы. При сопоставлении состава основ производных слов в русском и узбекском языках также наблюдаются некоторые расхождения. В составе основы производного русского слова, кроме корня, могут быть соответствующие приставки, стоящие перед корнем, и суффиксы, стоящие после корня. В составе же основы узбекского слова, как правило, не бывает морфем, стоящих перед корнем, что является характерной чертой всех тюркских языков. В узбекском языке, правда, имеется несколько морфем, которые ставятся перед корнем. Эти морфемы заимствованы главным образом из таджикского языка,

например: ser-, be-, ba-, no- и д.р. (*sersoqol-бородатый, beg'am-беззаботный, badavlat-зажумочный, noma'lum-неизвестный*).

Таким образом, узбекское производное слово может состоять: 1) из непроизводной основы (т. е. корня) + словообразующий суффикс (один или несколько) например: *ish+chi* (*рабочий*), *ish+la* (*работай*), *ter+im+chi* (*сборщик*); 2) из непроизводной основы (корня) + словообразующий суффикс (один или несколько) + словоизменяющий суффикс (один или несколько): *ish+chi+ga* (*рабочему*), *ish+chi+lar+imiz+ni* (*наших рабочих*), *yo'l+la+n+ma+lar+ning* (*путёвок*) и т.д.

В узбекском языке имеется определённая последовательность в порядке присоединения суффиксов к корню слова: сначала присоединения словоизменяющими суффиксы, а затем словообразующими (формообразующие). Изменение этой последовательности (если оно возможно) изменяет значение слова, например: *maktab+lar+imiz+da+gi* (*находящийся в наших школах*) и *maktab+da+gi+lar+imiz* (*находящиеся в школах*).

В русском языке окончание как словоизменяющий (формообразующий) суффикс состоит только из одной морфемы, в которой может быть заключено несколько грамматических значений. Учащемуся-узбеку такие сложные грамматические явления не знакомы, поскольку в узбекском языке каждый словоизменяющий суффикс в большинстве случаев имеет стандартную форму с одним, и притом вполне определённым, грамматическим значением. Поэтому, с точки зрения учащихся-узбеков, многозначность окончаний русского слова-очень трудное и сложное явление.

Возьмём, например, узбекский суффикс *-ga*. Этот суффикс как показатель дательного падежа не меняет своей формы ни в единственном, ни во множественных числах; но во множественном числе *-lar*. Так, слова *talabaga* означает *студенту*, а *talabalarga-студентам*. В русском же языке каждое окончание слова включает в себе сразу несколько грамматических значений. В самом деле, наличествующие в словах *институту* и *институтам* окончания *-у* и *-ам*, отдельно взятые, не имеют определённого значения, а в сочетании с конкретным словом указывают сразу и число, и падеж. Русское окончание (например, *-ам*) нельзя разложить на отдельные показатели числа и падежа, как это наблюдается в узбекском языке, когда говорят *institutlarga* (*институтам*) или *institutlarning* (*институтов*) В этих узбекских формах основой является институт, а словоизменяющий суффиксы *-larga* или *-larning* разлагаются на отдельные показатели, легко распознаваемые по их грамматическим значениям: *-larga=lar+ga* (множественное число+дательный падеж) или *larning=lar+ning* (множественное число+родительный падеж).

Сказанное выше позволяет сделать следующие выводы и дополнения.

1. По своему составу большинство русских слов, имеющих формы словоизменения, даже в исходной форме делится на две части: основу и окончание.

В узбекском же языке начальная форма любого слова не делится на такие части; узбекское слово в такой форме не имеет окончания; поэтому в грамматике узбекского языка подобного термина не существует. Исходная форма любого узбекского слова состоит либо только из корня (непроизводной основы), либо из корня, к которому присоединены соответствующие словообразующими суффиксы, образующие вместе с корнем производную основу.

Несмотря на то, что в русском языке большинство знаменательных слов в своей исходной форме делится на основу, выражающую лексическое значение слова, и на окончание, указывающее на связь между этим словом и другими словами сама основа без окончания (хотя бы нулевого) не может употребляться в предложении и не является вполне оформленным словом.

В узбекском же языке основа любого слова является вместе с тем полноценным и оформленным словом, которые может употребляться в предложении.

ЛИТЕРАТУРА:

1. Андриянова В.И. Развитие русской устной речи учащихся в узбекской школе .Т Шарк. 2002.
2. 2.Карабаева Л.И. Методика преподавания русского языка в национальной школе. Л. Наука, 2001.
3. Азизов А.А. Сопоставительная грамматика русского и узбекского языков. Ташкент, 1990.
4. Протченко И.Ф. Русский язык: проблемы изучения и развития. М., 1989.
5. Абрежев, А. И. Сравнительный анализ грамматического строя русского и узбекского языков [текст]: (Фонетика, морфология и синтаксис): Учеб. пособие для студентов–заочников / Самарк. гос. Ун–т им. Алишера Навои. – Самарканд: [Изд–во СамГУ], 1962. – С. 76–80 .
6. Алимova, А. Т. Словоизменение и словообразование узбекского и русского языков в свете типологического контраста // Преподавание языка и литературы. – Ташкент, 2001. –С.21–29.

BOSIM QUVURINI GIDRAVLIK ZARBANI SO'NDIRISH HISOBI

Sarmonov Nodirbek O'tkir o'g'li

*“TIQXMMI” Milliy tadqiqot universitetining Qarshi irrigatsiya va agrotexnologiyalar
instituti asisstenti*

Toshmurodov Ma'rufbek Orif o'g'li

*“TIQXMMI” Milliy tadqiqot universitetining Qarshi irrigatsiya va agrotexnologiyalar
instituti talabasi*

Anatatsiya: *Hozirgi vaqtda resurs tejamkor hisoblangan qurilmalarga gidravlik zarba sundirgichlari kiradi. Bunday gidravlik zarba sundirgichga –universal havoli gidravlik qalpoqlarni kiritish mumkin. Bu universal havoli gidravlik qalpoqning optimal hajmini hisoblash dolzarb masala hisoblanadi. Bu sundirgichning universalligi shundan iboratki, u gidravlik zarba bosim kamayishidan (salbiy gidravlik zarba) yoki bosim ortishidan (ijobiy gidravlik zarba) hosil bo'lishidan qat'iy nazar juda yuqori darajada sundiradi (70 foizgacha). Bu gidravlik zarba sundirgich-universal havoli gidravlik qalpoqning optimal hajmi uni asosiy bosim quvuriga ulaydigan ikkita ulash quvurlaridagi napor yo'qolish qiymatlariga bog'liq. Gidravlik zarba sundirgichini – universal havoli gidravlik qalpoqni hisoblashda bosim va ulanish quvurlarida napor yo'qolishini hisobga olish ilmiy va amaliy ahamiyatga ega.*

Kalit so'zlar: *gidravlik zarba, gidravlik qalpoq, zarba sundirgich, stansiya, resurs tejamkor, quvur, napor yo'qolish, gidravlik qalpoq, bosim quvuri.*

Hozirgi kunda sanoatda, qishloq xo'jaligida, sug'orishda, suv ta'minotida va neftni o'zlashda nasos stansiyalaridan va qurilmalaridan keng foydalaniladi. Nasos stansiyalari va qurilmalarining asosiy inshootlaridan biri ancha uzun bo'lgan bosim quvurlari hisoblanadi. Bu uzun bosim quvurlari suv, neft va boshqa uyuqliklarni isrofsiz uzatishda asosiy ishni bajaradi. Bosim quvurlari har xil armaturalar (qulfak, teskari klapan va boshqalar), ya'ni jihozlar bilan ta'minlanadi. Bu armaturalar normal ishlamas, nasos stansiyalari va qurilmalarining me'yordagi ish rejimiga salbiy ta'sir ko'rsatadi.

Elektrodvigatellar nasoslarni harakatga keltiradi, ya'ni nasoslar elektr energiyasining ist'emolchisi hisoblanadi. Elektrodvigatellarga tusatdan elektr ta'minotining uzilishi natijasida nasos stansiyasi yoki nasos qurilmalari bosim quvurlarida nabarqaror harakat jarayoni, ya'ni gidravlik zarba jarayoni yuzaga keladi. Bu gidravlik zarba jarayoni juda havfli jarayon bo'lib, nasos stansiyalari va nasos qurilmalari bosim quvurlarida hosil bo'ladi. Bu havfli gidravlik jarayon nasos stansiyalari va qurilmalarining normal ishlashini izdan chiqaradi. Bu havfli hodisa vaqtida bosim quvuri, teskari klapan, nasos va nasos vali ishdan chiqishi mumkin. Bundan tashqari yozning jazirama issiq kunlari qishloq xo'jalik o'simliklarining bir-necha kun

suvsiz qolishi, hosildorlikning pasayishiga sabab bo'ladi, ya'ni iqtisodiy zarar kuzatiladi. Bu noxush hodisaning oldini olishda har xil qurilmalar, usullar va tadbirlardan foydalaniladi.

Hozirgi vaqtda resurs tejamkor hisoblangan qurilmalarga gidravlik zarba sundirgichlari kiradi. Bunday gidravlik zarba sundirgichga –universal havoli gidravlik qalpoqlarni kiritish mumkin. Bu universal havoli gidravlik qalpoqning optimal hajmini hisoblash dolzarb masala hisoblanadi. Bu sundirgichning universalligi shundan iboratki, u gidravlik zarba bosim kamayishidan (salbiy gidravlik zarba) yoki bosim ortishidan (ijobiy gidravlik zarba) hosil bo'lishidan qat'iy nazar juda yuqori darajada sundiradi (70 foizgacha). Bu gidravlik zarba sundirgich-universal havoli gidravlik qalpoqning optimal hajmi uni asosiy bosim quvuriga ulaydigan ikkita ulash quvurlaridagi napor yo'qolish qiymatlariga bog'liq [1]. Bu universal havoli gidravlik qalpoq bosim quvuri boshida teskari klapandan keyin, ya'ni gidravlik zarba uchog'iga o'rnatiladi. Har ikkala ulash quvurchalari teskari klapan va jumrak (ventil) bilan jihozlanadi.

Jumraklar yordamida ulanish quvurchalarida napor yo'qolishining optimal qiymatlari aniqlanib, universal havoli gidravlik qalpoq bosim quvuriga ulash quvurchalari yordamida o'rnatiladi. Har ikkala ulash quvurchalari uchun napor yo'qolishini aniqlash bo'yicha tarirovka grafiklari quriladi. Bu napor yo'qolishining optimal qiymatlari tarirovka grafigidan aniqlanadi. Bu qiymatlar o'z navbatida universal havoli gidravlik qalpoqning eng kichik hajmini aniqlashga imkon beradi. Masalani yechishda o'lchamsiz ko'rinishdagi to'lqin tenglamalaridan foydalaniladi [1,2]:

$$\left. \begin{aligned} \frac{d\bar{V}}{dt} &= \frac{2\pi}{\sqrt{2\pi\sigma}} \left[h-1 - \left(\bar{h}_{mro} + \bar{h}_{do} \right) \bar{V} \left| \bar{V} \right| \right] = f_1 \left(\bar{t}, \bar{V}, \bar{h} \right) \\ \frac{d\bar{h}}{d\bar{t}} &= -2n\bar{h}^{\frac{1-n}{n}} \pi \sqrt{\frac{2\sigma}{n}} \bar{V} = f_2 \left(\bar{t}, \bar{V}, \bar{h} \right) \end{aligned} \right\} (1)$$

bunda

$h - t$ vaqt davomida diafragmali havoli gidravlik qalpoqning o'lchamsiz absolyut gidrodinamik napor;

n - politropa ko'rsatkichi;

σ -xarakteristik kattalik bo'lib quyidagiga teng:

$$\sigma = \frac{\omega L V_0^2}{2gH_{ga} W_0}$$

H_{ra} - absolyut geodezik napor;

L - bosim quvuri uzunligi;

V - t vaqt davomida bosim quvuri o'lchamsiz tezligi;
 h_k - bosim quvurida barqaror harakat vaqtida o'lchamsiz napor yo'qolishi;
 $h_{\sigma} - V_0$ tezlikda diafragmada napor yo'qolishi;
 $W \square$ absolyut gidrodinamik napor H_a qiymatiga mos diafragmali havoli gidravlik qalpoqda havo hajmi;
 $h_0 - V_0$ tezlikda bosim quvurida napor yo'qolishi;
 V_0 - bosim quvurida barqaror suyuqlik harakat tezligi bo'lib uning qiymati hajmiy usulda aniqlanadi.

(1) tenglamalar quyidagi boshlang'ich shartlar asosida yechiladi

(2)

$$\left. \begin{aligned} h &= h_0 = 1 + \bar{h}_k \\ \bar{V} &= V_0 = 1 \end{aligned} \right\} \quad (2)$$

(1) tenglamalarni boshlang'ich shartlar (2) asosida yechiladi. (1) tenglamalar sistemasi Runge – Kutta sonli usulida [3,4] yechiladi. Keyin universal havoli gidravlik qalpoqning o'lchamlarini aniqlash mumkin.

Xulosa qilish mumkinki, gidravlik zarba sundirgichini – universal havoli gidravlik qalpoqni hisoblashda bosim va ulanish quvurlarida napor yo'qolishini hisobga olish ilmiy va amaliy ahamiyatga ega. Sababi universal havoli gidravlik qalpoqning eng minimal o'lamlarini aniqlashga imkon beradi. Bu universal havoli gidravlik qalpoqni yasashda sarflanadigan metall miqdorini tejashga olib keladi. Universal havoli gidravlik qalpoqning “qattiq” model asosida o'lchamlari aniqlangandan keyin suyuqlikning va quvur devorining deformatsiyalanishini hisobga olib gidravlik zarbaning kuchini aniqlikda hisoblash mumkin.

АДАБИЁТЛАР:

1. Жонқобилов У.У., Жонқобилов С.У. Суғориш насос станцияларининг напорли қувурларини гидравлик зарба таъсиридан ҳимоя қилиш. Монография. Қарши, ҚарМИИ босмахонаси, 2020. – 131 б.

2. Сурин А. А. Гидравлический удар в водопроводах и борьба с ним. – М. – Л., Трансжелдориздат, 1946, - 371 с.

3. Демидович Б. П., Марон И. А. Основы вычислительной математики. М., Наука, 1970, 664 с.

4. Шуп Т. Решение инженерных задач на ЭВМ . (пер. с англ.). М., Мир, 1982, 235 с.

**ИНГЛИЗ ВА ЎЗБЕК ТИЛЛАРИДАГИ ИНФОРМАЦИОН ТЕХНОЛОГИЯГА ОИД
ТЕРМИНОЛОГИЯ БЎЙИЧА ЛИНГВИСТИК ТАДҚИҚОТЛАР**

Д.У.Исмаилова

Н.К.Аббасова

Фарғона давлат университети

Аннотация: *Мақолада информацион технологияга оид терминларнинг пайдо бўлиши, инглиз, рус ва ўзбек тилларида тадқиқотлар ўтказилганлиги ҳақида сўз юритилади.*

Таянч сўз ва иборалар: *компьютер, маълумот, термин, технология.*

ЛИНГВИСТИЧЕСКОЕ ИССЛЕДОВАНИЕ ТЕРМИНОЛОГИИ ИНФОРМАЦИОННЫХ ТЕХНОЛОГИЙ В АНГЛИЙСКОМ И УЗБЕКСКОМ ЯЗЫКАХ

Исмаилова Д.У

Аббасова Н.К

Ферганский государственный университет

Аннотация: *В статье обсуждается вопросы использования терминов информационных технологий на английском, русском и узбекском языках и целью исследования.*

Ключевые слова: *компьютер, информация, термин, технология.*

LINGUISTIC STUDY OF INFORMATION TECHNOLOGY TERMINOLOGY IN THE ENGLISH AND UZBEK LANGUAGES

D.U. Ismailova

N.K. Abbasova

Fergana State University

Annotation: *In the article, the use of information technology terms in English, Russian and Uzbek languages, the origin of them is discussed.*

Key words: *Computer, reference, term, technology.*

Бугунги кунда компьютер ва информацион технологияларга асосланган турли хил қурилмалар жамиятимизнинг барча жабҳаларида қўлланилади, шунинг учун терминология мутахассислар лексикасидан умумий луғат тоифасига ўтади ва улардан фойдаланиш частотаси ҳам кенгайиб бораверади. Маълумки, тилшунослик бўйича олиб борилган тадқиқотларда терминларнинг таърифи борасида турлича ёндашувлар мавжуд экан, мазкур масала ўз долзарблигини йўқотмайди. Терминга берилган кўплаб таърифларда унинг махсус предмет ва тушунчаларни ифодалашини,

махсус вазифани бажариш билан чеклангани, илмий тушунча тўғрисида маълумот бериши, махсус соҳага оид тушунчаларни англатиши, экспрессивлик ва эмоционалликка эга бўлмаслиги каби хусусиятлари қайд этилади.

Кечагина терминологик маънога эга бўлган сўзлар бугунги кунда шунчалик кенг қўлланилмоқдаки, бу уларни қайта кўриб чиқишга ва "махсус" маъносини йўқотишга олиб келади. Бу фан ёки технологиянинг айрим соҳаларининг жадал ривожланиши билан содир бўлади, чунки компьютер технологиялари соҳасида бўлгани каби, индивидуал терминларнинг профессионалдан кундалик фойдаланишга босқичма-босқич ўтиши бошланади. Замонавий лингвистикада одатда бир хил номдаги дастурий платформага асосланган техник маҳсулотни (планшет, мобиль телефон) "аналоглари", омонимлари кўп соҳаларда ишлатилмоқда.

Шу билан бир қаторда, шунга ўхшаш бошқа мисолларни ҳам келтириш мумкин: кўк экран - кўк фон, зангори ойна атамаси бунинг яққол исботидир. Бугунги кунда "кўк экран" атамаси стандарт кўрсатмалар ва дастурий таъминот қўлланмаларида рус ва ўзбек тилларида сўзлашувчи компьютер фойдаланувчилари учун тушунарли атама сифатида аста-секин умумий луғатга ўтиб бормоқда. Шунингдек, инглиз тилида ушбу атама учун янги лексик-семантик вариант шаклланди -*user* (компьютер билан шуғулланадиган ҳар бир киши) - фойдаланувчи. Кўриб турганимиздек, юқоридаги мисоллар компьютер технологиялари соҳасидаги луғатни терминология - детерминациялашнинг параллел жараёни бўлиб, миллий тил муҳитида бу жараён сезиларли ижобий тенденцияга эга. Ушбу жараён терминология соҳасининг прогрессив ривожланишга ҳисса қўшади.

Замонавий информатсион технологияларга оид терминология соҳасидаги тадқиқотларнинг долзарблиги компьютер терминологиясининг статик эмаслигидан келиб чиқади. Аксинча, у доимо динамик ривожланишда, ривожланиб, янги терминлар билан бойиб боради.. Компьютер луғати ва унинг таржимасига бағишланган кўплаб илмий ишларга қарамасдан (В. Акуленко, Ф. Баранов, И. Болшаков, Д. Кристал, Н. Гритсак, В. Карабан, О. Медвид, Р. Пронин, А. Савина, В. Табаканова, А. Федоров, М. Чернишов ва бошқалар), терминларнинг структуравий фарқланиши (Д. Баранник, Р. Дубук, К. Гаивенис, Т. Кияк, З. Куделко, С. Павел, Э. Еникиева, М. Кочерган ва бошқалар), сўз ясаиш усуллари ва термин тизимлари (Н. Безгҳолова, Л. Вербa, Н. Виноградова, М. Володина, О. Галичкина, В. Даниленко, А. Николаева ва бошқалар) ҳақида тўлиқ маълумот йўқ.

Компьютер терминлар тизимининг ривожланишига таъсир этувчи турли ҳил омиллар, жумладан, экстралингвистик омилларга ахборотлаштириш, инглиз тилида сўзлашувчи жамиятлар ва бутун дунё ҳамжамиятини компьютерлаштириш, интернетни яратиш ва тарқатиш кабилар ушбу соҳанинг глобаллашув жараёнларига, инглиз тилининг кенгайишига, тушунчаларни лингвистик кодлаш устуворлигига олиб келади.

Компьютер сўзи тизимли терминлардан иборат бўлиб, уларни қуйидаги гуруҳларга бўлиш мумкин:

1. Умумий сўзлар билан боғланган терминлар. Бундай терминлар тез-тез ишлатиладиган сўзларнинг ИТ (информацион технологиялар)га хос маъноларга эга бўлишидан ҳосил бўлади. Бундай ҳолда, термин умумий сўз маъносини ифодалайди (масалан, *card-карта, chat-суҳбат, break-манаффус, driver-ҳайдовчи, standard-стандарт, key-тузма, copy-нухалаш, delete-ўчириш, page-саҳифа, programme-дастур, cookie-коокие файллари, error- хато*).

2. Нафақат компьютер технологиясига оид термин тизимида, балки фан ва техниканинг бошқа соҳаларида ҳам фаолият юритувчи умумий терминлар (масалан, компьютер контекстида ахборотни киритиш ва чиқаришни бошқарадиган дастурни билдирувчи *driver* термини).

3. Фақат компьютерга тегишли махсус терминлар қуйидагиларни ташкил этади. Масалан, кибер-хавфсизлик, кибернетика, аппарат, киберпрофиллар, техномедиа, электрон кабинет, электрон пул, гиперҳавола, гиперматн, кибермакон, микроблог, киберкоммутер. Бундай ҳолларда сўз маъноси билан термин маъноси бир-бирига мос келади, чунки сўз фақат биргина махсус тушунчани ифодалаш учун хизмат қилади, яъни термин ва сўзнинг семантикаси термин маъносига адекват бўлади.

4. Компьютер саноатида икки ёки ундан ортиқ маънога эга бўлган терминлар. Мисол учун, "сервер" термини интернетга кириш учун қурилма сифатида компьютернинг номи, шунингдек, интернетга киришни таъминлайдиган дастур; "демонстрация" термини феъл сифатида кўрсатмоқ, от сифатида эса экран ёки монитор маъносини билдиради; "Файл" ҳужжат, маълумотларнинг алоҳида бирлиги ва файл операциялари учун масъул иловаларнинг стандарт менюсини билдиради.

Компьютер терминларининг янада кенгроқ тарқалишида унинг ясаши хам катта рол ўйнайди. Сўз ясашининг турлари қуйидагилардан иборат: морфологик (аффиксация қўшимчаси, олд қўшимчаси ва суффиксация), қисқартмалар ва бошқалар), синтактик (терминологик бирикмаларнинг ҳосил бўлиши) ва морфологик-синтактик.

Сўз ўзагига аффикс (қўшимча, олд қўшимча, интерфикс, инфикс ва ҳоказо) қўшиб, янги лексик бирлик ҳосил бўлиши фиксация дейилади. Компьютер терминларини бириктиришнинг энг кенг тарқалган усуллари:

1. Префиксация, лексик бирликни яшаш усули бўлиб, ўзак олдидаги қўшимча, яъни олд қўшимчанинг қўшилиши билан тавсифланади, энг кенг тарқалган мисоллар "кибер-", "э-", "гипер-" дир. , "микро-", "мини-", "мулти-", "суб-", "супер-", "техно-" (масалан, *kiberaddict, deactivate, e-banking, гиперҳавола, interface, macroassembler, microblog, minicomputer, multiaccess*, ортиқча юклаш, қайта йўналтириш, пастки каталог, суперкласс, технофеар ва бошқалар).

2. Суффиксация, сўзнинг ўзаги ва охири ўртасида жойлашган, энг кенг тарқалган қўшимчалари "-эр", "-варе" бўлган қўшимчанинг қўшилиши билан ифодаланадиган

янги лектик бирлик ҳосил қилиш усули. , “-исе”, “-инг”, “-(а)тион”, “-иш”, “-эсе” (масалан, сканер, веб-дастур, процессор, хакерлик, смайлик, боофер, кернинг, илова, курсор, почта дастури, авторизация, минималлаштириш ва бошқалар).

3. Префикс-суффикс, ҳам префикс, ҳам қўшимчанинг қўшилиши билан тавсифланган лектик бирликни ҳосил қилиш усули (масалан, қайта тайинлаш, воситачиликни йўқотиш, биргаликда рўйхатдан ўтказиш, ташқи кўриниш, рефакторлаш, кодловчи, суперсэмплинг, деструктор, авторизациядан чиқариш, блокировкадан чиқариш, кибер-хакерлик, мулътинет ва бошқалар).

Кўриниб турибдики, компьютер терминларини ўрганиш ва ҳосил қилиш бир неча босқичлардан иборат мураккаб жараён бўлиб, уларнинг ҳар бири компьютер терминологиясининг маълум бир томонини ўрганишга қаратилган ва умумий илмий ва лингвистик усулларни ҳар томонлама қўллаш билан биргаликда синчковлик билан таҳлил қилишни талаб қилади.

Фойдаланилган адабиётлар:

1. Акулинина Т.В. / Экстралингвистическая обусловленность особенностей английской терминологии компьютерной информатики: автореф. дис.канд. филол. наук // Т. В. Акулинина. – Омск, 2003. – 23 с.

2. Ўзбек тили лексикологияси – Тошкент., “Фан”, 1981.-86 с.

3. Неъматов Ҳ, Расулов Р. / Ўзбек тили систем лексикологияси асослари// - Тошкент: Ўқитувчи, 1995.-84 с.

4. Алиева П. / Состояние лингвистической терминологии в современном русском языке // 2011.-78 с.

5. Фуломов С. / Ахборот тизимлари ва технологиялари // Тошкент, 2000.-137 с

6. N.Khoshimova, A.Ruzimatova //METHODS OF LEARNING A FOREIGN LANGUAGE// O‘ZBEKISTONDA FANLARARO INNOVATSIYALAR VA ILMIY TADQIQOTLAR JURNALI. 10-SON. 20.08.2022 74-77 betlar.

7. Н Ахмаджонов, А Рўзиматова //ФРАЗЕОЛОГИЗМЛАР НЕМИС ХАЛҚИ МИЛЛИЙ МАДАНИЯТИНИНГ КЎЗГУСИДИР// O'ZBEKISTONDA FANLARARO INNOVATSIYALAR VA ILMIY TADQIQOTLAR JURNALI. 10-SON. 20.08.2022. 104-109

8. N AKHMADJONOV //Phraseological units is a mirror of the German national culture// Scientific journal of the Fergana State University, 2018 №2. 83-85.

9. Rakhmatillo Shukurov Mirzatillayevich, Ahmadjonov Nurbek Zokirjonogli //Precedent names in the artistic text as allusive names// ACADEMICIA: An International Multidisciplinary Research Journal. ISSN: 2249-7137 Vol. 11, Issue 8 August 2021 Impact Factor: SJIF 2021 = 7.492. P. 46-52 page

АНАЛИЗ УСТОЙЧИВОСТИ СЕТКИ ПРИ ИСПЫТАНИЯХ НА УПРУГОСТЬ ОЧИСТИТЕЛЕЙ ВОЛОКНА

**Якубов Ином Даниярович
Якубова Нигора Мамадиёр кизи**

Ферганский государственный университет

Аннотация: В статье приведены новая эффективная конструктивная схема принцип работы очистителя волокнистого материала от крупных примесей. На основе теоритических исследований определены закономерности колебательного движения и графические зависимости параметров колосника очистителя. Анализом были определены рекомендуемые значения параметров колосника.

Ключевые слова: хлопок-сырец, расчетная схема, диссипативная функция, метод Рунге-Кутты.

Для увеличения надёжности и равномерности подачи и транспортирования волокнистого материала, повышения очистительного эффекта по крупному сору, а также снижения поврежденности волокон совершенствована конструкции транспортирующих щеточных барабанов, колосников очистительной пильчатой секции очистительного агрегата. При этом за счет увеличения линейной скорости выходного транспортирующего щеточного барабана обеспечивается своевременная равномерная подача и транспортировка хлопка. За счет дополнительных вибраций колосников с необходимой частотой и амплитудой увеличится очистительный эффект хлопка от крупного сора.

Очистительная пильчатая секция хлопкоочистительного агрегата работает следующим образом. Засоренный хлопок-сырец транспортируемое в хлопкоочистительном агрегате (на рис. показана только одна секция) поступает к транспортируемым щеточным барабанам 2 и 3, которые в рабочем режиме набрасывают хлопок на поверхности пильчатых барабанов 4,5. Зубья пильчатых барабанов 4,5 захватывая летучки хлопка протаскивают их по колосником 6 и 7. При этом сорные примеси выпадают через зазоры между колосниками 6,7 и отводятся шнеком 10. транспортирующий щеточный барабан 3 позволяет своевременно и непрерывно набрасывать летучки хлопка к пильчатому барабану 4 за счет дополнительной скорости ($d_1 < d_2$). В транспортирующем режиме (вращение против часовой стрелки) работы очистительного агрегата за счет увеличенного диаметра транспортирующего щеточного барабана 3 ликвидируется торможение хлопка между барабанами 2 и 3, обеспечивается равномерная транспортировка хлопка минуя очистительной пильчатой секции хлопкоочистительного агрегата.

Учитывая, что колосник совершает сложные колебания, но, на процесс очистки хлопка в основном влияет вертикальные колебания колосника. Поэтому колосник принимаем, как одномассовую систему, совершающая вертикальные колебания (см.рис.1).

При этом потенциальная и кинетическая энергии колосника имеют вид:

$$T = \frac{1}{2}m\dot{x}^2; \quad \Pi = \frac{1}{2}cx^2 \quad (1)$$

где, m -масса колосника, x, \dot{x} -перемещение и скорость колосника; c -коэффициент жесткости резиновой втулки.



Рис.1. Расчетная схема колебаний колосника на резиновых опорах

Диссипативная функция Рэля имеет вид:

$$\Phi = \frac{1}{2}b\dot{x}^2 \quad (2)$$

где, b -коэффициента диссипации резиновой втулки колосника.

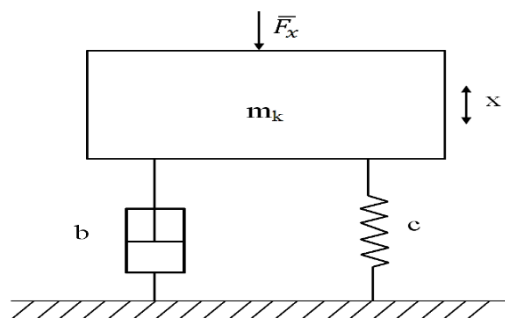
При этом частные производные:

$$\frac{\partial T}{\partial \dot{x}} = m\dot{x}; \quad \frac{\partial T}{\partial x} = 0; \quad \frac{\partial \Pi}{\partial x} = cx; \quad \frac{\partial \Phi}{\partial \dot{x}} = b\dot{x}; \quad (3)$$

Кроме того

$$\frac{d}{dt} \left(\frac{\partial T}{\partial \dot{x}} \right) = m\ddot{x}; \quad Q = F_x = F_1 \sin \omega t \pm \delta F_1 \quad (4)$$

Подставляя (1), (2), (3), в уравнение Лагранжа II-рода получим дифференциальное уравнение колебательного движения колосника на резиновых втулках в следующем виде:

$$m\ddot{x} + b\dot{x} + cx = F_1 \sin \omega t \pm \delta F_1 \quad (5)$$

где, F_1 – среднее значение возмущения от хлопка; δ – случайная составляющая возмущения.

Данная задача в упрощенном виде была решена в работе [5]. Но, для рассматриваемых колосников очистителя УХК при различной толщине резины для обеих зон очистки и с учетом исходных параметров целесообразным считается установление закона колебаний колосника очистителя и зависимостей параметров, приводим численное решение (5). Численное решение (5) приведено методом Рунге-Кутта при следующих исходных значениях параметров системы: $m = (2,0 \div 3,5)$ кг; $c = (0,6 \div 1,6) \cdot 10^3$ Н/м; $F_1 = (3,0 \div 10)$ Н; $\delta F_1 = (0,3 \div 1,0)$ Н; $b = (2,5 \div 6,5)$ Нмс. При решении задачи случайное составляющее технологической нагрузки осуществляли использованием генератора случайных чисел, применяя известную методику [6].

На рис. 3 приведены закономерности изменения вертикальных перемещений и скорости колосника на резиновых втулках рекомендуемой модернизированной пильчатой секции хлопкоочистительного агрегата. Анализ закономерностей показывают что при максимальном значении перемещения колосника X , скорость \dot{X}

будет нулевым и наоборот. При этом влияние на закон перемещения и скорости колебаний колосника незначительно влияет случайное составляющее сопротивления от хлопка. При производительности очистителя машины 3,5 т/ч и исходных значениях параметров колосника, амплитуда его перемещения находится в среднем в пределах $0,24 \cdot 10^{-3}$ м и соответственно амплитуда колебаний скорости колосника находится в пределах $(3,5 \div 5)$ м/с.

С увеличением производительности очистителя до 7,5 т/ч, A_x доходит до $(0,8 \div 0,9) \cdot 10^{-3}$ м и $A_{\dot{x}} = (7,1 \div 8,5)$ м/с.

На основе обработки полученных результатов были построены графические зависимости изменения перемещения и скорости колебаний колосника для верхней и нижней зоны очистки, которые представлены на рис. 4. Анализ графиков показывает, что увеличение технологической нагрузки хлопка-сырца от 1,5 Н до 10,0 Н приводит к увеличению амплитуды колебаний колосника от $0,45 \cdot 10^{-3}$ м до $1,26 \cdot 10^{-3}$ м при массе колосника 2,0 кг. При массе колосника 3,5 кг амплитуда колебаний перемещения колосника доходит только до $0,97 \cdot 10^{-3}$ м (см. рис. 4, кривая 1). Подобным образом изменяется и скорость колебаний колосника (см. рис. 4, кривые 3,4). При массе колосника 2,0 кг, амплитуда скорости возрастает от 9,9 м/с до 27,6 м/с при увеличении нагрузки от 1,5 Н до 10,0 Н. При массе колосника 3,5 кг амплитуда скорости колебаний колосника доходить до 24,8 м/с.

Получены закономерности изменения перемещения и скорости колосника при изменении коэффициента жесткости резиновой втулки колосника. Анализ полученных закономерностей показывает, что с увеличением коэффициента жесткости резиновой втулки происходит уменьшение амплитуды колебаний перемещения колосника. При этом частота колебаний в некоторой степени увеличивается (рис. 5).

Это объясняется тем, что увеличение жесткости приводит к возрастанию собственной частоты колебаний. При этом согласно этого, пропорционально увеличивается значение ωt , что позволяет увеличению вынужденных колебаний колосника. Случайное составляющее Δ не превышает $(7,0 \div 8,0)$ % от амплитуды нагрузки от хлопка-сырца.

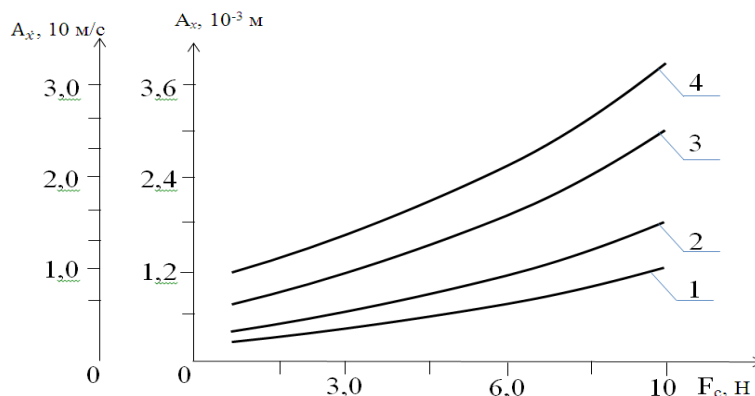

1,2- $A_x = f(F_c)$; 3,4 - $A_{\dot{x}} = f(F_c)$; 2,4 – при $m_k = 2,0$ кг 1,3 – при

$m_k = 3,5$ кг, отклонения $\Delta = (7,0 \div 8,0)\%$

Рис. 2. Графические зависимости изменения амплитуды колебаний перемещений и скоростей колосника на резиновых подушках от технологической нагрузки хлопка-сырца

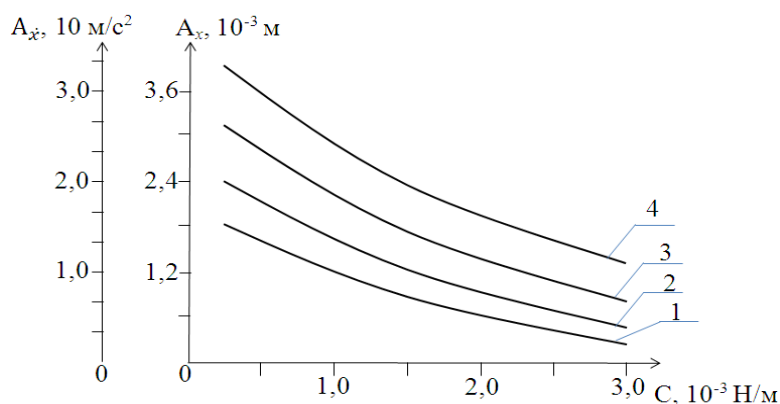

1,2- $A_x = f(c)$; 3,4- $A_{\dot{x}} = f(c)$; 1,3—при $F_c = 3,0 \sin \omega t$ 2,4—при $F_c = 10 \sin \omega t$; отклонения $\Delta = (7,0 \div 8,0)\%$

Рис.3 Графические зависимости изменения амплитуды перемещения и скорости колебаний колосника от вариации коэффициента жесткости упругой резиновой втулки колосника

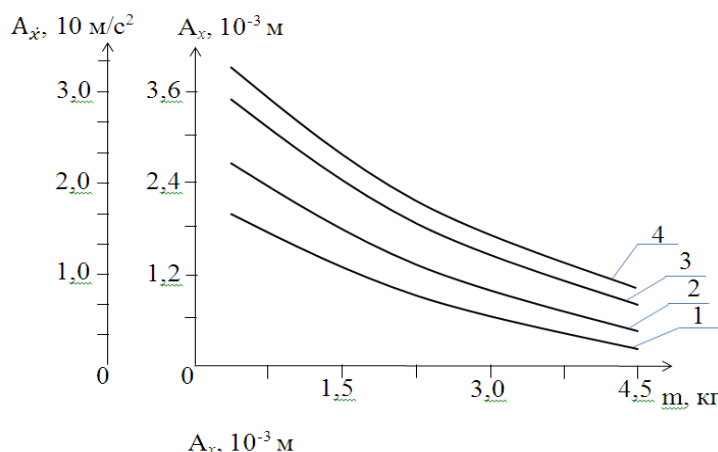

1,2 - $A_x = f(m)$; 3,4 - $A_{\dot{x}} = f(m)$; 1,3 – при $c = 1,6 \cdot 10^3 \text{ Н/м}$ 2,4 – при $c = 1,2 \cdot 10^3 \text{ Н/м}$; отклонения $\Delta = (7,0 \div 8,0)\%$

Рис.4. Графические зависимости изменения амплитуды перемещения и скорости колебаний колосника от изменения массы колосника на резиновых подушках

На рис. 3 приведены графические зависимости изменения перемещения и скорости колебаний колосника от вариации коэффициента жесткости резиновой втулки опоры, из которых видно, что увеличение жесткости резиновой втулки приводит к снижению амплитуды колебаний перемещений и скорости колосника по нелинейной закономерности (см. рис. 2). При увеличении “С” от $0,35 \cdot 10^{-3} \text{ Н/м}$ до $3,0 \cdot 10^{-3} \text{ Н/м}$ A_x снижается от $1,8 \cdot 10^{-3} \text{ м}$ до $0,26 \cdot 10^{-3} \text{ м}$, а амплитуда скорости уменьшается от $26,3 \text{ м/с}$ до $9,7 \text{ м/с}$ при технологической нагрузке от очищаемого

хлопка с амплитудой 3,0 Н (см. рис. 4, кривые 1,3). При возрастании технологической нагрузки от хлопка с амплитудой 10,0 Н значение A_x снижается от $2,38 \cdot 10^{-3}$ м до $0,53 \cdot 10^{-3}$ м, а амплитуда колебаний скорости уменьшается от 31,7 м/с до 11,4 м/с. Исследования показали, что оси колосников при деформации резиновых втулок перемещаются параллельно вниз. Известно, что увеличение амплитуды и частоты колебаний колосников приводит к увеличению очистительного эффекта. Но, при этом увеличивается поврежденность хлопка, а также за счет значительного изменения технологических зазоров между колосниками увеличивается уход летучек в отходы. При этом увеличение амплитуды и частоты колебаний колосников приводит к увеличению очистительного эффекта. Поэтому, для обеспечения амплитуды колебаний колосника в верхней зоне крупной очистки хлопка в пределах $A_x \leq (1,5 \div 2,3) \cdot 10^{-3}$ м целесообразным является выбор значений коэффициента жесткости резиновой втулки в пределах $C = (1,0 \div 1,3) \cdot 10^{-3}$ Н/м.

Для нижней зоны очистки обеспечение значений $A_x \leq (0,8 \div 1,2) \cdot 10^{-3}$ м рекомендуется $C = (1,8 \div 2,2) \cdot 10^{-3}$ Н/м, при которых происходит повышение очистительного эффекта, снижается повреждения волокон хлопка и уменьшается уход летучек хлопка с сором.

На рис. 4 представлены графические зависимости изменения A_x и $A_{\dot{x}}$ от вариации массы колосников на резиновых втулках.

С увеличением массы колосника уменьшение амплитуд колебаний перемещения и скорости колосника происходит по нелинейной закономерности. При этом увеличение массы от 0,6 кг до 4,5 кг приводит к снижению A_x от $2,62 \cdot 10^{-3}$ м до $0,47 \cdot 10^{-3}$ м и $A_{\dot{x}}$ от 32,5 м/с до 10,2 м/с при коэффициенте жесткости резиновой втулки $1,2 \cdot 10^{-3}$ Н/м. Увеличение коэффициента жесткости до $1,6 \cdot 10^{-3}$ м приводит к снижению A_x от $1,83 \cdot 10^{-3}$ м до $0,22 \cdot 10^{-3}$ м, а также к уменьшению $A_{\dot{x}}$ от 28,4 м/с до 6,1 м/с.

Для обеспечения амплитуды колебаний колосника в верхней зоне очистки хлопка от крупного сора очистителя в пределах $A_x \leq (1,5 \div 2,3) \cdot 10^{-3}$ м рекомендуется выбрать $m = (1,5 \div 2)$ кг, а для нижней зоны для обеспечения $A_x \leq (0,8 \div 1,2) \cdot 10^{-3}$ м рекомендуется масса колосника в пределах $(3,2 \div 3,6)$ кг.

ЛИТЕРАТУРА:

1. Ш.Ш.Шухратов и др. «Очистительная секция хлопкоочистительного агрегата». Патент Республика Узбекистан UZFAP 00947. 19.09.2013 г.
2. Sh Shukhratov, R Milašius, I Yakubov, R Maksudov, A Djurayev // Determination of parameters of grates on rubber brackets of fiber material cleaners // International Journal of Engineering and Advanced Technology. 2019

3. Камолиддин Ибрагимович Ахмедов, Хосият Тухтаевна Нуруллаева, Ином Дониярович Якубов // ОПРЕДЕЛЕНИЕ ДЛИНЫ ПЛАСТИЧЕСКИХ ЗОН И РАЗРЫВНОЙ НАГРУЗКИ УПРУГОЙ НИТИ В ДРУГОЙ СРЕДЕ // ПЕРСПЕКТИВЫ РАЗВИТИЯ ТЕХНОЛОГИЙ ОБРАБОТКИ И ОБОРУДОВАНИЯ В МАШИНОСТРОЕНИИ. 2017.p27-30
4. Inam Yakubov, Nigora Yakubova // DEVELOPMENT OF EFFECTIVE DESIGN AND SUBSTANTIATION OF PARAMETERS OF THE COTTON CLEANER FROM LARGE LITTLE // Scientific Collection «InterConf». 2022/7/8.p303-308
5. Djuraev A., Rajabov O.I. // Experimental study of the interaction of multifaceted and cylindrical spinky cylinder in cotton cleaner from small waste // International Journal of Advanced Research in Science, Engineering and Technology Vol. 6, Issue 3, March 2019 p.8376-8381
6. Razzoqov Baxtiyor Xabibullaevich Yakubov Inomjon Daniyarovich // MILLIY OQUV DASTURI ASOSIDA INNOVATSION KASBGA YONALTIRISH // IJODKOR O'QITUVCHI. 2022/7/1.p86-89
7. Nigora Mamadiyor qizi Yakubova, Mahammadjon Axmadaliyevich Axmadaliyev // Paxta lintini qayta ishlash asosida polikompozitlar olish // Bioorganik kimyoning dolzarb muammolari. 2021
8. Ином Якубов, Шароф Шухратов, Рустам Мурадов // НОВАЯ КОНСТРУКЦИЯ РАБОЧИХ АГРЕГАТОВ ХЛОПКОСЕПАРАТОРА И СОВЕРШЕНСТВОВАНИЕ ПРИВОДНЫХ МЕХАНИЗМОВ // Universum: технические науки. 2022.p54-59
9. Ахмадалиев Махаматжон., Якубова Нигора // САМОКОНДЕНСАЦИЯ ФУРФУРОЛЫ В ЩЕЛОЧНОЙ СРЕДЕ // Науке и мир. 2022/5.p19-21
10. Якубов Даниярович Ином, Саломова Машхура, Маматқулов Орифжон // Чигит шикастланишини камайтириш мақсадида сепаратор конструкциясини такомиллаштириш // Халқаро илмий-амалий конференция материаллари тўплами. 2021/11/23.p647-649
11. Axmadaliyev Maxamadjon, Yakubova Nigora // ISHQORIY MUHITDA FURFUROLNING KONDENSATSIYALANISHI // FarDU ilmiy xabarlar. 2022.p169-174
12. Tashpulatov D.Sh., A.F.Plkhanov A.F., Djuraev A. Kolosnik oscillations on elastic supportswith nonlinear rigidity with random resistance from cotton-raw maternity // European Sciences review Scientific journal № 5–6 2018 p. 353 -355.
13. Nigora Mamadiyor qizi Yakubova, Mahammadjon Axmadaliyevich Axmadaliyev // Mochivina furfulol asosidagi polikompozitlar olish // Kimyo texnologiya fanlarining dolzarb muammolari. 2021
14. R.X.Rosulov, D.V.Norbaeva, A.Djuraev Study of air flows in th cross wine zone r.h. // Academicals: An International Multidisciplinary Research Journal. ISSN: 2249-7137. Vol. 8/ Issue 8, August 2018. p. 33-39. www. saarj.com.
15. Nigora Mamadiyor qizi Yakubova, Mahammadjon Axmadaliyevich Axmadaliyev // Paxta lintini kimyoviy qayta ishlash usullari // Kimyo fani va ta'limning dolzarb muammolari. 2019

16. Якубов Ином Данияровоч, Шухратов Шароф Шухратович, Муродов Рустам Муродович //ПАХТА-ТЎҶИМАЧИЛИК КЛАСТЕРЛАРИДА ИШЛАБ ЧИҚАРИШ САМАРАДОРЛИГИНИ ОШИРИШ МАҚСАДИДА ЯНГИ СЕПАРАТОР ИШЛАБ ЧИҚИШ.// Халқаро анжуман маърузалар тўплами//2022/5/27. p101-105

17. Sh.Sh.Shuxratov, Abdullayeva Mushtariy Obidjon qizi // TEXNOLOGIYA TA'LIMIDA MILLIY HUNARMANDCHILIKNING SPEKTRAL-VARIATIV KOMPONENTLARINI KREATIV YONDASHUV ASOSIDA TAKOMILLASHTIRISH QOBILYATLARINI RIVOJLANTIRISH METODLARI// O'ZBEKISTONDA FANLARARO INNOVATSIYALAR VA ILMIY TADQIQOTLAR JURNALI. 12-SON. 19.10.2022. 687-693

18. Sh.Sh.Shuxratov, Mamatojiyeva Barnoxon Alisherovna, Yusupova Karima G'ofurjon qizi //YOG'UCH MATERIALLARDAN MURAKKAB BO'LMAGAN DETALLAR VA BUYUMLAR TAYYORLASH TEXNOLOGIYASI// O'ZBEKISTONDA FANLARARO INNOVATSIYALAR VA ILMIY TADQIQOTLAR JURNALI. 12-SON. 19.10.2022. 717-721

19. Sh.Sh.Shuxratov, N.Raxmatova //UMUMIY O'RTA TA'LIM MAKTAB O'QUVCHILARIDA INNOVATSION YONDASHUV ASOSIDA TEXNOLOGIK KOMPETENTSIYALARNI SHAKLLANTIRISHNING NAZARIY ASOSLARI// O'ZBEKISTONDA FANLARARO INNOVATSIYALAR VA ILMIY TADQIQOTLAR JURNALI. 12-SON. 19.10.2022. 722-726

20. Sh.Sh.Shuxratov, Maxmudova Muxtasarxon Abdubannob qizi //FREZALASH STANOKLARIDA METALLARGA ISHLOV BERISH TEXNOLOGIYALARI VA UNI INNOVATSION USULDA O'QITISH// O'ZBEKISTONDA FANLARARO INNOVATSIYALAR VA ILMIY TADQIQOTLAR JURNALI. 12-SON. 19.10.2022. 767-771

21. Sh.Sh.Shuxratov, Raxmonjonov Xasanboy Akbarovich //ZAMONAVIY ELEKTR JIXOZLARINI O'QITISHDA AXBOROT TEXNOLOGIYALARIDAN FOYDALANISH// O'ZBEKISTONDA FANLARARO INNOVATSIYALAR VA ILMIY TADQIQOTLAR JURNALI. 12-SON. 19.10.2022. 772-777

ЖИНСНИНГ МОРФОЛОГИК УСУЛДА ИФОДАЛАНИШИ

Шоҳруҳ Рўзиқулов
ГулДУ Магистранти

Аннотация: *Мазкур мақолада ўзбек тилида жинснинг морфологик усулда ифодаланиши хусусида фикр юритилди, жумладан, - ғай аффиксининг жинс ифодалашда тутган ўрни кўрсатиб берилди.*

Калит сўзлар: *морфологик усул, аффикс, сўз ясовчи, жинс, аёл, эркак, қуда, қудағай, диалект, қариндош тиллар.*

Тил доимо инсон ҳаёти, унинг ижтимоий фаолияти билан боғлиқдир. Лисоний белгининг қандай ижтимоий вазифа ўташи, ундан қандай фойдаланишни билиши учун инсоннинг қайси ижтимоий тузумда яшашини ҳам эътиборга олиш бугунги кун тилшунослигининг асосий вазифаларидандир. Бугунги куннинг янги парадигмаси бўлган гендеро-лингвистика ўзи билан бир қатор ўрганиш объектларни олиб кирди. Бадиий асарни гендеролингвистик жиҳатдан таҳлил қилиш, ундаги образларнинг гендер хусусиятлари ўзига хос мураккабликни юзага чиқаради.

Тилшуносликда гендер параметрларининг қўлланилишини тадқиқ этиш тилшуносликнинг аёл ёки эркакларга хос конструктив тамойилларини ўрганишда ҳам муҳим эканлиги ўз исботини топди. Лингвистикада гендерологик тадқиқотлардан кўзланадиган асосий мақсад аёллар ва эркаклар нутқида хос бўлган, шунингдек, ҳар иккала жинс вакилларида хос услубда воқеланган ёзма ёки оғзаки матнларни фарқлаш кўринишидаги “лисоний асимметрия” ҳодисасининг турлари ва сабабларини аниқлашдир. Оғзаки сўзлашув нутқидан тортиб, ёзма матнларгача турли тарздаги ўзига хосликлар мавжуддир. Матнларнинг тузилиши текширилганда, аёллар ва эркаклар нутқининг фонетик, лексик-фразеологик, стилистик ва бошқа турдаги фарқлари яққол кўзга ташланади. Аёл ёки эркаклар нутқидаги, уларнинг лисоний фаолиятидаги индивидуал хусусиятларни аниқлаш, бу борада самарали таҳлил ва тадқиқ ишларини олиб бориш талаб этилади.

Мутахассислар ҳақли равишда таъкидлаганидек, исталган турдаги матн гендерология нуқтаи назаридан ўрганилганда, муаллиф томонидан амалга ошириладиган тил бирликлари танловининг социал, этномаданият сабабларини аниқлашга имконият яратилади.

Тилшуносликда анъанавий таҳлил усулларида кузатишлар олиб борилиши билан биргаликда, уни социология, психология ҳамда бошқа фанлар билан боғловчи янги таҳлил усулларида қизиқиш кучаймоқда. Бу таҳлил усуллари билан боғлиқ тилшуносликда янги замонавий йўналишлар пайдо бўлмоқда. Ана шундай йўналишлардан бири – лингвогендерологиядир. Бу фанинг тадқиқ манбаи- тилнинг гендер хусусиятларини ўрганиш бўлиб, бунда иккита масала: аёллар ва эркаклар

нутқининг тафовутлари ҳамда ўзига хос хусусиятлари; тил тизимида эркаклик ва аёллик белгилари билан боғлиқ тушунчаларни ифодаловчи тил бирликларига эътибор қаратилади.

Ўзбек тилида жинс тушунчасининг ифодаланиши узоқ ўтмишга бориб тақалади. Буни қадимги туркий, эски туркий тил материаллари мисолида кўриш мумкин. Нафақат ўзбек тилида, балки дунёнинг барча тилларида жинс тушунчаси лисоний ифода этилади. Фақат уларнинг ифодаланиш усулларида ҳамда ушбу усулларнинг у ёки бу тилда қай даражада акс этишида фарқланишлар мавжуд, холос.

Ўзбек тилида жинс ифодаланишининг грамматик, синтактик ва лексик усуллари қайд этилади. Айрим ўринларда жинсни ифодалашда бу усулларнинг қоришиқ шакллари ҳам кўриш мумкин.

Биз қуйида ўзбек тилида жинснинг морфологик усулда ифодаланиши хусусида фикр юритамиз.

Ўзбек тилининг луғат бойлигида “қуда”, “қудағай” лексемалари мавжуд бўлиб, улар тилда қариндошликни ифодалашга хизмат қилади. Ҳар икки лексемага “Ўзбек тилининг изоҳли луғати” (1981)да шундай изоҳ берилган: 1.Қуда – куёв ва келиннинг ота-оналари бир-бирига нисбатан (Э, бўлмағур гапни қўйинг, қуда!-деб ғудранди отам. П.Турсун. Ўқитувчи);

2.Қудағай – хотин қуда (Қиз билан йигитни кўрган қудағайлар гап-сўз чувалмаслиги учун тез орада унашиб қўйишга эрларини қистай бошладилар. Ҳ.Нўъмонов, А.Шораҳмедов. Ота).

азкур лексемаларнинг изоҳидан маълум бўлмоқдаки, эркак жинсига нисбатан “қуда”, аёллар жинсига нисбатан “қудағай” терминлари ишлатиб келинмоқда.

Айтиш мумкинки, “қуда” лексемаси туб, “қудағай” лексемаси ясама, унинг таркибида –ғай сўз ясовчи аффикс иштирок этмоқда. Мазкур аффикс янги сўз ҳосил қилиш билан бирга, жинсни ифодалашга ҳам хизмат қилмоқда.

Шу ўринда тасдиқ маъносида бир манбага мурожаат этамиз. Тилшунос Б.Владимирцев “Следы грамматического рода в монгольском языке” номли мақоласида бошқа аффикслар қаторида –хан ва –гуй аффиксларига тўхталиб, мўғул тилида уларнинг сўз ясовчи аффикслар эканлигини, шу билан бирга, аёллар жинсини ифодалашга хизмат қилишини таъкидлайди, шу жойда қуйидаги мисолларни келтиради: нўян-нўён (князь, жаноб), нояхан (ёш қиз); худа – қуда (эркакларга нисбатан) –худагуй (аёлларга нисбатан) (1).

Худди шундай фикрни қозоқ тилшуноси Ш.Сарыбаевнинг “К вопросу о монгольско-казахских языковых связях” номли мақоласида ҳам учратиш мумкин.У ёзади: қозоқ тилида сўз ясовчи –ғи, ғарбий диалектларда –ғай аффикслари мавжуд, масалан: қудағы, ғарбий диалектларда қудағай. Мўғул тилида қозоқ тилидаги –ғи/ғай (қудағы// қудағай) аффиксларига мос равишда –ги/гуй (худаги//худагуй) аффикслари сақланиб қолган (2).

Шуни айтиш мумкинки, -ғай сўз ясовчи аффикс туркий ва мўғул тиллари учун умумий бўлиб, аёл жинсини ифодалашга хизмат қилар экан.

Турк – мўғул тилларининг қариндошлиги ҳақида гапирганда, биз асосий эътиборни бу тилларнинг умумий, мос грамматик категорияларига қаратишимиз лозим бўлади.

Рус тилшуноси А.Смирницкий аффикслар ҳақида гапириб, шундай дейди: “Генетик қариндош грамматик аффикслар одатда қариндошликнинг асоси бўлади, шунинг учун улар тилларнинг қариндошлигини асослашда энг асосий далил сифатида қаралади” (3).

Юқоридаги фактлардан маълум бўладиги, -ғай аффикс (қипчоқ диалекларида -ғий шаклида талаффуз қилинади: қуда+ғий) сўз ясовчи бўлиб, ҳозирги ўзбек адабий тилида кammaҳсул ҳисобланади, шу билан бирга, жинсини ифодаловчи аффикс сифатида қаралади.

Ўзбек тилида гендер жиҳатдан ўзига хос маънога эга лексик ва грамматик бирликларнинг қўлланилиши анча узоқ тарихга бориб тақалади. Ўзбек тилидаги гендер мазмундаги воситаларни илмий нуқтаи назардан тадқиқ қилиш, улардаги хусусий ва муштарак хусусиятларни аниқлаш гендер тилшунослиги учун амалий ва илмий аҳамиятга эга.

Гендер тушунчаси эркак ва аёл ўртасида нафақат биологик фарқни, балки жамиятнинг жинсий тақсимоотида ижтимоий ва маданий тавсифларни тўлиқ қамраб олади. Эркак ва аёлларга тегишли ижтимоий боғлиқлик, хулқ- атвор ва ўзига хос стереотипларда ифодаланади.

Инсон жинсда нафақат физиологик жиҳатдан фарқланади, балки унинг атрофидагилар билан муомаласи, нутқи, ва, ҳатто, дунёқарашда ҳам жинсдаги ўзига хос, фарқли ёки муштарак жиҳатлар намоён бўлади. Уларни илмий тадқиқ қилиш гендер тилшунослигининг янада бойиши ва ривожланишига хизмат қилади.

XX асрнинг 90-йилларига келиб дунё тилшунослигида гендер тилшунослиги борасида изланишлар олиб бориш қизғин тус олди.

Асримизнинг бошларидан Ўзбекистонда гендер тилшунослигининг алоҳида илмий соҳа сифатида шаклланиши ва ривожланиши аҳамиятга молик.

Шу ўринда тилшунос Ф.Мўсаеванинг қуйидаги фикрини эслатиш ўринлидир: “Дунёда жинс у ёки бу тарзда лисоний ифода этилмаган бирорта тил мавжуд эмас. Тилда маълум бир номинал классификациянинг мавжудлиги ёки унинг мавжуд эмаслиги ушбу тилнинг тирик мавжудодлар жинсини ифодалаш имкониятига асло таъсир кўрсатмайди ва турк, мўғул ва бошқа қатор тиллар каби ҳеч қандай номинал классификацияга эга бўлмаган тиллар жинсини фарқлашда икки ёки уч жинсли тиллардан сира қолишмайди. Бундан хулоса чиқадики, биологик жинс дунёнинг барча тилларида ифода этилади. Фақат уларнинг ифодаланиш усулларида ҳамда ушбу усулларнинг у ёки бу тилда қай даражада акс этишида фарқланишлар мавжуд, холос” (4).

Хулоса қилиб айтганда, фонетика, лексика ва грамматика нуқтаи назаридан гендер муаммоларини ўрганиш жараёнида тилшунослар жамиятда аёллар ва эркеклар бажараётган функциялар хусусида тасаввур ва тушунчалар

ўзгарганлигини ҳисобга олган ҳолда нутқий ва тилга оид турланишни, тил ва нутқнинг бошқа шаклга киришини аниқлаш, қайд этиш ва таҳлил қилишга алоҳида эътибор қаратишлари лозим бўлади.

АДАБИЁТЛАР РЎЙХАТИ:

1. Владимирцев Б.Я. Доклады Российск. Акад.наук. –Л., 1925,стр.31-34.
2. Сарыбаев Ш.К. К вопросу о монгольско-казахских языковых связях.Қазақ тілі тарихы мен диалектологиясының маселелері. 2-шығыуы.Алматы, 1960.Стр.55-56.
3. Смирницкий А. Сравнительно-исторический метод и определение языкового родства.-М., 1955. стр. 48.
4. Мусаева Ф. Ўзбек тилида биологис жинсни ифодалашнинг лексик-семантик усули // Тилшуносликнинг долзарб масалалари (илмий мақолалар тўплами, 1-китоб). Тошкент, 2011.

УДК:634.8

**МИНЕРАЛ ЎҒИТЛАРДАН ФЙДАЛАНИШНИНГ ТОК КЎЧАТЛАРИНИНГ ЎСИБ
РИВОЖЛАНИШИГА ТАЪСИРИ**

Ўринов Дилмуроджон Мирзамахмудович
(Академик М.Мирзаев номидаги БУ ва ВИТИ
Андижон ИТС бўлим бошлғи)

Исмоилова Зулайхо Абдулхамид қизи
АҚХИ УЗУМЧИЛИК таълим
йўралиши 2-босқич талабаси

Аннотация: Мақолада узумнинг кишмишбоп навларидан Хўраки узум навларидан Хусайни ва Келин бармоқ навига органик ва минерал ўғитлар қўллаш меъёрларининг ток кўчатларининг ривожланиши бўйича маълумотлар берилган.

Калит сўзлар: узум навлари, органик ва минерал ўғитлар, каламча кучат ривожланиши.

КИРИШ

Қишлоқ хўжалик маҳсулотларини етиштириш ҳажми йилдан-йилга ошиши орқали таъминот бозорида маҳсулот турлари сонининг кўпайиши баробарида уларни истеъмолчиларга нобуд қилмасдан етказиб бериш долзарб масалалардан бири бўлиб келмоқда. Юқорида келтирилган кўрсаткичларни ошириш ва узумчилик йўналишини ривожлантириш мақсадида Ўзбекистон Республикаси Президенти Ш.М.Мирзиёев томонидан шу соҳага оид бир қанча қарор ва фармонлар қабул қилинди. Жумладан, Ўзбекистон Республикаси Президентининг 2019 йил 14 мартдаги “Мевасабзавотчилик соҳасида қишлоқ хўжалиги кооперациясини ривожлантириш чора-тадбирлари тўғрисида”ги ПҚ-4239- сонли қарори, Ўзбекистон Республикаси Президентининг 2021 йил 28 июлдаги Узумчиликни ривожлантиришда кластер тизимини жорий этиш, соҳага илғор технологияларни жалб қилишни давлат томонидан қўллаб қувватлашнинг қўшимча чора-тадбирлари тўғрисидаги ПҚ -5200-сонли қарорига мувофиқ Ушбу фармон ва қарорларга кўра, фермер, деҳқон хўжаликлари ва томорқа ер эгалари кенгашининг мева-сабзавот ва узум маҳсулотларини етиштириш, қайта ишлаш ва экспорт қилишда кластер ва кооперация тизимини ривожлантиришнинг янги механизмларини жорий этиш тўғрисида чора-тадбирлар белгилаб берилган. Дунё қишлоқ хўжалиги амалиётида сўнгги йилларда экинларнинг биологик хусусиятлари эътиборга олиниб,

тупроқ ва иқлим шароитига мос келадиган агротехнологик тадбирлар қўллаш натижасида турли экинлардан мўл ва сифатли ҳосил етиштириш тизими яратилди.

Ҳозирги давр шароитида узумчиликни ривожлантиришни асосий вазифалари сохани бошқаришни турли шаклларида қатъий назар, унинг юқори рентабеллиги ва даромадлигини таъминлашга қаратилган самарали ташкилий-иқтисодий механизмни яратиш, уни бошқариш шунингдек, ишлаб чиқариш, илмий-тадқиқот ишлари тизимини такомиллаштириш, янгича шароитда ишлашга қадар малакали кадрларни тайёрлашдан иборат. Бу мослашувни ҳал этиш эса мазкур сохани маромида ишлашни таъминлаш ва имкониятлар яратилишига ёрдам беради.

Ток илдизларининг озуқага бўлган талаби узумнинг нави ва ҳосилдорлигига боғлиқ. Токнинг авж олиб ўсган навлари минерал ўғитларни кўпроқ талаб қилади. Ток тупининг минерал ўғитлар билан қондирилиши нормал ривожланган каламчалар ва кўчатларининг шаклланишига ҳамда келгуси йил ҳосил туғиш учун мева куртакларини вужудга келтиришига ёрдам беради. [3] Тажиба ўтказиш учун узумнинг Хусайни ва Келин бармоқ нави танлаб олинди. Хўжалиқда ток қаламчалари 90x10см схемада экилиб, етиштирилади.

Кейинги вақтларда минерал ўғитларнинг мочевино, суюқ ўғитлар, аста секин таъсир этадиган ўғитлар (мочевинани альдегидлар билан помирлаш маҳсулотлари ва ўғитларни капсуллаш ёки тупроқда секин парчаланадиган донатор ўғитлар), тўла концентрацияланган ва кўп компонентли ўғитлар, яъни комплекс ўғитлар тобора кенг қўлланилмоқда.[1]

Минерал ўғитларни ишлаб чиқариш технологиясини ривожлантириш ва улардан фойдаланишда улар таркибидаги азот, фосфор ва калий концентрациясини кўпайтириш, мураккаб ўғитларга бўлган талабнинг ўсиб бораётганлиги ҳамда турли тупроқ ва экинларга татбиқан шу ўғитлар таркибини кўпроқ даражада дифференциациялаш жуда муҳимдир. Келгусида магний ва олтингугуртли ўғитларни яратиш ҳамда микроэлементларни кўпроқ ишлаб чиқариш зарурияти туғилмоқда.[2]

Тадқиқот услублари Маълумки, минерал ўғитлардан азотли, фосфорли ва калийли ўғитлар айниқса кенг қўлланилмоқда. Ишлаб чиқаришда фойдаланиладиган азотли ўғитларга: аммиак селитраси, мочевино, аммоний сульфати, аммофос ва шу кабилар; фосфорли ўғитларга: аммонийлашган супер фосфат, оддий донатор суперфосфат; калийли ўғитларга; калий хлорид, калийли туз, калий сульфат ва калий магний сульфат киради. Ҳосилдор токзорларга микро ўғитлардан бор, рух, марганец, мис, магний, темир ва шу кабиларни солиш тавсия этилади. 1 гектар токка солинадиган ўғит миқдори ўғит турига ва тупроқдаги озиқ моддаларнинг мавжудлигига боғлиқ.[4]

Минерал ўғитларнинг энг тўлиқ ўзлаштирилиши учун уларни бериш меъёрларини муайян шароитларга мувофиқ ҳолда тўғри аниқлаш жуда муҳимдир.[3]

Суғориладиган типик бўз тупроқларда узум минерал ўғитларнинг ҳар хил таъсир этиши шуни кўрсатадики, мазкур тупроқлар ўзининг унумдорлиги бўйича турличадир. Бу тупроқларда минерал ўғитларни бериш меъёри тупроқ унумдорлиги ва олинадиган ҳосил ўлчамини ҳисобга олган ҳолда дифференциацияланиши лозим.

Бу масалани ҳал этиш учун суғориладиган типик бўз тупроқларда тажрибалар ўтказилди. Бу тажрибаларда азотли, фосфорли ва калийли ўғитлар қуйидаги меъёрларда ўрганилди, яъни (1 гектарга кг): азот 25, фосфор 40, калий 20;

Ўғитлар қуйидаги мудатларда берилди.

Қаламчаларнинг яхши ривожланиши учун, улар ўсув даврида 2-3 марта озиклантирилади.

Дастлабки озиклантириш бошланғич ўсиш даврининг бошларида амалга оширилиб, бунда гектарига соф ҳолда 20-25 кг. азот, 35-40 кг. фосфор, 15-20 кг. калий берилди. Жадал ўсиш даврида эса, ўғитлар миқдори бунда гектарига соф ҳолда 40-45 кг. азот, 60-70 кг. фосфор, 25-35 кг. калий берилди учинчи озиклантиришда (новдаларнинг пишиши даври бошларида) фақат 15-20 кг. фосфор, 15-20 кг. калий берилди.

Тадқиқот натижалари Мазкур тажриба натижалари азотли, фосфорли ва калийли ўғитларни биргаликда қўллашнинг юқори самарали эканлигини кўрсатди (1-жадвал). Бўз ўтлоқи тупроқларда мазкур ўғитларни ҳар хил меъёрларда қўллашнинг самарадорлик ўлчамлари турлича бўлди. Суғориладиган типик бўз тупроқларда азот меъёрини 20 дан 25 кг/га гача ошириш, мос ҳолда фосфорни 35 дан 40 кг гача ва калийни 15 дан 20 кг гача ошириш узум қаламчаларнинг етилиши таъминлади

1-жадвал

Минерал ўғитлар қўллаш меъёрини узум кўчатларнинг ривожланишига таъсири

Оз уқа элемен т лари	Суғориладиган типик бўз тупроқлар							
	(Хусайни нави)				(Келин бармоқ нави)			
	Кўкарув чанлик %	Бўйи см	Шохла ниш дараж аси /дона	Ен шохла рнинг узунли ги см	Кўкарув чанлик %	Бўйи см	Шохлан иш даража си /дона	Ен шохларн инг узунлиги см
Ўғитсиз	62.6	98	6-8	32-40	69.2	69	5-7	30-38
НРК	79.2	118	7-9	42-56	87.3	76	6-8	40-48
РК	79.2	125	8-10	48-63	87.3	86.9	8-10	46-57

Суғориладиган бўз тупроқларда азотли, фосфорли ва калийли ўғитларни биргаликда қўллаш мазкур ўғитларни алоҳида беришга нисбатан анча юқори

қўшимча кўчат олишга имкон берди. Суғориладиган типик бўз тупроқларда ва оч тусли ўтлоқи тупроқларда узум кўчатига минерал ўғитларнинг ҳар хил таъсир этиши шуни кўрсатадики, бу тупроқлар ўзининг унумдорлиги бўйича турличадир. Тахмин қилиш мумкинки, типик бўз тупроқлар озуқа моддаларига бой эмас ва шу боис уларда минерал ўғитларни қўллаш меъёри бошқа тупроқлардагига нисбатан кўпроқ бўлиши лозим.

Хулоса Шундай қилиб, олган маълумотларимизга кўра суғориладиган типик бўз тупроқларда уларнинг унумдорлиги ва олинадиган вегетация даврида тўк кўчат ўлчамига боғлиқ равишда ўғитларни соф ҳолатда қуйидаги миқдорда бериш лозим: азот 60-65, фосфор 110-135 ва калий 55-75 кг/га.

Энг юқори самарадорликка мазкур ўғитларни кўрсатилган нисбатда биргаликда қўллашда эришилади.

Тупроқ унумдорлигини ҳисобга олган ҳолда минерал ўғит бериш меъёрини дифференциациялаб, узумдан юқори сифатли максимал юқори кўчат олиш имконини беради.

Фойдаланган адабиётлар рўйхати:

1. Абдуллаев Р.М, Мирзаев М.М, Набиев У.Я, Аброров Ш.М, Бекчанов У.А. Махмудов Ғ.Ғ – Узум етиштириш ва майиз қуритишнинг замонавий технологияси. “Шарқ” нашриёт-матбаа Акциядорлик компанияси бош таҳририяти Тошкент-2013. – 101-111 б
2. Мирзаев М., Жавакянц Ю.М. Томорка токзори. – Тошкент, 1991. - 30 б.
3. Мирзаев М.М, Темуров Ш. Мевачилик ва узумчилик. – Т.: Мехнат, 1977. – 26-356
4. Мирзаев М.М., Собиров М.К., Пащенко В.З., Куртов И.А., Қўшназаров Х.К.,

ГЕПАТОПРОТЕКТИВ ТЕРАПИЯНИНГ ЖИГАР СУРУНКАЛИ ДИФФУЗ КАСАЛЛИКЛАРИНИНГ КЕЧИШИГА ТАЪСИРИ

Нумонов Х.С

Салохиддинов З.С

Солиев Д.К

Андижон давлат тиббиёт институти

Мавзунинг долзарблиги: Сурункали диффуз жигар касалликлари жигар циррозининг охир-оқибат шаклланиши билан жигар фиброз даражасининг ошиши ва барқарор ривожланиш билан тавсифланади. Ҳозирги вақтда жигар фиброзининг асосий салбий прогностик омил эканлиги эътироф этилмоқда, шунинг учун унинг жиддийлик даражасини аниқлаш ва тушунтириш амалий тиббиётда жуда муҳимдир. Бироқ, сурункали диффуз жигар касалликларини ташхислаш ва даволаш билан боғлиқ кўплаб масалалар яхши ўрганилмаган бўлиб қолмоқда. Кўпинча, жигар шикастланиши ҳеч қандай клиник кўринишларсиз яширин равишда содир бўлади ёки бошқа касалликлар остида "ниқобланади", аммо ҳатто ушбу сурункали касалликларнинг яширин кечиши ҳам жигар циррозини келтириб чиқариши мумкин. Сурункали диффуз жигар касалликларини эрта ташхислаш ва тўғри терапевтик тактикалар маълум даражада қайтариб бўлмайдиган оқибатларнинг олдини олишга қодир, шунинг учун касалликнинг турли босқичларида сурункали диффуз жигар касалликларига чалинган беморларда фибрознинг оғирлигини аниқлаш, бу касалликнинг боришини, аниқланганликнинг тескари томонини аниқлашга имкон беради.

Сурункали диффуз жигар касалликларини ривожланишининг прогнози ва бошқарилиши кўп жиҳатдан жигарда патологик жараённинг босқичига ва унинг ривожланишига боғлиқ. Шу нуқтаи назардан, жигар тўқималарининг ўзгаришини ривожланишини баҳолаш учун инвазив бўлмаган скрининг усулларини излаш тобора муҳим аҳамият касб этмоқда.

Жигар паренхимасининг ўзгариши даражасини баҳолашнинг кўплаб таклиф қилинган усуллари орасида қисқа муддатли жигар эластографиясига катта ўрин берилган. Бунинг сабаби ушбу усулнинг юқори диагностик аниқлиги, унинг юқори сезгирлиги ва ўзига хослиги, динамикада бошқариш қобилияти. Аммо, шу пайтгача эластография пайтида гистологик фаоллик индексининг қийматини текшириш бўйича тадқиқотлар олиб борилмаган. Алкоголсиз стеатогепатит ва алкогольли жигар касалликларини скрининг усули сифатида эластографиянинг клиник аҳамияти, шунингдек, бирламчи тиббий ёрдамда эластографиядан фойдаланиш имконияти ҳали ҳам яхши ўрганилмаган. Бундан ташқари, ҳозирги кунгача асосий вирусга қарши терапиядан ташқари замонавий гепатопротекторларни қўшган ҳолда сурункали аралаш вирусли гепатит учун комбинацияланган даволаш бўйича

тадқиқотлар ўтказилмаган. Шунингдек, бизда мавжуд бўлган адабиётларда амбулатория босқичида гепатопротекторларни тайинлаш принциплари тўғрисида маълумот топилмади. Шу билан бирга, бирламчи тиббий ёрдам босқичида беморлар йиллар давомида гепатопротекторлар гуруҳига мансуб турли хил доридармонларни қабул қилишади ва уларни умумий тиббиёт амалиётида қўллаш тамойилларини ишлаб чиқиш сурункали диффуз жигар касалликлари билан касалланган беморларни даволаш натижаларига сифатли таъсир кўрсатиши мумкин бўлган зарур шартдир.

"Алкоголсиз ва спиртли келиб чиқиши ёғли жигар касаллиги гепатопротектив даволаш" Л. И. Буторова, М. А. Тарбияланган, Н. Г. Крайникова, М. А. Осадчук, Т. Е. Плавник, Г. М. 30 кунлик Орниксил терапияси фониди жигар функцияси кўрсаткичлари (АЛТ, АСТ, ГГТП ва АЛП), тизимли яллиғланишнинг пасайиши ва дислипидемияни камайтириш тенденцияси (триглицеридларнинг камайиши) сезиларли даражада яшиланди

"Микозли беморларда даволаш тактикасини оптималлаштиришда гепатопротектив терапия" Рустамқанова Г. Р., Н. А., Қҳисматуллина З. Р., Фаизова Л. П. Власова. Оёқ микозли беморларда Прогепар препаратини қўллаш билан мураккаб даволашнинг юқори самарадорлиги ўзлуксиз терапия курслари ва беморларнинг ҳаёт сифатини мос равишда яшилаш имконияти туфайли кўрсатилади.

ОСОБЕННОСТИ ОРГАНИЗАЦИИ ИГРОВОЙ ДЕЯТЕЛЬНОСТИ В ОБРАЗОВАТЕЛЬНОМ ПРОЦЕССЕ НАЧАЛЬНОЙ ШКОЛЫ

Гулбаева Гулхаййо Баходировна

*Термизский государственный университет
Педагогический институт магистрант 2-курса*

Аннотация:*Роль и роль игры в обучении иноязычному общению учащихся начальной школы. Дидактические игры ведущие методы обучению на иностранном языке и функциональное значение.*

Ключевые слова:*Игра, обрядовая игра, воспитательная, дидактическая, сюжетно-ролевая игра, танец, песня*

Термин «игра» весьма многозначен, в нем отражен широчайший диапазон значений. Это и легкая забава, и способ общения, и синтетическая деятельность, и одна из форм деятельности, позволяющая приобретать социальный опыт, и потребность человека, и практика развития человеческого в человеке. Это сложный процесс, включающий множество элементов и протекающий по конкретным законам.

Игра издавна привлекает к себе внимание как психологов и педагогов, так и философов, этнографов, искусствоведов и других деятелей.

Начало разработки общей теории игры следует относить к трудам Г. Спенсера и Ф. Шиллера. Значительный вклад в развитие данной теории внесли Дж. Дьюи, Ж. Пиаже, З. Фрейд, Фромм, И. Хейзинга, Е. Штерн и др.

В отечественной педагогике и психологии теорию игры разрабатывали П.П. Блонский, Л.С. Выготский, Н.К. Крупская, А.Н.

Леонтьев, А.С. Макаренко, В.С. Мухина, Г.В. Плеханов, С.Л. Рубинштейн, К.Д. Ушинский, Д.Б. Эльконин и др.

Существует несколько теорий, пытающихся объяснить причины возникновения игры.

Теория избытка нервных сил, компенсаторности возникла в XIX веке, в то время, когда преобладала точка зрения, что игра есть явление, замещающее, компенсирующее активность. Родоначальником данной теории является английский философ Г. Спенсер (1820 - 1903), который считал игру результатом чрезмерной активности, возможности которой не могут быть исчерпаны в обычной деятельности. Согласно Г. Спенсеру, игра значима только тем, что позволяет высвободить избыток энергии, присущей животным с высоким уровнем организации и человеку. Г. Спенсер утверждает, что игры людей, в том числе детей, есть проявление инстинктов, направленных на успех в «борьбе за существование»,

порождают «идеальное удовлетворение» этих инстинктов и совершаются ради этого удовлетворения.

Теория инстинктивности, функции упражнения в игре, предупреждения инстинктов. В начале века особую популярность приобрела теория предупреждения швейцарского учёного К. Гросса, который считал игру первичной, изначальной, какими бы внешними или внутренними факторами она не вызывалась: избытком сил, усталостью, стремлением к соперничеству, подражанию и т.д. По мнению К. Гросса, игра - вечная школа поведения .

Г. Спенсер внёс в понимание игры эволюционный подход, указав на распространение игр у животных, инстинктивные формы которых недостаточны для приспособления к изменчивым условиям существования. В играх животных происходит предварительное приспособление - предупреждение инстинктов к условиям борьбы за существование по мере их взросления.

К. Гросс стоял на такой же позиции укрепления развития наследственных форм поведения в играх, критически относился к теориям отдыха и избытка нервных сил. Суть концепции К. Гросса сводится к отрицанию рефлекторной природы и к признанию спонтанности развития за счёт разряда внутренней энергии в организме, то есть в игре упражняются только инстинкты.

Теория рекапитуляции и антиципации. Американский психолог, педагог Г.С. Холл (1846-1924) выдвинул идею рекапитуляции (сокращённого повторения этапов развития человечества) в детских играх. Игра, по мнению сторонников этой теории, помогает преодолевать инстинкты прошлого, становиться цивилизованнее. Данные исследователи воспринимают игру и игровую атрибутику как редуцированную деятельность, т.е. как воспроизводство образа жизни, культовых церемоний далёких предков.

Существует также теория антиципации будущего в детской игре. Сторонники этой теории считают, что игры у мальчиков и девочек различны, так как обусловлены жизненной ролью, которая их ждёт. Временными аспектами игровой деятельности занимался О.С. Газман. Он писал о том, что игра всегда выступает одновременно как бы в двух временных измерениях - в настоящем и будущем . Приверженцы этой теории пытаются доказать, что игры, с одной стороны, предвосхищают будущее, но работают на настоящее.

Теория функционального удовольствия, реализации врождённых влечений фактически является теорией психоанализа. Авторы данной теории считают, что скрытые желания бессознательной сферы в играх имеют преимущественно эротическую окраску и обнаруживаются чаще всего в ролевых играх. А. Адлер (1870 - 1937) - австрийский психиатр и психолог, ученик З. Фрейда, основатель индивидуальной психологии, считал источником мотивации стремления ребёнка к самоутверждению как компенсации возникающего в детстве чувства

неполноценности. А. Адлер объясняет появление игры и её своеобразие как реализацию желаний, которые ребёнок не может осуществить в действительности.

3. Фрейд, основоположник психоанализа, разрабатывал идею компенсаторности игры, связывал её с бессознательными механизмами психики человека. По З. Фрейду, бессознательные влечения реализуются в детских играх символически. Игры, по исследовательским данным З. Фрейда, очищают и оздоравливают психику, снимают травматические ситуации, являющиеся причиной многих неврологических заболеваний.

Как считает З. Фрейд, в противоположность гипотезе антиципации игры, игры выступают не как выражение функции, а как её изображение. Полезность игры, согласно теории З. Фрейда, заключается в том, чтобы вызвать с помощью удовлетворения, получаемого окольным путём, подлинный катарсис. Игры позволяют либидо развернуться и выразиться, высвободить чувственность, стремящуюся испытать и познать себя.

Теория отдыха в игре. Игру как средство поддержания бодрости и силы трактовали Г. Спенсер и Ф. Шиллер. Они утверждали, что в игре человек не только тратит, но и восстанавливает энергию. Такие исследователи, как А. Валлон, Д. Патрик, Ф. Шиллер, Х. Штейнталь, считали игру не столько компенсаторной, сколько уравновешенной, значит отдыхом. Игра позволяет привлечь в работу ранее бездействовавшие органы и тем самым восстановить жизненное равновесие.

Теория духовного развития ребёнка в игре. К.Д. Ушинский (1824 - 1871) противопоставляет проповеди стихийности игровой деятельности идею использования игры в общей системе воспитания, в деле подготовки ребёнка через игру к трудовой деятельности. К.Д. Ушинский один из первых утверждал, что в игре соединяются одновременно стремление, чувство и представление.

Многие учёные, в том числе Л.С. Выготский, К. Левин, А.С.

Макаренко, Ж. Пиаже, В.А. Сухомлинский, К.Д. Ушинский, Д.Б. Эльконин, полагали, что игра возникает в свете духовности и служит источником духовного развития ребёнка.

Бесспорно, существуют и другие теории происхождения игры. Например, Ж. Шато считает, что игры детей возникли из их вечного стремления подражать взрослым. Р. Гольденсон, Л. Франк, Р. Хартли предполагают, что игра порождается «коллективным инстинктом» детей. Те же Г. Гессе, С. Лем или И. Хейзинга источником игры считают культуру, равно как и игру, источником культуры. Многие из вышеназванных исследователей называют источником игры общественный разум.

Теорию игры в аспекте её исторического проявления, выяснения её социальной природы, внутренней структуры и её значения для развития индивида в нашей стране разрабатывали Л.С. Выготский, А.Н. Леонтьев, Д.Б. Эльконин и другие.

Один и тот же круг исследователей называют разные источники и причины появления феномена игры, рассматривая различные функции или близкие ей явления культуры.

Если отвечать на вопрос, когда возникла игра, то мнения также разные, но большинство исследователей считает, что проявление элементов игры возникли в первобытном обществе.

По мнению Г.В. Плеханова, в жизни общества труд предшествует игре и определяет ее содержание. Первые игровые формы возникли ещё в слабо развитых общинных формациях. Дикари играли как дети, в игру входили пляски, песни, элементы драматического и изобразительного искусства. В играх первобытных племен изображается война, охота, земледельческие работы. Несомненно, что сначала была война, а затем игра, изображающая военные сцены. Сначала было впечатление, произведенное на дикаря смертью раненого товарища, а затем появилось стремление воспроизвести это впечатление в пляске. Иногда игры наделялись высшим магическим смыслом для обеспечения защитной функции перед силами природы. Так возникли ритуальные игры.

Выделяют следующие признаки ритуальной игровой формы: имитация реальной трудовой деятельности; осуществление совместной деятельности по поиску выхода из кризисной ситуации; разыгрывание ролей; наличие магического смысла.

С развитием общества, со сменой формации (от первобытнообщинной - к рабовладельческой и феодальной) ритуалы и обряды перестают играть важную роль в жизни общества. Появляются две основные разновидности игр: игры - театрализованные представления и спортивные игры. Игра рассматривается как феномен культуры.

Долгое время единственной развернутой формой существования игры была детская игра. Однако в настоящее время игра вновь приобрела значительный вес и довольно высокий статус в подготовке и переподготовке взрослого населения, в решении инновационных проблем в жизни общества.

Изучение происхождения игры как особого вида человеческой деятельности дает возможность определить ее сущность: игра - образное, действенное отражение жизни; она возникла из труда и готовит молодое поколение к труду.

В педагогической отечественной литературе понимание игры как отражения действительной жизни впервые было высказано великим педагогом К.Д. Ушинским. Окружающая обстановка, пишет он, имеет сильнейшее влияние на игру, «она дает для нее материал гораздо разнообразнее и действительнее того, который предлагается игрушечной лавкою».

Идеи К.Д. Ушинского получили дальнейшее развитие в работах П.Ф. Каптерева. П.Ф. Каптерев дал анализ состояния и общего хода детской игры, показал важность игр не только в обучении и воспитании, но и для

развития ребенка .

Мы признаем, что игра - наиболее доступный для детей вид деятельности, способ переработки полученных из окружающего мира впечатлений, знаний. Игра - это способ познания окружающего. Писатель М. Горький утверждал, что игра - это путь детей к познанию мира, в котором они живут и который призваны изменить. Эта мысль подтверждается данными физиологии. И.М. Сеченов говорит о прирожденном свойстве нервно-психической организации человека - безотчетном стремлении понимать окружающее. К игре детей побуждает стремление знакомиться с окружающим миром, активно действовать в общении со сверстниками, участвовать в жизни взрослых, осуществлять свои мечты.

В своих исследованиях А.С. Макаренко доказывает, что в хорошей игре есть рабочее усилие и усилие мысли. Только та игра целесообразна, в которой ребенок активно действует, самостоятельно мыслит, строит, комбинирует, преодолевает трудности. Это роднит игру с трудом и делает ее средством подготовки к труду .

Стоит обратить внимание, что фундамент теории игры как важнейшего средства всестороннего воспитания детей в отечественной педагогике заложили исследования Е.А. Аркина, Е.И. Тихеевой, Е.А. Флериной (20-30-е годы).

В послевоенное время стали развиваться начатые еще в 20-е годы Л.С. Выготским , а затем продолженные А.Н. Леонтьевым и Д.Б. Элькониным теоретические и экспериментальные психологические исследования, в том числе и по проблемам игры. В работах педагогов и психологов появились новые фактические данные, подтверждающие, что игра возникает не самопроизвольно, как продукт чисто индивидуального творчества, а под влиянием социального опыта и становится средством воспитания в условиях целенаправленного педагогического руководства.

Постепенно расширялся фронт педагогических исследований детской игры в целом, а также различных ее видов: сюжетно-ролевой, дидактической, подвижной. Педагоги и психологи обращают внимание на необходимость изучения ребенка в игре для выбора более обоснованных методов формирования игры и детских взаимоотношений в ней (Н.М. Аксарина, Р.Я. Лехтман-Абрамович, Ф.И. Фрадкина и др.).

Наибольшее развитие получают исследования проблем педагогического руководства сюжетно-ролевыми творческими играми (Р.И. Жуковская, Д.В. Менджерицкая). Большое внимание уделяется происхождению игры, ее сущности, обсуждаются вопросы целенаправленности и общественной мотивированности этой деятельности. Выясняются пути целесообразного педагогического влияния на содержание детских игр для решения в первую очередь задач нравственного и умственного воспитания .

На наш взгляд, важным этапом в развитии теории и практики детской игры явились в 50-х годах работы А.П. Усовой. Предложенная ею система обучения

способствовала повышению уровня детских игр. Только совокупностью формирования всех видов деятельности - игры, труда, учения, подчеркивает А.П. Усова, можно достигнуть полноценных результатов в развитии личности ребенка .

В основе такого подхода лежит принцип целенаправленного воздействия на игру, установления связи между ее содержанием и содержанием обучения, связи с соответствующей возрасту трудовой деятельностью ребенка.

Дальнейшая разработка проблемы (50-70-е годы) была направлена на более глубокое и всестороннее познание особенностей игры и детских взаимоотношений в ней, определение игры как формы организации жизни детей, благодаря чему могли бы расширяться и возможности педагогического управления этой деятельностью (В.П. Залогина, Т.А. Маркова) .

Р.И. Жуковская исследует вопросы использования игровых приемов в обучении, сочетания различных средств воспитания в целях развития игры и усиления ее влияния на личность ребенка .

А.П. Усова сделала детские реальные общественные отношения предметом специального исследования. На основе изучения этапов игры и уровней отношений детей она наметила пути дифференцированного педагогического влияния на развитие игры и детской игровой деятельности, на формирование положительных общественных взаимоотношений детей. При этом важно подчеркнуть то большое значение, которое исследователь придавала воспитательной стороне положительного сюжета игры .

А.В. Запорожец уделял много внимания вопросу об игре как форме организации жизни и деятельности детей. Он подчеркивал, чтобы нравственные нормы детей выполнялись не только под влиянием авторитета взрослого и использовались в качестве внешнего аргумента в их межличностных отношениях, а стали бы внутренними мотивами поведения, следует подготовить почву для их усвоения. Такая психологическая почва создается путем надлежащей организации практики взаимоотношений детей в процессе игры .

Стоит отметить, что в психолого-педагогических исследованиях 70–90-х годов (Л.А. Абрамян, В.Н. Аванесова, Т.В. Антонова, Л.В. Артемова, Д.В. Менджеричкая и др.) уделяется внимание анализу структуры сюжетов игр, показывается, какое значение для понимания игры, ее развития, а также становления положительных взаимоотношений детей имеет возможность педагогического «управления» основными элементами игры.

Научно-педагогические исследования последних лет (Л.П. Борзова, Е.Д. Гаврилова, Т.А. Кривко-Апинян, Е.А. Покровский, С.А. Шмаков, Г.П. Щедровицкий и др.) направлены на изучение игры в структуре образовательной деятельности, на использование игры как одного из эффективных методов обучения или средства развития той или иной сторон личности.

Среди изученных нами работ последних лет, посвященных вопросам игровой деятельности, стоит выделить исследования, раскрывающие возможности творческих сюжетно-ролевых игр школьников (Е.А. Фомина , М.Г. Яновская), динамику возрастной мотивации игры (Т.Е. Конникова), особенности сюжетно-ролевых творческих игр в подростковом коллективе (А.И. Ткаченко). Кроме того, обоснована и изучена роль игры в обучении отдельным предметам, ее место в структуре урока (Л.И. Самгина), выявлены условия эффективного использования игровых ситуаций на различных этапах урока (Ж.В. Арутюнян , А.А. Смоленцева).

Каждая отрасль знаний подходит к определению игры со своих позиций. Мы считаем, что попытки изучения собственно игры шли по двум направлениям. Одни исследователи пытались выявить специфическую природу игры, наблюдая за определенными типами поведения, т.е. предметом их изучения являлась игра как вид деятельности. Другие стремились создать универсальную теорию игры, применимую к самым разным видам деятельности.

В справочной и методической литературе можно найти множество разнообразнейших трактовок самого термина «игра» как вида деятельности. С целью иллюстрации обозначим некоторые из них.

«Игра - это такой вид деятельности, результатом которого не является производство какого-либо материального или идеального продукта (за исключением деловых и конструкторских игр взрослых людей и детей). Игры часто имеют характер развлечения, преследуют цель получения отдыха. Иногда игры служат средством символической разрядки напряжённостей, возникших под влиянием актуальных потребностей

человека, которые он не в состоянии ослабить иным путём» .

Игру чаще всего определяют как деятельность, выполняемую не для получения какого-либо результата, а ради самой деятельности, ради забавы. Именно такой смысл содержится в определениях игры в словарях: «игра - забава, установленная по правилам; играть - шутить, тешиться, веселиться, забавляться, проводить время потехой, заниматься чем-то для забавы, от скуки, безделья» ; «занятие, служащее для развлечения, отдыха», «...играть - резвиться, забавляться, развлекаться» ; «...игра - вид непродуктивной деятельности, мотив которой заключается не в ее результатах, а в самом процессе».

К.Д. Ушинский дает более глубокое понимание игры: «Детская игра - исторически возникший вид деятельности, заключающийся в воспроизведении детьми действий взрослых и отношений между ними и направленный на познание окружающей действительности» .

Русский педагог Н.В. Шелгунов, исследуя детские игры, отмечал, что чувство действительности и жизненной правды выражается во всех играх ребенка. Он пишет: «Игра ребенка - его жизнь, он в ней самостоятельная, свободная личность, развивающая свои силы» .

Американский психолог и психиатр Э. Берн дает такое определение игры: «Игрой мы называем серию следующих друг за другом скрытых дополнительных транзакций с четко определенным и предсказуемым исходом..., но обладающих скрытой мотивацией». «Весь процесс воспитания ребенка мы рассматриваем как обучение тому, в какие игры следует играть и как в них играть».

О.С. Газман отмечает, что игры всегда выступают одновременно как бы в двух временных измерениях - в настоящем и в будущем. С одной стороны, она дарит сиюминутную радость, служит удовлетворению актуальных потребностей ребенка. С другой - всегда направлена в будущее, так как в ней либо моделируются какие-то жизненные ситуации, либо

закрепляются свойства, качества, состояния, умения, навыки, способности, необходимые личности ребенка для выполнения им социальных, профессиональных, творческих функций, а также физической закалки развивающегося организма.

Психология и физиология давно занимаются наблюдением, описанием и объяснением игры животных, детей и взрослых. Рассматривая биологические функции игры, они утверждают, что игра - это: выход избыточной жизненной силы; подчинение врожденному инстинкту подражания; потребность в отдыхе и разрядке; тренировка перед серьезным делом; упражнение в самообладании; стремление к главенству; компенсация вредных побуждений; восполнение монотонной деятельности; удовлетворение невыполнимых в реальной обстановке желаний.

Выдающийся психолог А.Н. Леонтьев описывает процесс возникновения детской ролевой игры следующим образом: в ходе деятельности ребенка возникает «противоречие между бурным развитием у него потребности в действии с предметами, с одной стороны, и развитием осуществляющих эти действия операций (т.е. способов действия) - с другой. Ребенок хочет сам управлять автомобилем, он сам хочет грести на лодке, но не может осуществить этого действия... потому, что он не владеет и не может овладеть теми операциями, которые требуются реальными

*предметными условиями данного действия... Это противоречие... может разрешиться у ребенка только в одном-единственном типе деятельности, а именно в игровой деятельности, в игре...».

Мы подчеркиваем, что только в игровом действии требуемые операции могут быть заменены другими операциями, а его предметные условия - другими предметными условиями, причем содержание самого действия сохраняется.

Игра — это вид деятельности в условиях ситуаций, направленных на воссоздание и усвоение общественного опыта, в котором складывается и совершенствуется самоуправление поведением.

Несмотря на то, что игра определяется в качестве самостоятельного вида деятельности, она, как правило, противопоставляется утилитарно- практической деятельности и характеризуется прежде всего переживанием удовольствия от

самого процесса игровой деятельности. Игра «является самоценным действием, осуществляемым ради наслаждения от самого его процесса, а не ради получения некоего продукта». Причем потребность в игре испытывают как дети, так и взрослые. «В подростковом и юношеском, молодом и среднем, даже пожилом возрасте существуют разнообразные ее проявления...».

В своих исследованиях Е.А. Покровский рассматривает игру в трех модальностях:

1. Игра - метафора. Без метафоры невозможно мыслить о некоторых особых, трудных для ума предметах, к числу которых принадлежит и игра.

2. Игра - вид деятельности, т.е. собственно игра; игра как самостоятельный вид деятельности: от детской игры до игр взрослых людей.

3. Творческое начало игры. Игра символизирует некое творческое начало, тип поведения и состояние сознания, это некая экзистенция, растворенная во многих, если не во всех сферах человеческой деятельности.

Мы согласны с мнением С.А. Шмакова, что большинство игр отличают следующие черты:

- свободная развивающая деятельность, предпринимаемая лишь по желанию ребенка, ради удовольствия от самого процесса деятельности, а не только от результата (процедурное удовольствие);

- творческий, в значительной мере импровизационный, активный характер этой деятельности («поле творчества»);

- эмоциональная приподнятость деятельности, соперничество, состязательность, конкуренция («эмоциональное напряжение»);

- наличие прямых или косвенных правил, отражающих содержание игры, логическую и временную последовательность ее развития.

Как видим, наряду с трудом и учением игра — один из основных видов деятельности человека, удивительный феномен человеческого существования. Игра — это вид деятельности в условиях ситуаций, направленных на воссоздание и усвоение общественного опыта, в котором складывается и совершенствуется самоуправление поведением.

Дать универсальное определение игры очень трудно. Как писал известный немецкий феноменолог Е. Финк, игра - экзистенциальный феномен, «который отталкивает от себя понятия... Игра - один из способов понимания, с помощью которых человек понимает себя... и стремится через такие смысловые горизонты объяснить одновременно бытие всех вещей». Е. Финк ставил игру в один ряд с таким явлением как труд, любовь, смерть.

Рассматривая философскую основу игры, И. Хейзинга выделяет три существенных признака игры:

1. Игра свободна.

2. Игра отличается от «обыденной жизни».

3. Игра обособлена временем и игровым пространством, в основе ее структуры рефрен, повторяемость .

Как мы видим, было сделано много попыток классифицировать теории, объясняющие происхождение и суть игры, но, как правило, они отражали только одну сторону явления, не охватывая все их многообразие. Систематизировать теории пытались многие авторы.

ЗАКЛЮЧЕНИЕ

В настоящее время в связи с изменением политических, социально-экономических и культурных реалий в Узбекистане общество предъявляет повышенные требования к общей культуре, формированию готовности к межнациональному и межкультурному сотрудничеству. С целью повышения качества языковой подготовки личности был произведен перенос начала овладения иноязычным общением на более ранний возраст.

Овладение иноязычным общением детьми 6-10 лет, независимо от их стартовых способностей, оказывает положительное влияние на развитие психических процессов ребенка: его памяти, внимания, мышления, восприятия, воображения, стимулирует общие речевые способности, дает большой практический эффект в овладении иностранным языком на следующих этапах обучения.

Базовый учебный план предусматривает обязательное изучение иностранного языка со 2 класса начальной школы. Однако многие дети начинают овладевать иноязычным общением еще в дошкольном возрасте. Отсутствие единых требований по овладению иноязычным общением в дошкольном возрасте, преимущественности в овладении иноязычным общением детей- дошкольников и младших школьников, обязательного обучения иноязычному общению в 1 классе, а также недостаточное количество специалистов, владеющих технологиями обучения на раннем этапе, приводят к тому, что во 2 классе дисциплине «Иностранный язык» начинают обучаться дети с разным уровнем языковой подготовки.

БИБЛИОГРАФИЧЕСКИЙ СПИСОК:

1 Ю.Арутюнян Ж.В. Взаимосвязь учебной и игровой деятельности. Автореферат дис. на соиск. учен. степ. канд. пед. наук. М., 1988. 15 с.

2. Большая Советская Энциклопедия. Под ред. Прохорова А.М. М.: Советская Энциклопедия, 1972. Т. 10. С. 31-32.

3. Бужинский В.В. Работа над английским произношением на начальной ступени коммуникативного обучения иноязычному говорению // Иностранные языки в школе. 1991. № 4. С. 43-47.

4. Воспитание детей в игре / Сост. А.К. Бондаренко, А.И. Матусик. М.: Просвещение, 1983. 192 с.

5. Выготский Л. С. Игра и ее роль в психическом развитии ребенка // Вопросы психологии. 1966. № 6. С. 42-46.

6. Выготский Л.С. Воображение и творчество в детском возрасте: психологический очерк: Книга для учителя. М.: Просвещение, 1991.93 с.

7. Выготский Л.С. Избранные психологические исследования / Под ред. А.Н. Леонтьева, А.Р. Лурия. М.: Издательство АПН РСФСР, 1956. 519 с.

8. Гаврилова Е.Д. Дидактические игры как средство развития креативного мышления учащихся. Дис. ... канд. пед. наук. Санкт- Петербург, 2002. Жуковская

9.Р.И. Воспитание ребенка в игре. М.: Академия пед. наук РСФСР, 1963.319 с.

BOSHLANG'ICH SINIF DARSLARINI O'QITISHDA INTERFAOL USULLARNING SAMARASI

Matqurbonova Gulnoza Odilbekovna

Yangiariq tumani Gullanbog' qishlog'idagi

23-son maktabning boshlang'ich sinf o'qituvchisi

Annatotsiya: *Ushbu maqolada o'qituvchining samarali faoliyat ko'rsatishga undovchi darsning metodik ishlanmasini puxta ishlab chiqilgan bo'lib, ta'lim texnologiyasi o'quvchilar faoliyatiga nisbatan yo'naltirilgan.*

Kalit so'z: *ta'lim: interfaol, suhbat, ijtimoiy, pedagogik, texnologiya.*

Interfaol zamonaviy ta'lim texnologiyasi – ta'lim maqsadiga erishish jarayonining umumiy mazmuni, ya'ni, avvaldan loyihalashtirilgan ta'lim jarayonini yaxlit tizim asosida, bosqichma-bosqich amalga oshirish, aniq maqsadga erishish yo'lida muayyan metod, usul va vositalar tizimini ishlab chiqish, ulardan samarali, unumli foydalanish hamda ta'lim jarayonini yuqori darajada boshqarish.

Interfaol ta'lim - ta'lim samaradorligini oshirishning eng maqbul yo'li sifatida e'tirof etilayotgan ta'lim turi va o'qitish shakli sanaladi.

Mohiyatiga ko'ra interfaollik o'quvchilarning bilim, ko'nikma, malaka va muayyan axloqiy sifatlarni o'zlashtirish yo'lida birgalikda, o'zaro hamkorlikka asoslangan harakatni tashkil etish layoqatiga egaliklarini anglatadi. Mantiqiy nuqtai nazardan esa interfaollik, eng avvalo, ijtimoiy sub'ektlarning suhbat (dialog), o'zaro hamkorlikka asoslangan harakat, faoliyatni olib borishlarini ifodalaydi.

O'zbekiston Respublikasi Prezidenti Sh.M.Mirziyoyev 2016-yil 8-dekabr kuni Konstitutsiyamiz qabul qilingan kunning 24 yilligiga bag'ishlangan tantanali yig'ilishida qilgan ma'ruzalarida ta'lim va tarbiya tizimi masalasiga keng e'tiborni qaratib o'tgan edi.

Fe'l - mavzusini o'rganishda asosiy vazifalar: so'z turkumi sifatida fe'l haqida dastlabki tushunchani shakllantirish, o'quvchilar nutqini fe'llar bilan boyitish hamda og'zaki va yozma nutqda fe'ldan to'g'ri foydalanish ko'nikmasini o'stirish, o'quvchilarning aqliy faoliyatini rivojlantirish, grammatik mavzu bilan bog'liq holda ayrim imloviy qoidalarni o'zlashtirish hisoblanadi. Bu vazifalar bir-biri bilan bog'liq holda hal etiladi.

Fe'lning harakat bildirishi yuzasidan o'quvchilarda aniq tasavvur hosil qilish uchun o'qituvchi ularga shu darsdagi mehnat jarayonini tasvirlashni, ya'ni o'quvchilarning o'zlari bajarayotgan ish-harakatni aytishni so'raydi, suhbat o'tkazadi. Suhbatda "O'qituvchi nima qildi? O'quvchilar nima qildilar? Hozir o'qituvchi nima qilyapti? O'quvchilar nima qilyaptilar? Endi o'quvchilar nima qiladilar? O'qituvchi nima qiladi?" kabi savollardan ham foydalanadi. Suhbat jarayonida o'quvchilar o'qituvchi rahbarligida fe'llarni so'rog'i bilan yozib bo-radilar. Masalan, nima qildi? - so'zladi, tushuntirdi; nima qildilar? - tingladilar, yozdilar; nima qilyapti? - tushuntirayapti, so'rayapti, tinglayapti; nima qilyaptilar? - javob

berayaptilar, yozayaptilar, tinglayaptilar; nima qiladi? - tekshiradi, ko'radi; nima qiladilar? ishlaydilar, bajaradilar, yozadilar.

Suhbatdagi yoki o'quvchilar aytgan gaplardan birini gap bo'lagi jihatdan tahlil qilish asosida xulosa chiqariladi: nima qildi? nima qilyapti? nima qiladi? kabi so'roqlarga javob bo'lib, predmet harakatini bildirgan so'zlar fe'l deyiladi. Fe'l gapda kesim vazifasida keladi.

O'quvchilarning nutqi kitobiy va boshqa tillardan kirib kelgan so'zlar bilan ham boyitib boriladi. Biroq o'quvchilarning nutqini boyitishda ko'proq e'tibor berish kerak bo'lgan, tushuntirish zarur bo'lgan masala aniqlab olinishi kerak. So'zlarni esda qoldirishda o'zakdosh so'zlarni topishga ortiqcha kirishib ketilsa, bu holat o'quvchilarning so'zlar mohiyatini to'liq va yaxlit holda idrok qilishlariga salbiy ta'sir qiladi. Uslubda nutq ustida ishlashda eng qulay omillardan biri «uslubiy mashqlar»dir. Quyida uslubiy mashqlarga misol keltiramiz.

1. "O'g'lini hamisha sevinch bilan kutuvchi Hilol buvi sevinganidan darhol yostiqdan boshini uzdi". 2. "Umarali va onasi uzoq dardlashib o'tirdilar..." 3. "Umarali singlisiga ham mehr, ham qiziqish hissi bilan tikildi. Singlisining ingichka, nozik qoshlari ostidagi shahlo ko'zlarida mung ko'rib, ich-ichidan dard chekdi".

4. "Suhbat qizg'in xususan, Umarali zo'r ehtiros bilan gapirar edi. Keyin o'rnidan qo'zg'aldi". O'quvchilar o'qituvchining taklifi bilan yuqorda ko'rsatilgan fe'l va fe'l shakllarining o'rniga yangi so'zlar topib qo'yadilar va yozuvchi Oybek nima uchun "boshini ko'tardi" deyish o'rniga "boshini uzdi", "gapirib o'tirdilar" deyish o'rniga "dardlashib o'tirdilar", "ich-ichidan qayg'urdilar" deyish o'rniga "ich-ichidan dard chekdi" "o'rnidan turdi" deyish o'rniga "o'rnidan qo'zg'aldi" va "ko'rdi" deyish o'rniga "tikildi" fe'llari va fe'l shakllarini ishlatganining sababini o'zlari hal qiladilar.

Pedagogik texnologiya masalalarini va muammolarini o'rganayotgan ba'zi o'qituvchilar, tadqiqotchilar va amaliyotchilarning fikricha, pedagogik texnologiya - faqat axborot texnologiyasi bilan bog'liq hamda o'qitish jarayonida qo'llanishi zarur bo'lgan o'qitishning texnik vositalari, kompyuter, proektor yoki boshqa texnik vositalar. Bizning fikrimizcha, pedagogik texnologiyaning eng asosiy negizi - o'qituvchi va o'quvchining belgilangan maqsaddan kafolatlangan natijaga hamkorlikda erishishlari uchun tanlagan texnologiyalariga bog'liq. O'qitish jarayonida, maqsad bo'yicha kafolatlangan natijaga erishishda qo'llaniladigan har bir ta'lim texnologiyasi o'qituvchi va o'quvchi o'rtasida hamkorlik faoliyatini tashkil eta olsa, har ikkalasi ijobiy natijaga erisha oladi.

SWOT-TAHLIL METODI - metodning maqsadi: mavjud nazariy bilimlar va amaliy tajribalarni tahlil qilish, taqqoslash orqali muammoni hal etish yo'llarni topishga, bilimlarni mustahkamlash, takrorlash, baholashga, mustaqil, tanqidiy fikrlashni, nostandart tafakkurni shakllantirishga xizmat qiladi.

S-(strength)-kuchli tomonlari

W-(weakness)-zaif, kuchsiz tomonlari

O-(opportunity)-imkoniyatlari

T-(threat)-to'siqlar va tahdidlar

Inson xayotida o`simliklarning ahamiyati

S	O`simliklarni afzallik tomonlari	Insonlar uchun oziq-ovqat, kiyim –kechak, uy-ro`zg`or buyumlari bilan ta`minlaydi
W	O`simliklarni kamchilik tomonlari	Insonlar singari nafas olishi, parazit va zaharli o`simliklar, begona o`tlar
O	O`simliklardan foydalanishning imkoniyatlari	O`simliklardan unumli foydalanilganda yuqori hosildorlikka erishish imkoniyati ortadi
T	O`simliklardan foydalanishda to`siqlar va tahdidlar	Mevali daraxtlar va boshqa o`rmon daraxtlarini kesilishi, unumdor tuproqlarning kamayishi

FOYDALANILGAN ADABIYOTLAR:

1. Avliyakov N.X., Musaeva N.N. Modulli o`qitish texnologiyalari. – T.: —Fan va texnologiyalar nashriyoti, 2007
2. Ishmuhamedov R., Abduqodirov A., Pardaev A. Ta`limda innovatsion texnologiyalar / Amaliy tavsiyalar. – T.: —Iste`dod jamg`armasi, 2008.
3. Olimov Q.T. Pedagogik texnologiyalar.– T.: —Fan va texnologiyalar nashriyoti, 2011.
4. Qosimova K. Boshlang`ich sinflarda ona tili o`qitish metodikasi. –T.: «O`qituvchi», 1995.
5. Umarova M. O`qish kitobi: 3- sinf uchun darslik. 3-nashri. – Toshkent: O`qituvchi, 2016. – 216 b.

FORS TILIDA SHAXS XARAKTERINI ANGLATUVCHI SIFATLAR TARKIBIDAGI SINONIMIK QATORLAR

Hasanova Nargiza Abubakir qizi

*Buxoro viloyati G'ijduvon tumanidagi 3-umumiy o'rta ta'lim maktabining ona tili
adabiyot fan o'qituvchisi*

Annotatsiya: *Maqola fors tilida shaxs xarakterini anglatuvchi sifatlar tarkibidagi sinonimik qatorlarni o'rganishga qaratilgan. Aytish joizki, sinonim so'zlar qatori fors tili tarkibida ko'plab uchraydi. Buni nafaqat sifatlar doirasida, balki aynan shaxs xarakterini anglatuvchi sifatlar doirasida ham kuzatish mumkin. Tadqiqotda struktur jihatdan sodda sifatlar sinonimik qatori, yasama sifatlar sinonimik qatori, murakkab sifatlar sinonimik qatori va aralash turdagi sifatlar sinonimik qatori aniqlandi va tahlilga tortilgan badiiy adabiyot namunalaridagi jumlar orqali ushbu sifatning qo'llanish faol-nofaolligi, yangi ma'no qirralari oydinlashdi.*

Kalit so'zlar: *leksik sinonimiya, sinonimik qator, sodda sifatlar sinonimik qatori, yasama sifatlar sinonimik qatori, murakkab sifatlar sinonimik qatori, aralash turdagi sifatlar sinonimik qatori.*

Leksik sinonimiya leksemalarning bir xil ma'no anglatishiga ko'ra guruhlanishidir: احمق - go'l, nodon, ahmoq, بل - ahmoq, nodon, جاهل - nodon, چل - aqlsiz, nodon, ahmoq, حمقى - ahmoq, خرفت - ablah, go'l, nodon, خل - ablah, ahmoq, دبنگ - ahmoq, دند - ahmoq, دنگ - aqlsiz, ahmoq, ديوانه aqlsiz, nodon, ahmoq, رعناء - go'l, ahmoq, سفیه - nodon, ablah, ahmoq, شفق - nodon, ablah, علان - nodon, ahmoq, غبی - johil, nodon, غدنگ - ablah, ahmoq. Bunday guruhlar tilshunoslikda sinonimik qatorlar deb nomlanadi²³.

Leksosinonimlik kamida ikkita leksema (leksosemema) orasida vujudga keladi va tom ma'noda leksik paradigmaga teng bo'ladi: 1) sinonimlarning leksik ma'nosi (ideografik semalari) teng bo'lgani sababli ularni tanlab ishlatish mumkin, 2) shu xususiyatiga ko'ra sinonimlar muntazam tuzum hosil etadi, 3) sinonimlik til qurilishining o'ziga xos ichki (intralingvistik) hodisa bo'lib, semantik mikrotuzum deyiladi.

Sinonimik mikrotuzum ko'pincha sinonimik qator deb nomlanadi. Sinonimik munosabatga kirishuvchi leksik birliklarning miqdori cheklanmagan bo'ladi: ikki va undan ortiq bo'laveradi²⁴.

Shaxs xarakterini anglatuvchi sifatlar tarkibida ham sinonimik qatorlar uchraydi.

Sodda so'zlar tarkibidagi sinonimik qatorlar: اشموغ, ائيم, اكذب, يشاك, بطل, جعال, خراص, خراس, جبال - yolg'onchi. اشگرف, تاشك, اشگرف, جلد, جليد, چالاك, وشكول, زرنگ, چابك - epchil, chaqqon; ساكت, آرام - sokin, xotirjam, نيك, خوب, yaxshi.

اون ليلايې كه من مي شناختمش خيلي خوب و مهربون بود.

²³ Jamolxonov H. Hozirgi o'zbek adabiy tili. – T.: Talqin, 2005. – B. 131.

²⁴ Rahmatullayev Sh. Hozirgi o'zbek adabiy tili. – T.: Universitet, 2006. – B. 73.

(مرتضى مودب پور «پريچهر» 10)

Men tanigan o'sha Laylo juda yaxshi va mehribon edi.

تو همسر خوب و مهربون و قشنگ من هستي و هميشه مي موني.

(مرتضى مودب پور «پريچهر» 273)

Sen mening yaxshi, mehribon, go'zal ayolimsan va hamisha shunday bo'lib qoladi.

Izlanishlar natijasida ma'lum bo'ldiki, bugungi forsiy badiiy adabiyot namunalarida xarakter sifatleri sinonimik qatoridan xob va خوب faol qo'llanadi.

Yasama so'zlar tarkibidagi sinonimik qatorlar: badjahl (suffikslar vositasida), خشمگين, خشمناك – aqlsiz (prefikslar vositasida), نابخرد, بي خرد – mehribon (suffiks-prefiks vositasida), دروغگو, دروغباف – yolg'onchi (fe'liy poluaffikslar vositasida).

تا در خانه مادري مهربان دارد فكر زن به سرش نخواهد زد.

(نسترن حمزه «آواز ققنوس» 235)

Toki uyida mehribon onasi bor ekan ayol fikrini miyasiga keltirishni xohlamasdi.

اين پيرزن مهربون كه تو قالي بافي هم مثل آشپزي استاد بود تمام ريزه كاري هارو به من ياد داد.

(مرتضى مودب پور «پريچهر» 273)

Gilamdo'zlikning ham ustasi bo'lgan bu mehribon kampir menga ishning barcha mayda-chuydalarini o'rgatdi.

Misollardan ko'rinib turibdiki, hozirgi forsiy badiiy adabiyot namunalarida xarakter sifatleri mehribon tarzida ham qo'llanadi.

Murakkab so'zlar tarkibidagi sinonimik qatorlar: yomon, qo'pol so'zlovchi, بددهن, kek saqlovchi, بدبيله, بدكينه, سخت انتقام, dashnom beruvchi, yomon, qo'pol so'zlovchi; بدكار, بدكردار, بدكردار, yomon amalli; چرب زبان, شيرين زبان, خوش, qasoskor; بدفعل, بدفعل, بدفعل, shirinso'z. شيرين سخن

بدم مياد از مردهاي بددهن!

(نسترن حمزه «آواز ققنوس» 376)

Achchiq (qo'pol) so'zlovchilarni yomon ko'raman.

Izlanishlar natijasida ma'lum bo'ldiki, shaxs xarakterini anglatuvchi murakkab leksemalar tarkibidagi sinonim so'zlarning aksariyati sifat + ot ko'rinishidagi modelda hosil qilinadi.

Sodda, yasama va murakkab so'zlar (aralash) tarkibidagi sinonimik qatorlar: عاقل, باددست, مسرف, baxil, xasis; بخیل, تنگ چشم, گرسنه چشم, زفت, خسیس, ممسک; اقلي, تيز هوش, خردمند – بيخرد, بيعقل, گول, كودن; hushyor; بيدار دل, دل آگاه, هوشيار; isrofgar; اسراف كننده, متلف, باد بدست – جوانمرد, سخى; pok, pokiza; پاک, بی آلايش, پاکيزه, نمازی, طاهر, طيب, نظيف, نزه, منزه, مهذب; aqlsiz; so'zi ابلوک, دورو, دورنگ. sodda. ساده, بی حيله; aqlsiz, nodon; جهول, نادان, بی خرد; saxiy – ehtiyotkorroq. احتياطر, احوط, ikkiyuzlamachi, amaliga to'g'ri kelmaydigan, munofiq.

خيالت راحت اونجا هيچ مسئله خاصي نيست. يه مهموني ساده اس.

(مرتضى مودب پور «پريچهر» 73)

Tinchlan, u yerda hech bir maxsus (muhim) masala yo'q (ko'rilmaydi). Bir sodda mehmon.

دلَم برائش مي سوزه، دختر ساده ايه!

(مرتضى مودب پور «پريچهر» 125)
Qalbim uning uchun kuyadi, sodda qiz!

شهره تو ساده اي!

(مرتضى مودب پور «پريچهر» 131)
Sho'hre, sen soddasan!

اتفاقا دختر ساده و خوبيه.

(مرتضى مودب پور «پريچهر» 134)
Aytgancha, u sodda va yaxshi qiz.

Qayd etilgan gaplar asosida anglash mumkinki, ساده xarakter sifati ba'zan ijobiy, ba'zida esa salbiy ma'no ifodalaydi. Bu sifat bir necha ijobiy ma'noli xarakter sifatlari bilan qo'llanganda ijobiy ma'no aks ettiradi. To'rtinchi ustunda ifodalangan gap fikrimizga yorqin dalil bo'la oladi.

Xulosa qilib aytganda, sinonimlar nutqda muhim uslubiy vosita sanaladi: ular nutqning ravon va ta'sirli bo'lishini, fikrning aniq va obrazli chiqishini ta'minlaydi. Shaxs xarakterini anglatuvchi sifatlar tarkibidagi sinonimik qatorlarda quyidagi holatlar kuzatiladi:

1) Ular sodda sifatlar sinonimik qatori, yasama sifatlar sinonimik qatori, murakkab sifatlar sinonimik qatori va aralash turdagi sifatlar sinonimik qatorini hosil qiladi.

2) Yasama sifatlar sinonimik qatori hosil bo'lishida prefiks, suffiks hamda poluaffikslar muhim rol o'ynaydi.

3) ساده xarakter sifati misolida anglash mumkinki, fors tilida so'z yasalishining asos + prefiks + prefiks modeli ham uchraydi. Bunda birinchi prefiks asosdan anglashilgan tushunchaga egalik ma'nosini ifodalovchi xarakter sifatini hosil qilgan. Ikkinchi prefiks esa birinchi prefiksdan anglashilgan belgini rad etadi. Demak, asosdan anglashilgan tushunchaga ega emaslik ma'nosi ifodalanadi.

4) Struktur jihatdan sodda, yasama va murakkab sifatlar bitta sinonimik qatorda kelishi kuzatiladi.

5) Sinonimik qator bir so'z turkumi doirasida bo'ladi. Ya'ni sinonimik qatorda nechta so'z kelishidan qat'iy nazar ular faqat bir so'z turkumiga tegishli hisoblanadi.

FOYDALANILGAN ADABIYOTLAR RO'YXATI:

- 1) Jamolxonov H. Hozirgi o'zbek adabiy tili. – Toshkent: Talqin, 2005. – 131 b.
- 2) Rahmatullayev SH. Hozirgi adabiy o'zbek tili. – Toshkent: Universitet, 2006. – 73 b.

(3) دکتر محمد معین. فرهنگ فارسی. – تهران: ۱۳۸۱. – 2148 ص.

(4) فرهنگ فارسی بروسی. – 502 ص.

(5) مرتضى مودب پور. پريچهر. – 134 ص.

(6) نسترن حمزه. آواز ققنوس. – 376 ص.

ПОЛУЧЕНИЕ ГЕТЕРОФАЗНЫХ СИСТЕМ НА ОСНОВЕ ТелЛУРИДОВ ВИСМУТА- СУРЬМЫ

Юсупова Дилфуза Аминовна

доцент кафедры «Физика», к.ф.-м.н. ФерГУ

Толипов Жасурбек Равшанжон угли

магистрант ФерГУ

Аннотация: *В работе исследуются методики получения сложных по составу гетерофазных систем, описывается способ автоматизации технологического процесса получения гетерофазных систем на основе теллуридов висмута-сурьмы, содержащих наногранулы.*

Ключевые слова: *полупроводниковые пленочные элементы, межзеренные границы, гетерофазные границы раздела, гетерофазные системы, коэффициент тензочувствительности, датчики накопленной усталостной повреждаемости, метод термовакуумного напыления, вакуумная установка.*

В последние годы стимулируется интерес к исследованиям поверхности и границ раздела возник достаточно давно, стимулируется развитием микро - и нанотехнологии, общей тенденцией к миниатюризации приборов и устройств электроники, проявляющейся в уменьшении толщины рабочих структур, синтезом сложных многослойных и наноструктурированных композиций. Очевидно, что указанная тенденция должна приводить к заметному усилению влияния границ раздела на свойства таких структур, а в ряде случаев к появлению нового качества, позволяющего создавать приборы и устройства с уникальными свойствами. В первую очередь это относится к объектам наноэлектроники, где влияние границ раздела, в том числе гетерофазных, будет проявляться в большей степени. Одним из наиболее распространенных объектов такого рода являются тонкие поликристаллические пленки полупроводников и диэлектриков, широко используемые в современной электронике. Их свойства во многом определяются межзеренными границами, изучение свойств которых представляет актуальную научную и практическую задачу.

Прогресс в изучении свойств поверхности и границ раздела очевидно связан с необходимостью радикального упрощения сложных реальных систем (создания модельных объектов), однако проблемы, возникающие при их получении, часто сводят на нет преимущества такого подхода. Создание атомарно-чистых поверхностей или резких границ раздела требует больших усилий и представляет интерес с позиций фундаментальных исследований. Во всех реальных ситуациях фигурирует покрытая поверхность, являющаяся результатом взаимодействия с окружающей средой, когда происходит сорбция инородных атомов, окисление

поверхности и т. п.

Собственно гетерофазные границы раздела являются примером такого рода объектов. Влияние границ раздела за счет их зарядки, диффузии и дрейфа носителей заряда может распространяться в объем образца, изменяя его электрофизические свойства, что, с одной стороны, затрудняет изучение собственно границ раздела, а с другой – позволяет применять классические «объемные» методы их исследования – измерение проводимости, емкости, фотоэлектрические исследования. Этому способствует также тот факт, что поверхности на границе раздела «взаимодействуют» между собой, причем в ряде случаев это взаимодействие приводит к изменению химического состава границы раздела.

Образуется гетерофазная граница, обладающая собственными «объемными» свойствами. Взаимное влияние гетерофазной границы раздела и объема зерна создает условия для формирования *гетерофазных систем*, комплексное изучение которых с использованием современных методов диагностики поверхности может дать информацию о свойствах границ раздела и механизмах их влияния на параметры структур.

В последние годы наблюдается серьезный прогресс в развитии технологии и методов диагностики, послуживший основой для становления нового направления в развитии науки, связанного с получением и исследованием наноразмерных структур. Трудно сказать, что является первичным в развитии этого направления: технологические возможности или аналитические методы, позволяющие изучать свойства такого рода объектов. Вероятно то и другое. Однако если технологии в каждом конкретном случае могут различаться (и различаются) самым кардинальным образом, то методы исследования наноструктурированных объектов различного происхождения и назначения общие и должны характеризоваться определенными аналитическими параметрами. В этом смысле развитие методов диагностики поверхности и границ раздела является доминирующим и определяющим успехи современной микро и наноэлектроники. Поэтому в работе значительное внимание уделялось совершенствованию методик, их адаптации к получению сложных по составу гетерофазных систем, разработке новых методов диагностики поверхности.

Известно, что наиболее высоким коэффициентом тензочувствительности обладают пленочные гетерофазные системы на основе тройных полупроводниковых соединений (Bi,Sb)Te. Гетерофазные системы теллуридов висмута-сурьмы способны накапливать информацию в виде изменения сопротивления, по способам приложения и величине нагрузок, которые они воспринимают. Это позволяет использовать такие пленки для создания датчиков-преобразователей механических величин в электрические сигналы, в частности использовать их для получения чувствительного элемента датчика накопленной

усталостной повреждаемости (ДНУП).

В данной работе описан способ автоматизации технологического процесса изготовления ДНУП на основе полупроводникового соединения $(\text{BiSb})_{2-x}\text{Te}_{3-x}$. Контроль параметров процесса напыления и управления отдельными узлами установки осуществляется по технологической карте, составленной заранее.

Для получения нанокристаллических образцов из полупроводникового соединения теллуридов висмута и сурьмы методом термовакуумного напыления, необходимо специальное технологическое оборудование - модернизированная однопостовая типовая вакуумная установка УВН-73П. Она является базовым вакуумным оборудованием, позволяющим при напылении нанокристаллических плёнок контролировать сопротивление образцов по свидетелю.

С помощью вакуумной установки со штатным оборудованием, снабженной дополнительной системой для автоматического регулирования температуры по заданной программе мы получали гетерофазные плёнки теллуридов висмута-сурьмы, содержащих наногранулы с воспроизводимыми характеристиками [4-7].

В качестве исходных материалов при получении соединения Bi_2Te_3 , Sb_2Te_3 использовался гетерогенный материал со следующим процентным содержанием: 40 % Bi_2Te_3 + 50 % Sb_2Te_3 + 10 % Bi . В испаритель закладывают навеску весом ~ 6 грамм. Ранее полученные подложки, с напыленными контактными площадками закладывают вместе с масками в подложкодержатели, которые помещают в вакуумную установку, после чего устанавливают основной и вспомогательный свидетели. При получении нанокристаллических тензоплёнок $\text{Bi}_x\text{Sb}_{2-x}\text{Te}_3$ расстояние между испарителем и подложкой варьировалась в пределах 80÷150 мм.[8-11]

После завершения подготовительного периода камера герметически закрывается и в подколпачном объёме устанавливается высокий вакуум с давлением $1,33 \cdot 10^{-2} \div 1,33 \cdot 10^{-3}$ Па, так как наилучшие деформационные свойства независимо от других параметров технологии обеспечивают при остаточном давлении в вакуумной камере в пределах $6,7 \cdot 10^{-2} \div 6,7 \cdot 10^{-4}$ Па.

Следующий этап является ионная очистка, разогрев и поддержание температуры подложек 343,15 ÷ 348,15 К. Испарение части навески исходного материала проводится при закрытой заслонке при температуре испарителя 623 ÷ 643 К, при этом сопротивление вспомогательного свидетеля должно достигнуть величины ~ 7000 Ом за время 27 мин. Испарение исходного материала при открытой заслонке проводится при температуре испарителя 643÷1073 К. При завершении испарения сопротивление свидетеля должно быть ~ 150 Ом. Время испарения 7-8 мин. После остывания подложек производится напуск воздуха.[12-15].

Каждая исходная структура плёнки имеет свою «автономию» формирующую историю процесса перестройки её электронной подсистемы. Структуры, имеющие одинаковую «автономию», воспроизводятся в узком технологическом интервале.

Поэтому необходимо использовать высокий уровень автоматизации технологического процесса получения плёнок.

Для стабильности характеристик получаемых пленок, необходимо обеспечить определенную скорость вращения карусели над испарителями. Соблюдение этого условия позволяет ожидать воспроизведения структуры напыляемых пленок. В системе предусмотрено непрерывное измерение и регулирование скорости вращения карусели по заданному закону.

Контроль за процессом получения плёнок обеспечивают два свидетеля - вспомогательный и основной. Вспомогательный свидетель расположен на технологической заслонке. С помощью измерения сопротивления вспомогательного свидетеля задается начальная фаза напыления пленок. После достижения заданного сопротивления на вспомогательном свидетеле технологическая заслонка открывается и начинается процесс напыления на подложки.

Процесс напыления завершается по достижении заданной величины сопротивления на основном свидетеле. Если скорость вращения карусели соответствует заданной, напряжение на двигателе поддерживается на прежнем уровне. Если же произошло отклонение от заданной скорости по какой-либо причине, то напряжение на двигателе меняется так, чтобы скомпенсировать это отклонение.

В процессе работы необходимо изменять протокол работы в зависимости от величины вспомогательного и основного свидетеля. Во время работы Система начнёт отрабатывать, заданные величины и отображать соответствующие им измеренные значения. Можно редактировать данные, заданные в Протоколе и во время технологического процесса. Во время процесса программа запоминает все измеренные величины.

На рис.1.1.а и рис.1.1.б приведены зависимости среднего значения сопротивления плёнок и их среднеквадратичного отклонения от числа циклов наложенной деформации по партиям (DNUP7) и (DNUP 6LD).

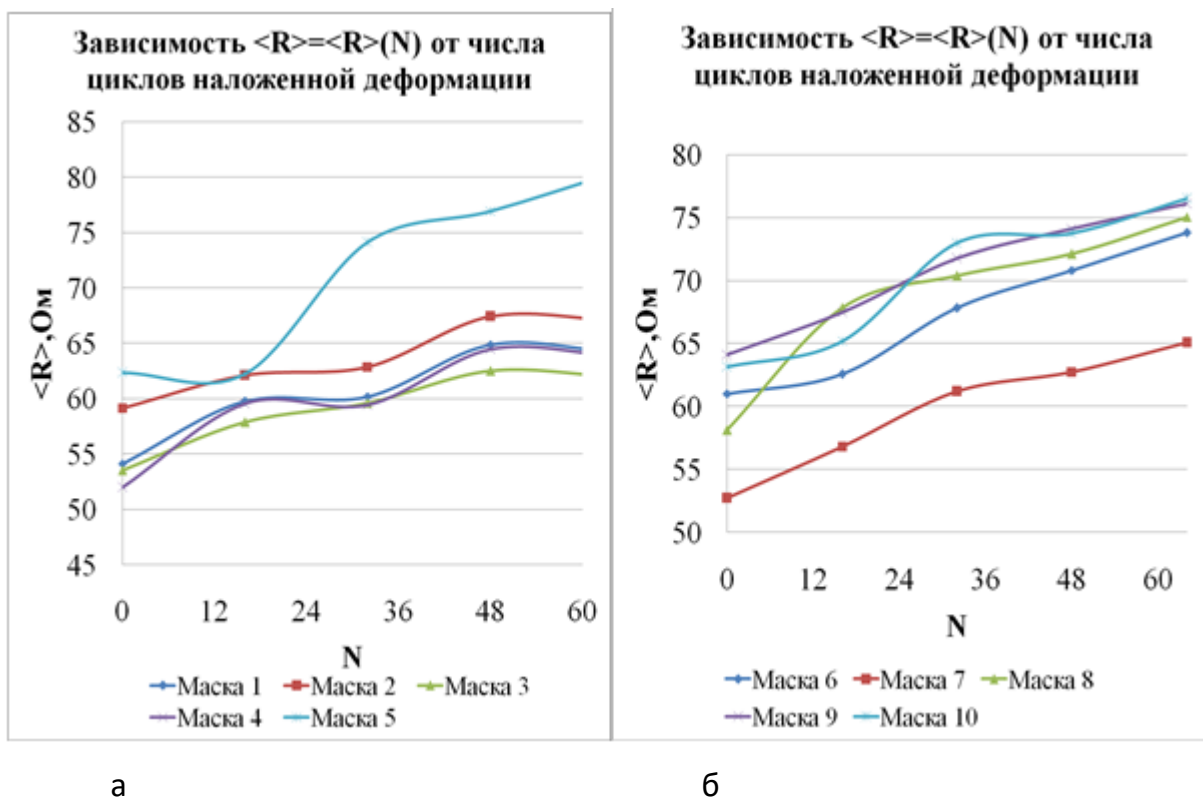

а

б

Рис.1. Зависимость среднего значения сопротивления плёнок, и их среднеквадратичного отклонения от числа циклов наложенной деформации по партиям: а – партия (DNUP7) и б – партия (DNUP 6LD)

На рис.1.а и рис.1.б приведена зависимость среднего значения сопротивления плёнок по маскам от числа циклов наложенной деформации (маски от 1-10). В результате сопоставлений значений среднего сопротивления по маскам до и после наложения 64 циклов относительной деформации (10^{-4} отн.ед) видно, что среднее значение сопротивлений, после наложения свыше 60 циклов относительной деформации (10^{-4} отн.ед) во всех масках увеличивается. Особенно оно заметно увеличивается в масках №5, №8 и №9. Среди приведенной партии именно эти маски и находящиеся на ней чувствительные элементы обладают наилучшими тензорезистивными характеристиками. Поэтому необходимо использовать высокий уровень автоматизации как для технологического процесса изготовления ЧЭ, так и для процесса калибровки полученных тензоплёнок.

Таким образом, с помощью использования эффектов самоорганизации наноструктур и автоматизации технологического процесса получения нанокристаллических полупроводниковых плёнок, а также автоматизации процесса их отбраковки можно обеспечить ~10 процентную воспроизводимость свойств чувствительных элементов.

ЛИТЕРАТУРА:

1. Catalytic activity of Au nanoparticles. // Nanotoday. -August 2007-. V. 2, № 4. PP. 14-18.
2. Охотин А.С., Пушкарский А.С., Горбачов С, Теплофизические свойства полупроводников.- Атомиздат, 1972
3. Атакулов Б., Афузов А.Я., Билялов Э.И., Олимов Х. Полупроводниковый плёночный тензодатчик. – Авторское свидетельство № 307288 с приор. от 3.11.1969.
4. Мухамедиев Э., Шамирзаев С., Онаркулов К., Юсупова Д., Смирнов В. Технологические установки для получения чувствительных элементов ДНУП на основе $(\text{BiSb})_{2-x}\text{Te}_{3+x}$. // Международная конференция, посвященная 90-летию академика С.А.Азимова «Фундаментальные и прикладные вопросы физики» : - Toshkent, 18-19 ноября 2004. № 3. 429 с.
5. Юсупова, Д. А. (2019). Исследование влияния деформации на изменения концентрации поверхностных состояний, уровня Ферми и заряда поверхности раздела нанокристаллических пленок теллуридов висмута и сурьмы. *Проблемы современной науки и образования*, (12-2 (145)), 8-12.
6. Юсупова, Д. А. (2021). СПОСОБ АВТОМАТИЗАЦИИ ТЕХНОЛОГИЧЕСКОГО ПРОЦЕССА ПОЛУЧЕНИЯ ТЕНЗОЧУВСТВИТЕЛЬНЫХ ПЛЁНОК ТЕЛЛУРИДОВ ВИСМУТА-СУРЬМЫ. *Universum: технические науки*, (12-1 (93)), 23-25.
7. Юсупова, Д. А. (2022). ИЗУЧЕНИЯ РОЛИ ЭФФЕКТИВНОЙ ПЛОТНОСТИ ЭЛЕКТРОННЫХ ПОВЕРХНОСТНЫХ СОСТОЯНИЙ В НАНОКРИСТАЛЛИЧЕСКИХ ПОЛУПРОВОДНИКОВЫХ ПЛЕНКАХ ПРИ НАЛОЖЕНИИ ЦИКЛИЧЕСКОЙ ДЕФОРМАЦИИ. *Involta Scientific Journal*, 1(6), 416-424.
8. Юсупова, Д. А., & Насретдинова, Ф. Н. (2017). Автоматизация процесса получения тензочувствительных плёнок теллуридов висмута-сурьмы, содержащих наногранулы с воспроизводимыми характеристиками. *ББК 74.58 С 30 Международная редакционная коллегия*, 100, 88.
9. Yusupova, D. A., & Tadjiboyeva, X. B. Q. (2021). KO'P KOMPONENTLI BIRIKMALARDAN YARIM O'TKAZGICHLI SEZGIR ELEMENTLARNI OLISH METODIKASI. *Scientific progress*, 2(1), 247-251.
10. Юсупова, Д. А. (2018). Изучение электрофизических свойств нанокристаллических пленок $\text{Bi}_2\text{Te}_3\text{-Sb}_2\text{Te}_3$. *Интеграция наук*, (4), 52-54.
11. Юсупова, Д. А. (2022). ИЗУЧЕНИЯ РОЛИ ЭФФЕКТИВНОЙ ПЛОТНОСТИ ЭЛЕКТРОННЫХ ПОВЕРХНОСТНЫХ СОСТОЯНИЙ В НАНОКРИСТАЛЛИЧЕСКИХ ПОЛУПРОВОДНИКОВЫХ ПЛЕНКАХ ПРИ НАЛОЖЕНИИ ЦИКЛИЧЕСКОЙ ДЕФОРМАЦИИ. *Involta Scientific Journal*, 1(6), 416-424.

12. Шамирзаев, С. Х., Онаркулов, К. Э., Юсупова, Д. А., & Мухамедиев, Э. Д. (2006). Простые модели усталостной повреждаемости гетерогенных материалов с очень сложной динамикой. *Фізична інженерія поверхні*, (4, № 1-2), 91-96.

13. Юсупова, Д. А., & Фозилова, М. Д. Қ. (2021). ОСНОВНЫЕ ХАРАКТЕРИСТИКИ И ОСОБЕННОСТИ ПОЛУПРОВОДНИКОВЫХ ПЛЕНОЧНЫХ ТЕНЗОРЕЗИСТИВНЫХ ПРЕОБРАЗОВАТЕЛЕЙ. *Scientific progress*, 2(1), 441-447.

14. Карабаев, М. К., Онаркулов, К. Э., Ахмедов, М. М., & Юсупова, Д. А. Обоснован способ использования полупроводникового пленочного элемента как индикатора усталостных повреждений. Описаны методы его изготовления. *Описаны методы его изготовления*.

15. Юсупова Д.А. СПОСОБ АВТОМАТИЗАЦИИ ТЕХНОЛОГИЧЕСКОГО ПРОЦЕССА ПОЛУЧЕНИЯ ТЕНЗОЧУВСТВИТЕЛЬНЫХ ПЛЁНОК Теллуридов висмута-сурьмы // *Universum: технические науки: электрон. научн. журн.* 2021. 12(93).

АЛКОГОЛЛИ ГЕПАТИТ БИЛАН КАСАЛЛАНГАН БЕМОРЛАРДА ДАВОЛАШ САМАРАДОРЛИГИНИ ДИНАМИК БАХОЛАШДА ЖИГАР ЭЛАСТОГРАФИЯСИНИ ҚЎЛЛАШ

Мавзунинг долзарблиги. Замонавий гастроэнтерология ва гепатологиянинг энг долзарб ва эътиборни талаб қиладиган муаммоларидан бири бу асосан спиртнинг гепатотоксик таъсиридан келиб чиқадиган токсик жигар шикастланиши. Жаҳон соғлиқни сақлаш ташкилоти (ЖССТ) маълумотларига кўра, дунё аҳолисининг ҳар йили 3,7% алкоголь билан боғлиқ касалликлардан вафот этади ва 140 million одам алкогольга боғлиқликдан вафот этади ва уларнинг ярми жигар касалликларига чалинади.

Спиртли ичимликлар истеъмолининг доимий равишда 1,4 мартага кўпайиши туфайли, 21-асрнинг бошларига келиб, Россия истеъмол қилинадиган ичимликларнинг ўта ноқулай тузилиши билан дунёда спиртли ичимликларни истеъмол қилишда етакчи ўринни эгаллаб турибди [20]. Алкоголли гепатит (АГ) нинг ривожланиши жигар фиброзининг (ЖФ) ривожланишига, сўнгра жигар циррозига (ЖЦ) ўтишга олиб келади; бундан ташқари, гепатоцеллюляр карцинома (ГЦК) ривожланиш хавфи сезиларли даражада ошади. Шунини инобатга олган ҳолда, эрта ташхис қўйиш жуда муҳим аҳамиятга эга, у ёки бу даражада, жигар паренхимасида некроз жараёнларнинг оғирлигини ва ЖФ нинг дастлабки босқичларини аниқлашга имкон беради.

Умумий баҳолаш мезонлари йўқлиги сабабли жигар фибрози даражасини аниқлаш учун ултратовуш, магнит-резонанс томография ва жигар томографиясини (КТ) натижаларини талқин қилиш қийин. Бир қатор диагностик тестлар мавжуд: биокимёвий кўрсаткичлар (трансаминазалар - АСТ, АЖИТ, гаммаглутамил транспептидаза - ГТПП ва бошқалар), ўткир фаза оқсиллари кўрсаткичлари (алфа-2-макроглобулин, гаптоглобин ва бошқалар), шунингдек фиброгенез воситачилари ва ҳужайрадан ташқари матрицанинг таркибий қисмлари. Ушбу усулларнинг ночорлиги жигарда фиброгенез жараёнларининг ўзига хослиги пастлиги уларни спиртли ичимликлар таъсирида, айниқса циррозгача бўлган босқичда қўллаш самарасизлигини кўрсатди.

Ҳозирги вақтда жигар зарарланиш табиати ва унинг ҳолати тўғрисида тўлиқ маълумот жигарни морфологик текшируви билан таъминланиши мумкин, аммо пункцион жигар биопсиясини кенг жорий етиш бир нечта муаммоларнинг мавжудлиги билан чекланади: меъёрий ҳужжатларнинг етишмаслиги, малакали морфологларнинг етишмаслиги, асоратларнинг юзага келиш хавфи ва бошқалар.

Замонавий инвазив бўлмаган диагностиканинг жигар биопсиясига нисбатан муҳим афзалликлари соддалиги, арзонлиги, ахборот таркиби, жараён динамикасини кузатиб бориш қобилияти, хавф гуруҳидаги беморлар учун скрининг усули сифатида фойдаланиш қулайлиги билвосита ултратовушли жигар эластографияси усули энг

катта қизиқиш уйғотмоқда. Ушбу тадқиқотда жигар паренхимасининг эхозичлигининг ўртача даражаси тўқима текшируви ҳажми билан белгиланади, бу жигар пункцион биопсиясидан бир неча баравар юқори.

Тадқиқот мақсади.

Давом этаётган терапия фонида алкогольли гепатитда ултратовушли эластография орқали жигар фиброзининг динамикасини аниқлаш ва гепатопротекторлар самарадорлигини қиёсий баҳолаш.

Тадқиқот вазифалари.

1. Жигар фибрози билан алкогольли гепатитнинг клиник кечишини тавсифлаш.
2. Жигар фиброзини аниқлаш ва унинг динамикасини баҳолаш учун ултратовушли жигар эластографияси усулидан фойдаланиш имкониятларини баҳолаш.
3. Адеметионин, Урсодезоксихоли кислотаси ва муҳим фосфолипид дориларининг самарадорлигини қиёсий баҳолаш, уларнинг антифибротик таъсирга эга эканлигини аниқлаш.

Тадқиқот объекти ва материаллари

Тадқиқот объекти АДТИ клиникаси гастроэнтерология ва гепатология бўлимида ва поликлиникасига стационар ва амбулатор даволанишга мурожат қилган тасодиқий намуна олиш йўли билан танланган эркаклар бўлади.

Тадқиқот материаллари – алкогольли гепатитлар, гепатопротекторларнинг терапевтик самарадорлиги ва жигар эластографиясини динамик баҳолаш.

Текширув усуллари

1. Паспорт маълумотларини, клиник ташхисни, лаборатория ва биокимёвий маълумотларни ўз ичига олган анкетани таҳлил қилиш: умумий қон, умумий сийдик тахлили, Умумий билирубин, АлАТ, АсАТ, мочевино, қолдиқ азот, креатинин, Иммунофермент анализда (ИФА) – HbsAg, HCV, HDV маркерлари манфий натижаси ва бошқалар.

2. Инструментал текширувлар: Ултратовуш текшируви, ЕКГ, қисқа муддатли эластография ва клиник ташхисни тасдиқловчи бошқа тадқиқотлар.

3. Олинган натижаларни статистик қайта ишлаш Statistica 6.0 дастурий пакетининг стандарт вазифалари, Стюдента–Фишер ишонч мезони ёрдамида амалга оширилади.

Истисно мезонлари: HbsAg ва HCV учун ижобий тестлар;

Ҳар қандай этиологияли жигар циррозлари, шу жумладан жигар зичлигининг юқори қийматлари Скрининг ултратовушли жигар эластографияси (12.4 КПА дан юқори) аниқланиши;

Ултратовушли жигар эластографияси (5.8 КПА дан жигар эхозичлиги камроқ).

ID ,EGO VA SUPEREGO KOMPONENTLARI

Ro'ziyeva Dilyayr Nurmurodovna

Buxoro Davlat Universiteti

Adabiyotshunoslik (ingliz) fakulteti

2-bosqich magistranti

Jo'rayev Murodali To'yboy o'gli

BMTI, TJBACT 2-bosqich

magistranti

Annotation: *Bu maqolada, Avstriyalik nevroptolik, psixiatr, psixolog Freyd Zigmundning kishi xulq-atvori, xarakterining yuzaga kelishi sabablarini o'rgangani va tahlili bayon etilgan .*

Kalit so'zlar: *Id, Ego, Superego, komponent, tushuncha , nazariya.*

Psixikani moddiy sharoitlardan ajratib, mustaqil ong doirasidan tashqaridagi holat deb hisoblagan psixolog Freyd Zigmund 1856-yil Avstriyada dunyoga kelgan. 90 –yillarning boshlarida fransuz maktabi ta'sirida asab kasalliklari, ularni psixoterapevtik davolash uslubi va psixologiya asoslari bilan shug'ullandi. 1907 yilda ongsizlikning klassik ta'rifini bayon qildi va qator asarlarni chop etdi. Shulardan “ Men va u”, “ Omma psixologiyasi”, “Madaniyatdagi qayg'urish” va boshqalar. Freydning psixoanalitik falsafasi inson borlig'ini vujudga kektirgan asoslarni aniqlashga harakat qilgan. Ayniqsa, inson shaxsi tarkibining asosiy komponentlari, elementlarini aniqlab berishga, kishi xulq-atvori, xarakterining yuzaga kelishi sabablari, individ turmush tarsi printsiplarining hosil bo'lishini tushuntirishga intildi. Uning ta'kidlashicha, inson shaxsida bo'ladigan o'zgarishlar borliqning o'ziga xos, muhim xususiyat va xossalarga ega bo'lgan shaklidir.

Freydning psixoanaliz uslubiga muvofiq, inson shaxsi uchta asosiy komponentdan tashkil topadi. Id, Ego va Superego birlashib, bir butun inson shaxsini vujudga keltiradi. Inson shaxsining asosiy komponentlaridan biri Id- kishi tug'ilgan paytida mavjud bo'lgan barcha psixologik holatlar, instinkt (tug'ma his-tuyg'ular) ning yig'indisidir. Shuning uchun ham Id inson shaxsi tarkibidagi markaziy komponentdir. Ushbu komponent inson tanasining ichki ehtiyojidan kelib chiqadi. O'z navbatida, xuddi shu komponent shaxs tarkibidagi boshqa komponentlar; Ego va Superegolarning faoliyat ko'rsatishi uchun ham imkoniyat yaratib beradi. Id, o'z navbatida, shaxs energiyasining zaxirasidir. Lekin unda hech qanday zamon ta'siri bo'lmaydi, zamonga qarab o'zgarmaydi. Unda hech qanday yaxshilik ham, yomonlik ham, axloq ham yo'q, qadriyatlarining ta'siri ham sezilmaydi. Idning mazmuniga ongsizlik hukmronlik qiladi. Chunki Id o'zida insondagi barcha tug'ma ruhiy-psixologiya holatlarini birlashtiradi. Uning barcha psixologiya holatlariga o'z ta'sirini o'tkazadi. Inson shaxsi tarkibidagi eng muhim ikkinchi komponent Ego dir.

Freydning tushuntirishicha, Ego va Idni birgalikda qo'yishib, rivojlanib borishi natijasida odam bolasi asta-sekin o'zini taniy boshlaydi. Ego Iddagi ba'zi xususiyatlar va xossalarning takrorlanib turishi uchun ko'mak beradi, uni turli-tuman xavf-xatarlardan himoya qiladi va buning uchun zarur bo'lgan kuch- quvvatni Iddan oladi. Uning fikriga ko'ra, Ego shaxsdagi hissiy tuyg'ular bilan fikriy xatti-harakatlarini o'zaro bog'laydi. Shaxsning beixtiyor, ongsiz qiladigan xatti-harakatlarini ham jilovlab turadi. Chunki bu komponent beixtiyorlik, ongsizlik sharoitida hamshaxs o'zligini saqlab qolishi uchun xizmat qiladi. Ego dastlabki paytda Id tomonidan bunyod etiladi. Id Ego yordamida o'zida mavjud bo'gan turli noxushliklarni kamaytiradi va hattoki bazan oldin ola oladi. O'z navbatida Ego faoliyatini nazorat qilib turishi, uning rivojiga yangi turtki berishi darkor.

Shaxs tarkibidagi uchinchi muhim komponent- Superegodir. Superego Ego zaminida vujudga keladi. Shbu komponent shaxs faoliyatiga fikr mulohazasini hakami yoxud nazoratchi vazifasini bajaradi. Shaxsdagi barch axloqiy me'yorlar, konstruktsiyalar, xulq atvor talablari ushbu komponentda mujassamlashadi va ma'naviy-axloqiy ta'qiqlar qatlamini hasil qiladi. Superego uchta muhim funksiyalarni bajaradi;

-vijdon

-o'zini-o'zi kuzatish

-turli ideallarni shakillantirish.

Superegodagi vijdon shaxs faoliyatini jilovlab, uning kundalik ehtiyojlari qanday qondirilayotganligini nazorat qilib boradi. Insondagi turli ideallar va orzu-umidlarning qaror topishi ham Superegoning rivojlanish darajasi bilan o'zaro bog'liq. Shuningdek, Superego shaxs xulq-axloqini uning otasi yoki onasining xulq-atvori bilan bog'laydi. Shaxsning xulq-atvorini yangicha mazmun bilan boyitadi. Qadriyatlarini ajdodlardan avlodlarga yetkazadi. Freyd shaxsning psixoanalitik konsepsiyasini yaratishda ulkan hissa qo'shadi.

FOYDALANILGAN ADABIYOTLAR:

1. Jey, M. (2019). Zigmund Freyd | Biografiya, nazariyalar, psixoanaliz, kitoblar va faktlar. [onlayn] Britannica entsiklopediyasi. Mavjud: britannica.com [Kirish 29 oktyabr 2019].

2. Uslar Braun, A. (2005). 100 kishiga qadar. Karakas: Los Libros de el Nacional, s.61-63.

3. En.wikipedia.org. (2019). Zigmund Freyd. [onlayn] mavjud: en.wikipedia.org [2019 yil 29 oktyabrda].

УДК 621.3. 004.424

МАТЕМАТИЧЕСКАЯ МОДЕЛЬ РЕГУЛИРОВКИ РЕЗЕРВНОГО УРОВНЯ ВОДЫ В СИСТЕМЕ АВТОМАТИЧЕСКОГО ПОЛИВА

Шарифов Хусен Шухратович

*ассистент кафедры “ Автоматизация и
управление производственными процессами”*

Бухарского института управления природными ресурсами НИУ «ТИИИМСХ»

Бухара, Узбекистан.

Аннотации: *В этой статье объясняется, как управлять резервным потоком воды из автоматизированной системы полива, и приводится его математическая модель. В сельском хозяйстве важно использовать оптимальный метод полива, при котором постоянно контролируется уровень воды. В проекте также используются датчики уровня и исполнительные механизмы.*

Ключевые слова: *Объект управления, датчик уровня, исполнительный механизм, модель.*

Все процессы управления, включая корректировку, имеют общие законы, не зависящие от конкретного объекта или цели. В произвольном изменении расхода жидкости мы видим процесс регулировки расхода воды в резервуаре как первый пример, объясняющий эти общие принципы. В зависимости от разницы между уровнем и заданным значением можно стабилизировать уровень на заданном значении, изменив поток жидкости в резервуар.

Чтобы воздействовать на выходные сигналы, входные сигналы, называемые параметрами управления (регулировкой), изменяются направленным образом, а их целевое изменение называется эффектом управления (регулировкой). Уровень жидкости называется параметром регулировки производительности, а скорость потока жидкости - регулировкой. В STOST наиболее распространенными параметрами контроля являются потребление веществ (жидкости, пары, взвеси, отложения) и энергии (тепло, электричество и т. Д.).

Другие АСУ выполняют те же пять функций, например, метантенк имеет систему контроля температуры. Из приведенных примеров ясно, что для управления любым СТОСТ необходимо получить информацию о его заданном и фактическом состоянии, определить разницу между фактическим состоянием и данным состоянием и на этой основе разработать и внедрить целенаправленное воздействие на объект.

Как уже упоминалось, любой процесс управления состоит из пяти основных действий, выполняемых техническими устройствами в АСУ. Устройство, получающее

информацию о состоянии контролируемого объекта, называется датчиком значения счетчика или параметра. Устройство, определяющее разницу между измеренным значением параметра и заданным значением, называется сумматором. Он выполняет алгебраическое сложение - вычитает измеренное значение из заданного значения. Устройство, воздействующее на объект, называется регулятором. Именно корпус регулирует передачу этого эффекта на объект, а для его перемещения используется специальное устройство - актуатор. Все эти устройства, а также объект управления, будут элементами АСУ (в некоторых системах некоторые из устройств могут использоваться вместе, например, сумматор может быть частью регулятора, а исполнительный механизм может быть объединен с регулятором). Например, в этом примере резервуар с притоком и оттоком жидкости является объектом регулирования уровня, пена - измерительным устройством, рычаг действует как сумматор и регулятор, а клапан действует как регулирующий орган.

Теперь рассмотрим математическую модель процесса, в которой мы принимаем в качестве важного параметра следующее

Математическое уравнение:

на основе закона бернулли $1) pgh = \frac{\rho v^2}{2}$

v-скорость потока $2) V = \sqrt{2gh}$

$g=9.81 [m/c^2]$ ускорение свободного падения

ρ - плотность жидкости

q- расходы пото ка $3) q = s_0 \times h$

По этим основным параметрам можно получить математическую модель процесса, расход воды варьируется в зависимости от стадии, при этом внешние воздействия не учитываются.

Мы предполагаем, что наш процесс является линейным, обычно процессы в природе нелинейны.

Линейная функция: $4) y = kx + b$

отсюда расход воды: $5) q = kh + b$

мы можем получить математическую модель процесса, если получим дифференциальную функцию из полученной формулы. Можно сделать вывод, что математическая модель процесса очень важна для определения стабильности процесса.

ЛИТЕРАТУРЫ:

1. Убайдуллаева Д.Р, Хайитов А.Н, Абдуллаев Ҳ.Ҳ, Шарифов Ҳ.Ш.ъСув таъминоти ва оқава сувлари тизимларини автоматлаштириш.ъ2021 Бухоро
- 2.АУТОМАТЕ ТҲЕ ПРОСЕСС ОФ АУТОМАТИС АДЖУСТМЕНТ ОФ ЛИҚУИД ЛЕВЕЛ/Экономика и социум" /№11(78) 2020 (1447-1452) www.иупр.ру
3. Хусен Шухратвич Шарифов/ АВТОМАТИЗАЦИЯ ОЖДЕВАНИЕ ОРОШЕНИЯ НА МАЛЫХ ФЕРМАХ / 2020/ СОВРЕМЕННЫЕ ИНСТРУМЕНТАЛЬНЫЕ СИСТЕМЫ, ИНФОРМАЦИОННЫЕ ТЕХНОЛОГИИ И ИННОВАЦИИ/ 349-351
4. Хайдарова З.Р., Салиева О.К /ДИСТАНЦИОННЫЙ КОНТРОЛЬ ТЕМПЕРАТУРЫ ЗЕРНА В СИЛОСАХ ЭЛЕВАТОРОВ/ 2018/ Молодежь и системная модернизация страны Сборник научных статей 3-й Международной научной конференции студентов и молодых ученых./ 402-405
5. Убайдуллаева Ш.Р, Шарифов Ҳ.Ш, Хайдарова З.Р/К вопросу автоматизированного управления горячим водоснабжением в фермерском хозяйстве с использованием возобновляемых источников энергии/Тҳе Вай оф Ссиенсе Интернационал ссиентифис жоурнал/(№ 2 (72),/ 39-42
6. Прогрессивные технологии и процессы (машиностроительные технологии, материаловедение, автомобильная промышленность, мехатроника)

(vaf. 701/1301)

**ALLOMA RUKNUDDIN UBAYDULLOH IBN MUHAMMAD
AS-SAMARQANDIY ROHIMAHULLOH**

Avliyoxonov Avvalxon Obidxon o'g'li

O'zbekiston xalqaro islom akademiyasi, "Islomshunoslik" – 2-kurs magistranti

Allohning nazari tushgan muqaddas diyorimizda o'z tadqiqotlari, aql-zakovati bilan nom qozongan allomalar ko'p o'tgan. Shulardan biri alloma, buyuk faqih, shayx Abu Muhammad Ruknuddin Borshoh Ubaydulloh ibn Muhammad ibn Abdulaziz as-Samarqandiydir. Allomaning Samarqandda dunyoga kelgani aniq bo'lsada, tug'ilgan sanasi haqida aniq bir ma'lumotlar yo'q. Rivoyat qilinishicha, u zot "Barshoh" nomi bilan ham mashhur bo'lgan. Uning nisbasidan ma'lumki, u zot samarqandlik bo'lib, hijriy VII (milodiy XIII) asr o'rtalarida tavallud topgan deb tahmin qilinadi.

U zot ulamolar orasida "Alloma", "Ruknuddin", "Valiyyuddin", "Zakiyyuddin", "Zaynuddin" kabi taxalluslar bilan mashhur bo'lgan. Ubaydulloh as-Samarqandiy rohimahulloh Bag'doddagi 1233-yili Abbosiylar xalifasi Abu Ja'far "al-Mustansir billah" tomonidan asos solingan "Mustansiriyya" madrasasida tahsil olgan. U yerda mashhur alloma, shayx Muzaffaruddin ibn as-Soatiyga xos shogird bo'lgan. Hijriy 690-yilning 8-rajab oyida (1291-yil 7-iyul) ustozidan "Majma'ul-bahroyn va multaqon-nayyiroyn" asarini rivoyat qilishga va u kitobdan talabalarga dars berishga ijoza oladi. So'ngra Shom diyoriga borib joylashdi. Dastlab masjidida imom bo'lib faoliyat yuritadi. Bir qancha vaqt o'tib "Zohiriyya" madrasasida mudarris bo'lib ishlagan, keyinroq "Nuriyya" madrasasiga mudarris etib tayinlangan.

O'z davrida hanafiy mazhabining muhim va yetuk olimlaridan biri sifatida tanilgan Ubaydulloh Samarqandiy kalom, fiqh, tafsir, hadis va tasavvuf ilmlari bo'yicha puxta ta'lim olgan va bu sohalarda bir qator kitoblar ta'lif etgan. U zot o'z asarlarini taolibi ilmlar foyda oladigan, tushinishi yengil usulda yozgan. Fiqhda hanafiy, kalomda moturidiyya mazhabiga e'tiqod qilgan. Kitoblarida Abu Mansur al-Moturiydiyni "Imam al-huda" ya'ni "Hidoyat imomi" nomi bilan tilga olib, ba'zi fikrlarini bayon qilib, keltirib o'tgan. Abu Hanifa, Abul Lays Samarqandiy, Abu Yusr al-Pazdaviy, Abu Mu'in Nasafiy kabi buyuk olimlardan asarlarida naqlar keltirib o'tgan.

Ahli sunna val-jamoa mazhabini muxolif mazhab va oqimlardan himoya qilar ekan, Moturidiyya yo'lini mahkam tutgan, shuning uchun u o'z davridagi Moturidiyyaning asosiy vakillaridan biri sifatida qabul qilingan²⁵. Shayx Ubaydulloh Samarqandiy usulul-fiqh ilmiga oid, Hanafiylik va Shofiylik mazhablari o'rtasidagi ziddiyatlarni, farqli o'rinlarni jamlagan

²⁵ <https://islamansiklopedisi.org.tr/maturidiyye>

“Jome’ul-usul fiy bayani qovaidil-hanafiyyati vash-shafe’iyyati fiy usulil-fiqh” asarini yozgan. Ushbu kitob tahqiq qilingan bo’lib, ikki mujalladdan iborat.

Obid va zohid shaxs sifatida tanilgan Ubaydulloh Samarqandiy tasavvuf ilmiga ham qo’l urgan. Ta’lif qilgan kitoblarida mashhur tasavvuf shayxi Junayd Bagdodiydan iqtiboslar keltirgan, “Asmo-i Husna” ya’ni Alloh taoloning go’zal ismlari haqida yozgan sharhlarida tasavvufiy kayfiyatda, tariqat uslubidan foydalangan xolda fikrlarini bayon qilgan. Samarqand va Buxoro o’lkasining diniy tasavvurlari bilan yetishib chiqqan Imom Habboziy, Burhoniddin Nasafiy, Abul-Barakot an-Nasafiy kabi allomalarning so’fiylik an’analarini davom ettirgan Ubaydulloh Samarqandiy, shari’atga zid e’tiqodlarni qabul qilgan mutasavvurlarni tanqid qilgan, ularning noto’g’ri tushunchalariga qarshi raddiyalar bergan.

U zot doimiy kitob mutolaa qilishga va tinimsiz ta’lim olishga “yuzi bilan yiqilgan” ya’ni juda ham haris kishi bo’lgan. Doimiy zikrda yurgan, juda ham ko’p viridlari bo’lgan. U kishining bir kecha-kunduzdagi viridlari orasida yuz rakat namoz ham bo’lgan deyishadi. U zotning o’z ilm halqalari bo’lgan²⁶. Unda ko’plab shogirdlarga hanafiy fiqhi, aqida, tasavvuf va tafsir ilmlaridan dars bergan.

Shayx Rukniddin Borshoh Ubaydulloh as-Samarqandiy hijriy 701-yilda (milodiy 1301-yil) vafot etgan.²⁷

Shayx Ruknuddin Ubaydulloh as-Samarqandiy rohimahulloh bir qancha kitoblar ta’lif etgan. Quyida ushbu kitoblar haqida tanishamiz:

1. "عقيدة الشيخ ركن الدين السمرقندي" - "Aqiydutush-shayx Rukniddin as-Samarqandiy". Bu kitob muallifning aqida ilmiga oid eng katta hajmli asaridir. Kitob muallif tomonidan aqida masalalari va tasavvufni birlashtirgan uslubda tasnif qilingan. Bizlarga ushbu asarning yagona qo’lyozma nusxasi ma’lum bo’lib, hozirda bu qo’lyozma asar Turkiyaning Sualymoniyya kutubxonasi, Jarulloh Afandi kolleksiyasida, 1248-raqam ostida saqlanmoqda. Qo’lyozmaning ba’zi qismlari o’qib bo’lmaydigan holga kelib qolgan. (Suleymaniye Ktp., Carulloh Afandi, nr. 1248).

2. "العقيدة الركنية في شرح لا إله إلا الله محمد رسول الله" "al-Aqiydatur-Rukniyya fi sharhi laa ilaha illalloh Muhammadur-rosululloh". Bu asar shahodat kalimasining sharhiga bag’ishlangan bo’lib, ko’pgina o’rinlarda asar nomi “Sharhu kalimatish-shahaadah” deb ham yuritiladi^{28, 29}. Shuningdek bu asar “Xodiviyya kutubxonasi” katalogida “al-Aqiyda” nomi bilan qayd etilgan³⁰. Yevropa olomlaridan A.J.Vensink bu asarni o’zining “The Muslim Creed” asarida “Sharh la ilaha illa’llah” nomi bilan zikr qilgan³¹. Ushbu kitobga

²⁶ Imom Abu Abdulloh Shamsiddin az-Zahabiy. “Siyaru a’lamin-Nubalo”: Baytul-afkor.

²⁷ Imom Abu Abdulloh Shamsiddin az-Zahabiy. “Siyaru a’lamin-Nubalo”: Baytul-afkor.

²⁸ Hoji Xaliyfa, Mustafu ibn Abdulloh. “Kashfuz-zunun”: Daru ihya at-turos al-arobiy, Bayrut. 2008-yil. II jild/1043-bet

²⁹ Ismoil Poshsho al-Bag’odiy. “Hadiyyatul-orifiyn asma al-maullifin va asar al-musonnifin”: Daru ihya at-turos al-arobiy, Bayrut. 2008-yil. I jild/472-bet

³⁰ Usmon Abdur-Roziq. “Fihristu al-kutubxonayi al-Xodiviyya”: Misr. 2016-yil. II jild 43-bet

³¹ A.J.Vensinck. “The Muslim Creed”: Cambridge, 1932-yil. 284-bet.

asoslanib yetuk olim Karl Brockelman ham o'zining "Geschichte der arabischen litteratur" asarining ikkinchi juz, 946-sahifasida, 174-raqam ostida aynan shu nomni takrorlagan³².

3. "Sharhu al-asmâ al-husna" - "شرح الأسماء الحسنى - المستخلص من المقصد الأسنى".³³ Bu asarda Ubaydulloh Samarqandiy Alloh taoloning ism-sifatlarini aqidaviy va tasavvufiy uslubda sharhlab, bayon qilgan. Bu qo'lyozmaning bizlarga ikkita nusxasi ma'lum bo'lib, hozirda ular Turkiyadagi "Sulaymoniyya" kutubxonasining "Darul-masnaviy" kolleksiyasida 178-raqam ostida, va shuningdek, "Istanbul Universiteti" kutubxonasida, 3109-raqam ostida saqlanib kelinmoqda.

4. "رسالة في الإيمان والكفر" - "Risala fiy al-iyman va al-kufr". Ushbu asarda muallif rohimahulloh Alloh taoloning borligini bilish, shuningdek iymon va kufrga bog'liq masalalarni bayon qilishga e'tibor qaratgan. Ushbu asarning uchta qo'lyozma nusxasi aniqlandi. Ulardan biri "Sulaymoniyya" kutubxonasidagi As'ad Afandi kolleksiyasida, 1695-raqam ostida saqlanayotgan bo'lsa, ikkinchisi ushbu kutubxonaning Hekimo'g'li Ali Poshsho kolleksiyasida, 933-raqam ostida saqlanmoqda. Yana bir qo'lyozma esa "Köprülü" kutubxonasiing Mehmed Asim Bey kolleksiyasida, 244-raqam ostida saqlanmoqda.

5. رسالة العبودية - "Risala al-ubudiyya" kitobi. Bu asar ibodatning va ilohiy amrlarga itoat qilishning haqiqiy bo'lishi, uning shartlari va turlari haqidadir.³⁴ Ushbu asarning qo'lyozma nusxalari "Sulaymoniyya: kutubxonasining "Beshir Aga" kolleksiyasida, 387-raqam ostida, shuningdek, "Bursa Eski Yazma ve Basma Eserler" kutubxonasining "Ulucami" kolleksiyasida, 1674-raqam ostida saqlanmoqda.³⁵

6. "رسالة التوبة" - "Risala at-tavba" kitobi. Ushbu asarda Shayx as-Samarqandiy ruhiy tarbiyaning asosiy mavzularidan bo'lgan tavba xususida so'z yuritgan. Ushbu qo'lyozma asar "Sulaymoniyya" kutubxonasining "Ayasofiya" fondida 2354-raqamda, va "Bashir og'a" fondida 387-raqam ostida saqlanmoqda.

7. Risale fi'r-ruh. Unda ruhning tabiati haqida ilohiyot va tasavvuf nuqtai nazaridan ko'plab qarashlar zikr qilingan.³⁶

8. "الرسالة الإنسانية" - "ar-Risala al-insaniyya" asari. Ushbu asar borliqda insonning o'rni, ruhi va nafsi haqida kichik bir risoladir.

9. "رسالة في علم الحقيقة" - "Risala fiy ilmi al-haqiqo" kitobi o'z ichiga turli hil masalalarni jamlagan, masalan: iymon, kufr, payg'ambarlarning yuborilish hikmatlari, Alloh taoloni tushda ko'rish masalasi va shunga o'xshash bir qator masalalarni o'z ichiga olgan. Kitobning qo'lyozma nusxalari "Bashir og'a" kolleksiyasida 387-raqam, "Hakimog'lu Ali Pashsho" fondida 933-raqam ostida saqlanmoqda.

³² Prof. Dr. Carl Brockelman. "Geschichte der arabischen litteratur": Leiden. 1938-yil. II jild. 946-bet.

³³ <https://www.atlaskitap.com/el-akidetur-rukniyye-fi-serhi-la-ilah-illallah-muhammedun-resulullah-271941.html>

³⁴ Necmettin Erbakan Üniversitesi Kültür Yayınları. "Şehir ve Alimleri Sempozyumu Kitabı". 2016. 412-bet.

³⁵ <https://islamansiklopedisi.org.tr/semerkandi-ubeydullah-b-muhammed>.

³⁶ Sulaymoniyya kutubxonasining "Hakim o'g'li Ali Poshsho" fondida, 387-raqam ostida saqlanmoqda.

10. "جامع الأصول في بيان القواعد الحنفية والشافعية" – "Jame'ul-usul fiy bayani al-qovaidi al-hanafiyya va ash-shafe'iyya" bu asar "Xilof ilmi"ga oid asar bo'lib, kitobini muallif rohimahulloh bu kitobni madrasa talabarlari uchun darslik sifatida ta'lif etgan. Kitobda shofeiylar va hanafiylar o'rtasidagi ixtiloflar umumiy ma'noda ko'rib chiqilgan. Bu kitob shayx Ismat G'ariybulloh Shimshak tomonidan ikki mujallad holida tahqiq qilingan. Keyinchalik muallif Ubaydulloh Samarqandiy bu asarni "Talxiys al-jami' al-usul" nomi ostida muxtasar va umumlashtirib qayta ta'lif qilgan.³⁷

11. "رسالة في القواعد الفقهية" – "Risola fiy al-qova'id al-fiqhiyya" asarida ba'zi asosiy fiqhiy tamoyillar ikkinchi darajali masalalar bilan bog'liq holda ko'rib chiqiladi (Sulaymoniya Ktp., Esad Afandi, 3896; Fotih, 1318).

12. "إعجاز القرآن الكريم" – "E'jaz al-Qur'an al-Karim". Bu kitobning muqaddimasida muallif rohimahulloh kitobni ta'lif etishidan maqsadni bayon qilgan: "Ushbu mu'jaz kitobni Qur'oni Karim ma'nolarining qanchalik ajoyib ekanligini, uning bayonini, ba'log'atini, yashirin foidalarini yoritib berish maqsadida ta'lif etishni istadim"³⁸.

13. "تفسير غرائب معاني القرآن" – "Tafsir g'aroibi ma'onil-Qur'an". Bu kitob "Tafsiru Samarqandiy" nomi bilan mashhur bo'lgan. Asar komil xolatda bo'lib, hozirgi unda uning qo'lyozmasi "Sulaymoniyxa kutubxonasi"da "As'ad Afandi" fondida, 3896-raqam ostida saqlanmoqda. Hozirda bu asarning tahqiq ishlari bilan tadqiqotchilari, doktor Ahmad Josim Muhammad Avvod hafizahulloh shug'ullanmoqda.

14. "ملخص شرح معاني الآثار" – "Mulaxxos Sharhi Ma'onil-Osor". Bu asar hadislar o'rtasida ziddiyat bor degan da'voni rad etish uchun Abu Ja'far at-Tahoviy rohimahulloh tomonidan yozilgan asarning qisqacha mazmunidir. Ushbu asar hozirda Turkiyaning "Millet" kutubxonasi, "Fayzulloh Afandi" fondida 931-raqam ostida saqlanmoqda.

Shayx Ubaydulloh Samarqandiyning eng mashhur shogirdlaridan biri Yahyo ibn Sulaymon ibn Ali ar-Rumiy al-Arzanjoniy rohimahulloh hisoblanadi. U kishi faqih imomlardan bo'lgan. O'z davrining "dinni tiriltiruvchisi" nomini olgan. U zot hijriy 665-yili tavallud topgan. Vafot etgan sanasi esa hijriy 728-yil Ramazon oyining 3-kuniga to'g'ri keladi.³⁹

Shayx Rukniddin as-Samarqandiyning bizlarga qoldirgan merosi buyuk va sermaxsul. Biz avlodlar ushbu qoldirilgan meroslarni dunyo yuziga chiqarmog'imiz lozim.

³⁷ Ismat G'ariybulloh Shimshak rohimahulloh. "Jame'ul-usul fiy bayani al-qovaidi al-hanafiyya va ash-shafe'iyya": Vaqf ad-diniyya at-turkiyya. Islom taqdiqot markazi. 2020-yil.

³⁸ Rukniddin Ubaydulloh Barshoh as-Samarqandiy. "E'jzul-Qur'on": Sulaymoniyxa kutubxonasi, "Laleli" fondi. 168-raqam ostidagi qo'lyozma.

³⁹ Muhyiddin Abu Muhammad Abdulqodir Al-Quroyshi al-Hanafiy. "al-Javahir al-mudiyya fiy tobaqot al-hanafiyya": "Dar al-ulum" ar-Riyod. 1993-yil. III jild, 589-bet.

**XORAZM VOHASINING "SURNAY LAZGI"SI, SURNAY CHOLG'USI TARIXI HAQIDA
MULOHAZA**

Shahanov Bobur Choriyevich

*O'zbekiston Davlat Xoreografiya Akademiyasi
Urganch filiali "Lazgi" bo'limi boshlig'i.*

Yusupboy Yusupov Mansur o'g'li

Bosh mutaxassisi

Annotatsiya: *Mazkur maqolada Xorazm diyorining "Surnay lazgisi" hamda cholg'u ijrochiligida muhim ahamiyat kasb etuvchi qadimiy "Surnay" cholg'usi haqida batafsil ilmiy-nazariy ma'lumotlar bayon etilgan. Shuningdek, "Surnay" ijrochiligi haqida fikr-mulohazalar yuritilgan.*

Kalit so'zlar: *Xorazm musiqa madaniyati, cholg'u ijrochiligi, Surnay, nay, musiqashunoslik, folklor, musiqa, raqs, diopozon, diatonik*

**A REVIEW ON THE HISTORY OF THE "SURNAY LAZGI" OF THE KHORAZM OASIS,
THE TRUMPET INSTRUMENT**

Shahanov Bobur Choriyevich

*State Academy of Choreography of Uzbekistan
Head of the "Lazgi" branch of the Urganch branch.*

Yusupboy Yusupov Mansur son

Chief specialist

Abstract: *This article provides detailed scientific and theoretical information about the "Trumpet" of the Khorezm region and the ancient "Trumpet" instrument, which is of great importance in the performance of the instrument. Also, comments were made about the performance of "Surnay".*

Key words: *Khorezm musical culture, instrument performance, Trumpet, flute, musicology, folklore, music, dance, diopozone, diatonic*

РАЗМЫШЛЕНИЯ ОБ ИСТОРИИ ОАЗИСА ХОРЕЗМА "SURNAY LAZGI", SURNAY ИНСТРУМЕНТА

Шаханов Бобур Чориевич

*Узбекская Государственная Академия Хореографии
Начальник отделения "Лазги" Ургенчского филиала.*

Юсупбой Юсупов Мансур оглы

главный специалист

Аннотация: В данной статье изложены подробные научно-теоретические сведения о "сурнай лазги" Хорезмской земли, а также о древнем инструменте "сурнай", имеющем важное значение в инструментальном исполнительстве. Также были отзывы об исполнении "трубы".

Ключевые слова: Хорезмская музыкальная культура, инструментальное искусство, труба, флейта, музыковедение, фольклор, музыка, танец, диопозон, диотоника

Mustaqillik yillarida milliy va nomoddiy merosimiz bo'lgan Raqs san'ati uchun ham juda ko'p imkoniyatlar paydo bo'ldi. Qolaversa, O'zbekiston Respublikasi Prezidenti Sh.M. Mirziyoyevning 2020-yil 4-fevraldagi "Raqs san'ati sohasida yuqori malakali kadrlar tayyorlash tizimini tubdan takomillashtirish va ilmiy salohiyatni yanada rivojlantirish chora-tadbirlari to'g'risida" qarori qabul qilindi. Qarorga muvofiq, Toshkent davlat milliy raqs va xoreografiya oliy maktabi negizida davlat OTM shaklida Madaniyat vazirligi tizimida O'zbekiston davlat xoreografiya akademiyasi tashkil etilganligi ham yurtimizda raqs san'atiga juda katta e'tibor qaratilayotganligining belgisidir. Milliy Raqs san'ati haqida so'z yuritilganda qadimiy raqslardan biri bo'lgan Xorazm vohasiga mansub Lazgi raqsi o'z o'rniga egaligi bilan butun dunyoda ajralib turadi. Bu raqs turining 9 xil turi mavjud bo'lib, shulardan eng qadimiy raqslaridan biri "Surnay lazgi" raqsi hisoblanadi.

"Surnay lazgi" raqs kelib chiqish tarixiga qaraydigan bo'lsak raqsning kelib chiqishi to'g'risida malum bir davr bayon qilinmagan, ammo tarixiy yodgarliklarga qaraydigan bo'lsak uzoq tarixga borib taqalishini ko'rishimiz mumkin. O'rta Osiy hududida (Navoiy viloyatida) joylashgan Sarmish to'g'lariga tasvirlangan suratlar olimlar tomonidan eramizdan avvalgi birinchi ming yillik yodgorliklardan biri hisoblanishi isbotlangan. Bu suratlar ichida raqqoslarning turli xil kompozitsiyon hara



katlar olib borayotgan tasviri ham bor.

“Sarmish tog’larida Mirrix (Urush xudosi) suratda qurollangan, baquvvat yigit sifatida tasvirlangan. Bu suratlar o’sha davr qahramonlik raqslarini xarakterlab berish jihatidan barcha uchun katta qiziqish uyg’otdi. Ularning belida kalta qilich osilgan bo’lib, jo’shqinlik, shiddatkorlik bilan o’yinga tushmoqda. Raqqoslarning qo’l, oyoq, tana harakatlari, imo-ishoralari bir xil va bir-biriga monand bo’lib, ular qandaydir bir ma’noni anglatadi. Bu o’yinlar bir tomondan go’zallik baxsh etsa, ikkinchi tomondan bahodirlikni, jasurlikni, qahramonlik kayfiyatini aks ettiradi yoki jangga kirishish oldidan, tayyorgarlik ko’rayotganliklarini eslatadi”⁴⁰

Bu raqslarning qo’l, oyoq, tana, harakatlaridan keskin va aniqlik bilan qo’lni yuqori cho’zgan holatda, tizza bir oz bukibroq o’ynashi, sakrab shiddatli harakat qilishi, huddi hozirgi Lazgi o’yinlariga o’xshab ketadi. O’z xarakteri bilan bu o’yin harbiy qahramonlik raqsi bo’lgan desak mubolag’a bo’lmaydi.

Xorazmshohlar davrida ham Lazgi raqsi sunray cholg’usida ijro qilingan va qo’shinlarni jangga kirish oldidan raqiblarni yengib, g’alaba kuyi sifatida chalinigan va lashkarlarning madhiyasi bo’lgan ekan. Surnay lazgisi kim tomonidan o’ynalmasin, jangovorlik holatida mag’rur, shiddat bilan o’ynalib g’alabaga erishish uchun faqat yengish maqsadidagi raqs harakatlarini tanlaydi.

Surnay lazgi o’yinida raqqos qo’llarini yuqori ko’tarib asta-sekin barmoqlarni musiqa mukammalligiga soladi, o’zi esa go’yo raqibiga qaragandek gavdasini qimirlatmay tutib turadi. Bir necha vaqt o’tgach harakatiga gavda harakatini qo’shadi. Keyin birdan dushmanga o’zini safarbar qilgan jangchiday mayda qadamlar bilan yugurib qo’l barmoqlarini o’ynatab, charsillatib qars urishni tezlashtirib, lashkarlarning jang qilayotgan holatini ifodalaydi, raqs oxirida raqib ustidan qozonilgan g’alaba jadal kurashni harakatlarda ifodalab beradi.

“Surnay so’zi forscha sur – to’y, bayram, nay – qamish, to’yda chalinadigan nay degan ma’noni bildirib, Teshiklarini barmoqlar bilan ochib-yopib, puflab chalinadigan musiqa asbobi degan ma’noni anglatadi.⁴¹ Surnay cholg’usining kelib chiqishi juda qadimiy bo’lib, bu haqdagi ma’lumotlar miloddan oldingi qal’alar devorlaridagi tasvirlar va o’rta asr minatyuralarida aks etgan. Surnay harbiy yurishlar, to’y, sayil va bayramlarda asosiy cholg’u sifatida foydalanilgan. Karnay, nog’ora va doiralar ishtirokidagi cholg’ular ansamblida qo’llanilgan.

O’zining tuzilishi va tovush hosil qilinishi jihatidan goboyga ibtido bo’lgan surnay tanasi 400-450 mm uzunlikdagi mevali (o’rik, tut, yong’oq) yog’ochdan yasaladi, ba’zan konussimon shaklda, karnaychasi kengaytirilgan holda yasaladi. Uning barmoq bilan bosiladigan 8 ta teshigi bor. Shulardan bittasi asosiy teshiklarga qarama-qarshi, ya’ni orqa tomonida joylashadi. Ba’zilarida teshiklarining oralari mis halqachalar bilan halqalangan.

⁴⁰ Gavhar Matyoqubova, Sharqiya Eshjonova “Lazgi”- Urganch- 2017 y 43 bet

⁴¹ “O’zbek tilining izohli lug’ati” Maskva-1981 y

Surnay tili – dudiki oddiy qamishdan ip bilan qattiq bo'g'ilib, bir-biriga qapishtirib yasaladi va surnay miliga kiygiziladi. Mil o'z navbatida cholg'u tanasiga o'rnatilgan bechka (bachcha – bolacha, surnay yog'och tanasiga nisbatan boshqacha mevali yog'ochdan ishlangan narsa)ga kiygiziladi. Milda esa aylana yoki bukik ellips shaklidagi (hayvon shoxi, suyak, sadaf yoki metallan ishlangan) ijrochi labiga tiralib, nafasni tashqariga chiqishidan muhofazalab turadigan xalqa o'rnatiladi.

Surnay bir yarim, ikki oktava hajmidagi diopozon va diotonik tovush qatorga ega bo'ladi. O'zbekistonda surnay ijrochilik uslubi ikki xil bo'lib, bunda Farg'ona-Toshkent surnayi menzurasi kengroq bo'lganligi sababli tovushi mayin va nolali, Xorazm surnayi esa menzurasi nisbatan torligidan tovushi keskin va chiyildoq. Ikkala surnayda ham tovush ko'lami bir xil. Pastki tovushi birinchi oktava dodiezdand boshlanib, nafas bosimini kuchaytirish natijasida ikkinchi oktavasi (uchinchi oktava do) tovushgacha bo'lgan diopozonni o'z ichiga oladi.

Surnayning tovushi keskin va juda o'tkir bo'lib, unda tovush hosil qilish murakkab hisoblanadi. Bu jarayon uzluksiz nafas bilan ijro qilish mahoratini talab etadi. Uzluksiz nafas bilan chalishning mohiyati shundan iboratki, qadimgi ulamolar sozni vaqtning uzviy bo'lagi, ya'ni vaqtda uzilish bo'lmaganidek musiqada ham qisqa bo'lsada uzilish bo'lmashligi kerak deb hisoblashgan. Shuning uchun ham, ayniqsa Xorazm surnaychiligida uzluksiz nafas bilan chalish qabul qilingan va bugungi kunda ham davom etmoqda. Shuningdek, Xorazm dutor cholg'uchiligida ham, uzluksiz rez bilan chalish bugungi kungacha o'ziga xos uslub hisoblanadi, o'z navbatida ularning surnay ijrochiligi bilan uzluksizligi o'xshashdir. Uzluksiz nafas aylantirish yoki qaytarma nafas Xorazm surnaychilariga xos bo'lib, hozirgi davrda ham qo'llaniladi, ammo, boshqa hududlarning xususan, Toshkent-Farg'ona surnay yo'llarida bunday ijro uslubi uchramaydi. Xorazm surnaychiligida ijrochi lunjini shishirgan holda zaxira havoni lunjda saqlaydi va burundan nafas olayotgan paytida zaxiradagi havoni chakka mushaklari yordamida surnay naychasiga yo'llaydi. Natijada o'pkaga havo ham olinadi va surnayga yuborilayotgan nafasda ham uzilishga yo'l qo'yilmaydi. Qaytarma nafasni o'rgatish uchun mashhur Xorazmlik surnaychi Xudak ota – Xudoybergan Qurbon o'g'li o'z shogirdlarini qo'llariga nay qamish berib dam aylantirish tamoyilini tushintirgach, boshlovchi surnaychini ariqcha chetiga yotqizgan holda naychani suvga tiqib puflatar va suvda pufakchalar hosil bo'lishi uzluksiz davom etsa, ya'ni nafas aylansa shogird surnayni qo'lga olgan. Agar dam aylanishida uzilish ro'y bersa, suvda uzluksiz pufak chiqqunicha mashg'ulotni yana davom ettirgan.

Xorazmda surnay ijrochiligining rivojlangan davri Muhammad Rahimxon Feruz hukumronlik qilgan (1863-1910) davriga to'g'ri keladi. Bu vaqtda Yoqub bulamonchi, Sariq Mehtar, Bobojon (Buva bulamonchi) surnaychi, Xudoybergan Qurbon o'g'li va 40 nafar surnaychidan tashkil topgan surnaychilar, karnay va nog'oralar jo'rligidagi ansambl «Xon chiqar» (Xorazm Navo maqomining saqili)ni xon chiqish paytida chalishgan.

Bunda Xon otining va uni yetaklab yuradigan shotirlarning oyog'iga turli hajmdagi zanglar taqilgan bo'lib, ular kuy usuliga monand oyoqlarini tashlab yurgan paytda mahobatli tomosha-ko'rinish hosil bo'lgan. Bu davrda mashhur bo'lgan Turdi karnaychi nomi ham ko'p tilga olinadi. Xiva xonligida g'assollardan olinadigan soliqni Ashur mahram karnaychilarga oylik, ya'ni maosh qilib berar ekan. Shuning uchun ham ushbu kasb eng past hunarlardan hisoblangan va hozirgacha O'zbekistonning boshqa joylariga qaraganda Xorazmda karnaychilar deyarli yo'q, karnay esa juda kamdan-kam hollarda istifoda qilinadi. XX asrda mashhur bo'lgan surnaychilardan Xudoybergan Qurbon o'g'li, Matniyoz ota, Jumaniyoz ota, Abdusharif Tog'anov, Matyoqub do'xtir Ollayorov, O'zbekistonda xizmat ko'rsatgan artist Qodir Bobojonov, Fayzullo Matchonov, Yo'ldosh Tojiev va O'zbekistonda xizmat ko'rsatgan madaniyat xodimi, «Do'stlik» ordeni sohibi Matrasul Matyoqubovlar el orasida taniqli ustoz sozandalardan hisoblanadi.

Xorazm sunray yo'lida chalinadigan kuylar bor. Ularning aksariyati raqs kuylari bo'lib, turkumli "Orazibon", "Norim-norim", "Ushurni uforisi", "Birolloyim" (oxirgisiga o'xshagan qo'shiqlar ovozi kuchli xonandalar tomonidan surnay jo'rligida kuylangan va bunday jo'rlikda kuylash faqat Xorazmgagina xosdir) va ayniqsa "Surnay lazgisi" xalqaro miqyosda dong'i ketgan raqs kuylaridan hisoblanadi. Raqs kuylariga ko'pincha qayroq jo'rligida o'ynaladi.

"Surnay lazgisi" xalqimizning yaxshi kunlarida, to'y-u tantanalarida, turli bayram va bazmlarda hammani o'ziga jalb qiladi. Surnay lazgisi chalinganda jamoa bo'lib o'ynaladi yoki yakkaxon raqqosalar ham o'yin ko'rsatishi mumkin. Surnay lazgisi hozirgi davrga kelib katta sahnalarda o'ynaladi. Keyingi vaqtlarda surnay lazgisini yakka o'ynovchilar ham juda ko'p. Shuni aytish kerakki hozirgi davrda surnaychilarimiz "Sunray lazgisi"ni dunyo sahnalarida ijro etib, raqqosalarimiz bu kuyga raqsqa tushib butun dunyo e'tiborini jalb qilib kelinmoqda.

FOYDALANILGAN ADABIYOTLAR:

1. Avdeeva L. "O'zbek milliy raqsi tarixidan" T. 2001 y.
2. Matyoqubova G. "Ofatijon lazgi" - T.: G'afur G'ulom nomidagi Adabiyot va san'at nashriyoti
3. Matyoqubov B. "Xorazm doston ijrochiligining zarxal sahifalari". – Xorazm. Urganch nashriyoti. – 1999.
4. Jabborov I. "Yuksak madaniyat va noyob ma'naviyat maskani".– Toshkent. O'zbekiston nashriyoti.- 2012.
5. Matyoqubov B. "Doston navolari". – Toshkent. "BUILDING PRINT" nashriyoti. – 2009.

Yangiboyeva Mushtariybonu Shoymardon qizi

Denov Institute of Entrepreneurship and pedagogy 2nd student

Abstract: *The emphasis on the educational implications and applications of research on child development Abstract, cognitive science, learning, motivation eaching, and evaluation has not changed in the thirteenth edition.*

In the text, theory and practice are not treated separately but rather jointly. The purpose of the book is to demonstrate how knowledge and concepts derived from educational psychology research may be used to address common teaching issues. These pages contain a plethora of examples, lesson plans, case studies, recommendations, and even helpful hints from veteran instructors to aid you in your exploration of the relationships between research and practice.

I am confident that as you read this book, you will recognize the enormous importance and practicality of educational psychology.

Anyone who is willing to explore the field can gain unique and important knowledge.

REFERENCES:

1. Woolfolk, A. (2017). Educational psychology. Pearson.
2. Good, T. L., & Brophy, J. E. (1995). Contemporary educational psychology. Longman/Addison Wesley Longman.
3. Seifert, K., & Sutton, R. (2009). Educational psychology. Kelvin Seifert.

КОНТУРНОЕ ВЗРЫВНИЕ ПРИ ПОДЗЕМНЫХ ГОРНЫХ РАБОТ

Рахматуллаев Искандар Махмуд ўғли

ассистент кафедры “Горное дело” Алмалыкского филиала Ташкентского государственного технического университета имени Ислама Каримова.

Қулмонбетов Асадбек Юсуфали ўғли

студент Алмалыкского филиала Ташкентского государственного технического университета имени Ислама Каримова.

Аннотация: Представлен краткий обзор по теме контурного взрывания. Дано описание развития метода предварительного щелеобразования в подземных условиях. Данный метод заключается в создании направленного разрыва массива вдоль необходимой проектной линии. Как правило, для этого используется ряд сближенных скважинных зарядов, взрывааемых одновременно. В результате образуется поверхность разрыва, которая препятствует протеканию волновых процессов и, следовательно, является своеобразным экраном, предохраняющим массив от влияния на его устойчивость ближайших технологических взрывов.

Ключевые слова: взрыв, метод предварительного щелеобразования, контурное взрывание, скважинная забойка, скважинный заряд, отрезная щель

CONTOUR BLASTING DURING UNDERGROUND MINING

Rakhmatullaev Iskandar Mahmud ogli

assistant of the Mining Department of the Almalyk branch of the Tashkent State Technical University named after Islam Karimov.

Kulmonbetov Asadbek Yusufali

is a student of the Almalyk branch of the Tashkent State Technical University named after Islam Karimov.

Abstract: The article presents a brief review on the subject of contour blasting. Development of pretreatment Meliorativny in underground conditions. This method is to create a directional gap of the pattern along the relevant project lines. Typically, it uses a number of closely spaced borehole charges explode simultaneously. The result is a surface of discontinuity, which prevents the flow of the ox-new processes and, therefore, is a kind of screen that protects the array from the impact resistance of nearby explosions.

Keywords: explosion, method of pre-goal formation, contour blasting, strumming rock, downhole tamping, downhole the charge, cutting the slit.

При разработке месторождений одним из важных вопросов является обеспечение устойчивого состояния выработок и их элементов как на открытых, так и на подземных горных работах. Особого внимания заслуживает вопрос формирования поверхностей разрыва с применением метода контурного взрывания с образованием отрезной щели. Учитывая, что современная глубина разработки многих месторождений достигает 500 м и более, а качественная постановка выработок и их элементов в предельное положение значительно снижает оползневые явления, то исследования в этой области являются достаточно актуальными. Контурное взрывание под названием «гладкое взрывание» (smooth wall blasting) начали применять с 50-х годов в Швеции, где его использовали при проходке горных выработок. В более широком масштабе оно было применено в 1952 – 1953 гг. при строительстве гидротехнических сооружений в Онтарио (Канада). Технология, использующая экранированное взрывание (cushion blasting) канадского происхождения, разработана в начале 60-х годов. Суть технологии заключается в бурении и взрывании скважин с уменьшенным зарядом взрывчатого вещества (ВВ) вдоль линии контура выработки после зарядов рыхления. Наиболее эффективная технология контурного взрывания – метод предварительного щелеобразования (МПЩ), который был успешно применен в 1959 г. при взрывании скальных пород на строительстве Ниагарского энергетического комплекса (США). Суть метода заключается в предварительном образовании плоскости отрыва в массиве по контуру выработки перед началом обуривания и взрывания зарядов рыхления по всей площади сечения выработки. Впервые комплексное решение по количественным расчетам было предложено Р.С. Пейном, Д.К. Холмсом, Х.Е. Кларком. Оно заключалось в определении оптимальной массы заряда ВВ с учетом его свойств в шпуре на основе установления давления газов, при котором происходит превышение показателя предела прочности породы на сжатие. Вследствие этого образуется минимальная зона разрушения законтурного массива. В настоящее время этот метод достаточно широко используется. Для зарядов в оконтуривающих шпурах (скважинах) применяют низкобризантные ВВ, чтобы сократить тыловое разрушение законтурного массива, а рост трещины отрыва в нужном направлении сделать более предсказуемым. Применение данного подхода позволяет снизить трещинообразование в законтурном массиве, повысить устойчивость откосов уступов, выемок и горных выработок, уменьшить объем переборов породы за проектным контуром, снизить затраты на их поддержание и ремонт в процессе эксплуатации, уменьшить расход материалов при возведении крепи, а в достаточно устойчивых породах использовать более экономичную набрызг-бетонную крепь.

Согласно представленным положениям классификации, в ней не учитывается применение забойки в конструкции заряда. Хотя она, за весьма редкими исключениями, оказывает значительное влияние на разрушение горных пород

взрывом при любом методе ведения взрывных работ, а особенно при методе отбойки шпуровыми зарядами. Следовательно, при производстве контурного взрывания забойка также имеет определенное значение, однако в современных публикациях об этом практически нет сведений. Методика определения параметров контурного взрывания [6] позволяет рассчитать давление газообразных продуктов взрыва на стенки скважины и установить рациональные параметры зарядов отрезной щели, но при этом не учитывается применение забойки. В то же время, согласно , при увеличении силы трения между забоечным материалом и стенками камеры возрастает продолжительность запирания газообразных продуктов взрывчатого превращения. Следовательно, применение забойки может быть достаточно эффективным. При этом запираение газов возможно осуществлять с применением специальных забоечных устройств . Это может быть контурный заряд с распорной забойкой.

Этот способ является одним из эффективных для уменьшения разрушения массива за контуром выработки. Сущность его заключается в том, что оконтуривающие шпуры бурят по возможности ближе к проектному контуру сечения выработки, одновременно уменьшают расстояние между шпурами до 0,4-0,5 м. При этом достигается почти точное соответствие фактического и проектного контуров выработки. Благодаря меньшему разрушению массива устойчивость выработки увеличивается.

Уменьшение действие взрыва зарядов в оконтуривающих шпурах в глубь массива достигается применением взрывных веществ пониженной мощности; оставлением большого радиального зазора (15-20 мм) между патроном взрывных веществ и стенками шпуров; применением специальной конструкции зарядов, представляющих собой деревянный полуцилиндр, на котором рассредоточены или непрерывно расположены полуцилиндры взрывных веществ.

Некоторый перерасход на бурении вследствие сближенного положения контурных зарядов компенсируется снижением расходов на крепление и поддержание выработок.

Контурное взрывание находит широкое применение при проходке выработок в монолитных породах и при гидротехническом строительстве, все шире распространяется на рудных и угольных шахтах, а также на карьерах (для заоткоски уступов). Необходимо создание буровых машин для бурения контурных шпуров. Для повышения эффективности действия контурных шпуров рядом исследователей предложено следующее.

Бурить вместо круглых эллипсоидные шпуры с большей осью. Направленной по контуру выработки. При зарядании таких шпуров обычными патронами по линии контура в шпурах остаются воздушные полсти углового сечения, благодаря которым достигается минимальное дробящее действие вокруг заряда и повышенный раскалывающий эффект по линии контура выработки.

Бурить контурные шпурь большего диаметра, например, 60 мм вместо 40 мм, а затем по его оси вставлять твердый круглый вкладыш с двумя трехгранными призматическими накладками, расположенными по диаметру (под углом 180°) или по сектору (под углом меньше 180°). Оставшееся свободное пространство в шпуре заливается цементными или другими твердеющим раствором. После извлечения вкладыша получается круглый шпурь меньшего диаметра с двумя продольными угловыми (трехгранными) пустотами, которые остаются свободными после заряжания и обеспечивают повышенный раскалывающий эффект по линии их расположения (прямой или ломаной).

Заряжать контурные шпурь зарядами с продольными кумулятивными выемками, фокус которых направлен по линии контура выработки, за счет чего также достигается повышенный раскалывающий эффект. Технологически это невозможно выполнить при обычных патронах порошкообразных взрывных веществ, но удобно реализовать, используя твердые монозаряды требуемой длины с продольными кумулятивными выемками из конверсионных взрывных веществ (баллистических порохов). Ни одно из указанных предложений пока не доведено до широкого промышленного внедрения.

ЛИТЕРАТУРА:

1. “Методы ведения взрывных работ» часть 2 Б.Н.Кутузов Издательство Московского государственного горного университета 2008г.
2. “Напряженное Состояние Горного Массива И Факторы, Влияющие На Механические Свойства Горных Пород” Рахматуллаев Искандар Махмуд ўғли CENTRAL ASIAN JOURNAL OF THE ORETICAL AND APPLIED SCIENCES. Volume 03 ISSUE 06 Jun 2022 ISSN 2660-5317.
3. “Разработка эффективный способа буровзрывных работ обеспечивающий проектный сечения горизонтальных подземных горных выработок.” Искандар Махмуд ўғли Рахматуллаев Central Asian Academic Journal of Scientific Research. Issue 3. Volume 2. 2022.
4. Qosimov M.O., Shakarov T.I., Toshtemirov U.T. Reduction and Prevention of environmental Hazards in Underground Construction. ACADEMICIA An International Multidisciplinary Research Journal Published by South Asian Academic Research Journals A Publication of CDL College of Education, Jagadhri (Affiliated to Kurukshetra University, Kurukshetra, India) ISSN: 2249-7137 Vol. 11, Issue 1, January 2021 Impact Factor: SJIF 2021 = 7.492 . Pp 976-984
5. Toshtemirov U.T., Raimkulova S. M., Mahkamova Kh.S. Analysis of methods for calculating the rational parameters of drilling-blasting operations in the transition of mining solder. ACADEMICIA An International Multidisciplinary Research Journal Published by South Asian Academic Research Journals A Publication of CDL College of

Education, Jagadhri (Affiliated to Kurukshetra University, Kurukshetra, India) ISSN: 2249-7137 Vol. 10, Issue 11, November 2020 Impact Factor: SJIF 2020= 7.13. 311.10.5958/2249-7137.2020.01480.9

6. M.K Shamayev, U.T Toshtemirov, Sh.M Alimov, T.E Melnikova, D.Kh Berdiyeva, N.A Ismatullayev / Determination of the Installation Density of Anchors in the Walls of a Working with a Quadrangular Cross Section/ Child Studies in Asia-Pacific Context (CSAC) ISSN: 2288-601X 2022, 12 (1); 362-367 <http://e-csac.org>

7. Акбаров Т. Г.Тоштемиров У.Т. Анализ технологии проведения горных выработок на горнодобывающих предприятиях Республики Узбекистан. “Ресурсовоспроизводящие, малоотходные и природоохранные технологии освоения недр”, XIV Международная научная конференция, Москва, 2016, С.89-91

ТРАНСПОРТНЫЕ ПРОБЛЕМЫ В ГЛУБОКИХ КАРЬЕРАХ

Субанова Зарнигор Абдинаби қизи

*Алмалыкский филиал Ташкентского
государственного технического университета*

Аннотация: *Часто специалисты связывают улучшение показателей процесса транспортировки с использованием более мощного оборудования или другого вида транспорта. К альтернативным, более экономичным обычно относят непрерывные виды транспорта: конвейерный, гидравлический, гравитационный, канатные дороги. Наибольшее распространение на карьерах из перечисленных получили ленточные конвейеры традиционной конструкции. Достоинства этого транспорта известны.*

Ключевые слова: *карьерного транспорта, строительных материалов, карьерных грузов, вскрышных и вмещающих пород, ленточные конвейеры.*

Среди горняков-открытчиков утвердилось мнение, что транспортировка горной массы является самым дорогостоящим, трудо-, энерго- и материалоемким процессом. В связи с увеличением цен на энергоносители выбор оптимальных технологии и оборудования для перемещения карьерных грузов стал жизненно важным для предприятий.

Обычно функции карьерного транспорта сводят к перемещению породы от места извлечения из недр до пункта разгрузки. Однако, по мере ухудшения горно-геологических условий на процесс транспортировки полезных ископаемых начинают возлагать функции формирования качества сырья (усреднение контролируемых характеристик до оптимальных значений или, наоборот, селективная доставка). Перемещение вскрышных и вмещающих пород, а также отходов переработки влияет на экологию района. Но большинство исследователей по-прежнему лишь изыскивают пути повышения эффективности работы конкретных видов транспортных машин и комплексов, выявления областей их рационального применения. Задачи обеспечения поставки сырья заданного качества и снижения нагрузки на окружающую среду решаются попутно или вообще не рассматриваются.

Так, разные авторы определяют долю затрат на процесс транспортировки в пределах 40-70%. По проектным данным мощность двигателей транспортного оборудования карьеров нерудных строительных материалов составляет от 0.67 до 0.75 мощностей двигателей всех горных машин.

Часто специалисты связывают улучшение показателей процесса транспортировки с использованием более мощного оборудования или другого вида транспорта. К альтернативным, более экономичным обычно относят непрерывные виды транспорта: конвейерный, гидравлический, гравитационный, канатные

дороги. Наибольшее распространение на карьерах из перечисленных получили ленточные конвейеры традиционной конструкции. Достоинства этого транспорта известны.

Отличия в использовании тех или иных видов транспорта в разных отраслях горной промышленности связаны не только с несовпадением горно-технических условий, но и консерватизмом административных структур и проектных организаций. Обычно главными доводами в пользу автоперевозок называют надежность технологии, поскольку выбытие даже нескольких автомашин не вызывает остановки производства и, кроме того, имеется возможность оперативного регулирования качества сырья. Хотя многочисленные данные об альтернативных технологиях казалось бы доказывали необходимость изменения позиций.

Замена одного вида транспортного оборудования другим, в большей степени отвечающим условиям конкретного карьера, обеспечивает улучшение технико-экономических показателей. Следует, однако, учитывать, что при использовании разных транспортных машин предъявляются несовпадающие требования к характеристикам горной массы. В ряде случаев возникает необходимость вводить дополнительный процесс — подготовку горной массы к транспортировке.

Непрерывные виды транспорта более чувствительны к поступлению крупных кусков породы. Если думпкар или самосвал, когда не нужно учитывать параметры дробилки первичного дробления, способен принимать куски породы размером более 1 м, то для самых мощных ленточных конвейеров, кроме конвейеров специального исполнения, нежелательно поступление кусков породы крупнее 350-400 мм. Поэтому между погрузочной и транспортной машиной устанавливают дополнительное оборудование, например, грохотильный или дробильный агрегат. При выемке породы из подводного забоя необходимо снизить влажность до уровня, исключающего ее налипание к кузовам, конвейерной ленте и т.п.

Корректно выполненные расчеты свидетельствуют, что показатели реально конкурентоспособных вариантов, когда исключается некомпетентность исполнителя и конъюнктурные соображения, например, невозможность получения оборудования, различаются на десятки процентов. Значительное улучшение показателей, в два и более раз, наблюдается при снижении расстояния перевозки груза. Это иллюстрирует фактические данные по карьерам.

Уменьшить расстояние перемещения вскрышных пород во внутренний или внешний отвал, а полезного ископаемого на промплощадку удается при изменении технологии горных работ. Лучше всего это достигается при планировании на стадии проектирования развития карьера этапами, разделении карьерного поля на участки, отрабатываемые в определенной последовательности. Поэтому заслуживает повышенного внимания поиск новых решений в технологии. Ниже рассмотрены

примеры, показывающие, что возможности совершенствования технологии вскрышных работ велики.

Наиболее благоприятно, очевидно, решение, позволяющее перемещать вскрышные породы в выработанное пространство перпендикулярно фронту работ. Мировая практика и патентный фонд содержат разнообразные, иногда неожиданные схемы. Укоренившееся мнение о возможности перевалки вскрыши в выработанное пространство при наличии одного, максимум двух уступов (подступов) давно опровергнуто. Имеются данные о перемещении вскрыши через три и более добычных уступов. Такая технология в соответствии с проектом Гипронеруд применяется в течение нескольких десятилетий на Афанасьевском карьере цемсырья. Мощность карьера по трем видам сырья составляет 5 млн.т, толща наносов превышает 30 м.

Непревзойденную по изяществу схему в 60 гг. воплотили в жизнь работники Часов-Ярского р/у огнеупорных глин. Вскрышные породы в выработанное пространство перемещали от роторного экскаватора три транспортные машины: перегружатель, двух- и одноопорный отвалообразователи. Наличие перегружателя позволяет обрабатывать 2-3 подступа экскаватором со сравнительно небольшой высотой черпания. Скомпоновав транспортный комплекс из трех автономных самоходных единиц, его создатели добились значительного снижения энерго- и металлоемкости. Однако, данное направление, несомненно перспективное для оборудования производительностью до 1-2 тыс.м³/ч, не получило развития. Как и с другими видами горного оборудования, возобладало стремление к гигантомании.

Формируется направление по перемещению вскрышных пород в выработанное пространство с помощью колесных транспортных средств, когда вскрышные, добычные и отвальные уступы соединяются системой скользящих съездов и перемычек. Это направление перспективно. Массив отечественных изобретений содержит ряд схем, которые обеспечивают не только сокращение протяженности транспортных коммуникаций, но и снижение землеемкости.

При разработке мощных наносов, когда параметров драглайна оказывается недостаточно, нашла применение схема, в которой нижний вскрышной уступ разрабатывает драглайн, а верхний — роторный экскаватор с отвалообразователем. Такая схема с использованием самого длинного в мире отвалообразователя фирмы VOEST-ALPINE применена на угольном карьере Монтиселло, США в 1991 г. Теоретическая производительность отвалообразователя — 6,5 тыс.м³/ч, общая длина — 378 м, длина отвальной консоли — 260 м, мощность двигателей — 6550 кВт. За год перемещается более 15 млн.м³ вскрыши.

Совершенствование транспортных машин в последние годы проявляется в увеличении единичной мощности оборудования, а также конструировании машин, реализующих новые принципы. Рост производственных мощностей предприятий вынуждает создавать комплексы, способные перемещать большие объемы породы.

Правда, здесь наблюдается определенная цикличность. Например, примерно в течение 20 лет были изготовлены драглайны с ковшем вместимостью более 140 м³ и роторные комплексы производительностью более 240 тыс.м³ в сутки. В это время разные фирмы освоили выпуск мощных бульдозеров и погрузчиков.

Несмотря на значительные усилия до сих пор не удалось создать надежные и экономичные транспортные системы, отличающиеся принципиальной новизной. Прошло много сообщений об оборудовании, относимом обычно к типу поточного: конвейерных поездах, конвейерах нетрадиционной конструкции, пневмоконтейнерных линиях. Эти виды оборудования считаются экологически более чистыми. Образцы нового оборудования изготовлены, эксплуатировались в производственных условиях и доказали свою работоспособность. Но почти все они не достигли проектных показателей, а надежность в эксплуатации оказалась низкой. Это объяснимо, поскольку оценивались первые экземпляры оборудования. Конвейерные поезда, предназначенные для сезонной работы, функционировали на Раменском ГОКе, транспортируя стекольный песок. На нескольких карьерах были установлены пневмоконтейнерные линии двух различных исполнений. Ни одна из красивых инженерных идей не была доведена до устойчивой эксплуатации, в первую очередь из-за неоправданного оптимизма авторов разработок и стремления вписаться в действующую технологию. Указанные виды оборудования способны работать в качестве магистрального транспорта.

В условиях пересеченной местности успешно используют канатные дороги. Непрерывно растет доля перевозок выемочно-транспортными машинами (погрузчиками, колесными скреперами, бульдозерами). Гравитационный транспорт характерен для нагорных карьеров. Однако, на отечественных карьерах к рудоспускам и скатам сохраняется осторожное отношение. Новые транспортные машины отличаются от ранее созданных рабочими параметрами, большей безопасностью и экологической чистотой, повторяя в основном конструкции известных. Следовательно, нет оснований предполагать, что в ближайшие 2-3 десятилетия произойдут коренные перемены в структуре и типах карьерного транспорта отечественных карьеров. Вероятно увеличение перевозок ленточными конвейерами, особенно на карьерах нерудного сырья. К этому вынуждают изменения тарифов на энергоносители. Например, в Литве, ранее других республик в границах СССР перешедшей на мировые цены, доля расходов на энергоносители при производстве нерудных строительных материалов возросли в среднем в 3,9 раза.

Отечественные горные предприятия отстают в области автоматизации и компьютеризации. Во время спада производства рассчитывать на массовое внедрение автоматизированных линий и систем управления из-за боязни увеличить безработицу ожидать не приходится. Но опыт США показал, что в период депрессии начала 90 гг. затраты на приобретение компьютеров карьерами нерудных

материалов возросли в несколько раз. Автоматизация процессов переработки при непрерывно протекающих процессах на стационарном оборудовании, считающаяся первым этапом автоматизации, осуществлена.

СПИСОК ЛИТЕРАТУРЫ:

1. Abramov V.E., Azbel E.I., Efremova N.I. Planning an experiment and predicting the quality of raw materials at mining enterprises. M.: Nauka, 1989.- 303p.
2. Adler Yu.P., Markova E.V. Methodology and practice of experiment planning. M.: Metallurgy, 1976. - 279 p.
3. Altshuler V.M., Levchik A.P. Application of the method of statistical modeling for the analysis of the operation of open-pit vehicles // Sat. scientific tr./ IGD im Skochinsky. M.: IGD im Skochinsky. - 1973. - No. 109. - S. 47-54.
4. Субанова, З. А. (2021). ОСОБЕННОСТИ РАБОТЫ ГОРНОТРАНСПОРТНЫХ КОМПЛЕКСОВ ПРИ ОТКРЫТОЙ РАЗРАБОТКЕ МЕСТОРОЖДЕНИЯ МУРУНТАУ. Мировая наука, (3), 79-82.
5. Субанова, З. А. (2020). ВЫБОР И НАУЧНОЕ ОБОСНОВАНИЕ ТРАНСПОРТНЫХ СИСТЕМ НА ГЛУБОКИХ КАРЬЕРАХ. Экономика и социум, (11), 1324-1326.
6. Субанова Зарнигор Абдинаби қизи. Received 26th Mar 2022, Accepted 15th Apr 2022, Online 27th May 2022 . Дифференциация Условийэксплуатации Глубокие Карьерных Автосамосвалов. CENTRAL ASIAN JOURNAL OF THEORETICAL AND APPLIED SCIENCES Volume: 03 Issue: 05 | May 2022 ISSN: 2660-5317
7. Subanova Zarnigor Abdinabi kizi SCIENTIFIC SUBSTANTIATION OF RATIONAL TECHNOLOGICAL INDICATORS OF AUTO-COVEYOR-RAIL TRANSPORT IN QUARRIES Oriental Renaissance: Innovative, educational, natural and social sciences VOLUME 2 | ISSUE 2 ISSN 2181-1784 Scientific Journal Impact Factor SJIF 2022: 5.947 Advanced Sciences Index Factor ASI Factor = 1.7 February 2022
8. Субанова Зарнигор Абдинаби қизи “НОВЫЕ ТЕХНИЧЕСКИЕ РЕШЕНИЯ В ВЕНТИЛЯЦИИ ГЛУБОКИХ КАРЬЕРОВ” MODELS AND METHODS FOR INCREASING THE EFFICIENCY OF INNOVATIVE RESEARCH: a collection scientific works of the International scientific conference (11 September, 2022) - Berlin:2022. ISSUE 15 – 114p. 35-40 стр.

ZAMONAVIY YALLALI LAZGILARNING TARAQQIYOTI VA INSON TARBIYASIDAGI O'RN

Xudayberganova To'xtajon

*O'zbekiston davlat xoreografiya akademiyasi
Urganch filiali "Lazgi" bo'limi kichik ilmiy xodimi*

Annotatsiya: *Ushbu maqolada lazgining bugungi kungacha rivojlanish yo'li, insoniyat tarixida tutgan o'rnini, hayotimizdagi eng dolzarb masala bo'lmish inson tarbiyasidagi ro'li va ahamiyati haqida ma'lumotlar beriladi.*

Kalit so'zlar: *raqs, yallali lazgi, ibtidoiy davr, o'zbek Xorazm truppassi, garmonchi qizlar.*

РАЗВИТИЕ СОВРЕМЕННЫХ ВОЛОСАТЫХ ЛАЗГИ И ЕГО РОЛЬ В ОБРАЗОВАНИИ ЧЕЛОВЕКА

Худайберганова Тохтаджон

*Государственная академия хореографии Узбекистана
Ургенчский филиал отделение "Лазги"
младший научный сотрудник*

Аннотация: *В данной статье представлена информация о пути развития лазги до наших дней, его месте в истории человечества, его роли и значении в воспитании человека, что является наиболее актуальным вопросом в нашей жизни.*

Ключевые слова: *танец, лазги с гривой, первобытный период, узбекская хорезмская труппа, девушки-гармошки.*

Raqs san'ati - o'ziga xos mazmun va chuqur ma'noga egaligi bilan xalq qalbiga yaqindir. Ayniqsa, xalq raqslari orqali xalqning tarixi, turmush tarzi, vodiy, voxa va o'lkalariga xos ajib tarovati, mehnat jarayoni, yuksak madaniyati, insoniy fazilatlarini tarannum etilishi bilan qimmatlidir.

Raqs - insoniyat paydo bo'lgan ilk davrlardayoq tug'ilgan va san'atning eng qadimgi, keng tarqalgan va ommabop turlariga kiradi. Qadimdan inson hayotining muhim jabhalarida raqs san'ati alohida o'rin tutgan. Ibtidoiy davrda insonlar tomonidan tabiat hodisalari (quyosh, suv, olov bilan bog'liq) turli afsonaviy ko'rinishlarda tushunilgan. Tabiat mo'jizalari insonlarga yaxshilik yoki yomonlik keltiruvchi kuch sifatida tasavvur qilingan. Zardushtilik dinining muqaddas kitobi "Avesto" bitiklarda tabiat mo'jizalari jonli timsollarda tasvirlangani va ular pantomimik raqs shaklida ijro etilgani haqida ma'lumotlar beriladi. Insonlarning mehnat jarayonlari, hayvonlarning harakatlari, afsonaviy xarakterdagi harbiy vatanparvarlik ruhida raqslari ijro etishgan. Bu davrda odamlar tabiat kuchiga tayanganlar. Ular o'z fikrlarini bayon eta olmay otmadli ov bo'lishini so'rab yalinishgan, yomg'ir yog'ishini, farzand ato etishini istab iltijo qilganlar.

O'zbek raqs daholari yaratgan g'oyaviy-badiiy jihatdan yuksak mumtoz raqslar xalqimizni asrlar davomida insonparvarlik, ona Vatanga muhabbat, jasorat, fidokorlik, kurashchanlik, go'zal xulq ruhida tarbiyalashga yaqindan yordam berib kelmoqda. Kelajak avlodni voyaga yetkazish, xalq orasida haqiqiy insoniylik munosabatlarini shakllantirishda o'zbek xalqining merosi bo'lgan lazgi bugungi kunda muhim estetik tarbiya vositasi sifatida xizmat qilmoqda. Inson tarbiyasi estetik, axloqiy-madaniy tarbiya sohalari bilan uzviy bog'liqdir.

“O'zbek raqs me'rosini o'zlaridan oldingi avlodlardan qabul qilib, uni o'nlab yillar va asrlar mobaynida ko'z qorachig'idek saqlab kelgan ko'pgina ijrochilarning nomlari ma'lum. Raqs san'ati asoschilari Yusufjon qiziq Shakarjonov, Ahmadjon Umurzoqov, Usta Olim Komilov, Qimmatxon Sultonova, Sharofat To'rayeva, Tamaraxonim kabi XIX asr oxiri XX asr boshlarida yashab o'tgan o'nlab taniqli raqs ustalarining nomlari mashhur. XIX asr oxiri XX asr boshlaridagi raqs san'ati haqida shu davrda yashab ijod etgan birinchi raqs tadqiqotchisi I.G.Baxta Farg'ona va Toshkent qadimgi raqslari va raqs ustalari to'g'risida ma'lumot yig'gan. U XX asr boshlarida Farg'ona vodiysi, Xorazm va Buxoroda faoliyat boshlangan taniqli raqqosalar bilan uchrashib, muloqotda bo'lgan.”⁴²

Ijtimoiy hayotimiz taraqqiy etgani sari boshqa san'at sohalari kabi raqs san'ati ham kundan kunga boyib, xarakteri, mavzulari o'zgarib bordi. Mehnat raqslari esa yangicha talqinda, yangi hayotiy ehtiyoj sifatida, insonlarga ruhiy madad beruvchi, quvonch va rohat baxsh etuvchi raqslar ijro etila boshlandi. Xorazmning madaniyati va san'ati XX asrga kelib o'z rivojida yangi pog'onaga ko'tarildi. U yanada ommaviylashdi. Zamonaviy axborot vositalari — radio, televideniye, ovoz yozib olish imkoniyati san'atning gurkirab rivojlanishi uchun katta yo'l ochdi. Bunda turli truppalar barpo etilishi, konsert brigadalari tuzilishi muhim ro'l o'ynadi.

“1920-yillarda Samandar Saroymonov rahbarligida o'zbek Xorazm truppasi tashkil topdi. Yangi tashkil topgan mahalliy truppa ayollarni jalb etish, eng qiyin masala edi. Bu holat ancha vaqt davom etdi. Shuning uchun avvallari ayol raqqosalar sahnada raqs ijro etmaganlar. Mavjud an'analar ayollarning davrada ochiq yuzda o'ynashiga yo'l qo'ymas edi. Xotin-qizlarning davraga chiqishi o'z-o'zidan bo'lmagan, albatta. Ayollar orasida xalfachilik san'ati rivojlanib, xotin-qizlar bayram, tomosha, to'y, ziyofatlarda faollik ko'rsatib kelayotgan edi”⁴³.

1934-yilda Xorazmda Onajon Sobirova rahbarligida garmonchi qizlar ansambli tuzildi. Bu ansambl dasturi asosan Xorazm xalq laparlari va raqslaridan iborat bo'lgan. Garmonchi qizlar ansambli Toshkentga safar qilib, poytaxt tomoshabinlarini o'zlarining san'atlari bilan lol qoldirgan edilar. Bu ansamblning Roviya Otajonova, Soraxon Ollaberganova, O'g'iljon Masharipova, Poshshoxon Matchonova, Rahima Hakimova kabi san'atkorlari yuksak unvonlarga sazovor bo'ldilar. Tamaraxonim, Gavharxonim

⁴² G.Matyoqubova “Ofatijon “lazgi”. - T. Adabiyot va san'at nashriyoti, 1993. - 64 bet.

⁴³ G. Matyoqubova. Sh. Eshjonova. Lazgi. - Urganch: “Quvanchbek Mashhura”, 2017. - 240 bet.

Rahimovlar Xorazmga kelib, Onajon opadan lapar, raqslarini o'rganib, uni o'z ustozlari deb bilganlar. Garmonchi qizlar ansambli Xorazmda xotin-qiz raqslarini tiklash, boyitishda muhim rol o'ynadi. Natijada ayollar raqs maktabi uslubi yaratildi.

“1940-yillarda xalq ashulalari bilan ijro etiladigan yallali raqslar ham shakllana bordi. Sheroziy, Jummi ota, Nurmamat Boltayev, Komiljon Otaniyozov kabi mashhur san'atkorlarning yallali qo'shiqlariga oldin erkaklar bo'lsa, endi raqqosalar ham o'ynay boshlashdi”⁴⁴. Xalq yallali raqslariga Bekjon Madrimov, Sulton Otaniyozov, Zarip Latipov, Qodir Jumaniyozov, Jummiqul kabi raqqoslar qayroqda va qayroqsiz qoyilmaqom qilib raqsga tushganlar. Shu tariqa “Lazgi” ning yangicha, yallali turi paydo bo'ldi. O'tmishdagi ustozlar “Lazgi” ni ilohiy kuy, insonning yaralish kuyi deb hisoblashgani uchun unga so'z bog'lashga botinmay kelgan ekanlar. Birinchi bo'lib “Lazgi”ga ustoz Komiljon Otaniyozov so'z bog'ladi. U Komil Xorazmiy she'ri asosida aytiladigan “Yallali lazgi” ijodkoridir. Shundan keyin “Lazgi”ga so'z bog'lash an'anaga aylandi.

Komiljon Otaniyozov raqs san'atining ham chuqur bilimdoni edi. “Yallali lazgi” so'z ma'nolarini raqs harakatlari orqali ham ifoda etishi kerak edi. Komiljon Otaniyozov o'ta talabchan san'atkorlardan biri bo'lgan. Mashg'ulot davrida raqqosadan yallaning so'zini yod olgan-olmaganini so'rar. Har bir so'zni raqs elementlari orqali betakror ijro etishni, raqs xarakterini obrazlar orqali ko'rsatishni va shu kuy ichida yashashni talab qilgan. Uning bu shartlari raqqosani ko'p izlanishga, betakror muqom, harakatlarni topib, yangilik yaratishga olib kelardi. Ustoz mana shu imtihonlardan o'tgan raqqosagagina “Lazgi”ga o'ynashga ruxsat berar ekan. Komiljon Otaniyozov «Yallali lazgi»ga *“So'zla mango ey sanam, kimni sevar yorisan, ey qaro ko'z, bo'y-bo'y, Ey qora ko'z, gal bari”*, degan naqoratni qo'shdi.

Xorazmda ashulachilik san'atining mohir iste'dod egalari qaysi xil “Lazgi” yaratmasinlar Komiljon Otaniyozov yaratgan naqoratni asos qilib oladilar. Olmaxon Hayitovning “Seni o'zing bir yona”, Bobomurod Hamdamovning “Gal-gal”, Ortiq Otajonovning “Xorazmning lazgisi”, Otajon Xudoyshukurovning “Parang ro'mol”, Karim Rahmonovning “O'yna o'yna”, To'raboy Shomurodovning “Ajoyib” kabi “Yallali lazgi” larida K.Otaniyozov kashf etgan naqorat ishlatilgan va hozirgacha bu an'ana saqlanib qolingan. Mazkur naqorat “Lazgi”ga juda uyg'un, unga joziba, o'ynoqi ohang bag'ishlaydi. Qolaversa, shogirdlarning ustozga ehtiromi bu holatda o'z aksini topmoqda.

Ustoz yaratgan “Kimni sevar yorisan”, “Yallali lazgi”siga birinchi bo'lib Roza Safoyeva, Roviya xonim Otajonovlar raqsga tushib, go'zal raqs uslubini yaratdi. Keyinchalik Gulchehra Mirzayeva, Gulchehra Ismoilovlar unga yangi jilvalar qo'shdilar. Ular musiqaga mos ohangda qars urish usuli ijodkorlaridir. Shu-shu qaysi raqqosa tomonidan “Yallali lazgi” o'ynalmasin, qars urish uslubi qo'llanadigan bo'ldi.

⁴⁴ G.Matyoqubova “Ofatijon “lazgi”. - T. Adabiyot va san'at nashriyoti, 1993. - 66 bet.

“1960—1970-yillardan keyin “Yallali lazgi”ga asosan xotin-qizlar o‘ynaydigan bo‘ldi. Xonandalarimizning ayolga muhabbatini kuylaydigan, ayol go‘zalligini ifodalaydigan mazmundagi she‘r tanlashlari ana shunga olib keldi, zero “Lazgi” ijrochisining asosiy maqsadi — aytilayotgan so‘zga monand raqs harakatlari yaratishdir”⁴⁵.

Hozirgi davrda “Yallali lazgi”ni Shirin Eshniyozova, Nodira Abdullayeva, Nasiba Abdullayeva, Sayyora Xo‘jayeva, Gavhar Ashurova, O‘g‘iljon Abdullayevalar ijro etib, ustozlari yaratgan san‘atni davom ettirib, el hurmatini qozonib kelishmoqda. Biroq, afsuski, keyingi davrda, xususan 1970-1980 yillarga kelib, raqslarimizning milliy, o‘ziga xos qiyofasi bir oz xiralashdi. Raqslarimizni milliy, an‘anaviy uslubda emas, yevropacha ijro etadiganlar ko‘paydi. Natijada “Xorazm lazgi”sida behuda yelib yugurishlar, sakrashlar, gir-gir aylanishlar, chopishlar, begona harakatlar paydo bo‘ldi. Bunday raqqosalarning raqsi kimga, qaysi xalqqa mansub ekanini aytish ham qiyin bo‘lib qoldi. Bularga qiyofasiz, jozibasiz raqs sifati qaraladigan bo‘ldi.

Yaxshiyamki, so‘nggi yillarda san‘atkorlarimiz bu yot unsurlarning milliy san‘atni inqirozga olib kelishini tushunib yetdilar. Xalqimiz bu qiyofasiz san‘atini xush ko‘rmadi. Hayotning o‘zi milliy zaminga qaytardi. Milliy san‘at yana o‘z o‘rniga qayta boshladi. Yo‘qolib ketayotgan qadimgi o‘yinlarimiz asl holida tiklana boshladi. Po‘latjon Rahmonov, Roviya Otajonova, Karimjon Rahimov, Marat Jumaboyev, Karomat Bobojonovlar “Yallali lazgi” raqslarining shakllanishida, uning xilma-xil turlarini yaratishda, ularni yoshlarga o‘rgatishda katta xizmat qildilar.

Raqs san‘ati, musiqa va kuy - ilohiydan kelgan degan gap bor. Bu bejiz emas. Ular ruh bilan jismning, moddiyat bilan ma‘naviyatning uyg‘unligini taqozo etadi. Kuy bilan qadim zamonlarda bemorlarni davolashgan. Kuy tinglaganda yoki raqs tomosha qilganda inson qalbi zavqqa to‘lib-toshadi, ko‘ngil orom oladi, xasta dil osoyishtalik topadi. Bu bejiz emas. San‘atning bunday olijanob ne‘mati san‘atkor zimmasiga ulkan mas‘uliyat yuklaydi, uni tinimsiz izlanishga, ijod etishga chorlaydi.

Shunday qilib, bugungi kunda “Lazgi” raqsi boyib bormoqda. Uning ommaviy raqs bilan ijro etiladigan shakli ham paydo bo‘ldi. “Lazgi” raqsining qaysi turi bo‘lmasin, u kim tomonidan ijro etilmasin, har kimda o‘ziga xos tarzda yangraydi. Har bir ijrochining uslubi o‘ziga xos va betakroridir. “Lazgi”ning original ijro uslublari, ko‘rinishi, mazmuni bilan farqlanadigan turlari ko‘p. Uning ochilmagan sirlari hali bir talay. “Lazgi” o‘z eliga, o‘z beshigiga ega bo‘lib, O‘zbek xalq raqs san‘ati tarixida uzoq tarixiy taraqqiyot yo‘lini bosib o‘tdi.

Lazgining inson tarbiyasidagi o‘rni deganda birinchi navbatda ruhiyatimizga ta‘sir qilishi, inson kayfiyatini tushkun holatdan ko‘tarinkilikka olib chiqishi nazarda tutiladi. Shu bilan birga, bu mo‘jizakor raqsning har bir harakatlarida sir-asrorlar yashiringanligi, jumladan, shukronalik, yetti o‘lchab bir chamalash ya‘ni uzoqni ko‘ra bilish, ishonch, vatanga muhabbat, sabr, mehr-oqibat va boshqa ko‘plab insoniy tuyg‘ularni o‘zida

⁴⁵ L.Abdeeva. O‘zbekiston raqs san‘ati. O‘zSSR davlat badiiy adabiyot nashryoti. Toshkent - 1960. 184 bet.

mujassamlashtirganligidir. Qolaversa, jismoniy tarafdin esa odamlarni harakat qilishga chorlaydi serharakat raqslardan biridir.

FOYDALANILGAN ADABIYOTLAR:

- 1.G.Matyoqubova “Ofatijon lazgi”. - T. Adabiyot va san’at nashriyoti, 1993. - 64 bet.
- 2.L.Avdeeva. “O‘zbek raqs san’ati” Toshkent - 1960. 184 bet.
- 3.Roza Verko. “Khorezm Lazgi: The Sunniest Dance on Earth”. 2020-yil
<https://voicesoncentralasia.org/khorezm-lazgi-the-sunniest-dance-on-earth>.
- 4.G. Matyoqubova. Sh. Eshjonova. “Lazgi”. - Urganch: “Quvanchbek Mashhura”, 2017. - 240 bet.
- 5.N.E. Abraykulova. “Raqs” - Toshkent. “Turon-Iqbol” nashriyoti. 2018. - 154 bet

КОМПЛЕКСНОСТЬ И ПСИХОЛОГО-ПЕДАГОГИЧЕСКИЕ ОСОБЕННОСТИ КОРРЕКЦИОННОЙ РАБОТЫ С ДОШКОЛЬНИКАМИ С НАРУШЕНИЯМИ РАЗВИТИЯ

Элеонора Мирзажонова

старший преподаватель

кафедры «Психология» Ферганского государственного университета,

Абдуллажон Хомидов

магистр направления «Психология»,

Ферганский государственный университет. Фергана, Узбекистан.

Аннотация: Статья посвящена актуальным вопросам коррекционной работы с детьми дошкольного возраста с нарушениями развития.

Ключевые слова: коррекционная помощь, здоровьесберегающие технологии, социум, взаимодействие, модель позитивного поведения, умственная отсталость, игровая деятельность.

PSYCHOLOGICAL AND PEDAGOGICAL PROBLEMS OF COMPLEX CORRECTONAL WORK WITH PRESCHOOL CHILDREN WITH DEVELOPMENTAL DISABILITIES

E.Mirzajonova

Lecturer, Department of Psychology,

Ferghana State University,

Solijonova Yokuthon

student of the direction of psychology

of the Ferghana State University

Abstract: *The article discusses the psychological problems of training, education and comprehensive development of children with developmental disabilities.*

Key words: *correctional assistance, health-saving technologies, society, interation, model of positive social behavior, mental retardation, gaming activity.*

Приоритетами государственной Стратегии развития и действия в современном Узбекистане являются реформирование системы образования и воспитания, подготовка гармонично развитого поколения. Дети с нарушениями развития как особая целевая группа требуют особого внимания, причем специального и, как правило, не только педагогов, но и психологов. Обучение и воспитание детей с инвалидностью – проблемная задача, стоящая перед многими странами, что актуализирует необходимость разработки эффективных механизмов вовлечения этой части населения в социум. При этом комплексная система ведения ребенка с нарушениями развития с раннего возраста и до совершеннолетия

соответствующими специалистами практически отсутствует. Механизмы взаимодействия (территориального, информационного, финансового) между организациями, которые входят в систему здравоохранения, образования, социальной поддержки, культуры и спорта и должны оказывать помощь и поддержку семьям с детьми с инвалидностью, также отсутствуют, что делает такую помощь во многом формальной.

Основной задачей обучения и воспитания таких детей является коррекционная помощь специалистов, способных на высоком профессиональном уровне решать вопросы воспитания и всестороннего развития детей с применением современных педагогических теорий и методов, включая здоровье-сберегающие технологии и создание особой – благоприятной и развивающей – психологической среды. Психологическая среда и климат в коллективе ДОУ, в семье зависят от целого ряда факторов: образовательной политики государства, общей культуры общества в целом и сотрудников в частности, влияния информационных источников и внутренних психологических установок каждого члена коллектива. Здоровье-сбережение как ценность в образовании и в системе социальных взаимодействий значимо как в личностном плане, так и общественном, и государственном. Установка на здоровьесбережение в системной работе с детьми с нарушениями развития будет способствовать их психологическому и социальному развитию, формированию у них моделей позитивного социального поведения – культуры поведения в обществе, развитию навыков общения и повседневной деятельности. Следует подчеркнуть, что подобные задачи необходимо решать, как с учетом опыта зарубежных коллег, так и отечественных специалистов – теоретиков и практиков.

Каждый ребенок как личность в своём развитии уникален и по своему состоянию, уровню и темпу развития, поэтому ранняя психологическая помощь является средством формирования тех навыков и умений, которые ребенок готов воспринять и освоить в данное время, и должна быть по возможности максимально индивидуализирована. При этом необходимо широко использовать все возможности для его развития, что предполагает системную, целенаправленную и кропотливую работу. Педагоги и родители должны иметь четкое представление о том, как и чему его учить, как относиться к его поведению и трудностям, как определить его возможности и сглаживать особенности его состояния, вызванные болезнью. Для этого необходим комплекс мер: тщательное психолого-педагогическое изучение индивидуальных особенностей развития ребёнка; развитие общей моторики; коррекция недостатков двигательной сферы; привитие элементарных санитарно-гигиенических навыков и простейших навыков самообслуживания; поэтапное формирование элементарной предметной деятельности; расширение практического опыта детей, объема их знаний и представлений об окружающем мире и развитие речи; формирование игровой деятельности; развитие эмоционально-эстетических и творческих возможностей

детей средствами искусства (музыка, изобразительная деятельность, ручное творчество, арттерапия). При проведении грамотной и дифференцированной коррекционно-развивающей работы необходимо учитывать различия между детьми по уровню личностного и речевого развития. Обучаемость этих детей варьируется от почти полного ее отсутствия до возможности значительного продвижения, позволяющего ставить вопрос об изменении диагноза. Психическое развитие ребенка (социализация) возможно только во взаимодействии со взрослым человеком. Стремление к контакту со взрослым, желание подражать ему, обратиться за помощью вполне обычно для нормально развивающегося ребенка. Однако, у детей с нарушениями интеллекта в силу несформированности познавательного интереса такое стремление неразвито, что затрудняет направленную работу с ними. Значительное снижение адаптационных возможностей умственно отсталых детей, неразвитость их эмоционально-волевой сферы делает необходимым проведение подобной работы. Очень важно побуждение детей к общению со взрослыми (педагогом, воспитателем, родителями), формирование положительного отношения к ним, стремление к контакту. Общение со взрослым должно приносить ребенку радость, вызывать положительные эмоции, для чего педагогу следует даже самый незначительный успех ребенка отмечать похвалой. Работа по развитию способности к общению со взрослым должна осуществляться в привычной обстановке и на протяжении всего дня. Эту работу рекомендуется проводить также и в специально создаваемых ситуациях. Побуждать детей к контакту со взрослым следует поощряя, одобряя ребенка, прикасаясь к нему, обнимая.

Особая роль в развитии социально-коммуникативных навыков принадлежит игре. В дошкольном возрасте у ребенка в норме ведущей деятельностью является игра. Но у детей с умственной отсталостью она не может развиваться, если своевременно у них не была сформирована предметная деятельность. Главными задачами коррекционно-воспитательной работы с такими детьми становятся формирование предметной деятельности и предпосылок к игре, а также целенаправленное обучение предметно-игровым действиям. Формирование игровых возможностей детей следует осуществлять на специальных занятиях по ознакомлению с окружающим миром, развитию речи, развитию движений на музыкально-ритмических занятиях. Воспитатель, проводя все режимные моменты с детьми, прививая им санитарно-гигиенические навыки, организует игры и досуг, закрепляет материал, который дают специалисты (педагог-дефектолог, логопед). Занятия со специалистами проходят в подгруппах и индивидуально. Как показывает практика, успех воспитательного процесса зависит и от умелой организации дня, от рационального сочетания различных видов занятий с учетом индивидуальных особенностей ребенка. Дошкольники по своим психофизическим возможностям не могут долго заниматься одним и тем же видом деятельности. Следует использовать

режимные моменты, свободные игры, прогулки в течение дня для непрерывного воспитания и обучения. В любой вид деятельность (игру, лепку, рисование и др.) ребенок должен включаться только по желанию, под воздействием собственных импульсов к деятельности. Часто негативизм ребенка объясняется его неготовностью принять задачи взрослого. Воспитательный процесс должен быть построен так, чтобы, с одной стороны, ребенок действовал по своему желанию, а, с другой, чтобы педагог мог умело направлять эти желания и включать детей в организованную им деятельность.

У детей с нарушениями развития почти отсутствуют активность, интерес и внимание к окружающему. Следствием этого является и отсутствие таких необходимых условий для обучения, как положительное отношение к заданию, принятие задачи. У детей с нарушением интеллекта основные трудности при решении умственных задач заключаются в том, что они не могут правильно организовать свои действия, т.е. последовательно переходить от действия к действию, осуществляя связь между ними. Очевидно, что на игровом, наглядном материале можно научить этому успешнее, чем на отвлеченном и менее понятным ребенку. Например, собирая пирамиду, дети видят различие её частей по величине, что способствует формированию умения - переходить от действия к действию и устанавливать связь между ними. В этой деятельности ее результат виден и понятен ребенку.

Таким образом, содержание коррекционно-развивающей работы с детьми с ограниченными возможностями здоровья для их развития должно быть построено так, чтобы обеспечивать в каждый возрастной период выполнение, как общеобразовательных, так и специфических коррекционных задач. Необходимо включение детей раннего и дошкольного возраста с нарушениями развития в специально созданную образовательно-развивающую среду с учетом их психофизических и возрастных особенностей, направленную на предупреждение и преодоление дефектов развития.

ЛИТЕРАТУРА:

1. Голобородько Н. В. Здоровьесберегающие технологии в образовании . Актуальные вопросы современной педагогики: материалы IV Межд. науч. конф. (г. Уфа, ноябрь 2013 г.) – URL.
2. Mirzajonova E., Kiselev S. MOTOR SEQUENCING TRAINING HAS A POSITIVE EFFECT ON SENSORIMOTOR FUNCTIONS IN PRESCHOOL CHILDREN //Psychophysiology. 2020. – Т. 57. – С. S71-S71.
3. Мирзажонова, Э.Т. (2020). Системность социокультурной адаптации детей с особыми потребностями как условие эффективности. *Актуальные вопросы современной психологии, конфликтологии и управления: взгляд молодых исследователей* (pp. 5-15).
4. Abdukadirova L. Y., Mirzajonova E. T. The importance of reading competencies in the context of the “industry 4.0” industrial revolution //Academicia: An International Multidisciplinary Research Journal. – 2021. – Т. 11. – №. 1. – С. 205-210.
5. Хидиров, Х. У., & Мирзажонова, Э.Т. (2020). ИНКЛЮЗИЯ И СОЦИАЛЬНОЕ ПАРТНЕРСТВО: ПРОБЛЕМЫ И РЕШЕНИЯ. In *АКТУАЛЬНЫЕ ВОПРОСЫ СОВРЕМЕННОЙ ПСИХОЛОГИИ, КОНФЛИКТОЛОГИИ И УПРАВЛЕНИЯ: ВЗГЛЯД МОЛОДЫХ ИССЛЕДОВАТЕЛЕЙ* (pp. 201-210).
6. Водяха С.А., Мирзажонова Э.Т. ПРОФЕССИОНАЛЬНО-ПСИХОЛОГИЧЕСКОЕ СОПРОВОЖДЕНИЕ ДЕТЕЙ С ОСОБЫМИ ПОТРЕБНОСТЯМИ КАК УСЛОВИЕ ИХ БЛАГОПОЛУЧНОЙ СОЦИАЛИЗАЦИИ //Психологическое благополучие современного человека. – 2019. – С. 631-635.
7. Mirzajonova E., Kiselev S. Weakness of Memory in Delayed Recall Condition is Specific Deficit in Children with ADHD //Annals of Neurology. – 2020. – Т. 88. – С. S69-S69.
8. Mirzajonova E., Kiselev S. AGE-RELATED DIFFERENCES IN VISUAL OBJECT RECOGNITION IN CHILDREN //Psychophysiology. – 2020. – Т. 57. – С. S38-S38.
9. Mirzajonova E., Kiselev S. Child with hemorrhagic stroke in the right fronto-parieto-temporal area benefited from visuospatial therapy //Quality of life research. – 2020. – Т. 29. – №. SUPPL 1. – С. S189-S189.
10. Mirzajonova E., Kiselev S. Yoga training as an effective approach for improving the executive abilities in children with ADHD //Quality of life research. – 2020. – Т. 29. – №. SUPPL 1. – С. S183-S183.
11. Eleonora Topvoldievna Mirzajonova, Odinson Raxmanovna Parpiyeva //Modern Special Preschool Education: Problems and Solutions// Journal of Pedagogical Inventions and Practices. Vol. 9. 06-2022. 100-106 page.
12. Мирзажонова Элеонора Топволдиевна //СОВРЕМЕННЫЕ ПОДХОДЫ К РАЗВИТИЮ ЭТНОТУРИЗМА В УЗБЕКИСТАНЕ// О‘ЗБЕКISTONDA FANLARARO INNOVATSIYALAR VA ILMIY TADQIQOTLAR JURNALI. 12-SON. 19.10.2022. 49-55.

13. Xalimaxon G'anieva, Tojimamatov Jamshidbek //CHARACTER ACTENTATION IN ADOLESCENTS// International Journal for Innovative Engineering and Management Research Volume 10, Issue 04, Pages: 153-157.

14. H. Ganieva //SOCIAL AND PSYCHOLOGICAL MECHANISMS OF SELF-CONSCIOUSNESS OF STUDENTS// EURASIAN JOURNAL OF ACADEMIC RESEARCH Vol. 2 No. 4 (2021) 190-193 page

15. Ғаниева Халимахон Ахматхоновна //The Study Of Socio-Psychological Problem Of Loneliness// Turkish Journal of Computer and Mathematics education Vol.12 No.12 (2021), 2580-2590

16. G'aniyeva Xalimaxon Axmatxonovna //PSYCHOLOGICAL FUNDAMENTALS OF THE SOCIAL ENVIRONMENT IN PERSONAL DEVELOPMENT// EURASIAN JOURNAL OF ACADEMIC RESEARCH Volume1 Issue02, May 2021. 717-724 page

17. Ganieva Khalimakhon Akhmatkhonovna //PEDAGOGICAL AND PSYCHOLOGICAL CHARACTERISTICS OF GENIOLOGY ASSIGNMENT IN YOUNG PEOPLE// GALAXY INTERNATIONAL INTERDISCIPLINARY RESEARCH JOURNAL (GIIRJ) Vol. 9, Issue 12, Dec.(2021) 335-337 page

18. Ganieva Khalimakhon Akhmatkhonovna, Tojimamatov Jamshid //PEDAGOGICAL AND PSYCHOLOGICAL FACTORS OF SUICIDAL BEHAVIOR OF MINORS// GALAXY INTERNATIONAL INTERDISCIPLINARY RESEARCH JOURNAL (GIIRJ) Vol. 9, Issue 12, Dec.(2021) 1053-1058 page

19. Odinaxon Raxmanovna Parpiyeva, Eleonora Topvoldievna Mirzajonova // The role of psycho-oncology in the treatment of cancer patients// Texas Journal of Medical Science. Vol. 9. 06-2022. 14-17 page.

20. Э.Мирзажонова, А.Хомидов, Г.Мамажонова //АКТУАЛЬНОСТЬ ПЕРЕВОДА ПСИХОЛОГИЧЕСКИХ МЕТОДИК// О'ЗБЕКISTONDA FANLARARO INNOVATSIYALAR VA ILMIIY TADQIQOTLAR JURNALI. 2022 y 9-SON. 211-218 betlar.

21. Eleonora Topvoldievna Mirzajonova, Khomidov Abdullajon Adham oglu // To study the practical problems of attention and memory processes in children with speech defects// Texas Journal of Multidisciplinary Studies. Vol. 9. 06-2022. 130-135 page.

СОВЕРШЕНСТВОВАНИЕ СЛУЖБЫ РАННЕЙ МЕДИКО-РЕАБИЛИТАЦИОННОЙ, ПСИХОЛОГО-ПЕДАГОГИЧЕСКОЙ, СОЦИАЛЬНО-ПРАВОВОЙ ПОМОЩИ ДЕТЯМ С ОСОБЫМИ ПОТРЕБНОСТЯМИ

Алимова Ирода Анваровна

*ассистент кафедры Педиатрии Ферганского медицинского института
общественного здоровья; Врач педиатр Ферганского регионального филиала
республиканского центра социальной адаптации детей*

Пулатов Рузимухаммад

*студент 4 курса Ферганского медицинского института общественного
здоровья. Волонтер Ферганского регионального филиала республиканского
центра социальной адаптации детей.*

Цель исследования: в статье отмечаются развитие и обеспечение медицинской и социальной защитой детей с особыми потребностями с раннего возраста в Республике Узбекистан. Диагностика психофизических нарушений у детей и предупреждение развития вторичных физиологических и психологических проблем с раннего возраста. Необходимость развития службы ранней медико-реабилитационной, педагогической и психологической помощи в семейных поликлиниках и сельских врачебных пунктах. Включение в процесс раннего развития ребенка с особыми потребностями не только системы здравоохранения, но и систему образования и других структур, а также их родителей и родных.

Материал и методы: Специалистами с 2013 по 2021 гг. были исследованы и оказаны медико-реабилитационные (лечебная физкультура, массаж, водные процедуры в бассейне, иппотерапия), психолого-педагогические (занятия в кабинетах по методике монтессори, сенсорном кабинете, песочной, АРТ терапии, сказкатерапии) услуги в командном составе 4683 детям. В первой группе 1368 дети с рождения до 3 лет, 1423 дети с 4 до 7 лет (1933 детей), во второй группе 1382 детей от восьми до восемнадцати лет, получивших курсы комплексной медико-педагогической реабилитации за период с 2013-2021 гг.

Результаты: из 3301 детей с рождения до 7 лет, получивших курсы комплексной медико-педагогической реабилитации за период с 2013-2021 гг., явные положительные психофизические изменения (я/и) в динамике наблюдалось у 40,6%, относительное улучшение (о/и) – 47,3% и у 12,1% детей изменений не отмечалось (б/и). Из 1382 детей от восьми до восемнадцати лет, получивших курсы комплексной медико-педагогической реабилитации за период с 2013-2021 гг., явные положительные психофизические изменения (я/и) в динамике наблюдалось у 18,19%, относительное улучшение (о/и) - 44,11% и у 37,7% детей изменений не отмечалось (б/и).

Ключевые слова: *Сильная социальная политика; инклюзивное образование; дети с особенностями в развитии; служба раннего вмешательства; командный, комплексный, подход по раннему вмешательству.*

Одним из приоритетных направлений государственной политики в области медицины, образования и социальной защиты является поддержка детей с особыми потребностями и с инвалидностью. Республика Узбекистан является государством, в котором социальная политика занимает не последнее место. Осуществление сильной социальной политики является важнейшим принципом национальной модели рыночных реформ в Узбекистане. К механизмам обеспечения социальной защиты в республике относятся всесторонне обоснованная система правовых норм, правоохранительные органы, государственные и муниципальные органы, органы здравоохранения и образования, призванные оказывать материальную и моральную помощь нуждающимся, финансирование системы пенсионного обеспечения детей, поддержка многодетных и малоимущих семей через бюджетный механизм и гарантии государства. Исходя из основных направлений развития инклюзивного образования в Узбекистане, принятые законы Республики Узбекистан «Об охране здоровья граждан», «Об образовании», «О гарантиях прав ребенка», «О социальной защищенности инвалидов в Республике Узбекистан», «О социальном партнерстве» гарантируют получение бесплатной медицинской помощи детям, бесплатного начального и среднего специального, профессионального образования, в соответствии с умственными и физическими возможностями ребёнка, как в специальных, так и в общеобразовательных учреждениях.

Численность детей с инвалидностью, к сожалению, не уменьшается, темпами какими хотелось бы. Ухудшение экологии, высокий уровень заболевания матерей во время беременности, социально-экономические, психолого-педагогические проблемы способствуют увеличению количества детей с ограниченными возможностями, делая эту проблему особенно актуальной.

Чтобы организовать адекватную защиту и поддержку детей с особыми потребностями, обеспечить их качественным медико-психологическим обслуживанием и образованием каждый врач педиатр, педагог, социальный работник работающий в команде должен знать основы закономерностей развития ребенка. Многие проблемы ребёнка с особыми потребностями возникают из-за невнимания и незнания единства основных закономерностей психофизического развития в норме и в патологии. Исходя только из поставленного диагноза, формируется прогноз, объем и характер медицинской помощи. К сожалению, педагогическая, психологическая помощь детям с особыми потребностями и их родителям остаётся за стенами медицинского учреждения. Ребенок с рождения со стойкими нарушениями здоровья имеет возможность постоянно лечиться, но не

всегда имеет возможности учиться, полноправно участвовать в жизни общества. Детей с особыми потребностями продолжают только «лечить» а развивать и адаптировать приходится родителям, не имеющим опыта в интеграции детей. В дошкольные и школьные учреждения направляют того, кого можно «вылечить», а детей с «малым реабилитационным потенциалом» признают «необучаемыми» и помещают в институциональные учреждения или эти дети остаются дома под опекой родителей. В раннем возрасте теряется драгоценное время, необходимое для развития ребенка

Начиная с начала 2014 года в рамках проекта, во исполнении Приказа Министра Здравоохранения Республики Узбекистан № 172 от 16 мая 2016 года усилиями сотрудников РЦСАД, сотрудниками областных хакимиятов, управления здравоохранения Ферганского региона в рамках проекта была апробирована Служба раннего вмешательства в многопрофильных центральных поликлиниках Ферганской, Наманганской и Андижанской вилоятах. К сожалению, после окончания проекта в многопрофильных поликлиниках эта служба прекратила свое существование. Специалисты системы здравоохранения планируют и проводят лечебные мероприятия детей с особенностями в развитии, но этого недостаточно. Исходя только из поставленного диагноза, формируется прогноз, объем и характер только медицинской помощи. К сожалению, педагога-психологическая помощь детям с особыми потребностями и их родителям остаётся за стенами медицинского учреждения. Ребенок со стойкими нарушениями здоровья не имеет возможность полноправно участвовать в жизни общества.

Учитывая опыт работы ИКС РЦСАД Ферганского филиала, где ведется служба раннего вмешательства, применяются методики психолого-педагогической диагностики детей с 2-х недельного возраста до 3-х лет и далее. Продолжается работа и командный подход по раннему вмешательству и дальнейшее сопровождение детей состоящий из дефектолога, психолога, педиатра, невропатолога, инструктора ЛФК, социального работника.

Возможность восстановления повреждённых основных жизненных навыков и адаптация при психофизических нарушениях усиленно происходят до трех и слабее до семи лет. Нейрофизиолог Глен Домман, который разрабатывал систему реабилитации детей с тяжелыми поражениями центральной нервной системы, пришел к выводу, что наиболее эффективно на развитие мозга можно влиять в период его активного роста до 3-7 лет. Причем уже после трех лет этот процесс замедляется, а после семи практически прекращается. Как показывают приведенные данные, чем младше ребенок, в том числе в возрасте до одного года, тем проще проходит процесс его реабилитации и обучения.

Мы должны учитывать, что в фокусе здравоохранения должна находится не только психопатология, но и адаптивные способности детей, используемые для ускорения выздоровления или адаптации ребенка с особыми потребностями. Чтобы

организовать адекватную защиту и поддержку детей с ограниченными возможностями, мы должны обеспечить их не только качественным медицинским обслуживанием, но и образованием, и каждый специалист работающий в команде должен знать основы закономерностей развития ребенка в условиях патологии и сообща составлять план дальнейшей реабилитации детей. Из этого следует, что служба раннего вмешательства должна работать в семейных поликлиниках, сельских врачебных пунктах по оплачиваемым штатным единицам вместе с педиатром, детским неврологом в составе, которого должен быть социальный работник, специальный педагог-дефектолог, детский психолог и реабилитолог.

Учитывая опыт работы, информационно консалтинговой службы Ферганского регионального филиала республиканского центра социальной адаптации детей, где с 2014 года ведется служба раннего вмешательства, применяются методики ранней медицинской и психолого-педагогической диагностики детей с 2-х недельного возраста до 3-х лет и далее. Специалистами филиала разработаны и применяется на практике специализированные вопросники, где полностью оценивается психофизическое состояние ребёнка на медико-психологической и педагогической комиссии, планируется объём оказываемой помощи. За последние исследуемые 2016-2021гг Специалистами с 2013 по 2021 гг. были исследованы и оказаны медико-реабилитационные (лечебная физкультура, массаж, водные процедуры в бассейне, иппотерапия), психолого-педагогические (занятия в кабинетах по методике монтессори, сенсорном кабинете, песочной, АРТ терапии, сказкатерапии) услуги в командном составе 4683 детям. В первой группе 1368 дети с рождения до 3 лет, 1423 дети с 4 до 7 лет (1933 детей), во второй группе 1382 детей от восьми до восемнадцати лет, получивших курсы комплексной медико-педагогической реабилитации за период с 2013-2021 гг.

Из 3301 детей с рождения до 7 лет, получивших курсы комплексной медико-педагогической реабилитации за период с 2013-2021 гг., явные положительные психофизические изменения (я/и) в динамике наблюдалось у 40,6%, относительное улучшение (о/и) – 47,3% и у 12,1% детей изменений не отмечалось (б/и). Из 1382 детей от восьми до восемнадцати лет, получивших курсы комплексной медико-педагогической реабилитации за период с 2013-2021 гг., явные положительные психофизические изменения (я/и) в динамике наблюдалось у 18,19%, относительное улучшение (о/и) - 44,11% и у 37,7% детей изменений не отмечалось (б/и).

Как видим количество родителей обратившихся в раннем возрасте детей увеличилась и данная служба, оказалась востребована. К сожалению статистика, показывает, что родители детей, проживающие в отдаленных районах, обращаются к нам после 3-4 лет. Это говорит о том, что, проводя только лечебные мероприятия со стороны врачей, упускается драгоценное время медико-педагогической реабилитации и адаптации в чем нуждаются в этот период дети и их семьи.

Чтобы эти дети смогли посещать общеобразовательные дошкольные учреждения. После посещения ИКС филиала по рекомендации МППК более 120 детей с особыми потребностями, считавшимися необучаемыми, пошли в общеобразовательные учреждения.

Дети с особыми потребностями и их родители были активно вовлечены в процесс в комплексные реабилитационные мероприятия лечебной физкультурой, массажем и занятия в бассейне совмещаются с занятиями психолога и дефектолога. Для этого полностью оснащены кабинеты лечебной физкультуры, массажа, специализированный бассейн с поручнями и гидромассажем, кабинеты монтессори, АРТтерапии, сенсорный кабинет, песочной терапии, При этом все специалисты филиала пользуются новейшими методиками и технологиями.

Совместно с ассистентами Ферганского медицинского института общественного здоровья и сотрудниками филиала разработаны более 20 методических рекомендаций с целью повышения компетентности родителей по уходу и развитию детей. На регулярной основе проводятся реабилитационные мероприятия детей и обучающие семинары с родителями, воспитывающими новорожденных детей и детей до 3 лет и более. Занятия проводятся по индивидуально-развивающим программам развития ребенка, предполагающих развитие когнитивных, социально-личностных, коммуникативных и других аспектов личности в соответствии с его психофизическими возможностями и потребностями. Кроме этого, регулярные занятия лечебно-психологической иппотерапии помогает детям с особенностями развития. Более 500 детей в год проходят курсы иппотерапии на базе Ферганского областного Ипподрома. Специалисты работают в направлении – адаптировать ребёнка с его навыками в жизнь.

Семья является средой, в которой формируется личность ребенка. Для того чтобы ребенок успешно развивался, необходимо помнить не только о его физическом здоровье, но и о том, что с самых первых дней жизни он нуждается в общении, для него важно играть и активно исследовать внешний мир, учиться и развивать свои способности. Показывая, необходимость охватить все стороны развития ребенка и представить родителям и родным наиболее полную информацию о развитии ребенка с инвалидностью позволит лучше понять роль семейного окружения для благополучного развития. Необходимо подключать родителей к инициированию обучения своих детей, готовить их к активной взрослой жизни в обществе, воспитывать уважение к культурным традициям и ценностям народа, но не после 3-х лет, а с рождения.

Но даже несмотря на это вероятность остаться без образования для детей с инвалидностью остается значительно высокой. Большинство оказались в плену нынешних экономических забот. Люди теряются в таких случаях и теряют уверенность в себе, надежду в лучшие перемены. Важно знать, куда можно обратиться со своими проблемами. К сожалению, в республике недостаточно

развита сеть медико-реабилитационных и педагогических детских организаций детям до 3-х.

Несмотря на это, в данное время остроте этой проблемы уделяется особенно много внимания со стороны нашего государства. Если раньше работа с детьми осуществлялась в специальных интернатах изолированно от общества, то сейчас совместно с Международными фондами, ННО, Министерством Здравоохранения, Министерством образования многие специалисты работают над разрешением комплекса проблем детей со специфическими нуждами в целях интегрирования их в общество приняв на законодательном уровне в «Законе об образовании», утверждение положения об инклюзивном обучении в школах.

Процесс реабилитации детей с особыми потребностями носит не только медицинский, но и социальный характер, и успешность положительного результата зависит от времени ее начала и помощи, в создании системы работы в затруднительных ситуациях. Чем раньше обнаружено то или иное психофизическое нарушение (сенсорное, интеллектуальное, психическое, физическое) тем эффективнее и продуктивнее будут усилия окружения ребенка - родителей, команды специалистов, которые занимаются этим ребенком. Исходя из этого, проблема ранней диагностики и распространение модели Службы всесторонней ранней медико-педагогической помощи по коррекции остаётся в центре внимания, от решения которой зависит дальнейшая реализация на ряду с медицинской помощи, процесса обучения детей с особыми потребностями.

Особенно необходимо учитывать психологический аспект проблемы «Службы раннего вмешательства». Когда родители узнают об инвалидности ребенка или его хроническом заболевании, они вступают на путь эмоциональных переживаний, взаимодействия с различными специалистами и постоянной потребности в информации и услугах. Эффективность лечебно-педагогических мероприятий определяется своевременностью, преемственностью в работе всех звеньев службы раннего вмешательства. Важна согласованность действий всех специалистов различного профиля, службы раннего вмешательства, врачей, педагогов, воспитателей и самое главное семьи, родителей и родных ребенка. Существует острая необходимость в понимании проблем, уважение и признание права на образование, желание и готовность включить их в детское сообщество, а не спрятать за стенками специального учреждения или оставить дома у окна.

Для решения этих проблем необходимо переместить фокус на устранение различных барьеров в обществе, которые препятствуют социальному включению и обеспечению «нормальной жизни» детей с особыми потребностями.

В Узбекистане только начинает набирать темпы работа по разработке специальных индивидуальных программ для детей с ограниченными возможностями, создаются различные модели реабилитационных, адаптационных учреждений, внедряются инновационные технологии социальной работы. Всё это

способствуют восстановлению детей с ограниченными возможностями, к созданию независимого образа жизни, помогают им определять свои социальные роли в обществе, способствующие их полноценному развитию.

Рекомендации:

- Дальнейшее совершенствование механизмов оказания медицинской помощи детям и их семьям;
- Создание условий для предоставления социальной, психологической, медицинской и педагогической помощи детям раннего возраста;
- Повышение адресности социальной защиты инвалидов, включая детей, путем внедрения эффективных технологий социального обслуживания;
- Активное включение в процесс раннего развития ребенка с особыми потребностями системы образования, здравоохранения и других структур, а также их родителей и родных.
- Формирование позитивного общественного мнения по отношению к людям с особыми потребностями;
- Создание в семейных поликлиниках, сельских врачебных пунктах по оплачиваемым штатным единицам «Службы раннего вмешательства».
- Расширять сеть медико-реабилитационных и педагогических образовательных учреждений детям до 3-лет.

СПИСОК ИСПОЛЬЗУЕМОЙ ЛИТЕРАТУРЫ:

1. Чичерина Я.Е., Исаева Д.И., Бондарева Е.В. Ранняя диагностика и вмешательство. Ташкент 2010 РЦСАД. 14-16.
2. Муминова Л.Р., Чичерина Я.Е., Нуркелдиева Д.А., Назарова Э.Н. и др. Диагностика психофизического развития детей первых трёх лет жизни. / Методическое пособие. Ташкент 2008. 21-24
3. «Состояние и перспективы взаимодействия ННО с государственными структурами в реализации защиты прав детей» Материалы круглого стола. Ташкент 2013 РЦСАД. 8--9
4. <http://nashidetni.narod.ru> «Серия реабилитационных и развивающих методик для детей с задержками развития ».
5. Методика раннего развития Глена Доммана от 0 до 4 лет – ЛитРес. litres.ru [https:// litres.ru>chat-oniayn](https://litres.ru/chat-oniayn)
6. Министерство Высшего и среднего специального образования РУз. РЦСАД. unicef. Курсы переподготовки по социальной работе с детьми и семьями для практиков системы социальной защиты детей РУз. 2009.
7. М.Карамян. Сохраняя здоровье детей. Бола ва замон. №4/2009 45-47

8. Муминова Л.Р. ва бошқалар., «Ривожланишда камчилиги булган болалар билан олиб бориладиган коррекцион-ривожлантирувчи технологиялар» Мажмуавий монография. «Matrix», 2020

9. Левченко И. Ю., Ткачева В. В. Психологическая помощь семье, воспитывающей ребенка с отклонениями в развитии - М.: Просвещение, 2008г.

10. Юртайкин В.В., Комарова О.Г. Семья и ребенок с особыми нуждами // Школа здоровья. 1996. - №1. – с.17 - 25

HUQUQIY ONG , HUQUQIY MADANIYAT TUSHUNCHALARINI TALQIN ETISH ZARURIYATI

Shomurodov Alijon Turayevich

*Mehnat va ijtimoiy munosabatlar akademiyasi" nodavlat ta'lim muassasasi
umumkasbiy fanlar kafedrasida katta o'qituvchisi*

Annotatsiya: *Ushbu maqolada demokratik jamiyat qurish asosi sifatidagi yuksak huquqiy ong va madaniyatga ilmiy asoslangan baho tahlil qilingan hamda mutafakkirlarning fikri asosida o'rganib chiqilgan.*

Kalit so'zlar: *huquqiy madaniyat, huquqiy ong, fuqarolik jamiyati, huquqiy vijdon, siyosiy va huquqiy tizim.*

KIRISH

O'zbekiston xalqi intilayotgan ideal jamiyat asosini, undagi munosabatlar poydevorini yuksak ma'naviyat va ilg'or rivoj topgan siyosiy-huquqiy madaniyat tashkil etadi. Zero, huquqiy davlat va ma'rifiy jamiyatning huquqiy madaniyati ham shunga munosib bo'lishi lozim. Huquqiy madaniyat fuqarolik jamiyati ma'naviy kamolotining, davlatchilik rivoji va huquqiy tizim yetuklarining muhim ko'rsatkichi, undagi munosabatlarning mohiyatini ifodalovchi omil hisoblanadi.

ADABIYOTLAR SHARHI

Xalqning ma'naviy va madaniy qadriyatlarini qayta tiklash, o'z navbatida, belgilangan ezgu maqsadlar sari sabot-matonat bilan intilishni, hozirgi va kelgusida erishilishi mo'ljallanayotgan huquqiy ong va madaniyat darajasini chuqur tahlil etish hamda unga ilmiy asoslangan xolis baho berishni taqozo etadi. Shu bois, mamlakatimizda fuqarolik jamiyatini barpo etishda huquqiy ong va madaniyatni yuksaltirish davlatimiz oldida turgan dolzarb masalalardan biridir.

O'zbekiston Respublikasi Prezidenti Shavkat Mirziyoev ta'kidlaganidek, "Fuqarolarimiz huquqiy ongi va madaniyatini yuksaltirish, ularning siyosiy faolligini oshirishda ham Konstitutsiyaning o'rni va ahamiyati beqiyos ekanini alohida ta'kidlash joiz [1, b. 100].

Ayniqsa bir tuzumdan o'tib, yangi demokratik davlat barpo etish jarayoni benihoya murakkab ekanligi hamma boxabar bo'lgan holat. Murakkab o'tish davrida insonlar ruhiyatida, ongida jiddiy o'zgarishlar sodir bo'lib, unda eski qadriyatlardan voz kechish va yangilarini qabul qilish jarayoni yuz beradi va u og'riqli, o'tkir palladir. Rossiyalik taniqli huquqshunos olim V. S. Nersesyans ta'kidlaganidek, bu davrda, bir tomondan, odamlarda tezgina huquqiy ijtimoiy davlat qurish, insonlarni byurokratlashgan amaldorlarning hamda jinoiy tuzilmalarning o'zboshimchaligi va qonunni mensimasligidan himoya qila oladigan chinakam huquqiy tizimni yaratish imkoniyatiga nisbatan bo'lgan ishonch kamaya bormoqda.

TADQIQOT METODOLOGIYASI VA EMPIRIK TAHLIL

Ikkinchi tomondan esa, bugungi huquqiy ongda hali rivojlanmagan, ko'p jihatlari bilan madaniylasha olmagan bozor g'oyasining ta'siri katta. Ayni paytda, shu narsa ayonki, ma'rifiylashgan bozor munosabatlari uchun rivojlangan individual huquqiy ong, huquqning insonlar tomonidan qadrlanishi, individning huquqiy madaniyatga asoslangan mustaqil harakatlar sodir etishga, o'zini-o'zi tartibga solishga qodirligi juda zarurdir" [2, b. 396–397].

Huquqiy ong tushunchasiga oid manbalar va fikrlar ko'pligiga qaramasdan, bu masalaga yondoshuvda muayyan noaniqliklar, turli fikrlar mavjudligi va ba'zan esa ularning bir-biriga zidligi holatini kuzatish mumkin. Shu bois, bugungi kunda huquqiy ong tushunchasi bo'yicha huquq nazariyasida aytilgan fikrlarni tanqidiy bir nazardan o'tkazib, ularda umumiylik va o'zgacha yondoshuvlarni aniqlashga harakat qilishimiz lozim.

Huquqiy ongga manbalarda berilgan ta'riflarga e'tibor qaratamiz: professor Z. M. Islomov huquqiy ongga shunday ta'rif beradi: "Huquqiy ongni mamlakat fuqarolarining ham amaldagi huquqqa, yuridik amaliyotga, fuqarolar huquqlari, erkinliklari, majburiyatlariga, ham orzu qilingan huquqqa va boshqa huquqiy hodisalarga munosabatini ifodalovchi huquqiy sezgilar, g'oyalar, baholar, tasavvurlar tizimi sifatida ta'riflash mumkin" [3, c. 537]. Bu ta'rifda huquqiy ong nimalar, ya'ni qanday omillar asosida shakllanishi masalasi e'tibordan chetda qolgan.

Professor Yu. A. Dmitrievning ta'rificha, "huquqiy ong bu insonlarning va ularning turli birliklarining hamda butun jamiyatning amaldagi huquq va huquqiy hodisalarga nisbatan qarashlari, g'oyalari, tasavvurlari, hislari yig'indisidir" [4, b. 547]. Ushbu ta'rifda huquqiy ongning muhim funksiyasi bo'lgan, Z. M. Islomov ta'kidlab ketgan baholash faoliyati e'tibordan chetda qolgan.

Rossiyalik huquqshunos olimi A. N. Golovistikovning huquqiy ongga bergan ta'rifi Y.A.Dmitrievning ta'rifi bilan bir xil, ya'ni "huquqiy ong bu insonlarning va ularning turli birliklarining hamda butun jamiyatning amaldagi huquq va huquqiy hodisalarga nisbatan qarashlari, g'oyalari, tasavvurlari, hislari yig'indisidir" [5, b. 658]. Bu ikki muallifning ta'rifi tasodifan aynan bir xil bo'lib, unda insonlarning kutilayotgan, xohlanayotgan, Z. M. Islomov ta'biri bilan aytganda "orzu qilinayotgan huquqqa" nisbatan munosabatlari hamda huquqiy ong shakllanishining omillari nazardan chetga qolgan.

R. A. Romashov va A.G.Indiklarning ta'rificha, "huquqiy ong insonlarning ijtimoiy hayotning yuridik ahamiyatli hodisalariga (amaldagi qonunchilikka, yuridik amaliyotga, insonlar va fuqarolarning huquq va erkinliklariga) nisbatan baholovchi ruhiy munosabatini ifodalovchi huquqiy tasavvurlari, qarashlari, g'oyalari, hislari, hayajonlari majmuidir" [6,b. 346]. Bu ta'rifda ham insonlarning kutilayotgan huquqqa munosabati hamda huquqiy ongni shakllantirish omillari e'tibordan chetda qolgan.

Ayni paytda, yuqoridagi ta'riflarning barchasida jiddiy yaqinlik mavjudligini e'tirof etish zarur. Shunday bo'lishiga qaramay, ushbu bayonetilgan ta'riflar ichida Z. Islomovning ta'rifi ushbu ijtimoiy hodisaning muayyan jihatlari batafsil qamrab olgan. Unda

insonlarning nafaqat amaldagi huquq balki, istalayotgan, “orzu qilinayotgan” huquqga nisbatan munosabati ta’kidlangan.

Yuqoridagilarga asoslangan holda, huquqiy ongga quyidagicha ta’rif berish mumkin: Huquqiy ong bu jamiyatning taraqqiyot darajasi bilan belgilanadigan ijtimoiy ongning muhim bir tarkibiy qismi bo’lgan, insonlarning huquq, siyosiy-huquqiy hodisalar, yuridik amaliyot, huquqiy tizim va istalayotgan, kutilayotgan huquq haqidagi fikrlari, o’ylari, his-tuyg’ulari, qarashlari, iztirob-kechinmalari hamda baholari va tasavvurlari majmuasidir.

XULOSA VA MUNOZARA

Xulosa qilib aytganda jamiyatning huquqiy ongi va madaniyatini yuksaltirish yuzasidan davlatimiz rahbari Sh. M. Mirziyoev ta’kidlaganidek, “...qonun ustuvorligini ta’minlashda huquqiy madaniyatni yuksaltirish, fuqarolarni qonunga hurmat ruhida tarbiyalash muhim ahamiyat kasb etadi” [13, b. 108]. O’z navbatida bu boradagi faoliyatni takomillashtirish qonunni hurmat qilish, huquqiy jamiyatning, siyosiy va huquqiy tizimlarning samarali faoliyatko’rsatishining asosiy talablaridan biri bo’lib qoladi.

ADABIYOTLAR RO`YXATI:

1. Mirziyoev Sh.M. Milliy taraqqiyot yo’lini qat’iyat bilan davom ettirib, yangi bosqichga ko’taramiz. 1-jild.-Toshkent.: “O’zbekiston”, 2017. –B.100.
2. Azizxo’jaev A.A. Davlatchilik va ma’naviyat. –Toshkent: Sharq, 2014. –B.97-98; Проблемы общей теории права и государства. –Moskva: Izd. Gruppya. NORMA-INFRA, 2014. – S.396-397.
3. Islomov Z.M. Davlat va huquq nazariyasi. –Toshkent: Adolat, 2017. –B.537.
4. Dmitriev Yu.A. Huquqiy ong va huquqiy madaniyat. / Hukumat va huquqlar nazariyasi. ostida. ed. Pigolkin. -Moskva: Yurayt-Izdat, 2016. -547-bet.
5. Golovistikova A.N. Huquqiy ong va huquqiy madaniyat. / Davlat va huquq nazariyasi muammolari. - Moskva: EKSMO nashriyoti, 2015. - S. 658.
6. Davlat va huquq nazariyasi. ostida. ed. prof. R.A. Romashova. - Sankt-Peterburg: R. Aslanova nashriyoti. “Yuridik markaz matbuoti”, 2015. -S. 346.

VOLEYBOLCHILARNI TAYYORLASHDA TEXNIK-TAKTIK HARAKATLARINI TAKOMILLASHTIRISH USULLARI VA TEXNOLOGIYALARI

Meliboyev Azamat Abduraxim o'g'li

Jizzax Davlat pedagogika universiteti magistranti

Eshquvatov Abdumo'min Keldibek o'g'li

Jizzax Davlat pedagogika universiteti magistranti

Anqaboyev Dilmurod Baxtiyorovich

Jizzax Davlat pedagogika universiteti magistranti

Annotatsiya: *Voleybolchilarning texnik-taktik harakatlari va bajarilayotgan usullarning qanday aniq va maksimal tezlikda bajarilishi kerakligi haqida yetarlicha ma'lumotlar maqolada berilgan. Usullarning qanday darajada aniqlik bilan bajarilishi va uning bosqichma bosqich amalga oshirish tartibi keltirilgan.*

Kalit so'zlar: *Texnika, taktika, usul, hujum, himoya, blok, sakrash, zarba, uchish, faza, maydon, zona.*

Voleybolchi faoliyati maydon bo'ylab harakatlanish, joy almashtirish, to'p qabul qilib olish va uzatish, to'pni o'yinga kiritib berish, hujum qilish va to'pni to'sish (blok qo'yish) kabi usullar yordamida amalga oshiriladi. Hujumdagi o'yin texnikasi maydonda harakatlanish va to'p bilan harakatlanish usullari yordamida amalga oshiriladi. O'yindagi hujum texnikasi harakatlanishi o'yinchining maydonda joy tanlashdagi harakatlari. Bunga harakatanish va chalg'ituvchi (aldamchi) harakatlar kiradi.

Holat - bu o'yinchining biror usul qo'llash uchun qabul qilgan boshlang'ich holati. Joy va harakat to'riga qarab, hujumchi qulayroq yuqori holatni qabul qiladi. To'pni qabul qilib olish va uzatish uchun o'yinchilar ko'pincha keyingi harakatga o'tish uchun puxta tayyorgarlik ko'rish imkonini beruvchi o'rta (asosiy) holatni qo'llaydilar. (Son va boldir orasidagi burchak bu holatda 130° ni tashkil qiladi). O'yinchining ilk holati va boshlang'ich harakatlari usul samaradorligiga hal qiluvchi ta'sir ko'rsatadi. Voleybolchining maydoncha bo'ylab harakatlari yurish, yugurish va sakrash kabi holatlarini o'z ichiga oladi. O'yinchi harakatlari boshida yurib, asosiy holatni qabul qiladi, bu o'nga to'pga aniq chiqishga va tana avvalgi holatiga qaytishiga imkon beradi. Ko'pincha voleybolchilar to'pga tezlik bilan intilishlariga to'g'ri keladi. Bunday harakatlar hujumkor zarba berish, sakrab to'p uzatish, blok qo'yish maqsadida qo'llaniladi. Ushbu yugurishda oxirgi qadam to'xtalish harakati bilan qo'llaniladi va bu to'pga aniq chiqish, ushbu usul qo'llanilib bo'lgandan so'ng tezda avvalgi holatga qaytish imkonini beradi.

Balandga sakray bilish voleybolchi uchun juda muhimdir. Sakrashning asosiy usuli ikkala oyoq yordamida deysinib sakrashdir. Ushbu usul hujumkor zarba, sakrab to'p uzatish, blok qo'yish kabi usullarning asosi hisoblanadi. Ikki oyoqlab sakrash usuli voleybolchi joyidan turib yoki qisqa masofadan yugurib kelib amalga oshirishi mumkin.

To'xtatuvchi harakatning bajara turib, voleybolchi oxirgi qadamni yugurishining gorizontaal tezligini tikka iloji boricha balandroqqa sakrashga aylantira bilishi lozim. Uning uchun u oldinga qo'yilgan oyog'iga suyanib, ikkinchi oyog'ini qo'yadi. Qo'llar bilakdan bukilgan holda orqaga yo'naltirilgan bo'lishlari lozim. Keyingi jonli harakat bilan qo'llarni oldinga tepaga yo'naltirgan holda, tanasi va oyoqlarini bukkan holda, yerdan deysinib sakraydi.

To'pni tepadan, yondan va pastdan o'yinga kiritish. Bu usul to'pni o'yinga kiritishning eng faol usuli. Boshlang'ich holat o'yinchi to'rga yoni bilan turadi oyoqlar bir chiziqda yelka kengligida bo'ladi. To'p chap yelka oldida yuqoriga otilib, bir vaqtning o'zida o'ng qo'l tushiriladi va tana o'ng oyoq tomon egiladi. To'p pastlay boshlashi bilan zarba beruvchi harakat boshlanadi: oyoqlar bukilib, tana to'g'rilanadi, qo'l yoysimon harakat bilan pastdan tepaga zarba beradi. Zarba kuchi oyoqni birdan to'g'rilash, tana og'irligi va tanani zarba tomon egish hisobiga oshiriladi. To'pni tepadan kiritib berish zarbasining kuchi shuningdek, o'yinchining oldindan yugurib kelishi va qo'l siltash kuchi hisobga ham oshirilishi mumkin. To'pni uzatish usuli o'yinchilar o'rtasidagi hamkorlikni ta'minlaydi. Qo'llarning boshlang'ich holati va bukilishiga qarab yuqoridan yoki pastdan to'p uzatilayotganligini aniqlash mumkin. To'pni yuqoridan uzatish usulidan ko'proq to'roidan hujumkor zarba berish maqsadida foydalaniladi. Bu usul o'yinchidan o'z vaqtida va aniq chiqib borishni talab etadi va to'p uzatish uchun qulay joyini, holatni tanlay bilish zarur bo'ladi. Bunda oyoqlar tizzadan bukilgan va yelka kengligida qo'llar bukilgan va oldinga uzatilgan, bo'g'inlar orqaga olingan bo'ladi. To'pni uzatish oyoqlar, qo'llar va tanani to'g'rilashdan boshlanadi. (To'p tezligini kamaytirish va to'pni to'g'ri yo'naltirish uchun). To'p uzatishda katta ko'rsatgich va o'rta barmoqlar muhim ro'l o'ynaydi. Barmoqlarning egiluvchan harakati to'pni to'g'ri yo'naltirish imkonini beradi. O'yinchi to'p uzatish xarakteri o'z harakatlarini doimiy ravishda o'zgartirib turishi lozim. Masalan, to'p uzatish katta masofaga amalga oshirilsa, tana va oyoqlar jonliroq to'g'rilanishi lozim. Sakraganda to'p uzatish hujumini tezlashtirish va raqib blokini dog'da qoldirish maqsadida amalga oshiriladi. Uni joyida yoki qisqa masofadan yugurib kelib bajarganda qo'llar faol yozilish lozim. «Yopiq» to'p uzatish usullaridan bir to'pni boshi uzra oshirib, orqaga uzatish. So'nga to'rga qo'llar tekkan chog'da, tana va bosh sal orqaga egilgan bo'lishi lozim. Ushbu usulni sakrab turib bajarganda hujum uchun yaxshi imkoniyat paydo bo'ladi. Hujumkor zarba. Zarbaning asosiy usuli hisoblanadi. Ushbu zarba kombinatsiyani tugallash vaqti ochko yutish yoki to'pni o'yinga kiritish huquqini qo'lga kiritish maqsadida amalga oshiriladi.

Hujumkor zarbaning ikki to'ri mavjud: to'g'ridan va yonlama hujumkor zarabalar. Hujumkor zarbaning har qanday yo'nalishida va maksimal kuch bilan bajarish mumkin. Mazkur zarbani berish quyidagi bosqichlardan iborat: yugurib kelish, sakrash, zarba beruvchi harakat va yerga tushish. Ko'p hollarda ushbu zarba ikki-uch qadam tashlagan holda beriladi. Oxirgi qadam katta tashlanishi lozim. Sakrash vaqtida harakatlar mutanosibli, ayniqsa, yerdan siltanish chog'ida muhim. Zarba tanani burish va qo'lni oldiniga harakatlantirish bilan beriladi. Zarba kuchi to'pni yuqoridan berkituvchi qo'lning

yakuniy harakatiga bog'liq. Zarba to'pga pastdan oldinga qarab beriladi. Zarba bergandan so'ng o'yinchi sal bukilgan oyoqlariga yumshoqqina tushadi, tana va yelkalar bo'shashgan holatda bo'ladi.

Yonlama hujumkor zarba. To'r oldida o'tkir burchakdan beriluvchi eng unumli zarba hisoblanadi. Qo'l siltanganda tana zarba beruvchi qo'l tomon yegilib, qo'l pastga yonga tushiriladi. O'ng qo'l zarba berilganda tana to'g'rilanib, yelkalar chapga buriladi, chap qo'l tushirilib, o'ng qo'l yoysimon harakat bilan to'pga yo'naltiriladi. Zarba chog'ida qo'l to'g'ri bo'lishi lozim. Malakali voleybolchilar yonlama zarbani tanani burgan holda amalga oshiradi.

Voleybol texnikasining boshqa sport o'yinlarinikidan asosiy farqi — o'yin harakatlarining jamoaviyligida bo'lib, jamoa bo'lib harakat qilishini o'yinning asosiy qoidalari talab qiladi, chunki bu qoidalar o'yinchidan to'pni ko'p ushlab to'rmasdan tezda himoyadan hujumga (yoki aksincha) o'tishni talab qiladi. Himoya taktikasi hujum taktikasidan farq qiladi.

Hujum taktikasi. Hujumda jamoa bo'lib harakat qilish bu o'yinning ma'lum bir tizimi. Jamoaning asosiy vazifasi- to'p uzatish yoki ochko olish uchun imkon yaratishi quyidagicha hujum to'rlari mavjud: birinchi chiziq o'yinchisining ikkinchi to'p uzatishidan so'ng hujumga o'tish, orqa chiziq chiquvchi o'yinchining ikkinchi to'p uzatishidan so'ng hujumga o'tish va birinchi to'p uzatishidan so'ng zarb berishga yo'naltirilgan hujum. Birinchi chiziq o'yinchisining ikkinchi to'p uzatishidan so'ng hujumga o'tish. Bu hujumda to'p oldidagi sherigi to'p uzatgandan so'ng ikkita o'yinchi ishtirok etishi ko'zda tutiladi. Hujumning bu usuli oddiy bo'lib, to'pni qabul qilib olish va hujumkor zarba berish chog'ida o'yinchilar o'zaro harakatlarining ishchonchiligini oshirishga omil bo'ladi. Ushbu usulning kamchiligi barcha taktik kombinatsiyalar yakunida faqat ikkita o'yinchi ishtirok etadi. Bu esa tarkibga ustunlik qilish imkonini beradi. Ushbu hujumning uch xil turi mavjud: 2-zona orqali, 4-zona o'yinchisi orqali. Birinchi ikkita variant asosiy hisoblanib turli toifadagi voleybolchilar tomonidan keng qo'llaniladi, uchinchi variant esa kamroq qo'llaniladi. 4- zonada to'p uzatuvchi to'rgan vaqtda 4 va 3-zona o'yinchilari joy almashadilar. O'yindagi muvaffaqiyati ko'p jihatdan birinchi va ikkinchi chiziq o'yinchilarining kelishgan harakatiga bog'liq.

Guruh bo'lib harakat qilish. Hujum chizig'ining kombinatsiyalari to'p uzatish balandligi, tezligi, masofasiga qarab o'zgartirgan holda, shuningdek, hujumchilarning joy o'zgartirishlari, aldamchi harakatlar yordamida amalga oshiriladi. Hujumni zarba berish bilan yakunlaydi. 4 —zona o'yinchisi uzun to'p uzatishdan so'ng zarba berish uchun hozirlik ko'radi. Bu hujum to'ri uchun «Eshalon» kombinatsiyasi xos. Bunda 4- zona o'yinchisi hujum qilayotgandek 3 —zona harakat qikidi. 2-zona o'yinchisi uz xonasida zarba berishga tayyorlanadi, hujumni esa 3 - zona o'yinchisi bevosita sherigi orqasida turib yakunlaydi. Birinchi to'p o'z o'tishdan so'ng hujumga o'tish. Bu hujumning keyingi usuli hisoblanadi. Shu bilan birga vaqtda, Ushbu usullni qo'llab jamoa sur'atini o'stirish va hujum kutilmaganda uyushtirilishi evaziga yuqori samaradorlikka erishish mumkin.

Hujumning qiyinligi to'pni zarb berish uchun aniq uzatib berish zarurligida. Hozirda uzatilayotgan to'plarni qabul qilib olishning qiyinligini ushbu hujumni muntazam qo'llashni cheklab qo'ymoqda. Ushbu hujumda hujumchilar hujum chizig'ida joylashadilar. Mazkur joylashuv qisqa masofadan yugurib kelib muvaffaqiyatli yakunlash imkonini beradi. Shuningdek, hujumning barcha zonalariga xatosiz to'p uzatishni kafolatlaydi. To'p chetidagi kombinatsiyalar nisbatan oddiy hisoblanadi: 1-2-zonadagi hujumchiga yo'nalgan birinchi to'p uzatish. Ushbu hujumchi to'p tomon siljiydi va qo'yilgan raqib to'sig'iga qarab hujum qilish (bitta raqib to'p yo'lini to'sganda) yoki to'pni 3 yoki 4 — zonadagi sheriklariga uzatish (2 ta raqib to'p yo'lini to'sganda) qarorini qabul qiladi, 4 —zona o'yinchisi agar birinchi to'p o'nga uzatilgan bo'lsa xuddi shtmday harakat qiladi. 2. Uchinchi zona o'yinchisining boshi uzra uzatilgan to'pga 2 —zona yugirib kirishi. Birinchi to'p 2 va 3 —zonalar oralig'iga yo'naladi. 2 — zona hujumchisi zarba berish uchun siljiydi va sakrab, ikkitalik to'siq bo'lganda to'pni boshi uzra orqaga yoki 4 —zonaga uzatadi. Agar hujum chizig'idagi 3 —zona o'yinchisi chapaqay bo'lsa, ushbu kombinatsiyani 4 — zonada muvaffaqiyat bilan qo'llash mumkin. Hujumkor zarba taktikasi — hujumni hal qilishning asosiy vositasi. Raqiblar to'sig'i hujumchidan, jismoniy — texnik taktik, ruhiy tayyorgarlikni talab qiladi. Yakka taktika zarba kuchi emas, uning kutilmaganda berilishi asosida tashkil etiladi. Hujumchi texnik jihatdan mahorati, u turli o'yin vositalaridan osonlikcha chiqib keta oladi. Hujum yo'nalishini aniqlay turib, hujumchi raqib maydonchadagi vaziyatni tezda to'g'ri baholab, hujumning samarali usulini tanlay bilishi lozim. Chekka zonalarda harakatlana turib, u kuchli zarbalar, qiyshiq zarbalarni qo'llaydi. (4 — zonadan, 4 —zona bo'ylab, 2 —zonadan, 2 —zona bo'ylab) to'p markazda hujumchi qiyinroq — tanani burib aldamchi, to'p uzotganday qilib zarba berish usullarini qo'llaydi. Yakka harakatlar. O'yinda muvaffaqiyat qozonish uchun to'pni o'yinga kiritish, o'z o'tish hujumkor zarba berishni qo'llagan holda harakatlanish maqsadga muvofiq. Hujumdagi yakka taktik harakatlarning samaradorligi o'yinchi faolligiga, tashabbuskorligi maydonni ko'ra bilish, o'yindagi vaziyatni to'g'ri baholab, o'z vaqtida kerakli qarorni qabul qila olishga bog'liq. Joy tanlay bilish voleybolchi taktik faoliyatining asosi. Hujumkor zarbalarning samarasi to'g'ri tanlangan joyga bog'liq. Ikkinchi to'p uzatish uchun joy tanlab turib, o'yinchi o'z jamoadoshlari va to'siq qo'yuvchi raqiblari turgan holatini yaxshi ko'ra bilish va doim to'p qabul qilishi chog'ida yo'l qo'ygan xatoni tuzatishga tayyor turishi lozim. Hujumkor zarbalarga tayyorgarlik harakatlari muhim ahamiyatga ega bo'lib, tayyorgarlik holatini qabul qilish va zarba berish holatlarini o'z ichiga oladi. Hujum ikkinchi to'p uzatishdan so'ngra uyushtirilayotgan vaqtda hujumchi to'pdan 4-5 m uzoqlikda, iloji boricha uzoqroqdan yugurib kelib, zarba berishi lozim. Birinchi to'p uzatishdan so'nggi hujumda chekka zonalar (4 va 2) hujumchilari hujum chizig'ida turishi lozim.

To'pni o'yinga kiritish taktikasi. Ko'proq to'pni o'yinga kiritish usuli qo'llaniladi. Bu usulda voleybolchi usulni kuchli va aniq zarba bilan raqib maydonidagi bo'sh, bunday to'pni qabul qila olmaydigan o'yinchi tomoniga yo'llashga harakat qiladi. Ushbu zarba raqib uchun kutilmagan bo'lsa muvaffaqiyat keltiradi.

To'p uzatish taktikasi: Ushbu usulni qo'llay olish tufayli hujum samaradorligiga erishish mumkin. Usulni qo'llayotgan o'yinchining asosiy maqsadi — sherigi uchun taktik kombinatsiyani davom ettirish yoki hujumni yakunlashga sharoit yaratib berish, shuningdek, raqib holatini qiyinlashtirishdir. To'p uzatayotgan o'yinchi o'z jamoadoshlari va raqiblari o'yinini diqqati bilan kuzatib to'pni yakuniy zarba berish uchun qulay vaziyatda turgan sherigiga uzatadi.

Jamoa harakatlari. Jamoani himoya harakatlari ikki yo'nalish bo'yicha amalga oshiriladi: kuchli, hujumkor zarbalarni to'sish va to'p o'yinga kiritilgandan so'ng uni qabul qilib olish, himoyachilar vazifasi to'pni o'z maydonchalariga tushirmaslik va qarshi hujumlar uchun sharoit yaratish. Jamoa taktikasi asosini raqib hujum vaqtida olti o'yinchining maydonchada joylashuvi tashkil etadi. Quyidagi joylashuv to'rlari mavjud: ikki himoyachi — 2 — 2 — 2 uch himoyachi — 2 — 1—3 va aralash himoya tizimi. Ikki himoyachi tizimi b —zona o'yinchisining oldinda turishi to'siq qo'yuvchilarni qo'llab turish, himoyada hujumga o'tish sharoitini ta'minlaydi. Ushbu himoya qo'llanganda quyidagi holatlar yuzaga keladi. 1. raqib 4 —zonadan hujum qilayapti. Bunda 3 va 2 — zona o'yinchilari to'siq qo'yib, to'pning asosiy yo'nalishini to'sadilar. 4 —zona o'yinchisi turganda hujum chizig'iga siltab, qiyshiq berilgan hujumkor raqib zarbasini qabul qilishga tayyor turadi. 5 —zonaning asosiy o'yinchisi to'siq bilan himoyalangan hududga siljib yo'llanma va sheriklari to'sig'idan qaytgan to'pni qabul qilishga tayyor turadi. Birinchi zona himoyachisi yon chiziq yonida harakat qiladi. Oldinga siljib u chiziq bo'ylab va o'z hududiga berilgan zarbalarni qabul qilishga tayyor turadi. Hujumkor zarba 2 —zonadan berilayapti. To'siqni 3 va 4 —zona himoyachilari qo'yadilar. Boshqa o'yinchilar maydoncha bo'ylab joylashib variantdagidek haraktlanadilar. Uch himoyachi tizimi: (2— 1—3) Ushbu usul hozirgi kunda to'siq ustida zarba bera oluvchi baland bo'yli, kuchli voleybolchilar ko'payganligi bois qo'llanilmoqda. Usulning o'ziga xosligi orqa chiziqda uch himoyachi joylashishidir. Bunday joylashuv kuchli hujumkor zarbalarni yaxshilaydi, lekin to'siq va markaz zaiflashib koladi. Bu himoyada 3 xil qo'llash usuli mavjud: -chekka himoyachi tomonidan qo'llash; -to'siq qo'yishda ishtirok etayotgan birinchi chiziq o'yinchisi tomonidan qo'llash; -aralash qo'llash. Guruh bo'lib himoyada harakadanish. Himoyachilarning o'zaro hamjihat harakatlanishi. Hujumkor zarbami qabul qilib olish sifatida himoyachining turli zonalarda o'ynay olish va to'siqsiz, to'siq ustidan o'tgan hujumkor zarbami qabul kila olishiga bo'lib. Bu doimiy diqqat, texnik mahorat va o'zaro kelishib o'ynashni talab etadi. Himoyani kuchaytirish uchun o'yin vaqtida zonalarni almashish foydalidir.

To'siq qo'yish va o'zaro harakatlar. Guruh bo'lib to'siq qo'yishning asosiy shakli bu ikkitalik to'siqdir. Guruh bo'lib to'siq qo'yish taktikasi asosiy va yordamchi to'siqchilarning harakatli va yordamchi zona to'sig'ini qo'yishdagi o'zaro harakatlaridan iborat. Asosiy to'siq qo'yuvchi vazifasi koptok 3-zona himoyachisiga yuklatiladi. Yordamchilar bo'lib 4 va 2 — zona o'yinchilari turishadi. Bunday taktika to'pni sekin o'yinga kiritish va yuqoridan

hujum taktikasi javob beradi. Tez va kombinatsiyali o'yinda kuchli to'siqlar chekka zonalarda joylashadilar, to'p markazida faol to'siqchi harakatlanadi.

- asosiy to'siqchi to'siqni tayyorlash uchun javobgor bo'lib, zarbaning xavfli yo'nalishini to'sadi. U sakrash vaqti va joyini aniqlaydi, qo'llarni to'siq uchun qo'yish usulini tanlaydi va sherigi harakatini boshqaradi. Yordamchi to'siqchi o'z qo'llarini asosiy to'siqchi qo'llari yoniga qo'yib, zarba yo'lini to'sadi;

- himoyachilarning to'siqchilar bilan o'zaro harakati. Ushbu harakatlar tanlangan himoya tizimiga bog'liq bo'ladi. Ko'p hollarda to'siqchilarni qo'llashda ikkita asosiy (himoyachi), yordamchi (to'siqchida ishtirok etuvchi hujumchi) ishtirok etadi. Uchtalik to'siq chog'ida uchinchi to'siqchi harakatlari butun hujum chizig'i bo'ylab kengayadi.

- qo'llovchilarning o'zaro harakatlari to'siq vaqtida, o'yinga kiritilgan to'pni, hujumkor zarbani qabul qilib olish chog'ida kuzatiladi. O'yinni qabul qilib olingan to'pni qabul qilishda ushbu to'pni qabul qilmaydigan o'yinchilar qo'llaniladi;

- bu hollarda ushbu o'yinchi joylashgan zona to'siladi. Bunda noto'g'ri qabul qilingan to'pni o'yinga qaytarish muhim. Hujumga o'tish vaqtida zonasidan hujumkor zarba berayotgan o'yinchi qo'llaniladi.

Yakka harakatlar. Joy tanlash, himoya harakatlari samarasi o'z vaqtida, to'g'ri joy tanlay bilish va himoyalash usullarini samarali qo'llashga bog'liq. Joyni to'g'ri tanlay bilish o'z sheriklari va raqiblari joylashishini kuzatish, to'p tezligi va kuchini aniqlay bilish mahoratini talab etadi. To'p tomon siljib, o'yinchi o'z harakat zonasi, jamoasi taktikasi va himoya bo'yicha sheriklarini imkoniyatlarini aniq tasavvur qila bilishi lozim. O'yinga kiritilgan to'pni qabul qilib olish o'yindagi eng ma'suliyatli jarayondir, chunki har qanday xato ochko yo'qotishiga olib keladi. Shu bilan bir vaqtda qabul qilishning sifatligi jamoani samarali hujumiga sabab ham bo'lishi mumkin. Shuning uchun qabul qiluvchi to'p yo'nalishi, kuchini aniqlay bilishi, to'g'ri joy tanlashi lozim. Shu bilan birga u o'z harakatlari bilan jamoadoshlariga halal bermasligi lozim. Hujumkor zarbalarni qabul qilish himoyachidan chaqqonlik va yaxshi moslashuvchanlikni talab qiluvchi qiyin usuldir. Himoyachi buning raqib hujumi chog'ida uning harakatlarini kuzata turishi lozim. Zarbani qabul qilish usuli va joyini tanlay turib, himoyachi vazifasini hisobga olishi lozim. Tanlangan joy himoyachiga to'p va raqib hujumchisi harakatlarini kuzatish imkonini berishi lozim. Asosiy vazifadan tashqari himoyachi zarbani yaxshi qabul qilib olgan chog'da to'pni o'z hujumchilariga uzatish kerakligini unutmasligi lozim.

Hujumkor zarbalarga o'rgatish-bu voleybolchilarni o'qitishning eng murakkab usullaridan biri. Ushbu zarbani muvaffaqiyatli amalga oshirish uchun voleybolchi tezlik, jismoniy kuch, chaqqonlikka ega bo'lishi lozim. Hujumkor zarbani o'rganishning birinchi bosqichida yugurib kelish va zarba berish uchun sakrash, yerga tushish holatlari alohida o'rganiladigan usul qo'llaniladi. Buning uchun tayyorlovchi mashqlar qo'llaniladi. Barcha mashqlar yugurib kelish sur'atiga yo'naltirilgan. Bir vaqtning o'zida zarba beruvchi harakatlari soddalashtirilgan variantda mashq qilinadi. To'g'ridan beruvchi hujumkor zarbani 4, 2, 3 - zonalarda yuqori o'rtacha va qisqartirilgan to'p uzatishlar yordamida

takomillashtirishni raqibni asta-sekin kuchayib borayotgan qarshiligida taktik vazifalarini yechgan holda amalga oshirish maqsadga muvofiqdir.

Hujumkor zarba berishdagi hatolar. 1. Kechikib va noto'g'ri yugurib kelish. 2. Yerga chuqur o'tirish va sekin siltanish. 3. Zarba kuchsizligi, bukilgan qo'l bilan zarba berish. To'siq qo'yishga o'rgatish usuli. Ushbu usulni o'rgatish bittalik to'siq texnikasini egalashdan boshlanadi. Yosh sportchi to'r yonida tez harakatlanishi sakrashi, qo'llarini yozib to'siq qo'yish usullarini egallaydilar. Shu bilan birga yakka texnika zarbaga uzatiluvchi to'p yo'nalishini aniqlash joyni to'g'ri tanlash o'z vaqtida sakrab qo'llarni to'siq etish usullari o'rgatiladi. Shu maqsadda quyidagi mashqlardan foydalanish mumkin: 1. To'p ortida shaxdam siljib to'siq qo'yayotgandek harakat qilish. 2. Xuddi shu mashq faqat qimirlamasdan to'pga to'siq qo'ygan holda. 3. To'p ustida oldindan belgilangan yo'nalishda oshirilgan holatda uzatish. 4. Turli zonalarda yuqori o'rta qisqartirilgan to'p oshirishlardan so'nggi turidan beriluvchi hujumkor zarbalarni to'sish. 5. Turli zonalarda yuqori oshirishlardan so'ng 5 -zonada hujumkor zarbalarini to'sish. Ushbu kamchiliklarni tuzatish muntazam ishlashni va buning uchun mashqlar tanlab olishni talab qiladi. Murabbiy, o'yinchidan o'yinni, vaziyatni tez va to'g'ri baholay olishni talab qilishi lozim. Ikkinchi guruh holatlarini tuzatish usuli to'siq qo'yuvchining sakrash va qo'lini to'siq qilish texnikasi bilan bog'liq. U o'z navbatida yerdan siltanish oldidan boshlang'ich holat va qo'l oyoq tananing faol ishlashiga bog'liq. To'g'ri oyoqda turish va to'g'ri turgan tana sakrash balandligi va to'siq sifatini ancha pasaytiradi. Bu holatlarni bartaraf etish uchun to'p bo'ylab harakatlangan holda sakrash va to'p ishtirokidagi maxsus mashqlardan foydalaniladi. O'yinchining butun diqqat-e'tibori sakrash va qo'llarini to'siq uchun qo'yish chog'idagi aniq va o'z vaqtidagi harakatlarga qaratish lozim. Jamoa va guruh taktikasiga keyingi o'qitishni takomillashtirish jamoa tarkibida musobaqalar jarayonida amalga oshiriladi.

Xulosa: Voleybol o'yinining bunday texnik-taktik harakatlarining to'g'ri va aniq bajarilishi o'yin shiddatini keskin jadallashtiradi, o'yinchilar faolligini oshiradi, tomoshabinlar qiziqishini kuchaytiradi. Alohida shuni ta'kidlash joizki, musobaqa qoidalarining tubdan o'zgarishi o'yin mazmunini yanada boyitdi, o'yin usullarining tamomila yangi avlodlarini vujudga kelishiga asos bo'ldi. Jumladan, himoya zonalaridan zarba berish diagonal sakrash sifatini o'zlashtirish zarurligiga e'tibor qaratdi, «libero» o'yinchisini ta'sis etilishi himoyani yanada kuchaytirdi, yugurib kelib sakrab to'p kiritish hujumkorlik sur'atini oshirdi va hokazo. Ushbu o'zgarishlar natijasida vujudga kelgan yangi o'yin elementlari, maxsus sifatlari, harakat usullari o'quv-trenirovka mashg'ulotlari mazmuniga yangicha yondoshish, tarkibiga yangi mashqlarni kiritish va mashg'ulot-musobaqa birligini ta'minlash muhimligini belgilaydi. Bunday zaruriyat so'nggi yillarda olingan rasmiy ma'lumotlarga asoslanadi.

FOYDALANILGAN ADABIYOTLAR :

1. Pulatov A.A. Voleybolning rasmiy qoidalari. O'zDJTI nashriyot-matbaa 27 bo'limi. T.: 2002. - 53 b.
2. Pulatov A.A., Isroilov Sh.X., Qurbanova M.A. Voleybol. // JTI II kurs talabalari uchun ixtisoslik fanidan ma'ruza matnlari. T.: 2003. - 44 b.
3. Pulatov A.A. Voleybol. //JTI I kurs talabalariga mo'ljallangan ma'ruzalar to'plami. T.: 2004. - 71 b.
4. Pulatov A.A., Israilov Sh.X. Voleybol nazariyasi va uslubiyati. //O'quv qo'llanma. T.: 2007. – 148 b.
5. Pulatov A.A. Yosh voleybolchilar tezkorlik-kuch sifatlarini shakllantirish uslubiyati. // Uslubiy qo'llanma. T.: 2008. – 38 b.
6. Po'latov A.A Ummatov A.A. Voleybol: musobaqa o'tkazish tartibi va qoidalari. O'quv qo'llanma. T: 2018.

INTERNET MANBAALARI :

- 1.<http://www.google/uz/>
- 2.<http://www.ZiyoNET.uz/>
- 3.<http://www.edu.uz>

УДК: 631.671,1:631.811(255.12)

**TOMCHILATIB SUG'ORISH TIZIMINING GIDRAVLIK XISOBINI BAJARISHNI NAZARIY
ASOSLASH USULLARI**

Islomov Ismoil

*Qishloq xo'jaligi fanlar doktori "Yer tuzish va yerdan
foydalanish" kafedrası professori.*

Hikmatov Fozilbek San'atilloevich

Stajyor doktorant

Tomchilatib sug'orish o'simlik ildiz qatlami ustiga o'simlikning suvga bo'lgan talabini hisobga olgan holda, suvni kerakli hajmda vaqti-vaqti bilan berishdir.

Tomchilab sug'orish nisbatan yangi usul bo'lib, o'simliklarni sug'orishning mahalliy (lokal) usuli hisoblanadi. Bunda sug'orish suvining minimal xajmi sarflanadi. Tomchilab sug'orishning ishlashi suv yer ustidan quvurlar orqali bevosita tirik yani ildiz zonasigacha boradigan qatlamiga kichik xajmda beriladi.

Tomchilab sug'orish tizimida bosimli quvurda bosim yo'qolishini ikki hil turi mavjud:

Uzunlik bo'yicha bosim yo'qolishi. Bu yo'qolish oqimning tekis xarakterida uzunlik bo'ylab bir xil taqsimlansa, uning notekis xarakterida uzunlik bo'yicha xar xil miqdorda taqsimlanishi mumkin, bosimning uzunlik bo'ylab yo'qolishini h_l harfi bilan belgilaymiz.

Mahalliy bosim yo'qolishlari. Bunday ko'rinishdagi bosim yo'qolishlari suyuqlik harakatlanayotgan o'zanning ayrim oqimning turli xildagi deformatsiyaga keskin uchrashi natijasida ro'y beradi. Masalan burilish, kengayish, turli boshqaruv qurilmalari (berkitgich, klapan, jo'mrak) o'rnatilgan joylarda oqimning shu to'siqlarni yengish uchun sarflagan bosimlari. Mahalliy yo'qolishlarni h_m harfi bilan belgilanadi.

$$H_l = \lambda \frac{lv^2}{D^2g}$$

Uzunlikdagi qarshiliklarni aniqlash. Uzunlikdagi qarshiliklar Darsi- Veysbax formulasi bilan aniqlanadi

Bunda: l - truboprovod ayrim qismlari uzunliklari, m; d - truboprovod diametri, m; v - suyuqlik oqimining tezliklari, m/s; g - erkin tushish tezligi, 9,81 m/s²; λ - truboprovodning ishqalanish koeffitsienti.

Yuqoridagi formuladan bosim yo'qolishi sarf doimiy $Q = \text{const}$ bo'lgan holatlar uchun foydalaniladi. Tomchilatib sug'orish tizimida esa faqat magistral quvur bo'ylab saf doimiy bo'ladi. Tarqatuvchi va sug'orish quvurlarida esa suv sarfi tizim bo'ylab taqsimlanadi (1-rasm).

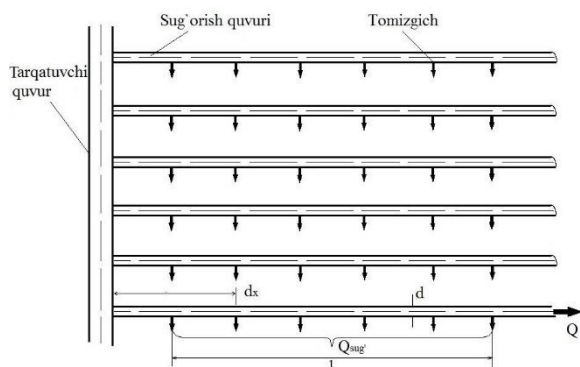

Tomchilatib sug'orish tizimi sxemasi

Bu holatda sug'orish tarmog'idagi umumiy suv sarfi sug'orishga berilayotgan suv sarfi bilan tranzit suv sarfi yig'indisiga teng bo'ladi:

$$Q = Q_t + Q_{Sug'} \quad (1)$$

Sug'orish quvurida ixtiyoriy tomizgichgacha bo'lgan dx suv sarfi x kesimida quyidagicha aniqlanadi:

$$Q = (Q_t + Q_{sug'}) - \int Q_{sug'} \quad (2)$$

Suyuqlik sarfi (Q) va uzunlik bo'yicha bosim yo'qolishi (h_l) sarf moduli (K) bilan bevosita bog'liqdir. Berilgan kesimdagi suv sarfi nishablik (i) bir xil bo'lganda:

$$Q = K\sqrt{\frac{h_l}{l}} \text{ yoki } \frac{\rho^2 h_l}{K^2} = \frac{h_l}{l} = i \quad (3)$$

Sug'orish quvuri boshidan x masofaga dx kesimida gidravlik nishablikni hisoblaymiz:

$$i = \frac{[(Q_t + Q_{sug'}) + \frac{x}{l} Q_{sug'}]^2}{K^2} \quad (4)$$

Bunda boshlang'ich dx uzunligi bo'yicha bosim yo'qolishi quyidagi formula orqali aniqlanadi:

$$dh_l = i \cdot dx \frac{1}{K^2} [(Q_t + Q_{sug'})^2 - 2(Q_t + Q_{sug'}) \cdot \frac{x}{l} Q_{sug'} + \frac{x^2}{l^2} Q_{sug'}^2] \cdot dx. \quad (5)$$

Agar tenglamani 0 va l oraliqlarda integrallasak, butun quvur uzunligi bo'yicha bosim yo'qolishini aniqlaymiz

$$\int_0^{h_l} dh_l = \frac{1}{K^2} \int_0^l [(Q_t + Q_{sug'})^2 - (Q_t + Q_{sug'}) \cdot \frac{x}{l} \cdot Q_{sug'} + \frac{x^2}{l^2} \cdot Q_{sug'}^2] \cdot dx. \quad (6)$$

$$h_l = \frac{1}{K^2} (Q_t + Q_t \cdot Q_{sug'} + \frac{1}{3} Q_{sug'}^2).$$

Ma'lumki odatda tarqatuvchi va sug'orish quvurlari tranzit suv sarfiga ega emas, ya'ni $Q_{tr} = 0$. Ushbu holatda quvur bo'ylab uzunlikdagi bosim yo'qolishi quyidagicha aniqlanadi

$$h_l = \frac{1}{3} \cdot l \cdot \frac{Q_{sug'}^2}{K^2}.$$

Ko'rilayotgan quvurning gidravlik elementlari quyidagi formulalar orqali aniqlanadi:

$$\omega = \frac{\pi d^2}{4}, m^2$$

Gidravlik radius quyidagi formula bilan aniqlanadi:

$$R = \frac{D}{4}, m$$

Shezi koeffitsienti quyidagi formula yordamida aniqlanadi:

$$C = \sqrt{\frac{8g}{\lambda}}$$

Sarf modulini aniqlaymiz:

$$K = C\sqrt{R \cdot i} = S \cdot C\sqrt{R},$$

Yuqoridagi (3.8, 3.12) formulalardan quyidagi formulani keltirib chiqaramiz:

$$h_l = \frac{1}{3} \cdot l \cdot \frac{v^2 \cdot S^2 \cdot 4\lambda}{S^2 \cdot 8g \cdot d} = \frac{1}{3} \cdot \lambda \cdot \frac{l \cdot v^2}{d \cdot g}.$$

Shunday qilib tarqatuvchi va sug'orish quvurlardagi uzunlik bo'yicha bosim yo'qolishi yuqoridagi formula (2.13) orqali aniqlanadi.

Bunda gidravlik ishqalanish koeffitsienti Reynolds soniga bog'liq bo'lib Reynolds sonining 4000÷100000 oraliqdagi qiymatlari uchun λ koeffitsientni aniqlashda quyidagi Belazius taklif etgan formuladan foylanamiz

$$\lambda = \frac{0,3164}{Re_d^{0,25}}.$$

$Re_d > 4000$ holatlarda quyidagi keltirilgan ifodadan ham foydalanish mumkin

$$\lambda = \frac{1}{(1,82 \lg Re_d - 1,64)^2}.$$

Reynolds soni Re_d quyidagi formula orqali topiladi:

$$Re_d = \frac{Vd}{\nu}.$$

Bu yerda: ν - kinematik yopishqoqlik koeffitsienti.

V - suyuqlik oqimining tezligi bo'lib, quyidagi formula bilan aniqlanadi

$$v = \frac{4Q}{\pi d^2} = \frac{Q}{\omega}$$

Suv sarfi (Q) sug'orish quvurlarida quyidagicha aniqlanadi:

$$Q_{sug'} = q \cdot n.$$

Bu yerda: q- bitta tomizgichni suv sarfi, m³/s; n- sug'orish quvuridagi tomizgichlar soni.

Tarqatuvchi quvurni suv sarfi esa quyidagicha aniqlanadi:

$$Q_{tar} = \frac{l_t}{b} \cdot Q_{sug'}$$

Bu yerda: l_t-tarqatuvchi quvur uzunligi, m; b –sug'orish quvurlari orasidagi masofa, m; Q_{sug'}—sug'orish quvuri suv sarfi m³/s.

Dalaga tajriba qo'yish texnikasi. Tajriba uchastkasi o'rganilib, tekshirilib va tajriba qo'yish uchun tayyorlangandan keyin tajribani joylashtirish uchun mo'ljallangan joy sxematik rejaga o'tkaziladi. Bunda takrorlashlar, paykallar, himoya zonasi va boshqalar band qilgan hamma maydonlar aniq ko'rsatiladi. Sxematik rejaga ko'ra tajriba, har bir takrorlanish va paykallarning umumiy chegarasi ajratiladi hamda yozib qo'yiladi. Barcha takrorlanishda hamma paykallar bir xil uzunlikda va kenglikda bo'lishi hamda qat'iy burchak shaklida joylashtirish kerak bo'ladi.

FOYDALANILGAN ADABIYOTLAR RO'YHATI:

1. Ўзбекистон Республикаси биринчи Президентининг 2013 йил 19 апрелдаги “2013-2017 йиллар даврида суғориладиган ерларнинг мелиоратив ҳолатини янада яхшилаш ва сув ресурсларидан самарали фойдаланиш бўйича чора-тадбирлар тўғрисида”ги ПҚ-1958-сонли Қарори.

ASOSIY VA QO'SHIMCHA ADABIYOTLAR;

2. Mamatov S.A. Tomchilatib sug'orish tizimi (tarixi, tavsifi, afzalliklari, elementlari, loyihalash, qurish va ishga tushirish). –T.: Mehridaryo, 2012. - 80 b.

3. Ochilov E. Uraimov T. Dehqonchilikda ilmiy izlanish asoslari. Darslik. –T.: Tafakkur nashriyoti, 2013-160 b.

БИОЛОГИЧЕСКАЯ ОЧИСТКА СТОЧНЫХ ВОД

Холматов Ихтиёр Рахматович

ФарПИ магистранти

Нўмонов Машрабжон Баходиржон ўғли

ФарПИ ҚМБКИЧ кафедра ассисенти

Аннотация: Человечество с давних времён осознавало ценность воды и понимало необходимость её очистки. Прежде чем вернуть воду природе, человек древности отстаивал её в резервуарах. Расслаиваясь, верхний слой воды возвращался в природу, а осадок служил удобрением. Ещё много тысячелетий назад человечество заметило способность воды к самоочищению. Нам, людям современности, конечно, понятны химические процессы разложения на простейшие вещества и обеззараживание с помощью солнечного ультрафиолета. Принцип биологических очистных сооружений придуман самой природой. Однако в настоящее время развитие человеческой цивилизации идёт такими прогрессирующими темпами, что у нас просто нет времени на ожидание очистки стоков естественным способом. Вторая проблема, стоящая перед современным человеком, это рост потребления водных ресурсов, а соответственно и рост количества стоков, рост объёмов воды, которые нужно вернуть природе. У нас нет таких площадей и территорий для того, чтобы стоки самоочищались в естественных условиях. Время и пространство — это те факторы, которые человек ставит во главу угла, взяв за основу метод природной биологической очистки сточных вод, ускорив его способом принудительной (искусственной) аэрации.

Ключевые слова: Биологическая очистка, сточных вод, анаэробный процесс, аэробный процесс, поля фильтрации, аэротенк, реакторы, септик, биофильтр, реагент, микроорганизм, биопруды.

Keywords: Biological treatment, waste water, anaerobic process, aerobic process, filtration fields, aerotank, reactors, septic tank, biofilter, reagent, microorganism, biological breeds.

Биологическая очистка сточных вод — очистка, основанная на способности микроорганизмов разрушать (минерализовать) содержащиеся в сточных водах органические вещества (загрязнения). Различают анаэробный и аэробный процессы биологической очистки стоков. Анаэробный процесс очистки сточных вод — процесс разрушения органических веществ микроорганизмами при отсутствии кислорода воздуха. Аэробный процесс очистки сточных вод — процесс разрушения органических веществ микроорганизмами в присутствии кислорода воздуха.

Существует две основные схемы биологической очистки: с применением сооружений с естественными или искусственно созданными условиями.

Сравнительная характеристика эффективности естественных и искусственных методов биологической очистки бытовых сточных вод:

Таблица №1.

Метод биологической очистки	Уменьшение содержания, * %				
	БПК ₅	азота	фосфора	калия	бактерий
Искусственный	87,5	37,5	29,3	18,0	88,8
Почвенный	94,3	81,6	96,6	76,7	97,1
Повышение степени очистки в естественных условиях по сравнению с искусственными, раз	1,1	2,2	3,3	4,3	1,1
* за 100% принято содержание (по каждому показателю) в неочищенных сточных водах					

Процессы естественного разрушения органических веществ протекают в почве и водоемах. При этом в почве преобладают анаэробные процессы, а в водоемах — аэробные. Если количество органических веществ не велико, то почва и водоемы справляются с процессом биологического окисления своими силами. Когда органики много, процессы окисления не усиливаются, а угнетаются, почва и водоемы загнивают. Биологического окисления сточных вод можно добиться, если создать условия, способные интенсифицировать процесс. Такие условия создаются на полях фильтрации (не путать с подземными полями фильтрации) и биопрудах.

Разновидности способов биологической очистки. Все способы биологической очистки делятся на естественные и искусственные.

Таблица №2.

Естественные	Искусственные
Дренажные или фильтрационные поля	Биофильтры
Биопруды	Метатенки (анаэробные реакторы)
	Аэротенки (аэробные реакторы)
	фильтрующие колодцы
	песчано-гравийные фильтры
	каналы циркуляционного окисления
	Станции биологической очистки

(биореакторы)

Поля фильтрации — это земельные участки с песчаными почвами, супесями и суглинками, подготовленные для естественной биологической очистки сточных вод фильтрацией через почвенные горизонты. В почве присутствуют как аэробные, так и анаэробные микроорганизмы (аэробы — на поверхности почвы, анаэробы — в толще земли), соответственно, осуществляются оба процесса очистки. В связи с тем, что этот естественный и простой метод очистки бытовых стоков требует больших площадей и ему сопутствует неприятный запах, в настоящее время поля фильтрации почти не используют.

Биопруды в наших климатических условиях применяют в основном для доочистки сточных вод в летнее время (дело в том, что при низкой температуре воды биологические процессы замедляются, а при температуре, близкой к нулю, вообще практически не идут). Очистка сточных вод в искусственных условиях также предполагает аэробный и анаэробный процессы. Иногда по отдельности, иногда в сочетании. На отечественном рынке малых очистных сооружений в основном присутствуют два типа очистных сооружений: аэрационные биологические очистные сооружения (аэротенки, реакторы) и септики различных модификаций и комбинаций процессов. Искусственные условия позволяют интенсифицировать процесс очистки, сократив занимаемые площади и выделение плохопахнущих веществ в атмосферу. Автоматизация аэрационных сооружений упрощает (но не удешевляет) эксплуатацию. Аэротенки и септики часто используют совместно с биофильтрами, представляющими собой искусственные сооружения, процесс очистки в которых протекает аналогично процессу очистки на полях фильтрации. Разница в том, что биопленка на полях фильтрации образуется на поверхности земли, а в биофильтре — в толще загрузки, на ее поверхности. Можно сказать, что биофильтр — это «свернутое», компактное поле фильтрации. В отличие от биофильтра, где создаются условия, интенсифицирующие процесс биологического окисления в почве, аэротенк представляет собой сооружение, где интенсифицируется процесс, происходящий в водоемах. Интенсификация осуществляется за счет подачи воздуха. Понятно, что это в основном аэробный процесс. Итак, аэротенки (реакторы), биофильтры и септики — это искусственные сооружения, моделирующие и интенсифицирующие естественные процессы, происходящие в почве (биофильтры и септики) и водоеме (аэротенки).

Напомню, что все очистные сооружения автономных систем канализации используют биологический способ очистки, т. е. в них размножаются микроорганизмы, разрушающие органические загрязнения. Органические загрязнения бывают растительного и животного происхождения. К растительным относятся остатки растений, плодов, овощей, злаков, бумаги, растительные масла и т. д. Основным химическим элементом этого типа загрязнений является углерод. К

загрязнениям животного происхождения относятся физиологические выделения людей и животных, остатки мускульных и жировых тканей животных, клеевые

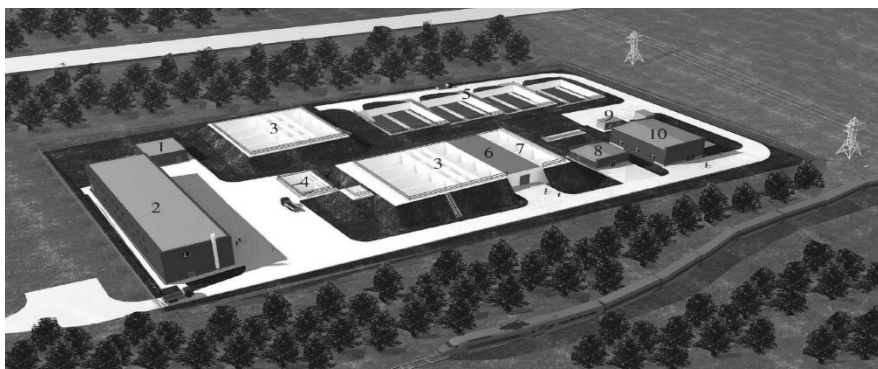

вещества и т. д. Они характеризуются довольно значительным содержанием азота.

[1] *Общий вид станции биологической очистки хозяйственно-бытовых сточных вод поселка на 20 000 жителей: 1 — трансформаторная подстанция; 2 — административно-бытовой корпус с гаражом; 3 — блок емкостей (преаэраторы, аэротенки, вторичные отстойники); 4 — песковая площадка; 5 — аварийные иловые площадки; 6 — галерея технологического оборудования; 7 — блок емкостей (фильтры доочистки, контактные резервуары, резервуары чистой воды); 8 — здание электролизной установки; 9 — очистные сооружения поверхностного стока с площадки станции; 10 — цех механического обезвоживания осадка.*

Возможно, малоподготовленный читатель удивится, но специалистам давно известно, что биологические очистные сооружения рассчитываются только на удаление из воды органики (БПК — биохимическая потребность в кислороде — показатель, описывающий количество органики в стоках через потребность в кислороде на ее окисление) и взвешенных веществ. Современные аэрационные очистные сооружения также рассчитываются на биологическое удаление азота (процесс нитри-денитрификации) и химическое удаление фосфора. Вы спросите: а как же остальное? А удаление всего остального — не более чем полезный сопутствующий эффект, расчету практически не поддающийся из-за невероятной сложности протекающих процессов. Очень грубо его можно свести к поглощению загрязнений поверхностью активного ила (тех самых микроорганизмов, разрушающих органические загрязнения) и сопутствующим биохимическим реакциям.

Перечень загрязняющих веществ, удаляемых из сточных вод на сооружениях биологической очистки

Таблица №3. [2]

Вещество	Максимальная концентрация для биологической очистки, мг/л	Эффективность удаления, %
----------	---	---------------------------

Алюминий	5	50
Аммонийный азот (ион)*	45	30
Висмут	15	65
Железо Fe (+3)	5	65
Жиры (растительные и животные)	50	60
Марганец (+2)	30	–
Медь	0,5	65
Мочевина (карбамид)	По БПК	–
Нефть и нефтепродукты в растворимом и эмульгированном виде	15	70
Никель	0,5	40

Окончание таблицы №4.

Вещество	Максимальная концентрация для биологической очистки, мг/л	Эффективность удаления, %
Ртуть	0,005	50
Свинец	0,1	40
СПАВ (анионные)	20	65
Фенол	15	80
Формальдегид	100	65
Фосфаты*	20	30
Хром (+3)	2,5	65
Хром (+6)	0,1	50
Цинк	1	60
Этиловый спирт	14	70

* Эффективность удаления аммонийного азота и фосфора дана для существующей обычной технологии биологической очистки. При использовании специальных технологий (схем с нитрификацией денитрификацией, реагентного или биологического удаления фосфатов и др.), требующих реконструкции очистных сооружений, эффективность удаления может быть повышена до 95—98 %.

Из этой выборки можно понять, что для каждого вещества в стоках есть некоторое пороговое значение и если содержание этого вещества окажется больше, то биоценоз очистного сооружения не выдержит — погибнет или будет сильно угнетен. Кроме того, каждое из перечисленных веществ имеет свой процент

эффективности удаления. Его нельзя рассчитать и на него практически нельзя воздействовать с целью его увеличения.

В стоках присутствуют и загрязнения, вообще не задерживаемые биологическими очистными сооружениями. В методических рекомендациях приведен список из 63 таких веществ (в действительности их гораздо больше, но эти 63 вещества — наиболее часто встречающиеся). Кстати, под очисткой на биологических сооружениях понимают, кроме того, и сепарацию, при которой образуется относительно чистая вода и относительно загрязненный осадок. Поэтому, когда вы читаете в рекламе об «очистке на 98 %», надо понимать, что вода если и освободилась на 98 % от загрязнений, то основная их часть сконцентрировалась в осадке.

По утверждениям микробиологов, из всех функций микроорганизмов самой важной для жизни на Земле является та, которую они выполняют, участвуя в круговороте углерода. Микроорганизмы поддерживают динамическое равновесие углекислоты между процессами фиксации ее зелеными растениями и выделения во внешнюю среду вследствие минерализации органических соединений, скапливающихся в воде и почве.

Окисление углеродсодержащих органических веществ в идеале проходит до образования углекислоты и воды, азотсодержащих органических веществ через образование нитритов и нитратов до атомарного азота, выделяющегося в атмосферу. Проще говоря, микроорганизмы перерабатывают органику, присутствующую в канализационных стоках, минерализуют ее с образованием газов, переводят в формы, усвояемые растениями, замыкая тем самым пищевую цепочку. Еще проще можно сказать, что микроорганизмы перерабатывают фекальные стоки в ценные удобрения и чистую воду.

Биологическую обработку стоков осуществляют микроорганизмы, самостоятельно устанавливающие степень очистки. Им нужно не мешать, а по возможности помогать. Насколько велика должна быть помощь, зависит от того, как глубоко надо очистить стоки, а это, в свою очередь, зависит от места их сброса.

Сбрасывать можно в водоем или грунт. Для того и другого есть свои нормативы очистки, но для водоема они значительно строже, чем для грунта. Между тем сброс в почву полностью замыкает круговорот веществ в биосфере, давая растениям возможность использовать многие элементы стоков для своего роста. Именно поэтому при сбросе в грунт воду не надо чистить «очень сильно», поскольку тогда она будет очищаться от полезных веществ.

Коснемся биохимических процессов, происходящих в септике. Без поступления кислорода извне в нем развиваются метанобразующие бактерии, которые перерабатывают загрязнения с выделением минерального осадка и газообразного метана. Этот процесс метановой ферментации протекает в две стадии. На первой — сложные органические вещества разлагаются до более простых: жирных кислот,

спиртов, альдегидов, углекислоты, аммиака и водорода. На второй — метанобразующие бактерии превращают продукты первой фазы в метан, углекислоту и другие газы, образующиеся в малых количествах, а также нерастворимые соединения, выпадающие в осадок. Газы уходят в атмосферу через вентиляционные вытяжки, а азотистые соединения в большей степени вместе с водой поступают в грунт. В водоем сбросить такую воду нельзя — он загниет, изменит трофичность. Азот усиливает рост сине-зеленых водорослей, которые превращают водоем в зловонное болото. А вот в почве азот усваивается корнями растений. Фактически очистка стоков продолжается в почве полей фильтрации, в почве вокруг фильтрующего колодца или в биофильтре, установленном после септика. Сброса в окружающую среду как такового не происходит — полезные вещества усваиваются растениями. Вредные вещества тоже, но тут уже ничего не поделаешь, степень очистки от них фиксирована. К счастью, в бытовых стоках не так много вредных веществ, чтобы представлять опасность.



Рис. №1. Технологическая схема процесса станции биологической очистки сточных вод.

Аэробные процессы разложения широко распространены в природе. Они постоянно протекают в водоемах, содержащих растворенный кислород, или в хорошо аэрируемых и населенных живыми организмами почвах. При круговороте органической материи продукты распада вновь оказываются исходными веществами для образования высших соединений.

В противоположность только что описанным процессам, существует другой путь распада крупных молекул органических веществ на более мелкие частицы — анаэробное разложение. Он совершается лишь в отсутствие кислорода воздуха. Этот процесс известен также под названием «гниение». В нем принимают участие живые организмы. Однако, в то время как в процессе аэробного разложения участвуют многие виды организмов, процессы гниения осуществляются лишь определенными видами бактерий. При поступлении воздуха в достаточном количестве бактерии гниения подавляются другими организмами, поглощающими кислород. Лишь когда эти организмы изза недостатка кислорода погибают, могут размножиться анаэробные бактерии. Конечные продукты процессов гниения не похожи на продукты, образующиеся при аэробном разложении. При гниении происходит процесс восстановления. При этом наряду с твердыми соединениями в качестве конечных продуктов образуются различные газы, такие как метан, углекислый газ,

аммиак и сероводород. В конечном счете образующиеся вследствие анаэробного разложения частицы высокомолекулярных органических соединений вновь используются для синтеза новых белков, жиров и углеводов с помощью растений. Таким образом, мы видим, что при протекании распада по второму пути круговорот органической материи в природе снова замыкается.

Плюсы и минусы всех методов биологической очистки. Эффективность очистки в зависимости от способа.

Таблица №5.

	Занимаемая площадь	Скорость очистки	Потребность в воздухе	Типы загрязнений	Круглогодичная эксплуатация
Поля фильтрации, биопруды	большая	низкая	да	органические	нет
Биологические очистные сооружения	Малая	высокая	да	органические	да

Заключение. Биологическая очистка воды придумана самой природой. Однако развитие нашей цивилизации требует ускорения естественных процессов. В данном случае искусственное вмешательство человека в биологический механизм очистки идёт на пользу природе: Сокращается время очистки воды, в природу возвращаются продукты распада стоков –углекислый газ, вода, метан, избыточный ил служит хорошим удобрением, низкая стоимость, так как для процесса биологической очистки не нужны дополнительные реагенты или устройства, экономия происходит также за счёт сокращения персонала, биологическая очистка сточных вод создаёт естественный цикл природопользования.

ЛИТЕРАТУРА:

- [1]. А.А.Ратников. Автономные системы канализации. Теория и практика. Техническая библиотека НП «АВОК» Москва «АВОК-ПРЕСС» 2008г. С/17-18.
- [2]. А.А.Ратников. Автономные системы канализации с септиками и сооружениями подземной фильтрации сточных вод. 2016г. С/43.
- [3]. Иванов В. Ф. Очистка городских сточных вод. Одесса: Одесское отделение научно-технического управления (ОНТУ) ВСНХ УССР, 1926г.
- [4]. В.И.Назарова. Канализация загородного дома. Москва 2011г.

**ZAMBURUG'LI KASALLIKLARNI DAVOLASHDA QO'LLANILADIGAN NISTATIN DORI
VOSITALARINING KIMYOVIY TARKIBI VA ZAMBURUG'LI KASALLIKLARNI XALQ TABOBATI
YORDAMIDA DAVOLASH USULLARI**

Qirg'izov SH.M

Andijon davlat universiteti, kimyo kafedrası professori.

Ismailova M.K

Andijon davlat universiteti kimyo ta'lim yo'nalishi 1-bosqich magistranti.

Annotatsiya: *Ushbu maqolada zamburug'li kasalliklar va ularning turlari, kasallik turlarining yuqish yo'llari, kasallikni davolashda zamonaviy tibbiyotda qo'llaniladigan dori vositalari va ularning kimyoviy tarkibi, qo'llanilish usullari hamda aynan shu kasalliklarda qo'llaniladigan xalq tabobatida foydali hisoblangan o'simlik turlari va ularni qo'llash usuli, tabiiy biologik faol oziq-ovqat qo'shilmalari haqida ma'lumotlar keltirilgan.*

Annotation: *In this article, fungal diseases and their types, ways of transmission of the diseases, drugs used in the treatment of the disease in modern medicine and their chemical composition, methods of use, and the types of plants considered useful in folk medicine used in these diseases and the method of their application, information about natural biologically active food additives is presented.*

Аннотация. *В этой статье грибковые заболевания и их виды, пути передачи заболеваний, препараты, используемые при лечении заболевания в современной медицине, и их химический состав, способы применения, а также виды растений, считающихся полезными в народной медицине, используемые в этих целях. Заболеваний и способ их применения, представлены сведения о натуральных биологически активных добавках к пище.*

Kaliy so'zlar. *Keratomikoz, dermatofitiya, kandidoz, chuqur mikozi, nistatin, levorin, dekamin, IYUPAK nomenklaturasi, yalpiz barglari, sarimsoq piyoz.*

Keywords. *Keratomycosis, dermatophytosis, candidiasis, deep mycoses, nystatin, levorin, dekamin, IYUPAK nomenclature, mint leaves, garlic onion.*

Ключевые слова. *Кератомикозы, дерматофитии, кандидоз, глубокие микозы, нистатин, леворин, декамин, номенклатура ИЮПАК, листья мяты, чеснок лук.*

Zamburug'li kasalliklarni qo'zg'atuvchilarining bugungi kunda fanga 100 000 dan ortiq turi ma'lum. Bu kasallik organizmning patologik holati bo'lib, odam va turli hayvonlar terilarida, shilliq qavatlarida yashab parazit holda hayot kechiruvchi mikroorganizmlar bilan izoxlanadi. Bu kasallikka chalingan bemorlarda terining sezilmaydigan qipiqilanishi yengil darajasi boshlanadi. Lekin kasallikning turiga ko'ra har xil belgilar kuzatiladi. Kasallik turlari bo'yicha belgilari:

1. Keratomikoz- bu kasallik turi epidermisga ta'sir etadi. Shikastlangan soxa turli o'lcham va shakllarga ega bo'ladi. Dermatomalari qiqiqlanishi va pigmentatsiyaning o'zgarishi ayniqsa, xarakterli xisoblanadi. Biroq kasallik yallig'lanish keltirib chiqarmaydi.

2. Dermatofitiazalar- kasallikning bu turida oyoq, sochlar, chov soxalari ko'proq terining zararlangan qismi to'kilishi va qizarish, yoriqlar paydo bo'lishi, namlanish holatlari paydo bo'ladi. Tirnoqlar rangi va qalinligi o'zgarishi yaqqol ko'zga tashlanadi. Bu turda epidermis va uning ortiqchalari zararlanadi. Bu tur yana yallig'lanish keltirib chiqarishi bilan ham ajralib turadi.

3. Kandidozlar- bu turda teri pigmentatsiyasiga jiddiy zarar yetadi. Zararlangan joylarda oq rangli soxalar paydo bo'ladi. Oq rangli soxa ostida esa qizarishlar kuzatiladi. Zararlangan soxa og'riqli qichishish bilan xarakterlanadi.

4. Chuqur mikozlar- bu tur eng xavfli tur hisoblanadi. Sababi bu tur nafaqat terini balki ichki a'zolari ham zararlaydi. Bunda ichki a'zolar tizimli, massiv shikastlanadi. Zamburug'lar organism bo'ylab disseminatsiyali tarqaladi. Kasallik o'tkir yoki surunkali tarzda kechadi.

Kasallik qo'zg'atuvchi zamburug'lar tabiatda erkin holatda spora holida harakatlanadi. Bu sporalari tashqi muhit omillariga juda chidamli bo'lib, barqaror hisoblanadi. Shu sababli kundalik buyumlar yuzalarida, umumiy foydalaniladigan buyumlar sirtida, ayniqsa, jamoat joylaridagi umumiy buyumlar sirtiga juda faol holda saqlanadi. Kasallikka chalinib, davolashni oxirgi bosqichga yetkazmagan bemorning shilliq qavatlariva epidermisda ham faol holda saqlanadi. Sog'lom odam organizmiga faol zamburug' sporalari tushishgandan boshlab, tezlik bilan qulay sharoitdan foydalanadi va tez ko'payadi. Dastlabki ko'payish jarayonlarida odam organizmida ko'p terlash, terida shilinish va yoriqlar paydo bo'lishi, immunitetning pasayishi, avitaminoz kabi holatlar kuzatiladi.

Zamonaviy tibbiyotda hozirgi kunda yuqoridagi kabi zamburug'li kasalliklarni davolashda turli xildagi antiseptiklar, sulfanilamidlar, antibiotiklardan keng foydalanib kelinmoqda. Xususan zamburug'li kasalliklarning eng ko'p uchraydigan turi hisoblangan kandidomikozlarni davolashda nistatin, levorin, dekamin kabi dori vositalarining turli shakllaridan (tabletkalar, turli xildagi surtmalar) keng miqyosida foydalaniladi.

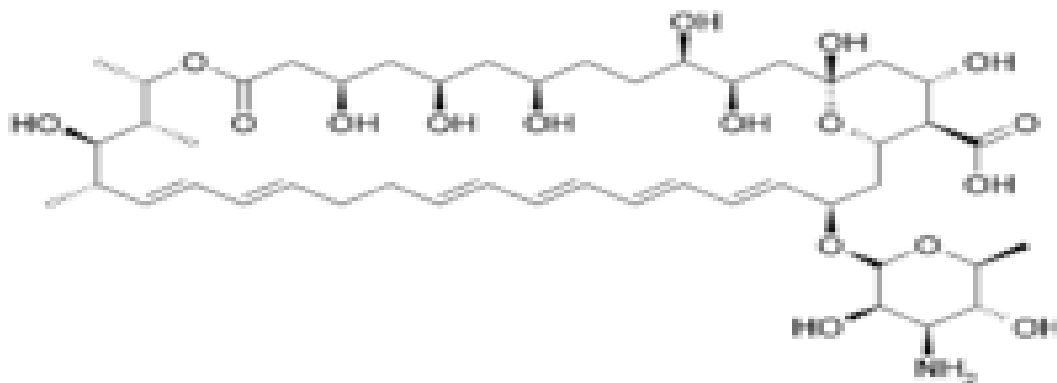

Nistatin struktura formulasi.

Nistatin IYUPAK nomenklaturasi bo'yicha

(1S,3R,4R,7R,9R,11R,15S,16R,17R,18S,19E,21E,25E,27E,29E,31E,33R,35S,36R,37S)-33-[(3-amino-3,6-dideoksi-β-L-mannopiranosil)oksi]-1,3,4,7,9,11,17,37-oktagidroksi-15, 16,18-trimetil-13-okso-14, 39-dioksabisiklo[33.3.1]nonatriakonta-19,21,25,27,29,31-gekseen-36-karbosiklik kislota(C₄₇H₇₅NO₁₇).

Nistatin dori vositasi asosan ichakdagi mikroblarga qarshi qo'llaniluvchi vosita hisoblanadi. Biroq, terining shilliq qavatlarida qichishish achishish paydo bo'lgan vaqtlarda ushbu dori vositasining tabletka shakli buyriladi. Bundan tashqari dori vositasi kandida qatori achitqiga o'xshash zamburug'larga nisbatan yuqori faol bo'lgan poliyen zamburug'larga qarshi antibiotik hisoblanadi. Antibiotik tuzilishida zamburug'larning xujayra membranasining sterol tuzilmalarida yuqori yaqinligiga ega bo'lgan ikki tomonlama bog'lanishlar mavjud bo'lib, ular preparat molekulasini hujayra membranasiga qo'shilishiga va elektrolitlarning nazoratsiz tashilishi amalga oshiriladigan ko'plab kanallarning shakllanishiga yordam beradi. Hujayra ichidagi osmolyarlikning oshishi hujayraning nobud bo'lishiga olib keladi. Ushbu dori preparati qo'llanilganda organizmda turli xildagi buzilishlar kuzatilishi mumkin.

1. Immun tizimi tomonidan bo'ladigan buzilishlar: tez-tez o'ta sezuvchanlik reaksiyalari, angionevrotik shish, yuzning shishishi, ba'zi hollarda Stivens-Jonson sindromi ham kuzatiladi.

2. Yurak tomonidan bo'ladigan buzilishlar: kam hollarda taxikardiya kuzatiladi.

3. Respirator, torakal va mediastinal buzilishlar: kam hollarda bronxospazm.

4. Ovqat hazm qilish tomonidan: tez-tez og'izda achchiq ta'm paydo bo'lishi, dispepiya, ko'ngil aynishi, qusish, diareya kabi buzilishlar kuzatiladi.

5. Teri va teri osti to'qimalari tomonidan: toshma va eshakemiya holatlari juda kam hollarda uchraydi.

Dori vositalari yuqoridagi kabi nojo'ya ta'sirlar keltirib chiqarayotganligi sababli hozirgi kunda ko'pgina bemorlar zamburug'li kasalliklarni xalq tabobati yordamida tabiiy vositalar bilan davolashni afzal ko'rmoqdalar. Chunki xalq tabobati yordamida tabiiy usullar bilan davolash deyarli nojo'ya ta'sirlar keltirib chiqarmaydi. Tabiiy dori vositalari nafaqat aynan ushbu kasallikning o'ziga balki umumiy organizmga ijobiy ta'sir ko'rsatadi. O'zbekiston Xalq Tabobati Akademiyasi raisi, kimyo fanlari doktori, professor I.R.Asqarov xuddi shunday tabiiy vosiyalar bilan kasalliklarni davolash bo'yicha o'zi amaliyotda qo'llagan dori va malhamlarning to'liq tartibi jamlangan "Sirli tabobat", "Tabobat qomusi" kabi kitoblari shunday qo'llanmalar qatoriga kiradi.

Zamburug'li kasalliklarni xalq tabobati yordamida davolash usullari:

1. Terining yuz qismida uchraydigan (dermatofitiya, keratomikoz) zamburug'li kasalliklarda yalpiz o'simligi poya va bargi juda foydali hisoblanadi. Terining qichish paydo bo'lgan soxasiga yalpiz damlamasidan bog'lam qo'yilishi kasallikni tez fursatda yo'qolishiga yordam beradi. Bundan tashqari oyoq, qo'l barmoqlari orasida qichishish

bilan boshlangan kasallik turida yalpiz bargini ezib, osh tuzi bilan aralashtirib 1 soat davomida qo'yilishi ham zamburug' sporalarini yo'qotishda eng samarali usul hisoblanadi.

2. Sarimsoq zamburug'li kasalliklarni davolashda eng samarali va xavfsiz vosita sifatida qo'llaniladi. Chuqur mikozlarda sarimsoqli choy, sarimsoqli damlama hamda sarimsoqli qaynatma is'temol qilish maqsadga muvofiq bo'ladi. Ushbu davolash usuli 3-4-kun ichida sezilarli natija beradi. Tashqi mikozlarda esa 5-6-dona sarimsoq bo'laklari maydalanib, sharbati siqib olinadi. Sharbatga 30ml qaynatilgan yoki distillangan suv qo'shiladi. Tayyor bo'lgan aralashma zararlangan soxani yaxshilab yuvib, quritib surtiladi. Hamda tabiiy paxta matosidan tayyorlangan bog'lam yoki paypoq kiyiladi.

Yuqorida keltirib o'tilgan usullar xalq tabobati yordamida amalga oshirilishi mumkin bo'lgan ayrim usullar xolos. Ushbu usullardan tashqari yana ko'plab o'simliklarning damlama va malhamlaridan foydalanish mumkin. Turli o'simliklardan tashqari hozirgi kunda tabiiy biologik faol oziq-ovqat qo'shilmalaridan ham keng qo'llanilmoqda. Askalsiy, Asdavo, Nishifo, Shifo bosim kabi tabiiy biologik faol oziq-ovqat qo'shilmalari shular jumlasidan hisoblanadi.

FOYDALANILGAN ADABIYOTLAR RO'YXATI:

1. Asqarov I.R. Tabobat qomusi. "Mumtoz so'z"-2019 (737 -bet)
2. Asqarov I.R. Sirli tabobat. Fan va texnologiya nashriyoti-matbaa uyi. 2021(663-bet)
3. Машковский М.Д. Лекарственные средства. I том Ташкент. Медицина 1987 г
4. Машковский М.Д. Лекарственные средства. II том Ташкент. Медицина 1987 г
5. Azizova S.S. Farmakologiya. "Yangi asr avlodi"-2006 (446-bet)

PAXTANING SIFATINI NAZORAT QILISH

Xidirova Durdona Olim qizi
Abdushukurova Ma'mura Abdulla qizi
To'xtasinov Erkinjon Komiljon o'g'li
Abduraimova Farog'at Qahramon qizi
Guliston Davlat Universiteti

Annotatsiya: *Paxtani qabul qilish, uning sifatini aniqlash uchun namunalar olish va tortish paxta topshirish huquqiga yozma ishonchnomasi bo'lgan xo'jalik topshiruvchisi ishtirokida bajariladi, ushbu maqola paxtaning sifatini nazorat qilish haqida*

Kalit so'zlar: *Namuna, nuqtali namuna, birlashgan namuna, o'rtacha kunlik namuna, ifloslanganlik*

Tayyorlav punktida paxtani qabul qilishda qabul qilinadigan maxsulotning sifatini nazorat qilish muhim o'rin tutadi. Uning aniqligiga nafaqat paxta zavodining daromadi, balki g'aramning to'g'ri jamlanishiga ham bo'g'liq bo'lib, paxtaning ishonchli saqlanishini ta'minlaydi. Namunalar tanlash paxta sifatini nazorat etishning dastlabki va eng mas'ul jarayoni hisoblanadi. Paxta tayyorlav punktida respublika standarti 643-95 "Paxta. Namunani tanlash usullari" bo'yicha olib boriladi. Shuningdek, namunani tanlashga paxtani tushirish joylariga xam ruxsat etiladi. Namuna tanlash uchun odatda, doimiy usti yopiq ayvon jihozlanib, unda paxta namligi va iflosliginin aniqlash uchun paxta namunalari solingan bankalarni quyosh nuri, chang va yog'ingarchilikdan saqlaydigan joyda tanlanadi. Paxtaning sifat ko'rsatkichlarini aniqlash uchun keltirilgan paxta to'dasining turli joylaridagi istalgan nuqtalaridan olingan namuna turkumi tuziladi.

To'da deganda bitta selektsion sanoat navidan olingan sifati bo'yicha bir xil bo'lgan bitta transport nakladnoyi bilan rasmiylashtirilgan paxta miqdori tushuniladi. Har bir keltirilgan to'da nuqtalaridan namunalarni tayyorlov punktining klassifikatori paxta topshiruvchi ishtirokida paxta tortilguncha qo'lda tanlab oladi. Nuqtalardan namuna tanlashga paxta topshirilgan joylarda ham ruxsat etiladi. Keltirilgan paxta to'dasining har ikki tonnasidan turli chuqurlikdagi kamida uch joydan har biri 100-150 g miqdorida namuna tanlab olinadi.

Paxtaning iflosligi va namligi tayyorlov punkti laboratoriyasida har bir xo'jalik (bo'linma yoki brigada) bo'yicha o'rtacha kunlik namunalarga qarab jamlangan to'dalar doirasida aniqlanadi. O'rtacha kunlik namuna bir kunda keltirilgan paxtadan yig'ilgan namunalar to'plamidan iborat. U quyidagicha tuziladi. Nuqtalardan olingan paxta namunalari namligi va iflosligini asboblar yordamida tekshirish uchun bitta kichik (bir kilogrammli) qopqog'l zich yopiladigan bankaga solinadi. Uning yorlig'ida topshiruvchi xo'jalikning nakladnoy nomeri, to'da nomeri, terim turlari, paxta navi ko'rsatiladi. Keyin kichik banklarga yig'ilgan nuqtalardan olingan paxta namunalari 6-8 kg sig'adigan katta bankalarga joylanadi (kata bankaning taxminiy xajmi balandligi 0,7 m, diametri 0,4 m). Katta bankaga xo'jalik, bo'linma brigadalar, paxtaning selektsion va sanoat navi, terim turi va jamlanadigan to'da nomeri ko'rsatilgan yorliq yopishtiriladi.

Yorliqdagi yozuv namunasi:

9-to'da.p

Ibn Sino nomidagi jamoa xo'jaligi:

<<108-F>>;

I nav;

2-sinf;
25/12.

Katta bankalar laboratoriyada yoki bo`linma isitish asboblari uzoq, maxsus joyda saqlanish kerak. Sig`imi kamida 3-4 kg bo`lgan o`rtacha kunlik namuna butun qabul qilish kuni mobaynida to`planadi va undan kuniga bir bor namligi hamda iflosligi bo`yicha laboratoriya tahlili o`tkaziladi. Tahlillar har bir xo`jalik, bo`linma, brigade bo`yicha jamlanadigan to`dalar, ya`ni terim turlari, seleksion va boshqa belgilar bo`yicha olib boriladi.

Qabul qilingan paxtani iflosligi va namligi bo`yicha taxlil qilishdan oldin har bir katta bankadan kichigiga 400-500 g. dan namuna olinib, uni bir sutka davomida namlikni nazorat tekshiruvchi uchun saqlanadi. Namunani sutka davomida saqlash vaqti namunaning nazorat qilinadigan qismi kichik kichik banka (namlikni aniqlash uchun) va qop yoki bankaga (ifloslikni aniqlash uchun) joylangan paytdan hisoblanadi. Namlik va ifloslikning kunlik tahlillaridan keyingi namuna qoldig`ini sifat hamda iflosligini nazorat tekshiruvchi uchun qoldiriladi va qog`oz qoplarda saqlanadi. Namunali kichik bankani imzolab, sana, xo`jalik, brigada, seleksion va sanoat navlari, jamlanadigan to`dalar ko`rsatilgan yorliq yopishtirib qo`yiladi. Bir sutkadan keyin nazorat namunalari tegishli to`dalarga qo`shiladi.

Qabul qilingan paxtaning navi, namligi va ifloslanganligini aniqlash uchun namunalar tanlash va tahlillar 643-95, 592-92, 593-92, 644-95 (1, 2, 3, 4) raqamli respublika standartlari bo`yicha standart namunalarda tekshirilgan yoki <<O`zDavStandart>> ning metrologik xizmati attestatsiyasidan o`tkazilgan asboblarda olib boriladi. Namunalar tanlash, laborantlar ishi, laboratoriya asbob-uskunalarini paxta zavodining TNB boshlig`i nazorat qiladi.

Tayyorlov punktining laboratoriyasi quyidagi asboblarga ega bo`lishi kerak: O`z-7 m shkafi, USX-1 va VXS yoki VXS-M1 namlikni aniqlash asbobi, paxta ifloslanganligini aniqlash uchun LKM qurilmasi, LPS-4 tola navini aniqlash asbobi, PPV jin tola tozalagich, paxta uchun CXL-3 laboratoriya quritgichi, mayda qadoq toshli texnik tarozilar, mikroskop, mikroskopga P-2 nurni qutblantiruvchi moslama eksikator, namunalar olish uchun bankalar (katta va kichik), LPS-4 asbobida nazorat tekshiruvlarining ruxsat etiladigan farqlari paxta tolasi bo`yicha 2,5 foizdan oshmasligi kerak. Agar bu ajrimlar orasidagi farqlar ruxsat etiladigan miqdordan oshib ketsa, unda ikkita qo`shimcha namuna LPS-4 da o`lchanadi va o`lchov natijalari bo`yicha o`rtacha qiymat hisoblanadi.

Ikkita namuna tahlilining natijalari orasidagi farq, ifloslikni nazorat taxlilida ifloslanganlik 10% gacha bo`lganda- 0,6% (mut.)dan oshmasligi, 10 % dan yuqori bo`lgan esa 1,0%(mut.)dan oshmasligi kerak. Ikki namunani sinash natijalari orasidagi farqlar taxlillarida paxta namligi 10,0% bo`lganda 0,5%dan oshmasligi va namligi 10% dan ko`proq bo`lganda 5,0%(nisb.) dan oshmasligi lozim. Agar dastlabki va nazorat taxlillarining natijalari orasidagi farqlar yuqorida ko`rsatilgan chegaralardan chiqmasa, unda dastlabki to`g`ri hisoblanadi.

Namunalar tanlash to'g'riligini tekshirish, klassifikatorlar va laboratoriya tomonidan qabul qilinadigan paxtaning navi, ifloslanishi hamda namligini aniqlash uchun har kunlik laboratoriya taxlillari belgilanadi. Shu maqsadda qabul qilishdan keying kun tayyorlav punktida jamlanayotgan har bir to'dadan klassifikator ishtirokida bir kunda qabul qilingan paxtadan birlashgan paxta namunalari tanlanadi. Unga paxtaning seleksion va sanoat navlari, terim turi, namuna olingan to'da yoki g'aram nomeri ko'rsatilgan yorliq tirkaladi. Shundan so'ng mazkur namunalar bo'yicha laboratoriyada paxtaning namligi, iflosligi va navi asboblar yordamida aniqlanadi. Taxlil natijalari klassifikator uchun majburiydir. Ular bo'yicha klassifikator paxtani to'g'ri qabul qilish va jamlashni ta'minlash yuzasidan choralar paxtani to'g'ri qabul qilish va jamlashni ta'minlash choralar ko'rishi shart. To'dani jamlash ma'lumotlari bo'yicha iflosligi va namligi ko'rsatgichlari, qabul qilishdagi ma'lumotlarga to'g'ri kelishi kerak yoki yuqorida ko'rsatilgan ruxsat etiladigan chegaralarda og'ishlarga ega bo'lishi mumkin.

Tayyorlsv punktida qabul qilingan paxtaning sifatini baholash maqsadida har bir jamlangan paxta to'g'risidagi respublika standarti "Paxta. Namuna tanlash usullari"(1) bo'yicha o'rta namuna tuziladi.

FOYDALANILGAN ADABIYOTLAR RO'YXATI:

1. Paxtani dastlabki qayta ishlash bo'yicha ma'lumotnoma. 1-jild, T., "Mehnat", 1994.
2. Paxtani qayta ishlashning muvofiqlashtirilgan texnologiyasi (PDKI 02-97). T., "Mehnat", 1997.

QADIMIY MUSIQIY ASBOBIMIZ "CHANG"

Mahmudova Olimaxon Yusufjon qizi

O'zbekiston davlat konservatoriyasi

"Xalq cholg'ularida ijrochilik" yo'nalishi talabasi

Annotatsiya: *Ushbu maqolada o'zbek xalq cholg'ularining shakllanish tarixi va musiqiy merosimizda tutgan o'рни haqida fikr yuritilgan. O'rta asrlarda mavjud bo'lgan torli, damli hamda urma-zarbli cholg'ularning nomlari va ular xususida ma'lumotlar keltirib o'tilgan. Qadimiy musiqiy asbobimiz "Chang"*

Kalit so'zlar: *Milliy cholg'ular, tarixiy qo'lyozmalar, musiqiy risolalar, etnograf, musiqiy meros, ansambl va orkestr.*

Insoniyat tafakkurining buyuk kashfiyotlaridan biri bo'lgan musiqa san'ati bizning yurtimizda ham shonli va qadimiy tarixga ega. Xalqimizning musiqa madaniyati tarixi shu xalqning umumiy tarixidan kelib chiqib, asrlar suronida toblandi va takomillashib bordi.

Musiqa - insonlarning ezguliklar olamiga yetaklovchi ma'naviy vosita hisoblanadi. U shundau vositaki, yangi avlod tarbiyasida muhim ahamiyat kasb etadi, inson ruhiy olamiga bevosita ta'sir ko'rsatadi, tinglovchi dunyoqarashini shakllantiradi. Insonning ma'naviy ehtiyojlarini qondiradi, his-tuyg'ularini boyitadi. Kishilarning go'zallik tuyg'usini oshirmay turib, ma'naviy barkamol inson haqida gapirib bo'lmaydi. Yurtimizda o'zlarining sevimli qo'shiqchisi yoki musiqachisi bo'lmagan qishloq yoki mahalla bo'lmasa kerak. Deyarli har bir oilaning uyida, mehmonxonasida qandaydir cholg'u asbobining borligi yurtimizning naqadar musiqaga, kuy qo'shiqqa shaydolidan darak beradi.

O'zbek xalqi qadimiy boy musiqiy merosga ega bo'lib, bunda musiqiy cholg'ularning o'рни alohida ahamiyat kasb etadi. Musiqiy cholg'ular xalqimizning moddiy hamda beqiyos ma'naviy boyligi hisoblanadi. Chunki, har bir xalq o'z milliy merosi, davrlar osha yuzaga kelgan an'analari va qadriyatlarini milliy ohanglar orqali tarannum milliy cholg'ulariga egadir.

XIX asr oxiri va XX asrning o'zida Chang va Qashqar rubobi shakllandi hamda cholg'u ijrochiligidan keng o'rin egalladi. Ud va Qonun cholg'ulari qayta tiklanib, ijrochilik amaliyotini sezilarli darajada boyitdi. Afg'on rubobi hamda Kurd sozi ham oziga xos jozibasi bilan cholg'u ijrochiligidan munosib orin oldi. Musiqiy cholgularning ta'rifi, shakllari, tuzilishlari, tarkibiy jihatlari, ijrochilari bilan bog'liq ma'lumotlar, asosan o'rta asrlardan boshlab badiiy adabiyotlar hamda musiqiy risolalarda yoritila boshlandi. Demak, o'rta asrlarga kelib, qadimdan shakllanib, takomillashib kelgan xalq musiqiy cholg'ulari ijrochilik amaliyotida o'z o'rnini topgan.

Chang cholg'usi juda ko'hna va qadimiy cholg'ulardan hisoblanadi. Abu Nasr Muhammad Forobiyning ta'kidlashicha o'sha davrdagi changning 15 ta tori bo'lgan, ikki oktavalik musiqa cholg'ulari guruhiga kirgan. Oralig'i teng yarim ton tovushlarga ega

bo'lgan. Risolada ta'rif berishicha barcha cholg'ular ashula, raqs, yakkanavoz va ansambl ijrochiligiga jo'r bo'lishda foydalanilgan. Ayniqsa ud cholg'usida ijro etilayotgan kuyga, tanbur, rubob, chang uyg'un jo'r bo'lishi uchun, sozlash usullarini tushuntiradi. Sharqning ulug' allomasi Al-Forobiy musiqa ilmining bir bo'limi sifatida cholg'ularni o'rganuvchi cholg'ushunoslik sohasiga asos soldi. Bu soha keyinchalik boshqa olimlarning asarlarida ham keng boyitildi va rivojlantirildi.

Darvish Ali (XVII) ning ma'lumotiga qaraganda chang cholg'uvchilar homiysi Zuhraga bag'ishlangan. Ta'riflangan changning yetti maqom ijrosi uchun yigirma olti tori va yetti pardasi bo'lgan. Risoladagi ta'rif bo'yicha cholg'u asboblarning yettitasi: tanbur, chang, qonun, ud, rubob, qubuz, g'ijjak, o'sha davrda juda keng tarqalgan cholg'ular edi. Darvish Alining ma'lumotlari musiqa amaliyotida dastlab ansamblida uyg'un jo'r ovoz hosil qiladigan torli-noxunli va torli-kamonchali cholg'ular qo'llanilganligi haqidagi fikrni tasdiqlaydi.

Taniqli cholg'uchi Darvish Alidan ud va chang chalish mahoratini egallagan, uning shogirdi, mohir sozanda Mavlono Zaynullo Bedaniy Rumiy ko'pgina peshrav (Isfaxon, saqil, peshrav va boshqalar) ijodkori edi.

XV-XVII asr miniatyuralarda chang (arfa) doyra, lyutnya, borbod, qonun, ud, g'ijjak, soz, nay, rubob, tanbur cholg'uchilari tasvirlangan. Cholg'u asboblardan tashqari qarsak jo'rligida ijro etilgan raqslar ham tasvirlangan. Chang, lyutnya, ud, kabi musiqa cholg'ulari haqida Nizomiy Ganjaviyning "Xamsa", asari qo'l yozmasiga ifoda etilgan rasmlar guvohlik beradi.

A.Navoiy (1441-1501) o'zining "Xamsa" sida yozilgan dostonlaridan biri "Sab'ai Sayyor" da Bahrom Go'r haqidagi qadimiy afsonani yangicha talqin etadi. Asar qahramoni-chang cholg'usini Dilorom deb atagan. Shoir uning cholg'usini musiqa timsoli sifatida gavdalantirgan.

Chang eng keng tarqalgan cholg'u sifatida ko'plab adabiy manbalarda qayd etiladi. Chang cholg'ularini o'z asarlarida Firdavsi-Ozoda, Navoiy-Dilorom, Nizomiy esa Fitna deb ataganlar.

Hozirgi qo'llaniladigan chang cholg'usi O'rta Osiyo va boshqa xalqlar orasida keng uchraydi. Changdan o'zbek, tojik, uyg'ur va rus xalqlari ham keng foydalanadilar. Ruslar uni «Simbal» deb atashadi. U tut, yong'oq, o'rik va boshqa yog'ochlardan yasaladi. Changning quloqlari 76 ta bo'lib, u chang korpusining o'ng tomoniga o'rnatiladi, pardalari xromatik yarim tonlikdan iborat. Changda turli millat musiqa asarlarini, hamda G'arbiy Ovrova klassik kompozitorlarining yirik va murakkab asarlarini ijro etish imkoniyati yaratildi. Uning diapozoni juda keng bo'lib, uch oktavaga yaqin. Changni chalish uchun ishlatiladigan cho'p, g'arovdan yoki qamishdan ishlangan bo'lib, yumshoq ovoz berish uchun uchiga rezinka o'rnatiladi.

Chang ansambl va orkestrlarda eng asosiy boshlovchi rolni o'ynaydi. U yakkavozlikda ham mashhur bo'lib, yuqori texnikaviy asarlarni ijro etish uchun qulaydir. Chang sozining mohir ijrochilaridan marhum Faxriddin Sodiqov, Matyusuf Xarratov, Fozil

Xarratov, Tilash Xo'jamberdiyev, San'at Ruzmatovlarning porloq xotiralari qalblarda abadiy saqlanadi. Hozirgi kunda xalqimizga xizmat qilib kelayotgan changchilar: Ahmad Odilov, Rustam Ne'matov, Fazilat Shukurova, Abdurahmon Xoltojiyev, Baxtiyor Aliyev, Temur Mahmudov, Abdusalom Mutalov, Tohir Sobirov, Ismoil Jobirov, Xurshida Muhammadqulova va boshqalar.

Markaziy Osiyoning barcha hududlarida Chang cholg'u asbobi uchraydi. Hozirgi kunda Markaziy Osiyo hududida qadimiy musiqa cholg'ulari bilan bir qatorda ko'p ovozlilikka moslashtirilgan (rekonstruksiya) musiqa cholg'ulari mavjud. Markaziy Osiyoning yirik shaharlaridan Toshkent, Dushanbe, Olma Ota, Samarqand shaharlarida Markaziy Osiyo va Umumjahon miqyosidagi musiqiy anjumanlar o'tkazilib, milliy musiqa ijrochiligiga xos asarlar, jumladan milliy musiqa cholg'ularining ijrolari namoish etilmoqda.

FOYDALANILGAN ADABIYOTLAR RO'YXATI:

1. Akbarov II. Musiqa lug'ati T., San'at 1990 yil.
2. Vizgo T. O'rta Osiyo musiqa asboblari. Moskva., 1980 yil.
3. Karomatov F. O'zbek chlg'uchilik musiqasi. Moskva., Muzika 1980yil.
4. Odilov A. O'zbek xalq cholg'u asboblarida ijrochilik tarixi. Toshkent., O'qituvchi 1995 yil.
5. Fitrat A. O'zbek klassik musiqasi va uning tarixi. Toshkent., Fan., 1993 yil.
6. Petrosyants A.I. Cholg'ushunoslik T., San'at 1990 yil.
7. Odilov A. Chang darslik T., O'qituvchi 2002 yil.
8. Abdurauf Fitrat. Ozbek klassik musiqasi va uning tarixi.- T., 1993

**МОНИТОРИНГ С ЛАБОРАТОРНО-ИНСТРУМЕНТАЛЬНЫМ ОБСЛЕДОВАНИЕМ
ПОСЛЕ ЛЕЧЕНИЯ ПРОТИВОВИРУСНЫМИ ПРЕПАРАТАМИ ХРОНИЧЕСКОГО ГЕПАТИТА
С**

Собиржонов И. Т

Солиев Д.К

Ахмадалиева У.К

Андижон давлат тиббиёт институти

Актуальность темы Одной из наиболее актуальных и сложных проблем современной гастроэнтерологии и гепатологии является повреждение печени, которое вызвано в основном действием вирусов. Прогноз и ведение развития заболеваний печени после вирусного лечения после хронической ВГС-инфекции во многом зависит от стадии патологического процесса в печени и его развития. В связи с этим для оценки развития изменений в ткани печени все большее значение приобретают неинвазивные методы скрининга. Среди многих предложенных методов оценки степени изменения паренхимы печени большая роль отводится краткосрочной эластографии печени. Причиной этого является высокая диагностическая точность данного метода, его высокая чувствительность и специфичность, возможность управления в динамике.

Цирроз печени в исходе "Хронического гепатита С: трудности противовирусной терапии" Э.З. Бурневич, Е.Н. Никулкина. Лечение больных ЦП в исходе ХГС – трудная задача. Частота СВО прогрессивно снижается параллельно увеличению числа серьезных НЯ по мере нарастания степени тяжести ЦП по шкале СТР, и, таким образом, ПВТ больных ЦП в исходе ХГС следует при-знать малоэффективной и небезопас-ной. Стратегически важно всех боль-ных с явлениями декомпенсации ЦП направлять в центры трансплантации печени для постановки в лист ожидания ОТП. Больным с 6–9 баллами по шкале СТР перед ОТП может быть предпринята попытка ПВТ (предпочтительнее в LADR-режиме) с целью достижения авиремии к моменту выполнения операции для предотвращения реинфицирования донорской печени. При бóльших степенях декомпенса-ции (10–11 баллов по шкале СТР) вопрос о назначении противовирус-ных препаратов решается в инди-видуальном порядке, а для больных с терминальным ЦП в исходе ХГС (12–15 баллов по шкале СТР) жизне-спасающим методом лечения является ОТП. Единственная категория паци-ентов, подлежащая ПВТ согласно всем современным правилам ее проведе-ния, – больные компенсированным ЦП (5 баллов по шкале СТР), в т. ч. с начальными признаками портальной гипертензии, когда в качестве цели ПВТ преследуется достижение СВО. Длительная низкодозовая поддержи-вающая терапия в лечении больных ЦП в исходе ХГС, не отвечающих на ПВТ (отсутствие полного РВО), на сегодняшний день не обоснованна. Перспективы изменения лечебной тактики в отношении больных

декомпенсированным ЦП связывают с разработкой нейтрализующих антител к HCV, назначаемых в беспеченочную фазу ОТП, однако результаты клинических исследований во многом противоречивы и пока далеки от реальной клинической практики. Реальной альтернативой, вероятно, является специфическая целевая ПВТ (STAT-C) с применением ингибиторов вирусной протеазы и/или полимеразы.

"Современные принципы противовирусной терапии гепатита С". Н.И.Кузнецов, Е.С.Романова, Г.Ю.Старцева. Противовирусные препараты прямого действия, разрешенные в РФ: Препараты Генотип ВГС: Ингибиторы протеазы NS3/4A: Симепревир, Нарлапревир, Асунапревир, Дасабувир и Омбитасвир + паритапревир + ритонавир. Эффективны в отношении 1-го и 4-го генотипов. Ингибитор NS5A-комплекса: Даклатасвир. Пангенотипный препарат. Ингибитор полимеразы: Софосбувир. Пангенотипный препарат. Комбинированный препарат: Глекапревир (ингибитор протеазы NS3/4A) + пибрентасвир (ингибитор NS5A). Пангенотипный препарат. Таблица 2: Безынтерфероновые схемы противовирусной терапии, используемые в РФ: Паритапревир/ритонавир + омбитасвир + дасабувир. Генотип 1 ВГС: Софосбувир + симепревир +/- рибавирин. Генотип 1 ВГС: Даклатасвир + асунапревир. Генотип 1 ВГС: Даклатасвир + софосбувир +/- рибавирин. Все генотипы: Глекапревир + пибрентасвир. Все генотипы. Во время лечения или после его окончания может наблюдаться активация гепатита В. Если она наступает, пациентам назначают терапию аналогами нуклеозидов. При лечении препаратами прямого действия ХГС с внепеченочными проявлениями курс терапии должен быть не менее 12–24 недель. Пациенты обычно хорошо переносят лечение противовирусными препаратами прямого действия. Выраженных побочных эффектов, требующих прекращения лечения, практически не наблюдается. Наиболее часто пациенты жалуются на тошноту, слабость, головную боль, усталость. Мониторинг эффективности противовирусной терапии препаратами прямого действия в процессе лечения не проводят. Однако в Российских рекомендациях по диагностике и лечению взрослых больных гепатитом С от 2017 г. оценку РНК ВГС в сыворотке крови рекомендуют выполнять до начала лечения, на 2-й неделе (оценка приверженности лечению), 4-й, 12-й или 24-й неделе (в конце лечения для пациентов, получавших лечение на 12 или 24 недели соответственно) и на 12-й или 24-й неделе после завершения лечения. Окончательную оценку осуществляют на 48-й неделе. По результатам оценки устойчивого вирусологического ответа (УВО) на 48-й неделе после окончания лечения пациенты без цирроза печени могут быть сняты с диспансерного наблюдения, если у них нормальный уровень АЛТ и неопределяемый уровень РНК в сыворотке крови, оцененные методом ПЦР на высокочувствительных тест-системах (< 15 МЕ/мл). Пациенты с циррозом печени остаются под наблюдением из-за риска возможного развития первичного рака печени. В процессе динамического наблюдения им 1 раз в

год проводят УЗИ брюшной полости и исследуют уровень а-фетопротеина. Уровень а-фетопротеина кратен его повышению от исходного. Если при проведении контрольного УЗИ брюшной полости определяется гомогенное образование в печени или кратность повышения а-фетопротеина превышает 1–1,5 раза от исходного, рекомендуется консультация гепатохирурга по поводу дополнительного обследования для исключения первичного рака печени. Современные безинтерфероновые схемы противовирусной терапии гепатита С препаратами прямого действия позволяют достигнуть эффективности лечения в 95–98 % случаев. Если эффект терапии сохраняется более 48 недель после окончания лечения, пациент считается излеченным от гепатита С, но, к сожалению, успешная противовирусная терапия не является гарантией от повторного инфицирования. В странах с ограниченными экономическими ресурсами актуальным остается применение схем противовирусной терапии, включающих препараты ИНФ. Противовирусная терапия гепатита С должна проводиться под контролем специалистов, имеющих опыт в данной области.

SERVIS XIZMAT KO'RSATISH STANSIYASLARIDA BAJARILADIGAN XIZMATLAR SIFATINI ANIQLASH USLIBINI ISHLAB CHIQISH

Sotvoldiyev Xasanboy Rasuljon o'g'li

JizPI, "Transport vositalari kafedresi" assistenti

Annottatsiya: *Maqolada transport vositalariga o'z vaqtida servis xizmat ko'rsatish orqali ish unumdorligini oshirish, xizmatlar sifatini aniqlash uslubini ishlab chiqish, avtomobillarning ishonchliligini oshirishdagi tadbirlarga sarflanadigan mablag' va tashish tannarxini kamaytirish, ishlash davrida kelib chiqqan nosozliklarni bartaraf etish usullari yoritilgan.*

Kalit so'zlar: *Servis xizmat, avtoservis korxonasining raqobatbardoshligi, xizmat sifati, xizmatni baholashdan o'tkazish (sertifikatsiya).*

Аннотация: *В статье описано, как повысить производительность труда за счет своевременного обслуживания автомобилей, разработать методику определения качества услуг, сократить суммы, затрачиваемые на мероприятия по повышению надежности автомобилей и себестоимости перевозок, а также устранить неисправности, возникшие во время операция.*

Ключевые слова: *Сервисное обслуживание, конкурентоспособность предприятия автосервиса, качество обслуживания, оценка (сертификация) обслуживания.*

Abstract: *The article describes how to increase work productivity by providing timely service to vehicles, develop a method for determining the quality of services, reduce the amount spent on measures to increase the reliability of cars and the cost of transportation, and eliminate the malfunctions that occurred during operation.*

Keywords: *Service service, competitiveness of car service enterprise, service quality, service evaluation (certification).*

KIRISH

Avtomobillar – o'ziga hos yuqori texnologik mahsulot bo'lib, ularni harid qilish, ekspluatatsiya qilish va doimiy texnik soz bo'lishini ta'minlovchi servisini tashkil etish uchun yuqori saviyali mutaxassislar talab etiladi.

Avtomobillarga texnik xizmat ko'rsatish va ta'mirlash texnologik jarayonlarini ko'rib chiqishda asosiy diqqat zamonaviy konstruktiv yechimlarga va ularga xizmat ko'rsatishning zamonaviy usullariga qaratilgan.

O'zbekistonda avtomobil servisi sifatli va keng turda xizmatlar ko'rsatish bo'yicha davomli an'analarga ega. Avtoservis tarmog'i turli xildagi avtoservis korxonalaridan tashkil topgan: avtomobillar ishlab chiqaruvchi zavodlarning servis markazlaridan to uncha katta bo'lmagan avtomobil ta'mirlash ustaxonalari va mayda ta'mirlash postlarigacha.

Servis – xizmat ko'rsatishga qaratilgan faoliyatdir. Uning alohida xususiyati shundaki, xizmat ko'rsatish jarayonida ba'zi material resurslar sarf qilinsada, servis material ko'rinishida emas, balki ehtiyojini faoliyat orqali qondirishidadir.

Xizmat ko'rsatish ishlab chiqarish jarayonidan ajralmasdir, u saqlanmaydi va doimiy bo'lmagan sifat xususiyatiga ega.

Xizmatning ishlab chiqarish jarayonidan ajralmasligi uni shu jarayonda iste'mol qilinishidadir.

Xizmatni amalga oshirilgandan so'ng uni saqlab qolish, yig'ishning yoki sotishning iloji yo'q, shuning uchun xizmatni ko'rsatish jarayonida kerakli material, moliyaviy va mehnat resurslari hajmini rejalashtirishda xizmatga bo'lgan talabni aniq bashorat qilish vazifasi turadi.

Xizmat sifatining doimiy emasligi shundaki, iste'molchi xizmat ko'rsatilgunga qadar uni sifatini baholay olmaydi. Buni xizmatni amalga oshirilgandan so'nggina imkoni bor. Shuning uchun, mijozga xizmat ko'rsatilgunga qadar xizmat haqida to'liq tasavvur hosil qilish imkonini beruvchi xizmat turlari va sifati to'g'risidagi mak'lumotlar katta ahamiyatga ega.

Odatda, xizmat ko'rsatishda qo'l mehnatining ulushi katta bo'lganligi uchun servis sifati xizmat ko'rsatuvchining malakasiga bog'liq.

Avtoservis korxonasi raqobatbardoshligini ta'minlaydigan omillardan asosiysi ko'rsatiladigan xizmat sifatidir. Avtoservis korxonasi raqobatbardoshlik darajasini oshirishning asosiy yo'nalishlari quyidagilar:

- xizmat ko'rsatish sifatini oshirish;
- buyurtmani bajarish vaqtini kamaytirish;
- xizmat ko'rsatishning imtiyozli va siylovli baho siyosatini olib borish;
- mijozlar uchun qulayliklar yaratish, ularga hurmat va ehtirom bilan muomala qilish va xizmat ko'rsatish madaniyatini oshirish;
- ishlab chiqarishni rivojlantirish, yangi texnika va texnologiyani qo'llash, xizmat ko'rsatishning yangi shakllarini taklif etish.

Xizmat ko'rsatish sifati – xizmat turlari, xizmatni bajarishga sarflangan vaqt, ish bajarish sifati, taqdim etilgan qulaylik va madaniyat darajasi bilan xarakterlanadi.

Xizmatning yuqori sifatiga zamonaviy jihozlarni qo'llash, mehnatni to'g'ri tashkil qilish va rag'batlantirish, sifatli ehtiyot qismlarni ishlatish, ish sifatini nazorat qilish orqali erishiladi.

Xizmat ko'rsatishning yuqori sifati avtoservis firmasining xizmatiga talabni oshiradi va uning iqtisodiy holatini yaxshilaydi.

Buyurtmani bajarish vaqtini kamaytirish – aholiga xizmat ko'rsatish darajasiga, korxonaning faoliyati samaradorligiga, aylanma mablag'lar aylanishni tezlashtirishga va korxonaning foyda bilan ishlashiga olib keladi.

Avtoservis korxonasi ish tartibi mijozlarga qulay va moslashgan bo'lishi lozim. Zarur bo'lganda ish vaqti cho'ziladi yoki dam olish kuni ham ishni tashkil etiladi.

Xizmat ko'rsatishning imtiyozli va siylovli baho siyosatini olib borishda quyidagi shakllar qo'llaniladi:

- kafolatli bahoni qo'llash, ya'ni dastlab belgilangan baho qo'shimcha ishlar chiqqanda ham o'zgarmasligini ta'minlash;

- kechki, tungi vaqtda va dam olish, bayram kunlarida hamda katta hajmdagi buyurtma bo'lganda imtiyozli bahoni qo'llash;

- diagnostikaning ayrim turlarini bepul o'tkazish, mijozlarga sovg'alar topshirish.

Xizmat ko'rsatishning imtiyozli va siylovli baho siyosatini olib borish korxonada imidjini va ishdagi obro'sini oshiradi.

Mijozlar uchun qulayliklar yaratish, ularga hurmat va ehtirom bilan muomala qilish va xizmat ko'rsatish madaniyatini oshirish quyidagilarda namoyon bo'ladi:

Mijozning ishonchini, xohishini va servis xizmatiga ehtiyojini oshirish uchun xizmat madaniyatini yuqori darajaga ko'tarish lozim. Xizmat madaniyatining asosiy elementi bo'lib, xizmat ko'rsatish xodimlarining malakaviy axloqi hisoblanadi.

Malakaviy axloq mijozga xizmat ko'rsatuvchining tashqi qiyofasi, tozalik va shinamlik, hurmat va ehtiromda namoyon bo'ladi. Malakaviy axloqni yaxshilash xodimlarni tanlash, tayyorlash va malakasini oshirish, ular bilan tarbiyaviy ishlarni olib borish va iqtisodiy rag'batlantirish orqali amalga oshiriladi.

Xizmatning estetik madaniyati–xizmat ko'rsatish estetikasi, inter'yer, xodimning estetik qiyofasidan iborat.

Xizmat ko'rsatish estetikasi mijozning korxonaga kelishidan yaxshi taasurolishi, ko'ngildagidek sharoitning mavjudligi va salonlarning qulayligiga asoslanadi.

Xodimning estetik qiyofasi tozalik, orastalik, korxonada belgisi tushirilgan firma kiyimida namoyon bo'ladi.

TXK va ta'mirlash sifati quyidagi omillarga bog'liq:

1. Ishlab chiqarishni texnologik tayyorlash;

2. Moddiy-texnika ta'minoti;

3. Kadrlarni tayyorlash va malakasini oshirish;

4. Metrologik ta'minot;

5. Xizmat sifatiga bo'lgan talablarni me'yorlashtirish va xizmat sifati darajasini barqarorlashtirish;

6. Xizmatni baholashdan o'tkazish (sertifikatsiya);

7. Xizmat sifatini yaxshilashni rag'batlantirish;

8. Xizmat sifatini boshqarishni huquqiy ta'minlash;

9. Davlat tomonidan davlat standartlarining joriy etilishi va unga rioya qilinishini, texnik shartlarni, texnik o'lchov vositalari holatini nazorat qilish;

10. Xizmat sifatini muassasalar tomonidan nazorat qilish;

11. Tizimni ma'lumot (axborot) bilan ta'minlash.

Avtoservis xizmatida sifat ikki qismdan, ya'ni avtomobilda bajarilgan ishlarning sifati va avtomobil egalari-mijozlarga ko'rsatiladigan xizmat sifatidan iboratdir.

Xizmatni baholashdan o'tkazish (sertifikatsiya).

Xizmat sifatini sertifikatlash ISO-9000 seriyadagi standartlar bo'yicha amalga oshiriladi.

ISO-9001, ISO-9002 va ISO-9003 standarti 1994 yili qayta ko'rib chiqilgan, 2000 yili "ISO-9000" ning yangi tahriri tasdiqlangan va hozirgacha amalda.

Ishchidan tortib korxonaning birinchi rahbarigacha o'z ishchi o'rni va vakolati yuzasidan sifat menejmentiga jalb etilsagina, xizmatning yuqori sifatli bo'lishiga erishiladi. Sifatni boshqarishda xaridor talabi, nosozliklar, adashish va xatoliklar haqidagi ma'lumotlar va xaridor fikri ahamiyatli o'rinni egallaydi.

O'zbekiston Respublikasida ham halqaro ISO standartini xalq xo'jaligida, shu jumladan, avtomobil sanoatida, avtomobil servisi va ta'mirlashda joriy etish bo'yicha salmoqli ishlar amalga oshirilgan. Halqaro ISO standarti asosida davlat standartlari yaratilgan (1 -jadval)

1-jadval

"ISO-9000" seriyadagi standartlar ro'yxati

Belgilanishi	Standart nomi	O'zR da MX holati
ISO 9000:2000	Sifat menejmenti tizimi. Asosiy tushunchalar va lug'at	Oz DSt ISO 9000:2002
ISO 9004:2000	Sifat menejmenti tizimi. Talablar	Oz DSt ISO 9001:2002
ISO19011:2003	«Sifat menejmenti tizimi yoki ekologik menejment tizimining auditori bo'yicha asosiy ko'rsatmalar»	Oz DSt ISO 19011:2004
ISO 9000-3:2004	SOORKOK. Programma ta'minoti bo'yicha	ISO 9001:2000 standartini qo'llash nizomi
ISO 9004-2:1994	AUKESK. 2-bo'lim. Xizmatlar bo'yicha asosiy nizomlar	Oz DSt ISO 9004-2:1999
ISO 9004-3:1994	AUKESK. 3-bo'lim. Qayta ishlanuvchi ashyolar bo'yicha asosiy nizomlar	
ISO 10005:2003	SMK. Sifat rejasi bo'yicha asosiy nizomlar	Oz RN 51-09:1999
ISO 10006:2003	SMK. Loyihalarni boshqarish bo'yicha asosiy nizomlar	
ISO 1007:2003	SMK. Konfiguratsiyani boshqarish bo'yicha asosiy nizomlar	Oz DSt ISO 10007:2003

ISO 10012-1:2003	O'lchov asboblari sifatini ta'minlash bo'yicha talablar.	1-bo'lim. O'lchov asboblari uchun metrologik ta'minot tizimi
ISO 10012-2:2003	O'lchov asboblari sifatini ta'minlash bo'yicha talablar.	2-bo'lim. O'lchov jarayonini boshqarish bo'yicha asosiy ko'rsatmalar
ISO 10013:2001	Sifat boshqaruvini yaratishga taalluqli asosiy nizomlar	Oz DSt ISO 10013:2001
ISO 10014:2003	«Sifat iqtisodini boshqarish bo'yicha asosiy ko'rsatmalar»	Oz DSt ISO/TR 10014:2004
ISO 10015:1997	Sifatni boshqarish. O'qitish bo'yicha asosiy ko'rsatmalar	Oz DSt ISO 10015:2003
ISO 9004:2000	Sifat menejmenti tizimi. Faoliyatni yaxshilash uchun tavsiyalar	Oz DSt ISO 9004:2002

Ushbu standartlarni o'rganish va joriy etish ancha murakkab hamda maxsus sertifikat bor organlar tomonidan o'qitiladi.

Avtoservis korxonasining faoliyatini muvaffaqiyatli boshqarish uchun uni ochiq-oydin tizimli boshqarish va yo'naltirib turish darkor. Barcha manfaatdor tomonlarning talablari hisobga olingan sifat mejenmenti tizimi yaratilib, joriy etilib, doimiy ishchi holatda ushlab turilsa, korxonaning muvaffaqiyatga erishishi kafolatlanadi.

XULOSA VA TAKLIFLAR

Xulosa qilib aytganda, barcha avtotransport vositalariga o'z vaqtida texnik servis xizmat ko'rsatish avvalo, avtomobillarni ishdan chiqishini oldini oladi va ishlash davrida kelib chiqqan nosozliklarni bartaraf etibgina qolmay, ish unumdorligini oshiradi. Shu bilan birga texnik xizmat ko'rsatuvchi avtoservis maxsus jihozlar bilan jihozlangan bo'lishi va uning mutaxassislari tegishli malakaga ega bo'lishi talab etiladi.

REFERENCES:

1. Raxmatov, O., & Sotvoldiyev, X. R. O. G. L. (2021). AVTOTRANSPORT VOSITALARIGA MAVSUMIY SERVIS XIZMAT KO'RSATISH TURLARI VA ULARNING XARAKAT XAVFSIZLIGIGA TA'SIRI. *Oriental renaissance: Innovative, educational, natural and social sciences*, 1(10), 1147-1151.
2. Raxmatov, U. F. O. G. L., Burxonov, S. U. B. O. G. L., & Sotvoldiyev, X. R. O. G. L. (2022). IXTISOSLASHTIRILGAN TRANSPORT VOSITALARIGA TEXNIK XIZMAT KO 'RSATISHNI VAQTIDA AMALGA ISHIRISHNING EKSPLOATATSIYA SHAROITIDAGI SALMOG 'I. *Oriental renaissance: Innovative, educational, natural and social sciences*, 2(4), 77-82.
3. Rahmatov, U. F. O. G. L., & Sotvoldiyev, X. R. O. G. L. (2022). KORXONADA AVTOMOBILLARGA TEXNIK XIZMAT KO 'RSATISHNI TAKOMILLASHTIRISH. *Oriental renaissance: Innovative, educational, natural and social sciences*, 2(4), 68-68.
4. Baxtiyorovich, A. I., & Ogli, R. U. F. (2021). YENGIL AVTOMOBILLARDA YOQILGI SARFINI KAMAYTIRISH USULLARI. *Oriental renaissance: Innovative, educational, natural and social sciences*, 1(1).

INNOVATIVE METHODEN DES FREMDSPRACHENUNTERRICHTS

Akhunova Mufara

Die Akademie der Streitkräfte der Republik Usbekistan

Anmerkungen: Dieser Artikel beschreibt innovative Methoden des Fremdsprachenunterrichts, deren Ziel im Unterricht wichtigste Rolle spielt.

Schlüsselwörter: Frontalunterricht, Methodische Kompetenz, sozialer Kompetenz.

Die Gestaltung eines traditionellen lehrerzentrierten Frontalunterrichts im Hochschulbereich hat sich seit letzten 20 Jahren deutlich verändert, sodass der Unterricht heutzutage als studentenzentriert, kommunikationsorientiert gilt und durch ein Mix von den Methoden und Formen der sozialen Interaktion gekennzeichnet ist. Der Frontalunterricht war leistungsorientiert und vorwiegend passiv, der moderne Fremdsprachenunterricht ist auf eigene Erfahrungen der Studenten orientiert und hat einen aktiven Charakter.

Den klassischen Frontalunterricht kann man als mono-sensorisch bezeichnen, die Studierenden sitzen und hören einen Lektor. Der moderne Unterricht soll multi-sensorisch gestaltet werden, d.h. man lernt mit allen Sinnen, man verwendet viele audiovisuelle Marker der Gewinnung,

Zusammenfassung und Präsentation von sprachlicher Information (Audiodateien, Computervideos, Internetressourcen).

Die traditionellen Unterrichtsmethoden sollten vor allem theoretisches Wissen vermitteln. Beim heutigen Fremdsprachenunterricht geht es aber nicht nur um den Wissenstransfer als eine reine Vermittlung der Fachkompetenz, sondern auch um den Erwerb der methodischen Kompetenz, der Kompetenz des lebenslangen selbständigen Lernens sowie der sozialen, gesellschaftlich wichtigen Handlungskompetenzen. Methodische Kompetenz ist die Fähigkeit sich neue Kenntnisse selbständig anzueignen und Strategien der praktischen Nutzung der Fremdsprachenkenntnisse in verschiedenen Lebens-Berufssituationen zu beherrschen.

Unter sozialer Kompetenz wird in der Regel die Fähigkeit im Team zu arbeiten sowie die Gewinnung der Information aus sozialem Kontext verstanden.

Um die Ziele des modernen Fremdsprachenunterrichts zu realisieren, soll man innovative Methoden des Spracherwerbs benutzen, die vorwiegend eigenverantwortliche Studententätigkeiten, lebensnahes Üben der Fremdsprache, handlungsbedingten Lerntransfer repräsentieren. Der Begriff „Methode“ wird in der Fachliteratur unterschiedlich definiert. So bezeichnet z.B. der deutsche Sprachforscher J. Wiechmann die Unterrichtsmethode als „Planungs- und Realisierungsmuster, die sich auf die Gestaltung längerer, didaktisch in sich geschlossener Unterrichtssequenzen beziehen, also mindestens auf eine Unterrichtsstunde“.

Seiner Meinung nach ist es die Unterrichtsmethoden von einzelnen Elementen unterrichtlichen Handelns wie Demonstration, Diskussion, Vortrag oder Übung zu unterscheiden. Als innovative Methoden und Lernformen des Fremdsprachenunterrichts werden heutzutage in der didaktischen Fachliteratur Gruppenarbeit, Stationenarbeit, Teamarbeit, Rollenspiele, Simulationen, Fallstudie, kooperatives Lernen, situiertes Lernen, selbständiges Lernen, Projektunterricht usw. bezeichnet.

Viele Sprachforscher befassen sich heute mit der Frage, inwieweit die oben genannten Unterrichtsmethoden zum proklamierten Ziel des Erwerbs von der Fach-, Methoden- und Sozialkompetenz führen. Es gibt deswegen eine Menge von sprachdidaktischen Forschungen, wissenschaftlichen Artikeln, die die Fragen der Benutzung der innovativen Unterrichtsmethoden, ihrer Klassifizierung erläutern wie z.B.

1. Interaktive Methoden bei der aktiven Teilnahme des Lehrers:

- Vorlesung mit Diskussionen und Gesprächen
- Problemmethode
- Interaktive Seminare
- Beratungen
- Website-Kurse

2. Interaktive Methoden bei der Teilnahme ausschließlich von den Studenten

- Runder Tisch
- Brainstorming
- Case Study
- Business-Spiele
- Rollenspiel
- Imitationsspiel
- Komplexspiel
- Business-Simulation

Unsere eigene Berufstätigkeit an der Hochschule zeigt, dass man nicht nur in der Schule sondern auch mit den Studenten, im Erwachsenenbereich, viele spiel- und bewegungsorientierte, gruppendynamische Unterrichtsmethoden benutzen kann. Es gibt eine Fülle von methodischen Lehrbüchern, wo diese Techniken detailliert dargestellt sind.

Wir möchten hier nur einige von ihnen erwähnen: „lebendige“

Fragebogen (man geht durch den Studienraum und fragt seine Mitstudenten um), „die heißen Stühle“, Lügendetektor (die Studenten fragen sich gegenseitig z.B. nach Freizeitaktivitäten und Hobbys aus), Cluster, Collagen, Pantomime, Schneeball-Übungen, gemeinsam Bilder malen, „A-ram-sam-sam“ (die Studenten sprechen im Chor die Phrasen einer Geschichte aus und begleiten das mit bestimmten Bewegungen) usw.

Positive Auswirkung üben im Fremdsprachenunterricht unserer Meinung nach auch solche Lernformen wie Brainstorming, Fantasiereisen, kreatives Schreiben, Mind

Mapping, Internetrecherchen, Lernen an Stationen, Interview, Visualisierungsübungen, Portfolio, Quiz aus.

Zusammenfassend lässt sich sagen, dass die modernen Unterrichtsmethoden im Mittelpunkt der didaktischen Diskussion der letzten Jahrzehnte stehen. Der moderne Unterricht wird als aktiver Kommunikationsprozess verstanden, es lassen sich deswegen solche effektive Formen der Interaktion der Studenten unterscheiden: Einzelarbeit, Redekette, Sitzkreis, Partnerarbeit, Gruppenarbeit, Teamarbeit usw.

Die Lehrer sollten aber für jede pädagogische Situation, für jede Zielgruppe nach einer angemessenen Unterrichtsmethode suchen, um die didaktischen Intentionen im Fremdsprachenunterricht erfolgreich zu realisieren.

Heutzutage ist auch eine der Schlüsselkompetenzen, die nach dem Studium im Beruf gefordert wird, die Beherrschung digitaler Medien. Deshalb sollte man im Fremdsprachenunterricht Multimedia, die Lerntechnologien e-Clearing, flipped classroom zielgerichtet einsetzen.

Der Unterricht mit multimedialen Inhaltselementen (Filme, Musik, Videos) kann den Spracherwerb erleichtern, die Studenten motivieren, das Wissen auf interessantere, interaktive Weise vermitteln. Man fördert hiermit gleichzeitig hochbegabte und benachteiligte Studenten.

LITERATUR:

1. Гармаш, Т. А. Эффективность использования ролевой игры в процессе формирования культуры иноязычного общения будущих специалистов по логистике // С. 34 – 38. // Идеи. Поиски. Решения: сборник статей и тезисов X Междунар. науч.-практ. конф., Минск, 23 ноября 2016 / БГУ, филологический факультет; редкол.: Н. Н. Нижнева (отв. редактор) [и др.]. В 6 частях. – Часть 3. – Минск: БГУ, 2017. – 154 с. – С. 76 – 81.

2. Wicke, Rainer E. Aktiv und kreativ lernen: Projektorientierte Spracharbeit im Unterricht Deutsch als Fremdsprache. – Hueber Verlag, 2011. – 208 S.

3. Wiechmann, J. Zwölf Unterrichtsmethoden: Vielfalt für die Praxis. 5. Auflage. – Weinheim Basel: Beltz Verlag, 2010. – 195 S.

4. Neuner, G. und Hunfeld, H. (1993). Methoden des fremdsprachlichen Deutschunterrichts. Berlin: Langenscheidt.

ENERGY SAVINGS FOR HEATING SYSTEMS FOR INDUSTRIAL BUILDINGS

Abdukarimov Bekzod Abobakirovich

*Docent , Department of Civil engineering construction, faculty of Construction
Fergana polytechnic institute. Republic of Uzbekistan*

Kamoldinov Saidjalol Dilmurodjon o'g'li

*Master, Department of Civil engineering construction, faculty of Construction
Fergana polytechnic institute. Republic of Uzbekistan*

Annotation: *This article presents a contribution to the need and relevance of using solar energy. Furthermore, recommendations were made to improve the efficiency of the operation of solar collectors with a flat surface. The methods of operation of a new type of solar collectors are investigated. The issues of accelerating heat transfer processes due to the return of the upward movement of the air flow in the working chamber of the solar air collector are considered.*

Keywords: *Solar air collector, absorber, temperature, convective heat flux, hollow pipe, air duct.*

I. INTRODUCTION

At present, the problems of energy conservation in the use of fuel and energy resources remain especially relevant due to the reduction of traditional reserves of fuel and energy resources and increased environmental negative impact on the environment. Currently, 20% of the energy consumed in the world is extracted from on-conventional energy sources, and 30% from the fossil fuels.

Nowadays, many researchers and scientists are conducting research on the introduction of advanced technologies and equipment into the heat supply system that can efficiently and economically use energy, fuel and energy resources. It is known that at present, the reserves of natural fuels and energy resources used on an industry are declining sharply, so the use of renewable energy sources allows preserving natural resources and the ecological situation at the current level. Because in the XXI century the world faced two serious problems in the energy sector: ensuring a reliable energy supply and combating climate change. Developing environmental problems, on the one hand, are extremely unstable market of energy resources, on the other hand, the risks of the energy supply system, if it is to be built only on the basis of the use of fuel, given the resource depletion of any type of resources, this can lead to serious problems associated with energy reserves in the future. Collectors have factors affecting the acceleration of heat transfer processes, one of the main types of which is the requirement to install special hollow pipes on the absorption surface of the solar heater. Solar air heaters have low heat transfer properties due to the low thermal conductivity when air passes over a flat surface. [1]

II. LITERATURE SURVEY

The main problem of using air as a heat carrier is its low heat capacity and thermal conductivity, as well as the low cost of the thermal conductivity coefficient between the absorber and air. When using air as a heat carrier, the main task is to increase the heat transfer coefficient. Therefore, using a suitable method of increasing thermal conductivity, they increase the thermal efficiency of solar air purifiers. [2] The heat transfer efficiency of these types of solar air heaters with a flat surface is 14-18% higher than that of collectors with a flat surface

III. RECOMMENDED SOLAR AIR HEATER

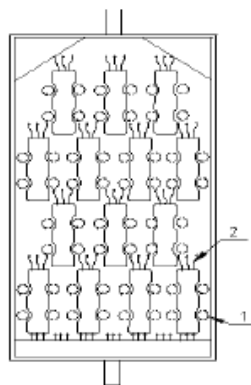

Fig 1: *The movement of air flow in ducts in the air heater with pipelines*

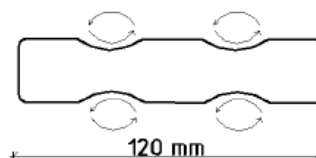

Fig 2: *Air duct*

In solar air heaters with pipelines, the process of heat exchange mainly occurs over a wide range. A boundary layer is formed on the opposite surface of the solar heater pipe, the thickness of which increases in the direction of flow. At some points, a breakdown of the boundary layer from the surface is observed, and two symmetric bends occur behind the pipe. [3]

The case of heating systems for industrial buildings is slightly more complicated than that of heating systems for non-industrial buildings. In residential commercial or process heat applications, the airflow rate through the collector is constant. In heating systems for industrial buildings on the other hand, a recirculation damper system incorporated into the fan compartment mixes warm indoor air with cooler solar collector air to maintain a constant delivered air temperature. The ratio of indoor air to solar air heating system (outdoor) air varies continuously with changes in the solar collector outlet air temperature.[3]

IV. METHOD OF THEORETICAL ANALYSIS

As a consequence, the flow rate of air through the collector varies, and so do the collector efficiency and the temperature rise through the collector. Since it is impossible

to calculate one of the quantities without knowing the other, an iterative algorithm becomes necessary to find the operating point on the curve of *Figure 3*.

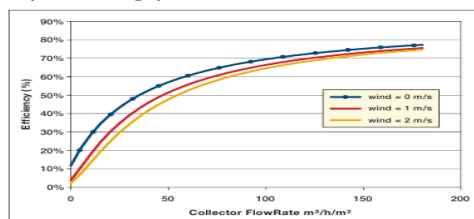

Fig 3: Solar collector efficiency vs. FlowRate

For simplicity the RETS screen software program iterates three times. First a suitable estimate is made for the starting collector flow rate $Q_{coll}^{(1)}$. The following equation provides the suitable estimate:

$$\dot{Q}_{coll}^{(1)} = \min \left(1, \frac{7.5}{\max(0, (T_{del} - T_{amb}))} \right) \dot{Q}_{design} \quad (1)$$

where

Q_{design} is the design airflow rate through the collector, T_{del} is the desired delivered air temperature for the supply air, and T_{amb} is the outdoor ambient air temperature for the given month.[4]

V. EXPERIMENTAL RESULTS

Table 1. 14.08.2019

15⁰⁰-15³⁰ t=33 °C

No	V ₁ m/s	V ₂ m/s	t (hot air) °C	t (absorber) °C	t (air duct) °C
	0.86	0.7	69	79	79
	1.2	0.85	68	78	78
	1.4	0.9	67	77	77
	1.88	1.4	66	76	76
	2.2	1.71	65	75	75

Table 1. 14.08.2019

16⁰⁰-16³⁰ t=32 °C

No	V ₁ m/s	V ₂ m/s	t (hot air) °C	t (absorber) °C	t (air duct) °C
	0.86	0.7	69	77	77
	1.2	0.85	68	76	76
	1.4	0.9	66	75	75
	1.88	1.4	65	74	74
	2.2	1.71	64	74	74

VI. CONCLUSION

With the help of a newly developed solar air heater, experiments are required in all periods of the year and based on the results obtained and a mathematical model of the device is developed.

REFERENCES:

[1]. Abdukarimov Bekzod Abobakirovich., O'tbosarov Shuhratjon Rustamjon O'g'li. Relevance of use of solar energy and optimization of operating parameters of new solar heaters for effective use of solar energy. (impact factor 7.2) International Journal of Applied Research 2020; 6 (6): 16-20 p.

[2]. Abbosov Yo S, Umurzakova MA, Abdukarimov BA. Methods for increasing the efficiency of thermal transfer of horizontal solar air heaters and their research Scientific – technical Journal of FerPI. 2019; 23(3):187-191 p.

[3]. Uzbekov MO. Sunny air heating collectors with metal cheese absorber, the dissertation for the degree of Doctor of Philosophy (PhD) in technical sciences Tashkent, 2019, 14-17 p.

[4]. Energy, Mines and Resources Canada (EMR), Heating and Cooling Equipment Energy Management Series 9, 1985.

[5]. Duffie, J.A. and Beckman, W.A., Solar Engineering of Thermal Processes, John Wiley & Sons, 1991.

UTILIZING OF A WORD AND WORD FORMATION IN A LANGUAGE

Niyatova Maftuna Norbek kizi

*Jizzakh branch of the National University of Uzbekistan
named after Mirzo Ulugbek, The faculty of Psychology
The teacher at the department of Foreign languages*

Bakhodirova Kamola Maksudjon kizi

The 3rd year student of Philology

Annotation: *The article presents the importance of the words and word formation in a vocabulary and language, the definition of them by broad variety of foreign linguists, the utilizing of them in periods of time and various forms in verbal system. This paper provides detailed suggestions with illustrations, background of previous researches, foundations, results of them and so on. The authors and researchers with all level may use in practical and theoretical researches with the help of data in the article.*

Key words: *word, word formation, language system, word-formation meaning, the main productive ways of word formation, derivative, lexico-grammatical category of words.*

The vocabulary of any language is constantly changing, adding new words and phrases. A whole series of words functioning in the language acquire new meanings. So, book words, colloquial vocabulary, terms, slang appear. According to many linguists, including N.N. Amosova, this enrichment is due to the fact that the language and, first of all, its vocabulary is directly related to the productive activity of people. To perform the most important function of the language, namely the communicative one, the vocabulary undergoes changes that occur in various spheres of life and activities of people speaking this language (Amosova, 1956, 24).

I.V. Arnold notes that the lexical system is an adaptive system, so the vocabulary adapts to the constantly changing requirements and conditions of human communication, culture and other needs (Arnold, 1986, 216).

Foreign linguists also pay great attention to this issue. The famous English philologist D. Crystal is convinced that there is no more important task than the study of the nature of the interaction of words in the vocabulary of the language. He writes: "Vocabulary is the Everest of a language. There is no larger task than to look for order among the hundreds of thousands of words that comprise the lexicon" (Crystal, 1995, 117). R. Quirk believes that words are created as a result of an urgent need (Quirk, 1975, 58). G. Whitehall points out that the vocabulary of a language has always been influenced by the intellectual climate of each successful period in the development of the language (Whitehall, 1975, 202). EAT. Meltzer, in his work on word formation processes, also says that "the growth and development of vocabulary is a feature inherent in all living

languages of the world. People strive to designate all the countless changes that occur in life, from the largest to the smallest; the result of this process is the process of continuous growth of the vocabulary of languages "(Meltzer, 1957, 17). A similar thought is expressed by B.E. Zernov: "The emergence of new words in the language marks a necessary, natural process, brought to life by the very essence of language as a social product and the most important means of communication between people" (Zernov, 1986, 32). Speaking about the reasons for language evolution, E.D. Polivanov points out that there are many ways and ways in which economic (and political) or, in general, cultural and historical phenomena can influence linguistic evolution. In his opinion, the main reason is as follows: economic and political shifts modify the contingent of speakers (or the so-called social substrate) of a given language or dialect, and hence the modification of the starting points of its evolution (Polivanov, 1988, 51).

The enrichment of the vocabulary of the language occurs in various ways. The most important of them is the formation of new words through the productive ways of word formation that exist at a given period of language development. Meanwhile, the main problems of word formation are the problems of defining such basic concepts as "word", "morpheme", "types of morphemes", "base", "types of bases", "word-formation meaning", "the main productive ways of word formation in the modern English language." Based on the fact that there are many definitions of the word. As L. Bauer says, the problem of defining a word has long existed in linguistic theory, since, although the concept of "word" is defined, in some languages there are some elements called words by the speakers of these languages, but which, in fact, do not correspond to the definition of a word (Bauer, 1996, 8).

Word formation is the most productive way to expand the vocabulary of a language. Word formation in the language system is determined by its function, i.e. the creation of new words and phraseological units that name new concepts. The study of word formation processes allows a deeper understanding of the interaction of subjective and objective factors in the language, to identify various ways of designating objects and phenomena of objective reality, which are constantly reflected in the minds of people (Ufimtseva, Aznaurova, Kubryakova, Telia, 1977, 71-72). The term "word formation" itself denotes two phenomena that are different in their essence. So, K.A. Timofeev notes that word formation is a process of the formation of new words, on the one hand, and on the other hand, a system of word-building structural forms of a word existing in the language (Timofeev, 1960, 425-433). Definition of L.V. Shcherba treats word formation as a system of rules for active word formation (Shcherba, 1974, 51). Word formation is not only a means of replenishing the vocabulary of a language, but also a necessary condition for its functioning (Meshkov, 1976, 23). Word formation is a specific microstructure, a set of changing interrelated elements in their interaction (Kubryakova, 1965, 77). G. Marchand defines word formation as a branch of linguistics that studies the models by which the language forms new lexical units (Marchand, 1969, 2). According to E.S. Kubryakova,

“word formation can be considered as a certain type of derivation with the following specific features: it is a process of formation of secondary signs in which a secondary sign is created directly for the purpose of nomination and in which it is limited by the limits of the word” (Kubryakova, 1974, 64). Any concept that arises in the speaker's head finds its designation in the vocabulary of the language, and also reveals its name and place in the language system. Speaking about the consistency of word formation, E.S. Kubryakova highlights the common features that underlie all methods of word formation, the specificity of each, and also notes their interaction within a certain part of speech (Kubryakova, 1978, 95). Later E.S. Kubryakova gives the following definition of the word formation process: "Word formation is the formation of words called derivatives and complex, usually on the basis of single-root words according to patterns and models existing in the language with the help of affixation, compounding, conversion and other formal means" (Kubryakova, 1998, 467- 469). In the fundamental work "Comparative grammar of Germanic languages" word formation is understood as the relationship and interaction of the main ways of word production and word composition, which is reflected in the distribution and functioning of the main word-formation models (Comparative grammar of Germanic languages, 1963, 39). Thus, the word-formation structure of a word is a historical concept. This means that when determining the chronological and semantic ratio of its constituent components, the method of its formation, specific word-formation elements that took part in this process, as well as its articulation, two approaches are possible. Besides that, the vocabulary of any language is replenished with vocabulary units in various ways. Like other languages, modern English is replenished mainly in two ways: word formation or borrowing.

In the linguistic literature related to the formation of words, word formation terms are used. This term is understood as the formation of new words, by means of various word-formation means, acting in a given language at a given period of its development. Thus, word formation is closely related on the one hand with vocabulary, on the other with grammar. The connection between word formation and vocabulary lies in the fact that each newly arisen word becomes a unit of the vocabulary of the language. At the same time, however, the process of creating new words is carried out according to those models, forms that are characteristic of a given language. In addition, each newly created word includes in one or another lexico-grammatical category of words, called a part of speech. This is the close connection between word formation and grammar. The close connection of word formation with vocabulary grammar makes it possible to include the word formation section in the description of the vocabulary of the language and its grammatical structure. A language is a product of a number of eras, therefore, in the vocabulary of a language, you can find words created using such methods of word formation, which operated in the early period of the development of the language and so have now become productive, and words created with the help of productive methods of word formation. Among the first, i.e. unproductive in the English language should be

noted the alternation of sounds, a change in stress, substance, lexicalization. The second group of word formation methods, along with word composition, conversion, abbreviations, also includes affixation and, in particular, one of its subtypes, prefixation, which in linguistic literature is considered as a way of word formation, which includes the addition of prefixes to roots and stems.

In the linguistic literature, there are many descriptions of word formation methods, as well as their classification based on various criteria (Zemskaya, 1992). In our opinion, in order to identify the essence of SZ words of various parts of speech and its constituent components, it is necessary to take into account the meaningful interpretation of such general categories as "objectivity", "procedurality", "attributes", which are considered in linguistics as components of a general nature characteristic of extensive classes of words and expressed in natural language by various means (Bulygina, Krylov, 1998, 385). Affixation is a way of creating new words by attaching word-forming elements - affixes to the stem. At the level of morphology, according to E.S. Kubryakova, affixes can be defined as service elementary particles serving inflection, or shaping. At the level of word formation, affixes act as derivational particles (Kubryakova, 1965, 38). P.M. Karashchuk argues that a derivational affix is a morpheme that has an abstract meaning inherent in a whole class or lexical-grammatical category of words (Karashchuk, 1977, 31-32). V.V. Lopatin and I.S. Ulukhanov, along with prefixing and suffixing, also distinguish a prefix-suffix way of word formation: primorye, drinking, armless, overpowering, tapping, in a new way (Lopatin, Ulukhanov, 1982, 138). However, in our opinion, such a way of word formation does not exist, since otherwise we would talk about the simultaneous addition of both the prefix and the suffix to the word stem, which cannot be admissible, because each derivational step includes only two immediate components. An important problem of affixation is also determining the degree of productivity of affixes. According to L. Bauer, the main criterion according to which an affix can be considered productive is its ability to form new words. The higher the ability, the more productive the affix (Bauer, 1996, 99). Some affixes are more productive, others less. However, in our opinion, one cannot speak of the complete (absolute) productivity of affixes, since there are no absolutely productive affixes in a language. According to G. Marchand, a linguist who denies the factor of productivity will count dead souls (Marchand, 1969.5). Productivity, as L. Bauer notes, is one of the defining features of human language and the ability of language that allows a speaker of this language to produce a huge number of sentences, many (or most) of which have not yet been produced (Bauer, 1996, 63). Thus, the composition of a word is a system of morphemes in terms of their relationship to each other from the chronological and semantic side, and the structure of a word is a system of generating bases and derivational, as well as formative elements in their chronological and semantic sequence. Common elements in these systems are affixes, different, on the one hand, roots, on the other - producing stems. So, in any affix derivative, the minimum significant parts are distinguished - morphemes. Morphemes can be indicated at the

same time in their linear sequence, for example, in the verb, prefixes are rearranged to-, re-, root *stpa* (*stroj*), suffixes *-willow*, *-ty*, *-sya*. Morphemes can also be indicated in their semantic hierarchy (morphemes with a real meaning, then - derivational, finally - formative; in our case - the root of the page, the prefix - with the meaning of the action being performed anew, suffixes - infinitive, returnable, finally, prefix - with the value of the saturation of the action and the imperfect suffix *-iva*). The chronological sequence of stringing morphemes in the word may be noted, indicating their meaning (the root of the *stpa*, the suffix *-i* (*t*), the prefix *pere-*, the suffixes *-willow*, *-sya*, the prefix *na-*). Based on what has been said, it is more expedient to understand under the "composition of a word" not a simple set of morphemes distinguished in it in a linear sequence, but a system of morphemes in their relation to each other in chronological and semantic terms: *stpa* (*o*) *j*, *-and* (*t*), *-iva*, *-sya*, *na-*.

In conclusion, nouns such as *podvoz* have the same morpheme composition, decaying into a root and a prefix *pod-*, apart from zero inflection. However, this prefix differs in their meaning. In the word *poddyak*, it is used to name a person who, in terms of his official position, is one step below the person called the producing word. In the word "podvoz", "pod" indicates movement towards an object. In chronological terms, the appearance of this prefix in these words also does not coincide. She entered the noun *poddyak* at the first and in this case the only stage of its formation: *pod* + *deak*. In the composition of the noun supply, the prefix "under" appeared at the first, but not the last stage of its formation: (*under* + *carry*) supply. However, words are not formed by the addition of morphemes, as the process of derivation is often still understood. They are formed from words already existing in the language, acting in the form of generating bases, by attaching to the latter any derivational or formative elements. If we consider the word from the side of the sequential ratio of the generating stems and affixes in it, then the resulting picture will no longer reflect the morphemic composition of the derivative, but its derivational structure, for example: *on* + {[(*re* + *build* / *ayt*) + *willow*] + *sya*}.

Each specific ratio of the generating base and the suffix reflects here the word-formation model, according to which the given link of the derivative is formed. Consequently, the structure of a word is a system of generating bases and derivational, as well as formative affixes in their chronological and semantic sequence.

REFENRENCES:

1. Arnold I.V. The English Word. – 3rded., rev. – М.: Высшая шк., 1986 – 296р.
2. Marchand H. The Categories and Types of Present-Day English Word – Formation. A Synchronic-Diachronic Approach – Munchen: C.H. Beck’sche Verlagsbuchhandlung, 1969 – 545р
3. Quirk R., Greenbaum S., Leech G., Svartvik J. A Comprehensive Grammar of English Language. – London and New York: Longman, 1988 – 1779р
4. Teshaboyeva, N.Z. Niyatova, M.N. (2021). The importance of a word and word formation in a language system. JournalNX-A Multidisciplinary Peer Reviewed Journal, 7(12), 337-341.
5. Teshaboyeva, N.Z. Niyatova, M.N. (2021). General meanings of the category of tenses. International Journal of Development and Public Policy, 1(6), 70-72.
6. Whitehall H. The Development of the English Dictionary // Readings in Modern English Lexicology // Ред. С.С. Хидекель, Р.З. Гинзбург, Г.Ю. Князева, А.А. Санкин – Л.: Просвещение, 1975 – С.202-207.
7. Амосова Н.Н. Этимологические основы словарного состава современного английского языка. - М., 1956 - стр.32.
8. Зернов Б.Е. Взаимодействие частей речи в английском языке. – Л.: Изд-во ЛГУ, 1986. – 126с.
9. Кубрякова Е.С. Основы морфологического анализа. – М.: Наука, 1974 – 319с.
10. Поливанов Е.Д. Где лежат причины языковой эволюции // История советского языкознания. Хрестоматия / Составитель Ф.М. Березин – М.: Высш. школа, 1988 – С. 45-52.

**DINIY EKSTREMIZM VA TERRORIZM BARQARORLIK VA IJTIMOY XAVFSIZLIKKA
TAHDID OMILI**

Nasriddinova Sevara Olimjon qizi

*Denov tadbirkorlik va pedagogika instituti Pedagogika fakulteti Boshlanʻich ta'lim
yönalishi 3-bosqich 4BT-20 guruh talabasi*

Boymatova Munisa Shokir qizi

*Denov tadbirkorlik va pedagogika instituti Pedagogika fakulteti Boshlanʻich ta'lim
yönalishi 3-bosqich 4BT-20 guruh*

Djamolova Shahnoza Srojiddinova

*Denov tadbirkorlik va pedagogika instituti Pedagogika fakulteti Boshlanʻich ta'lim
yönalishi 3-bosqich 4BT-20 guruh talabasi*

Turdiyeva Risolat Baxromjon qizi

*Denov tadbirkorlik va pedagogika instituti Pedagogika fakulteti Boshlanʻich ta'lim
yönalishi 3-bosqich 4BT-20 guruh talabasi*

Murodulloyeva Zaytuna Abdulloyevna

*Denov tadbirkorlik va pedagogika instituti Pedagogika fakulteti Boshlanʻich ta'lim
yönalishi 3-bosqich 4BT-20 guruh talabasi*

Sattorova Shohsanam Muzaffar qizi

*Denov tadbirkorlik va pedagogika instituti Pedagogika fakulteti Boshlanʻich ta'lim
yönalishi 3-bosqich 4BT-20 guruh talabasi*

Annotatsiya: *Terrorizmning tinchlik va taraqqiyotga, millatlararo munosabatlar va diniy bag'rikenglikka tahdidi. Ekstremizm va terrorizmga qarshi kurash.*

Kalit so'zlar: diniy ekstremizm, terrorism, mafkuraviy tahdid, xalqaro terrorism.

Diniy ekstrimizm va terrorism o'zi nima? Bu savolga hamma har xil javob beradi. Chunki hammaning o'z dunyoqarashi, ongi, fikrlash doirasi har xil bo'ladi. Men bu ikki so'zni eshitganimda ko'z oldimga islom dinini niqob qilib, dinimizga zid bo'lgan g'oyalari bilan qabih niyatlarini musulmonlar orqali amalga oshiruvchi kimsalar keladi. Yana bilib-bilmasdan bu yo'lga kirib qolganlardan foydalanib, ularni hech kimni tan olmaydigan, faqat ularning g'oya va mafkuralariga bo'ysunadigan, hatto o'z ota-onasidan voz kechtiruvchi manqurt qilib tayyorlaydigan kishilar yoki kishilar jamoasini tushunish mumkin.

Fan nuqtayi nazaridan ekstremizm va terrorism so'zlariga ta'rif beradigan bo'lsak, ekstremizm (lotincha extremus-o'ta) - ijtimoiy-siyosiy xarakterdagi muammolarni hal etishda o'ta keskin chora-tadbirlarni, fikr-qarashlarni yoqlovchi nazariya va amaliyotdir. Ekstremizm tushunchasi muayyan sharoitda, biron-bir g'oya yoki tamoyilga qat'iy ishonch va uni mutlaqlashtirish asosida shakllangan qoida va tartiblarni, boshqa sharoit, holat, vaziyatni hisobga olmagan holda, ko'r-ko'rona qo'llashga urinishdir. Diniy ekstremizm esa

bu har qanday dinning teskari uslubda namoyon etilishi, boshqa din yoki mazhab vakillariga nisbatan murosasizlik, noto'g'ri talqin etilgan diniy aqidalardan siyosiy qurol sifatida dunyoviy davlat va konstitutsiyaviy tuzumga qarshi qo'llash, diniy nizo va qarama-qarshiliklar keltirib chiqarish orqali davlat suvereniteti va hududiy daxlsizligini buzish yoki davlat hokimiyatini kuch bilan egallash yoxud mavjud tuzumni zo'rlik bilan o'zgartirishdir. "Terrorizm" atamasi esa (lotincha. terror – qo'rquv, dahshat) – ma'lum yovuz maqsadlar yo'lida, kuch ishlatib, odamlarni jismoniy yo'q qilishdan iborat bo'lgan g'oyaga asoslangan zo'ravonlik usuli. Terrorizm – terror bilan amalga oshiriladigan siyosiy harakat bo'lib, bir necha asrlar oldin shakllangan, geografik jihatdan barcha mintaqa va mamlakatlarda uchrashi mumkin bo'lgan murakkab hodisa hisoblanadi. U xalqaro munosabatlarni chigallashtirish, suverenitet va hududiy yaxlitlikni buzish, davlatlarning xavfsizligiga rahna solish, urush va qurolli to'qnashuvlar keltirib chiqarish, ijtimoiy-siyosiy vaziyatni beqarorlashtirish, aholini qo'rqitish yoki qasos olish maqsadida jismoniy yoki yuridik shaxslarni biror bir faoliyatini amalga oshirishga yoki amalga oshirishdan tiyilishga majburlash uchun qilmish ko'rinishida yoki uni amalga oshirish bilan qo'rqitish tarzida oshkora sodir etiladigan, shaxsga yoki mulkka xavf tug'diradigan harakatdir. "Xalqaro terrorizm" tushunchasi esa davlatlar, xalqaro tashkilotlar, siyosiy partiya va harakatlarni beqarorlashtirishga qaratilgan siyosiy qo'poruvchilik faoliyatini ifodalaydi. U og'ir jinoyatlardan bo'lib, uzoq davom etgan jarayonlarning hosilasi hisoblanadi. Umuman olganda terrorizm siyosiy, mafkuraviy va shaxsiy jinoiy maqsadlarda aholini qo'rqitish hamda davlat, hokimiyat va boshqaruv organlariga ruhiy tazyiq o'tkazishga qaratilgan zo'ravonliklar sodir etishda u yoki bu dinni, mazhabni o'ziga niqob qilib oladi. Qo'rqitish va dahshatga solish orqali o'z hukmini o'tkazishga urinish terrorchilikka xosdir. U iqtisodiy, siyosiy, diniy, g'oyaviy, irqiy, milliy, gruppaviy, individual shakllarda namoyon bo'lishi mumkin. Ta'qib, zo'ravonlik, qo'poruvchilik va qotillik terrorchilikning har qanday ko'rinishi uchun umumiy xususiyat bo'lib, gumanizm, demokratiya, adolat tamoyillariga ziddir. Shuning uchun terrorizm qanday "bayroq" ostida amalga oshirilmasin, mohiyatan insoniyatga, taraqqiyotga, ezgulikka qarshi jinoyatdir. Iqtisodiy manfaatlarni ko'zlovchi va moddiy boyliklarni o'zlashtirishni maqsad qilib olgan terrorchilik keng tarqalgan. Unda raqiblarini yoki ularning yaqinlarini jismoniy yo'qotish, o'g'irlab ketish, zo'ravonlik, tajovuz bilan qo'rqitib, o'z hukmini o'tkazishga urinish, boyliklarini o'zlashtirib olish yo'llaridan foydalaniladi. Keyingi yillarda intellektual va ommaviy axborot sohalarida terrorchilik elementlaridan foydalanilmoqda. Muayyan mafkuraviy poligonlarning muttasil tarqatayotgan axborotlaridagi yovuz va zararli g'oyalar oqimi, teleekranlar orqali doimiy namoyish etiladigan jangari filmlar, bolalarga mo'ljallangan, buzg'unchi g'oyalar asosida ishlangan o'yinlar, kompyuter tarmoqlari dasturlarini ishdan chiqaradigan "viruslar"ni tarqatish bunga misol bo'la oladi. Shu o'rinda Birinchi Prezidentimiz I.A.Karimovning "Bugungi zamonda mafkura poligonlari yadro poligonlaridan ham ko'proq kuchga ega" – degan so'zlari yodimga tushdi. Darhaqiqat, bu masalaning kishini doimo ogoh bo'lishga undovchi tomoni shundaki, agar harbiy, iqtisodiy, siyosiy tazyiq bo'lsa, buni sezish,

ko'rish, oldini olish mumkin, ammo mafkuraviy tazyiqni, uning ta'siri va oqibatlarini tezda ilg'ab yetish nihoyatda qiyin. O'zlarining yovuz niyatlariga erishish uchun hokimiyatni qo'lga kiritishni ko'zlovchi kuchlarning zo'ravonligi va qo'poruvchiligi siyosiy terrorga misol bo'ladi. Siyosiy terrorism nafaqat jinoyatchi guruhlar, hatto ba'zi reaksion agressiv ruhdagi rasmiy siyosiy doiralar va kuchlar tomonidan uyushtirilishi va qo'llanishi ham mumkin.

Ekstremizm mazmuniga ko'ra - diniy va dunyoviy, namoyon bo'lishiga ko'ra-hududiy, mintaqaviy, xalqaro shakllarga bo'linadi. Ekstremistik qarashlar juda chuqur ildizlarga ega bo'lib, hech qachon chegara bilmagan, din, millat, hududni tan olmagan. Dunyoviy ekstremizmning siyosiy, iqtisodiy, mafkuraviy ko'rinishlari mavjud bo'lgani holda, diniy ekstremizm barcha dinlar doirasida rivojlangan. Diniy ekstremistik ruhdagi qarashlarni katoliklar, protestantlar, provoslavlar orasida ham uchratish mumkin. Bunday holat sobiq sho'rolardan qolgan makonda ham kuzatildi.

Diniy ekstremizm islom olamida ham keng tarqalgan. Diniy ekstremistlar qayerda faoliyat ko'rsatmasin, asosiy maqsadi islom davlatini barpo qilish bo'lib, bu maqsadga o'zaro nizolar, ixtiloflar, qurolli to'qnashuvlar orqali, ya'ni qon to'kish va zo'rlik bilan erishishni ko'zlaydilar.

Bu esa, mustaqillikka ham, jamiyat taraqqiyotiga ham katta g'ov bo'ladi. Ekstremistik guruhlarining yagona maqsadi hokimiyatni qo'lga olish bo'lib, bu yo'lda ular eng jirkanch usullardan foydalanadilar. Terror – lotin tilidan olingan bo'lib, qo'rquv, dahshat degan ma'noni anglatadi. Terrorism – aholini qo'rqitish hamda davlat hokimiyati va boshqaruv organlariga tazyiq o'tkazish orqali jinoiy, siyosiy, mafkuraviy va shaxsiy maqsadlarni ko'zlash jarayonidir.

Terrorizm olamida 3 ta asosiy ko'rinish bor:

1. Terrorchilik harakatlarining jangarilik yo'li (qurol ishlatish yo'li).
2. Jinoiy yo'li.
3. Ijtimoiy-siyosiy yo'llar bilan amalga oshirishdir.

Terrorchi va diniy ekstremistik guruhlardan tashkil topgan mazkur jinoiy tashkilot o'z g'oyalariga ergashmagan insonlarni ommaviy ravishda o'ldirib, aholi punktlarida hamda jamoat joylarida jangarilar tomonidan o'z joniga qasd qilish yo'li bilan o'zini portlatib, tinchlik va xavfsizlikka, insonlarning hayoti va sog'lig'iga qarshi o'ta og'ir jinoyatlarni sodir etmoqdalar.

Terrorizm xavfsizlikka va ijtimoiy–siyosiy barqarorlikka doim tahdid soladi. Unga qarshi kurash olib borishda siyosiy, iqtisodiy, huquqiy, mafkuraviy va qolaversa maxsus chora-tadbirlar ko'rilishi lozim. Bu kurashning muhim elementi – bu terrorismning oldini olishga qaratilgan harakatlardir. Bu masala mamlakatimiz uchun ham katta ahamiyat kasb etadi. Terrorchilik harakatlari, ya'ni odamlarni garovga olish, davlat va jamoat arboblari, diniy yoki boshqa guruhlar hamda xorijiy davlatlar va tashkilotlar vakillarining hayotiga tahdid solish, yirik obyektlarni egallab olish, portlatish, odamlarning sog'lig'iga, hayoti va mulkiga tahdid solish kabi harakatlar mamlakat tinchligiga putur yetkazadi.

Xulosa qilib aytadigan bo'lsak, ekstremizm va terrorizm insoniyat bilan birga XXI asrga kirib kelgan eng xavfli ijtimoiy illatlardan biriga aylandi. Ekstremizm bag'rikenglik, rang-baranglik va hamfikrlilikni rad etishi bilan mamlakat taraqqiyoti va fuqarolararo hamjihatlikka rahna soladi. O'zbekiston ekstremizm va terrorizm tahdidlari va zararlarini boshidan kechirgan mamlakat hisoblanadi. Yurtimizda ushbu illatlarga qarshi kurashish, uning sabablarini oldini olish bo'yicha jahon hamjamiyatiga namuna bo'la oladigan darajada o'ziga xos tajriba shakllangan. mintaq va umuman dunyodagi vaziyatning murakkabligiga qaramay, mamlakatimizning yangi islohotlar va rivojlanish davrida Prezident Shavkat Mirziyoyev rahnamoligida amalga oshirib kelinayotgan oqilona ichki va tashqi siyosat hamda xalqimizning kuchli irodasi, mehnatsevarligi, bag'rikengligi va ma'rifatparvarligi tufayli mamlakatimizda tinchlik va barqarorlik ta'minlanib kelinmoqda. Shunday ekan, yurtimizda hukm surayotgan tinch va osuda hayotni asrash, uning mustaqilligi va barqarorligiga munosib hissamizni qo'shish – har birimizning, shu aziz Vatanda yashayotgan turli millat va din vakillarining eng asosiy vazifalaridan bo'lmog'i lozim.

FOYDALANILGAN ADABIYOTLAR:

1. Abdusamedov A.E. Dinlar tarixi. - Toshkent: O'zMU, 2004. -208 b.
2. Ochildiyev A. va boshqalar. Dinshunoslik asoslari (o'quv qo'llanma). - Toshkent: "Toshkent islom universiteti" nashriyot matbaa birlashmasi, 2013.
3. Xasanov A. va boshqalar. Islom tarixi (Darslik). - Toshkent: Toshkent islom universiteti matbaa-nashriyot birlashmasi, 2008.
4. Mo'minov A. va boshqalar. Dinshunoslik. - Toshkent: "Mehnat" 2004.
5. Yo'ldoshxo'jayev X., Rahimjonov D., Komilov M. Dinshunoslik. - Toshkent: ToshDShI nashriyoti, 2000.

**PSUCHOLOGICAL AND AESTHETIC ASPECTS OF EDUCATING
SCHOOLCHILDREN USING SONG MATERIALS IN THE PROCESS OF TEACHING ENGLISH
IN SECONDARY SCHOOL**

Qodirova Zarrina Baxramjanovna

*Deputy director for the education part of the secondary
school № 1 of the city of Tashlak*

Nurmatov Xurshidbek Muzaffarovich

*English teacher of the secondary school
№ 1 of the city of Tashlak*

Islamov Hamidjon Ismailovich

*English teacher of the secondary school
№ 1 of the city of Tashlak*

Absrakts:*The article presents current issues of using song material in classes of English as a foreign language. The main advantages of using song material, which help to reveal the main competencies in teaching a foreign language are highlight. The criteria for selecting songs, presented for complex work on the use of song material in the lessons of English as a foreign language, are considered. Examples of using various songs. In accordance with the language level of foreign pupils are given.*

Keyword:*English as a foreign language, song material, competence based, funny lines, historical songs, The Beatles*

In the strategic development of the Republic of Uzbekistan, oriented for 2022-2026 years out of seven strategic directions the formation of a civil society, the creation of a truly democratic, people-powered state, is in first place [1]. In the context, the educational process and upbringing of the young generation acquires special significance.

Song art occupies a special place in the spiritual life of people. Especially historical songs reflect the historical events of a particular people. For example, the tribes of the Anglo-Saxons and Britans captured the British isles, many Celts were forced

to leave the Kent region. The historical song of the Celts describes how they ended up in Armorica, the current Brittany region of France (5th century A.C.) [2]. In general, a song is a product that embodies human thought, ideas and worldviews.

In the process of studying the song art of various peoples, researchers divided song art into the following types:

- 1) songs that have great educational value-patriotic
- 2) family and mourning songs
- 3) labor songs

4) songs, that reflect social injustice

5) historical songs and melodies

Among the variety of tools used in teaching English one of the most effective is use of song material. Lessons with the use of a song are usually need in a special form, different from ordinary lessons. For example, pupils can sit in a circle it also possible to conduct similar rooms, assembly halls. Songs same principle texts for extracurricular reading, they must be authentic, accessible in terms of information and language plans, problematic relevant and also melodies, ut most importantly, they must correspond to the age characteristics of pupils [3]. Properly selected song material, taking into account the positive emotional impact on children affects their motivational tone and emotional sphere. The texts of the selected songs must correspond to the topic of the lessons. Among with the studied vocabulary they should contain new lexical units.

According to researchers there are various advantages in learning a foreign language:

1. Songs, as one of the types of verbal communication, are a means of stronger assimilation and expansion of vocabulary since it includes new expressions. In songs already familiar vocabulary there are proper names, geographical names. The realities of the country of the language being studied poetic words. This contributes to the development of a sense of language in schoolchildren knowledge of its stylistic features.

2. In songs grammatical instructions are better absorbed and activated. In some countries, grammatical constructions are being studied and activated. They are written in a modern rhythm, accompanied by a text with explanatory comments as well as tasks the purpose of which is to check the understanding and discussion of the content [4]. Songs contribute to the improvement of foreign language pronunciation skills, the development of musical ear. It has been established that musical ear, auditory attention and auditory control are in a dark relationship with the development of the articulatory apparatus, learning and performing short songs that are simple in terms of melodic pattern with frequent repetitions help to fix the correct articulation of the pronunciation of sounds the rules of phrasal stress, rhythm features, etc [5].

3. Songs contribute to the aesthetic education of pupils, inclusion of the team, a more complete of the creative abilities of each. Thanks for music, a favorable psychological climate is created in the lesson, the psychological load decreases, language activity is activated, emotional tone increases and interest in a learning a foreign language is maintained [6].

4. Songs and other musical works stimulate monologue and dialogic statements, serve as the basis for the development of the speech-cognitive activity of schoolchildren, contribute to the development of stress, rhythm features, etc.

But the question arises is any song material suitable for learning a language? Obviously, this is not true at all. It should be noted that when selecting song material, it is extremely important to take into account the age characteristics and interests of pupils. Consider as an example an excerpt from the song of the Beatles - "Yesterday".

All my troubles seemed
so far away,
No it looks as though
they're here to stay.
Oh, I believe in yesterday
Suddenly,
I'm not half the man
I used to be.
There's a shadow hanging over me,
Oh, yesterday came suddenly [7].

As you can see, the text is simple and easy to understand. There are no complicated

constitutive and unusable words. Indeed the songs of the Beatles are considered to

be good material for teaching English. Songs and music with texts in English increase the

motivation to learn a foreign language, contribute to the formation of the cultural competence.

Special attention should be paid to the selection of songs. Schoolchildren should like the melodies the musical accompaniments should be modern and lively.

And yet we should not forget about one feature of the song, pupils will sing songs not only in the classroom, but also when the lesson is far behind and they will sing them

for their own pleasure. Songs are not forgotten unlike grammatical structures that disappear from the head at the end of the lesson songs can live long and become

part of someone's culture [8].

Songs in the lessons can be used for various purposes:

1. Some songs we can use to practice grammar structures;
2. You can dramatize the song;
3. Change direct speech to indirect;
4. Convey the content of the song in your own words;

5. Write a play, create dialogues on a basis, imagine the characters are talking to each other according to the song;

6. "Funny lines". These exercises are possible already at the elementary level. After the pupils have worked out the song, write the lines from the song in a different order.

7. Create a research project, dedicated to the song being studied [9]

In our methodological study, some aspects of the use of song material in English lessons were touched upon. In our opinion, the use of song material in English classes not only enriches pupils' grammatical knowledge and vocabulary, but influences the formation of the aesthetic taste of pupils.

REFERENCES:

1. Стратегия развития Республики Узбекистан на 2022-2026-годы. Газета «Народное слово». Ташкент., 12-январь, 2022 г.

2. История Средних веков. Учебник истории для 7-классов. Ташкент., 2017-год.

3. Kirpichenkova E.P. The role of music and song in learning English. Журнал «Иностранный язык в школе». № 5, Москва., 1990 год.

4. Ibid page-45

5. Ibid page-47

6. Ibid

7. D. Klarck. Music legends of all time. (Biography of The Beatles). L., 1995 y.

8. Gaibulbayevich J. Methodological requirements for the selection of Bukhara folk songs in music education. WEB of Scientist International Scientific Research, 6049-6056.

9. Ibid, 6054.

THE LIST OF LITERATURE:

1. Стратегия действий Республики Узбекистан на 2022-2026-годы. Ташкент., 2022

2. Речь Президента Республики Узбекистан Ш.М. Мирзиёева по случаю празднования Дня Учителя. Ташкент., 30-сентября, 2022 год. Газета «Народное слово». от 3 октября 2022 г.

3. Constitution of the Republic of Uzbekistan. Article 41, 42. Tashkent., 8.12.1992 year.

4. Law of the Republic of Uzbekistan on education. Tashkent., 23.09.2020 year

5. J. Adamson. Methods of teaching vocabulary in elementary classes. New-York, 1997

6. Kirpichenkova E.P. The role of music and song in learning English. Moscow, 1992 y.

7.Нуруллаев Ф.Г.Роль фольклорных песен в воспитании учащихся.Проблемы педагогики.Москва.,2014 г.

7.On the use of song material in the study of English (Electronic resource).URL;
<http://www.maam.ru>

1 VA 2 SINFLARDA MILLIY DASTUR ASOSIDA O'QITISHNING AVFZALLIKLARI

Mukhtasarkhon Obbosova

Farg'ona viloyati O'zbekiston

Tumani 46-umumiy o'rta ta'lim maktabi o'qituvchisi

Annotatsiya: *Ushbu maqolamda talabalarga boshlang'ich sinflar ta'limi mazmuni, tuzilishi xususiyatlariga oid ko'nikma va malakalarini mustahkamlash, boshlang'ich sinflar uchun milliy dastur asosida o'qitishning avfzalliklari haqida fikrlar yuritiladi.*

Kalit so'zlar: *Davlat ta'lim standarti, fan, o'quv dasturi, darslik, metod, metodika, o'rgatish, o'qitish, bilim, ko'nikma, malaka, predmet, maqsad, vazifa, fanlararo bog'liqlik.*

Bugungi kunda ta'limning eng asosiy tayanch bo'g'ini hisoblanuvchi umumiy o'rta ta'lim maktablari uchun Milliy o'quv dasturi ishlab chiqilayotgani va "Milliy o'quv dasturi" deb nomlanishining o'zi bizga katta umidlar baxsh etmoqda. Shuningdek, o'zbek tilini o'qitish metodikasini tubdan isloh qilish, ayniqsa mamlakatimiz hududida istiqomat qiluvchi barcha millatlar va elatlarga o'zbek tilini intensiv o'rgatishni ta'minlaydigan zamonaviy darsliklar yaratish bugungi kunning eng dolzarb vazifalaridan biriga aylandi.

1-2-sinflardagi matematika darslari umumiy o'rta ta'lim maktab matematika fani uchun asos, poydevor ekan, bu sinflarda matematika o'qitilishini eng zamonaviy talablar darajasiga ko'tarmoq zamon talabidir. Chunki. bolalarga keyinchalik matematika va boshqa fanlar uchun zarur bo'lgan elementar, tushunchalar shu sinflarda singdiriladi.

Respublikamizda umumiy o'rta ta'lim maktablarining uzluksiz rivojlanishi uchun iqtisodiy, siyosiy, huquqiy shart-sharoit yaratildi. Jumladan, hukumatimiz tomonidan qabul qilingan qator me'yoriy hujjatlarda o'qitishni sifat jihatdan yangi bosqichga ko'tarish sohasida qator tadbirlar boshlab qo'yilgan. Xususan, boshlang'ich ta'limda o'qitishga alohida e'tibor qaralib, bo'lajak boshlang'ich sinf o'qituvchilarini zamon talablari asosida malakali kadr etib tayyorlash bugungi kunning kechiktirib bo'lmas muammolaridan biri sanaladi. Shuni hisobga olgan holda O'zbekiston Prezidenti SH.M.Mirziyoyev quyidagilarni ta'kidlaydi: "Maktab o'quv dasturlarini ilg'or xorijiy tajriba asosida takomillashtirish, o'quv yuklamalari va fanlarni qayta ko'rib chiqish, ularni xalqaro standartlarga moslashtirish, darslik va adabiyotlar sifatini oshirish zarur.

Umumiy o'rta ta'limning davlat ta'lim standarti davlat ta'lim standartining maqsad va vazifalarini, asosiy prinsiplarini, tarkibiy qismlarini, davlat ta'lim standartlarini joriy etish hamda davlat ta'lim standartlari talablariga rioya etilishini nazorat qilish tartibini belgilaydi. Davlat ta'lim standartini ishlab chiqish quyidagi hujjatlarga asoslanadi: O'zbekiston Respublikasi Konstitutsiyasi; «Ta'lim to'g'risida»gi O'zbekiston Respublikasi Qonuni; «Kadrlar tayyorlash milliy dasturi to'g'risida»gi O'zbekiston Respublikasi Qonuni;

Prezidentimiz o'z ma'ruzasida darsliklar yaratishga jiddiy e'tibor qaratish zarurligini ta'kidladi. Undan kelib chiqqan holda o'zimizga kelajakda amalga oshirishimiz lozim bo'lgan bir qator vazifalarni belgilab oldik. Darhaqiqat, fanlarni o'qitish metodikasi, nazariy va amaliy bilimlar muvofiqligi, dasturlar uzviyligi, darsliklar mazmuni va sifatida talay kamchilik va muammolarimiz bor. Darslik va o'quv-metodik qo'llanmalarni nashrga tayyorlashda ularni mazmun va sifat jihatidan xalqaro talablarga qay darajada javob bera olishiga yana-da jiddiy e'tibor qaratishimiz, amaliyotchi o'qituvchilar, fan metodistlari hamda salohiyatli olimlar tomonidan chuqur ekspertizadan o'tkazishimiz lozim. Darsliklar ekspertiza xulosalari asosida uning mualliflari, nashriyot xodimlari hamda fan metodistlari hamkorligida qayta ishlansa, mazmuni va illyustratsiyalariga tegishli o'zgartirishlar kiritilsa yana-da mazmunli va sifatli bo'ladi. Darsliklarni yana-da takomillashtirish uchun jahon tajribasini kengroq o'rganish,

loyihalarimizga Respublikamizdagi eng tajribali mutaxassislarni, xorijiy ekspertlarni keng jalb qilish maqsadga muvofiq.

Darsliklarni tayyorlashda o'quvchilarning yoshi va psixo-fiziologik xususiyatlari alohida inobatga olinadi. Darslik mazmunida mavjud bo'lgan takrorlanishlar bartaraf etiladi, xalqaro tajribaga tayangan holda darslikning dizayni va foto-illyustratsiyalariga o'zgartirish kiritiladi. Yana bir e'tiborli holat shuki, fanlar kesimida fanlararo bog'liqlik hamda sinflararo uzviylik ta'minlanishiga yana-da jiddiy e'tibor qaratiladi. Darslik va o'quv-metodik adabiyotlarning yangi avlodini yaratishda ular mazmuniga xalqaro baholash dasturi —TIMSS, PIRLS talablari o'quvchilar yoshiga mos tarzda yana-da chuqurroq singdiriladi. Shuningdek, mavzularni qo'shimcha ma'lumotlar bilan boyitish maqsadida barcha darsliklarga QR kodlar o'rnatiladi.

Umumiy o'rta ta'limning tarixida ilk bor joriy etilishi kutilayotgan Umumiy o'rta ta'limning Milliy o'quv dasturi amaldagi davlat ta'lim standarti, o'quv dasturlarini tanqidiy tahlil qilish, keng jamoatchilikning darsliklarning mazmuniga nisbatan bildirgan fikr-mulohazalari, ta'limning keyingi bosqichi hamda zamonaviy mehnat bozorining real talablari asosida, xorijiy davlatlarning ta'lim sohasida erishgan natijalarini inobatga olgan holda ishlab chiqilmoqda.

Mazkur dastur 6 ta komponentdan iborat bo'ladi:

- 1) umumiy o'rta ta'limning malaka talablari;
- 2) umumta'lim fanlarining konsepsiyalari;
- 3) umumiy o'rta ta'limning o'quv rejasi;
- 4) umumta'lim fanlarining o'quv dasturlari;
- 5) umumta'lim fanlarini o'qitish metodologiyasi;
- 6) baholash tizimi.

O'quv dasturi ta'lim qaysi yo'nalishda ketishini belgilab beradigan, muayyan fan mazmunini ta'lim bosqichlari, umumta'lim sinflar kesimida uzviylik va uzluksizlikda taqsimlangan tarzda yoritilishini belgilab beradigan me'yoriy hujjat sanaladi. Shundan kelib chiqib, umumiy o'rta ta'lim bo'g'ini hisoblanuvchi ta'lim boshqa tillarda olib

boriladigan maktablar uchun o'zbek tili fani bo'yicha tuziladigan o'quv dasturi mazmun-mohiyati bilan o'zidan avvalgi maktabgacha ta'limning davomi bo'lishi va ayni vaqtda o'zidan keyingi ta'lim bosqichlari uchun tayanch bo'lishi kerak. Bugungi kungacha o'zbek tili fanidan tuzilgan o'quv dasturlarida ta'limning kommunikativ-nutqiy yo'nalishiga mos ravishda kompetensiyaviy yondashuv asosida yildan yilga takomillashtirib kelindi.

FOYDALANILGAN ADABIYOTLAR:

1. O'zbekiston Respublikasi Prezidentining 29.04.2019 dagi "O'zbekiston respublikasi xalq ta'limi tizimini 2030-yilgacha rivojlantirish kontseptsiyasini tasdiqlash to'g'risida"gi PF-5712-son Farmoni.
2. O'zbekiston Respublikasi Vazirlar Mahkamasining 08.12.2018 dagi Xalq ta'limi tizimida ta'lim sifatini baholash sohasidagi xalqaro tadqiqotlarni tashkil etish chora-tadbirlari to'g'risida"gi 997-son qarori.
3. O'zbekiston Respublikasi Vazirlar Mahkamasining "Umumiy o'rta va o'rta maxsus, kasb-hunar ta'limining davlat ta'lim standartlarini tasdiqlash to'g'risida" 187-son qarori.

UZLUKSIZ TA'LIM TIZIMIDA UMUMIY O'RTA TA'LIM ASOSIY TAYANCH

Mukhtasarkhon Obbosova

*Farg'ona viloyati O'zbekiston
Tumani 46-umumiy o'rta ta'lim
maktabi o'qituvchisi*

Annotatsiya: *Ushbu maqolamda mamlakatimizda davlat tili to'g'risidagi qonunchilikni takomillashtirish va o'zbek tilining xalqimiz ijtimoiy-iqtisodiy hayotidagi va xalqaro miqyosdagi obro'-e'tiborini oshirishga xizmat qiladigan milliy dasturlar haqida bilib olasiz.,*

Kalit so'zlar: . *Ta'lim, maktablar, tehsil, millat, o'zbek, til, o'qitish, xalq og'zaki ijodi, zamonaviy, mumtoz adabiyoti namunalari, adabiy, qaror, umumiy o'rta ta'lim maktablari, Milliy o'quv dastur*

Respublikamiz uzluksiz ta'lim tizimida umumiy o'rta ta'lim asosiy tayanch bosqich bo'lib, bu bosqichda o'zbek tilidan o'quvchilarga kundalik ijtimoiy hayotda davlat tilida og'zaki va yozma muloqot olib bora olishlariga qaratilgan tayanch bilimlar beriladi va o'qitishning kommunikativ-nutqiy tamoyili asosida o'quvchilarda o'zbek tili bo'yicha egallangan bilim va ko'nikmalarni muloqot faoliyati jarayonida qo'llash malakasi shakllantiriladi. Ta'lim boshqa tillarda olib boriladigan maktablarda tahsil oluvchi turli millat vakillariga esa o'zbek tilini o'qitish bilan bir qatorda o'zbek xalq og'zaki ijodi, zamonaviy va mumtoz adabiyoti namunalari bilan tanishtirib boriladi. Shu maqsadda ushbu maktablarda adabiy o'qish darslari uchun qo'shimcha soatlar ajratilgani ham nihoyatda to'g'ri qaror bo'ldi. Bugungi kunda ta'limning eng asosiy tayanch bo'g'ini hisoblanuvchi umumiy o'rta ta'lim maktablari uchun Milliy o'quv dasturi ishlab chiqilayotgani va "Milliy o'quv dasturi" deb nomlanishining o'zi bizga katta umidlar baxsh etmoqda. Shuningdek, o'zbek tilini o'qitish metodikasini tubdan isloh qilish, ayniqsa mamlakatimiz hududida istiqomat qiluvchi barcha millatlar va elatlarga o'zbek tilini intensiv o'rgatishni ta'minlaydigan zamonaviy darsliklar yaratish bugungi kunning eng dolzarb vazifalaridan biriga aylandi.

Ta'lim tizimida olib borilayotgan islohotlar, ayniqsa o'qituvchi obro'sini ko'tarishga qaratilgan sa'y-harakatlar va hukumatimiz tomonidan yaratilayotgan imkoniyatlardan juda xursandmiz. Biroq tan olish kerakki, ta'lim samaradorligi ko'p jihatdan o'quv-uslubiy dasturlar va darsliklar saviyasiga ham bog'liq.

Xususan, respublikamizda keyingi yillarda til savodxonligi va nutq madaniyatining keskin pasayib ketganligi, nafaqat og'zaki, hatto yozma nutqda ham o'zbek adabiy tili me'yorlariga amal qilinmayotganligi, husnixatga umuman e'tibor qaratilmayotganligi, o'quv dasturlaridan insho, bayon, diktant kabi yozma ish turlarining deyarli chiqib ketganligi, darsliklarda faqat tayyor matn ustida ishlash va matn yaratish topshiriqlari

berilayotganligining mevasi emasmi?! Yakuniy nazorat ishlarining test shakliga o'tkazilishi o'quvchilarni ijodiy fikrlash, bog'lanishli nutq tuzish, savodli va chiroyli yozish ko'nikma-malakalarini egallashga bo'lgan intilishlarini umuman yo'qqa chiqardi.

Shu bois, yangilanayotgan o'quv dasturlariga katta umid bilan qaralmoqda. Milliy o'quv dasturlari saytlarga qo'yilishi bilan uning mazmuni va uslubiy yo'nalishi bilan tanishib chiqishga harakat qildik. "Oqtosh" sanatoriysida dam olayotgan bir guruh maorif xodimlari, til va adabiyot o'qituvchilari va o'z farzandlarining yaxshi ta'lim olishi tarafdori bo'lgan ota-onalar shu masala ustida suhbatlashib qolishdi. Oromgohning salqin ayvonchasida o'zaro fikrlashishdan boshlangan davra suhbatlari tobora kengayib, aytish joiz bo'lsa, ilmiy-amaliy seminar tusini oldi. Tasodifiy uchrashib qolgan ushbu jamoa tarkibida 40 yildan ortiq pedagogik tajribaga ega bo'lgan maorif xodimlari, o'zbek tili o'qituvchilari, olimlar, o'z farzandining taqdiriga befarq bo'lmagan ota-onalar, o'quvchilar bor edi. Ular bir maqsad uchun birlashib, ikki kun davomida ta'lim boshqa tillarda olib boriladigan maktablar uchun "O'zbek tili" fanidan tuzilgan Milliy o'quv dasturini o'rgandilar va bandma-band tahlil qildilar.

Suhbatning avvali ta'lim boshqa tillarda olib boriladigan maktablar va o'rta maxsus ta'lim bo'g'inlarida davlat tilining o'qitilishi, amaldagi "O'zbek tili" dasturlari va darsliklaridagi mavjud kamchiliklar, ularni yaxshilashga qaratilgan taklif va tavsiyalardan boshlandi. Farzandlarini rus maktabida o'qitayotgan ota-onalar shu maktablar uchun yozilgan darsliklardagi matnlarda kam qo'llanadigan so'zlarning ko'p uchrashi, bolalar yoshiga mos she'rlarning kamligi, qo'yilgan topshiriqlarning murakkabligi kabi kamchiliklarni sanay ketdilar. Suhbatimizga quloq tutib turgan bir guruh yoshlar esa maktabda o'qib yurgan vaqtlarida o'zbek tili fani ular uchun eng oson fan hisoblanganligi, faqat qoidalarni o'zlashtirishda biroz qiyinchilik sezishganligini, o'zbek tili o'qituvchisi ko'p vaqtini shu sinfdan o'qiydigan boshqa millat vakillari bilan alohida shug'ullanishga sarflaganligi tufayli ular yangi bilimlar ololmaganliklarini aytishdi.

— Men o'zbek tilining o'z tuzilishi, orfoepik va orfografik me'yorlari bor ekanligini kollejga kirganimdan so'ng bildim va ularni o'zlashtirish uchun rosa qiynaldim. Agar maktabda bu fanni o'quvchilarning tilni bilish darajasiga qarab tabaqalashtirib o'qitishganda, shuncha vaqtimni besamar o'tkazmagan va ayni kunlarda bunchalik qiynalmagan bo'lardim.

Ushbu fikr-mulohazalar yig'ilganlarni yangi dasturda bu kamchiliklar qanday yechim topdi, bolalarimiz oson va qulay yo'l bilan o'zbek tilini egallashlari uchun qanday o'zgarishlar joriy etildi, degan savollar girdobiga tortdi va yangi dastur loyihasini sinchiklab o'rganishni boshlashdi.

YANGI MILLIY O'QUV DASTURI ASOSIDA ONA TILI O'QISHTISH

Mukhtasarkhon Obbosova

Farg'ona viloyati

O'zbekiston tumani

46-umumiy o'rta ta'lim maktabi o'qituvchisi

Annotatsiya: *Ushbu maqolqmda, o'qish fani, asosan, badiiy uslubdagi, mavhum tushunchalarni tashiydigan matnlardan iborat edi. Yangi darslik uchun tanlangan matnlar va she'rlar esa bolaning ijtimoiy hayotga kirishib keta olishida ko'maklashadigan, ham badiiy, ham informativ, ham ilmiy-ommabop uslublari haqida ma'lumotlarga ega bo'lasiz.*

Kalit so'zlar: *O'qish fani, asosan, badiiy uslubdagi, mavhum tushunchalar, matnlar, yangilik, darslik, she'rlar, ijtimoiy, hayot, ko'mak, badiiy, informativ, ilmiy-ommabop, uslub.*

Shu paytgacha Ona tili va O'qish fanlari alohida o'qitilgan. Endi esa ushbu ikki fanni birlashtirgan "Ona tili va o'qish savodxonligi" deb nomlangan yagona fan dars soati saqlab qoling holatda tashkil etiladi.

O'qish fani, asosan, badiiy uslubdagi, mavhum tushunchalarni tashiydigan matnlardan iborat edi. Yangi darslik uchun tanlangan matnlar va she'rlar esa bolaning ijtimoiy hayotga kirishib keta olishida ko'maklashadigan, ham badiiy, ham informativ, ham ilmiy-ommabop uslubdagi matnlardan iborat.

Amaldagi darsliklarda tinglab tushunish kompetensiyasini rivojlantirish uchun topshiriqlar ajratilmagan bo'lsa, yangisida bu kompetensiyasini rivojlantirish uchun har bir mavzuga alohida topshiriqlar ishlab chiqilgan.

O'qib tushunish kompetensiyasini rivojlantirish uchun ajratilgan topshiriqlar esa, asosan, matnda ochiq ifodalangan ma'lumotlarga, yoki didaktik elementlarga qaratilar edi. Endi esa darslikda o'qib tushunish kompetensiyasining barcha qismlarini qamrab oladigan savol va topshiriqlar bo'ladi. Shu paytgacha ona tilini o'qitishdan maqsad tilning grammatikasini o'rgatish, til strukturasi qoidalarni yod oldirish edi. Yangi darslikda eng muhim qoidalargina qoldirilgan. Rang-barang tasvirlar va qiziqarli topshiriqlarga ko'proq urg'u berilgan. Ahamiyatli tomoni endi o'qituvchilar uchun "O'qituvchi kitobi", o'quvchilar uchun esa "Mashq daftari" ham bo'ladi.

Eski darsliklar til strukturasi o'rgatishga qaratilgan. Yangi darsliklarda esa til strukturasi ko'ra, tilning leksikologik, semantik tomonlariga urg'u berilgan. Ya'ni asosiy e'tibor so'z, uning ma'nolari, o'rindoshlari, qo'llanish o'rinlari, lug'at boyligi kabi tomonlarga qaratilgan. Amaldagi darslikdan o'rin olgan matnlarda bola yoshiga mos bo'lishidan ko'ra, didaktik ahamiyatiga urg'u berilgan. Taqdim etilayotgan didaktika esa yoshga mos, qiziqarli mavzulardagi matnlar hamda she'rlarga singdirilgan. Yozuvchilar bilan birgalikda matnlar qayta ishlab chiqilgan.

Darsliklardagi tushunarsiz bo'lishi mumkin bo'lgan so'zlar izohsiz qoldirilar edi. Yangi darsliklarda bolaning tushunishi uchun qiyin bo'lgan so'zlar darslikning orqa qismida maxsus lug'atga joylashtirilgan.

Bundan tashqari ular ustida alohida mashqlar ishlab chiqilgan. Tayyorlanayotgan darslikda gapdan to yaxlit matn yaratishgacha bo'lgan jarayon tizimli ravishda ishlab chiqilgan. Avval gaplardagi bo'sh o'rinlarni to'ldirishni boshlagan bola ma'lum mavzu doirasida kichik matn yarata olish darajasiga olib chiqiladi.

Shuningdek, darslikda o'quvchilarning eng og'riqli muammosi bo'lgan og'zaki javob beriladigan, og'zaki tarzda bajariladigan alohida topshiriqlar ham ishlab chiqilgan. Yodlash uchun berilgan she'rni aytib berishlari uchun alohida vaqt ajratilgan.

Yangi darslikda uyga vazifalar mavjud emas. Nutqiy mavzular asosida izchillikda bir-birini to'ldiradigan, o'zi izlanib topishga qaratilgan nostandart mashq va topshiriqlar ishlab chiqilgan. Ma'lum mavzu doirasida assotsiativ tasavvur darajasidan og'zaki yoki yozma matn yaratish darajasiga olib chiqishga qaratilgan ta'lim mazmuni ishlab chiqilgan. Badiiy matnlar bilan ishlashda muallifning so'z qo'llash mahorati amaliy topshiriqlar orqali ochib berilgan. Biz pegagok sifatida ulardan astoyidil foydalanmog'imiz lozimdir.

BOSHLANG'ICH SINFDA O'QITISHNING ZAMONAVIY TEXNOLOGIYALARIDAN FOYDALANISH USULLARI

Mukhtasarkhon Obbosova

Farg'ona viloyati O'zbekiston tumani
46-umumiy o'rta ta'lim maktabi o'qituvchisi

Annotatsiya: *Mazkur maqolamda, ta'limning maqsadi jamiyat ehtiyojiga mos ravishda shakllanadi. Shunday ekan, ta'lim-tarbiya maqsadi mos va mutanosib bo'lishi kerak. Ilmiy adabiyotlarda ta'limning maqsadi imkoniyatlaridan to'g'ri, aniq, o'rinli foydalanish ko'nikma va malakalarini hosil qilish, mantiqiy-ijodiy tafakkurni rivojlantirish, kommunikativ savodxonlikni oshirish, milliy g'oyani singdirish, sharqona tarbiyani shakllantirish, shaxsni ma'naviy boyitishdan iboratligi haqida barcha ma'lumotlarga ega bo'lasiz.*

Kalit so'zlar: *Ta'lim, maqsad, jamiyat, ehtiyoj, ta'lim-tarbiya, mutanosiblik, ilmiy lik, adabiyot, ta'limning maqsadi, imkoniyat, aniq ko'nikma, malaka, mantiqiy-ijodiy, tafakkurni rivojlantirish, kommunikativ savodxonlikni oshirish, milliy g'oyani singdirish, sharqona tarbiyani shakllantirish, shaxsni ma'naviy boyitish.*

Ta'lim o'qituvchi va o'quvchilarning hamkorlikdagi faoliyati bo'lib, shu jarayonda shaxsning taraqqiyoti, uning ma'lumoti va tarbiyasi ham amalga oshadi. Darslarda o'qituvchi o'z bilimi, ko'nikma va malakalarini mashg'ulotlar vositasida o'quvchilarga yetkazadi, o'quvchilar esa uni o'zlashtirib borishi natijasida undan foydalanish qobiliyatiga ega bo'ladi. O'rganish jarayonida o'quvchilar o'zlashtirishning turli ko'rinishlaridan foydalanishadi, ya'ni o'zlashtirilayotgan ma'lumotlarni qabul qilish, qayta ishlash hamda amaliyotga tatbiq etishda o'ziga xos tafovutlarga tayanadi. Ta'lim jarayonida o'qituvchi va o'quvchilarning dars paytidagi hamkorligi, o'quvchilarning mustaqil ishlashi, sinfdan tashqari ishlar shaklida ta'lim va tarbiya masalalari hal etiladi.

Ta'limning maqsadi jamiyat ehtiyojiga mos ravishda shakllanadi. Shunday ekan, ta'lim-tarbiya maqsadi mos va mutanosib bo'lishi kerak. Ilmiy adabiyotlarda ta'limning maqsadi imkoniyatlaridan to'g'ri, aniq, o'rinli foydalanish ko'nikma va malakalarini hosil qilish, mantiqiy-ijodiy tafakkurni rivojlantirish, kommunikativ savodxonlikni oshirish, milliy g'oyani singdirish, sharqona tarbiyani shakllantirish, shaxsni ma'naviy boyitishdan iboratligi ta'kidlangan. Ta'limiy maqsad asosida o'quvchilarda mustaqil fikrlash, og'zaki va yozma savodxonlikni oshirish, mantiqiy tafakkurni rivojlantirish orqali ularning muloqot madaniyati takomillashtiriladi. Tarbiyaviy maqsad asosida esa ma'naviy, g'oyaviy, nafosat tarbiyasi beriladi. Til o'rganish jarayonida xalqning madaniy-axloqiy qadriyatlariga yaqinlashtirish imkoni paydo bo'ladi.

Ulug' donishmandlardan biri «... kelajak tashvishi bilan yashasang, farzandlaringga yaxshi bilim ber, o'qit», degan ekan. Yurtimizda ta'lim-tarbiya tizimida amalga

oshirilayotgan islohotlar haqiqiy ma'noda bir-ikki yillik yoki qisqa davrda samaraga erishishga qaratilgan ish emas, balki chin ma'noda bir necha yuz yillarga tatiydigan o'zgarish bo'ldi, desak xato bo'lmaydi. Bu prezidentimizning kelajagimiz, kelajak avlodimiz haqida qayg'urib, yurtimizning barcha farzandlari – mening farzandlarim, ular bizlardan ko'ra kuchli, bilimli va albatta baxtli bo'lishlari kerak, degan g'oyasi zamirida donishmandlarcha siyosat yotganini ko'rsatadi.

Ma'lumki, ta'limda ilg'or pedagogik va yangi axborotlar texnologiyalarini tatbiq etish o'quv mashg'ulotlarining samaradorligini oshiribgina qolmay, ilm-fan yutuqlarini amaliyotda qo'llash orqali mustaqil va mantiqiy fikrlaydigan, har tomonlama barkamol yuksak ma'naviyatli shaxsni tarbiyalashda muhim ahamiyat kasb etadi.

Hozirgi kunda ta'lim jarayonida interfaol metodlar va axborot texnologiyalarini o'quv jarayonida qo'llashga bo'lgan qiziqish kundan-kunga ortib bormoqda. Bunday bo'lishining sabablaridan biri, shu vaqtgacha an'anaviy ta'limda o'quvchilar faqat tayyor bilimlarni egallashga o'rgatilgan bo'lsa, zamonaviy texnologiyalardan foydalanish esa ularni egallayotgan bilimlarini o'zlari qidirib topish, mustaqil o'rganish va fikrlash, tahlil qilish, hatto yakuniy xulosalarni ham o'zlari keltirib chiqarishga o'rgatadi. O'qituvchi bu jarayonda shaxs rivojlanishi, shakllanishi, bilim olishi va tarbiyalanishiga sharoit yaratadi va shu bilan bir qatorda boshqaruvchilik, yo'naltiruvchilik funksiyasini bajaradi. Bugungi kunda ta'limda «Aqliy hujum», «Fikrlar hujumi», «Tarmoqlar» metodi, «Sinkveyn», «BBB», «Beshinchisi ortiqcha», «6x6x6», «Bahs-munozara», «Rolli o'yin», FSMU, «Kichik guruhlarda ishlash», «Yumaloqlangan qor», «Zigzag», «Oxirgi so'zni men aytay» kabi zamonaviy texnologiyalar qo'llanmoqda.

Dars mashg'ulotlarida o'yin-topshiriqlarni takrorlash yoki mustahkamlash darslarida foydalanilsa ijobiy natija beradi. O'yin-topshiriqning qaysi bir turini tanlash darsning turiga, sinf o'quvchilarining o'yin-topshiriqlarni bajarishga o'rgatilganlik darajasi, ularning bilim saviyasi, mustaqil ijodiy ishlash imkoniyatlari, o'rganilganlarni xotirada tez tiklay olishi, ijodkorlikning qay darajada shakllanganiga ham bog'liq bo'lishi kerak.

Ta'limda o'quvchi shaxsini fikrlashga, o'zgaralar fikrini anglash va shu fikrni og'zaki hamda yozma shaklda savodli bayon eta olishga o'rgatish masalasiga e'tibor qaratilgan bo'lib, mustaqil fikrlaydigan, nutq madaniyati rivojlangan savodxon shaxsni kamol toptirish asosiy o'rin egallaydi. Millatning turmush tarzi, madaniy yaratuvchanligi uning boy tarixiy merosi asosida o'rganiladi.

BOSHLANG'ICH SINFLARDA O'QITISHNING ZAMONAVIY METODIKALARI

Mukhtasarkhon Obbosova

Farg'ona viloyati O'zbekiston tumani

46-umumiy o'rta ta'lim maktabi o'qituvchisi

Annotatsiya: *Ushbu maqolamda, o'quvchilarni o'z yo'nalishini tanlash va mustaqil hayotga tayyorgarlik ko'nikmalarini shakllantirishdek mas'uliyatli vazifani bajarishda ularning yaqin ko'makchilardan biriga aylanadi. Quyida sinflar kesimida ayrim mavzular asosida o'qitishning zamonaviy usullarini tatbiq etish bo'yicha tavsiyalar berilgan.*

Kalit so'zlar: *Metodika, metod, sinf, o'qituvchi, o'quvchi, ilg'orlik, pedagogic, pedagog, yangi axborotlar, texnologiyalar, o'quv jarayoni, tajribalar, dars mashg'ulotlari, interfaol metodlar, ta'lim-tarbiya, fikr, o'quv mashg'ulotlar, samaradorlik.*

Bugungi kun o'qituvchidan ilg'or pedagogik va yangi axborotlar texnologiyalaridan o'quv jarayonida foydalanishni talab etmoqda. Yuqoridagilardan kelib chiqib, tajribalarimiz asosida dars mashg'ulotlarida interfaol metodlarni qo'llash orqali ta'lim-tarbiya berish yo'llariga doir fikrlarimizni bayon etamiz. O'ylaymizki, u o'quv mashg'ulotlari samaradorligini oshirishda hamkasblarimizga amaliy yordam beradi.

Shuningdek, o'quvchilarni o'z yo'nalishini tanlash va mustaqil hayotga tayyorgarlik ko'nikmalarini shakllantirishdek mas'uliyatli vazifani bajarishda ularning yaqin ko'makchilardan biriga aylanadi. Quyida sinflar kesimida ayrim mavzular asosida o'qitishning zamonaviy usullarini tatbiq etish bo'yicha tavsiyalar beramiz. Siz undan ijodiy yondashgan holda foydalanasiz va birinchi prezidentimizning: «*Har qarichi muqaddas bo'lgan ona yerimizga nisbatan farzandlarimizda g'urur va iftixor, sadoqat tuyg'ularini uyg'otish uchun biz bugun nima qilyapmiz, degan savolga javob izlab ko'raylik*» - degan fikrlariga javoban ta'lim va tarbiya berishning zamonaviy usullarini tatbiq etish orqali ko'zlangan maqsadga erishishga o'z hissangizni qo'shasiz degan umiddamiz.

O'quvchilar mantiqiy tafakkur yuritish ko'nikmalariga ega bo'lishlarida ushbu metodikalar alohida ahamiyatga ega. Uni qo'llashda quyidagi harakatlar amalga oshiriladi:

- O'rganilayotgan mavzu mohiyatini ochib berishga xizmat qiluvchi tushunchalar tizimini shakllantirish;

- hosil bo'lgan tizimdan mavzuga taalluqli bo'lgan to'rtta (beshta, oltita, ...) va taalluqli bo'lmagan bitta tushunchaning o'rin olishiga erishish;

- o'quvchilarga mavzuga taalluqli bo'lmagan tushunchani aniqlash va uni tizimdan chiqarish vazifasini topshirish;

- o'quvchilarni o'z harakatlari mohiyatini sharhlashga undash (mavzuni mustahkamlash maqsadida o'quvchilardan tizimda saqlanib qolgan tushunchalarga ham

izoh berib o'tishlari hamda ular o'rtasidagi mantiqiy bog'liqlikni asoslashlarini talab etish lozim).

Mazkur metod o'quvchilardan o'rganilayotgan mavzu (yoki bo'lim, bob) yuzasidan tahliliy mulohaza yuritish, shuningdek, eng muhim tayanch tushunchalarni ifodalay olishni talab etadi.

Metodni qo'llashda quyidagi harakatlar tashkil etiladi:

- o'qituvchi o'zaro teng nisbatda mavzuga (bo'lim, bob) oid va oid bo'lmagan asosiy tushunchalar tizimini yaratadi;

- o'quvchilar mavzuga (bo'lim, bob) oid va oid bo'lmagan asosiy tushunchalarni aniqlaydilar va daxldor bo'lmagan asosiy tushunchalarni tizimdan chiqaradilar;

- o'quvchilar o'z harakatlarining mohiyatini izohlaydilar.

Metoddan individual, guruhli va ommaviy shaklda o'quvchilar tomonidan mavzuning puxta o'zlashtirilishini ta'minlash hamda ularning bilimlarini aniqlash maqsadida foydalanish mumkin.

1-sinf darsligidagi «Oshxona jihozlari», «Qushlar», «Uy hayvonlari va parrandalar» kabi mavzularini o'rganishda yangi mavzuni mustahkamlash uchun mazkur metodni qo'llash ijobiy natija beradi. Bunda mavzuga oid to'rtta va taalluqli bo'lmagan (ortiqcha) bitta so'z (tushuncha, fikr) beriladi.

O'quvchilar ana shu so'zni (tushuncha, fikr) aniqlaydilar.

Masalan, 1-sinf darsligidagi 1-mashqda berilgan topshiriqni bajarishda quyidagicha qo'llash mumkin. Yozuv ekranda ko'rsatiladi. O'quvchilar ortiqcha so'zni aniqlashadi.

Uy hayvonlari: sigir, qo'y, toshbaqa, ot, it.

So'ng bu so'zlar ishtirokida gap tuzish topshirig'i beriladi va tuzilgan gaplar asosida axloqiy tarbiya beriladi.

Namuna: Ot - insonning eng ishonchli do'sti.

O'quvchilar tomonidan tuzilgan gaplar asosida o'quvchilar qalbida ona tabiatga muhabbat uyg'otiladi, uy hayvonlariga nisbatan ijobiy munosabatda bo'lishga o'rgatiladi.

Hozirgi kunda pedagogik faoliyatda turli axborot vositalari (kompyuter, televideniye, radio, nusxa ko'chiruvchi qurilma, slayd, video va audio magnitofonlar) yordamida ta'lim jarayoni tashkil etilishiga alohida e'tibor qaratilmoqda. O'qituvchilar oldida ta'lim jarayonida turli axborot vositalaridan o'rinli va maqsadga muvofiq foydalanish vazifasi turibdi.

Videotopishmoq metodidan foydalanishda quyidagi harakatlar amalga oshiriladi:

- o'quvchilar e'tiboriga o'rganilayotgan mavzu mohiyatini tasviriy yoritishga yordam beruvchi izohlarsiz bir nechta videolavha namoyish etiladi;

- o'quvchilar har bir lavhada qanday jarayon aks ettirilganini izohlashadi;

- jarayonlarning mohiyatini daftarlariga qayd etishadi;

- o'qituvchi tomonidan berilgan savollarga javob qaytarishadi.

Mazkur metod asosida mavzuga doir kompyuter orqali videolavha namoyish etiladi. O'quvchilar videolavha mavzusi, unda ifodalangan mavzu haqida o'z fikr-mulohazalarini bildirishadi.

Masalan, «Elektr jihozlari» (1-sinf), «Yil fasllari» (2-sinf) kabilar asosida o'quvchilarga milliy an'analarimiz, urf-odatlarimiz, iqtisodiy munosabatlar haqida tushunchalar beriladi.

Navro'z udumlari (foydalanish uchun matnlar)

Navro'z kuni odam ota-onasi, yaqin kishilari bilan diydorlashadi. Ginali odamlar Navro'z kuni yarashadi.

Navro'z arafasida keksalar maxsus idishlarga yetti xil don ekib, ularning unib chiqishiga qarab, kuzda olinadigan hosil cho'g'ini chamalashgan.

Ba'zi joylarda esa Navro'z kunlarida paydo bo'lgan kamalakka qarab yerga suv sepiladi. Shunday qilinsa, go'yo yil seryog'in va barakali bo'lar ekan.

Navro'z kunlari bog'dagi o'rik daraxtlariga arqon solib arg'imchoq yasaladi. Qizjuvonlar yig'ilishib, navbatma-navbat arg'imchoq uchadilar. Navro'zda arg'imchoq ucha bir yillik gunohi to'kiladi deyilgan.

Bu metodni 2-sinfda o'quvchilarning unli va undosh tovushlar haqidagi bilimlarini sinash, uni mustahkamlash maqsadida ham qo'llash mumkin. Masalan, ekran orqali unli tovushlar ko'rsatiladi. Galma-galdan shu tovush bilan boshlanadigan so'zlarni ifodalaydigan rasmlar ko'rsatiladi. O'quvchilar rasmlardagi narsa, buyum nomlarini daftarlariga yozadilar. Bunda o'quvchilarning xotiralari mustahkamlanadi, so'z boyligi oshadi.

Boshlang'ich sinflarda interfaol metodlar va ta'limiy o'yinlardan, zamonaviy axborot-kommunikatsiya texnologiyalaridan foydalanish o'quvchilarni mustaqil fikrlashga, ijodiy izlanish va mantiqiy fikrlash doiralarini kengaytirish bilan birga ularni darslarda o'rganganlarini hayot bilan bog'lashga, qiziqishlarini oshirishga yordam beradi. O'qituvchilarning bunday zamonaviy talablar asosida yaratilgan sharoitlardan samarali foydalanib, darslarni ilg'or pedagogik hamda axborot kommunikatsiya texnologiyalari asosida tashkil etilishi ta'lim-tarbiya jarayonini sifatini kafolatlaydi.

Bizningcha, ta'limiy o'yinlarga qo'yiladigan asosiy talablar quyidagilardan iborat:

1. Ta'limiy o'yinlar o'quvchilar yoshiga mos bo'lishi kerak;
2. O'yinlar o'tilayotgan mavzu mazmun-mohiyatiga mutanosib bo'lishi lozim;
3. Ta'limiy o'yinlarni o'tkazish vaqti aniq belgilanishi shart;
4. Ta'limiy o'yinlar ham ta'limiy, ham tarbiyaviy ahamiyatga ega bo'lishi kerak;
5. Ta'limiy o'yinlarning o'tkazilish maqsadi, ahamiyati belgilanishi lozim.

Yuqoridagi talablarga amal qilingandagina dars samaradorligi ortadi va zamonaviy texnologiyalar ta'lim samaradorligiga xizmat qiladi.

SIFATLI TA'LIM-TARBIYA BOSH VAZIFAMIZ

Mukhtasarkhon Obbosovia

*Farg'ona viloyati O'zbekiston tumani
46-umumiy o'rta ta'lim maktabi
o'qituvchisi*

Annotatsiya: *Ushbu maqola O'zbekiston o'tgan 25 yil ichida qo'lga kiritgan salmoqli yutuqlari bugun jahon ahlini hayratga solmoqda. Qayta tiklangan qadriyatlarimiz, ijtimoiy, iqtisodiy va ma'naviy sohalaridagi tub o'zgarishlar, ta'lim tizimini takomillashtirish borasida olib borilayotgan izchil islohotlarni guvohi bo'lishingiz mumkin.*

Kalit so'zlar: *Ta'lim, tarbiya, qadriyatlarimiz, ijtimoiy, iqtisodiy va ma'naviy, soha, o'zgarishlar, ta'lim tizimi, takomillashtirish, islohotlar, yurtimiz shuhratini yanada oshirib, yuksaklik.*

Mamlakatimiz mustaqilligining yigirma besh yilligi arafasida o'tkazilayotgan an'anaviy avgust kengashlari "Go'zal va betakrorimsan, muqaddas Vatanim, jonim senga fido, O'zbekistonim!" degan bosh g'oyani o'zida mujassam etib, "Sog'lom ona va bola yili" Davlat dasturi doirasida ta'lim tizimida amalga oshirilayotgan keng qamrovli islohotlar mazmun-mohiyatini pedagoglarga yetkazish, o'sib kelayotgan yosh avlodni vatanparvar, har tomonlama yetuk, bilimdon, jismonan baquvvat, ma'nan barkamol etib voyaga yetkazish, o'quvchilarni kun sayin kengayib borayotgan axborot-ta'lim muhitida mustaqil faoliyat ko'rsatish hamda axborot oqimidan oqilona foydalanishga o'rgatishni o'z oldiga maqsad qiladi.

O'zbekiston o'tgan 25 yil ichida qo'lga kiritgan salmoqli yutuqlar bugun jahon ahlini hayratga solmoqda. Qayta tiklangan qadriyatlarimiz, ijtimoiy, iqtisodiy va ma'naviy sohalaridagi tub o'zgarishlar, ta'lim tizimini takomillashtirish borasida olib borilayotgan izchil islohotlar yurtimiz shuhratini yanada oshirib, yuksak imkoniyatlar mamlakati degan nomga munosibligini ko'rsatmoqda.

Ayni paytda o'qitish samaradorligini oshirish, o'quvchilarning davlat ta'lim standartlarida belgilangan bilim, ko'nikma va malakalarni to'la egallashlariga erishish, mustaqil bilim olishlarini ta'minlash, iqtidorli, iste'dodli hamda ayrim fanlarni o'zlashtirishi qiyin bo'lgan o'quvchilarga individual yondashish, bolalarning eng yaxshi fazilatlarini rivojlantirish, yoshlarning qiziqishi, ehtiyoji, qobiliyati, intellektual xususiyati va shaxsiy sifatlarini aniqlagan holda darslarni tashkil etishga jiddiy e'tibor qaratish dolzarb vazifalardandir.

Ta'kidlash joizki, bugungi kunda ta'lim mazmunini yangilash, takomillashtirish, o'qitish samaradorligini va o'qituvchilarning kasbiy mahoratini oshirish, ilg'or tajribalarni keng ommalashtirish bo'yicha muayyan ishlar amalga oshirilayapti.

Xususan, mustaqillikning dastlabki yillaridan boshlab ta'lim jarayonini ilmiy-metodik jihatdan ta'minlash, yangi avlod darsliklarini yaratish, DTS va o'quv dasturlarini takomillashtirish davlat siyosati darajasiga ko'tarildi va Kadrlar tayyorlash milliy dasturi orqali qonuniy asosga ega bo'ldi. Barcha fanlardan yangidan-yangi ta'lim texnologiyalari va interfaol usullar ishlab chiqilib, muntazam modernizatsiyalashtirilmoqda. Yurtimizda xorijiy tillarni o'rganishga qiziqish tobora ortib borayotganini e'tiborga olib, chet tili o'qituvchilarining kasbiy malaka va mahoratini oshirish maqsadida 2015-yildan buyon Britaniya Kengashining O'zbekistondagi vakolatxonasi bilan hamkorlikda ingliz tili o'qituvchilari uchun noan'anaviy tarzda "Yilning eng yaxshi chet tili o'qituvchisi" ko'rik-tanlovi o'tkazib kelinmoqda.

Uzluksiz ta'lim tizimida chet tillarni kompetensiyaviy yondashuv asosida o'rgatish tajribasidan kelib chiqib, umumiy o'rta va o'rta maxsus, kasb-hunar ta'limi umumta'lim fanlarining o'quvchilarda kompetensiyalarni shakllantirishga yo'naltirilgan davlat ta'lim standartlari loyihalari tayyorlanib, hududlarda tajriba-tadqiqot ishlari o'tkazildi.

Shuningdek, 18ta umumta'lim fani bo'yicha ijodiy guruhlar tomonidan dunyoning rivojlangan davlatlari, xususan, Germaniya, Janubiy Koreya, Yaponiya va Singapur kabi mamlakatlarning davlat ta'lim standartlari o'rganib chiqildi va tahlil etildi. Natijada o'quvchilarda kompetensiyalarni shakllantirishga yo'naltirilgan davlat ta'lim standartlari loyihalarining takomillashtirilgan varianti tayyorlandi.

Iqtidorli bolalarning qobiliyatini erta aniqlash va rivojlantirish, iste'dodli, izlanuvchan, ijodkor pedagoglarni qo'llab-quvvatlash, ularning ilg'or tajribalarini ommalashtirish, ta'lim muassasalarida o'quv-tarbiya jarayonining zamonaviy talablar darajasida tashkil etilishini ta'minlash, o'qituvchilarning pedagogik mahoratini oshirish maqsadida fan olimpiadalari, bilimlar bellashuvi, "Ingliz tili bilimdonlari", "Prezident asarlarini o'rganamiz", "Huquq bilimdonlari", "Soliq bilimlari — bolalarga", "Yilning eng yaxshi fan o'qituvchisi" kabi ko'rik-tanlovlar va fan oyliklari o'tkazilib, o'qituvchi va o'quvchilarning ijodiy izlanishi uchun keng imkoniyat yaratilmoqda.

Boshlang'ich ta'lim sifatini oshirish, sog'lom turmush tarzini targ'ib qilish, yurtimizda amalga oshirilgan keng ko'lamli islohotlarning mazmun-mohiyatini pedagoglarga yetkazish maqsadida joriy yilning 13–14-iyul kunlari "Boshlang'ich ta'limni modernizatsiyalash orqali o'quv-tarbiya jarayonining sifati va samaradorligini oshirish" mavzusida boshlang'ich ta'lim o'qituvchilari uchun respublika forumi o'tkaziladi. Barcha ta'lim sohasidagi ziyolilar ushbu forumda eshtirok etdilar va o'zlariga kerakli bilimlarni oldilar.

PEDAGOGIK MAHORAT HAQIDA TUSHUNCHA. PEDAGOGIK MAHORATNING MAZMUNI VA MAQSADI

Mukhtasarkhon Obbosova

*Farg'ona viloyati O'zbekiston tumani
46-umumiy o'rta ta'lim maktabi
o'qituvchisi*

Annotatsiya: *Mazkur maqolamda, pedagogik mahorat qolaversa, Mahorat - bu yuqori va doimo yuksalib boruvchi tarbiya va o'qitish san'atidan iborat. Pedagog – o'z ishining ustasi, o'z fanini chuqur biluvchi, fan va san'atning mos sohalari bilan yaxshi tanish, amalda umumiy va yoshlar psixologiyasini yaxshi tushunuvchi, o'qitish va tarbiyalash metodikasini har tomonlama biluvchi hamda yuqori madaniyatga ega bo'lgan mutaxassisligi haqida so'z boradi.*

Kalit so'zlar: *Pedagog, mahorat, tarbiya, o'qitish, fan, san'at, yoshlar, psixologiya, tarbiya, metod, metodika, madaniyat, mutaxassis.*

Agarda pedagogning kasbiy mahorat dasturiga amaliy qaralsa, u holda birinchi o'ringa uning integral sifati – o'qituvchining mahoratidan iborat bo'ladi. Pedagogik mahoratga berilgan ta'riflar shuncha ko'p bo'lishiga qaramay, ularda mahoratning qaysidir tomonlari albatta ifodalanadi.

Mahorat - bu yuqori va doimo yuksalib boruvchi tarbiya va o'qitish san'atidan iborat. Pedagog – o'z ishining ustasi, o'z fanini chuqur biluvchi, fan va san'atning mos sohalari bilan yaxshi tanish, amalda umumiy va yoshlar psixologiyasini yaxshi tushunuvchi, o'qitish va tarbiyalash metodikasini har tomonlama biluvchi hamda yuqori madaniyatga ega bo'lgan mutaxassis.

Pedagogik nazariyada o'qituvchi mahoratini ikki xil tushunish mavjud. Birinchisi, pedagogik mehnatni tushunish bilan bogliq bo'lsa, ikkinchisi tarbiyada pedagog shaxsi asosiy o'rin tutadi.

Mahoratni egallash uchun ko'p narsani bilish va qila bilish zarur. Tarbiya printsiplari va qonunlarini hamda uning tashkil etuvchilarini bilishi zarur. O'quv-tarbiyaviy jarayon va uning tashkil etuvchilarni samarador texnologiyalardan foydalanish uchun har bir konkret holat uchun ularni to'g'ri tanlab olishni, diagnostikalashni, oldindan bilishni va berilgan daraja va sifat jarayonini loyihalashni juda yaxshi bilishi zarur. "Men faqat «buyoqqa kel»ni 15-20 xilda gapira olganimdan, aft, tashqi qiyofa va ovozni 20 ko'rinishda bera olganimdan sunggina xakikiy masterga aylandim,- deydi buyuk pedagog A.S. Makarenko.

Pedagogik mahorat – shaxsning pedagogik sifatlari majmui va o'qituvchi tomonidan kasbiy pedagogik faoliyatni mustaqil ravishda samarali tashkil etishni ta'minlash bo'lib, u pedagogning faoliyat mohirligini eng yuqori choq-isiga erishganligini bildiradi.

O'qituvchilik kasbi o'z mohiyatiga ko'ra o'ta individualdir. Har bir o'qituvchining muhim hayotiy o'rni, uning o'z ishining ustasi bo'lishdir.

O'qituvchi mahorati uning faoliyatida ko'rinadi. O'qituvchi avvalo pedagogik jarayonning qonuniyatlari va mexanizmlarini yaxshi egallagan bo'lishi lozim. Shu ma'noda pedagogning umumlashgan malakalari va uning pedagogik texnikasi katta ahamiyatga molik bo'ladi.

Biroq mahorat — bu alohida qudrat. Yuqori va kichik darajada Usta bo'lishi mumkin emas. Mahoratga erishish ham, erishmaslik ham mumkin. Haqiqiy usta mehnat faoliyati chohidagina go'zaldir.

Pedagogik mahoratga etishish o'qituvchining muayyan shaxsiy sifatlari bilan amalga oshadi.

Pedagogik mahorat yuksak darajadagi pedagogik faoliyatning taraqqiy etishini, pedagogik texnikani egallashni, shuningdek, pedagog shaxsi, uning tajribasi, fuqarolik va kasbiy mavqeini ifodalaydi.

«Pedagogik mahorat» bir kategoriya sifatida o'zining ilmiy asoslariga ega. Turli tadqiqotchilar ishlarida ayni bir hodisani tavsiflash uchun turlicha tushunchalardan foydalanish boshqacha ma'no va mazmun tomonlariga ega.

Turli muallif asarlarida pedagogik mahoratning yagona, tan olingan ta'rifining yo'qligi uni tadqiqotning jonli jarayoni deb xulosa chiqarishga asos bo'ladi.

Tushunchalar, fikrlaming turli-tumanligi bu hodisaning murakkabligi va ko'p qirraliligidan dalolat beradi. Barcha ta'riflarda urg'u shaxsga beriladi va shu tariqa ular pedagogik mahoratning sotsial mohiyatini aks ettiradi.

I.A.Zyazyun va NA.Lebedniklar shaxsning sotsial etukligi va kasbiy mahoratining o'zaro bog'liqligini isbotlab berdilar.

Mahorat talabalar tomonidan ularning sotsial etuklikka erishish darajasiga qarab bosqichma-bosqich egallanadi. Sotsial etuklik komponentlari pedagogik mahorat komponenti bilan quyidagi nisbatda bo'ladi.

Bo'lg'usi pedagogning sotsial etuklik komponentlariga ushbular kiradi:

sotsial o'z-co'zini belgilash - o'zining pedagogik qobiliyatlari va e'tiqodini namoyon qilish;

sotsial faollik — odamlar bilan ishlay qilish va boshqalarni tarbiyalash tajribasini takomillashtirish;

sotsial masuliyat - o'qituvchining bilimdonligiga aylanadigan bilimlar.

Pedagogik mahorat asoslariga: kasbiy pedagogik bilimlar, insonparvarlikka yo'nalganlik, pedagogik texnika, kasbiy pedagogik faoliyatni amalga oshirish tajribasi, pedagog shaxsi taalluqlidir.

Mahoratning shakllanish bosqichlariga:

reproduktivlik (boshlang'ich),

ijodiylik, ijodiy-novatorlik kiradi.

Pedagogik mahorat darajalari o'qituvchi ish darajasining davomi hisoblanadi:

reproduktiv (o'ta past);

moslashuvchan (past);

lokal (chegaralangan)- modellashtirish (o'rtacha qoniqarli).

Pedagogik mahorat komponentlari kasbiy faoliyatga kasbiy vazifalarini bajarish uchun zarur bo'lgan malaka nuqtai nazardagi qarashlarni aks ettiradi.

Pedagogik mahorat komponentlarini hosil qiladigan quyidagi malaka guruhlari farqlanadi:

loyihalash;

konstruktsiyalash;

tashkilotchilik;

muloqot;

bilish va reflektivlik.

Pedagogik mahoratning asosi pedagogik bilimdonlikdir.

Pedagogik bilimdonlik, deganda konkret tarixiy davrda qabul qilingan me'yorlar (normalar), standartlar va talablarga muvofiq pedagogik vazifani bajarishga qobillik va tayyorlik bilan belgilanadigan integral kasbiy-shaxsiy tavsifnoma tushuniladi.

Pedagogik bilimdonlik pedagogik sohada mahorat bilan ishlayotgan kishining ta'lim va tarbiya ishida insoniyat to'plagan barcha tajribalardan ratsional foydalanish qobiliyatini ko'zda tutar ekan, demak, u etarli darajada pedagogik faoliyat va munosabatlarning maqsadga muvofiq usullari va shakllarini egallashi lozim bo'ladi.

Kasbiy-pedagogik bilimdonlikning bosh ko'rsatkichi bu insonga, shaxsga yo'nalganlikdir.

Kasbiy-pedagogik bilimdonlik pedagogik voqelikni izchil idrok eta bilish va unda izchil harakat qila olish malakasini qamrab oladi. Bu xislat pedagogik jarayon mantiqining yaxlitligicha va butun tuzilmasi bilan birgalikda ko'ra olish, pedagogik tizimning rivojlanish qonuniyatlari va yo'nalishlarini tushunish imkoniyatini ta'minlaydi

SEMANTIC FEATURES OF ECONOMIC METAPHORS

N.N. Xayrullayeva

doktorant, Buxoro davlat universiteti

Annotatsiya: *Mazkur maqolada ingliz va o`zbek tillari nutqida ishlatiladigan iqtisodiy metaforalar va ularning semantik tahlili, o`rganilganlik darajasi kabi muammolar yetarlicha ochib berilgan. Maqolada shuningdek, yetakchi olimlarning metaforalar haqidagi fikrlari ham joy olgan. Keltirilgan misollar O`zbekiston iqtisodiy axborotnomasi hamda bir qator ingliz tilida yoritilgan jurnallardan olingan.*

Kalit so`zlar : *siyosiy iqtisod, rivojlanish tendensiyalari, leksik qarz olish, hissiy obrazlar, ijtimoiy–siyosiy lug`at*

Аннотация: *В статье содержится достаточно информации об экономических метафорах, используемых в английской и узбекской речи, и их анализе, об уровне изучения. В статье также представлены взгляды ведущих ученых на метафоры. Примеры взяты из Экономического бюллетеня Узбекистана и ряда англоязычных журналов.*

Ключевые слова: *политическая экономия, тенденции развития, лексические заимствования, эмоциональные образы, социально-политический словарь.*

Abstract: *This article sufficiently describes the economical metaphors used in English and Uzbek speech and their analyses, the level of study as well. The article also contains the views of leading scholars on metaphors. The examples are taken from The Economic Bulletin of Uzbekistan and a number of English magazines and newspapers*

It is known that existence is formed on the basis of a whole system. Its constituent elements are mutually dependent and mutually conditioned. In the words of Sh. Iskandarova, a point scientist, "The elements that make up the universe surrounding us are united into classes according to certain common signs, and the elements united into a class are separated according to their different signs in the structure of this class." In the language system, lexemes also require each other, they are combined into certain groups based on their specific meanings. Each lexeme forms a connected group of other lexemes with a specific unit... Such groups are called lexeme semantic groups (LSG). LMGs together form a topic group of lexemes (LST). Learning language units based on field theory is important in learning vocabulary. Also, considering the lexicon of the Uzbek language as a macrofield, dividing it into microfields is very effective in creating ideographic and thesaurus dictionaries. Field theory allows to look at the language as a whole system consisting of certain units and to study it. Famous scientist D. According to Rothbart, metaphor theory relies on semantic field theory. The study of the economic

metaphors listed in our study by dividing them into meaningful groups opens the way to a deeper study of their semantic properties.

Metaphor researcher R. Hoffman expressed the following opinion about the use of metaphor in the speech of representatives of all fields: "Metaphor is very practical. ... It can be used as a descriptive and explanatory tool in any field: in psychotherapeutic conversations and conversations between airline pilots, in ritual dances and programming language, in art education and quantum mechanics ... Metaphor, wherever it is used, human behavior, knowledge and enriches his understanding of the language. It is understood that the metaphor is also used in the field of economics.

Economic discourse is essentially metaphorical in nature, and at the same time economics serves as a model for metaphorically conceptualizing other fields.

Natalya Striuk, a researcher at the Donetsk National University, in her article on metaphors reflected in inscriptions on clothes and their semantic grouping, notes that metaphors can be divided into the following semantic groups:

- 1) anthropomorphic metaphors;
- 2) zoomorphic metaphors;
- 3) botanomorphich metaphors;
- 4) creature-based metaphors;
- 5) artifactomorphic metaphors;
- 6) ecomorphich metaphors;
- 7) emotional metaphors.

A.P. And Chudinov groups metaphors as follows:

- a) anthropomorphic metaphor (means transferring human qualities);
- b) metaphor related to nature (used to describe animals, plants, natural phenomena, person or subject);
- c) social metaphor (concepts are given a new meaning, social environment, including crime, war, game, sports, theater, economy, etc.);
- d) artifact metaphor (mainly materials, buildings, technical tools, household items, other forms).

Economic metaphors, which are the object of our research, are included in the group of social (sociomorphich) metaphors from the above classification.

Russian scientist N. While researching the language of the economic sphere, Karpova notes that economic metaphors can be semantically divided into three thematic groups:

1. Economic metaphors describing general economic phenomena (economic situation of the country, individual manifestations of economic development, specific economic policy, etc.).
2. Economic metaphors describing various aspects of business.
3. Economic metaphors describing business relations in the field of entrepreneurship.

When dividing economic metaphors into certain lexical-semantic meaning groups, the following two different approaches can be taken as a basis:

1. Economic metaphors based on formal affiliation;
2. Economic metaphors based on semantic affiliation.

In economic metaphors based on formal affiliation, the main criterion is to unite metaphors that have formal commonality, that is, that have a common component in the structure, into one thematic group. Based on this criterion, it is quite easy to divide economic metaphors into thematic groups. Therefore, the unity that unites them is clearly reflected in the expression plan of such metaphors. For example: ENGLISH EXAMPLE SIMILAR TO THIS Similar examples can be seen in English. For example: debt crisis, milestone of debt, the liquidation of government debt, the mountain of debt, the walking debt. In these examples, we can see that the unifying unit is debt and indebtedness. In another example, we can find economic metaphors related to the word economy: stifle the knowledge economy, strangling attempt to economy, economy is slowly strangled, to help resuscitate the economy, "breathing space" for the economy, economies need the kiss of life, breathe life into the economies, economy should feed, the gulf eating up the economy, energy step to economy, environmental step to economy, economy is thirsty, economy is starving, nurturing an economy, economy is taking medicine, fuel-hungry economy, feeding the black economy, feeding the wider economy, FEEDING BACK LOCAL ECONOMY, ECONOMY WEANING THE PROFIT, AN INVESTMENT-STARVED ECONOMY, AN ECONOMIC BOOM, ECONOMY IS BITING, ECONOMY SHOULD SWALLOW THE OFFER, THE ECONOMY WAS HUMMING, THE ECONOMY SPLUTTERED SUCKING ECONOMY, THE SLOW –GRILLED ECONOMY, PROMOTIVE A CIRCULAR ECONOMY.

In the economic metaphor of the Uzbek language, the presence of a monetary component in each of the economic metaphors, such as money circulation, money flow, money circulation, money mass, nature of money, electronic money, unites them into the thematic group of economic metaphors related to money. In English, you can also find a number of metaphors that combine the theme of money, such as monetary snake, monetary storm, monetary flexibility, monetary offensive. Market relations, labor market, foreign market, domestic market, wholesale market, online market, market economy, in English. Similarly, in economic metaphors such as bear market, to flood the market, keep the market afloat, buoyant markets, to conquer the market, marketing tactics, market ills, the unifying component is the market unit, and these metaphors belong to the thematic group of economic metaphors related to the market.⁴⁶

In economic metaphors based on semantic affiliation, formal similarity is hardly observed. Here, semantic generality is taken as the main criterion. Economic metaphors

⁴⁶ Теория метафоры: Сборник: Пер. с англ., фр., нем., исп., польск. яз. / Вступ. ст. и сост. Н. Д. Арутюновой; Общ. ред. Н. Д. Арутюновой и М. А. Журиной. — М.: Прогресс, 1990. — С. 6.

based on semantic affiliation are united into a thematic group based on semantic (spiritual) commonality.⁴⁷ For example: economic metaphors such as black market, falling dollar rate, breaking money, currency exchange semantically merge into the lexical thematic group of financial services.

REFERENCES :

1.Искандарова Ш. М. Ўзбек тили лексикасини мазмуний майдон сифатида ўрганиш (шахс микромайдони). Филол. фан. доктори дисс. автореф. – Тошкент, 1999. – Б. 6.

2.Колотнина Е.В. Метафорическое моделирование действительности в русском и английском экономическом дискурсе. Дисс.... канд.филол.наук.- Екатеринбург, 2001. - 261с. –стр.4

3.Махмараимова Ш. Ўзбек тили метафораларининг антропоцентрик тадқиқи (номинатив аспект): Фил.фанлари доктори дис. – Самарқанд, 2020;

4. Nematillokizi, K. N., Nematillokizi, K. N., Khabibulloeva, K. S., & Salimovna, N. G. (2020). Professional proficiency progress in a foreign language on the example of students of tourism. *Journal of Critical Reviews*, 7(6), 1249-1255.

5. Nematilloeva, K. N. (2017). Frazologizmlar va ularning semantik va qiyosiy tahlillari. *Интернаука*, 11(15) Часть

⁴⁷ Striuk N. Semantic Classification Of Metaphors In Ukrainian And English Inscriptions On Clothing. *Orbis Linguarum*, Volume 19, Issue 1. P. 23-33. doi: <https://doi.org/10.37708/ezs.swu.bg.v19i1.3>

YANGI O'ZBEKISTONNING TARAQQIYOT STRATEGIYASI-MA'NAVIY-MAFKURAVIY ISLOHOTLAR ASOSI SIFATIDA

Islombek Sodiqov

O'zMU 2-kurs magistranti

Mazkur ishda Yangi O'zbekiston taraqqiyotining yangi bosqichida ma'naviy yangilanishlar, mafkuraviy o'zgarishlar hamda islohotlar o'ziga xos tahlil qilingan. Ma'naviy-mafkuraviy islohotlarning metodologik bazasi sifatida Yangi O'zbekistonning zamonaviy taraqqiyotini ta'minlashga qaratilgan strategiyaning mafkuraviy, ijtimoiy va siyosiy masalalarga doir ayrim muammolarga e'tibor qaratilgan.

Kalit so'zlar: Yangi O'zbekiston, Renessans, Taraqqiyot strategiyasi, ma'naviy makon.

“Mening nazarimda, insoniyat dunyosining buyuk bir yoritqichi-ma'naviyat chirog'i bor. Bu chiroqning boshqalardan farqi shuki, u insonning ongi va tafakkurini yoritadi, qalbi, vijdonini uyg'otadi, odamiylik hissini kuchaytiradi.

O'zbekistonning yangi uyg'onish davrini yaratishga kirishgan ekanmiz, har bir yurtodoshimizning qalbi va ongida ana shunday ma'naviyat shu'lasini porlashi va bizni ezgu ishlarga undab, yuksak mas'uliyat tuyg'usi bilan yashashga da'vat etishi zarur”

XXI asr insoniyat tarixida yangi davrni boshlab berdi. Bashariyat taqdirida inson va jamiyatni ozod etishning yangi bosqichi, yalpi yangilanishlar jarayoni amal qila boshladi. Bunday tarixiy o'zgarishlar dunyo iqtisodiy, ma'naviy hamda mafkuraviy jarayonlarining keng miqyosli yangilanishlar pallasiga kirganligining ravshan ifodasidir.

Umumjahoniy yangilanishlar jarayoni avval muayyan mamlakat, keyin bir guruh davlatlar, oxir-oqibatda barcha mamlakatlar taqdiriga, jamiyatlar va jamoalar, alohida insonlar hayotiga bevosita va bilvosita ta'sir ko'rsata boshladi. Dunyo yangilanishlari jarayoniga har bir davlat o'z taraqqiyot ko'lami, ilmiy-ma'rifiy va ma'naviy saviyasi, kamoloti darajasidan kelib chiqqan holda qo'shila boshladi.

Yangilanayotgan O'zbekiston jahon hamjamiyati oqimida o'zining ijtimoiy-iqtisodiy, siyosiy-huquqiy, ma'naviy-mafkuraviy yangilanishlar dasturini ishlab chiqqan mamlakat sifatida o'ziga xos va o'ziga mos mavqe egallab bormoqda. Bu borada Yangi O'zbekistonda ma'naviy makonni rivojlantirish tub ezgu maqsadlarimizdan biri bo'lib qolmoqda. Xo'sh, ma'naviy makonni o'zi nima?

“Yangi ma'naviy makon nima? Mening nazarimda, u-biz orzu qilayotgan Yangi O'zbekistonning ma'naviy qiyofasi yaqqol aks etadigan, xalqimiz intilayotgan va el-yurtimiz baxtiyor yashaydigan ma'naviy jamiyatdir.”

Ijtimoiy-iqtisodiy, ma'naviy hayotni maqsadli takomillashtirish, bu muhitni umuminsoniy va milliy qadriyatlar uyg'unligi ruhida rivojlantirish, “Islohotlar xalq uchun” tamoyili asosida mamlakatimizda yangilanishlar jarayoni boshlanishiga nazariy poydevor qo'yildi. Davlat tizimi, jamiyat qurilishi va shaxs ma'naviy dunyosini tubdan isloh qilish yangilangan davlat, o'zgargan jamiyat va komil shaxsni yaratish imkonini bermoqda.

Davlat, jamiyat va shaxsni yangilash jarayonlari, bu jarayonlarni maqsadli boshqarish nechog'li aqliy shijoat, siyosiy iroda hamda qat'iy matonatni talab etganligiga bugungi kunda amin bo'lib turibmiz.

Yangi O'zbekiston tanlagan yo'l inson qadri ustuvor bo'lgan, huquq va erkliklari huquqiy kafolatlangan xalqparvar davlat va jamiyatni shakllantirish yo'lidir. Bu albatta, inson ongi va tafakkurini o'zgartirish, turmush tarzini yangilash orqali vujudga keltirishning yaxlit tizimini ishlab chiqishni, mazkur tizimni ijtimoiy amaliyotga qo'llash chora-tadbirlarini amalga oshirishni taqozo etib bormoqda. O'zbekiston Respublikasi Prezidenti Sh.M.Mirziyoyevning tomonidan ilgari surilgan "Yangi O'zbekiston strategiyasi" – mamlakatimizda "Yangi O'zbekiston", "Uchinchi Renesans poydevori" g'oyasini amalga oshirish, mamlakatni yangilash va modernizatsiya qilish va milliy g'oyani rivojlantirish omili ekanligidan dalolat beradi. Bu jihatdan, hozirgi davrda keng tarqalayotgan va aholi ongiga singib borayotgan "Inson qadri" degan konseptual tamoyilni amalga oshirishga qaratilgan islohotlar tahlili muhim ahamiyatga ega bo'lmoqda.

Mamlakatimiz taraqqiyotining hozirgi davrida strategik rivojlanish bilan bog'liq yo'nalishlar Yangi O'zbekiston strategiyasida quyidagicha o'z aksini topgan:

- erkin fuqarolik jamiyatini rivojlantirish orqali xalqparvar davlat barpo etish, inson qadr-qimmatini va uning qonuniy manfaatlarini ta'minlash;
- adolat va qonun ustuvorligini mustahkamlash, inson qadr-qimmatini ta'minlash;
- milliy iqtisodiyotni rivojlantirish;
- adolatli ijtimoiy siyosat yuritish va inson kapitalini rivojlantirish;
- ma'naviy va ma'rifiy sohalarda islohotlarni amalga oshirish;
- global muammolarning milliy va mintaqaviy darajadagi yechimlarini topish;
- tinchlik va xavfsizlikni ta'minlash, xalqaro hamkorlikni rivojlantirishga qaratilgan ustuvor yo'nalishlardan iborat.

Ma'naviy hayotni yangilash, mafkuraviy tamoyillarni aniqlab olishda "inson – jamiyat – davlat" omili hozirgi davr zaruratini aks ettirmoqda.

Bu jihatdan Yangi O'zbekiston strategiyasining ustuvor yo'nalishlari, asosiy tamoyillari va mezonlarini quyidagilardan iboratdir:

birinchidan, Yangi O'zbekistonni barpo etish jarayonining dasturilamali bo'lgan taraqqiyot strategiyasini to'liq amalga oshirish jamiyat a'zolarining islohotlarga daxldorlik tuyg'usi, ijtimoiy-siyosiy faolligini oshirishga xizmat qiladi;

ikkinchidan, mamlakatda islohotlar va yangilanishlarning keng ko'lamda olib borilishi, raqobatbardosh va ochiq pragmatik makonni yaratish, barqaror rivojlanish maqsadlariga hamohang rivojlanishni ta'minlash kabi paradigmalariga asoslanadigan Yangi O'zbekistonni, Uchinchi Renesans poydevorini barpo etish g'oyasi millatni jipslashtiradi;

uchinchidan, jamiyat qurilishi va davlat boshqaruvining yangilanishi, inson huquq va erkinliklarining ta'minlanishi tamoyillariga amal qilinayotganligini ko'rsatadi;

to'rtinchidan, mamlakatda amalga oshirilayotgan islohotlarning bosh maqsadi inson, uning qadri, ehtiyojlari va manfaatlariga qaratilgani, ularning asl qadriyatga aylanayotgani o'zgarishlar hamda yangilanishlarning tub mohiyatini ifodalaydi;

beshinchidan, mulk huquqiga egalikning yangi shakli vujudga kelayotganligi, shaxs, jamiyat va davlat manfaatlari uyg'unligi tamoyili e'tirof etilayotgan kuchli fuqarolik jamiyati, demokratik boshqaruv, raqibatbardosh bozor iqtisodiyoti mamlakat va xalq ravnaqi asosiga aylanmoqda;

Milliy tiklanishdan milliy yuksalishga o'tish davrida uchinchi Renessans poydevorini qurishga qaratilgan islohotlar markazida milliy g'oya turishi zarur. Chunki, milliy g'oya muayyan xalqning kelajakka intiluvchi maqsadini o'zida mujassamlovchi shiordir. U millatni o'sha maqsad atrofida birlashtiradi, safarbar etadi. Barcha sa'y-harakatlar, intilishlar, bunyodkorlik faoliyati unga muvofiqlashadi. Iqtisodiy, ijtimoiy munosabatlar, huquqiy, siyosiy, mafkuraviy asoslar, ta'lim-tarbiya tizimi chuqur isloh qilinishi milliy g'oyaning asosiy vazifalaridan biridir.

FOYDALANILGAN ADABIYOTLAR:

1. Sh.M.Mirziyoyev "Yangi O'zbekiston taraqqiyot strategiyasi" Toshkent:"O'zbekiston" nashriyoti,2022.

2. O'zbekiston Respublikasi Prezidentining 2017-yil 7-fevraldagi Farmoni. "2017-2021 yillarda O'zbekiston Respublikasini yanada rivojlantirishning beshta ustuvor yo'nalishi bo'yicha Harakatlar strategiyasi to'g'risida" // Veb-sayt O'zbekiston Respublikasi Qonun hujjatlari ma'lumot;ari milliy bazasi-www.lex.uz

3. Sh.M.Mirziyoyev "Buyuk kelajagimizni mard va olijanob xalqimiz bilan birga quramiz" O'zbekiston 2017 y

XONQA TUMANIDAGI JOY NOMLARI TOPONIMLARI

Rajabova Dilnoza Maqsud qizi

Urganch Davlat Universiteti

Geografiya yo'nalishi, 2-bosqich magistranti

Annotatsiya: *Xonqa tumani va undagi geografik obyektlarga qo'yilgan nomlarning kelib chiqish tarixi va ularning ma'no-mazmuni haqida.*

Kalit so'zlar: *Xonqa, Darxos, Kantxo, toponimlar, geografik sharoit, adres.*

TOPONYMS OF KHONKA DISTRICT

Abstract: *About the history of the origin of the names in the Khonka district and the geographical objects in it and their meaning.*

Key words: *Khonka, Darkhos, Kantho, toponyms, geographic conditions, adress.*

Geografik nomlar-yer-suv nomlari, ya'ni toponimlarni, ularning ma'no-ma'zmoni, kelib chiqishi va tarixini o'rganishga tobora ko'p ahamiyat berilmoqda. Har bir toponimda qandaydir ma'no-tarixiy, lisoniy ma'lumot yashiringan. Chunki har qanday geografik nom qandaydir ma'noni anglatadi, afsuski, ko'pgina hollarda toponimlar hozirgi aholi uchun tushunarsiz bo'lib qolgan. Aslida, ma'nosiz nom bo'lmaydi. Joy nomlari chuqur ilmiy, siyosiy, amaliy va tarbiyaviy ahamiyatga ega. Jamiyat tarixida bo'lib o'tgan xilma-xil voqea-hodisalar joy nomlarida muxrlanib qolgan. Ko'pgina geografik nomlar joylarning geografik sharoiti (relyefi, o'simlik va hayvonot dunyolari), aholining xo'jalik faoliyati (mashg'ulotlari) dan axborot beradi. Hozirgi jamiyatni, zamonaviy sivilizatsiyani, xalqlar va mamlakatlar o'rtasidagi har qanday aloqalarni geografik nomlarsiz tasavvur qilib bo'lmaydi. Madaniyat va fanning rivojlanishi, tobora avj olayotgan xalqaro aloqalar tilimizda geografik nomlarni borgan sari ko'proq ishlatilishni taqozo qiladi. Bu toponimlarning faqat bir jihati-adreslik funksiyasidir. Yer kurramizda har qanday geografik obyektning o'z adresi bor. Har bir kishi uchun bu adres tug'ilib o'sgan joyidan boshlanadi. Toponimlarning ahamiyati shundagina iborat emas. Bunday deb tushunish geografik nomlar mazmunining qirralarini va xilma-xil axborotlar manbai ekanligini ko'rsata olmaydi. Geografik nomlar-toponimiya asrlar osha xalq ijodining bebaho mevasidir.

Har bir shaharning o'z qiyofasi, o'z tarixi va qismati bor. Ma'lum va mashhur shaharlar bilan bir qatorda kichik shaharlar ham mavjudki, ularni ko'pchilik bilmasligi ham mumkin. Har qanday shaharning shon-shuxrati, avvalambor, uning iqtisodiy, siyosiy va madaniy hayotda tutgan o'rni bilan belgilanadi.

Xonqa-shaharcha, Xonqa tumani markazi. Xonqa-“Zikrxona” so'zidan olingan. Xonqa X asrda Darxos deb atalgan. V.B.Bartold “xonaqo” forscha “xona” so'zining so'g'diylar tilida talaffuz qilinishidir, degan.

Xonqa ko'hna va hamisha navqiron Xorazmning qadimiy qal'alaridan biri bo'lgan. U asrlar davomida Quyi Amudaryo mintaqasida voxaning iqtisodiy, ijtimoiy va madaniy hayotida muhim rol o'ynab kelgan. Tumanning geografik jihatdan qulay joyda joylashganligi, ya'ni Buyuk Ipak yo'llari hamda ko'hna Xorazmning qadimiy poytaxtlari-Qo'yqirilgan qal'a, Kat va Xiva shaharlariga yaqinligi, iqtidorli va mehnatkash kishilari uning gullab yashnashiga sabab bo'lgan.

Xorazm tarixini keng va chuqur biladigan S.P.Tolstov, V.B.Bartold, Yaxyo G'ulomov, Bo'riboy Axmedov, Axmadali Asqarov kabi olimlarimiz bir-biriga qarama-qarshi fikrlarni o'rtaga tashlaganlar. Masalan, Akademik Yaxyo G'ulomov o'zining "Xorazmning sug'orilishi tarixi" nomli asarida "Xonqa atamasi "Xonaqoh"so'zidan kelib chiqqan va mo'g'ullar istilosi davrida vayron etilib, faqat bitta Xonaqoh saqlanib qolgan edi. Bu Xonaqoh atrofida keyinchalik hayot tiklangan va o'sha vaqtdan boshlab shahar Xon-(a)-qo (Xonqa) deb atalgan",-deb ko'rsatadi.

1981-yilda Moskvada nashr etilgan "O'zbek tilining izohli lug'ati" nomli ikki jildlik yirik ilmiy asarda "Xonaqoh" atamasiga quyidagicha ta'rif berilgan:"Xonaqoh" –fors-tojik atamasi bo'lib, masjidning namoz o'qiydigan keng va katta xonasiga aytiladi.

Tilshunoslik fani nuqtayi nazaridan "Xon(a)qo" so'zining Xonqa atamasiga aylanib qolishi tabiiy holdir. Lekin masalaga tarixiy nuqtayi nazardan qaraladigan bo'lsa va dunyoning turli joylarida Anqa, Xonqa, Qanxa, Kangxa, Safardiz nomi bilan ataluvchi joy nomlarining mavjudligi masalaning ancha munozarali ekanligidan dalolat beradi.

Urganch Davlat Universitetining professori, filologiya fanlari doktori Zarifboy Do'simov "Xonqa" atamasi masalasiga aniqlik kiritib, bunday deb yozadi: "Xonaqo so'zining Xonqaga aylanishi hodisasini fonetik jihatdan izohlash qiyin. Chunki "a" harfi so'z o'rtasida puxta o'rnashib qolgan. Umuman turkiy tillarda undoshlar orasidan unli tovush tushishi deyarli uchramaydi. Shunday ekan, Xonqa eron tillariga xos "Kantxo"-qishloq, mustahkamlangan shahar so'zi bilan bog'liq. (Z.Do'simov. "Xorazm toponimlari". Toshkent. Fan nashriyoti. 1985,26-bet).

Eramizdan oldingi II asrlarda Kangxa-Xonqa termini tilga olingan. Shuningdek, Xonqada qishloqlarning nomlari ham turli vaqtlarga borib taqaladi. Tumandagi Qoraqosh, Madir, Tomadurg'adik, Navxos, Namuna, Sarapayon, Olaja, Qirqyop, Amudaryo qishloqlarining toponimikasi bilan qiziqqanimizda har bir qishloqning nomlanishining o'zi bir tarix ekanligiga guvoh bo'lamiz.

Jumladan, Olaja-tumanning qadimiy qishloqlaridan biridir. Xonqa shahridan 10 kilometr uzoqlikda joylashgan. Qishloq aholisi azaldan dehqonchilik, hunarmandchilik, kosibchilik bilan shug'ullangan. Xiva xonligi davrida qishloqda to'qimachilik yaxshi rivoj topgan. Ko'pincha olacha-bez to'qish va undan chopon tikib kiyish rasm bo'lgan. Xalq orasida avloddan avlodga o'tib kelayotgan rivoyatlarga qaraganda, shu qishloqdan olacha chopon kiygan bir paxlavon yetishib chiqqan. Bu paxlavon Xiva xonligiga bo'lgan dushman xujumlarini daf qilishda juda katta mardlik ko'rsatgan. Ana shu pahlavonni Xiva xoni "Olajali" deb atagan va katta in'om-ehsonlar hadya qilgan. Shundan olachali atamasi kelib

chiqqan va qishloq nomi ham “Olaja” deb ataladigan bo’lgan. Madir toponimikasiga to’xtaladigan bo’lsak, Madir qishlog’i-Xonqa shahrining janubiy chegaralarida joylashgan. Bir vaqtlar qishloq o’rtasidan Madra-G’oziobod kanali oqib o’tgan va unda kemalar qatnab turgan. Aytishlaricha qishloq nomi “Mard el” atamasidan kelib chiqqan. Bir paytlar Xorazmni bosib olayotgan yov shu yerga kelganda, qattiq qarshilikka uchraydi. Qishloq yigitlarining jasoratiga qoyil qolgan bosqinchilar bu o’lkani mardlar eli ekan deb ta’riflaydilar va qishloq shu nom bilan ataladi. Keyinchalik Madir shaklida talaffuz etiladi. Bundan tashqari Xonqa tumani markaziy qismidan janubroqda Qoraqosh qishlog’i joylashgan. Bu qishloq nomi tarixiga to’xtaladigan bo’lsak, rivoyatlardan birida aytilishicha Qoraqosh qishlog’i aholisi qo’shni qishloqlar bilan juda yaxshi munosabatda bo’lgan. Ular o’zaro ahillikda mehnat faoliyatini olib borganlar. Qishloq ahli insonlardan qo’lidan kelgan yordamini ayamagan. Bundan mamnun bo’lgan yon-atrofdagi qo’shnilari bu qishloq insonlariga mehri-muhabbati oshib “Sizlarni ko’zimiz ustida, ya’ni Qora qoshimizdek asrasak arziydi” deya hurmat ko’rsatganlar. Shu tariqa qishloq nomi “Qoraqoshliklar” deb atalgan va keyinchalik bu ibora qishloq nomiga aylangan. Qishloqning yarmidan ko’p hududi g’arbiy qismiga to’g’ri keladi. Ba’zan Jirmiz yoki Katta Jirmiz deb yuritiladi. Bu nomning paydo bo’lishi haqidagi rivoyatga ko’ra bu yerda bir buzruk (ulug’ zot) yashab o’tgan. Uning bir qancha shogirdi bo’lgan ekan. Buzruk shogirdlaridan biriga ko’proq mehr qo’yib “Sen Jirimsizsan” (o’ta yuvosh) der ekan. Shundan keyin o’rtoqlari uni “Jirimsiz shogird” deb atay boshlaganlar. Shogird yillar o’tib, keksayib vafot etgach uning hurmati uchun qishloqqa nomi berilgan. Yillar o’tib “Jirimsiz” nomi Jirmiz shaklida talaffuz qilina boshlagan. Tumanning kunchiqar tomonida Tomadurg’adik qishlog’i joylashgan. “Toma” atamasining ma’no-mazmuni haqida turfa xil fikrlar mavjud. Ayrim qariyalarning aytishicha, hozirgi “Toma” aholi punkti o’rnida odamlar yashamagan, bu joylar faqat o’tloq va qamishzorlardan iborat bo’lgan. Odamlar bu joylarga asta sekin chorva mollarini olib kelib boqishgan, dehqonchilik qilishgan. Toma-toma ko’l bo’lur, deganlaridek, odamlar bu yerni obod diyorga aylantirganlar. Xalq rivoyatlarida Durvadik yoki Durg’adik so’zining ma’nosi “durlar, durdonalar vodiysi”, “dur, durdona, qimmatli, qimmatbaxo” bo’lib, “gadik” ikki yopning (ariq) torayib, kichrayib oqqan joyiga “gadik”, ya’ni Durgadik (dur-gadik) deyilgan. Qishloqning kunchiqarida “Olchin” degan aholi punkti bor. Bu ham o’zbek urug’larining qadimiy nomlaridan bo’lib, ular ham Chingizxon boshliq mo’g’ul bosqinchilariga qarshi fidokorona jang qilganlar.

Hozirgacha nashr etilgan matbuot asarlarida va qo’lyozmalarda Xonqaning mukammal tarixi, geografik o’rni, etnografiyasi, ijtimoiy kelib chiqishi to’la yoritilmagan yoxud yoritilgan bo’lsada, bizgacha yetib kelmagan. Chet ellik sayyohlar Istaxriy, Maqsudiy, Ibn Rusta, Chjan Kan, Xerman Vamberi, V.B. Bartold, S.P. Tolstov va boshqalarning yo’l xotiralarida, o’zbek olimlari Abul G’oziy, Ogaxiy, Munis, Bayoniy, Y.G’ulomov, M.Yo’ldosheva, A. Fateyev, R. Jumaniyozov, S. Navro’zov, A. Sotliqov, N. Qalandarov, o’lkashunos O’. Xo’janiyozovlarning ilmiy-ommabop maqolalari va kitoblarida Xonqa qal’a manzilgohi to’g’risida gap boradi. Lekin u bizga Xonqa to’g’risida

to'liq ma'lumotlar bera olmaydi. Xulosa o'rnida shuni aytish joizki, hali bizning tariximizda, toponimikamizda o'rganishimiz lozim bo'lgan taraflari juda ko'p.

FOYDALANILGAN ADABIYOTLAR RO'YXATI:

- 1.С.П.Толстов, Древний Хорезм. М-Л.1948.
- 2.Do'simov.Z. Xorazm toponimlari.Toshkent.1985.
- 3.G'ulomov.Y.G'.Xorazmning sug'orilish tarixi.-Toshkent:."O'zbekiston Fanlar akademiyasining nashriyoti",1959.
- 4.So'najon Hakimova, O'rinboy Ho'janiozov, Komil Nurjonov, Po'lat Safojev. Xonqa tarixi.Urganch, "Xorazm"-1995 yil.
- 5.Бартольд.В.В.Туркестан в эпоху мангольского нашествия.-М.,Соч.,т.1.,1963
- 6.www.ziyo.com.

FARISHTAM ONAM, YANGIQO'RG'ONIM, MEHRIBONIM.

G'ofurova Feruza

9-maktab targ'ibotchisi

Anotatsiya: *ushbu maqolada Farishtam onam, yangiqorg'onim, mehribonim G'ofurova Feruza tomonidan kengyoritildi.*

Kalit sozlar: *Farishtam onam, Meribonim onam, Yangiqo'rg'onim,*

Xotiring jam bo'lsin sokin hayol,
Farzandlar dog'ida kuydiku ayol.
Biri tog'ing, biri jamoling edi,
Ularning hijroni bag'ringni yedi.
Tog'ing edi umr yo'ldoshing,
Qizlar edi sirdoshing.
Yetarmu endi bardoshing,
Onajon, omon bo'lsin bu boshing
Hayot ekan beshavqat beayov,
Oramizdan ketdilar yurib yayov.
Jannatlarda bulgandir joyingiz,
Izlab toparmizmi poyingiz.
Onajonim bag'rini huvvilatdingiz,
Jigarlar ko'z yoshin duvvilatdingiz
To'rt avlon qayga shoshib ketdingiz
Shosha pisha ul jannatga yetdingiz
Yuzlaringiz nur so'zlaringiz dur edi
Farzandlaringiz bo'lsa xali g'o'r edi
Farzandlarin tashlab ketgan to'rt avlon
Farzandlaring mehri sizga zo'r edi
O'nta bo'lsa o'rni bor edi
Jigarlarga mehri zo'r edi
Mehribon suyukli yor edi
Takrorlanmas to'rt avlon edi
Farishtalar fayzi bor yuzingizdan
Arimasin endi quvonch ko'zingizdan
Bag'ringizni o'rtamasin hech armonlar
Bo'laylik joningizga darmonlar
Nabirayu, chevaralar suyukli momosisiz
Shirin so'zu dillarni oromisiz
Omon buling, buling omon onjon

O'rtamasin hech endi hijron.
Yangiqo'rg'onim
Maqtovlaring zo'r diyorimsan,
Mevalarga kon makonimsan.
Bag'ri qaynoq ota makonim,
Bu mening Yangiqo'rg'onim!
Bog'laringda xurriyat shamoli,
Hilpiraydi bog'bon qizning ro'moli.
Kurimlidir qishlog'imning jamoli,
Bu mening Yangiqo'rg'onim!
Mehnat qilib tolmas xalqing bor,
Mevalaring hech narsaga qilmas zor.
Atrofig turli-tuman mevazor,
Bu mening Yangiqo'rg'onim!
Kelajak uchun oltin makonsan,
Istiqbolli farzand konisan.
Ming yillar yashasang ha,
Mangu yangi bulib qolasan.
Ox Yangiqo'rg'onim!
Mehribonlarim
Onam mening gul bog'im,
Otam mening qalb tog'im.
Hayotim mazmunlarin,
Asragin ey ollohim.
Dardlarga malham berguvchi
Shifokorim onamsiz
Ilmu ziyo tarqatguvchi
Ziyokorim otamsiz
Qani endi dardingizga
Darmon bo'lsam
Belingizga quvvat
So'zlashga zabon bo'lsam
Bir umr bolam-chaqam deb yashadingiz
Bir umr kuyib pishdingiz mushtipar onam
Ollohim asragin bog'u rog'imni
Asragin ollohim ko'z qarog'imni

FOYDALANILGAN ADABIYOTLAR:

1. Mustaqil izlanuvchi tomonidan yoritildi.

**IJODIY-MADANIY MASALALAR BO'YICHA TARG'IBOTCHILARNING YILLIK ISH REJASI
UMUMTA'LIM MAKTAB O'QUVCHILARIGA MA'NAVIY TA'SIRI**

G'ofurova Feruza

9-maktab targ'ibotchisi

Annotatsiya: *Ushbu maqolada targ'ibotchilik va targ'ibotchilar faoliyati, ularning vazifalari haqida so'z bo'ribgina qolmay targ'ibotchilarning yillik ish rejasi umumta'lim maktab o'quvchilariga ma'naviy ta'siri qanday samar berishi va nima maqsadda ma'naviyatga, ma'rifatga boy ish rejalar tuzilganligi haqida ma'lumot keltiriladi.*

Kalit so'zlar: *Ijodiy-madaniy, ma'naviyat, ma'rifat, intellektual qobiliyat, targ'ibot tashviqot va hk.*

Mamlakatimizda amalga oshirilayotgan keng qamrovli islohotlar va bunyodkorlik ishlari natijasida xalqimizning ongu tafakkuri, dunyo-qarashi o'zgarib boryapti. Yurtimizda huquqiy davlat, fuqarolik jamiyatini barpo etishda "Milliy tiklanishdan- milliy yuksalish sari" va "Yangi O'zbekistonda el aziz, inson aziz!" degan hayotbaxsh g'oyalarning ahamiyati tobora ortib boryapti.

Bolani yoshligidan badiiy tafakkur qilishga o'rgatish, iste'dodini yuzaga chiqarish uning intellektual rivojida muhim omil sanaladi. O'zbekiston Respublikasi Prezidentining 2021-yil 26-martdagi "Ma'naviy-ma'rifiy ishlar tizimini tubdan takomillashtirish chora-tadbirlari to'g'risida"gi PQ-5040-sonli qaroriga muvofiq, o'tgan o'quv yilidan boshlab o'rta umumta'lim maktablarida ijodiy-madaniy masalalar bo'yicha targ'ibotchi lavozimi joriy etildi.

Ushbu lavozim ta'lim muassasalarida madaniy-ma'rifiy ishlar samaradorligini oshirish, iqtidorli o'quvchilarning ijodiy qobiliyatini aniqlash, uni ro'yobga chiqarishni ko'zda tutadi. Aytaylik, ijodiy-madaniy masalalar bo'yicha targ'ibotchilarning qattiq belgilangan yillik ish rejasida bajarilishi shart bo'lgan ma'naviy, ma'rifiy, badiiy-adabiy salohiyatga boy bo'lgan yosh o'quvchilarga ijodkorlik eshigining yo'llarini yoritadigan va ularning ma'naviy salohiyatini, tafakkurini, kitobxonlikni maktabda ma'naviy muhitni boyitishga xizmat qiladi.

Ma'naviy muhitda ulg'aygan har bir shaxs albatta vataniga, ona xalqiga, oilasiga fidokorona o'z hissasini qo'shishi barcha ma'rifatli, ziyoli kishiga tafakkuran ma'lumdir.

Targ'ibotchilarning muhim vazifalaridan biri maktabda "Yosh ijodkorlar" to'garagini tashkil qilish va reja asosida mahorat darslarini o'tish ijodkor o'quvchilarga ma'naviy tasir o'tkazibgina qolmay yoshlarning ortidan ulg'ayib kelayotgan murg'ak qalblarga o'rnak bo'lishiga be'minnat xizmat qiladi.

Yosh ijodkorlar to'garagiga "Nutq madaniyati", "Kamoliddin Begzod izdoshlari", "Mohir qo'llar", "Ilhom", "Yosh jurnalistlar" kabi to'garaklarini o'zi ichiga oladi. Bu to'garaklar faoliyati to'la-to'kis tashkillashtirilsa maktab o'quvchilariga ma'naviy kuch bo'ladi va hayot yo'llarini ilim bog'ining so'nmas gullari bilan bezaydi. Hozirgi kunda

Respublikamiz maktablarida tashkil qilingan to'garaklar ma'naviy kuch bo'lib xizmat qilmoqda.

Targ'ibotchilarning yana biz vazifasi shulki, ijodkor o'quvchilarni nafaqat ijodkor o'quvchilarni adabiyotga qiziquvchi barcha o'quvchilarni to'garakka qiziqtirib, kitobxonlikni oshirish to'garakning asosi bo'lib xizmat qiladi.

Shul nuqtayi nazardan shuni aytish joizki, o'quvchilarni kitob mutolaasiga bo'lgan qiziqishini oshirish maktab ijodiy-madaniy masalalar bo'yicha targ'ibotchilarning muhim vazifasi hisoblanadi.

Istedodli o'quvchilarni atoqli adiblar nomidagi ijod maktablari faoliyati bilan yaqindan tanishtirish ham muhim vazifa sanaladi. Bu orqali ijodkor o'quvchilarni kelgusida ijod maktablarida ta'lim olishlariga motivatsiya bo'ladi.

Targ'ibotchilar ijod maktablari faoliyati bilan ijod maktab haqida uslubiy qo'llanmalar, videoroliklar, kirish imtihonlar shartlari haqida ma'lumotlar bazasini shakllantirish va o'quvchilarga tanishtirish orqali o'quvchilarning ijod maskanlari haqida ma'lumotga ega bo'lishga sabab bo'lmoqda.

Ijodkor o'quvchilar o'rtasida turli adabiy, ijodiy tanlovlar, festivallar tashil etish va o'tkazish o'quvchilarning bilim va ko'nikmalari qanday darajada ekanligini bilish ularning bilimni yanada oshirishga sabab bo'libgina qolmay targ'ibotchilar o'z faoliyatini baholash imkoniga ega ekanligini barcha targ'ibotchilar bilishadi.

Maktabga taniqli yozuvchi shoirlarni jalb qilish orqali adabiy-badiiy kechalarni tashkil etish maktabda ma'naviy muhitni yanada yorqinlashtiradi va o'quvchilarda havas tuyg'usining rivojlanishiga sabab bo'ladi.

Targ'ibotchilar O'zbek va jahon adabiyoti eng sara durdonalarini targ'ib qilish orqali kitobxonlikni yanada rivijlanishga sabab bo'ladi. O'zbek va jahon adabiyoti eng sara durdonalari bilan o'quvchilarni tanishtirish kitob asosida suratga olingan badiiy kinofilimlarni ota-onalar uchun yaratilgan ijtimoiy tarmoqqa joylashtirib borish va badiiy kinofilimlarni oilaviy ko'rish va kitobdagi asar va badiiy kinofilimni tahlil qilishni tavsiya etish maqsadga muvofiq ish ekanligini bilamiz.

Yana shuni takitlash kerakki, maktab o'quvchilar orasidan "Targ'ibotchi kitobxon o'quvchi" tadbirlarini tashkil etish orqali targ'ibotchi o'quvchilar bilan alohida shug'ullanishga yana bir zamin yaratilgan hisoblanadi.

Targ'ibotchilarning yana bir vazifalaridan biri shuki, o'quvchilarning ijodiy ishlarini va adabiy-badiiy tadbirlarini OAV keng targ'ib etish orqali o'quvchilarga berilayotgan e'tibor deb o'ylasak adashmaymiz. Bunday vazifalar maktablarda faoliyat yuritayotgan ijodiy-madaniy masalalar bo'yicha targ'ibotchilarning vazifasidir. Shuni aytish o'rinlidir o'tgan yilning 22-23-noyabr kunlari Respublika Ma'naviyat va ma'rifat markazi tomonidan O'zbekiston Respublikasi Xalq ta'limi vazirligi va O'zbekiston Yozuvchilar uyushmasi hamkorligida targ'ibotchilar ishtirokida o'tkazilgan amaliy seminar-trening targ'ibotchi lavozimida ishlayotgan ma'rifatli kishining yo'lini yanada yoritib aniq maqsad va vazifalarini mukammal tushunishga yechim bo'lgan edi.

Ikki kun mobaynida targ'ibotchilarga o'z sohasining yetuk mutaxassislari, jumladan, xalqaro sertifikatga ega trenerlar, yozuvchi-shoirlar tomonidan mahorat darslari o'tkazildi, taqdimotlar uyushtirildi. Mashg'ulotlarda targ'ibotchilar ham amaliyot davomida orttirgan tajribalari va taklif-mulohazalarini hamkasblari bilan o'rtoqlashdi. Tayyorlangan trenerlar 13-28-dekabr kunlari oralig'ida barcha hududlarda targ'ibotchilar uchun seminar-treninglar tashkil etishdi. Endilikda trenerlar tomonidan qishki ta'til davrida tuman (shahar)larda targ'ibotchilarni jadval asosida, o'qitish ishlari olib borildi. Xalq ta'limi vazirligi, Jurnalistlar ijodiy uyushmasi va Yozuvchilar uyushmasining takliflari hamda joylardagi targ'ibotchilar bildirgan fikrlar bir yerga jamlanib, uslubiy qo'llanma loyihasi ham tayyorlandi. U joriy yilda chop etilib, barcha targ'ibotchilarga tarqatiladi.

Ayni paytda har bir hududda ijodiy-madaniy masalalar bo'yicha targ'ibotchilarning o'z telegramm guruhlari yoki kanallari (masalan: Sherobod tumani ijodiy targ'ibotchilar maktablarda ham Ijodiy-madaniy masalalar bo'yicha targ'ibotchi hokazo) ochildi. Ushbu guruhlar jami 72 nafar targ'ibotchini qamrab olgan. Targ'ibotchilar o'rtasida har yili "Yilning eng namunali ijodiy-madaniy masalalar bo'yicha targ'ibotchisi" tanlovi tashkil etilmoqda.

XULOSA qilsak; bu joriy etilgan lavozimda ishlayotgan ziyoli kishilar o'z vazifasini to'laqonli bajaradi va yurtimizga ma'naviy kuch bo'ladi.

So'zim yakuni shuki, maktab ijodiy madaniy masalalar bo'yicha targ'ibotchilar albatta umid qilamiz yoshlarning ma'naviyatiga ma'naviyat qo'shadi.

FOYDALANILGAN ADABIYOTLAR:

1. O'zbekiston respublikasi prezidenti qarori: " "Ma'naviy-ma'rifiy ishlar tizimini tubdan takomillashtirish chora-tadbirlari to'g'risida"gi PQ-5040-sonli
2. Internet saytlaridan foydalanilmadi.
3. Mustaqil izlanuvchi tomonidan yoritildi.

PLANNING AND CONDUCTING FOREIGN LANGUAGE CLASSES IN A PRESCHOOL EDUCATIONAL INSTITUTION

Usmonov Abdulhakim Yashnarjon son

*Is a student of the 4th stage of the National University of Uzbekistan named after
Mirzo Ulugbek*

Abstract: *Primary school students in rural areas usually grow up in conditions far away from the English language environment, and children's thinking remains abstract, the process of acquiring new knowledge is always based on emotions. Therefore, English teachers of kindergarten age make full use of materials around students, flashcards, and other teaching aids in teaching English through easy methods. When teaching words like "banana" and "apple", teachers can simultaneously teach new words for color by showing fruits like banana and apple.*

Key words: *MTT, foreign language, children, information, technique, methodology, method, educator.*

Children learn how to use them in a foreign language through classroom objects to organize educational activities.

Of course, the teacher's methodology plays a big role in the use of materials during teaching. For example, when teaching related words, you first show the object to the child and encourage the child to say it, the students pronounce the words, and repeat the new word again using the pictures on the cards to reinforce what they said. pronounced. In the teaching of words, teachers can determine the content of the text, and in order to attract the attention of students, the educator can draw their picture on the board by pronouncing the words together with them.

Therefore, currently in China, a teacher is required to have drawing skills. This not only reduces the difficulty of teaching, but also helps students to gradually consolidate the knowledge they have learned. In order for students to feel their progress in the process of learning the English language, it is necessary to have a perfect approach to each educational activity. This is the only way children will be motivated to learn. Today, Chinese kindergarten-aged children are more capable of receiving new knowledge, so the training programs in kindergartens have been intensified accordingly.

1.2 Using songs and action games to improve the classroom environment.

Creating a flexible classroom atmosphere is sometimes more important than any teaching method. In the class, at the beginning of the lesson, all the children, led by the teacher, sang a song together with a nice English song and danced a little to its tune. This in itself will help them exercise their bodies, become more energetic and memorize the lyrics of the song faster. The English environment, importantly, allows for a natural entry into a good learning atmosphere. Children's ability to self-control is weak, and it is

difficult for them to concentrate and hold their attention during the whole lesson. Therefore, the teacher should provide songs that children like to listen to, poems or quick sayings to practice the language, or if not, an animated cartoon that children like.

Cartoons. While learning a foreign language, children do not understand the words in the cartoon, but they try to understand the words they use through the actions of the characters in the cartoon. This is an interesting and effective way for children to learn the language.

Currently, all kindergartens in China are equipped with multimedia devices. Children are taught English through songs, poems, stories, and videos. It turns boring language lessons into an interesting daily game. In Chinese kindergartens, there are about 10 children in one group, and the teacher regularly uses the method of education based on the psychology of each child. This requires the educator not only to be an educator, but also to be an artist, a musician, a foreign language teacher, and a good psychologist mother. Of course, in today's developing era, the Chinese are creating great facilities for the young generation in this regard⁴⁸.

1.3 The role of gestures and facial expressions in raising the level of education.

Through gestures and facial expressions: When the teacher speaks something to the children or gives an order, for example, when using gestures, the child will understand these words.

Gesture is the most important teaching method of English language. Chinese Kindergarten helps children easily find the Chinese name for something in English. Almost every educator knows that animal gestures are the easiest way in the preparation process. (monkey) shows his appearance in a slightly bent position. For children with an imitative nature, this will be very interesting and immediately make them say the name of the animal represented. this will encourage you to remember the newly learned words. One-child families are the most common in China. Because of this, children of one-child families have a very masculine character. At this point, we should mention the educator

It will not be easy to find a way to the heart of children with such a character. A teacher should have a kind eye and a gentle smile, this will awaken the love for a special teacher in children. The gesture method helps children to act independently and learn a foreign language in an interesting way. Through this, we create an interesting atmosphere for learning a foreign language.⁴⁹

1.4 Using puzzle games to strengthen acquired skills.

It is necessary to increase the child's interest in the English language from a young age, it is necessary to force him to speak even if there is a mistake, only then the child can

⁴⁸ David A. J, Eggen, P. Kauczak. Methods for Teaching: Promoting student learning [M] 2002.

⁴⁹ Liu Wang. tomorrow xinglixue kaocha[J]. 2017-18.

overcome the obstacles in front of him and speak without fear. If we make a foreign language lesson not a lesson, but a game, it will increase the interest of young children even more. At the same time, their level of activity also increases. There are many types of games, for example, a teacher can play the game "what's in the bag" with children. Put the small objects in the room in a bag and let the children take them one by one and the children say the names of these objects in English. "Is it a banana (an apple, an orange)?" the teacher begins the assessment and awards the group with the most points. With this, children's interest in foreign languages will grow.

Competitions among children are very important, because it is necessary to form a sense of competition in children from a young age. That's the only reason every child is motivated and interested in language. The Chinese believe that all human interests come through competition. We can see this in the form of children, who learn to learn about the environment through this path, to know their opponents through competition

1.5 Use of multimedia to improve teaching effectiveness.

Teaching through multimedia gives the teacher great opportunities. In this way, it is possible to increase the interest of children to a high level and to attract their attention for a long time. Through this, we can see that children's language skills have increased. If our topic is "Animals", we first use their sounds to teach the names of different animals.

1.6 Reasons why the educator cannot achieve the desired results.

The teacher does not ask the children questions and answers correctly. Many children of kindergarten age do not say much, and by nature they are very indifferent to something they do not like. Overcoming this requires a lot of effort from the educator, the questions he asks should show the wisdom of the educator and that he has taken this topic very seriously. When we worked with children, we learned that children's intuition is much higher than ours, that is, that of adults. They can't express it, but they feel it, and they show it with their own actions. We usually divide the question and answer into several parts:

1. Removal of barriers between the student and the teacher, the student can find a way to the heart of the children through this way. They need to feel polite and start asking questions.

2. All educators should be able to ask questions based on the child's psychology, which requires him to prepare questions based on the child's language level. No matter how we teach children of kindergarten age, we can still notice a slight difference in language among children, their level of acceptance will be different.

3. Asking more about the topics that have been passed will increase the excitement in the child, until the new subject is mastered, the excitement about the new topic will remain, even if it is a little, the teacher should take a strong approach to overcome this.

Here we will summarize our topic and give some recommendations.

a. In China, new mass multimedia tools are widely used in the field of education. Today, the Internet and multimedia technologies are effectively used as educational tools in kindergartens, bringing new skills to the education of young children. The development of the new multimedia technology program in kindergartens in Uzbekistan is the most important topic today. Digital technologies are the main model of preschool education, it is necessary to raise and educate children on the basis of quality education from childhood. Application of new mass multimedia tools in kindergartens in Uzbekistan will greatly contribute to foreign language learning of the next generation, young children learn their thinking skills and language skills from real-life experiences, especially for young children at this stage, communication with cartoons can expand their remote sensory aspect and help to improve children's language skills. does.⁵⁰

In fact, it is better to start learning a foreign language from a very young age. Since the brain activity of young children continues to develop without stopping, they have the ability to receive new information much faster than adults whose brain activity is fully formed. It is appropriate to plan a lesson taking into account these peculiarities. For example, the use of games, pictures, songs and poems, and cartoons is an effective way to teach a foreign language to children of preschool age.

BOOKS:

1. David A. J, Eggen, P. Kauczak. Methods for Teaching: Promoting student learning [M] 2002.
2. Liu Wang. tomorrow xinglixue kaocha[J]. 2017-18.
3. Feng Wang, Applying Technology to Inquiry-Based Learning in Early Childhood Education [J]. Early Childhood Educ
4. Zagvyazinsky V. I. theory of study: contemporary interpretation. - M.: Academy, 2001. - 192 b.
5. Manoilav V. F., Fedorov N. V., Blagoveshchenskaya M. M. moderntechnologies requiring Science in engineering education / / innovation in the Russian Higher Technical School: Sat. articles. - M., 2002. - Edition. 2. - S. 11-20.
6. Guidelines for the development of basic education and consideration of the requirements for the implementation educational programs higher professional education are carried out on the basis of the federal state educational standard. - Belgorod: IPK NRU "BelSU", 2010. - 83 b.

⁵⁰ Feng Wang, Applying Technology to Inquiry-Based Learning in Early Childhood Education [J]. Early Childhood Educ

БАЯН ЖУМЫСЛАРЫ АРҚАЛЫ ОҚЫҰШЫЛАРДЫҢ ДӨРЕТИҰШИЛИК КОМПЕТЕНЦИЯСЫН АСЫРЫҰ

Меҳрибан Қабулова

ТАТУ Нөкис филиалы ассистент –оқытыушысы

Резюме: Мақалада улыўма орта билим бериў мектеплеринде, оқыўшылардың сөйлеў тили ҳәм жазба тилин раўажландырыў, олардың бир-бири менен байланысы хаққында тоқтап өтилген. Мектеплерде оқыўшылардың тилден керекли орында пайдалана алыўы, сөйлеў, жазыў көнликпелери ҳәр тәреплеме көрип шығылған.

Резюме: Статья посвящена развитию устной и письменной речи учащихся общеобразовательных школ, их взаимодействию друг с другом. В школах подробно рассматривается умение учеников использовать язык в нужном месте.

Резюме: Maqolada umumta'lim maktablarida o'quvchilarning og'zaki va yozma nutqini rivojlantirish, ularning bir-biri bilan o'zaro munosabatiga e'tibor qaratilgan. Maktablarda o'quvchilarning tilni o'z o'rnida qo'llay olishi, nutq va yozish kundaliklari atroflicha ko'rib chiqiladi.

Summary: The article focuses on the development of students' spoken and written language in secondary schools, their interaction with each other. In schools, students' ability to use the language in the right place, speech and writing diaries are considered in detail.

Таяныш сөзлер: сөз, сабақ, әдебият, раўажландырыў, үйретиў, усыл, аўызеки, жазба.

Калит сўзлар: so`z, dars, adabiyot, ishlanma, o`rgatish, metod, og`zaki, yozma.

Ключевые слова: урок, литература, развитие, обучение, методика, устная, письменная.

Keywords: : lesson, literature, development, teaching, methodology, oral, written.

Қарақалпақ тили ҳәм әдебиятын оқытыў методикасында оқыўшылардың сөйлеў мәдениятын раўажландырыў ҳәм баян, шығарма жұмыс өткерий арқалы жазба сөйлеў тилин жетилистирий ең зәрүрли методикалық мәселелерден есапланады. Бул мәселе бойынша белгили методистлер Е.Бердимуратов [1], С.Ахметов[2], Ә.Пахратдинов [3], А.Пирназаров[4], Р.Уснатдинова[5], Қ.Юсупов[6], ҳәм басқалардың методикалық мийнетлеринде пикирлер билдирилген.

Оқыўшылардың жазба тилин раўажландырыўда баян, шығарма жұмыслары әхмийетли орынды ийелейди. Баян жұмысы-оқыўшылардың сөйлеў ҳәм жазба тилин раўажландырыў үстинде исленетуғын жұмыстың бир түри. Бунда оқыўшылар өзиниң дөретиўшилик уқыбын, қарақалпақ тили бойынша алған теориялық билимлерин дәслепки рет өзінше сынап көреді. Баян жазыў-бул оқыған, я

бирейден еситкенин аўызша, жазба түрде беріу, кинофильмде, спектакльде, экскурсияда көргенлериниң мазмунын жеткеріу, еситкенлерин жазыу, оны екинши тәрепке жеткеріу тағы басқа түринде болады. Баян киши көлемде пикирдиң мазмунын сақлап басқа бирейдиң ойын, пикирин, айтқанын, өзиниң көргени менен еситкенин айтып беріу менен шекленип қалмастан, оқыўшылардың логикалық ойын раўажландырыу, сөйлеу тили менен жазба уқыпшылығын жетилистириу, сондай-ақ тәрбиялау әҳмийетине ийе. Сонлықтан мектепте жүргизилетуғын баян жұмысына көбирек әҳмийет берип, материаларды таңлауда илимийлик, практикалық, тәрбиялық тәреплерине итибар етиледі. Жазба жұмысы көп мийнетти хәм маақатты талап етеді. Онда сауатшылық хәм мазмун тийкарғы орынды ийелейді. Жазба жұмысына төмендеги талаптар қойылады.

1. Хәр бир сөз, хәр бир пикир мазмунлы хәм автордың мақсетин иске асырыуға хызмет етиуи, сондай-ақ жұмыстың ықшамшылық және избе-изликти сақлауы зәрүр.

2. Жазба жұмысында пикир қызықты, тыянақты түрде баян етилиуи тийис.

3. Сөз етилген пикирлер тийкарында белгили жуумақ шығарыуға айрықша итибар берилиуи керек.

Жазба жұмысының табысшы шығыуы ушын материал жыйналғаннан кейин оларды бир қәлипке салыу, жоба дүзиу, баянланатуғын уақыяның мазмунын таярлау, тема үстинде қайта ислеу хәм таза бетке көшириу керек.

Баян жазыуды үйретиудиң өзине тән усыллары, этаптары бар. Дәслеп әдебий шығармалардан өзлери оқыған, көрген хәдийселери ҳаққында аўызеки баянлайды соң оны жазба түрде баянлау этабына өтеді. Себеби жазба баянлау аўызша баянлаудан қыйын. Сонлақтан алды менен оқыўшыларды аўызеки баянлауға шынықтырыу керек. Төменги классларда әдеп үйретиуши баян, кейин ала контроль баян өткеріу талапқа муўапық келеді. Баянның барлық түрлеринде де оқыўшылар төмендегилер бойынша үлги алса болады:

1. Басқаның пикирин аўызша, я жазба формада системалы баянлай алыу;

2. Баянлаудың избе-излигин сақлап, баслы нәрсени екинши дәрежелиден айыра билиу, баслы нәрсени таный алыу; айыра билиу жуумаққа келиу, творчестволық үлес қосыу;

3. Баянлаудың мазмунлығына ерисиу ушын ана тили бойынша алған билимин пайдалана алыу;

4. Баянлауда тилдиң көркемлик қуралларынан пайдалана алыу, мазмунның толық, стильик жақтан дурыс берилиуине ерисиу.

Баян-мазмунына, мақсетине, көлемине, орнына, текстке қатнасына, берилиуине байланысшы, төмендегише болады:

1. Баян мазмуны бойынша-хабарлау, жай баянлау, образларға минезлеме беріу, ямаса қандай болмасын мақалаларды анализлеу формасында;

2. Мақсетине байланысшы-үйретиуши, қадағалаушы түрде;

3. Көлемине байланысшы-қысқа хәм кеңейтилген түрде;

4. Жұмысты орынлау орнына байланыс-үйде хәм класста;

5. Берилген тексте қатнасына байланыс-тексттің мазмұнына жақын, ямаса еркін баянлау формасында;

6. Жүргизиу алып барыу характерине байланыс-ауызша хәм жазба түрде.

Муғаллим баян жаздырыу ушын төмендегилер бойынша таярлықлар көриуи тийис:

Баян жұмысын өткеріу мақсети: Оқыушылардың ана тилин оқыу процессинде алған теориялық билимин әмелий иске асыра алғанлығын бақлау. Олардың жазба түрде пикирлерин еркін түрде изленеушилик пенен баянлай алыуын, жуумақ жасауын хәм сөйлеу ұқыплығын жетилистириу мақсетинде өткериледи.

Баян жұмысын өткеріу уазыйпасы: Баян жазғанда оқыушыларды стилистикалық кемшиликлерге жол қоймауға, орфографиялық хәм иркилис белгилеринен қәтелерди болдырмауға үйретиу. Оқыған шығармаларына пикир айта билиу хәм жуумақ шығарыу және ойларын избе-из баянлай алыу жолларын үйретиу. Айырым эпиграф хәм үзіндилерди орынлы жерлеринде пайдалана алыу мүмкиншилигине еристириу.

Сабақты қураллар менен тәмийинлеу:

1. Таярланған сүүретлер тийкарында баян жазыу.
2. Оқыушылардың саяхат уактында алған тәсирлеринен.
3. Еркін тема тийкарында.
4. Сабақ процесинде өтилген темаларға байланыс.
5. Оқыушыларға белгисиз (таныс емес) текст тийкарында.

Класста өткерилген баян жазыу жұмысына байланыс сүүрет, китап ямаса қолдан исленген көрсетпели қураллар пайдаланылады.

Сабақта: Оқыушыларды баян жазыуға таярлау. Барлық оқыушылардың дәптер хәм ручкаларының таярлығын көзден өткеріу. Муғаллим оқыушылардың дыққатын өзине аўдырыу, улыума талқыланып отырған мәселе бойынша ой жуумағын шығарыуға таярлау.

Улыума баян жазыу жұмысы арқалы оқыушылардың ана тилге ықласын хәм қызығыушылығын арттырып, олардың сөзлерди дұрыс жазыу, саўатлы хәм өз пикирин избе-из баянлай алыу қәбилетин қәлиплестириу керек. Сондай ақ, оқыушылардың ой өрисин өсиремиз олардың жеке пикирин тыңлаймыз, ауызеки мәдениатын раўажландырамыз. Оқыушылардың арасында тәбият хәм хайуанатлар менен байланысын арттырып, дослығын пайда етемиз.

Баян жазыу жұмысына оқыушылардың толығы менен қатнастырылуына ерисиу-тийкаргы мәселелердин бири болыуы тийис.

Шығарма жұмысы хәзирги заман қарақалпақ мектеплериниң V-IX класстарында X-XI класстарында өткериледи. Бирақ V-IX класстарда өткерилетуғын

шығарма жұмысы менен жоқары X-XI класстарда өткерилетуғын шығарма жұмыстарының арасында үлкен парық болады.

V-IX класстарда баян менен қатар өткерилетуғын шығармалардың айырмасы, егер баянды оқыушы жазушының ойын, ол жасаған образларды шығармалардағыдай етип өз сөзи менен жазып қайталаса, ол шығармада жазуға тийисли болған темаға байланыссы оқыушы пикирлерин өзінше береді, Солай етип шығарма баянға қарағанда бир қанша творчестволық характер ийелейді.

ПАЙДАЛАНЫЛҒАН ӘДЕБИЯТЛАР:

1. Бердимуратов Е., Пирниязов Қ. Орта мектептерде қарақалпақ тилин оқытыу методикасы. – Нөкис: Қарақалпақстан, 1988, – Б. 277-280
2. Пахратдинов А. Қарақалпақ әдебиятын оқытыу методикасы. – Нөкис: Билим, 2004, – Б. 107-109.
3. Юсупов Қ. Қарақалпақ әдебиятын оқытыу методикасы. –Ташкент: Саностандарт, 2018, – Б. 78 -80.
4. Уснатдинова Р. Ана тили сабақлығына методикалық көрсетпелер. Нөкис: Билим, 1994, – Б. 59-63.
5. Yusupov Q. Karakalpak literature reading methodology in academic lyceums. Nukus: Karakalpakstan, 2019. – P.45-46.
6. Konis A. Yusupov. Studying Forms of Teaching Karakalpak Poetry at Academic Lyceums. Eastern European Scientific Journal. Germany. Ausgabe, 3-2018. 72-75.
7. Konis A. Yusupov. Studying Karakalpak Poetry in Academic Lyceums by Various Methods in Class. Eastern European Scientific Journal. (ISSN 2199-7977). Germany. 1-2019. 83-85.
8. Yusupov K.A. Scientific and theoretical foundations of teaching Karakalpak literature at academic lyceums // Journal of Critical Reviews. (ISSN 2394-5125). – Vol 7, Issue 7, 2020. – №1. – P.P. 349-354 (<https://www.scopus.com/sourceid/21100920227>).
9. Yusupov K.A. Akademik litseylarda qoraqalpoq adabiyoti // Til va adabiyot ta'limi. – Тошкент, 2020. – №6. – Б. 40-41 (13.00.00. №8).
10. Yusupov K.A. Methods of teaching literary material at academic lyceums according to the program // Academicia. An International Multidisciplinary Research Journal (India). (ISSN: 2249-7137). – Vol. 10 Issue 5, 2020. – P.P. 1628-1634 (Impact Factor: SJIF 2020= 7,13).
11. Yusupov K.A. Curricula for teaching karakalpak literature. // Academicia: An International Multidisciplinary Research Journal <https://saarj.com>. Academicia ISSN: 2249-7137 Vol. 11, Issue 5, May 2021, Стр. 1069-1074. Impact Factor: SJIF 2021 = 7.492, 10.5958/2249-7137.2021.01525.1

12. Yusupov K.A. Scientific and methodological problems of studying karakalpak literature. //Asian Journal of Multidimensional Research (AJMR) <https://www.tarij.in>. ISSN: 2278-4853 Vol 10, Issue 5, May, 2021. Стр. 585-590. Impact Factor: SJIF 2021 = 7.699. 10.5958/2278-4853.2021.00451.1

13. Юсупов К.А. Изучение творчества Чингиза Айматова в академических лицах // Til va adabiyot ta'limi. – Тошкент, 2021. – №7. – стр. 52-53 (13.00.00. №8).

14. Yusupov K.A., Seytjanov J.E. Problems of artistic psychologism in Karakalpak prose. Philosophical Readings XIII.4 (2021), pp.2054-2060.2054 10.5281/zenodo.5584439. Info@philosophicalreadings.org

15. Юсупов К.А. Научно-методических основы преподавания каракалпакской литературы. Internaional Scienfiic Jounal Theoretical & Applied Science p-ISSN: 2308-4944 (print) e- ISSN:2409-0085 (online) Year: 2021 Issue: 11. Pp. 362-371. <http://T.Science.org>.

16. Юсупов К.А. К.Алламбергенов. Педагог шайыр лирикасы ҳам тәлим-тәрбия мәселелери // Ilim ha'm ja'miyet. Нукус давлат педагогика институти журнали. – Нукус, 2021. – №4. – Б. 100-102. (13.00.00. №3)

17. Юсупов К.А. Өсербай Әлеуовтың лирикасын үйрениў. «Әмиўдәрья» журналы, 2021, – №4, – Б. 63-68.

18. Юсупов К.А. Развитие устной культуры учащихся на уроках литературы // Til va adabiyot ta'limi. – Тошкент, 2022. – №1. – Б. 70-71 (13.00.00. №8).

19. Yusupov K.A. Umumiy o'rta ta'lim maktablarida qoraqalpoq adabiyotini o'qitish masalalari// Til va adabiyot ta'limi. – Тошкент, 2022. – №2. – Б. 17-18.

20. Yusupov K.A. Teaching students the methods of artistic depiction in Karakalpak prose. // Journal of Hunan University (Natural Sciences). Vol. 49. No. 04. April 2022. Page - 590-603.

21. Yusupov K.A. Methods of selection of Karakalpak Novels. // Journal of Positive School Psychology. (Scopus) Volume. 6, No. 4 (2022). Page - 26-30. ISSN: 7152-7159. <http://journalppw.com>.

22. Yusupov K.A. Learning Discussing the Epic Novels. // Eurasian Journal of Learning and Academic Teahing. Volume 7 I March 2022. Page - 26-30. ISSN: 2795-739X.

23. Юсупов К.А. Обучение основам письменной речи учащихся. // «PEDAGOGS» innernational research journal. Volume-7, Issue-1, April-2022. – Стр. 176-181.

24. Yusupov K.A. Theortical foundations of teaching Karakalpak literature. // GALAXY international interdisciplinary research journal (GIIRJ). ISSN (E): 2347-6915. Vol. 10, Issue 5. May, (2022). PP. 210-216.

25. Yusupov K.A. Qoraqalpoq adabiyotini úqitish masalalari // Journal of new century innovations. (WSRjournal.com), Volume - 5, Issue - 6. May, (2022). PP. – 113-122.

26. Юсупов К.А. Изучение произведений писателя на уроках литературы // Международный научно-образовательный журнал «Образование и наука в XXI веке». Выпуск №26 (том 4), май, 2022. – Стр. 196-201.

27. Yusupov K.A. Methodologu for analyzing lyrical works in literature lessons. // Miasto Przyszłości. (Impact Factor: 9.2). Vol. 26 (2022). Page - 200-208. ISSN: 2544-980X.

28. Юсупов К.А. Изучение творчества С.Мажитова в школе. //V Международный журнал научных исследований «Научный импульс». Выпуск №1 (том 1), 30 август, 2022. – Стр. 44-50.

29. Yusupov K.A. Methods of Teaching the Works of O.Satbaev in Schools. // Journal of intellectual property and human rights. Vol. 01 Issue. September - 2022. Page – 44-53. ISSN: 2720-6882. <https://juournals.academiczone.net/index.php/jiphr>

30. Yusupov K.A., Jiemuratova A.S. Development of Oral and Written Speech of Students in Schools. // Journal of intellectual property and human rights. Vol. 01 Issue. September - 2022. Page – 56-66. ISSN: 2720-6882. <http://juournals.academiczone.net/index.php/jiphr>

31. Yusupov K.A. of Teaching Korakalpok literature // Central asian journal of literature, philosophy and culture. Vol. 03 Issue: 10 - 2022. Page – 75-85. eISSN: 2660-6828. <https://cajpls.centralastudies.org>

32. Юсупов К.А Образ Айдос бия в каракалпакской литературе. // I International science conference on multidisciplinary research, Abstracts of International Scientific and Practical Conference. Berlin, Germany January 19-21, 2021, стр. 766-769

33. Юсупов К.А Изучение в современной каракалпакской лирике. / III International science conference on e-learning and education, Abstracts of III International Scientific and Practical Conference. Lisbon, Portugal February 2-5, 2021, стр. 349-353.

34. Юсупов К.А. Изучение творчество Казакбай Юлдашева /V Международная научно-практическая конференция по новым тенденциям в науке и образовании «Theoretical and scientific bases of scientific thought», 16-19 февраля, 2021 г., Рим, Италия, стр. 503-508.

35. Юсупов К.А. Оразбаев З.Ж. Академиялық лицейлерде А.Атажановтың прозасын үйреніуі. /VI Международная научно-практическая конференция по фундаментальным наукам, искусству, бизнесу и образованию, интернет-технологиями и обществу. 23-26 февраля, 2021 г., Стокгольм, Швеция, стр. 443.

36. Юсупов К.А. Юсупова Ж.С. Академиялық лицейлерде Аббаз Дабылов лирикасын оқытуу технологиялары. /VI Международная научно-практическая конференция по фундаментальным наукам, искусству, бизнесу и образованию, интернет-технологиями и обществу. 23-26 февраля, 2021 г., Стокгольм, Швеция, стр. 431.

37. Юсупов К.А., Хожаметов Б.Б., Юсупов И.К. Академиялық лицейлерде Әжинияз шайыр лирикасын оқытуу технологиялары. /VI Международная научно-

практическая конференция по фундаментальным наукам, искусству, бизнесу и образованию, интернет-технологиями и обществу. 23-26 февраля, 2021 г., Стокгольм, Швеция, стр. 437-442.

38. Юсупов К.А. Юсупов И.К. Лирикалық шығармаларды оқытыу методикасы. /VI Международная научно-практическая конференция по фундаментальным наукам, искусству, бизнесу и образованию, интернет-технологиями и обществу. 23-26 февраля, 2021 г., Стокгольм, Швеция, стр. 469-474.

39. Юсупов К.А. Изучение литературных жанров. / VIII Международная научно-практическая конференция «Problems and tasks of modernity and approaches to their solution», 02-05 марта, 2021 г., Токио, Япония, стр. 198-203.

40. Юсупов К.А., Худайназаров М.К. Изучение творчества Аденбая Тажимуратова в академических лицеях. /IX Международная научно-практическая конференция «Innovative technologies in science and education», 04-06 марта, 2021 г., Иерусалим, Израил, стр. 226-232.

41. Юсупов К.А., Мырзанбетов Д.П. Изучение произведения писателя в академических лицеях. // IX Международная научно-практическая конференция «Innovative technologies in science and education», 04-06 марта, 2021 г., Иерусалим, Израил, стр. 233-238.

42. Юсупов К.А., Алламбергенова Минайым. Изучение творчества Кали Жуманиязова в академических лицеях. /IX Международная научно-практическая конференция «Innovative technologies in science and education», 04-06 марта, 2021 г., Иерусалим, Израил, стр. 239-243.

43. Юсупов К.А. Изучение творчества Конысбай Камалова в академических лицеях. // IX Международная научно-практическая конференция «Innovative technologies in science and education», 04-06 марта, 2021 г., Иерусалим, Израил, стр. 250-256.

44. Юсупов К.А., Оразбаев З.Ж. Изучение произведения Мамбеталы Кайыпова в академических лицеях. // IX Международная научно-практическая конференция «Innovative technologies in science and education», 04-06 марта, 2021 г., Иерусалим, Израил, стр. 257-264.

45. Юсупов К.А., Керуенов Т. Организация и проведение педагогической практики в академических лицеях. // X Международная научно-практическая конференция «Topical issues, achievements and innovations of fundamental and applied sciences», 09-12 марта, 2021 г., Лиссабон, Португалия: стр. 215-220.

46. Юсупов К.А. Изучать разборы эпических произведений в академических лицеях. /X Международная научно-практическая конференция «Topical issues, achievements and innovations of fundamental and applied sciences», 09-12 марта, 2021 г., Лиссабон, Португалия:

47. Юсупов К.А., Академиялық лицейлерде көркем шығармаларды оқытыу технологиялары. /X Международная научно-практическая конференция «Topical

issues, achievements and innovations of fundamental and applied sciences», 09-12 марта, 2021 г., Лиссабон, Португалия: стр.237-242

48. Юсупов К.А. Жазыўшылардың дәретиўшилик психологиясы. / XIII Международная научно-практическая конференция «Development of modern science: theory, methodology, practice», 18-19 марта, 2021 г., Мадрид, Испания: – стр. 180-185.

49. Юсупов К.А. Использование современных педагогических технологий в преподавании каракалпакской литературы / Материалы Международной научно-практической конференции. «Татарская литература и культура в контексте взаимодействия национальных литератур и искусств». Казанский федеральный университет, 26-27-марта, 2021 г. Стр.356-362.

50. Юсупов К.А. Изучение творчества Сапа Матчанова. /XV Международная научно-практическая конференция «The world science of modernity. Problems and prospects of development», 25-26 марта, 2021 г., Париж, Франция: стр. 170-175.

51. Юсупов К.А. Инновационные технологии в обучении каракалпакской литературе /Материалы Международной научно-практической конференции. «Татарская поэзия и культура второй половины XX начала XXI века». Казань, 26-28 апреля, 2021 г. Стр.341-346.

52. Юсупов К.А. Карақалпақ прозасында миллий психологияның сәулеленіуі. /«Түркий филологияның әҳмийетли мәселелери» атамасындағы халықаралық илимий-теориялық конференция материаллар топламы. Нөкис, «Қарақалпақстан», 2021, 113-118-бб.

O'QUVCHILARNING KASB TANLASHIDA MAKTAB PSIXOLGINING RO'LI

Shodiyeva Samiya Hamzayevna

Navoiy viloyati Navbahor tumani 5-maktab psixologi

Annotatsiya: *Ushbu maqolada maktab yoshidagi bolalarni kasbga yo'naltirishda maktab psixologining o'rni qanchalik muhim ekanligini o'rganamiz.*

Kalit so'zlar: *Maktab , psixolog , kasb , Mutaxassislik , Onlayn , mahorat.*

O'quvchilarning o'z taqdirini o'zi belgilash va kasbga yo'naltirish. O'rta maktab o'quvchilarining kasbiy o'zini o'zi belgilashi, Har bir inson hayotida hech bo'lmaganda bir marta qaysi kasbni egallashni tanlash masalasiga duch keldi, shunda u keyinroq shug'ullanishi va shu tariqa o'zi uchun pul topishi mumkin. Biroq, talabalar va o'rta maktab o'quvchilarini jalb qilishi mumkin bo'lgan turli mutaxassisliklar o'rtasida tanlov qilish qiyin bo'ladi. Psixologlar testlarni yaratadilar, ularning o'tishi professional o'zini o'zi belgilash haqida bir oz aniqlashga imkon beradi. Biroq, testning xulosalari har doim ham inson haqiqatan ham nimani xohlashini va nima qilishini ko'rsatmaydi.

Onlayn jurnal sayti, inson hayotining boshida qanday qilib bir mutaxassislikni orzu qilishiga ko'plab misollar keltirishi mumkin, u rivojlanib borishi bilan u o'z yo'nalishini boshqa kasbga o'zgartiradi va natijada butunlay uchinchi yo'nalishda ishlay boshlaydi. Buni qanday tushuntirish mumkin? Psixologlar odamning doimo bir xil narsa haqida orzu qila olmasligida hech qanday yomon narsani ko'rmaydilar. Har bir yosh bilan dunyoning qadriyatlarini, qarashlarini, bilimlari o'zgaradi. Inson bolaligidanoq kosmosga uchishini orzu qila olmaydi, lekin o'z xohish-istagini o'zgartirmasdan, o'sib-ulg'ayib, hayotning yangi sohalarini o'rganadi.

Kasbiy o'zini o'zi belgilashning eng muhim muammosi, psixologlar yosh avlodning turli mutaxassisliklar bo'yicha cheklangan bilimlarini ta'kidlaydilar. Maktab o'quvchilarining bilimlari ancha tor. Ular odatda ma'lum bir mutaxassis nima qilayotganini tushunishadi. Kasb tanlashda talaba kelajakda o'z yo'nalishi bo'yicha haqiqiy mas'uliyat va qiyinchiliklarga duch kela boshlaydi, shuning uchun uning xohish-istaklari va ko'rsatmalari o'zgaradi, u allaqachon tanlagan ishni qilishdan bosh tortadi.

Shuning uchun ham tez-tez (90% dan ortiq) odamlar kasb tanlashni, uni o'rganishni, keyin esa butunlay boshqa mutaxassislik bo'yicha ishlashni boshlaydilar. Buning sababi shundaki, inson o'qib yurgan chog'ida kasb o'z qalbiga yaqin ekanini, lekin uning barcha axloqiy yoki psixologik istaklarini qondira olmasligini anglab yetgan.

Ko'pchilik o'qigan mutaxassisliklari bo'yicha ishlamaydi. Bu xatolar haqida gapiradi, bu ko'pincha odamlar kim bo'lishni xohlashlarini bilishmaydi.

Professional o'zini o'zi belgilash nima?

Kasbiy o'zini o'zi belgilash - bu shaxsning o'zi o'rganadigan va kelajakda shug'ullanadigan, tirikchilik qiladigan faoliyat turini izlash jarayoni. Tanlov mezonlari juda katta. Bu erda hisobga olinadi:

Shaxsning individual imkoniyatlari, uning qobiliyatlari va moyilliklari. Boshqacha qilib aytadigan bo'lsak, inson o'z iqtidori va ko'nikmalaridan qaysi biri qaysi kasbga mos kelishini o'lchaydi, shuning uchun uni o'qitish va o'z ishini bajarish eng kam kuch sarflagan holda amalga oshiriladi. va istaklar. Inson o'zining barcha istaklarini qisman bo'lsa ham qondira oladigan, shuningdek, uning qadriyatlari va ruhiy farovonligiga zid bo'lmagan kasbni tanlaydi. bosimi. Shubhasiz, yosh yigit odatda ota-onasi tomonidan bosim o'tkazadi, ular kim bo'lishi kerakligini, nima qilish kerakligi, qaysi kasblarga talabchanligini aytishi mumkin. Keling, ota-onalar va bolaning xohish-istaklaridagi kelishmovchilikning oddiy misolini eslaylik, qachonki kattalar bolani buxgalter yoki advokat bo'yicha o'qishni xohlashadi va u musiqachi bo'lishni xohlaydi.

Kasb-hunar va moddiy farovonlik bozori. Ba'zi talabalar ularga ko'proq pul keltiradigan narsaga rahbarlik qilishadi. Shunday qilib, kasblar nufuzli va nufuzli bo'lmaganlarga bo'linadi. Nufuzli kasblarga odamga katta miqdordagi pul ishlash imkonini beradigan, odamlar obro'li bo'lmagan lavozimlarga sarflaganidek ko'p kuch va vaqt sarflaydigan, lekin ular bir vaqtning o'zida kam oladigan kasblarni o'z ichiga oladi.

Kasb tanlash juda qiyin bo'ladi, chunki bolaning xohishi va moyilligi har xil bo'lishi mumkin. Kasb tanlashda ko'pincha uchta tanlov mezonlari paydo bo'ladi:

"Xohlayman".

"Mumkin".

"Zarur".

Masalan, hamma ham kosmonavt bo'lavermaydi, garchi u bolaligida bu haqda orzu qilgan bo'lsa ham. O'zingizni qo'llab-quvvatlash uchun pul topishingiz va haqiqiy pozitsiyani egallashingiz kerak. Inson nima qilishni biladi? U yoza oladi, o'qiy oladi, tinglaydi, gapira oladi va hokazo... Bunday ko'nikmalarni talab qiladigan ko'plab mutaxassisliklar mavjud. Keyin, agar siz taklif qilingan kasblarning butun ro'yxatidan tanlasangiz, inson nimaga ega bo'lishni xohlaydi.

Bolaga nima bo'lishini aytadigan ijtimoiy fikr.

Shaxsiy imtiyoz - bola muayyan faoliyatga qiziqganda.

Ijtimoiy istaklar va shaxsiy imtiyozlarning o'zaro bog'liqligi.

Hatto maktabgacha yoshda ham bola o'ziga tanish bo'lgan ba'zi harakatlarga taqlid qila boshlaydi. U, masalan, qurilish maydonchasida usta va maktabda o'qituvchi bo'lib ishlaydigan ota-onasining ish tartibini ko'chiradi. Bola o'zining birinchi mehnat ko'nikmalarini shunday mashq qiladi.

Boshlang'ich maktabda o'quvchi allaqachon ma'lum bir ish bilan to'g'ridan-to'g'ri duch keladi, bu uni o'z mahoratini sinab ko'rishga va ular unga qanchalik ma'naviy qoniqish olib kelishini tushunishga majbur qiladi.

Maktab va ota-onalar bolaga kasbiy jihatdan o'zini o'zi belgilashi kerakligini tushuntirishga harakat qilmoqda. Albatta, bu bir yildan ko'proq vaqtni oladi, lekin allaqachon, 5-sinfдан boshlab va o'rta maktabgacha, bola kim bo'lishni xohlayotgani haqida ko'proq yoki kamroq aniq tasavvurga ega bo'lishi kerak.

O'rta maktab o'quvchilarining kasbiy o'zini o'zi belgilashi

Aynan o'rta maktab o'quvchilari ota-onalari ularga maxsus ta'lim olishda yordam berishlari uchun birinchi marta o'zlarining kasbiy afzalliklari haqida to'liq jiddiylik bilan gapirishlari kerak. 15 yoshli o'smirning o'zini o'zi professional tarzda aniqlashi juda qiyin bo'ladi, chunki u nafaqat o'zining shaxsiy imkoniyatlarini, ijtimoiy e'tiqodlarini va shaxsiy imtiyozlarini o'lchaydi, balki u yoki bu ish nima ekanligi haqida juda noaniq tasavvurga ega.

O'smir u yoki bu lavozimda nima qilish kerakligini juda noaniq tushunadi. Odatda, turli kasblar haqidagi g'oyalar juda hayoliy va haqiqiy emas. Misol uchun, direktorning lavozimi haqida gapirganda, o'smir kun bo'yi o'z kursida o'tirishini, hech narsa qilmasligini va faqat hammaga ko'rsatmalar tarqatishini ko'rsatishi mumkin. Biroq, agar o'smirning o'zi direktor bo'lib chiqsa, unda haqiqiy rejissyorlik ishini amalga oshirish bilan bog'liq umidsizlik paydo bo'ladi.

Shuning uchun to'liq maktab ta'limini tugatgan, 9-sinfдан keyin ketmaydigan yuqori sinf o'quvchilari uchun professional qaror qabul qilish ancha oson. Yana bir necha yil o'qigandan so'ng, ular o'z kasblari haqida yangi bilimlarga ega bo'lishadi, ularni tashlab ketishadi yoki ulardan nima talab qilinishini tushunishni boshlaydilar.

Aynan o'rta maktabda professional o'zini o'zi belgilash uchun test ko'pincha o'tkaziladi, bu har kimga qaysi yo'nalishda harakat qilish kerakligini tushunishga yordam berishi kerak. O'rta maktab o'quvchisi e'tiborga olishi kerak bo'lgan kasblarning nomlarini aniq belgilaydigan testlar mavjud. Va shunday testlar borki, ular faqat talaba qaysi sohada o'qishi kerakligi haqida ma'lumot beradi.

Shaxsning kasbiy o'zini o'zi belgilashi deganda shaxsning muayyan faoliyatga shaxsiy munosabatini shakllantirish tushuniladi. Inson qo'shimcha ta'lim va pul ishlash sifatida tanlagan ish turiga ijobiy munosabatda bo'lishi kerak.

Bunday munosabat quyidagi shakllanish bosqichlaridan o'tadi:

Bolalar kattalarga taqlid qilib, qurilish ishchilari, o'qituvchilar, kosmonavtlar va boshqalarni o'ynaydigan maktabgacha yosh.

Boshlang'ich maktab yoshining boshlanishi, bola o'ziga xos vazifalarni bajarishni boshlaganida, masalan, idishlarni yuvish, gullarni sug'orish, yozish, o'qish va hokazo. Bu erda u nimani yoqtirishini va nimani yoqtirmasligini allaqachon tushuna boshlaydi.

Boshlang'ich maktab yoshining oxiri, har bir o'quvchining individual farqlari kuchayishi. Bu erda har bir bolaning qobiliyatlari ajralib chiqq boshlaydi, bu orqali siz kim bilan ishlashni yaxshiroq tushunishingiz mumkin.

O'smirlik, bola turli xil faoliyat turlari bilan tanishishni boshlaganda, ularga nisbatan boshqacha munosabatni shakllantiradi, ma'lum bilimlarni oladi va har bir ish bo'yicha fikr ta'rifini shakllantiradi.

Odatda, o'smirda kim nima qilayotgani haqida juda noaniq va hayoliy tasavvurga ega. Shuning uchun u o'ziga eng jozibali, yuqori haq to'lanadigan yoki romantik ko'rinadigan kasbni tanlashi mumkin (ya'ni, bu erda unga maxsus ko'nikma va bilim kerak emas, masalan, rassom bo'lish).

27 yoshida odam o'z kasbiy faoliyatining eng yuqori cho'qqisiga chiqadi. Ko'pincha, bu vaqtga kelib, u paydo bo'lgan qiyinchiliklar, ishning shaxsiy istaklari bilan nomuvofiqligi, shuningdek, umidsizliklar tufayli oldingi ish joyini tark etib, ko'plab faoliyat turlarini sinab ko'rdi. 30 yoshida, odam keyingi kim ishlashi haqida o'ylashni boshlaydi:

U ishni yoqtiradimi yoki yo'qmi, u allaqachon ishlayotgan joyda qoling. U faoliyat turini boshqasiga o'zgartiradi, bu unga yanada istiqbolli va maqbul ko'rinadi. Kasbiy o'zini o'zi belgilash muammosi

Inson shug'ullanadigan kasbni tanlashda, birinchi navbatda, shaxs o'z salohiyatini, qobiliyatini ro'yobga chiqarish va shaxsiy xohish-istaklarini amalga oshirish bilan shug'ullanadi. Kasb insonning ma'naviy va moddiy ehtiyojlarini qanchalik qondira olishiga, shuningdek, unga ishlash qanchalik oson bo'lishiga qarab tanlanadi, chunki uning imkoniyatlari va qobiliyatlari unga mos keladi. Biroq, bu erda professional o'zini o'zi belgilashda muammolar paydo bo'ladi:

Odamlar ma'lum bir ishni bajarishda ulardan nima talab qilinishini juda noaniq tushunishadi. Odamlarga turli kasblar haqida yetarlicha bilim berilmagan. O'smirlar otalarning fikriga qarshi tura olmaydi, ular ko'pincha bolaning barcha shaxsiy ehtiyojlarini qondirmaydigan mutaxassislikni talab qiladilar. Natijada, odamlar ta'lim oladi, lekin ular o'z mutaxassisligi bo'yicha ishlamaydilar. Va ko'pincha ular yana 10 yilni o'z joylarini topishga, o'zlari uchun qiziqarli bo'lgan variantlardan o'tishga sarflashadi.

Natija: Ertami-kechmi, har bir inson o'z rizqini topish uchun nima qilishini hal qilishga majbur bo'ladi. Va ko'pincha bu tanlov inson o'qiyotgan davrida emas, balki u to'g'ridan-to'g'ri ishlayotgan, o'zini qidirayotgan, turli xil faoliyatda o'zini sinab ko'rgan va hech bo'lmaganda muvaffaqiyatga erishgan narsaga qaror qilganda ham belgilanadi.

ADABIYOTLAR:

1. <https://hozir.org/mavzu--oquvchilarni-kasb-hunarga-yonaltirish-boyicha-olib-bori.html?page=7>
2. <https://fayllar.org/reja-oquvchilarni-kasbga-yonaltirishning-nazariy-asoslari.html>

MAKTABGACHA YOSHDAGI BOLALAR TARBIYASIDA CHET EL TAJRIBASINING O'RNI.

Jumaniyozova Donoxon Olimboyevna

Xiva pedagogika kolleji o'qituvchisi

Annotatsiya: *Maqolada Yaponiya, Germaniya, Fransiya, AQSH kabi ilg'or xorijiy ta'lim tizimi tuzilmasi, tajribasi va zamonaviy ta'lim dasturlari qisqacha tahlil qilingan. Shuningdek ta'lim tizimidagi yutuqlari, ta'lim standartlari monitoring qilingan. O'zbekistonning ayni damdagi yutuqlari e'tirof etilgan.*

Kalit so'zlar: *mamlakat, ta'lim, tajriba. xorijiy tajriba, ta'lim inspeksiyasi, tuzilma, xalqaro baholash*

Vatanimiz ta'limi keng qamrovli islohotlarni hamda qayta qurish ishlarini amalga oshirishdek murakkab jarayonni boshidan kechirdi va kechirmoqda. Ulardan ko'zda tutilgan maqsad maktab faoliyatini demokratlashtirish uning, insonparvarlik tamoyillarini rivojlantirish, shu asosida o'quv tarbiya ishlari mazmunini, uning shakl va uslubini kompleks yangilash va yanada takomillashtirishdan iboratdir. Yangilangan ta'lim to'la ma'noda yangicha tafakkur, sog'lom fikr demakdir. Hozirgi davrda ta'limning qadr - qimmati, obro va nufuziga teng darajada uning ijrochilarida tashabbuskorlik, fidoyilik va ishbilarmonlik ham bo'lmog'i zarur. Ta'limdagi muvafaqiyat, aksariyat dadil harakat qiluvchilar tarafida bo'ladi. Dadil harakat, shijoat tufaylidir. Shijoatni esa insonga, o'zbek milliy pedagogikasining mumtoz namoyondasi Abdulla Avloniy takidlaganlaridek maktab ilm- ma'rifat baxsh eta oladi. Qadimdan bizda bilim olish qadrlangan. Bilimdon kishilar esa el- yurt ardog'ida bo'lganlar. Shuning uchun ham bilim olish va olingan bilimni mamlakatimiz xizmati yo'lida xizmat qildirish oliy insoniylik burchimizdir. Bu vazifalarni muvafaqiyatli hal etishni muhim shartlaridan biri chet el maktabi va pedagogikasi tajribalari o'rganishdir. Xalqaro tajribalarini sinchkovlik va qunt bilan o'rganish orqali ta'lim tarbiyada qotib qolgan, o'z dolzarbligini yo'qotib borayotgan ish shakllari, uslublaridan xalos bo'lish bilan birga, uni munosib tarzda yangilashda qo'shimcha boy manbalarga ega bo'lamiz. Davlatimiz rahbari mamlakatda kadrlar muammosi mavjudligini barcha sohalarga islohotlar sur'atiga mos zamonaviy mutaxassislar kerakligini aytgan edi. Shu maqsadda butun ta'lim tizimi takomillashtirilmog'ida. Maktabgacha ta'lim rivojlantirilayotganini maktab saboqlariga puxta zamin bo'lmoqda. Umumiy o'rta ta'lim sifati ilg'or xalqaro tajriba va zamon talablari asosida yuksaltirilmog'ida.

Prezident maktablari, buyuk allomalimiz nomi bilan ataladigan ixtisoslashtirilgan maktablar, ijod maktablari, Temurbeklar maktablari kabi zamonaviy va innovatsion ta'lim maskanlari tashkil etildi. Ularda xalqaro tajribalar yo'lga qo'yilganligi kelajakda yetuk kadrlar yetishib chiqishidan dalolat beradi. 2019-yil 26- noyabrda O'zbekiston Respublikasi Prezidentining, „Zamonaviy maktab“ larni tashkil etish chora tadbirlari

to`g`risida“gi qaror qabul qilindi. Qarorga muvofiq 2021-yilgacha maktablarnng kamida 3 foizi, 2025-yilgacha 20 foizi 2030-yilga qadar esa 50 foizini, , zamonaviy maktab” larga aylantirishning asosiy parametrlari belgilandi. Prezidentimiz shu yil yanvar oyida Oliy Majlisga yo`llagan Murojaatnomada maktab o`quv dasturlarini ilg`or xorijiy tajriba asosida takomillashtirish, o`quv yuklamalari va fanlarni qayta ko`rib chiqish, ularni xalqaro standartlarga moslashtirish, darslik va adabiyotlar sifatini oshirish zarurligini takidladi. Maktablarda moddiy-texnik ta`minotini yaxshilash, o`quv tarbiya jarayonida xalqaro zamonaviy pedagogik texnologiyalarini qo`llash bo`yicha vazifalarini belgilab berdi. Yurtimizda matematika, kimyo, fizika, va biologiya darslarining 10 foizigina amaliy mashg`ulotga ajratilgan. Rivojlantirilgan davlatlarda bu ko`rsatkich 30-50 foizni tashkil etadi. Shu bois xalq ta`limi vazirligi Axborot texnologiyalari va kommunikatsiyalarini rivojlantirish vazirligiga o`quv dasturlarida raqamli texnologiyalardan keng foydalanish, aniq fanlarda amaliy mashg`ulotlar ko`lamini oshirish vazifasi qo`yildi. Bugungi kunda har qaysi xalq davlat va jamiyatning taraqqiyot darajasi, avvalambor uning inson kapitaliga, inson rivojida berayotgan e`tibori bu yo`ldagi say harakatlari bilan o`lchanadi. Bugungi kunda ta`lim mazmuniga bo`lgan e`tibor rivojlangan mamlakatlardagi shart –sharoitlarga yetib bormoqda...Buning isboti sifatida xorijiy mamlakatlarda ta`lim tizimini tahlil qilib o`tamiz.

Yaponiya ta`lim tizimi

Yaponiya ta`limida `iqtidorli o`quvchi ` tushunchasi yo`q. chunki har bir o`quvchi alohida iqtidor sohibidir. Ilg`or mamlakatlar ichida Yaponiya ta`limi o`ziga xos yo`nalishi yetakchi o`rinni egallaydi. Jumladan, Yaponiya ta`lim tizimining tarkibi quyidagicha: maktabgacha ta`lim , boshlang`ich maktab , kichik o`rta maktab, yuqori o`rta maktab, oiliy ta`lim tizimlariga kiruvchi oliy o`quv yurtlari. Boshlang`ich maktabda o`qituvchilar bolalarni tanqidga, ya`ni o`z xulqining yomon jihatlarni, maktabdagi kamchiliklarni tanqid qilishga o`rgatishadi. Bundan ko`rinib turibdiki, o`qituvchi faqat ta`lim berish bilan cheklanib qolmay, bolaning har tomonlama rivojlanishiga tasir etadi.

Yaponiya rivojlangan davlatlar ichida o`qituvchining maoshi davlat rahbarlari orasida ham yuqori bo`lgan yagona davlat.

Majburiy ta`lim muhiti. Ta`limning bu pog`onasi 6 yoshdan 15 yoshgacha bo`lgan bolalarni o`z ichiga oladi. Muhtoj oilalarning bolalariga moddiy yordam ko`rsatiladi.

Yuqori o`rta maktab 10-11-12-sinflarni o`z ichiga oladi, bunday maktablarning kunduzgi, sirtqi, kechki bo`limlari mavjud.

Yuqori bosqich o`rta maktablarda butun o`quv jarayonida o`quvchilar 80 ta sinov topshirishadi. O`quvchilar majburiy asosiy fanlardan tashqari o`z xohishlariga ko`ra ingliz tili, texnik ta`lim va maxsus sinovlarga jalb etiladi.

Universitetlariga yuqori va o`rta maktabning yoki 12 yillik oddiy maktabni bitirgan o`quvchilari qabul qilinadi. Universitetlarga qabul qilinish 2 bosqichga bo`linadi: 1-bosqich turar joyda o`tkaziladi, buning uchun yapon tili, matematika, fizika, kimyo, jamiyatshunoslik, tarix bo`yicha test sinovlaridan o`tkaziladi.

Yaponiyada oliy ta'lim majburiy hisoblanadi va u kasb ta'limi bilan uzviy bog'liqdir.

Yaponiyada bolalar tarbiyasida onalarning roli va mas'uliyati ayniqsa kattadir. Ular farzandlarining aqlli, dono va mehnatsevar bo'lib o'sishlari uchun oila sulolasi va davlat oldida o'zlarini ma'sul deb hisoblaydi. Yaponiyada oilaviy tarbiya xususida ko'plab metodik qo'llanmalar va tavsiyanomalar nashr etiladi, radio va televideniya orqali ko'plab pedagogik maslahatlar berib boriladi.

Yaponiya oilalaridagi uy partalari diqqatga sazovordir. U mukammal, yon tomonidan muhofazalangan qurilma bo'llib, parta ustida kitob javoni, yoritkich, soat, qalam, qog'oz, mikroalkulyator va boshqa zaruruy ashyolar, shuningdek kerak bo'lib qolgan taqdirda ota-onalarini chaqiradigan signal tugmachalarigacha o'rnatilgan.

Yaponiya o'rta maktablarining saviyasi AQSH o'rta maktablari saviyasidan bir muncha yuqori turadi.

Yuqoridagilardan ko'rinib turibdiki yaponiyada ta'lim tizimi ham shaklan, ham mazmunan yuksak uyg'unlik kasb etgan. Ibrat olsa, o'rgansa arziydigan jihatlari ko'p. E'tiborli yana bir tomoni – Yaponiyada faqat milliy an'analar bilan cheklanib qolmay jahondagi AQSH, Fransiya, Germaniya kabi taraqqiy etgan mamlakatlarning ilg'or pedagogik ish tajribalari ham ijodiy o'zlashtirilgan.

Bunday tajribalar Respublikamiz ta'lim tizimini yanada yuqori pog'onaga ko'tarishda qo'l kelishi shubhasiz.

Amerika Qo'shma Shtatlari ta'lim tizimi: Amerikada o'rta ta'lim 12 yil bo'lib boshlang'ich o'rta va quyi maktablarga bo'linadi. Aksariyat qismi davlat maktablaridan iborat va ularda o'quvchilarning 88 foizi o'qiydi. Ta'lim muassasalarini davlat va shahar buyudjetlari moliyalashtiradi, Qo'shma shtatlarda yalpi ichki mahsulotning 7.5 foizi har yili ta'limga sarflanadi. 12foiz o'quvchilar xususiy maktablarga boradi, ularning moddiy resurslari ota-onalar, turli mablag'lar va xayriya mablag'lari hisobidan shakllantiriladi.

Mamlakatlarda ta'lim maskanlari raqamlarga ega emas, ammo ular hududlar bo'yicha yoki mashhur kishilar nomi bilan ataladi.

Odatda har bir sinf xonasi televizor va kompyuterga ega. Kompyuter sinflari yuqori tezlikdagi internetga ulangan. Amerikada nusxa ko'chirish uskunalari juda ko'p joylashtirilgan. Chunki o'qituvchi tomonidan o'quvchilarga deyarli barcha vazifalar bosma shaklda beriladi. Boshlang'ich maktabda har yil sinf o'qituvchisi o'zgaradi. Boshlang'ich sinflarda matematik bilimlarning hajmi Rossiya va Angliya maktablari darajasiga nisbatan biroz yengilroq. Ko'paytirish jadvali 3-sinfdan boshlanadi.

Amerika maktablaridagi o'ziga xos usullaridan biri har bir o'quvchining, „Hisobot kartasi“ yuritilishidir. Unda o'quvchi 10 xil xatti -harakati bo'yicha baholanadi. Ota-onalar ushbu karta bilan tanishib borar ekan, farzandlariga oqsayotgan tomonlarini aniqlab, uni tuzatishga harakat qilishadi.

Amerika pedagoglari haftasiga bir marta 1-3-sinf o'quvchilari uchun „Sevimli o'yinchoq“ metodini qo'llashadi. Bu metodda bolalar o'yinchog'ini tariflaydi. Mazkur metodni qo'llashdan maqsad bolani uyatchanlikdan xalos bo'lishga, sinfdoshlari orasida

erkin gapirishga o'rgatishdir. Amerikada ta'limni haddan ziyod demokratlashuvi talabalar bilimining puxtaligini tekshirish va nazorat qilishda qiyinchiliklar tug'diradi. Shu sababli boy moddiy baza va tajribaga ega bo'lgan davlatda butunlay savodsiz bo'lgan bolalar ham topiladi. AQSH da ta'lim tizimining maqbul tomonlarining ijobiy qo'llanishi muhim ahamiyat kasb etadi.

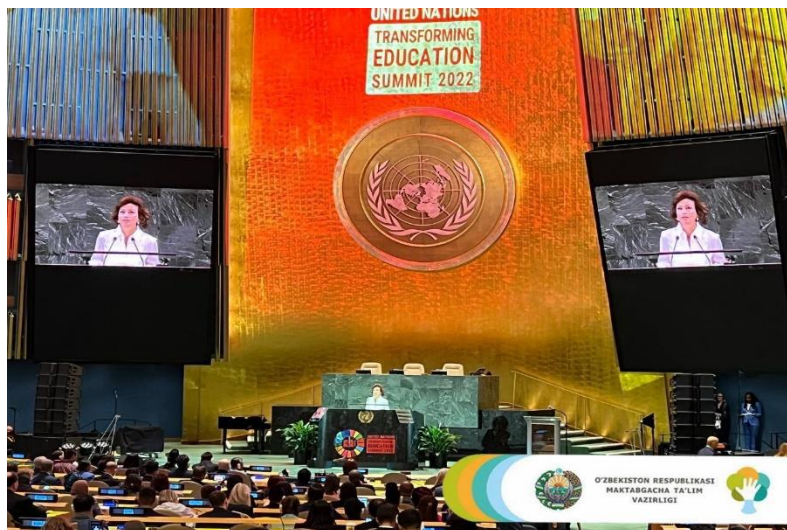

MTV: O'zbekiston "Ta'limni o'zgartirish yoshlikdan boshlanadi: ilk yoshdan poydevor qo'yish" mavzusidagi sessiyada ishtirok etdi. O'zbekiston Respublikasi delegatsiyasining Nyu-Yorkdagi (AQSH) ikkinchi kunida "Ta'limni o'zgartirish yoshlikdan boshlanadi: ilk yoshdan poydevor qo'yish" mavzusidagi O'zbekiston hukumati, Gabon, Laos NDR, YUNESKO, UNICEF, Kolumbiya universitetining pedagogika kolleji, Konrad Xilton jamg'armasi, Lego jamg'armasi, Jahon banki va erta bolalikni rivojlantirish bo'yicha harakatlar tarmog'i (ECDAN) tomonidan tashkil etilgan sessiyada ishtirok etdi.

Sessiya davomida ishtirokchilarga joriy yilning 14-16-noyabr kunlari Toshkent shahrida bo'lib o'tadigan Erta yoshdagi bolalarni tarbiyalash va ta'lim berish bo'yicha II Butunjahon konferensiyasi haqida ma'lumot berildi.

Shuningdek, ma'ruzachilar dastlabki yillarda ko'nikmalarni rivojlantirish uchun amalga oshirgan transformativ yechimlar tajribasi va bu tajribadan olgan saboqlari bilan o'rtoqlashdilar hamda SUR 4.2da ko'zda tutilgan natijalarga erishishni tezlashtirish masalalarini muhokama qildilar.

Germaniya ta'lim tizimi: Germaniya jahon ma'rifat va madaniyat o'choqlaridan biri. Ushbu davlatda har bir fuqaro o'z shaxsini erkin rivojlantirish, o'z iqtidori moyilligi va qobiliyatiga qarab maktab, o'qish joyi va kasb tanlash huquqiga ega.

Maktab ta'lim tizimi boshlang'ich va o'rta ta'lim muassalaridan iborat. Barcha davlat maktablarida o'qish bepul.

FOYDALANILGAN ADABIYOTLAR:

Yo'ldoshev J.F. Xorijda ta'lim (metodik qo'llanma) - Toshkent: 1995- yil

Ikromov A.B., Mxmudov S.Y., Anorqulova G.M. Germaniya: Ta'lim, ilm-fan (metodik qo'llanma. Kasb mahorati jurnali -2004-yil. 2 son.

G.Anorqulkova, A. Karimov.Xorijiy mamlakatlar ta'lim tizimining o'ziga xos yo'nalishi uslub va tahlili. Xalq ta'limi ilmiy metodik jurnali. 2017-yil. 3-son.

A.Nosirov. Fransiyada talim sifati qanday nazorat qilinadi? -, , Boshlang'ich ta'lim“ jurnali. 2019- yil. 12- son.

R.Ilashova. Amerika maktablarida.- , , Boshlang'ich ta'lim” jurnali. 2019- yil.3-son.;

DIFFERENSIALVA INTEGRAL HISOB.KOSHI VA VEYERSHTRASS HAYOTI V A IJODI.NYUTON VA LEYBNITS HAYOTI VA IJODI

REJA:

- 1.Differensialv integral hisob
- 2.Koshi va Veyeyrshtrass hayot yo'li
- 3.Nyuton va leybnits hayot yo'li

Differensial hisob — matematikaning hosilalar va differensiallarni hisoblash, ularning xossalarini o'rganish hamda funksiyalarni tekshirishga tatbiq qilish bilann shug'ullanadigan bo'limi. 17-asrga kelib Yevropada ishlab chiqarish kuchlarining o'sishi, turli mashina va inshootlarning yaratilishi, kemasolikning rivojlanishi, ballistika (umuman, harbiy ish) talablari aniq fanlar, jumladan matematika oldiga juda ko'p yangi masalalarni qo'yganligi munosabati bilann differensial hisob va integral hisob g'oyalari vujudga keldi. Differensial hisobning vujudga kelishidagi dastlabki ishlar egri chiziqqa urinma o'tkazish masalasini yechishda Ferma, René Descartes va boshqa matematiklar tomonidan qilingan. Isaac Newton va Gottfried Leibniz o'zlaridan avvalgi matematiklarning bu boradagi ishlarini nihoyasiga yetkazdilar. 17-asr oxiri va 18 asr boshlarida matematik analiz mustaqil fan sifatida shakllandi. Hosilalar bilan bog'liq bir necha tushunchalar qadimdan ma'lum bo'lgan bo'lsa ham, ularning hozirgi holini fanga kiritgan deb Isaac Newton (1643-1727) va Gottfried Leibniz (1646-1716) tilga olinadi. Ular mustaqil ravishda (bir-biridan alohida) differensial hisob va hosilalar haqida yozishgan. Ular qo'shgan eng katta hissa bo'lsa integral hisob bilan differensial hisob orasidagi bog'lanishni ko'rsatib berish bo'lgan. Ikkalasi Isaac Barrow (1630-1677), René Descartes (1596-1650), Christiaan Huygens (1629-1695), Blaise Pascal (1623-1662) va John Wallis (1616-1703) kabi matematiklar ishiga tayanishgan. Hosilaning birinchi rivojlatirgan odam deb Barrow tilga olinadi, ammo Newton va Leibniz hosila tarixidagu eng muhim shaxslardir. Chunki ularning hissasi eng katta bo'lgan. Newton differensial hisbodan nazariy fizikda birinchi qo'llangan, Leibniz bo'lsa hozirda ishlatiladigan belgilashlarning katta qismini ishlab chiqqan. Hosilalar ko'p maqsadlarda ishlatiladi. Hosilada funksiyaning turli qiymatlarida o'zgarish tezligini o'rganishda keng qo'llaniladi. Yana hosilalar yordamida optimizatsiya masalalari yechiladi. Bunday masalalarda berilgan funksiyaning maksimum yoki minimum qiymatlari topiladi. Optimizatsiya masalalari iqtisod fanida juda keng ishlatiladi. Differensial va integral hisob bir-biri bilan chambarchas bog'liq. Integrallar egri chiziq ostidagi yuzani va tekislik ostidagi hajmni hisoblashda qo'l keladi

Integral hisob — integrallar va ularning xossalarini, hisoblash usullarini, tatbiqlarini o'rganuvchi matematika bo'limi. I. h. taraqqiyoti va mazmuni differensial hisob taraqqiyoti va mazmuni bilan uzviy bog'liq. I. h. differensial hisob bilan birga cheksiz kichik miqdorlar analizini (qarang Matematik analiz) tashkil qiladi. 17-asrga kelib, texnika va tabiiy fanlarning taraqqiyoti matematika oldiga juda ko'p yangi masalalarni, jumladan,

murakkab geometrik shakldagi jismlarning yuzini, hajmini, og'irlik markazini hisoblash masalalarini qo'ydi. Bularni aniqlashning qadimgi eski usullari o'rniga yangi va kuchli matematik usullar yaratish zaruriyati tug'ildi. Shu davrda I. h. vujudga keddi. I. h.ning asosiy tushunchalari aniq va aniqmas integral tushunchalaridir. I. h.ning turli tatbiklarida bu aniqmas integrallarga mos aniq integrallarning ahamiyati katta bo'lgani uchun ular yaxshi o'rganilgan va qiymatlari hisoblangan jadvallar tuzilgan.

Integral tushunchasi bir necha haqiqiy o'zgaruvchining funksiyalari uchun ham, kompleks o'zgaruvchining funksiyalari uchun ham aniqlangan va xossalari yaxshi o'rganilgan

Nyuton-leybnits formulasi, aniq integralda o'zgaruvchini almashtirish va bo'laklab integrallash

Aniq integrallarni integral yig'indining limiti sifatida bevosita hisoblash ko'p hollarda juda qiyin, uzoq hisoblashlarni talab qiladi va amalda juda kam qo'llaniladi. Integrallarni topish formulasi Nyuton-Leybnits teoremasi bilan beriladi.

Teorema. Agar $F(x)$ funksiya $f(x)$ funksiyaning $[a,b]$ kesmadagi boshlang'ich funksiyasi bo'lsa u holda aniq integral boshlang'ich funksiyaning integrallash oralig'idagi orttirmasiga teng ya'ni

(1)

tenglik Nyuton-Leybnits formulasi deyiladi.

Isbot. $F(x)$ funksiya $f(x)$ funksiyaning biror boshlang'ich funksiyasi bo'lsin, u holda 1-teoremaga ko'ra funksiya ham $f(x)$ funksiyaning boshlang'ich funksiyasi bo'ladi. Berilgan funksiyaning ikkita istalgan boshlang'ich funksiyalari bir-biridan o'zgarimas S qo'shiluvchiga farq qiladi, ya'ni $F(x)=F(x)+S$

Shuning uchun: C -o'zgarimas miqdorni aniqlash uchun bu tenglikda $x=a$ deb olamiz:

Bo'lgani uchun $F(a)+C=0$. Bundan $S=-F(a)$. Demak

Endi $x=b$ deb Nyuton-Leybnits formulasini hosil qilamiz:

Yoki integrallash o'zgaruvchisini x bilan almashtirsak: belgilash kiritib, oxirgi formulani qo'yidagicha qayta yozish mumkin:

Teorema isbotlandi.

Integral ostidagi funksiyaning boshlang'ich funksiyasi ma'lum bo'lsa, u holda Nyuton-Leybnits formulasi aniq integrallarni hisoblash ushun amalda qulay usulni beradi. Faqat shu formulaning kashf etilishi aniq integralni hozirgi zamonda matematik analizda tutgan o'rnini olishga imkon bergan. Nyuton-Leybnits formulasi aniq integralning tatbiqi sohasini ancha kengaytirdi, chunki matematika formula yordamida xususiy ko'rinishdagi turli masalalarni yechish uchun umumiy usulga ega bo'ldi.

Misollar.

O'zgaruvchini almashtirish
Bizga aniq integral berilgan bo'lsin, bunda $f(x)$ funksiya $[a,b]$ kesmada uzluksizdir. deb ya'nio'zgaruvchi riritamiz, bunda va uning hoailasi kesmada uzluksiz bo'lsin. Faraz qilaylik bo'lsin. Bu shartlar bajarilganda qo'yidagi tenglik o'rinli bo'ladi:

(2)

Bu tenglikni isbotlash uchun (2) formulaning o'ng va chap qismlariga Nyuton-Leybnits formulasini qo'llaymiz:

Aniq integral (2) formula bo'yicha hisoblaganda yangi o'zgaruvchidan eski o'zgaruvchiga qaytish kerak emas, balki eski o'zgaruvchining chegaralarini keyingi boshlang'ich funksiyaga qo'yish kerak.

Misol.

integralni hisoblang.

Yechish. $x+1=t^2$ deb almashtirsak, $x=t^2-1$, $dx=2tdt$ bo'ladi/ integrallashning yangi chegaralari $x=3$ bo'lganda $t=2$.

$x=8$ bo'lganda $t=3$ u holda

integralni hisoblang.

Yechish. $x=\sin t$ deb almashtirsak, $dx=\cos t dt$, $1-x^2=\cos^2 t$ bo'ladi. Integrallashning yangi chegaralarini aniqlaymiz: $x=0$ bo'lganda $t=0$

$x=1$ bo'lganda

U holda:

РОЛЬ ВИЗУАЛЬНОЙ ГЕОМЕТРИИ НА ЗАНЯТИЯХ ИНЖЕНЕРНОЙ И КОМПЬЮТЕРНОЙ ГРАФИКОЙ

Боймуратов Фаррух Хамзаевич
КарИЭИ. ассистент

Аннотация: *Мақолада, ўқув-муҳандислик масаларини ечишда талабада фазовий тафаккур ва фазовий тасавурни ривожлантиришга ёрдам берувчи усуллар ҳақида фикр юритилади.*

Калит сўзлар: эпюр, фазо, тафаккур, геометрик образ, текислик, тасвир.

Аннотация: В статье изложены, о методах которые помогают развитию пространственного мышления и пространственного представления студентов при решение учебно-инженерных задачах.

Ключевые слова: *эпюр, пространство, мышления, геометрический образ, плоскость, изображения.*

Annotation: *In the article expounded, about methods that help development of the spatial thinking and spatial presentation of students at decision educational-engineering tasks.*

Keywords: *epures, space, thinking, geometrical character, plane, images.*

Предметом начертательной геометрии, как известно, является научная разработка и обоснование, теоретическое и практическое изучение способов графического построения изображений пространственных форм на плоскости и графических способов решения различных позиционных и метрических задач.

Способы построения изображений трёхмерных объектов на плоскости – ортогональных проекций, получивших название эпюр Монжа (*Épure* – от фр. чертёж, проект) и изучаемых в начертательной геометрии – основаны на методе проецирования (образование чертежа по методу Г. Монжа). Метод позволяет по чертежу воссоздавать пространственные образы предметов, определять их взаимное расположение и размеры, моделировать и исследовать различные технические формы и конструкции. Начертательная геометрия развивает пространственное воображение и мышление геометрическими образами, необходимое для профессиональной деятельности инженера при решении различных технических задач, выполнении и чтении чертежей.

Начертательная геометрия – первая инженерная дисциплина, с которой начинается техническое образование будущего инженера. Трудности в ее изучении связаны с особым соединением логического мышления и пространственного воображения, которое, по словам выдающегося русского геометра Н.А. Рынина, «является ... таинственной и мало поддающейся изучению точными науками способностью человеческого духа...». Соединение этих двух возможностей

человеческого ума создает новый уровень мышления – пространственное мышление, которое дает возможность оперировать образами в пространстве и без которого невозможны любая инженерная деятельность, инженерное творчество и технический прогресс.

При изучении начертательной геометрии решается несколько основных учебно-инженерных задач:

усвоение понятий начертательной геометрии и создание графической базы данных изображений геометрических элементов;

усвоение способов и правил построения изображений пространственных форм на плоскости;

развитие навыков создания пространственных образов предметов на основе логического анализа их изображений, т.е. развитие пространственного мышления;

усвоение способов и алгоритмов графических действий для решения различных практических метрических и позиционных задач на плоскости;

получение навыков применения методов и понятий начертательной геометрии в решении задач геометрического конструирования в практике автоматизированного выполнения чертежей инженерного компьютерного трехмерного моделирования.

Умение выполнять чертежи и решать различные практические технические задачи в компьютерных графических системах возможно только на базе начертательной геометрии, поскольку программное обеспечение основано на теоретических положениях, понятиях и способах решения геометрических задач, изучаемых исключительно в начертательной геометрии.

Решение первых трех задач требует знания теоретических положений начертательной геометрии и умения выполнять умственные операции абстрагирования и анализа элементов изображаемого предмета, а также умения по заданному чертежу создавать пространственный образ изображенного предмета, что требует навыка выполнять операции графического анализа изображений и графического их синтеза для создания цельного представления о предмете. Графический анализ геометрических элементов предмета или его заданных изображений возможен в том случае, если сформирована база графических данных об изображениях отдельных геометрических образов и их взаимных положениях, используемых при выполнении чертежа – точке, прямых, плоскостях, поверхностях и т.д. Графическая база данных в памяти дает возможность изображать любые геометрические элементы и их всевозможные комбинации, а ее создание возможно только на основе графических характеристик проекций этих элементов, которые мы назвали графическими опорами.

Графический синтез изображений предмета на чертеже на основе графической базы данных позволяет считывать с помощью графического анализа заданную информацию и включает работу пространственного воображения, объединяя

плоские проекции предмета в его объемный цельный образ. Эта сложнейшая умственная работа и есть пространственное мышление, развитие которого и происходит в процессе изучения начертательной геометрии. Сформированная база графических опор и развитое пространственное мышление позволяют сократить процесс графического анализа и синтеза изображений и создают возможность быстрого и грамотного выполнения и чтения чертежей.

Решение четвертой учебной задачи требует теоретических знаний, наличия графической базы данных и достаточного уровня пространственного мышления, поскольку для решения любой задачи начертательной геометрии необходимо предварительно выполнить анализ текстового условия и графический анализ заданных изображений, построить мысленную образную модель задачи, определив тему задачи и графический алгоритм ее решения, и выполнить графические построения на чертеже.

Усвоение начертательной геометрии наряду с неумением большинства студентов выполнять графические логические действия в умственном пространстве затрудняется также обширностью и новизной теоретического и графического иллюстративного материала. Проверка студенческих конспектов показывает, что графические иллюстрации выполняются плохо и с ошибками, а текстовый материал записывается сокращенно и часто вообще отсутствует. Это говорит о том, что конспект графической дисциплины вести трудно. По учебникам усвоить предмет также непросто, так как материал перегружен поясняющими графическими иллюстрациями и описаниями.

Решение всех пяти учебно-инженерных задач в процессе обучения начертательной геометрии требует изменения традиционной методики изложения курса, позволяя активизировать и развить логические свойства ума и его возможности пространственного воображения.

Основой вводимых в данной статье является тематическая модульная структуризация материала начертательной геометрии с четкими графическими характеристиками геометрических элементов и алгоритмизацией графических действий по задачам каждой темы : определение модульной структуры каждой темы начертательной геометрии; определение графических характеристик каждого модуля; построение графических алгоритмов для выполнения чертежей и решения типовых задач по каждой теме; разработка модульных графических структурных схем по каждой теме.

Структурные тематические схемы, доведенные до каждого студента, позволят сократить время на конспектирование излагаемого материала и увеличить время на выполнение чертежей и пояснений к ним. Структурные схемы также можно выдавать студентам для ознакомления с темой каждой последующей лекции, чтобы они были подготовлены к восприятию нового материала, что, безусловно, повысит результативность обучения.

Практика применения данной методики, включающей первые четыре из перечисленных пункта, повышает усвоение начертательной геометрии студентами, о чем свидетельствуют владение ими материалом и подход к решению экзаменационных и зачетных задач и оценки студентов с относительно небольшим количеством неудовлетворительных баллов. Составление модульных структурных тематических схем является следующим шагом в разработанной методике изложения начертательной геометрии, и мы надеемся, что их внедрение в практику обучения, наряду с уже наработанными методами, позволит повысить качественный уровень усвоения начертательной геометрии и развития пространственного мышления, необходимых для изучения дальнейших разделов инженерной графики, специальных технических дисциплин и профессиональной деятельности.

Начертательная геометрия как основополагающий раздел учебной дисциплины «Инженерная графика» изучается вначале. Последующие разделы дисциплины – «Проекционное черчение», «Машиностроительное черчение», «Инженерная компьютерная графика и моделирование» – изучаются позже в названном порядке, но могут изучаться и параллельно с начертательной геометрией. Таким образом, инженерная графика, является объединительным курсом, неся основную нагрузку в графической подготовке инженера как важного компонента его общепрофессиональной подготовки. Глубина изучения отдельных тем начертательной геометрии может быть различной, что устанавливается учебными программами по инженерной графике в зависимости от направления и профиля специальности, количества часов, выделяемых на изучение дисциплины, её расположения в учебном плане.

Традиционное изучение разделов инженерной графики и особенно раздела компьютерной графики и моделирования должно быть согласовано с изучением предшествующего им или изучаемого параллельно раздела начертательной геометрии. На протяжении всего периода изучения дисциплины должна постоянно подчёркиваться взаимосвязь обоих разделов черчения и компьютерной графики с начертательной геометрией, а изучение тех или иных тем должно вестись после окончательного изучения соответствующей темы начертательной геометрии.

Основные выводы. Начертательная геометрия развивает пространственное воображение и мышление геометрическими образами, необходимое для профессиональной деятельности инженера при решении различных технических задач, выполнении и чтении чертежей.

Графическая база данных в памяти студента дает возможность изображать любые геометрические элементы и их всевозможные комбинации, а ее создание возможно только на основе графических характеристик проекций этих элементов.

Основой вводимых в данной статье является тематическая модульная структуризация материала начертательной геометрии с четкими графическими характеристиками геометрических элементов.

СПИСОК ЦИТИРОВАННЫХ ИСТОЧНИКОВ:

1.Сторожилов, А.И. Обучение студентов решению геометрических задач с использованием трехмерного компьютерного моделирования: дис. ... канд. пед. наук: 13.00.02 / Бел. гос. пед.ун-т. – Минск, 2002, 166 с.

2.Свичкарева, Г.Н. Оптимизация структуры и содержания графических дисциплин с позиции модульно-компетентностного подхода / Г.Н. Свичкарева, Т.В. Андрюшина, В.А. Ковалев // Геометрия и графика. – 2013– Том 1. Вып.1. – С. 77-79.

3.Бубенников, А.В. Начертательная геометрия. Задачи для упражнений / А.В.Бубенников. М.: Высш. школа, 1981- 296 с.

4.Рукавишников, В.А. Геометрическое моделирование как методологическая основа подготовки инженера. – Казань: Изд-во Казан. ун-та, 2003. –184 с.

5.Монж, Г. Начертательная геометрия: учебник. – М.: Изд-во Академии наук , 1947. – 291 с.

"RAHBAR SHAXSI PSIXOLOGIYASI VA MULOQOTINING SHAKLLANISH XUSUSIYATLARI"

Nurmuratov Erkin Boymurodovich

TerDu magistranti

Annotatsiya: *Maqolada boshqaruv faoliyatining psixologik jihatlari muhokama qilinadi, rahbarlarining bugungi kundagi faoliyati, uning psixologik xususiyatlariga alohida e'tibor beriladi, rahbar va boshqariladigan obyektning o'zaro munosabatlaridagi ta'siri, ularni optimallashtirish shartlari, umuman olganda boshqaruv faoliyati samaradorligini ta'minlash borasidagi yo'l yo'riqlar batafsil bayon etilgan.*

Kalit so'zlar: *boshqaruv, faoliyat, professionalizm, ob'ekt, sub'ekt, samaradorlik, psixologik.*

KIRISH

Bugungi kunda mamlakatimizda amalga oshirilayotgan islohotlarning pirovard natijasi ko'p jihatdan rahbarlarga, ularning boshqaruv sohasidagi professional mahoratiga bog'liq. Bu borada birinchi navbatda rahbar kadrlarning, davlat xizmatchilarining fuqarolik jamiyatlari institutlari hamda odamlar bilan ishlay olish qobiliyatini shakllantirishga alohida e'tibor berish zarur.

Bunday qobiliyat va malakani esa maxsus ta'lim tadbirlari orqaligina rivojlantirish mumkin. Shu munosabat bilan, bugungi kunda boshqaruv sohasi, rahbar kadrlarni tayyorlash sohasidagi ilmiy izlanishlarni rivojlantirish o'ta muhim masala sifatida o'z natijasini kutmoqda. Ushbu sohadagi konkret natijalarga yo'nalgan tadbirlar esa aynan pedagogika va psixologiya fani oldiga dolzarb vazifalarni qo'yimoqda. Masalan, turli boshqaruv sohalarida lavozimlarga rahbar kadrlarni tayinlashda munosib nomzodlarni tanlash, ularning boshqaruv salohiyati va qobiliyatini adolatli baholash zarurati doimo dolzarb masala bo'lib kelgan. Aniqlangan qobiliyat va shaxs imkoniyatlarini rivojlantirish esa, yana bir muhim pedagogik va psixologik tadbir sifatida o'z ahamiyatiga ko'ra avvalgisidan qolishmaydi. Zamonaviy rahbarlarga xos bo'lgan professional va shaxsiy sifatlarni tarkib toptirishda shaxsning xislat va fazilatlarini, uning tajribasi, mavjud bilim va malakasi hamda qobiliyatini integratsiyalash zarurati tug'iladi. Axir pirovard maqsad – yaxlit, bir butun va o'zaro muvofiqlashgan ichki tizimga ega bo'lgan rahbar shaxsini shakllantirishdan iboratdir.

TADVIQOT MATERIALLARI VA METODOLOGIYASI. Bunday qobiliyat va malakani esa maxsus ta'lim tadbirlari orqaligina rivojlantirish mumkin. Shu munosabat bilan, bugungi kunda boshqaruv sohasi, rahbar kadrlarni tayyorlash sohasidagi ilmiy izlanishlarni rivojlantirish o'ta muhim masala sifatida o'z natijasini kutmoqda. Ushbu sohadagi konkret natijalarga yo'nalgan tadbirlar esa aynan pedagogika va psixologiya fani oldiga dolzarb vazifalarni qo'yimoqda. Masalan, turli boshqaruv sohalarida lavozimlarga rahbar kadrlarni

tayinlashda munosib nomzodlarni tanlash, ularning boshqaruv salohiyati va qobiliyatini adolatli baholash zarurati doimo dolzarb masala bo'lib kelgan. Aniqlangan qobiliyat va shaxs imkoniyatlarini rivojlantirish esa, yana bir muhim pedagogik va psixologik tadbir sifatida o'z ahamiyatiga ko'ra avvalgisidan qolishmaydi. Zamonaviy rahbarlarga xos bo'lgan professional va shaxsiy sifatlarni tarkib toptirishda shaxsning xislat va fazilatlarini, uning tajribasi, mavjud bilim va malakasi hamda qobiliyatini integratsiyalash zarurati tug'iladi. Axir pirovard maqsad – yaxlit, bir butun va o'zaro muvofiqlashgan ichki tizimga ega bo'lgan rahbar shaxsini shakllantirishdan iboratdir.

TADQIQOT NATIJALARI. Umuman olganda, boshqaruv tarixini boshqaruv sub'ekti va ob'ekti o'zaro raqobatining rivojlanishi sifatida tasavvur etish mumkin. Bu raqobatda ob'ekt, ya'ni xodim doimo rahbardan o'zishga intiladi, uning murakkab faoliyatini o'zlashtirgisi va o'z pozitsiyasini kengaytirib borish niyatida bo'ladi. Rahbar esa, xodimni o'z itoatida ushlab uchun boshqaruvning yangidan – yangi va murakkab uslublarini "o'ylab" topadi va avvalambor, ilm hamda qonuniy vakolatlar asosida o'z pozitsiyasini mustahkamlashga intiladi. Bunday "bellashuvda" rahbar nafaqat g'olib bo'lishi, balki yutqazib qo'ymasligi eng muhim boshqaruv shartidir. Buning uchun esa rahbar boshqaruv sohasida yuksak mahoratga erishishi, professionalizmning yuqori darajasiga chiqishi lozim. Boshqaruvni raqobat sifatida qabul qilish albatta boshqaruv mohiyatidan chetlashish bo'lardi. Har holda boshqaruvning asosiy maqsadi tashkilot maqsadlariga xodimlar yordamida erishish ekan, raqobatdan ko'ra hamjihatlik va hamkorlikka suyanish anchagina o'rinli. Demak, bunda "raqobat" tushunchasidan ham murakkabroq hodisa, ya'ni xodimga ta'sir ko'rsatish, unda xayrixohlik uyg'otishva uni hamkorlikka chorlash masalasi yetakchi o'ringa chiqadi.

MUHOKAMA. Nazarimizda, rahbar faoliyatini tahlil etuvchi ilmiy psixologik izlanishlarning aksariyat qismi aynan shu mavzuga tegishli. Bunda rahbarni eng mukammal shaxs sifatida namoyon bo'lishi uchun yordam beruvchi kouching texnologiyalardan tortib, jamoani ahil komandaga aylantirish treninglarigacha to'xtalib o'tish mumkin. Zamonaviy boshqaruvga e'tibor berilsa, bugungi tashkilotda eng ishonchli va itoatkor boshqaruv ob'ekti sifatida faqatgina ofisdagi moslama va uskunalarni sanab o'tish qoldi. Bevosita boshqaruv ob'ekti sifatida tushuniluvchi xodimlar esa murakkab boshqaruv jarayonining "ehtimoliy" elementiga aylangan. Mana shu "element" bilan o'zaro ta'sirda bo'lish, doimo uni maqsad sari undash va bir og'iz so'z bilan aytganda, bugungi boshqaruv samarasi, asosan, rahbarning psixologik uquviga bog'liq. Boshqaruvni yanada mukammallashtirish borasidagi izlanishlarning ko'lami shunchalik kengki, ular bir qaraganda faqat bir mavzu atrofida jamlanib, o'ta birikib ketgan ko'rinsa-da, lekin ularning rang-barangligi boshqaruv ilmida o'zaro ziddiyatli g'oyalarning paydo bo'lishiga olib kelmoqda. Boshqaruvning spesifik jihatga egaligi haqidagi fikrni davom ettirish psixologiya, xususan, boshqaruv psixologiyasining predmetli sohasini aniqlab olish imkonini beradi. Qator tahlillar asosida shunday xulosaga kelamizki, boshqaruvdagi psixologik hodisalarni uch asosiy guruhga kiritish mumkin:

Boshqaruv subyekti – rahbar.

Boshqaruv obyektini – xodim.

Boshqaruv subyekti va ob'ekti o'rtasidagi munosabatlar.

Boshqaruvga oid psixologik hodisalarning bunday guruhlanishi shartli bo'lib, ularning har birini tadqiq etish muqarrar tarzda qolgan ikkitasini ham o'z ichiga qamrab oladi. Xususan, rahbar shaxsi boshqaruv sub'ekti sifatida ko'pchilik tadqiqotlarning asosiy mavzusiga aylanar ekan, uning har bir harakatida xodim nazarda tutiladi, va albatta, muayyan munosabat doirasida talqin etiladi. Hatto rahbarning o'z shaxsini mukammallashtirishi yo'lidagi faolligi ham ichki psixologik munosabat, o'z –o'ziga bo'lgan munosabat sifatida ta'riflanadi. Boshqaruv mavzusini bunday cheklash, bir tomondan, psixologiya fani uchun o'z predmetini aniqlash imkonini bersa, ikkinchi tomondan, boshqaruv ilmiga tamoman yangi qarashlarning shakllanishi bilan ifodalanadi. Xususan, boshqaruv va rahbar faoliyatiga fenomenologik yondashuv tarafdorlari taklif etgan g'oya va fikrlar, darhaqiqat, psixologiya fanining nafaqat izlanish sohasi va yo'nalishi, balki "nuqtasini" ifodalab bera oldi desak mubolag'a bo'lmaydi.

Zamonaviy rahbar hayotiga bunday texnik vositalarning kirib kelishi boshqaruv professionalizmini takomillashtirishni texnologizatsiyalash masalasiga yangicha mazmun bag'ishlaydi. Nazarimizda, har qanday soha kabi boshqaruvni professionallashtirish va rahbarlar professionalizmini yuksaltirish masalasi bundan keyin ham turli ilmiy yo'nalishlar integratsiyasi va faolligi asosidagina hal etilishi mumkin bo'lgan masaladir.

XULOSA Xulosa qilib aytganda boshqaruv muammosi psixologiya sohasidasida juda keng o'rganilgan bo'lib, ularda turlicha nazariyalar, konsepsiyalar, yondashishlar, pozitsiyalar, yo'nalishlarga asoslangan holda tadqiq qilingan. Shu bilan birga, oliy ta'lim tizimi rahbar va lider bir shaxsda ifodalanishi ayni muddao hisoblanadi hamda rasmiy rahbar iloji boricha tashkilot maqsadlarini xodimlar manfaati bilan uyg'unlashtirgan holda boshqaruv jarayonini tashkil etishi lozim. Aynan shu omil, ayniqsa, kasb sohasidagi yuqori malaka rahbarni liderlik darajasiga ko'tarilishi uchun asos bo'lib xizmat qiladi.

REFERENCES:

- 1.Zubov N. O'qituvchilarni qanday boshqarish kerak. 2-nashr. M.: ARKTI, 2013. 144 b.
- 2.Klimov E.A. Kasbiy o'zini o'zi belgilash psixologiyasi. 4-nashr. M.: "Akademiya" nashriyot markazi, 2010. 304 b.
- 3.Lusenko L.I. Ta'lim muassasasini boshqarishning ijtimoiy-psixologik jihatlari // Tula davlat universiteti yangiliklari. Gumanitar fanlar. 2012. № 1-2. 313-319-betlar.
- 4.Lvova T.V. Boshqaruv faoliyatining psixologik jihatlari. 2016. 24-b.
- 5.Morozov A.V. Biznes psixologiyasi. Moskva: Akademik loyiha, 2015.

BEHINING INSON SALOMATLIGIGA IJOBIY TA'SIRLARI

Marimova Iroda Abduraximovna
*Urganch Abu Ali ibn Sino nomidagi
Jamoat salomatligi texnikumi o'qituvchisi*

Annotatsiya: *Ushbu maqolada behining shifobaxsh xususiyatlari yoritilgan bo'lib, uni istimol qilish va undagi vitaminlar haqida ma'lumot berilgan. Ushbu maqola behi mevasining inson a'zolarining qaysi biriga qanday foyda qilishi haqidagi ma'lumotlarni ham o'z ichiga oladi.*

Kalit so'zlar: *behi, shifobaxsh, meva, kuz, vitamin.*

ПОЛОЖИТЕЛЬНОЕ ВЛИЯНИЕ АЙВЫ НА ЗДОРОВЬЕ ЧЕЛОВЕКА.

Маримова Ирода Абдурахимовна
*Преподаватель техникума общественного
здравоохранения Именем Ургенча Абу Али ибн Сины*

Аннотация: *В данной статье описаны целебные свойства айвы, ее употребление и витамины. В этой статье также содержится информация о пользе плодов айвы для каких органов человека.*

Ключевые слова: *айва, лекарственная, плоды, осень, витамин.*

POSITIVE EFFECTS OF QUINCES ON HUMAN HEALTH.

Marimova Iroda Abdurakhimovna
*In the name of Urganch Abu Ali ibn Sina
Teacher of the technical school of public health*

Abstract: *This article describes the healing properties of quince, its consumption and vitamins. This article also contains information about the benefits of quince fruit for which of the human organs.*

Key words: *quince, medicinal, fruit, autumn, vitamin.*

Ona tabiat in'omi hisoblangan mevalarning turlari ko'p. ular inson arganizmi uchun zarur bo'lgan turli vitaminlarni o'zida jamlagandir. Shular qatori kuz faslida ayniqsa foydali vitaminlarga boy mevalar ko'plab pishib yetiladi. Shulardan biri hisoblangan behi ham ser-vitamin mevadir. Ushbu ajoyib mevadan xalq tabobati va kosmetologiyadan ham foydalanish mumkin.

Bitta behini ikkiga bo'lib, urug'idan ajrating. Alohida idishda 100-150 gr suv bilan aralashtirib, olovga qo'ying. O'rtacha olovda quyuqroq ko'rinishga kelgunicha qaynating. So'ng olovdan olib, iliq holatda 1osh qoshiqdan kuniga 3 maxal ovqatdan oldin ichishingiz mumkin. Har kunga damlama yangidan tayyorlanadi. Quruq yo'tal, bronxlar shamollashida tavsiya etiladi.

O'rtacha kattalikdagi behini urug'idan tozalab, 2 choyqoshiq asal bilan to'ldiring. So'ng 15 daqiqaga gaz pechiga qo'yib, yumshatib pishiring. Asalli behini bir kunda bir marotaba iste'mol qilish kifoya. Kamqonlik, hazm qilish faoliyati bilan bog'liq muammolarda asqotadi.

Behi mevasining bir oshqoshiq quritilgan bargi va shuncha miqdorda tozalangan urug'ini 200 ml qaynagan subga damlab, olovga qo'ying. 5-6 daqiqa o'rtacha olovda qaynagach, tagini o'ching-da, biroz sovuting. Ta'bga ko'ra asal bilan aralashtirib, 1 oshqoshiqdan kuniga 3-4 mahal qabul qiling. Bu damlama peshob haydovchi hususiyatga ega.

3 ta behi mevasini tog'rab, sharbatsiqqichdan o'tkazing. Ta'bga ko'ra asal bilan aralashtirib, oz-ozdan kun davomida qabul qiling. Asal qo'shilgan behi sharbati qabziyatni oldini olishda foydali bo'lib, immunitetni mustaxkamlashga yordam beradi. Agar sizni tistit qiynayotgan bo'lsa, kuniga 50-80 gr yangi siqilgan behi sharbatini iste'mol qiling. Tarkibidagi foydali moddalar peshob ajralishini yaxshilasa, bakteriyalarga qarshi hususiyati kasallikda ko'makchi vositadir.

Bir hafta davomida mana bu usulga rioya qilishingiz mumkin: har tanovuldan so'ng asal bilan bug'da tayyorlangan yarimta behi bo'lagini iste'mol qiling.

Agar asalga allergiyangiz bo'lsa, 1 oshqoshiq behi murabbosini bilan aralashtirish mumkin. Meva tarkibidagi foydali hususiyatlarga ko'ra asabni tinchlantirishga yordam beradi. Kun ora yarimta behi mevasini ozroq sariyog' va ta'bga ko'ra asal bilan bug'da tayyorlab, asosiy tanovuldan so'ng desert sifatida iste'mol qiling. Behining bu ko'rinishda iste'mol qilinishi ishtaxani yaxshilab, shirinlik o'rnini bosa oladi. Behi mevasi tarkibida oshlovchi moddalar bo'lgani bois ich ketishi holatlari, tez-tez ich buzilishlariga moyilligi borlar, shuningdek kichik yoshdagi bolalar uchun xomligicha yeyish tavsiya etilmaydi. Ozroq asal yoki sariyog' bilan bug'da yoki gaz pechida pishirilgan ko'rinishda oz-ozdan iste'mol qilish kerak.

Behining bir bo'lagini qirg'ichdan o'tkazib, hosil bo'lgan sharbati bilan yuz terisini arting-da, 15 daqiqadan so'ng iliq suvda chaying. Bu mevali losyon yog'li yuz terisida yog'lashishni oldini oladi. Qirg'ichdan chiqarilgan behi bo'tqasidan yuzga husnbuzarlar toshishida foydalanish mumkin. Buning uchun meva bo'tqasini namlangan yuz terisiga tekis surtib, 15 daqiqadan so'ng iliq suvda chayiladi.

Behi urug'ini 100 gr qaynagan suvga damlab 5 daqiqa davomida chayqatib turing. So'ng aralashmani dokadan o'tkazib, quyoshda qoraygan yoki qizargan teri yuzasini yengil artishingiz mumkin. Hususiyatiga ko'ra behi urug'idan tayyorlangan aralashma terini oqartirib, me'yoriy holatini tiklaydi.

Bir dona tuxum oqini ko'pirtirib, teng miqdorda behi sharbati, odekolon va kamfara spirti bilan aralashtirib, yuz terisi artiladi. 15 daqiqadan so'ng iliq suvda chayiladi. Bunday niqob yuz terisini oqartirish va turli harakterli toshmalardan xoli etishda qo'llaniladi. Behi daraxtining tozalangan cho'plariga g'osht qiymasidan lo'la kaboblarni yasab, o'simlik yog'ida qovuring. So'ng archilgan sabzavotlar bilan qozonga terib, dimlang. Bunday usulda tayyorlangan lo'la kabob behining o'ziga xos ta'mi bilan birlashib, taomingiz yanada hushxo'r va mazali bo'ladi.

Ulug' hakim Abu Ali ibn Sinoning "Tibbiy o'gitlar" kitobida behining yuz bir xosiyati sanab o'tiladi va shunday yoziladi:

"...Cho'qqa ko'milgani yengilroq va foydaliroq. U shunday pishiriladi: ichini kovlab urug'i chiqariladi va ichiga asal solib usti loylanadi, so'ng qo'rga ko'miladi. Behi yog'i kal yaralarida ishlatiladi, siqib olingan suvi astmada foydali. U qon tuflashni ham to'xtatadi. Urug'i tomoq qirilishini yo'qotib, o'pka nayini yumshatadi. Shuni ham aytish kerakki, behini juda ko'p iste'mol qilish asab og'riqlarini keltirib chiqaradi. U chanqovni bosadi, siqib olingan suvi siydik yo'lga tomizilsa, peshob achishtirib tushishida foyda qiladi". Biz yuqorida keltirgan ma'lumotlar ilm-fan aniqlagan ma'lumotlardir, lekin ishonamizki kuzgi mevalarning inson salomatligiga ijobiy ta'sirlari juda ko'pdir.

FOYDALANILGAN ADABIYOTLAR RO'YXATI:

1. Oripov. "Urug'li intensiv meva bog'lari" 2013-yil.
2. Xolnazar Urolov Yoqubov Xayriddin. "O't-giyohlar va mevalar xosiyati" 2011-yil
3. Xolmatov H.X., Habibov Z. H., Farmakognoziya [Darslik], T., 1967;
4. Nabiyev M, Shifobaxsh giyoxlar, T., 1980;
5. Hojimatov Q., Olloyorov M. , O'zbekistonning shifobaxsh usimliklari va ularni muhofaza qilish, T., 1988;
6. Xoliqov K., O'zbekiston janubidagi dorivor o'simliklar, T., 1992;
7. Hoji matov Q.H., Yo'ldoshev K.Y., Shogulomov U.Sh., Hojimatov O.Q., Shifobaxsh giyoxlar dardlarga malham (Fitoterapiya), T., 1995;
8. M urdoxayev Yu.M. Kultura lekarstvennix rasteniy v O'zbekistane, T., 1988.

KASBIY YO`NALTIRUV ISHLARINI AMALGA OSHIRISHDA PSIXOLOGNING O`RNI

Shoxobiddinova Mohidil Shamsitdin qizi

Namangan davlat universiteti psixologiya yo`nalishi 1-kurs magistranti

Annotatsiya: *Ushbu maqolada shaxsning kasbga yo`naltirishda psixolog kasbining ahamiyati, o`rni va amalga oshiradigan ishlari haqida fikr yuritilgan.*

Tayanch so`zlar: *kasb-hunar, professional targ`ibot, kasbiy maslahat, kasbga yo`naltirish, psixolog, kasbiy axborot.*

Аннотация: *В данной статье рассматриваются значение, роль и роль профессии психолога в профориентации.*

Ключевые слова: *профессия, профессиональная адвокатура, профессиональное консультирование, профориентация, психолог, профессиональная информация.*

Annotation: *This article discusses the importance, role and role of the profession of psychologist in career guidance.*

Keywords: *profession, professional advocacy, professional counseling, career guidance, psychologist, professional information.*

Shaxsning kasbiy rivojlanishi bir necha bosqichlarni o'z ichiga oladi, ular orasida kasb tanlash jarayoni muhim o'rin tutadi. Bu insonning hayot yo'lining bir qismi, uning keyingi kasbiy taqdirini belgilaydigan bir qator qarorlarni qabul qilish jarayoni. Kasb tanlash jarayoni har doim shaxs hayotidagi hal qiluvchi daqiqadir va bu qandaydir psixologik yordamni talab qiladi. Kasbiy yo'l-yo'riqlar tizimi bunday ko'makni ta'minlashga mo'ljallangan.

Kasb-hunarga yo'naltirish deganda insonni ijtimoiy foydali mehnatga tayyorlashga, uning qiziqishlari, moyilligi va qobiliyatlariga muvofiq ravishda va mehnat bozori ehtiyojlarini hisobga olgan holda kasb tanlashda yordam beradigan chora-tadbirlarning ilmiy asoslangan tizimi tushuniladi.

Kasb-hunarga yo'naltirishning aniq yaqin maqsadlari jonli mehnatdan oqilona foydalanish, ishchilar sifatini oshirishda ifodalanadi; tibbiy qarshi ko'rsatmalarni aniqlash va kasbiy rejalarini tuzatish orqali yoshlarning sog'lig'ini saqlashda; kelajakdagi kasbiy sohaga eng mos keladigan shaxsning qiziqishlari va qobiliyatlarini aniqlash va rivojlantirish.

Kasb-hunar ta'limi talabalarning kasblar dunyosi, kasbiy tanlov qilish usullari va shartlari haqidagi bilimlarini rivojlantirishga qaratilgan. Kasbiy ta'limning ikki shakli mavjud: kasbiy ma'lumot va kasbiy targ'ibot.

Professional ma'lumot bu yoshlarga asosiy kasblar va mutaxassisliklar haqida ma'lumot. Maktab o'quvchilariga mehnatning mazmuni, moddiy va ijtimoiy muhit sharoitlari, moddiy rag'batlantirish tizimi, mehnat va dam olish tartibi, ushbu kasbni

rivojlantirish istiqbollari, o'qitish shakllari va muddatlari, rasmiy va malakaviy o'sish imkoniyatlari to'g'risida ma'lumotlar taqdim etiladi. Ushbu kasb inson salomatligi holatiga, uning psixologik va psixofiziologik xususiyatlarining rivojlanish darajasiga, shaxsiy xususiyatlariga va umumiy ta'lim va maxsus tayyorgarlik darajasiga qo'yadigan asosiy talablarni yoritishga alohida e'tibor qaratilmoqda. Kasbiy axborot faoliyati nafaqat passiv tanishish, balki faol ta'lim funksiyasini ham bajaradi. Shuning uchun, ba'zi hollarda, nafaqat kasblar haqida ma'lumot almashish, balki ularning ayrimlarini targ'ib qilish ham muhim o'rin egallaydi.

Professional targ'ibot ishlab chiqarish hajmining ko'payishi yoki rekonstruksiya qilinishi sababli kadrlar etishmasligi yoki ularning tayyorgarligini kengayishi kutilayotgan kasblar bilan shug'ullanadi. Professional targ'ibot, agar to'g'ri shakllantirilgan bo'lsa, o'z vaqtida kasbni tanlash muammolariga faol munosabatni shakllantirishga, yoshlarning o'z tanlovini qilish istagini faollashtirishga yordam beradi.

Davlat va xususiy korxonalar, universitetlarning ish jarayonida turli xil bosma materiallarni nashr etish, ochiq eshiklar kunlarini tashkil qilish, ommaviy axborot vositalarida turli kasb vakillari chiqishlari, televizion filmlar va reklama roliklarini yaratish va namoyish etish kabi kasbiy ta'lim shakllari eng keng tarqalgan. Jamiyat hayotining keng kompyuterlashtirilishi Internet-resurslarni ushbu ish bilan bog'lashga imkon berdi.

Shu bilan birga, ta'lim ishlarining samaradorligi axborotni taqdim etish sifati va shakliga bog'liq. Ushbu turdagi ishlarda xatolikka yo'l qo'ymaslik uchun professional ma'lumotlarga qo'yiladigan bir qator talablarga rioya qilish kerak. Ma'lumot:

keng qamrovli. Kasb haqidagi bilimlarning sarhisobida kasbiy hayotning barcha jabhalariga e'tibor berish kerak, alohida e'tibor - ushbu professional sohada o'sish istiqbollari;

- ishonchli. Kasblar haqida ma'lumot ishonchli manbalardan olinishi kerak, ular bosma nashrlar, mutaxassislardan olingan ma'lumotlar, faoliyatni psixologik tahlil qilish ma'lumotlari va hk.;

ob'ektiv. Kasbning barcha afzalliklari va qiyinchiliklari bilan haqiqiy rasmini berish kerak. Kasb-hunarga mavjud bo'lmagan xizmatlarni ta'kidlab, ayrim partiyalarning haddan tashqari reklamasi qabul qilinishi mumkin emas.

Kasbiy konsultatsiya insonga kasbiy faoliyat sohasini tanlashda yordam berish uchun uni psixologik tekshirish tadbirlari tizimini o'z ichiga oladi. Kasbiy maslahatlashuvning asosiy maqsadi insonning psixologik va psixofiziologik xususiyatlarini, uning har xil sharoitdagi xulq-atvorining xususiyatlarini o'rganishdir. Professional konsultatsiya bir qator funksiyalarni bajaradi, ular bir tomondan uning asosiy maqsadini aks ettiradi, boshqa tomondan uning faoliyatining asosiy yo'nalishlarini ko'rsatadi.

Kasbiy maslahatning uchta asosiy vazifasi mavjud:

o'quvchiga kasbning o'ziga xos xususiyatlari, ularning kasbiy rejalarini amalga oshirish usullari va usullari to'g'risida ma'lumot berishni o'z ichiga olgan axborot;

diagnostika - sog'liqni saqlash holatini va insonning psixologik xususiyatlarini rivojlanish darajasini kasb talablariga muvofiq ravishda tekshirish;

tuzatuv, bu tegishli kasbiy faoliyat sohasi va undagi aniq kasblar bo'yicha optik mutaxassisni (kasbni tanlagan kishini) tavsiya etish, shuningdek, kasb talablari va shaxsiyat xususiyatlari o'rtasida nomuvofiqlik bo'lgan taqdirda professional rejalarni tuzatishdan iborat.

Biror kishi bilan professional maslahatchining o'ziga xos ishi individual ravishda amalga oshiriladi va bir qator majburiy bosqichlarni o'z ichiga oladi.

Kommunikativ bosqich optik bilan aloqa o'rnatishni, maslahat berish jarayoniga ijobiy munosabatni shakllantirishni o'z ichiga oladi. Ushbu bosqichning samaradorligi, bir tomondan, maslahat berishga kelgan maktab o'quvchilarining munosabatiga, boshqa tomondan, kommunikativ mahoratga va maslahatchining psixologik taktik darajasiga bog'liq.

Kasbiy konsalting ishining psixodiagnostik bosqichi - bu sub'ektning psixologik va psixofiziologik xususiyatlarini ifodalash darajasini o'rganishga asosiy e'tibor beriladigan bosqich. O'quv predmetlari:

qiziqishning xususiyatlari, qiymat yo'nalishlari va optant sifatida kasb tanlashning boshqa motivlari, ularning mazmuni, chuqurligi va barqarorligi berilgan shaxsning motivatsion sohasi;

sub'ektning qobiliyatlari va shaxsiy xususiyatlari. Asosiy aqliy jarayonlar (xotira, diqqat, fikrlash) xususiyatlarining namoyon bo'lish darajasi, psixomotor fazilatlar, shaxsiy xususiyatlar o'rnatiladi;

shaxsiyatning tayyorligi. Ilm-fan va amaliyotning aniq yo'nalishlari bo'yicha bilim, qobiliyat va ko'nikmalar baholanadi. Faqatgina bilimlarni ko'paytirishga emas, balki uni muayyan muammolarni hal qilishda qo'llash qobiliyatiga ham alohida e'tibor beriladi;

o'zini o'zi qadrlash va kasbiy rejalarni shakllantirish xususiyatlari. Bunday holda, o'z-o'zini hurmat qilish haqiqati, hayotiy rejalarning mazmuni va asosiligi, ularni qurishda mustaqillik darajasi aniqlanadi.

Tuzatish bosqichi uning o'ziga xos xususiyatlariga muvofiq professional sohani topish nuqtai nazaridan optant bilan ishlashni o'z ichiga oladi. Ushbu bosqichning asosiy nuqtasi - bu faoliyat printsiptiga rioya qilishdir, unga ko'ra kasb tanlash bo'yicha qarorni optikning o'zi qabul qilishi kerak va maslahatchining vazifasi uni bunga olib borishdir. Ushbu bosqichda kasb talablarini shaxsiy xususiyatlar va optantning kasblar dunyosidagi yo'nalishi bilan yanada samarali ravishda bog'lash uchun kasb tasniflari keng qo'llaniladi.

Kasblarni tasniflash quyidagi sabablarga ko'ra kasbiy maslahat va kasbga yo'naltirish ishlarida muhim bosqich hisoblanadi:

kasblar dunyosi haqidagi ma'lumotlarni tizimlashtirishga va unda yo'naltirishning asosiy usullarini belgilashga imkon beradi;

yangi kasblar va mutaxassisliklarni barpo etish uchun zamin yaratadigan ularning rivojlanish tarixi va asosiy yo'nalishlarini ko'rsatadi;

amaliyotchiga professional maslahat narxini sezilarli darajada minimallashtirishga imkon beradi. Masalan, optikning istaklari yoki imkoniyatlari bilan u tanlagan kasb o'rtasida nomuvofiqlik bo'lgan taqdirda, psixolog boshqa psixodiagnostik tekshiruv o'tkazmasdan unga tegishli kasbni tavsiya qilishi mumkin.

FOYDALANILGAN ADABIYOTLAR:

1.A.V.Batarshchev Yoshlarni o'qitish va kasbiy rag'batlantirish: darslik Akademiya 2009.

2.Klimov E.A Professional o'zini o'zi aniqlash psixologiyasi Rostov-Don 1996.

3.Klimov E.A Kasbni qanday tanlash kerak –M. Ta'lim, 1990

4.Rogov E.I Kasb tanlash: Professional bo'lish. –M. Vlados 2003.

5.WWW.instudy.uz

6.www.info-tashxis.uz

WEB DASTURLASH HAQIDA TUSHUNCHALAR

Boranbaeva Aqbayan

Muhammed Al Xorezmiy nomidagi TATU Nukus filiali, Kompyuter injiniringi fakulteti

4 – kurs talabasi

Web dasturlash brauzeringiz orqali ko'rishingiz va foydalanishingiz mumkin bo'lgan barcha web dasturlarni tayyorlash jarayonini o'z ichiga oladi. Web dasturlash ham juda qiziqarli va katta daromad keltiradigan soha hisoblanadi. Malakali dasturchilarga bo'lgan talab bugungi kunda har doimgidan ham yuqori. Web dasturlash nima ekanligi bilan qisqacha tanishib chiqdik. Endi hozir siz bilan Frontend haqida qisqacha tanishib chiqamiz



Avvalo "frontend" va "backend" so'zlarining o'zbek tilidagi ma'nolari bilan tanishib chiqaylik. "Frontend" (front end, front-end) o'zbek tilida "Oldindagi (ustki) tomon" degan ma'noni anglatadi. Biz bu so'z bilan u yoki bu narsaning tashqi, hammaga ko'rinib turadigan qismini nazarda tutamiz. Backend (back end, back-end) esa Frontendning aksi hisoblanib, qaysidir narsaning ichki, yoki orqa tomoni degan ma'noni anglatadi. Bu bilan biz qaysidir narsaning hammaga ko'rinmaydigan, yashiring, ichki yoki orqa tomonini nazarda tutgan bo'lamiz.

Frontend - Bu o'zi nima va yuqoridagi gaplarga buning nima bog'liqligi bor?» dersiz, bu savolingizga ushbu maqolada javob topasiz degan umiddamiz.

Frontend - «tashqi interfeys degan ma'noni bildirib, veb texnologiyalarning biridir. Bu texnologiya yordamida veb sahifalarning insonga ko'rinib turuvchi, ma'lumot beruvchi vizual qismi yaratiladi. Frontend texnologiyalarini o'rgangan inson o'z ijodkorligi, kreativ yondoshuvi orqali turli g'oyalarini veb sahifalar, dasturlar shaklida ro'yobga chiqarishi mumkin bo'ladi.

Bugungi kunda shaxsiy veb sahifaga ega bo'lish o'ziga xos elektron vizitka, passport vazifasini bajaribgina qolmay, balki sayt orqali ko'plab foydali ishlarni amalga oshirish mumkin bo'lib qoldi. Masalan, jurnalist, shoir, yozuvchi o'z ijodi va izlanishlarini veb sahifasi orqali yoritib borishi mumkin. Tadbirkor o'z sahifasida mahsulot va xizmatlarini keng targ'ib qilishi va daromadini oshirishi mumkin.

Umumiy qilib aytadigan bo'lsak Frontend texnologiyalarini o'rganish - internet xazinasining kalitini qo'lga kiritish demakdir, bu xazinadan xohlagan narsangizni olishingiz, foydalanishingiz, boshqarishingiz mumkin.

Qanday texnologiyalar o'rganiladi? Nimadan boshlash kerak?

Frontend dasturlash sohasi bir necha til va texnologiyalarni o'z ichiga oladi. Uning asoslari HTML, CSS va JavaScriptdir. Vaqt davomida saytlarning ko'rinishi va ishlashiga bo'lgan sifat talabi o'sishi tufayli shu texnologiyalar asosida bir qancha freymvork va kutubxonalar tuzib chiqilgan. Ulardan ko'zlangan asosiy maqsadlardan biri sayt tuzishga ketadigan vaqtni qisqartirishdir. CSS asosida Less, Less oldindan ishlov beruvchi (preprocessor), foydalanuvchi interfeysini tuzishda yordam beruvchi Bootstrap, Materialize, Foundation, Bulma va Tailwind freymvorklari tuzilgan bo'lsa, JavaScript asosida hozirgi kunda trendda bo'lgan Angular, Vue freymvorklari, jQuery va React kutubxonalari tuzib chiqilgan. Malakali frontend dasturchilarga dunyoning ko'plab davlatlarida talab bor. Ularning bilimi va tajribasiga qarab turlicha ish haqi to'lanadi. Bugungi kunda O'zbekistonda malakali frontend dasturchilar oyiga o'rtacha 300\$ dan 1000\$ gacha o'rtacha daromad topishlari mumkin. Quyida frontend dasturlash sohasiga kiruvchi til va texnologiyalar haqida batafsil ma'lumot berib o'tamiz.

Asosan o'rganish kerak bo'lgan manbalar bo'lar(Frontend uchun)

Front-End quyidagi texnologiyalar o'rganiladi (mana shu ketma ketlikda):

Html5

Css3

JavaScript (Es6)

Bootstrap

jQuery yoki Js framework Vue.js, React.js, Angular

Sass

HTML va CSS

HTML va CSS veb sahifalar asosini tashkil qiladi. HTML saytda aynan nimalar joylashishi kerakligiga mas'ul bo'lsa (matn, rasm, video), CSSda ularning qaysi tartibda joylashuvi va qanday ko'rinishda bo'lishi yozib chiqiladi. Sayt foydalanuvchilarga ko'rinadigan elementlar HTML va CSSda tuzilgani uchun bu ikkisisiz sayt tuzib bo'lmaydi. Shuning uchun ham frontend sohasini o'rganish aynan shu texnologiyalardan boshlanadi. Bularda bor imkoniyatlarga qo'shimchalar va yangiliklar qo'shib, HTML5 va CSS3 standartlari ishlab chiqilgan.

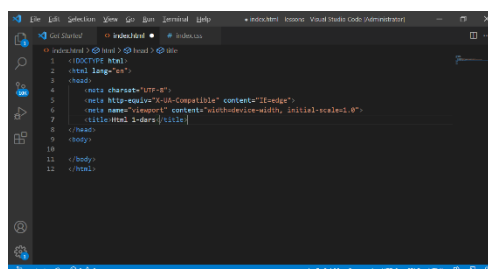

JavaScript va jQuery

JavaScript ham yuqorida aytib o'tilgan texnologiyalar kabi frontend dasturlashning ajralmas qismidir. JavaScript brauzerlarda ishlovchi dasturlash tili bo'lib, u yordamida veb sahifaga interfaollik imkoniyatini berish mumkin bo'ladi. Misol uchun biron tugma bosilganda yoki foydalanuvchi saytning biror qismiga kelganda yangi oyna ochilishi yoki biron xabar ko'rinishi. Birmuncha vaqt oldin sayt elementlariga interfaollik qo'shishda JavaScriptning o'zidan foydalanish dasturchi uchun nisbatan qiyin bo'lgan, ba'zi vazifalarni bajarishning imkoni bo'lmagan. O'sha vaqtda jQuery kutubxonasi tuzilgan bo'lib, u yordamida dasturchi JavaScript tilida mavjud bo'lmagan imkoniyatlardan qulay yo'l bilan foydalana olgan. Hozirgi kunda JavaScriptda jQuery kutubxonasi kiritgan yangiliklar tatbiq qilingan bo'lsada, dasturchilar jQueryni ishlatishni tashlab qo'yishgani yo'q. Statistika ma'lumotlariga ko'ra JavaScript 2017 yilning eng ommalashgan dasturlash tili deb tan olindi.

JavaScript haqida

JavaScript nima? - Bu savolga har xil javob berish mumkin. Bu dasturlash tili, to'g'rirog'i veb dasturlash tili, undan ham to'g'rirog'i klient tomonda ishlaydigan dasturlash tili, ya'ni bu veb dasturlash tili ishlashi uchun hech qanday server kerak emas, oddiy brauzerda ishlayveradi.

JavaScript veb dasturlash tilini qachon o'rgangan ma'qul? - Bu dasturlash tilini HTML, CSS kabilarni o'rganib olgandan keyin boshlagan yaxshi. Shunda o'rganish ham oson bo'ladi. Ko'pchilik darhol PHP veb dasturlash tilini o'rganishni boshlab yuborishadi, keyin qiynalib qolishadi, mani fikrimcha dasturlash tilidan dastlab Javascript'ni o'rgangan yaxshi va yengil.

JavaScript dasturlash tilining rivoji va kelajakdagi o'rni qanday? - Hozirgi kunda ushbu dasturlash tili dasturchilar orasida alohida xurmatga egadir. Jumladan ushbu dastur yordamida web-sayt yaratish, telefonlar uchun dasturlar yaratish va boshqa muhim va katta dasturlash yaratish mumkin.

JavaScript dasturlash tili orqali qancha daromad topsa bo'ladi? - Hozirgi kunda dasturchilik kasbiga bo'lgan extiyoj va e'tibor kun sayin ortib bormoqda. Daromadiga kelsak, O'zbekistonda 1000\$ dan 6000\$ gacha. Chet elda 8000\$ dan 500000\$ gacha oylik topishadi.

Less va Sass

Less va Sass oldindan ishlov beruvchi freymvorklari CSS asosida yaratilgan bo'lib, dasturchilar uchun CSS bilan ishlashda anchagina qulayliklar va qo'shimcha imkoniyatlarni yaratib beradi. Uning yordamida sayt tuzishga ketadigan vaqtni tejab, nisbatan kamroq kod yozish mumkin bo'ladi. Hatto, bu ikkisi yordamida sayt stillarini yozishga dasturlash tillari kabi yondashish mumkin.

Bootstrap, Materialize, Foundation va boshqa CSS freymvorklar

Bu freymvorklar dasturchiga deyarli tayyor ko'rinishdagi sayt elementlarini taklif qiladi. Ular yordamida odatda ko'p ishlatiladigan elementlarni bir necha daqiqalar ichida tuzish mumkin. Ularning har biri o'ziga xos stildagi elementlarga ega. Material va yassi

stillar ham shular jumlasidandir. Hatto saytni qog'ozda qo'lga chizilgandek ko'rinishga keltiradigan freymvork ham bor - <http://www.getpapercss.com>.

AngularJS, ReactJS va VueJS

AngularJS, ReactJS va VueJS JavaScript dasturlash tiliga asoslangan bo'lib, ular yordamida veb saytlarni yanada takomillashtirish, qo'shimcha imkoniyatlar qo'shish va bu o'zgartirishlarni dasturchi o'ylagandan ham oson usulda amalga oshirish mumkin. Agar siz HTML, CSS, Bootstrap va JavaScriptni biladigan frontend dasturchi bo'lsangiz, bugungi kunda yurtimizda oyiga o'rtacha 100\$ dan 300\$ gacha daromad topishingiz mumkin. Bordiyu siz yuqorida sanab o'tilganlardan tashqari AngularJS, ReactJS va VueJS texnologiyalaridan birini bilsangiz, sizning o'rtacha oylik daromadingiz 400\$ dan 600\$ gacha bo'lishi mumkin. Bu daromad albatta nisbiy olingan. Veb dasturchilarning daromadi odatda ularning bilim darajasi va tajribasi bilan belgilanadi.

FOYDALANILGAN WEB-SAYTLAR:

- 1.androidas.ru
- 2.webdastur.uz
- 3.dasturchi.uz

БИР ҚАВАТЛИ ВА КЎП ҚАВАТЛИ БИНОЛАРНИ ТАШҚИ ДЕВОРЛАРИНИ ЭНЕРГИЯ САМАРАДОРЛИГИНИ ОШИРИШ МАСАЛАЛАРИ

Назаров Рохатжон Уктамович

Орзиматова Муаззам Фахриддин қизи

Наманган муҳандислик-қурилиш институти

Наманган шаҳри, Ўзбекистон Республикаси

Аннотация: *Мақолада бир қаватли ва кўп қаватли биноларни ўраб турувчи ташқи деворларини энергиятежамкор материаллар билан қоплаш орқали, биноларга сарфланадиган энергия сарфини тежаш масаласи келтирилган.*

Калит сўзлар: *пардоз деворлар, газоблок, пеноблок, ўзгарувчан ҳарорат, толали цемент плиталар, шамоллатиладиган конструкция.*

Ҳозирги кунда мамлакатимизнинг турли шаҳар ва ҳудудларида бир қаватли ва кўп қаватли турли шаклдаги бино ва иншоотлар қад ростламоқда. Ундан ташқари, келажакда юртимизнинг барча ҳудудларида яна кўплаб янги иморатлар барпо этамиз деб бемалол айтсак муболаға бўлмайди. Инсоният турмуш тарзини яхшилаш мақсадида турли хил режаларни амалга ошириб бормоқда. Мисол тариқасида, кўз билан кўриб ишонч ҳосил қила оладиган замонавий бино ва иншоотларни келтиришимиз мумкин. Ҳозирда саноат бинолари, жамоат бинолари, турар-жой бинолари ҳамда бошқа кўплаб бино ва иншоотлар жаҳон андозаларига жавоб бера оладиган даражада қурилмоқда. Қад ростлаётган кўплаб замонавий бино ва иншоотлар юртимизни олдинлаб бораётганини намоён этади.

Эндиликда бино ва иншоотларни қуришда жуда кўплаб изланишлар олиб борилмоқда, жумладан, бино жойлашган ер майдони, бинонинг шакли, қаватлар сони, бинонинг режаси ва бинода турли хил материаллардан фойдаланиш жуда катта аҳамиятга эгадир.

Юртимизда жуда кўплаб янги материаллардан фойдаланиб турли шаклдаги бино ва иншоотлар қурилмоқда, бу эса инсоният оламида жуда катта янгиликдир. Бинонинг асосий юк кўтарувчи конструкцияларига тушаётган юкларни камайтириш мақсадида, ички ва ташқи асосий юк кўтарувчи деворлари ҳамда ички пардоз деворларида янги материаллардан фойдаланиш кўзда тутилган. Ғишт ва темирбетон конструкциялардан фойдаланиб қурилган биноларнинг ташқи томонидан қўшимча ҳар хил панеллар ва турли хил тошлар билан безак берилмоқда. Бу эса бинонинг асосий юк кўтарувчи конструкцияларига тушаётган юкларнинг ошишига ва бино таннархининг ортиб кетишига олиб келади.

Асосий юк кўтарувчи деворлар ўрнига рама конструкциялардан фойдаланиб, ташқи ўраб турувчи деворларни енгиллаштирилган материаллар (газоблок, пеноблок каби) дан ишланса бино вазни енгиллашади, таннархи камаяди. Бундай

шаклда қурилган бино ва иншоотларни ташқи ўзгарувчан ҳароратдан ҳимоя қилиш масаласи пайдо бўлади, бунга ечим қилиб энергиятежамкор бўлган материаллардан фойдаланилади. “Сэндвич Панел”, “METAL-АРЕХ”, “ЕСОPLIT” каби энергиятежамкор маҳсулотларни келтиришимиз мумкин бўлади. Энергия самарадорлиги юқори бўлган “ЕСОPLIT” қопламалари лойиҳалаш ишларида кенг қўлланиб келмоқда. Хусусан Наманган шаҳрида қурилиши кўзда тутилган иккита шифохонанинг ташқи деворларини “ЕСОPLIT” билан қоплаш лойиҳаси ишлаб чиқилмоқда.

“ЕСОPLIT” – бу бежирим сифатли, экологик тоза ва кўп қиррали толали цемент плиталари бўлиб, толали цемент плиталарнинг таркибига инсон саломатлиги учун хавфсиз материаллар кирази: цемент, мустаҳкамловчи целлюлоза толалари, минерал пломба моддалар.

Энергия самарадорлиги юқори бўлган “ЕСОPLIT” қопламалари қуйидаги кўрсаткичларга эга: қалинлиги - 6 мм, 8 мм ва 10 мм, оғирлиги – 29 кг, 39 кг ва 48 кг, зичлиги – 1520 кг/м³, эгилишдаги чегаравий мустаҳкамлиги – 19,9 МПа дан, чўзилишдаги мустаҳкамлиги эса 1,65 МПа дан кам бўлмаслиги керак, зарбий қовушқоқлиги – 2 кЖ/м², сув ютиш – оғирлиги бўйича 21% дан ошмайди, қалинлиги бўйича шишиш – 0,08 дан ошмаслиги керак, иссиқлик ўтказувчанлиги – 0,25 Вт(м•К) дан ошмайди, совуқбардошлиги – камида F150 ни ташкил этади.

Ташқи деворга “ЕСОPLIT” қопламалари маҳкамлангандан сўнг, девор оралиғида шамоллатиладиган конструкция ҳосил бўлади, натижада ҳаво қоплама ва девор орасидаги бўшлиқ бўйлаб эркин айланади, бу эса конструкциялардаги намликни камайтириш имконини беради.

Шамоллатиладиган конструкциянинг афзаллиги ҳар қандай бино ва иншоотларнинг асосий, юк кўтарувчи деворларининг ишлаш муддатини сезиларли даражада узайтиришдир. Фасад учун ишончли толали цемент плиталари ташқи шовқин ва намликка қарши қўшимча тўсиқ бўлиб хизмат қилади.

“ЕСОPLIT” маҳсулотларини исталган ўлчамда бўлиб тайёрлаш ва ишлатиш мумкин, бинонинг ташқи томондан кўриниб турувчи пойдевор ҳамда девор қисмларини ўрашда алоҳида панелларидан фойдаланилади. Пойдеворга ва деворга таъсир этувчи ташқи намликдан ва шовқиндан яхши ҳимоя қилади, бир неча йил мобайнида бинонинг фасад қисмини қайта жиҳозлаш талаб этилмайди.

Бино ва иншоотларни лойиҳалаш жараёнида энергия самарадор “ЕСОPLIT” қопламаларидан фойдаланиш нафақат бинонинг энергия тежамкорлигини таъминлайди, балки ёқилғи-энергетик ресурсларни тежаш ва атроф муҳит мусаффолигини таъминлашда катта аҳамиятга эга.

АДАБИЁТЛАР:

- [1]. В Mamadov, K Muminov, O Cholponov, R Nazarov, A Egamberdiev Reduction of Destructive Processes in Concrete Concrete Processing in Dry-hot Climate Conditions. International Journal on Integrated Education 3 (12), 430-435
- [2]. НР Ходжиев, РУ Назаров Бетон ва асфальт-бетон материалларидан фойдаланиб йўл ва йўлаклар ҳамда кичик майдонлар қуришда йўл қўйилаётган камчиликлар. So'ngi ilmiy tadqiqotlar nazariyasi 1 (4), 88-92
- [3]. РУ Назаров, ИХ Эгамбердиев, РС Исмоилов Инновацион педагогик технологияларни қўллаш орқали қурилиш конструкцияларни лойиҳалашда компьютер технологиялари. Scientific Impulse 1 (2), 399-402
- [4]. IY Kovtun, AZ Maltseva Improving the reliability of calculations of bases and soil massifs based on geotechnical control methods. Academicia: an international multidisciplinary research journal 11 (1), 1367 ...
- [5]. ИЮ Ковтун Концептуальные предпосылки отчетного раскрытия информации о собственном капитале предприятия. ООО «Изд-во Молодой ученый»
- [6]. ИЮ Ковтун, АЗ Мальцева Быстрорастущий павловний–эффективное решение актуальных задач ресурсосбережения и лесовосстановления. Научный электронный журнал «матрица научного познания», 38
- [7]. ИЮ Ковтун, АЗ Мальцева Механизм изменения физико-механических свойств древесины при различных температурах и времени термообработки. Научный электронный журнал «матрица научного познания», 45
- [8]. IY Kovtun Methods Without Formwork Molding of Reinforced Concrete Products. Eurasian Journal of Engineering and Technology, 128-130
- [9]. ИЮ Ковтун, АЗ Мальцева Матрица научного познания. Матрица научного познания Учредители: Общество с ограниченной ...
- [10]. ИЮ Ковтун, АЗ Мальцева Контролируемые параметры и средства измерений параметрическим методом при геотехническом мониторинге зданий и сооружений.
- [11]. БШ Ризаев, РА Мавлонов, АШ Мартазаев Физико-механические свойства бетона в условиях сухого жаркого климата. Инновационная наука, 55-5
- [12]. АМ Рахимов, БА Мамадов Энергосберегающие методы ускорения твердения бетона. Научный электронный журнал «матрица научного познания», 81
- [13]. МКК Ҳақимов ША, ИХ Эгамбердиев Особенности твердения бетона на портландцементе с учетом погоднo-климатических факторов. Механика ва технология илмий журнали, 102
- [14]. ША Хақимов Новые конструктивные системы жилищно-гражданских зданий и проблемы актуализации сейсмических норм. XIII Российская национальная конференция по сейсмостойкому строительству и ...
- [15]. ША Хақимов Проблемы сейсmobезопасности конструктивных систем гражданских зданий современной застройки и концепции ее повышения. Вестник АО «КазНИИСА», 29

- [16]. AT Saidmamatov, AO Egamberdiev Analysis of Theory and Practice of Optimal Design of Construction. Middle European Scientific Bulletin 8
- [17]. AT Saidmamatov, AO Egamberdiev, DG Akramova Mathematical Model of the Optimization Problem Taking Into Account a Number of Factors. European Journal of Research Development and Sustainability 2 (3), 1-2
- [18]. B Mardonov, AH Latifovich, T Mirzoxid Experimental Studies of Buildings and Structures on Pile Foundations. Design Engineering, 9680-9685
- [19]. ША Хакимов, КК Муминов Обезвоживание бетона в условиях сухого-жаркого климата Научный электронный журнал «матрица научного познания», 86
- [20]. ЗХ Холбоев, РА Мавлонов Исследование напряженно-деформированного состояния резаксайской плотины с учетом физически нелинейных свойств грунтов Science Time, 464-468
- [21]. ИХ Эгамбердиев, АШ Мартазаев, ОК Фозилов Значение исследования распространения вибраций от движения поездов Научное знание современности, 350-352
- [22]. АМ Рахимов, БГ Жураев, ША Хакимов Энергосберегающий метод тепловой обработки бетона в районах с жарким климатом Символ науки, 63-65
- [23]. MT Khorisboy Alimov , Zakiryo Buzrukov Dynamic characteristics of pilot boards of structures E3S Web of Conferences 264, 02053 (2021) 1 (1), 11
- [24]. K Alimov, Z Buzrukov, M Turgunpulatov Dynamic characteristics of pilot boards of structures E3S Web of Conferences 264, 02053
- [25]. A Tukhtaboev, S Leonov, F Turaev, K Ruzmetov Vibrations of dam-plate of a hydro-technical structure under seismic load E3S Web of Conferences 264, 05057
- [26]. ОК Фозилов, АМ Рахимов Пути снижения энергетических затрат при производстве сборных железобетонных изделий в районах с жарким климатом Приоритетные направления развития науки, 73-75
- [27]. ХС Ваккасов, ОК Фозилов, АШ Мартазаев Что такое пассивный дом Вестник Науки и Творчества, 30-33
- [28]. О Чўлпонов, Д Каюмов, Т Усманов Марказдан қочма икки томонлама “Д” турдаги насосларни абразив емирилиши ва уларни камайтириш усули Science and Education 3 (4), 304-311
- [29]. АМ Рахимов, БА Мамадов Матрица научного познания МАТРИЦА НАУЧНОГО ПОЗНАНИЯ Учредители: Общество с ограниченной ...
- [30]. АМ Рахимов, ДҒ Акрамова, БА Мамадов, БИ Курбонов Ускорение твердения бетона при изготовлении сборных железобетонных изделий Conferencea, 20-22

**“ZAFARNOMA” – O’RTA OSIYO TARIXNAVISLIGINING NOYOB
MANBASI**

Durdona Mashrabaliyeva

*Namangan davlat universiteti,
Tarix yo'nalishi talabasi*

Annotatsiya: *Mazkur maqolada yurtimiz tarixi haqidagi noyob manbalardan biri – Sharafiddin Ali Yazdiyning “Zafarnoma” asari haqida ma’lumotlar berilgan. Sharafiddin Ali Yazdiyning hayoti va faoliyati, ilmiy merosi, “Zafarnoma” asarining yaratilish tarixi, ahamiyati, ilmiy qiymati yoritilgan.*

Kalit so'zlar: *Bahr, ulus, tuzuk, bashar, taft, yazd, “Sharaf”, sarhad, cherik, fath, “Fathnomayi sohibqiron”, “Tarixi jahonkushoyi Temuriy”, “Zubdat at-tavorix”, “Matla ul-sa’dain”, “Majma’ ul-bahrayin”, “Ravzat ul-safo” (“Poklik bog’i”), Xondamirning “Makorimul azloq”, “Habibus siyar fi axboru afodul bashar”.*

Yurtimiz tariximizni teran bilish, uni idrok etish, o'z xalqi va mamlakatini istalgan joyda va istalgan darajada tanishtira olish uquvi tarixichining burchidir. Tabiyki tarix fani o'tmish merosini yangi avlodlarga to'laqonli yetkazish bilan ularning ma'naviy tarbiyasiga, komil insonlar bo'lib yetishuviga o'z munosib hissasini qo'shmoqda. Tarix – yurt o'tmishidan, xalq xotirasidan, avlodlardan ibrat oluvchi hayot maktabidir. Tarix – bu nafaqat o'tmish va uning tahlili bugungi kunimiz uchun muhim xulosalar manbai bo'lib, u istiqbolimiz rejasini aniqlashda ham katta ahamiyat kasb etadi. O'tmishda shunday davrlar bo'ladiki, butun xalq uchun ibrat hisoblanadi. Ayniqsa, o'lkamiz hududida madaniyat, ilm-ma'rifat gullab-yashnagan davr XIV – XV asrlarda Movaunnahr va unga qo'shni bo'lgan sarhadlar rivojlanishning bir pog'onasiga ko'tarildi. Ikkinchi uyg'onish davri deb ataluvchi Temuriylar madaniyati ilm-fan rivojlanishiga buyuk hissa qo'shdi. Bu davrning yana bir yutug'i – ijtimoiy fanlar, xususan, tarixshunoslik sohasida katta tadqiqotlarning yaratilganligidir. Bu xayrli ishlarning yuzaga chiqishida ham temuriy hukmdorlar tashabbusi va rahnamoligi beqiyos bo'lgan. Jumladan: Amir Temur “Tuzuklari”, Mirzo Ulug'bekning “To'rt ulus tarixi”, Bobur Mirzoning “Boburnoma”si ijtimoiy fanlar rivojiga ayricha ta'sir ko'rsatganligi shubhasizdir.

Temuriylar davrida ijod qilgan va tarixshunoslikda salmoqli iz qoldirgan allomalardan – Nizomiddin Shomiy va Sharafiddin Ali Yazdiyning “Zafarnoma”, Xofizu Abruning “Zubdat at-tavorix”, Abdurazzoq Samarqandiyning “Matla ul-sa'dain” va “Majma' ul-bahrayin” (“Ikki saodatli yulduzning chiqish o'rni va ikki azim daryoning quyilish joyi”), Ibn Arabshohning “Amir Temur tarixi”, Mirxondning yetti jildli “Ravzat ul-safo” (“Poklik bogi”), Xondamirning “Makorimul axloq” (“Yaxshi fazilatlar”), “Habibus siyar fi axboru afodul bashar” (“Xabarlar va bashariyat odamlaridan dilga yaqin siyratlari”) asarlari o'sha zamon tarixshunoslik ilmining yuksaklik darajasini o'zida ifoda etadi. Ularning har biridan nafaqat u yoki bu hukmdorlarning davlat siyosati, yohud harbiy yurishlari, yohud shaxsiyatlariga oid ma'lumotlar aks etib qolmay, balki shu bilan birga o'sha davrning

barcha murakkab, ziddiyatli jarayonlari, trixiy voqealar, hodisalar silsilasi ham ishonarli tarzda yoritilganligi ayon bo'ldi⁵¹.

Bu davr tarixnavisligiga munosib hissa qo'shgan Sharfiddin Ali Yazdiy o'zining "Zafarnoma" asari orqali tarixda o'chmas iz qoldirdi. Sharafiddin Ali Yazdiy Markaziy Osiyo, Yaqin va O'rta Sharq mamlakatlarining XIV – XV asr boshlaridagi tarixidan bahs yurituvchi mashhur "Zafarnoma" asarining muallifi sifatida tarix zarvaraqlarida mangu muhrlangan muarrixlardan bo'lib, uning hayoti va faoliyati asosan XV asrning birinchi yarmiga to'g'ri keladi.

Sharafiddin Ali Yazdiy Eronning Yazd shahriga qarashli Taft mavzeida (Taft-i-Yazd deb ham atalgan), taxminan XIV asrning oxirgi choragida tug'ilgan. Uning tarjimai holi haqidagi ma'lumotlar o'z asarlari va zamondoshlarining asarlarida keltirilgan dalillardan iborat. Uning otasi – Shayx Hoji o'z davrining yirik olimlaridan sanalib, tariqat ahli – so'fiylar bilan hamfikir bo'lgan. Manbalarda aytilishicha, Sharafiddin Ali ham yoshligida Yazd so'fiylari bilan yaqin aloqada bo'lgan. Sharafiddin Ali Yazdiyning keyingi faoliyati haqidagi ma'lumotlar, uning Sherozda Temuriylar saroyida xizmatda bo'lganligi bilan bog'liq. Shohruxning o'g'li Mirzo Ibrohim Sulton 1414-yili otasi tomonidan Eronning Fors viloyatiga (markazi Sheroz) hokim qilib tayinlanadi. 1435-yilgacha Sharafiddin Ali ana shu shahzodaning saroyida xizmat qiladi. Shuni alohida ta'kidlash kerakki, Sharafiddin Alidan qolgan ilmiy adabiy meros adabiyot va til uslubi, she'riyat nazariyasi, ilmi nujum, falsafa, tasavvufning nazariy masalalari bo'yicha yozilgan asarlardir. Alloma "Sharaf" taxallusi bilan she'rlar yozganligi ham ma'lum.

Sharafiddin Alining 1446-yili Hirotga kelgani, bu yerdan Samarqandga, Ulug'bek huzuriga borganligini ham taxmin qilish mumkin bo'lsada, biroq bu uzoq vaqt davom etgan emas. Aftidan, Shohrux vafotidan (1447) keyin tez orada Sharafiddin Ali o'z vatani Taftga qaytib keladi va bu yerda xonaqohga joylashib, umrining oxirigacha shu yerda yashaydi. U hijriy 858 (1454) -yili vafot etadi, shu xonaqohga dafn etiladi⁵². Uning tarixnavislik fani namoyandalari qatoridan o'rin egallashiga sabab bo'lgan "Zafarnoma" asarining bitilish tarixi ham muallifning o'z davrining yetakchi muarrixlaridan biri bo'lganligini ko'rsatib turibdi.

"Zafarnoma" asari – "Fathnomayi sohibqiron", "Tarixi jahonkushoyi Temuriy" degan nomlar bilan ham ataladi, lekin tarix fanida u ko'proq "Zafarnoma" nomi bilan mashhur. Asar tuzilishi jihatidan ikki qismga: Temurdan oldingi davr tarixidan umumiy tarzda so'zlovchi "Muqaddima" va bevosita Temur davri tarixini yorituvchi asosiy qismga bo'linadi. Har bir qism uchun alohida-alohida yozilgan, ko'p jihatdan mushtaraklikka ega bo'lgan so'zboshilarda muallif mazkur qismlarning yozilish tarixini yoritib beradi. U har ikki qism ham Shohruxning o'g'li Ibrohim Sultonning tashabbusi bilan yozildi, deb ko'rsatadi. Muallifning ta'kidlashicha, Ibrohim Sulton o'z bobosi Amir Temur haqida maxsus kitob yozilishini niyat qilgan va hijriy 822 (1419 – 1420)-yilda o'z vaqtida baxshiy va munshiylar

⁵¹ Usmonov Q., Sodiqov M., Burxonova S. O'zbekiston tarixi. – T.: Sharq, 2005. – B. 145.

⁵² <https://ilmlar.uz/zafarnomSharafiddin Ali Yazdiy>

tomonidan Temur haqida turkiy, forsiy tillarda yozib qoddirilgan mavjud ma'lumotlarni yig'ib keltirish haqida farmon chiqargan. Bu ish amalga oshgandan so'ng mazkur ma'lumot-hujjatlarni o'rganishga kirishilgan. "Muqaddima"da bu quyidagicha bayon etilgan: "To'planilgan ma'lumotlar voqealarni o'z ko'zi bilan ko'rgan kishilar hikoyasi bilan taqqoslab bo'lingach, bu ma'lumotlar bilan Sharafiddin Ali tanishib chiqib, Ibrohim Sultonga axborot berishi lozim bo'lgan. Ibrohim Sulton ma'qullagandan keyin esa Yazdiy "Muqaddima"ni tuzishga kirishgan. Temur davridan bahs etuvchi qism – "Zafarnoma"ning bosh so'zboshidan quyidagilarni bilib olamiz: Podshohlikning barcha tomonlaridan Temur haqidagi turkiy va forsiy tillarda bayon qilingan hikoyalarning hamma she'riy va nasriy nusxalari to'planib bo'lingach, ma'lumotlar bilan tanishish uchun uchta guruh tuzilgan. Turkiy va forsiy tillarning bilimdonlari ikki guruhni, voqealarni o'z ko'zi bilan ko'rganlar esa bir guruhni tashkil etganlar. Dastlab Temur haqidagi har bir hikoya o'qilgan, agar uning mazmuni voqealarni o'z ko'zi bilan ko'rgan kishining talqiniga to'g'ri kelmay qolsa, Ibrohim Sulton haqiqatni tiklash uchun turli shaharlarga choparlar yuborib, mazkur voqeani Temurning yana boshqa zamondoshlaridan surishtirgan yoki qo'shimcha ma'lumotlar to'plagan. Ana shu qo'shimcha guvohlar hikoyatlarini ham tinglagach, Ibrohim Sulton aytib turgan va kotiblar yozib brogan". Shu tarzda asarning dastlabki xomaki nusxasi tuzib chiqilgan. So'ng ana shu xomaki nusxa asosida Sharafiddin Ali Yazdiy "Zafarnoma" asarini yozgan⁵³.

"Zafarnoma" Amir Temur faoliyati va harbiy yurishlariga bag'ishlangan bo'lib, xolisona yoritilgani bilan ajiralib turadi. Jumladan: Amir Temur siyosiy maydonga chiqishdan oldin Movaunnahr bir qancha beklklarga bo'linib ketib, siyosiy taqoqlik vujudga keldi. Tug'luq Temur jate qo'shinlari bilan bostiri kirib, o'lkani talon-toroj qiladi. Asarda bu haqda shunday yozilgan: "Tug'luq Temurxon yana Movarounnahr saltanatiga hisobsiz cherik yig'ib bostirib keldi. Xo'jandga yetganida beklardan Boyazidbek Jaloyir uni tomoniga o'tib oldi. Beklar qo'rqib, uning hizmatiga o'ta boshladilar. Xoji Barlos ham u tomonga o'tdi, ammo Tug'luq Temur beklardan Boyazid Jaloyirni qatl qildiradi. Bundan qo'rqib Hoji Barlos Keshga qochadi va oila a'zolari bilan Amu suvini kechib, Xurosonga undan Sabzavorga keladi va bu yer amirlar unga fitna ushushtirib ukasi bilan qatl qilishadi"⁵⁴. Bundan ko'rinib turibdiki beklar birlasha olmaydi. Amir Temur esa Tug'luq Temur oldiga borib, yorliq olib qaytadi. Tinchlikni taminlash uchun kurashadi. Nihoyat, Amir Husayni yengib, Movarounnahr hokimligini egallab, qurlutoy chaqiradi, Zimda Chashmdan boshqa barcha beklar uni hokimyatini tan oladi. Asarda Amir Temur Shibirg'on hokimi Zimda Chashmga qilgan yurushi haqida shunday deyilgan: "Hazrati Sohibqiron Temur Ko'ragon Zimda Chashmning yomon harakatidan habar topib, qahr o'tiga minib, Shibirg'onga cherik tortdi. Bundan vahimaga tushgan Zimda Chashm Anjo qal'asiga yashirinadi. Amir Temur uni taqib qildi. Zimda Chashmni boshqa iloji qolmagach

⁵³ a-[https://saviya.uz/hayot/tarjimai-hol/sharafiddin Ali Yazdiy](https://saviya.uz/hayot/tarjimai-hol/sharafiddin-Ali-Yazdiy)

⁵⁴ Шарафиддин Али Яздий. Зафарнома. – Т.: Шарқ, 1997. – Б. 25.

avf so'raydi. Uni kechirishadi va gunohidan o'tadilar"⁵⁵. Bu ma'lumotlardan ko'rishimiz mumkinki, Zimda Chashm bo'ysinishi bilan butun hokimyat Amir Temurni ixtiyoriga o'tadi. Shuningdek, asarda Amir Temurning vafot etgan ikki shaxzodalari haqida ham bir qancha ma'lumotlar bor, ular Amir Temurdan oldin vafot etishgan. Jumladan Jahongir Mirzo haqida shunday yozadi: "Hazrati Sohobqiron Otaqumdan qaytib, Sayhundan o'tib, Samarqandga kelganida barcha amir va beklari motam libosini kiyib, uni qarshi oldilar va shaxzodani vafot etganini aytishdi. Amir Temur bundan bag'oyat anduhga tushdi. Uning xokini Keshga elitib ustiga imorat soldirdi. Shaxzodaning yoshi yigirmada edi, undan ikki o'g'il qolgan. Beklarga mansub Xonzodabegimdan Muhammad Sulton, Ilyos Nasuriyning qizi Baxt Malik og'adan Pir Muhammad edi. Jahongir Mizro 777-ilda (1376) vafot etdi"⁵⁶. Amir Temurning to'ng'ich o'g'li Jahongir Mirzo juda yosh vafot etgani va undan ikki o'g'il farzand qolganini asardagi ma'lumotlardan ko'shimiz mumkin. Asarda Amir Temurning yana bir o'g'li Umarshayx Mirzo va uning qanday vafot etgan haqida quydagicha keltirilgan: "Shaxzoda Umarshayx Mirzo oqil va dono, bahodir edi. Sohobqiron uni Fors viloyatiga qo'ygan va u yerda bir yil bo'lgan. Chun Istaxr, Fadak, Garmsirda Shaxriyor qal'asin oldi. Amir Temur bu payt Diyorbakr sori borgan shaxzodaga odam yuborib uni chaqiradi. Umarshayx Mirzo Kurdistondan o'tib, yo'lda bir qal'aga yetdilar, uni Xumatur der edi, shaxzoda uni ko'rmoq uchun yaqin borganida bir badbaxt shaxzodaga o'q otadi va u shahid bo'ladi. Bu voqea 796-yilda (1394) bo'ldi. Shaxzoda qirq yoshda edi va Xumatur qal'asini yer bilan yakson qilishib, oxirgi kishisigacha qatl qildilar. Uning xoki Sheroz shahriga undan Keshga elitdilar. Uning ayollari Sevinch Qutlug' o'ga, Bek og'a, Malik o'ga va o'g'li Iskandar kichik va hanuz sut emar edi"⁵⁷. Umarshayx Mirzoning qabri Keshga elitilib, u yerdagi Jahongir Mirzoning maqbarasiga dafn etiladi.

Asarda bu kabi boy ma'lumotlar talaygina bo'lib, Temuriylar davlati va sulola vakillari haqida batafsil ma'lumotlar mavjud. Shuningdek, asarda Amir Temur vafotidan keyin Movarunnahrda yuzaga kelgan taqoqlik haqida ham xolisona malumot beradi. Binobarin, "Zafarnoma" asari faqat Amir Temurnigina emas, balki Temuriy shahozadalar Shohrux (1405 – 1447) va Ibrohim Sultonlar (1414 – 1435) hukmronlik davri tarixini ham yoritishi kerak bo'lgan. Biroq "Zafarnoma"ning hozirda fanda ma'lum bo'lgan qo'lyozma nusxalarida keyingi ikki qism yo'q, ular yozilmagan yoki bizgacha yetib kelmagan.

Sharq tarixnavisligining eng nodir yodgorliklaridan biri va Amir Temur davri tarixining birlamchi manbalaridan bo'lgan "Zafarnoma" uzoq vaqtdan buyon sharqshunos tadqiqotchilar diqqatini o'ziga jalb etib kelmoqda. "Zafarnoma" 1822 – 1823-yillarda Xivada Xudoyberdi ibn Qo'shmuhammad So'fi al-Xivoqiy tomonidan o'zbek tiliga qisqartirib tarjima qilingan. Bu asar o'zining xaqqoniyligi bilan Nizomiddin Shomiyning "Zafarnoma"sidan ustun turadi va ko'plab tarixchilar bu asarga yondashishadi. Bundan xulosa qilib aytish joizki, asar o'zining boy ma'lumotlari bilan tarix fani rivojiga beqiyos

⁵⁵ Шарафиддин Али Яздий. Зафарнома. – Т.: Шарк, 1997. – Б. 70.

⁵⁶ Шарафиддин Али Яздий. Зафарнома. – Т.: Шарк, 1997. – Б. 80.

⁵⁷ Шарафиддин Али Яздий. Зафарнома. – Т.: Шарк, 1997. – Б. 164.

hissa qo'shib kelmoqda. Asar juda ko'p tillarga tarjima qilingan, ilmiy ishlar olib borilgan va tadqiqotlar davom etmoqda.

ETIOLOGY OF CHRONIC RHINOSINUSITIS AND EFFECTIVENESS OF ETIOTROPIC TREATMENT METHODS (LITERATURE REVIEW)

Kholikova Farida Farkhodovna

*Assistant of the Department of Pathological Physiology
Samarkand State Medical University.*

Narzulaeva Umida Rakhmatulloevna

*PhD of the Department of Pathological Physiology
Samarkand State Medical University.*

Bekkulova Mokhigul Abdurasulovna

*Assistant of the Department of Internal Medicine;
Fergana Medical Institute of Public Health.*

Annotation: *The article presents the results of studies on the etiology of chronic rhinosinusitis and the effectiveness of drugs in etiotropic treatment. The importance of etiotropic treatment in the treatment of chronic rhinosinusitis is significantly higher, while preventing various complications, it helps to improve the quality of life of patients.*

Keywords: *chronic rhinosinusitis, effectiveness of treatment, antibiotics, complications, improvement of quality of life*

Purpose of work: Globally, in recent years, many effective treatment methods and modern drugs have been used in the treatment of chronic rhinosinusitis. Application of the research results presented in the article will help prevent many complications caused by chronic rhinosinusitis and improve the quality of life of patients.

Inflammatory diseases of the paranasal sinuses occupy one of the leading places in the structure of otorhinolaryngological diseases. More than 20% of the population of our planet suffer from various forms of rhinosinusitis. The widespread use of minimally invasive surgical procedures, as well as the use of new pharmacological preparations, have provided significant progress in the diagnosis and treatment of this pathology, but the incidence of chronic rhinosinusitis has not decreased in recent decades.

Despite the leading role of the infectious factor in the etiology of chronic diseases of the paranasal sinuses, the importance of allergies both in the development and in the clinical course of sinusitis is underestimated. Many authors associate the transition of inflammation of the paranasal sinuses into a chronic form with allergic tissue restructuring under the influence of allergens of various origins, including bacterial ones. In recent years, the qualitative composition of the microflora has changed significantly. In most patients with chronic rhinosinusitis, polyflora predominates. According to B.T. Palchuna et al. (2002), the role of *Pseudomonas aeruginosa* (30.7%), as well as staphylococcus (16.6%) has noticeably increased.

In general, chronic sinusitis occurs in 70-80% of all diseases of the paranasal sinuses. Most often there is chronic maxillary sinusitis (92%) of the sinus. And then the combined sinus ethmoid inflammation of the bone (5.1%), isolated ethmoiditis (1.2%), pansinusitis (1.2%) and chronic frontal sinusitis (0.5%). Chronic sinusitis can lead to complications and, in some cases, be life-threatening. Local complications include a variety of orbital complications, reactive inflammation of the soft tissues of the face bordering on the affected sinus, subperiosteal abscesses. Rhinogenic intracranial complications include arachnoiditis, extra- and subdural abscesses, meningitis, and cavernous sinus thrombosis.

One of the components of the nasal secretion defense system is sIgA, which is of great importance in the mechanisms of antimicrobial and antiviral protection of the upper respiratory tract. sIgA is synthesized by plasma cells under the action of cytokines and exhibits its bactericidal and antiviral activity by binding to toxins and lysozyme. It has been established that a decrease in sIgA may indicate a lack of local immunity function, and its increased amount - an imbalance in the immune system. In domestic work, a decrease in sIgA in saliva ($p < 0.05$) was found in patients with moderate and severe AR in combination with foci of chronic infection. In addition to mucous membranes, IgA is found in the blood serum. Both secretory and serum IgA are able to neutralize and remove pathogens.

In recurrent acute sinusitis, the spectrum and ratio of pathogens do not fundamentally differ from acute sinusitis.

The main role in the pathogenesis of odontogenic maxillary sinusitis is played by the presence of an oroantral fistula after the extraction of the teeth of the upper jaw and the casting of an aggressive infection from the oral cavity. Such sinusitis initially develops as an acute bacterial one, however, without plastic closure of the fistula, it can proceed for a long time, forming proliferative changes in the sinus mucosa. Another cause of the odontogenic process may be the presence of a foreign body of filling material that has entered the sinus lumen during the filling of the canals of the teeth.

As for the characteristics of the flora in patients with chronic rhinosinusitis, according to Brook, anaerobes and *Staphylococcus aureus* are most common in chronic sinusitis. *Pseudomonas aeruginosa* is a potential pathogen in immunocompromised patients, in patients with nasal catheters or tubes, or in intubated patients. At work. The author points out that in patients with chronic sinusitis, aerobes are sown in 25% of cases (more often Enterobacteriaceae and *Staphylococcus aureus*), anaerobes - in 34% (subspecies *Peptostreptococcus* and *Fusobacterium*, anaerobic gram-negative rods) mixed flora in 41% of cases. During exacerbations of chronic sinusitis, aerobes are isolated in 27% (*Str. pneumoniae*, Enterobacteriaceae w *Staphylococcus aureus*), anaerobes - 37% (subspecies *Peptostreptococcus* *Fusobacterium*, anaerobic gram-negative rods), mixed flora - in 37%. Thus, the author concludes that the flora in chronic sinusitis is mainly represented by anaerobes, but aerobes, recognized as the main causative agents of acute

sinusitis, also play an important role. A.M. Khudiyev conducted a bacteriological study in patients with chronic sinusitis: in 59% of cases, the bacterial flora of the nasal cavity and the maxillary sinus coincided. Staphylococcal flora was isolated in 50.7%, streptococci in 39.4%, *Escherichia coli* in 7%, and polyflora in 16%. In 2.8% of cases, the cultures were sterile.

A.I. Muminov and Khukova during a bacteriological study in patients with chronic MS found that the etiological factor in 65.1% of cases are various types of anaerobic non-clostridial bacteria. *Fusobacterium fragilis*, *Fusobacterium necroforum*, *Peptococcus*, *Bacteroides fragilis* were sown most frequently. The authors emphasize the fact of frequent symbiosis of anaerobes with intestinal microflora, in particular with *E. Coli*, *Proteus*, especially with *Escherichia streptococcus Pseudomonas aeruginosa*.

In recent decades, the growth of resistance of microorganisms to antibiotics has been alarming. The susceptibility of major bacterial pathogens to antibiotics varies greatly from country to country and even from region to region. As I.V. Otvagin et al. pneumococcus is sensitive to cefuroxime, to co-amoxiclav, to ampicillin in 100% of cases, to ceftibuten - in 91%, to co-trimoxazole - in 60.6%, to penicillin - in 97%.

As well as for pneumococcus, an increase in the resistance of *H. Influenzae* and *Moraxella catarrhalis* is characteristic. The main mechanism for the development of resistance in these microorganisms is the production of B-lactamases. High activity is retained by amoxicillin / clavulanate, cefuroxime. cefixime, pefpodoxime and fluoroquinolones. 24% of strains are resistant to co-trimaxosole.

According to the literature, the main direction in the treatment of chronic rhinosinusitis is the appointment of a new generation of broad-spectrum antibiotics orally for 7-14 days without sinus punctures. In this regard, rhinosinusitis ranks 5th among all diseases in terms of the number of prescribed antibiotics. Refusal to use uncomfortable, albeit quite effective techniques for acute purulent sinusitis is an urgent problem, since in the practice of an otorhinolaryngologist, many patients categorically refuse to perform a puncture. and from the use of a sinus catheter. ome antimicrobial drugs, effectively acting on various microorganisms, can cause profound changes in the quantitative and functional parameters of the immune system. Antibiotics inhibit antiviral activity, inhibit phagocytosis and antimicrobial resistance of the organism. By suppressing cellular immunity, antibiotics cause severe complications, including allergic ones. Irrational antibiotic therapy of recurrent rhinosinusitis becomes one of the reasons for the development of secondary immunodeficiency states.

There are other problematic aspects in rational antibiotic therapy, for example, the likelihood of side effects when using an antibacterial drug. Thus, according to O. Poschanukoon, M. Kitcharoensakkul, the frequency of diarrhea and the use of amoxicillin / clavulanate reaches 18.1%. Also, when using systemic antibacterial drugs, serious side effects may develop. For example, some studies indicate the development of liver

damage when taking amoxicillin / clavulanate. observed the development of hepatitis after a course in a 53-year-old patient with chronic rhinosinusitis

In chronic rhinosinusitis, the oral drug of choice is the inhibitor-protected aminopenicillin - amoxicillin / clavulanate or oral cephalosporins II generation cefuroxime axetil cefaclor, as well as the macrolides clarithromycin, azithromycin and tetracycline - doxycycline. Severe chronic rhinosinusitis requires parenteral administration of inhibitor-protected aminopenicillins.

As for the benefits, a study of the pharmacodynamics of chemotherapeutic drugs with direct antegrade endolymphatic administration showed that high concentrations of ero are created in the lymph nodes along the drug transport routes, lasting up to 15 days. At the same time, therapeutic concentrations of antibiotics remain in the blood and central lymph for up to 24 hours. It was noted that in the cervical lymph nodes, when drugs are injected into the lymphatic vessel on the foot, the therapeutic concentration lasts for 8 hours. The antibiotic administered by the endolymphatic route has a distinct positive effect even in cases where its maximum allowable doses are administered in the traditional way. turned out to be ineffective.

In otorhinolaryngology, there is a small number of works on the use of lymphatic therapy. So, K. Kasymov and A.I. Alimov proposed a method of regional lymphotropic administration of drugs for paranasal sinusitis. In an experimental study, the authors found that the content of ampicillin in blood serum after intrasinus administration after 12 hours is $5.3 \pm 1.2 \mu\text{g} / \text{ml}$, and with lymphotropic administration - $13.1 \pm 0.2 \mu\text{g} / \text{ml}$, which was in 2.5 times higher. Patients with acute and chronic purulent sinusitis were injected subcutaneously into the projection of the submandibular lymph node 8-12 units of lidase dissolved in 3-5 ml of 0.25% novocaine solution. Without removing the needle after 3-5 minutes, 125 mg of ampicillin was injected in 2 ml of saline. Injections were performed 1 time per day, 3-4 manipulations per course.

Conclusions. In conclusion, it can be said that etiotropic treatment is the main treatment method in the treatment of chronic rhinosinusitis. Determining the type of microorganism and its sensitivity to antibiotics remains the main factor determining the effectiveness of treatment in any case.

REFERENCES:

1. Gresser U. Amoxillin-clavulanic acid therapy may be associated with severe side effects - review of the literature // Eur J Med Res. 2001. Vol. 6, N4.-P. 139-149.
2. Han DH., An SY., Kim SW. et al. Primary and secondary fungal infections of the paranasal sinuses: clinical features and treatment outcomes // Acta Otolaryngol Suppl.- 2007.- Vol. 558.-P. 78-82.

3. Kozlov V.S., Shilenkova V.V., Shilenkov A.A. Treatment of acute and recurrent exudative sinusitis after ineffective systemic antibiotic therapy. Russian Rhinology. - 2005. - No. 4. - p. 30-35.

4. Desrosiers M., Ferguson B., Klossek JM. et al. Clinical efficacy and time to symptom resolution of 5-day telithromycin versus 10-day amoxicillin clavulanate in the treatment of acute bacterial sinusitis // Curr Med Res Opin. - 2008. Vol. 24, N6.-P. 1691-1702.

5. Samiyeva Gulnoza Utkurovna, & Farida Farhodovna Kholikova. (2022). OPTIMISATION OF TREATMENT METHODS FOR LARYNGOTRACHEITIS IN CHILDREN. World Bulletin of Public Health, 10, 153-155. Retrieved from <https://scholarexpress.net/index.php/wbph/article/view/1019>

6. Samieva Gulnoza Utkurovna, Abdirashidova Gulnoza Ablakulovna, Narzullaeva Umida Rahmatullaevna, Toirova Sakina Bahodirovna, & Mamadiyarova Dilshoda Umurzakovna (2019). The condition of pro-and antioxidant systems in children with acute laryngotracheitis with immunomodulating therapy. Достижения науки и образования, (10 (51)), 37-40.

7. Deryugina O.V., Kachkov I.A., Blagoveshchensky S.V. On the tactics of treating patients with purulent oto- and rhinosinusogenic intracranial complications. Bulletin of Otorhinolaryngology. - 2002. - No. 5. - p. 57-89

8. Kryukov A.I., Sedinkin A.A., Strachunsky L.S. Kozlov Sn Comparative evaluation of the clinical efficacy and tolerability of cefuroxime axetil (Pinat) and ceftibuten (Cedex) in patients with acute sinusitis // Bulletin of Otorhinolaryngology.-2001.5.- P. 29 32.

9. Palchun V.T., Luchikhin L.A., Zavgorodniy A.E. Modern principles of diagnosis and treatment of orbital rhinosinusogenic complications // Bulletin of otorhinolaryngology.- 2001.-№2.- P.4-7.

10. Muminov A.I., Khushvakova N.Zh. The use of ozone therapy in patients with chronic purulent rhinosinusitis // Bulletin of an otorhinolaryngologist - 2001.-N6.- P. 48-49.

11. U.R. Narzullaeva, G.U. Samieva, U.B. Samiev, The importance of a healthy lifestyle in eliminating risk factors in the early stages of hypertension, Journal Of Biomedicine And Practice 2020, Special Issue, pp. 729-733

12. Umida Rakhmatulloevna Narzulaeva, Gulnoza Utkurovna Samieva, Zilola Suvankulovna Pardaeva Pathogenetic Aspects of Verified Risk Factors Such as Arterial Hypertension nd Dyslipidemia in the Development of Chronic Heart Failure American Journal of Medicine and Medical Sciences, 2020 10(10), pp. 776-779

ИНФОРМАЦИОННО-КОМПЬЮТЕРНАЯ ТЕХНОЛОГИЯ ОРГАНИЗАЦИИ РАБОТЫ ОТДЕЛА ПЕРЕЛИВАНИИ КРОВИ В ФФРНЦЭМП

Махмудов Н.И
Карабоев М.К
Маманабиев Ю.Т
Игамбердиева Г

Ферганский медицинский институт общественного здоровья

Актуальность: *В настоящее время организация работа службы переливания крови медицинских учреждений осуществляется на основании правил и регламентах, утвержденных постановлением №42 «Об обеспечении безопасности донорской крови и её компонентов в Республике Узбекистан» Минздрава Республики Узбекистана. В тоже время, в условиях экстренной медицинской помощи, когда временной фактор имеет одним из решающих значений для жизни пациента, выполнение требований и регламентов при подборе препаратов крови традиционными методами становится затруднительным. Современные достижения компьютерной техники и информационных технологий позволяет важные процессы подбора, анализа препаратов крови и принятие решений автоматизировать и повышать их достоверность, эффективность и оперативность.3*

Первые компьютерные приложения в службе крови разрабатывались для автоматизации деятельности одного субъекта службы крови. Они осуществляли информационную поддержку приема доноров, заготовки и переработки крови, выдачи продукции в лечебные учреждения.

С развитием компьютерных технологий и службы крови как таковой на первый план выходят новые задачи. Они связаны с тем, что в качестве объекта компьютеризации выступает уже не отдельный субъект, а целые районы и города и их лечебные учреждения. Субъекты службы крови хотят иметь возможности оперативного информационного обмена, доступа к единым информационным базам, взаимодействия с другими организациями. Реализуются эти возможности с помощью современных технологий глобальных сетей. Однако компьютерная сеть начнет давать отдачу только тогда, когда в ней будут функционировать серьезные прикладные задачи.

Для службы крови это, прежде всего единая база данных доноров, единая система обеспечения лечебных учреждений продуктами крови, единая база данных реципиентов, система обмена данными, в частности, результатами тестирования крови по различным параметрам. При реализации этих задач можно говорить о

качественно новом уровне компьютеризации, который связывают с названием "единое информационное пространство".

Цель и задачи. Задача создания единого информационного пространства в службе крови поставлена давно. Однако для его реализации должны были возникнуть некоторые предпосылки:

- определенный уровень компьютеризации отдельных субъектов службы крови
- коммуникационная инфраструктура
- прикладные стандарты информационного обмена
- желание всех участников работать совместно
- и конечно математическое обеспечение реализации выбранного алгоритма взаимодействия.

В последние годы наблюдается серьезный прогресс во всех этих направлениях, что позволило начать практические работы по созданию единого информационного пространства поэтапно, а именно: первоначально в масштабе одной ЛПУ, далее в масштабе района или города, области, региона и республики в целом

В данной работе сделана попытка создания информационного пространства первого уровня с использованием баз данных более высоких уровней и разработки прикладных программ по автоматизации реализации алгоритма действия сотрудников отдела переливания крови.

Предпосылками разработки информационной системы в нашем случае являлись наличие информационно-коммуникационные системы «EXTERNET» и локальная сеть в ФФРНЦЭМП с 48 пользовательскими станциями, куда также входит отдел переливания крови (ОПК). В составе ОПК имеются следующие подразделения: заготовки крови, центр переработки крови и централизованную лабораторию, (проводящую биохимические, клинические, иммунологические исследования, иммуноферментный анализ при тестировании образцов крови на инфекцию).

Кроме того, в городе Фергане имеются самостоятельные учреждения службы крови (ОСПК №1), которая непосредственно связана с другими медицинскими учреждениями: специализированными центрами и диспансерами, ЦГСЭН, лечебными учреждениями, органами управления здравоохранением, а также страховыми компаниями, банками и т.д.

Отметим, что взаимодействие работы отдела переливание крови с клиническими отделениями стационара ФФРНЦЭМП осуществляется с помощью информационной системой "EXTERNET", которая обеспечивает информационную поддержку всех технологических процессов, начиная с приема заказов на препарат, доноров и заканчивая выдачей продукции в лечебные отделения и ее использованием.

К настоящему моменту в единой информационной среде ФФРНЦЭМП работают следующие приложения:

Единая картотека лиц, отведенных от донорства

В ФФРНЦЭМП создана единая БД лиц, не допущенных к донорству (позволяет отсекалть небезопасный контингент еще до сдачи крови). Эта БД тиражируется во все подразделения ежедневно, так что во всех отделах, где работают с донорами, имеется текущее состояние базы. БД пополняется как результатами об инфицированных донорах – так и из информации централизованной лаборатории.

Единая система обеспечения лечебной сети продуктами крови

Единая система обеспечения лечебных подразделений продуктами крови позволяет принимать заявки на поставку продукции в любом ОЗК и осуществлять поиск продукции в отделе переливания крови, используя при этом ресурсы всей службы крови. Это достигается использованием единой БД готовой продукции, санкционированный доступ к которой осуществляется из любой точки по сети. Таким образом, повышается качество и скорость обслуживания потребителя, повышается эффективность использования супердефицитных ресурсов донорской крови.

Интеграция с другими ЛПУ

Развивается и интеграция службы крови с специализированными лечебными учреждениями. Ключевыми моментами интеграции являются единая База Данных реципиентов с информацией о людях, которым когда-либо переливали кровь и программный комплекс (АРМ Трансфузиолога), устанавливаемый в отделениях там, где переливают кровь. АРМ Трансфузиолога позволяет отслеживать все процессы переливания крови и взаимодействовать с общей БД реципиентов.

Лабораторная служба

Лаборатории, выполняющие анализы, используя специальное программное обеспечение (часть системы "EXTERNET"), могут вводить результаты в компьютерную систему и рассылать по сети "заказчикам". Отделения больницы получают стандартный интерфейс для обмена данными об анализах. Ведутся работы по интеграции лабораторного комплекса и истории болезни пациента.

Разработано математическое обеспечение и создана прикладная компьютерная программа для реализации описанной технологии приёма, поиска, анализа и исполнения заказа.

Блок схема описанного алгоритма представлена на следующем рисунке, где:

КП 1 – программный регистр заказа на препарат и установление его достоверности, а также характеристика реципиента

КП 2 – программа по генерации данных о регламентах и режимах переливания препаратов

КП 3 – программа по поиску необходимого препарата из собственного банка

КП 4 – программа по составлению учета, отчёта и анализа деятельности отдела переливания крови

БД 1 – база данных о «бывших пациентах»

БД 2 – база данных о «носителях инфекции»

БД 3 – база данных утвержденные регламенты, правила и режимы переливания крови

БД 4 – база данных о «донорах»

БД 5 – база данных «банк крови и её препараты»

БД 4 – база данных «учет работы отдела»

R 1, R 2, R 3 – автоматизирование генерации решений для дальнейшего исполнения

Алгоритмы действий и принцип работы компьютерной программы

Алгоритм действия работы отдела переливания крови сводится к следующему: после принятия заказа по локальной сети, информации о параметрах крови реципиента автоматически проверяется на достоверность с его предыдущими данными, находящимися в базе данных «Бывшие пациенты», если пациент ранее находился на лечении в ФФРНЦЭМП; далее осуществляется проверка наличия самого реципиента в базе данных носителей инфекционного заболевания и определяется режим переливания крови, после чего осуществляется автоматический поиск наличия требуемого препарата в собственном Банке препаратов крови. В случае наличия требуемого препарата автоматически составляется паспортные данные на препарат крови и пояснительная записка по режиму переливания крови и оформляется формуляр на выдачу препарата.

В случае отсутствия возможностей удовлетворения спроса на данный момент заказ выполняется за счет Банка препаратов крови городской станции переливания крови.

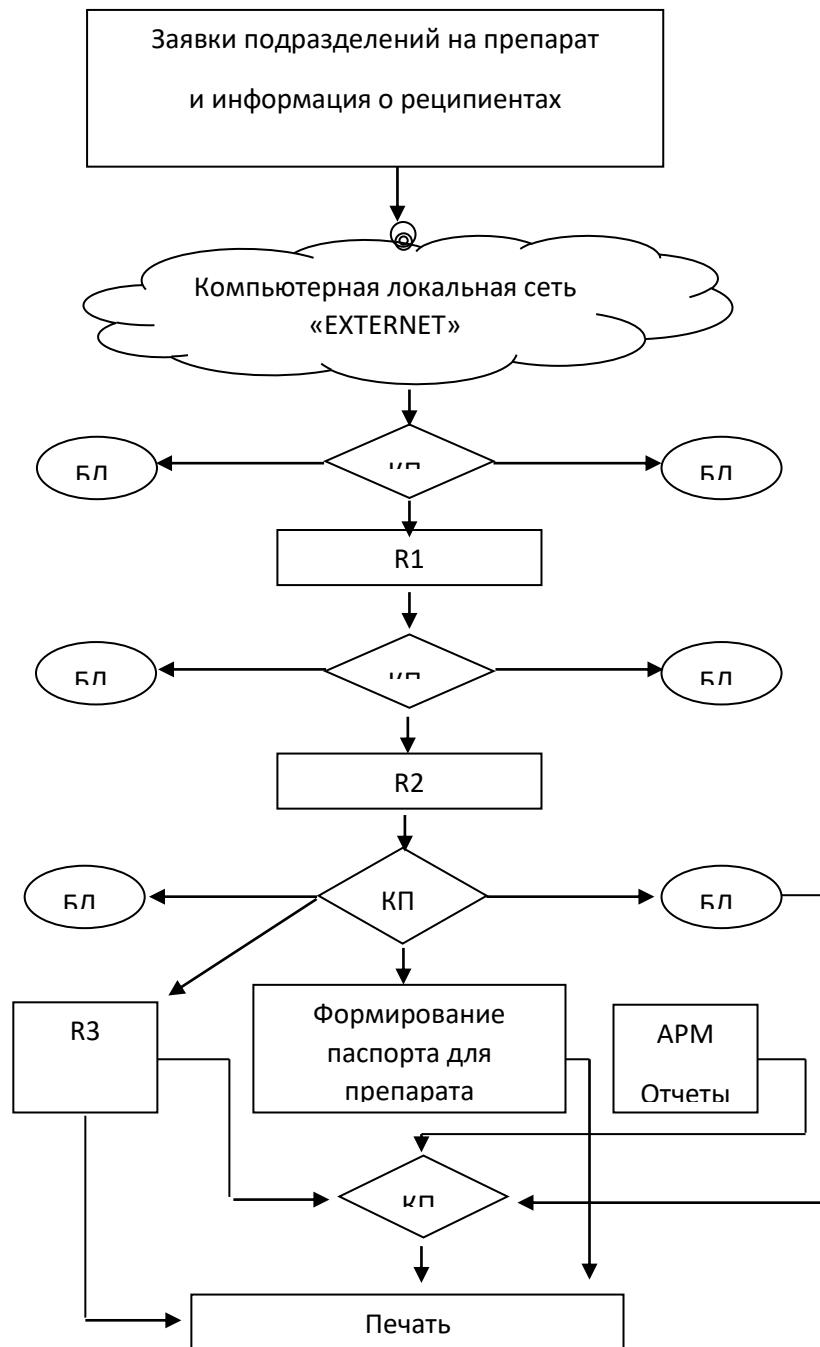

Опытная эксплуатация разработанной программы и соответствующей технологии организации работы отдела переливания крови показала повышение достоверности, исключение возможных ошибок, а также оперативность оказания экстренной медицинской помощи. Обеспечение безопасности информации в нашей системе осуществляется в соответствии с политикой безопасности, утвержденной для системы «EXTERNET».

ЛИТЕРАТУРА:

1. Dzik W. H. New technology for transfusion safety / W. H. Dzik // British Journal of Haematology. - 2006. - Vol. 136. - P. 181-190.
2. Murphy M. F. Application of bar code technology at the bedside: the Oxford experience / M. F. Murphy // Transfusion. - 2007. - Vol. 47. - P. 120S-124S.
3. Жибурт Е. Б. Особенности национального определения группы крови / Е. Б. Жибурт [и др.] // Вестник Росздравнадзора. - 2012. - № 2. - С. 66-68.
4. Dzik S. Radio frequency identification for prevention of bedside errors / S. Dzik // Transfusion. - 2007. - Vol. 47. - P. 125S-129S.
5. Федеральный закон от 20.07.2012 № 125-ФЗ «О донорстве крови и ее компонентов».
6. Рис. 4. Система идентификации пациента при поступлении в операционную
7. Рис. 5. Пакет донорской крови, закрепленный за конкретным пациентом

УДК : 616.717.46-001.5-073-089

**ПРОФИЛАКТИКА И ЛЕЧЕНИЕ РАНЕВОЙ ИНФЕКЦИИ ПРИ ОТКРЫТЫХ
ПЕРЕЛОМАХ КОСТЕЙ ОПОРНО-ДВИГАТЕЛЬНОГО АППАРАТА**

К.М. Дехканов

Г.Игамбердиева

Н.И.Махмудов

Ферганский медицинский институт общественного здоровья

Актуальность: *Открытые повреждения опорно-двигательного аппарата (ОДА), по данным различных авторов составляют 3 -5 % от всех переломов костей скелета. Обычно открытый перелом происходит в результате прямого воздействия большой силы, чаще всего в результате дорожно-транспортных происшествий и при падении с высоты. [1,3,5].*

Проблема профилактики и лечения гнойно-воспалительных осложнений при открытых повреждениях ОДА приобретает чрезвычайную актуальность, что связано с увеличением частоты таких повреждений, которые нередко носят множественный и сочетанный характер, высокой летальностью в остром периоде травматической болезни и частыми осложнениями. [2,4].

Тяжелые повреждения, ишемия тканей, контаминация бактериальной среды, снижение резистентности организма и развитие гнойно-воспалительных осложнений приводит к замедлению процессов костной регенерации, при этом удлиняется процесс выздоровления, что способствует росту инвалидности. [4, 6].

Цель исследования: выявление факторов, способствующих развитию раневой инфекции при открытых переломах костей и разработка комплекса профилактических мероприятий и методов лечения, способствующих снижению гнойно-воспалительных осложнений при открытых переломах конечностей.

Материал и методы. В течении 2017-2021 гг. в отделении экстренной травматологии Ферганского филиала РНЦЭМП на стационарном лечении находилось 8738 больных, с переломами костей скелета- 6143 (70,3 %) пострадавших, из них с открытыми переломами костей 209 (3,4%) пострадавших, мужчин-132, женщин-77. В возрасте до 14 лет - 24 пострадавших (11,5%), 16-18 лет было 30 (14,3%), 19-45лет - 93 (44,5%), 45 – 60 лет -39 (18,6%), старше 60 лет -23 (11,1%) больных.

Причинами открытых переломов в 112 (53,5 %) случаях явились дорожно-транспортные происшествия, 58 (27,7%) падение с высоты, в 31(14,8%) случаях имело место прямое воздействие травмирующего агента в быту, у 8 (3,8%) были огнестрельные ранения. У 114 (54,6%) пострадавших имело место сочетанные

повреждения ОДА, 45 (21,5%) пострадавших с политравмами и 50 (23,9%) больных с монотравмами.

Пострадавших с открытыми переломами костей голени было 85 (40,7%), открытыми переломами бедра—42 (20%), открытыми переломами плеча 21(10,1%) предплечья-25 (11,9%), кисти 21 (10,1%), стопы 15 (7,2%).

По тяжести повреждения мягких тканей, согласно классификации А.В.Каплана и О.Н.Марковой, пострадавшие были подразделены с повреждениями

IA - 54 б-х.	IIA - 17 б-х.	IIIA - 10. б-х
IB - 36 б-х	IIБ - 26 б-х	IIIB - 16 б-х
IV - 9 б-х	IIВ - 19 б-х	IIIV - 14. б-х IV - 8 б-х

Из 209 больных у 49 развилась раневая инфекция, что составляет 23,4 %. Открытые диафизарные переломы отмечались у 134 больных. Гнойные осложнения после открытых диафизарных переломов возникли в 17,9% случаях, т.е. у 24 больных. Больных с открытыми внутрисуставными переломами было 38. Гнойные осложнения при открытых внутрисуставных переломах наблюдались у 36,8%, т.е. у 14 больных. Частота тяжелых осложнений возрастало в соответствии с тяжестью открытого перелома. Так у больных с переломами IA группы тяжелых гнойных осложнений не наблюдалось, II Б и II В групп количество гнойных осложнений составило –14%, при переломах же III Б и III В групп количество гнойных осложнений составило 45%.

Результаты исследования. В процессе исследования больных мы выявили факторы, способствующие развитию раневой инфекции при открытых переломах костей.

- 1) Первичная обильная инфицированность раны во время травмы.
- 2) Тяжёлые открытые переломы костей типа IIБ, IIВ, IIIБ,IIIV, IV.
- 3) Обширные и тяжелые повреждения мягких тканей.
- 4) Открытые повреждения, расположенные в нижней трети голени, предплечья и особенно в области стоп и кисти.
- 5) Наличие сосудистых повреждений, ишемических расстройств, отёк конечности.
- 6) Недостаточная предоперационная подготовка (недостаточная коррекция анемии, гиповолемии, дегидратации, гипопропротеинемии и электролитного нарушения).
- 7) Недостаточная обработка операционного поля поврежденной конечности.
- 8) Поздние сроки (более 12 часов) проведения первичной хирургической обработки ран.
- 9) Неправильная хирургическая тактика, плохая оперативная техника и увеличение продолжительности операции более 3-часов.

10) Нестабильная фиксация костных отломков при остеосинтезе или иммобилизации.

11) Применение первичного погружного остеосинтеза, при обильно загрязнённых ушибленных и размозженных ранах.

12) Вскрытие суставной полости в ходе операции или во время травмы.

13) Значительное натяжение кожных краёв при наложении швов на рану.

14) Неправильное дренирование после операционной раны через основной разрез кожи.

15) Наличие сопутствующих воспалительных заболеваний у пострадавшего.

16) Наличие избыточно подкожной клетчатки у пострадавшего.

17) Пожилой возраст больных, так как у них большая предрасположенность к развитию раневой инфекции, вследствие сопутствующих заболеваний (сахарный диабет и другие системные заболевания), снижение защитных сил организма, часто чрезмерное развитие подкожной клетчатки, дряблость и сухость кожи.

18) Имплантационный путь инфицирования раны (неправильно стерилизованными нитями лигатур, швов, дренажей, металлоконструкциями т.е вторичное).

19) Контактный путь инфицирования раны, при нарушении правил асептики во время операции, перевязок (неправильная очерёдность больных при перевязках) и ухода за больными.

20) Наличие бациллоносителей среди медицинского персонала в отделении.

21) Несвоевременная и нерациональная антибактериальная терапия.

22) Отсутствие специфического иммунитета на возбудитель раневой инфекции и снижение неспецифических защитных реакций организма пострадавшего

При анализе факторов, способствующих развитию раневой инфекции мы выяснили, что различные факторы риска по разному влияют на частоту развития раневой инфекции и на возникновение гнойно-воспалительных осложнений.

Факторы риска: кол-во больных (49), у которых развилась раневая инфекция и гнойные осложнения.

1,2	факторы	5 больных
4	факторы	4 больных
5	факторы	5 больных
6,7	факторы	4 больных
8,9	факторы	5 больных
10,11	факторы	5 больных
12,13,14	факторы	7 больных
15,16,17	факторы	5 больных
18,19,	факторы	4 больных
21,22	факторы	5 больных

Надо заметить, что в большинстве случаев отмечалось сочетанное влияние факторов риска на развитие раневой инфекции у больных с открытыми переломами костей.

Проведя анализ факторов способствующих развитию раневой инфекции, в 2005 году мы разработали комплекс профилактических мероприятий, способствующих снижению развития раневой инфекции и их гнойно-воспалительных осложнений при открытых переломах конечностей.

1) Многоцелевое исследование включает клинические, рентгенологические бактериологические и другие лабораторные исследования. Определение микрофлоры раны и чувствительности к антибиотикам.

2) Полноценная подготовка больного к операции (противошоковая терапия, нормализация гемодинамических показателей и подготовка поврежденного сегмента), выбор адекватного метода обезболивания.

3) Правильная оценка состояния повреждённых тканей и, исходя из этого, рациональная первичная обработка ран. Нужно стремиться к тому, чтобы первичная хирургическая обработка производилась в ранние сроки, т.е. в первые 2-4 часа после травмы.

4) ПХО раны при открытых переломах должно быть основано на правильной хирургической тактике и соблюдении хорошей оперативной техники. Радикальная первичная хирургическая обработка раны путем тщательного иссечения всех мертвых, нежизнеспособных тканей удаление сгустков крови и тщательный гемостаз являются необходимым условием предупреждения гнойной инфекции, так как оставшаяся гематома и некротические ткани являются наилучшей питательной средой для микроорганизмов. Костные отломки, не лишенные надкостницы и связанные с мышцами и мягкими тканями, необходимо щадить. Удаляем только мелкие свободно лежащие отломки, а также доступные для удаления инородные тела.

5) Дополнительную санацию в конце операции осуществляли неоднократным промыванием раны антисептическими растворами (димексид, хлоргексидин-биглюконат, диоксидин и раствором фурациллина) в том числе пульсирующей струей, уменьшающей бактериальную загрязненность ран.

6) После тщательно произведенной первичной хирургической обработки раны, с целью закрытия дефекта раны мы максимально использовали возможности пластики местными тканями. Первичная пластика кожи (свободным кожным лоскутом или на питающей ножке), а также пластики с помощью послабляющих разрезов с целью предупреждения натяжения кожи значительно снижает опасность развития инфекции в ране.

7) Затем производили активное дренирование раны с помощью приточно-отсасывающих силиконовых дренажных трубок, через дополнительный разрез кожи.

8) Хирургическая обработка открытых переломов должна заканчиваться точной репозицией и стабильной фиксацией костных отломков костей. Гипсовую повязку мы применяли при устойчивых переломах и нетяжёлых повреждениях кожных покровов.

Скелетное вытяжение при инфицированных переломах мы использовали для репозиции отломков и как способ временной иммобилизации при неустойчивых переломах нижних конечностей у тяжелых больных, когда обширная инфицированная рана требует постоянного наблюдения, или имеются временные неблагоприятные условия для применения более трудоемких методов внеочаговой фиксации отломков.

При открытых переломах костей с тяжелыми повреждениями мягких тканей мы отдаём предпочтение внеочаговому черезкостному остеосинтезу аппаратами Илизарова, и аппаратам с стержневым приспособлением. Так как при лечении этим методом, создается надежная фиксация костных отломков и в зону перелома, не вносятся металлические фиксаторы. Это обеспечивает лучшие условия для предупреждения раневой инфекции и борьбы с ней.

9) Восстановление адекватного кровообращения сегментов. При резко выраженных ишемических расстройствах сегмента с целью профилактики сдавления тканей отеком мы выполняли декомпрессию костно-фасциальных футляров посредством фасциотомии. Стабильная фиксация костных отломков ВКДА Илизарова, футлярные и проводниковые новокаиновые блокады, внутриартериальное введение спазмолитиков, региональная лимфатическая стимуляция, восполнение кровопотери и управляемая гемодилюция улучшали коллатеральное кровоснабжение в травмированной конечности и способствовали профилактике развития раневой инфекции.

10) Необходимо правильно распределять перевязки, больных с грамотрицательной микрофлорой перевязывали после больных с грамположительной микрофлорой.

11) Адекватная антибиотик терапия, проводимая интраоперационно и в после операционном периоде. При назначении антибиотиков широкого спектра действия в режиме профилактики и лечения, больным с тяжелыми открытыми переломами мы ориентировались на чувствительности микробов, выделенных из ран при хирургической обработке, и на чувствительности внутрибольничной микрофлоры нашего отделения, их остеотропности (линкомицин, амикацин, фузидин, цефтриаксон, амоксицилин и фторхинолы), токсичности антибиотика, и совместимости его с другими антибактериальными препаратами.

12) Для более эффективного профилактического действия антибиотиков при первичной хирургической обработке необходимо длительно поддерживать их высокую концентрацию в крови и очагах поражения с этой целью мы использовали

местное, внутрикостное, внутривенное и лимфотропные методы введения антибиотиков.

13) С целью повышения эффективности антибиотикотерапии в борьбе с антибио-тикорезистентностью микрофлоры мы комбинировали применение антибиотиков, обладающих различными механизмами и спектрами действия с антибактериальными препаратами (сульфаниламиды, нитрофурановые препараты и т.д.) и протеолитическими препаратами (трипсин и химотрипсин).

14) При открытых повреждениях с целью профилактики раневой инфекции и повышения специфической иммунологической реактивности организма мы использовали специфические сыворотки (противостолбнячная, противогангренозная), анатоксины (противостолбнячный анатоксин, стафилококковый анатоксин) и бактериофаги (стафилококковый, коли).

15) Повышение неспецифических защитных сил организма проводили за счет применений Т-стимулина, Т-активина, левамизола, полибиолина и циклоферона, витаминов Е, С и группы В а также полноценной белковой диетой.

16) Строжайшее соблюдение санитарно-гигиенических норм и правил асептики при применении проверенных методов стерилизации инструментов, металлоконструкций, перевязочного материала, белья, рук участников операции и перевязок, а также проведение бактериологического контроля помещений, вещей и сотрудников отделения имеет очень большое значение в предупреждении развития раневой инфекции и в профилактике нозокомиальной инфекции в отделении.

Нами проведен анализ лечения 102 экстренных больных, с открытыми переломами костей, пролеченных в отделение травматологии ФФРНЦЭМ с 2015-2019 г. Этим больным был применён разработанный нами в 20013 году комплекс дополнительных профилактических мероприятий, способствующих снижению гнойно-воспалительных осложнений при открытых повреждениях конечностей.

Гнойные осложнения после открытых диафизарных переломов при применении этого комплекса возникли в 7,7% случаях (против 17,9% до применения комплекса профилактических мероприятий). Гнойные осложнения при открытых внутрисуставных переломах наблюдались у 15,8% больных (против 36,8% до применения комплекса профилактических мероприятий).

ВЫВОДЫ

1. Анализ показал, что комплексное лечение открытых переломов костей носит дифференцированный характер и зависит от тяжести общего состояния пострадавших, от вида и локализации перелома, степени повреждения и загрязненности мягких тканей, от вирулентности возбудителя и реактивности организма пострадавшего.

2. Таким образом применение комплекса профилактических мероприятий позволило уменьшить число гнойно-воспалительных осложнений раневой инфекции более чем в 2 раза и тем самым сократилось время лечения в стационаре,

а также сроки временной нетрудоспособности пострадавших, что дало значительный экономический эффект.

ЛИТЕРАТУРА:

1. А.В. Каплан и О.Н. Маркова. «Открытые переломы длинных трубчатых костей.» Медицина 1975 год.

2. Г.Н. Захарова и Н.П. Топилина « Лечение открытых переломов длинных трубчатых костей» Медицина 1974 год.

3. В.М. Мельникова «Химиотерапия раневой инфекции в травматологии и ортопедии» Медицина 1975 год.

4. Алекперли А.У., Куршакова И.В., Карташкин В.Л. Особенности диагностики и лечения сочетанных повреждений у лиц пожилого и старческого возраста. Скорая мед. Помощь 2003; 4; 52-54.

5. Баранов М.Ю., Поветьев А.В., Талерчик М.А. Анализ летальности при травмах опорно-двигательного аппарата. Диагностика и лечение политрам. Материалы Всерос.конф. Ленинск-Кузнецкий 1999; 18-19 стр.

6. Zwiedel W.J. Ultrasound diagnosis of venous thrombosis. Introduction to vascular ultrasonography. St. Louis, Philadelphia Elsevier 2005; 449-466,

NATRIURETIC PEPTIDES IN THE CLINIC FOR THE DIAGNOSIS AND PROGNOSIS OF THE COURSE OF HEART FAILURE

Shamsutdinova G.B

*Assistant of the Department of "Propaedeutics of Internal Diseases" of the Fergana
Medical Institute of Public Health*

Abstract: *Natriuretic peptides (NPS) are key diagnostic and prognostic biomarkers for patients with heart failure (HF). The main mechanism for increasing the levels of NUP in the blood serum, which is typical for HF, is secretion in response to stretching of the myocardial wall. This article discusses the mechanisms of increasing NUP and their diagnostic value in HF, as well as a number of other conditions, such as acute coronary syndrome and coronary heart disease, atrial fibrillation, physical exertion, renal failure, taking medications with cardiotoxicity (chemotherapy drugs), and sacubitril/valsartan.*

Key words: *Natriuretic peptides, biomarker, heart failure.*

INTRODUCTION

Heart failure is a syndrome caused by decompensated myocardial dysfunction. It is manifested by an increase in the volume of intercellular fluid and a decrease in perfusion of organs and tissues. The pathophysiological basis of this syndrome is that the heart cannot provide the metabolic needs of the body due to a violation of the pumping function or does so by increasing the end-diastolic pressure in the ventricles. In some patients with heart failure, there is no violation of pumping function, and clinical manifestations occur due to impaired filling or emptying of the chambers of the heart. Myocardial dysfunction (systolic or diastolic) is initially asymptomatic and only then can heart failure manifest itself. Laboratory diagnostics of cardiovascular diseases (CVD) is an integral component of a therapeutic and preventive strategy aimed at early diagnosis, improving the duration and quality of life of patients. The search for new laboratory biomarkers of CVD and the refinement of the diagnostic capabilities of the old ones are still among the priority research areas [1]. The modern key biomarkers of CVD used in routine clinical practice include cardiospecific isoforms of troponins and natriuretic peptides (NPS). For the first time, NPS and their properties became known in 1981 thanks to the work of de Bold AJ, et al. The peptide they found in the atrial myocardium had endocrine properties — natriuretic effect on the urinary system, as a result of which it was given the name atrial NUP (ANUP) or type A NUP. Another historical name of this peptide, auriculin (auricula — ear), was assigned due to the fact that this peptide was found in the auricle of the atrium. These studies marked the beginning of a close study of the hormonal role of the heart. Subsequently, in 1989, a cerebral NUP (MNUP) or type B NUP was found in ventricular cardiomyocytes. It received its name due to the fact that it corresponded in structure to a peptide previously found in the brain of a pig. And finally,

the third type C NUP was identified in 1991 also in pig brain extracts [2]. Thanks to molecular genetic studies, it became clear that NPS are a family of genetically distinct, but structurally related peptides. They have a similar structural conformation, characterized by a peptide ring with a cysteine bridge, which is well preserved throughout evolution, being part of a chain binding to the NUP receptor located in target organ cells. PNUP and MNUP are predominantly expressed and secreted by cardiomyocytes (mainly atria), and therefore are of interest as biomarkers in patients with CVD. At the same time, type C NUP is mainly produced in the central nervous system, endothelium, bone tissue and reproductive system, and its value for specialists dealing with the problems of diagnosis and treatment of CVD has not yet been established [2][3]. According to modern concepts, NPS have hormonal/endocrine (vasodilation, natriuresis, suppression of aldosterone and endothelin) and autocrine/paracrine (antihypertrophic, antifibrotic and proangiogenic) effects [3]. NPS are synthesized as pre-prohormones on the ribosomes of the endoplasmic reticulum, after which they undergo a number of posttranslational changes and turn into mature peptide molecules (hormones). One of the interesting areas of modern research is the study of the level of cardiomarkers in other biological fluids, primarily in urine and oral fluid [1]. In this regard, the study of NUP in the oral fluid may be of some interest for non-invasive diagnosis of HF. It has been shown that the average level of MNUP in the oral fluid of patients with HF is significantly higher than in healthy patients. Determination of MNUP in saliva can be a useful method for the diagnosis and follow-up of patients with HF, especially in emergency care [10].

NUP in acute and chronic forms of coronary heart disease: Myocardial ischemia leads to the development of systolic and diastolic dysfunction of the left ventricle (LV), which leads to an increase in the level of NUP in the blood. In addition, with the death of heart muscle cells, the NUP will also be released into the bloodstream. Thus, it should be expected that the greater the degree of ischemia, the greater the increase in the level of NUP. It is logical to expect that the NUP will prove to be a valuable prognostic biomarker in both the short and long term in patients with acute coronary syndrome. In patients with ST-segment elevation myocardial infarction (STEMI) who, upon admission, have serum MNUP levels >80 pg/ml, there is a 7.2-fold increase in 30-day mortality. In ASSENT-2 and ASSENTPLUS studies, it was reported that the level of NT-proMNUP at admission was an independent marker of one-year mortality in patients with STeMI receiving thrombolytic therapy. The same was noted in patients with STeMI who underwent primary percutaneous coronary intervention [2]. In patients with myocardial infarction without ST segment elevation, the level of NUP also has a high prognostic value in terms of predicting hospital and six-month mortality [6][7][8]. In chronic coronary heart disease, even the development of minor myocardial ischemia led to an increase in NUP in blood serum, while the prognostic value of NT-proMNUP exceeded MNUP in predicting the risk of adverse events [2,9]

Conclusion: NPS are valuable biomarkers widely used in the clinic for the diagnosis and prognosis of a number of CVD. An increase in the level of NUP in HF occurs due to stretching of the wall of the heart muscle, which stimulates the secretion of NUP by cardiomyocytes. In addition to HF, there are a number of other reasons for the increase in NUP, which may be based on many other mechanisms unrelated to myocardial stretching. According to some reports, in addition to blood serum, NPS are present in oral fluid and urine. Further study and refinement of these mechanisms is of both clinical and research interest.

LITERATURE:

1. Baulin A.M., Karsyan L. S., Grigorieva E. V. and others. Clinical and diagnostic value of cardiomarkers in human biological fluids. *Cardiology*. 2019;59(11):66-75.<https://doi.org/10>
2. Nishikimi T, Kuwahara K, Nakao K. Modern biochemistry, molecular biology and clinical significance of natriuretic peptides. *J Cardiol*. 2011;57(2):131-40.
3. Vinnakota S, Chen HH. The Importance of Natriuretic Peptides in Cardiometabolic Diseases. *J Endocr Soc*. 2020;4(6):bvaa052.
4. Nakao K, Sugawara A, Morii N, et al. The pharmacokinetics of alpha-human atrial natriuretic polypeptide in healthy subjects. *Eur J Clin Pharmacol*. 1986;31(1):101-3
5. Hall C. Essential biochemistry and physiology of (NT-pro)BNP. *Eur J Heart Fail*. 2004;6(3):257-60.
6. Abassi Z, Karram T, Ellaham S, et al. Implications of the natriuretic peptide system in the pathogenesis of heart failure: diagnostic and therapeutic importance. *Pharmacol Ther*. 2004;102(3):223-41.
7. Daniels LB, Maisel AS. Natriuretic peptides. *J Am Coll Cardiol*. 2007;50(25):2357-68.
8. Ponikowski P, Voors AA, Anker SD, et al. 2016 ESC Guidelines for the diagnosis and treatment of acute and chronic heart failure: The Task Force for the diagnosis and treatment of acute and chronic heart failure of the European Society of Cardiology (ESC) Developed with the special contribution of the Heart Failure Association (HFA) of the ESC. *Eur Heart J*. 2016;37(27):2129-200.
9. Yancy CW, Jessup M, Bozkurt B, et al. 2017 ACC/AHA/HFSA Focused Update of the 2013 ACCF/AHA Guideline for the Management of Heart Failure: A Report of the American College of Cardiology/American Heart Association Task Force on Clinical Practice Guidelines and the Heart Failure Society of America. *Circulation*. 2017;136(6):e137-e161.
10. Joharimoghdam A, Tajdini M, Bozorgi A. Salivary B-type natriuretic peptide: a new method for heart failure diagnosis and follow-up. *Kardiol Pol*. 2017;75(1):71

OLIV TA'LIMDAGI MUAMMOLAR VA UNING YECHIMLARI

Qo'ldoshev Sanjar O'tkir o'g'li

Jizzax viloyati yuridik texnikumi o'qituvchisi

Annotatsiya: *ushbu maqolada ta'lim muassasalarida o'quv sifatini oshirish jarayoni, ota bobolarimiz kim bo'lgan? Dunyoning rivojlangan mamlakatlaridagi universitetlar tajribasidan foydalangan holda yangi texnologiyalarni yurtimiz talim muassasalariga taqbiq etish masalalari ko'rib chiqilgan. Shuningdek maqolada AQSh Rossiya hamda O'zbekiston talim tizimidagi farqlar ochib berilgan.*

Kalit so'z: *Pedagogika, yangicha texnologiyalar, Amerika qo'shma shtatlari, Rossiya, Buyuk Britaniya, Standford, Harvard, Yale, Massachusetts university.*

Talim muassasalarida talim sifatini oshirish uchun nimalar qilish zarur?

Talim muassasalarini zamonaviy jihozlar bilan taminlash hamda talabalarga talim berayotgan o'qituvchi murabbiylarni sifatli kadr qilib yetishtirib olish zarur. Pedagog ustoz murabbiylar darsni sifat qila olsa shundan so'ngina bola o'sha sohaga qiziqqa boshlaydi, talim sifati oshadi, yetuk bilimli kadrlar yetishib chiqishi oshadi.

Dunyoqarashni nima o'zgartiradi – ilm, daromad, manfaat.

Sh Mirziyoyev

Bu so'zlar bejiz aytilmagan bu so'zlar biz kimlarning avlodlarimiz? Kim bo'lishimiz kerak degan savollarga javob demakdir.

Bizga malum bo'lgan ko'plab fan va bilimlarning asoschilari kimlar?

O'rta Osiyolik buyuk qomusiy olim – Abu Ali ibn Sino tabiatshunos, musiqashunos, matematik, tibbiyot dahosi, astronom, shoir va yozuvchi.

Muhammad Tarag'ay Ulug'bek (1394-1439) o'zidan ilmiy va madaniy meros, "Ziji jadidi Ko'ragoniy" – "Ulug'bek ziji" ni qoldirgan

Mirzo Ulug'bekning ustozlari matematik va astronom Qozizoda Rumiy (taxminan 1360-1437) hamda Al Xorazmiy va boshqa dunyoda ilmu fan ustozlari chiqqan yurtida yashasak ham hozirda ilm fan texnologiya bo'yicha Yevropa bizdan yuqorilarga chiqib ketdi. Masalan: AQSHning, Standford, Yale, Massachusetts universitetlari ta'lim sohasida dunyoda kuchli uchlikda bormoqda.

Yevropa ta'lim standartlari amaliyotda qanday qo'llaniladi?

AQShda ta'lim darajalari quyidagicha amalga oshiriladi: birinchi bosqich - asosiy oliy ma'lumot:

Dastlab 2 yillik tayyorlov kurslariga (O'zbekistonda texnikumlarga to'g'ri keladi) shundan so'ng asosiy bosqich 4 yillik bakalavr bosqichi.

Talaba o'rganayotgan mutaxassislik huquqshunoslik bo'lsa ixtisosligi bo'yicha talaba huquqshunos bakalavr darajasini oladi. Asosiy mutaxassislik esa universitetda o'qishning uchinchi bosqichida talaba tomonidan tanlanadi.

Qo'shma shtatlarda oliy ta'lim tizimining o'ziga xos jihati shundaki, talaba o'qish mobaynida "asosiy" yo'nalishini bir necha marta o'zgartira olishida bu esa talaba o'zi xohlagan kasb egasi bo'lish imkoniyatini beradi. Shuni ta'kidlab o'tish joizki inson o'zi xohlagan ishi bilan shug'ullanishi ish unumini va samaradorligini bir necha barobarga oshiradi.

Ikkinchi bosqich – magistr bu bosqichda talabadan bir yoki ikki yillik dasturni o'zlashtirishi so'ngra esa tezis hamda magistrlik loyahasini yozish va himoya qilish talab etiladi.

So'nggi bosqich doktorantura bu talabalarga o'zining sohasini eng yetuk mutaxassisi ekanini bildiruvchi doktorlik unvoni uchun zarur.

Bu yuqorida ko'rsatilgan dunyo tan olgan universitetlar Standford, Harvard, Yale, Massachusetts universitetlarida o'qish haftasiga 4 kun olib boriladi qolgan 3 kun esa mustaqil talim yoki olgan bilimlarni amalyotda qo'llash uchun ajratiladi. Yana u yerdagi ta'limni o'ziga xos jihati shundaki talaba faqat va faqat mutaxassislik fanlari bo'yicha bilim ko'nikmalarni o'zlashtiradi masalan: huquqshunoslar huquq fanlarini, shifokorlar tibbiyot fanlarini.

Rossiyada Moskva davlat universitetidagi ta'lim ham maqtasa arzigulik darajada, sababi u yerdagi talabalar bilim olishi uchun yaratilgan imkoniyatlar juda yuqori bunga misol tariqasida universitetdagi "cofe language" burchaklari. Bu markazlarning asosiy vazifasi talabalarga boshqa millat tillarini mukammal o'rganishga xizmat qiladi, bu qanday amalga oshiriladi desangiz buni talabalarining o'zlari muloqot qilgan holda bir birlariga o'rgatishadi va o'rganishadi chunki har bir "cofe language" uchun ajratilgan joy biror bir tilga ixtisoslashtiriladi masalan "cofe English"da talabalar faqar ingliz tilida muloqot qilishadi, yoki "cofe Russian"da rus tilida suhbat qurishadi.

Yurtimizda ta'limni rivojlantirish uchun nimalar qilish zarur?

Bu va bunga o'xshagan savollarga qisqa holda javob bersak yevropa ta'lim standartlariga o'tish deb javob bergan bo'lardim yoki keng qamrovli javob beradigan bo'lsam talaba o'quvchilarga mustaqil erkin bilim olishlariga, (ortiqcha qog'ozbozlik, konspekt, keraksiz fanlarni o'qishga majburlamaslik, o'z bilimlarini ko'proq amaliyotda qo'llashlariga) imkon berishimiz zarur degan bo'lar edim. Bundan tashqari talabalarimiz o'z bilimlarini kutubxona yoki internet orqali bilim ko'nikmalarini oshirishi kerak bo'lgan vaqtda hali ham bizning talabalar qimmat vaqtlarini talim muasasalarida olti yetti soatlab o'tkazishmoqda. Bu esa faqat va faqat sifatsiz kadr yetkazib berishga xizmat qilmoqda deb hisoblayman. Biz talabalarga nomutaxasis fanlarni o'qitishni yoki olti yeti soat vaqtlarini o'g'irlagandan ko'ra mutaxassislik fanlarni chuqurroq qisqa vaqtda o'qitgan holda bu bilimlarni amalyotda qo'llashlariga imkon berishimiz shart va zarur.

“Agar mendan sizni nima qiynaydi?” deb so‘rasangiz, farzandlarimizning ta‘lim va tarbiyasi deb javob beraman.

Sh Mirziyoyev

Mustaqillik yillarida mamlakatimiz ta‘lim tizimidagi keng qamrovli islohotlar tezda samara berib, jahon hamjamiyatining havasini keltirayotgani bejiz emas. Zotan, O‘zbekistonda taraqqiyotning muhim bo‘g‘ini va barcha islohotning pirovard maqsadiga aylangan Birinchi Prezidentimiz Islom Karimovning **“Farzandlarimiz bizdan ko‘ra kuchli, bilimli, dono va albatta, baxtli bo‘lishlari shart”** degan g‘oyasi xalqimiz qalbida xamisha nish urgan azaliy orzu-umidlardan suv ichgan.

I. Karimov

Xulosa qilib aytadigan bo‘lsak yurtimizda yoshlar uchun ularni bilim olishlari uchun yurtboshimiz tomonidan katta imkoniyatlar berilayotgan vaqtda Yevropa davlatlarining ta‘lim standartlarini yurtimiz o‘quv tizimiga moslashtirish va bundan oqilona foydalanishimiz shart va zarur.

HAMSHIRALIK JARAYONINI MODELLAR ASOSIDA O'TKAZISH

Usmonova Gulnoza Abduganiyevna

*Yunusobod Abu Ali ibn Sino nomidagi
Jamoat salomatlik texnikumi o'qituvchisi*

Annotatsiya: *Ushbu maqolada hamshiralik jarayonini modellar asosida o'tkazish tushunchasini izohlashga harakat qilingan.*

Kalit so'zlar: *hamshiralik modellari, hamshiralik ishi, tashxis qo'yish, shifokor tibbiy modeli.*

«Hamshiralik jarayoni» va «Hamshiralik parvarishining modeli» bir-biridan tubdan farq qiladi. Rayx va Roy (1980) ma'lumotiga ko'ra, hamshiralik parvarishi:

«Muntazam asoslanib kelingan ilmiy va mantiqiy tushunchalar yig'indisi bo'lib», hamshiralik amaliyotining elementlarini tashkil qiladi. Hamshiralik ishining modellarida ham umumiy xossalalar va umumiy holatlar bor.

Har bir modelning muallifi quyidagilarni turlicha ta'riflaydi:

- bemorni hamshiralik faoliyatining bir obyektiga sifatida;
- bemor muammolarining manbalari;
- hamshiralik aralashuvining yo'nalishlari;
- parvarishlash maqsadi;
- hamshiralik aralashuvining holatlari;
- hamshiraning o'rni;
- bemorni parvarishlashning sifati va natijalari.

Amaldagi hamshiralik modellarining rivojlanishida fiziologiya, jamiyatshunoslik, ruhshunoslik bo'yicha izlanishlar va yangiliklar kata ta'sir ko'rsatadi.

Har bir modelning mohiyati:

- bemorning ehtiyojini tushunishdagi tafovut;
- hamshiralik jarayoni bosqichlarini tushunish va ularni amalga oshirishda hamshiraning roli.

Bemor. Har xil modellar bilan bemor talabi turlicha aniqlanadi. D.Jonson modeli hamshiralik e'tiborini inson hulqining turli holatlariga qaratadi.

V. Xenderson bemorni 14 ta asosiy ehtiyojga muhtoj mustaqil tirik jon deb qaraydi. Bemor muammosining manbai. Hamshiralik parvarishini talab qiluvchi salomatlik muammolari turli modellarda bir-biridan farq qiladi. Agar bir modelda muammolar a'zolarning anatomik tuzilishi va funksiyalarining izdan chiqishi deb hisoblansa, ikkinchisida muammo manbai turli vaziyatda bemor xulq-atvorini kasallik keltirib chiqargan stresslar natijasida o'zgartira olmasligi deb hisoblanadi (Jonson modeli).

Xenderson bemor muammolarining kelib chiqishi, uning irodasi kuchi va bilimi yetishmasligidan deb biladi. Ba'zi olimlar hamshiralik jarayonini sodda harakat deb bilsa, ba'zilari murakkab deb hisoblaydi.

Odatda, hozirgi vaqtda shifokor aralashuvi bemorning bu kasalligiga qaratilgan jarayondir. D.Orem modeli bo'yicha aralashuv o'z-o'zini parvarish qilish kamchiliklariga qaratilgan.

D. Jonson modeli bo'yicha, xulqning o'zgarganligi ta'kidlanadi, K. Roy modeli bo'yicha, moslashuvning buzilishi stresslarning ta'siriga qaratilgan. Parvarish maqsadi turlicha bo'ladi. F. Naytingeyl taxminiga ko'ra, bemorni parvarish qilishdan maqsad, u o'zini yaxshi his qilishi uchun qulay sharoit yaratishdan iborat. Buzilgan funksiyalarini tiklash uchun sanitariya-gigiyena sharoiti yaxshilanishi kerak. Boshqa modellarga muvofiq, parvarish natijasida inson xulqining muvozanati tiklanishi lozim. Ko'pchilik ta'kidlaganidek, bemorning ruhiy va ijtimoiy holatini yaxshilash lozim. Model mualliflarining ko'pchiligi ta'kidlaganidek, hamshiralik yordamining maqsadini bemor bilan kelishilgan holda aniqlash kerak. Barcha model mualliflari maqsad sari qilinayotgan ishlarning ko'rinarli bo'lishini aytib o'tgan. Qo'yilgan maqsadning natijasini bemorning hol-ahvolidan, mustaqil bajara oladigan ishidan kuzatish mumkin. Ayrim model mualliflari maqsadni pog'onama-pog'ona amalga oshirish lozimligini va oralig'i uzoq bo'lishi kerakligini qayd etgan.

Hamshiralik aralashuvining yo'llari

Hamshiralik yordamining rejasi tuzilganda, bemor holatining turli tomonlariga e'tibor qaratilishi lozim. F.Naytingeyl aytganidek, hamshira tevarak-atrofdagi o'zgarishlarni kuzatadi: tozalik, yorug'lik, issikdik, musaffo havo, ovqat, suv va hokazolarni. Ayrim model mualliflari hamshiralik aralashuvini anatomik va fiziologik aniq tizimga qaratilgan deb qarashsa, boshqalar bemorga xolistik yondoshishni taxmin qiladi, inson bilan atrof-muhit to'liq muvozanatining tiklanishini asosiy o'ringa qo'yadi. Ba'zi modellarda bemorning o'zini-o'zi parvarishini ta'minlash hamshira aralashuvi deb hisoblanadi.

Bemorni parvarish qilish sifati va natijasiga baho berish

Ko'pgina model mualliflarining ta'kidlashicha, bemor parvarishining sifati va natijasini baholash uchun oldiga qo'yilgan maqsadga erishgan-erishmaganligini aniqlashi kerak. Bemorga qay darajada yordam berganini hamshiraning o'zi aniqlashi kerak. Ba'zi modelda organizmning anatomik va fiziologik tizimining vazifalari baholanadi, boshqasida esa ruhiy, tarbiyaviy tizim, uchinchisida bemor o'z-o'zini parvarish qilish imkoniyatlari darajasiga qarab baholanadi. Agar bir vaqtda bir necha modeldan foydalanilsa, bemorlarning qay biriga qaysi modeldan foydalanish maqsadga muvofiqligi aniqlanadi. Hamshiraning o'rni modellarni farqlovchi, hal qiluvchi holatdir. Ba'zi mualliflar hamshira vazifasiga «shifokor yordamchisi» o'rni, boshqalari «bemor huquqining himoyachisi», uchinchilari «doimiy boquvchi», to'rtinchilari esa «bemor hulqini o'zgartiruvchi inson» deb qarashadi.

Har qaysi model muallifi hamshiraning rolini ko'p narsaga asoslaydi. D. Orem modelida hamshiraga bemorni eng yuqori darajadagi malakali yordam bilan ta'minlovchi mutaxassis o'rni berilgan. K. Royning moslashuv modelida unga mutaxassis o'rni berilishi bilan birga u bemorga ruhiy toliqishda ta'sir ko'rsatuvchi sifatida baholangan.

Hamshira o'rni jamiyatda shifokor o'rni kabi kerakli deb qarash lozim. 1970-yillargacha ham tarixda hamshiralik ishining modeli aniq yoritilmagan. Hozirgi vaqtgacha bir nechta model ishlab chiqilgan. Har bir modelning mazmuni har qaysi mamlakatning iqtisodiy darajasidan, sog'liqni saqlash tizimining ravnaqidan, dindan, aniq guruh yoki aniq bir inson talqinidan va falsafasidan kelib chiqadi. Har bir modelda muallif tushunchalari bilan «bemor», «sog'liq», «atrof-muhit», «hamshiralik ishi» iboralarini talqin qilishda tafovut bor. Hamshiralik modelining mualliflari ta'kidlashicha, hamshiralik ishi bemor ehtiyojini qoniqtirishi lozim. Bemor parvarishiga hamshira tomonidan beriladigan yordam zarurligi qayd etilgan. Boshqa modelda hamshira hayot qiyinchiliklariga moslashishga bemorning toliqishi va qiyinchiliklar tufayli kelib chiqadigan kasalliklar (qon bosimining oshishi, yara kasalligi, qandli diabet, qalqonsimon bez va yurakning ishemik kasalligi) bilan kurashishiga va yengishiga yordam beradi. Ko'p yillar davomida o'zgartirish kiritilmagan shifokor modelidan farqli o'laroq, hamshira aralashuvi modeli faqat bemorga emas, sog'lom insonga ham qaratilgan. Shifokor modeli biror kasalga yo'naltirilgan, organizmning tizimi va funksiyasi buzilishiga qaratilgan. Hamshira tashxis qo'yishi, muolaja qilishi kerak. Bugungi kunda hamshiralik ishi modelining qaysi biridan foydalanish kerakligi haqida umumiy bir fikr yo'q.

Shifokor tibbiy modeli

Shifokor modeli ko'pchilik hamshiralarga tanish, chunki mamlakatimizda hamshira mutaxassisligini tayyorlash shunga qaratilgan. Hamshiralik ishi borasida, ko'pgina tadqiqotchilar e'tibor bergandek, yaxshi shifokor tayyorlash turli davrda turlicha bo'lgan. XVIII asrgacha shifokor amaliyoti asosan yaxlit bir ko'rinishda edi. Tashxis qo'yish davrida, davolanayotganda bemor bilan atrof-muhit o'rtasidagi bog'liqlik e'tiborga olingan. Hozirgi zamonaviy shifokorlik amaliyotida hamma e'tibor anatomik, fiziologik, biokimyoviy sabablarga va kasallikning paydo bo'lishiga qaratilgan. Bunday yondoshish siyosiy, ijtimoiy, iqtisodiy omillarni kamaytiradi yoki butunlay yo'qotadi.

Hamshiralik ishining modeli

Bugungi kunda yagona model mavjud emas, lekin bu modellar hamshiralik ishini isloh qilish boshlanganda, hamshiralar o'qitilganda, o'zaro amaliy faoliyatda yordam beradi. Ko'pgina mamlakatlarda tajriba orttirgan hamshiralar bir vaqtda bir necha modelni qo'llamoqda, bu bemor talabini qondira olmaslik oqibatida kelib chiqadi. Ishlab chiqarilgan modellardan qaysi birini aniq xastalikda qo'llashni tanlay bilish kerak. Hamshiralik parvarishi modeli - bemorni ko'rikdan o'tkazayotganda hamshira fikrini jamlashga yordam beradigan vosita. Parvarishni rejalashtirish uchun har xil modellardan keragini tanlab olish mumkin. Jamiyat talabi o'zgarishi munosabati bilan hamshiralik ishida ham yangi modellar yaratiladi.

FOYDALANILGAN ADABIYOTLAR RO'YXATI:

1. Q.S. Inamov. Hamshiralik ishi asoslari. - T., 2007.
2. T.I. Umarova, M.A. Q ayumova, M.Q. Ibrohimova. Hamshiralik ishi. - T., «Zarqalam», 2005.
3. M.I. Musayeva, A.Q. Bayjanov. Yuqumli kasalliklar epidemiologiyasi va parazitologiyasi.

BEMORLARNI PARVARISHLASH VA UNING AHAMIYATI. PALATA HAMSHIRASINING VAZIFALARI

Qayumova Muqaddas Karimojonovna

*Yunusobod Abu Ali ibn Sino nomidagi
Jamoat salomatlik texnikumi o'qituvchisi*

Annotatsiya: *Inson organizmida tug'ilishdan to o'limiga qadar uzluksiz morfologik, kimyoviy, fiziologik, psixologik o'zgarishlar kuzatiladi. Qadimdan olimlar qarish sabablari va umrboqiylik sirlarini ochishga uringan, bu haqda falsafiy bahs-munozaralar yuritgan. Jumladan, hamshiralik jarayonida bemorlarni parvarishlash masalasi juda katta o'rinni egallaydi.*

Kalit so'zlar: *hamshiralik jarayoni, fiziologik qarash, umumbiologik jarayon, sitoplazma, membranalar, mitoxondriya, geteroxron qarish, geterotoplik xususiyat.*

Kasallik organizmni kuchsizlantiradi. Bemor kuch-quvvat to'plash va tezroq davo topishi uchun uni maxsus parvarish qilish lozim. Bemorni parvarishlash odatda davolashning eng muhim qismidir.

Dorilar hamisha ham zarur bo'lavermaydi. Lekin yaxshi parvarish doim muhimdir. Quyida bemorni yaxshi parvarishlash asoslari ko'rsatib o'tiladi:

Bemorga qulayliklar yaratish. Bemor tinch, qulay, toza havoli va yorug' joyda dam olishi kerak. Uni juda sovqotish yoki isib ketishdan saqlang. Agar havo sovuq bo'lsa yoki kasal sovqotsa, uning ustiga choyshab yoki ko'rpa tashlab qo'ying. Agar havo issiq bo'lsa va kasalning isitmasi bo'lsa, uning ustini ochib qo'yish zarur.



Suyuqliklar. Deyarli barcha kasalliklarda, ayniqsa, isitma yoki ichketar paytlarda, kasal ko'proq suyuqlik ichishi kerak: suv, choy, sharbat, sho'rva va boshqalar.

Shaxsiy tozalik. Bemorni toza tutish muhim. U har kuni cho'miltirilishi kerak. Agar u yotgan joyidan tura olmaydigan darajada kasal bo'lsa, badanini iliq suvda namlangan yumshoq sochiq bilan artiring. Uning ust-boshlari, choyshablari va ustiga yopiladigan narsalari ham toza tutilishi kerak. Bemor yotgan joyga ovqat bo'laklari va ushoqlar tushib qolmaganiga e'tibor berish kerak.

Yaxshi ovqatlanish. Agar bemorning qorni ochsa, unga ovqat bering. Ko'p kasalliklarda maxsus parhez talab qilinmaydi. Bemor ko'p suyuqlik ichishi va foydali

moddalarga boy ovqatlardan ko`proq iste`mol qilishi kerak. Agar bemor juda quvvatsiz bo`lsa, unga iloji boricha tez-tez to`yimli ovqatlardan berib turing. Kerak bo`lsa ovqatlarni ezib yoki sho`rva, sharbatlarga qo`shib berish darkor.

Guruch, bug`doy, suli, kartoshkani ezib, yumshoq bo`tqa (pyure) hoida berilsa, ancha quvvat bo`ladi. Unga shakar va o`simlik yog`idan qo`shish ozuqa quvvatini oshiradi. Bemor ovqat yemasa uni shirin ichimliklar ichishga undash kerak.

Hamshiraning umumiy vazifalari

Buyurtmachilar maxsus tayyorgarlikdan o`tmagan xodimlar bo`lganligi sababli, ularning ishi to`shakda yotgan bemorni parvarish qilish, bo`lim bo`limlari, koridorlari va kabinetlarini toza saqlashga qisqartiriladi. Bunday ish maxsus ko`nikma va bilimlarni talab qilmaydi, shuning uchun treningni talab qilmaydi. To`shakka yotqizilgan bemor kasalxonaga yotqizilganida, bemorning qarindoshlari qonunga ko`ra kasalxonada yotqizilgan bemorlarga kim qarashi kerakligini so`rashi mumkin. Bu savolga javob har qanday shifoxonaning har bir bo`limida mavjud bo`lgan hamshiraning vazifalari bo`ladi.

Barcha shifoxonalar o`z qoidalarida, shuningdek, parvarish qilish xususiyatlarida farqlanadi. Odatda, turli kasalliklarga xos bo`lgan bo`limlarda bemorlarni parvarish qilish boshqa bo`limlardan juda farq qiladi. Har bir kasallikning o`ziga xos xususiyatlari va alohida e`tibor talab qiladigan nuqtalari mavjud. Shuning uchun har qanday bo`limda hamshira yoki boshqa xodimlar bajarishi kerak bo`lgan ish tavsiflari mavjud. Bundan tashqari, ishga kirishda xodimga umumiy ko`rsatmalar beriladi, ammo ma`lum bir bo`limda ish bilan tanishganda, katta opa xodimni bajarishi kerak bo`lgan asosiy vazifalar bilan tanishtiradi.

Ish tavsiflari bevosita bosh hamshira tomonidan yozilishi mumkin, ammo shifoxonaning bosh hamshirasi tomonidan ko`rib chiqilishi va tasdiqlanishi kerak. Bunday ko`rsatmalarga majburiyatlar qo`shilishi mumkin, masalan, hamshiraga og`ir to`shakka mixlangan bemorlarni naycha bilan oziqlantirishda yordam berish. Shuning uchun bo`limning o`ziga xos xususiyatlariga qarab, xodimlarning vazifalari farqlanadi.

Agar qarindoshlari yoki bemorning o`zi butunlay boshqacha vazifalarga ega bo`lgan farrosh bemorni to`shak yoki ovqatlantirish bilan shug`ullanayotganini payqagan bo`lsa, bu qo`pol qoidabuzarlikdir. To`shakda yotgan bemorni farrosh yuvishi kerakmi? Yo`q. Va bu kasalxonaning bosh shifokoriga shikoyat qilish uchun sababdir.

Shu bilan birga, to`shak va yotqizilgan bemorlarni parvarish qilish hamshiraning asosiy mas`uliyati bo`lib qolmoqda. Agar biron sababga ko`ra xodim o`z ishini bajara olmasa yoki uni bajarishga vaqt topa olmasa, to`shakka yotqizilgan bemorning qarindoshlari, agar ular o`zlari xohish bildirsalar, unga yordam berishlari mumkin. Hamshira bemorning oilasini yordamga majburlashga haqli emas va o`z ishini o`zi bajarishi kerak. Yotgan bemorga kim g'amxo`rlik qilishi kerakligi haqida savol tug`ilganda, javob oddiy: qarindoshlarning o`zlari, shuningdek, o`qitilgan xodimlar. Aksariyat hollarda har bir bo`limda bir smenada ikkitadan hamshira navbatchilik qiladi, ular o`z vazifalarini boshqalarning yordamisiz bajarishga qodir.

Kasalxonalarda o'ta og'ir yotgan bemorlarga yordam ko'rsatish va parvarish qilish bo'yicha bilim va ko'nikmalar etarli emasligi sababli oddiy bo'lim hamshiralarning ishlashi taqiqlangan bo'limlar mavjud. Bunday bo'limlar intensiv terapiya bo'limi, intensiv terapiya bo'limi, shuningdek, zarba xonasi va operatsiya xonasidir. Bunday bo'limlarga ishga kirish uchun xodim nazariyani, amaliyotni o'zlashtirish va imtihonlarni topshirishni o'z ichiga olgan maxsus o'quv kursini o'tashi kerak. Kichik hamshiralar murakkabroq, mashaqqatli ishlarni bajaradilar, ular oddiy bo'limlardagi hamkasblarga qaraganda ko'proq mas'uliyatga ega va shunga mos ravishda bemorlar uchun ko'proq mas'uliyat yuklaydi.

Kasalxonadagi bemorga taglik almashtirish uchun qarash hamshiraning vazifasimi? Javob juda oddiy, chunki bu o'ziga g'amxo'rlik qilish va tabiiy ehtiyojlarni boshqarish hamshira yoki kichik hamshiraning asosiy vazifasidir.

Yotgan bemorlarga g'amxo'rlik butun tibbiyot xodimlarining yelkasiga tushadi. Ammo mohiyati shundaki, asosiy parvarish choralari bo'lim hamshiralari tomonidan amalga oshiriladi va ularning har biri o'z funktsional vazifalariga ega.

Shunday qilib, bemorlarni parvarish qilish bilan faqat hamshira bevosita shug'ullanib, ovqat tarqatish va bo'limni tozalash bilan shug'ullanmasligi aniq.

Agar qarindoshlar xodim o'z vazifalarini bajarishdan qochayotganini yoki qarindoshlarining moddiy yordamisiz ularni bajarishdan bosh tortayotganini payqagan bo'lsa, bu qo'pol qoidabuzarlikdir. Bunday o'zboshimchalik davom etmasligi uchun oila politsiyaga murojaat qilishi kerak.

Yotoq bo'limidagi hamshiraning vazifalari bemorning ahvolini kuzatish, barcha buyurilgan dori-darmonlarni qabul qilishni ta'minlash, naycha bilan oziqlantirish uchun ovqatni suyultirish va shifokorga bog'lashda yordam berishdir. Bundan tashqari, hamshira ovqatlanishdagi barcha o'zgarishlar, to'shakda yotgan bemorga etkazilishi kerak bo'lgan tadqiqotlar haqida hamshiraga xabar berishi kerak.

Nega hamshira bemorni parvarish qilishning asosiy faoliyati bilan shug'ullanmasligi kerak?

Bu mikroorganizmlarning tarqalishini nazorat qilish bilan bog'liq. Hamshira bir vaqtning o'zida toza ish bilan shug'ullana olmaydi (tomizgichlarni, in'ektsiyalarni va bog'ichlarni o'rnatishni nazarda tutadi) va, masalan, bemorni idish bilan ta'minlash. Bunday manipulyatsiyalar bilan ish kiyimlari ifloslangan, bu boshqa bemorni mikroorganizmlar yoki ularning sporalari bilan emlash imkoniyatini oshiradi.

Klizma qo'yish yoki shifokorga "iflos kiyinish" bilan yordam berish uchun hamshira majburiy dezinfeksiya qilinishi kerak bo'lgan maxsus apronlarda ishlaydi. Shuning uchun, yotqizilgan bemorlar bilan kasalxonada hamshiraning vazifalari favqulodda vaziyatlardan tashqari, hamshira tomonidan yoki uning yordami bilan bajarilmasligi kerak.

Ko'pgina oilalar kasalxonaga yotqizilgan va yolg'on holatida bo'lgan qarindoshlari uchun qo'rqishadi. Ular tez-tez o'zlariga savol berishadi - ular kasalxonada yotgan bemorga g'amxo'rlik qilishlari shartmi? Albatta, hayajon juda oqlanadi - bunday

bemorlarda asoratlari xavfi boshqalarga qaraganda ancha yuqori. Insonning ahvoli yomonlashishiga yo'l qo'ymaslik uchun ularga g'amxo'rlik qilish to'liq bo'lishi kerak.

Bemor tibbiy muassasaga yotqizilganda, insonning ahvoli va hayoti uchun javobgarlik ham xodimlarning yelkasiga tushadi. Ular bemorning tuzalib, uyiga, oilasiga qaytishi uchun hamma narsani qilishga majburdir. Shu sababli, tegishli parvarish va davolanishni ta'minlash har qanday shifoxonaning asosiy vazifasidir.

FOYDALANILGAN ADABIYOTLAR RO'YXATI:

1. Hamshira jurnali. 2006-yil; 2007-yil; 2008-yil sonlari.
2. L.S. Zalikina. «Bemorlarning umumiy parvarishi». «Abu Ali ibn Sino». 1996-y.
3. M.F. Ziyayeva. «Hamshiralik ishi mutaxassisligi bo'yicha amaliyot standartlari». 2001-y.
4. M.F. Ziyayeva, I.P. Primbetova. «Hamshiralik ishi asoslari» texnikasini o'rgatish usullari. 2003-yil. JICA.
5. Yoshiyo Mori. «Bemorlarning jismoniy faolligini tiklash va rivojlantirish bo'yicha hamshiralik parvarishining yangi uslublari». Toshkent. 2001-y.
6. Л. Алминда, Д. Селвидж, Д. Христерсен, Т. Умаров. Руководство для преподавателей сестринского дела и практических медицинских сестер. Абу Али ибн Сино. 2002 г.

QANDLI DIABET KASALLIGI KELIB CHIQISH SABABLARI, DASTLABKI BELGILARI VA HAMSHIRALIK PARVARISHI

Aripova Dildora Hikmatullayevna

*Yunusobod Abu Ali ibn Sino nomidagi
Jamoat salomatlik texnikumi o'qituvchisi*

Annotatsiya: *Ushbu maqolada qandli diabet qanday kasallik ekanligi, kelib chiqish sabablari, diabet tufayli yurak-qon tomir tizimida yuzaga keladigan o'zgarishlar va asoratlari haqida ma'lumotlar keltirib o'tilgan.*

Kalit so'zlar: *endokrin kasalliklar, giperglikemiya, uglevod, yog', oqsil, insulin, genetik faktorlar, parxez, somatostatin, glukoza.*

Qandli diabet - bu bugungi kunda yuqori rivojlangan mamlakatlarda eng ko'p tarqalgan surunkali hastalik. Dunyoni hamma mamlakatlarda bunday bemorlar soni har yili ortib boryapti. Qandli diabet endokrin kasalliklari qatoriga mansub bo'lib, insulin gormoni to'liq yoki qisman yetishmovchiligidan kelib chiqadi. Natijada qonda giperglikemiya - qondagi glyukoza miqdorining davomli ortib borishi kuzatiladi. Kasallik surunkali davom etishi va organizmdagi moddalar almashinuvi jarayonlari (uglevod, yog', oqsil, mineral va suv-tuz almashinuvi)ning buzilishi bilan tavsiflanadi.

Qandli diabetning 2 ta turlari mavjud. 1-turi asosan o'smirlar va bolalarda oshqozon osti bezidan ishlab chiqiladigan insulinni mutloq yetishmasligi bilan kechadi. 2-turida esa qondagi qand miqdorini ortishi insulin rezistentlikning oqibatida kelib chiqadi. Normada odam organizmida qondagi qand miqdori naxorga 3,3-5,5 mmol/l bo'ladi.

Qandli diabetli bemorlarning organizmida qanday o'zgarishlar yurak-qon tomir hastaliklarni rivojlanishiga olib keladi?

1. AG - qon bosimini baland bo'lishi
2. Insulinga rezistentlik - to'qimalarning, hujayralarning insulinga sezuvchanligi pastligi
3. Genetik faktorlar - nasl moyillik
4. Semizlik
5. Kam harakatlik

Qandli diabet kasalligi bilan og'rigan bemorlarni asosan chanqash, tez-tez ko'p miqdorda siyish, ozib ketish, ishtahasizlik, darmonsizlik kabi belgilar bezovta qiladi. Yuqoridagi kabi shikoyatlari bor bemorlar zudlik bilan endokrinolog ko'rigidan o'tishlari shart.

Zamonaviy tibbiyotda davo vositalarini tanlashda kasallikning og'ir-engil kechishi, asoratlari bor-yo'qligi hisobga olinadi. Chunonchi, bemorda irsiyat sababli yoshlik paytida insulin yetishmaganidan uning o'rnini bosish maqsadida insulin yuboriladi. Keksalarda va to'la kishilarda insulin nisbatan yetishmaganda shifokor tavsiyasiga ko'ra parxezga amal

qilish zarur. Qondagi qand miqdorini kamaytiruvchi vositalardan foydalaniladi. Kasallik yengil kechganda ko'pincha parxez buyuriladi. Uglevodlar kam iste'mol qilinadi, ularni o'rniga go'sht, qora non va boshqa mahsulotlarni iste'mol qilsa bo'ladi. Yog'li ovqatlar miqdori chegaralanadi. Kasallik zo'rayib ketganda bemorga sariyog' va boshqa yog' mahsulotlari berilmaydi. Ovqat kaloriyasining deyarli 20 foizi oqsillardan iborat bo'lishi kerak. Xasta kishi iste'mol qiladigan oziq-ovqat mahsulotlari vitaminlar, ayniqssa, C va B guruh vitaminlariga boy bo'lishi lozim. Bemor ovqatni bo'lib-bo'lib yeyishi kerak. Shifokorning qat'iy nazoratiga amal qilgan bemorlar kun tartibi va parhezga doir tavsiyalarga aniq rioya qilishi, laboratoriya tekshiruviga o'z vaqtida kelib turishlari zarur.

Bugungi kunda qandli diabet kasalligi tabiiy xastaliklar sifatida qabul qilinyapti. Qandli diabet - Jahon Sog'liqni Saqlash Tashkiloti mutaxassislarining fikricha, bu metabolik moddalar almashinuvining buzilishi hisoblanadi. Diabet (yunoncha diabaino - o'taman, o'tib ketaman) deganidir. Oshqozonosti bezining malum bir qismida tiklanmaydigan holat kuzatilishidan kelib chiqadi. Oshqozon osti bezi oshqozon ortida bo'lib, 1, 2 - bel umurtqalari ro'parasida joylashgan. Uzunligi 10- 15 sm, qalinligi 2-3 sm, og'irligi 70-100 gramm. Oshqozon osti bezi 3 qismdan iborat: boshi, tanasi, dumi. Oshqozon osti bezining asosiy qismini tashqi sekretor apparati tashkil qilib, asosan pankreatik sharbatning asosiy qismlarini ishlab chiqaradi. Bezning 1-3 % ini endokrin qismi, ya'ni langergans orolchalari tashkil qiladi (1- 1.5 mln gacha). Har birining diametri - 150 mkm. Bitta orolchada 80 dan 200 gacha hujayra bor. Langergans orolchalarida bir necha xil hujayralar mavjud: A - glyukagon 25 % ni tashkil qiladi; B - insulin markazida joylashgan, 60 - 70 % ni tashkil qiladi; D - somatostatin 10 % ni tashkil qiladi, qolganlari - 5 % ni tashkil qilib, VIP (Vizoaktiv intersitsial polipeptid, gastrointersitsinal polipeptid) ishlab chiqaradi. Insulin yuqori darajada faol bo'lgan kimyoviy modda (gormon) bo'lib u to'planib orolchalariga guruhlanadi.

Inson yashashi, harakatda bo'lishi va mehnat qilishi uchun energiya sarflaydi. Bu energiyani ovqatdan oladi. Energiya moddalar almashinuvi natijasida hosil bo'ladi. Uglevodlar va yog'lar esa energiyaning asosiy manbaidir. Non, don, sut mahsulotlari, meva va sabzavotlarda uglevodlar ko'p bo'ladi. Ovqat yordamida kirgan glukozaning bir qismi insulin yordamida hujayralarga o'zlashtiriladi. Insulinni hujayra qulfini ochib beradigan kalitga taqqoslasa bo'ladi. Quvvat hosil qilish uchun sarflangan glukozaning bir qismi insulin ishtrokida glikogenga aylanadi hamda quvvat zaxirasi sifatida jigar va mushaklarda yig'iladi. Ovqatlanishlar orolig'ida tashqaridan glukozaga kelmagan paytda glikogendan glukozaga hosil bo'ladi va u energiya hosil bo'lishiga sarflanadi. Agar jigar va mushaklarda to'planganidan so'ng glukozaning ma'lum bir miqdori ortib qolsa, insulin uning yog'ga aylanishiga ko'maklashadi.

Qonda qand miqdori ko'tarilsa, sog'lom odamda beta hujayralar insulin ishlab chiqarishni ko'paytiradi va qaytadan qand miqdorini jigarga zaxiralab, pasaytiradi. Insulin yetarli darajada ishlab chiqarilmasa yoki yetarli ta'sir ko'rsata olmasa qonda qand miqdori oshadi. Insulin esa beta hujayralar shikastlanganda yetarli darajada ishlab chiqarilmaydi.

Chunki beta hujayralar tiklanmaydigan hujayralardir. Bu hujayralar qattiq stress, ko'p siqilish, qattiq qo'rquv natijasida tormozlanib, tiklanmaydigan holatga kelishi mumkin. Natijada insulin chiqarilishi ozayib ketadi. Bu esa qondagi qand miqdori ortib ketishiga olib keladi. Sog'lom odam qonida qandning normal miqdori 80 - 120 mg % bo'ladi. Qandli diabet kasalligida esa uning miqdori 150 - 250 mg % ga ko'tarilib, undan ham ortib ketishi mumkin. Qondagi qand miqdori normal bo'lganda, u buyrak orqali siydik bilan tashqariga chiqarilmaydi, ya'ni so'lom odamning peshobida qand mutlaqo bo'lmaydi. Qonda qand miqdori 140 - 150 mg % dan oshaversa, u siydik bilan tashqariga chiqarila boshlaydi. Bunday paytda odam tez chanqaydi va ko'p suv iste'mol qiladi. Iste'mol qilingan ovqat tarkibidagi uglevodlar hujayra va to'qimalarga o'zlashtirilmasdan, siydik bilan tashqariga chiqib ketishi tufayli tez och qoladi va tez - tez ovqat iste'mol qilishga majbur bo'ladi. Aks holda teri ostidagi yog' zaxira yog' moddalari parchalanib, glukozaga aylanadi, hatto hujayra va to'qimalar tarkibidagi oqsil, yog' moddalari ham glukozaga aylanib, qonga o'tadi va undan siydik bilan tashqariga chiqariladi. Buning oqibatida be'mor ozadi, kuchsizlanadi, ish qobilyati pasayadi. Respublikamiz aholisining 15 % da qandli diabet uchraydi, ular muntazam parhez taomlar iste'mol qilib, qonda qand miqdorini pasaytiruvchi dorilarni ichib yuradilar. Qabul qiladigan dori vositalaridan qat'iy nazr qandli diabetga chalingan inson parhez tutishi, sog'lom turmush tarziga rioya etishi, zararli odatlarni tark etishi, yengil jismoniy mehnat yoki badantarbiya bilan shug'illanishi, shaxsiy ozodalikka rioya amal qilishi, o'zi uchun to'g'ri kasbni tanlay bilishi, eng muhimi oqilona davolanishi, uzoq vaqt mehnat qobilyatini va sog'ligini saqlab qolishi uchun ushbu kasallik haqida tibbiy bilim va madaniyatga ega bo'lishi lozim.

Qonda qand miqdorining oshishi og'ir asoratlarga olib kelishi mumkin, ular ba'zan bir necha yildan so'ng yuzaga chiqishi mumkin. Bu asoratlar kechki asoratlar deb ataladi va ko'z, asab, buyrak, qon - tomirlari kabi hayot uchun muhim a'zolar - u tizimlarni zararlaydi. Ba'zan birinchi marta aniqlangan qandli diabetda ham kechki asoratlar aniqlanishi mumkin. Faqat qondagi qand miqdorini me'yorlashtirishgina qandli diabetning kechki asoratlari rivojlanishining oldini oladi. Qandli diabetning asorati borligini aniqlash uchun to'laqonli tekshiruvdan o'tish zarur.

Qandli diabetda quyidagi asoratlarni kuzatish mumkin: Retinopatiya 1,2; nefropatiya 1,3; kuchli og'riq sindromisiz hamda trofik yaralarsiz, periferik polineyropatiya. Og'ir darajasi uchun retinopatiyaning 2,3; nefropatiyaning 4,5 darajalari, periferik nefropatiyaning kuchli og'riq sindromi, trofik yaralar, ensefalopatiya, vegetativ neyropatiyaning og'ir darajalari, ketoatsedozga moyillik, qaytalangan komatoz holatlar noturg'un kechishi xos. Qayd etilgan asoratlar kuzatilganda og'irlik darajasini belgilash uchun insulinning va qondagi qand miqdorining ahamiyati inobatga olinmaydi

Qandli diabet rivojlanishida quyidagi asosiy omillar hal qiluvchi rol o'ynaydi.

Birinchi omil qandli diabet kasalligiga nisbatan irsiy moyillik bo'lib, otaonalarning har ikkalasining qandli diabet bilan kasal bo'lishi, tug'ilgan bolalarda 65- 70% hollarda qand kasalligi rivojlanishida sabab bo'ladi.

Ikkinchi omil tana vaznining oshib ketishi - semirish bo'lib, bu omil katta yoshdagi odamlarda qandli diabetni keltirib chiqaradi. Ma'lumki inson organizmi 25 yoshga yetganda asosan o'sishdan to'xtaydi. Shu sababli 25 yoshdagi tana vazni me'yoriy vazn deb qabul qilingan. Har bir inson ushbu yoshdagi vazn miqdorini to umrining oxirigacha saqlab qolishiga erishish lozim. Zotan shu yoshdagi vaznga insulin moddasi yetkazib berishga moslashgan me'da osti ba'zi tabiiyki, bundan ortiqchasini yetkazib berolmaydi. Natijada qand almashinuvi izdan chiqadi. Insulin yetishmasligi sababli organizmda ehtiyoj uchun foydalanilmayotgan yoki o'zlashtirilmayotgan ortiqcha qand eng avvalo qonda to'planadi. Qondagi qand miqdori ortadi va o'zining me'yoriy chegarasidan chiqadi hamda peshob orqali chiqarila boshlaydi. Qonda qancha qand to'plansa uni chiqarib tashlash uchun shuncha ko'p suv ichish va shuningdek, ko'p peshob chiqarish talab qilinadi. Shu tariqa qandli diabetning asosiy belgilari ko'p suv ichish (chanqash) va ko'p peshob haydash kabi belgilarda bilinadi.

Ayni paytda qand moddasining insulin kam ishlab chiqarilishi yoki yetishmovchiligi oqibatida organizmning yaxshi o'zlashtirmasligi bemorda ochlik hissini ham uyg'otadi. Lekin bemor ko'p ovqat iste'mol qilolmaydi, chunki ovqatlar insulin yetishmasligi oqibatida hazm bo'lmaydi, bemor ozib keta boshlaydi. Ko'rinib turibdiki, qandli diabet kasalligining barcha belgilari o'zaro yagona patofiziologik zanjir bilan bog'langan va vositalangan.

Surunkali, uzoq yillar davom etadigan ushbu kasallik muhim ta'na a'zolarni, to'qima va qon tomirlarni zararlaydi va ularga o'zining asoratlarini ko'rsatadi. Eng avvalo bu asab tizimi faoliyatida ko'rinadi. Oyoq-qo'llar qaqshab og'riydi, yaxlaydi yoki qiziydi. Og'riqni sezish pasayadi, polineyropatiya deb ataluvchi kasallik asorati rivojlanadi. Buyrak faoliyatini izdan chiqaradi, natijada buyraklar o'z vazifasini bajarolmay qoladi. Ko'zning ko'rish qobiliyati pasayadi, organizm immun holati pasayishi oqibatida terida yiringli yaralar jiddiy kasalliklar (og'riqsiz kechuvchi miokard infarkti va boshqalar) oyoqlarda esa qorason rivojlanadi. Ko'rinib turibdiki, qandli diabet o'zining asoratlari bilan xavfli.

Inson, hatto qarindoshlarining yordami bilan ham, yuzaga kelgan muammoga har doim ham to'liq qarshi tura olmaydi va barcha kerakli protseduralarni to'g'ri va kerakli ketma-ketlikda bajaradi.

Nima uchun diabetni nazorat qilish kerak? Hamshiralik jarayoni va ahvolni nazorat qilish nafaqat bemorga va uning qarindoshlariga yordam, balki ilmiy ma'lumot olish usulidir. Bu, asosan, ilmiy ish amaliy usulda amalga oshiriladi. Bemorning ahvolini barqaror qadriyatlarda saqlash uchun tibbiyot xodimlarining nazorati zarur. Davom etayotgan jarayonning asosiy maqsadi tashxis qo'yish uchun maqbul hayot sifatini ta'minlashdir. Inson jismoniy, ma'naviy va hissiy holati jihatidan o'zini qulay his qilishi kerak. Hamshiralik jarayoni bemorga kerakli hajmdagi xizmatlarni ko'rsatish jarayonida uning madaniy qadriyatlarini hisobga olishi muhimdir.

Faol yordamni faqat ishning barcha nozikliklari va o'ziga xos xususiyatlarini yaxshi biladigan mutaxassis amalga oshirishi kerak, chunki bir qator chora-tadbirlarni amalga

oshirish orqali hamshira va uning bemorlari kerak bo'lganda amalga oshiriladigan tadbirlar rejasini tuzadilar.

Jismoniy mashqlar paytida hamshiraning vazifalari hamshiralik jarayoni va nazorat quyidagilarni o'z ichiga oladi:

1. Sog'liqni saqlash buzilishlarining umumiy ko'rsatkichlarini aniqlashga qaratilgan odamning holatini dastlabki tekshirish (tekshirish).

2. To'liq klinik ko'rinishni olish uchun kasallik tarixi, tekshiruv natijalari, odam va uning qarindoshlari bilan suhbatlar kabi ma'lumot manbalaridan foydalanish.

3. Bemor va qarindoshlarni xavf omillari to'g'risida ogohlantirish - yomon odatlar va asabiy haddan tashqari kuchlanish.

4. Vaziyatni dastlabki baholash natijasida olingan barcha ma'lumotlarni "Hamshiralarni baholash varag'i" deb nomlangan maxsus shaklda qayd etish zarurati.

5. Bemorning sog'lig'i to'g'risida olingan ma'lumotlarni umumlashtirish va tahlil qilish.

6. Topilmalar va aniqlangan qiyinchiliklar yoki aniq muammolar asosida parvarish rejasini tuzish.

7. Ilgari tuzilgan parvarishlash rejasini amalga oshirish.

Bemorlarni parvarish qilishning asosiy vazifalari.

Bemorlarga sifatli xizmat ko'rsatish tibbiy va ilmiy asoslangan, yaxshi rivojlangan texnologiya bo'lganligi sababli, asosiy vazifalar:

- maksimal qulaylikni ta'minlash;
- salbiy holatni olib tashlash;
- asoratlarni rivojlanishiga yo'l qo'ymaslik.

Hayot sifatini yaxshilash, shuningdek, nafaqat dolzarb muammolardan xalos bo'lishga, balki yangilarining oldini olishga qaratilgan tibbiy tadbirlar majmuini ta'minlash hamshiralik jarayoni oldiga qo'yilgan asosiy maqsadlardir.

Vazifalar va maqsadlarga, shuningdek so'rov ma'lumotlariga va bemor yoki uning qarindoshlaridan kelib tushadigan shikoyatlarga asoslanib, u yoki bu bosqichda yuzaga keladigan diabetning 1 yoki 2 turi uchun hamshiralik jarayonining batafsil xaritasi tuziladi.

FOYDALANILGAN ADABIYOTLAR RO'YXATI:

1. Бутрова С.А. От эпидемии ожирения к эпидемии сахарного диабета // Междунар. эндокринолог. журнал – 2013. № 2 (50)

2. Ismoilov S.I. Endokrinologiyadan tanlangan ma'ruzalar. –Toshkent, 2005.-B. 105-183.

3. Лолтарёв С.С., Курцина И.Т. Физиология пищеварения. Учебн. Пособие. М.: “Высшая школа”. 1984. –С. 87-100.

4. Мак-Мюррей У. Обмен веществ у человека. М.: “Мир”, 1980. –С. 35-43.

5. Матохина З.П. Основы физиологии питания, гигиены и санитарии. Учебник. Москва, 2002. –С. 198-233.

HAMSHIRANING DEONTOLOGIK XATTI-HARAKATLARI ASOSLARI

Olimjonava Maxfuza Muxitdinovna

*Yunusobod Abu Ali ibn Sino nomidagi
Jamoat salomatlik texnikumi o'qituvchisi*

Annotatsiya: *Ushbu maqolada hamshiraning deontologik xatti-harakatlari asoslari hamda tibbiyot deontologiyasining asosiy vazifalari haqida so'z boradi.*

Kalit so'zlar: *Deontologiya, tibbiy faoliyat, verbal muloqot, nonverbal muloqot, tibbiyot hamshirasi.*

Deontologiya (yunoncha deontos zarur, lozim bo'lgan narsa) aniq vaziyatda hamshiraning axloq-odobi, o'zini tuta bilishi va muomalasini amaliy faoliyatida qo'llanishidir. Qadimdan ilmiy tibbiyotning asoschisi Buqrotning mashhur «Qasamyod»i tibbiyot xodimining xulq-atvori rivojiga katta ta'sir qilgan.

Tibbiyot deontologiyasining asosiy vazifalari quyidagilardan iborat:

1. Tibbiyot xodimlari xulq-atvorining davolash natijasini yanada oshirishga qaratilgan qoidalarini o'rganish;
2. Tibbiyotdagi noqulay omillarga chek qo'yish;
3. Tibbiyot xodimlari bilan bemor o'rtasidagi o'zaro munosabatlar majmuini o'rganish;
4. Samarali bo'lmagan tibbiy faoliyatning zararli oqibatlarini tugatish.

Deontologiya qoidalarini takomillashtirishda shifokorning o'rni muhimdir. U bemorni tekshiruvdan o'tkazib, unga tashxis qo'yadi, dori-darmon tayinlaydi, kasallik kechishini kuzatadi va boshqalar. Vrach topshiriqlarini, ko'rsatmalarini (venaga dori yuborish, inyeksiya, haroratni o'lchash, dori-darmon berish, banka qo'yish va shu kabilar) sifatli va o'z vaqtida bajarish o'rta tibbiyot xodimining asosiy deontologik vazifalaridan biridir. Tibbiyot hamshirasi bemor bilan muomala qilishda axloq qoidalariga amal qilish bilan birga, sabr-toqatli bo'lish va o'zini tuta bilishi ham kerak. Hamshira shifokor bilan bemor o'rtasida ishonch vaziyatini yaratishi, shifokor va kasalxonaning obro'-e'tiborini oshirishga hissa qo'shishi, davolash jarayonida bemorga tegishli sirni saqlay bilishi shart. Hamshiraning ishi kun davomida turli taassurotlar ostida kechadi, bu bemorlar bilan mumomala qilish chog'ida yuzaga keladi. Bemorlar bilan tezroq muloqotga kirishish ishonchini shakllantirish juda muhimdir. Yoqimli va shirin so'z bilan murojaat qilishda, samimiy tabassumda hamshiraning o'z bemorlariga g'amxo'rliqi va diqqat-etibori ifodalanadi. Bemorlar bilan muloqot (kommunikatsiya)ning ikki xil usuli bo'lib, ularni albatta hisobga olgan holda o'z faoliyatini tashkil etishi lozim.

1. Verbal muloqot - faol eshitish, savollar berish, javob qaytarish va reaksiya ko'rsatish san'ati.

2. Noverbal muloqot - gavda holati, yuz, (mimika), ko'z ifodasi, so'zlash ohangi va boshqalar.

Verbal muloqot noverbal muloqot asosida amalga oshiriladi. Shuning uchun «insonning nimani gapirayotganligi emas, balki qanday gapirayotganligi muhim»dir deb bejiz aytilmagan.

Yuqoridagilarni shakllantirishda albatta bemorlarning ham o'ziga xos xususiyatlarini hisobga olish, bemorlar bilan ish olib borishda ular yoshining ahamiyatini unutmaslik kerak. Shu maqsadda bemorlarning ayrim, shartli ravishda ajratib olingan guruhlarida uchraydigan xususiyatlariga to'xtalib o'tamiz.

1. Maktabgacha yoshdagi bolalar guruhi

- a) o'z kasalliklarini his qilmay, kasal ekanliklarini tushunib yetmaslik;
- b) shikoyatlarini umumlashgan holda bayon eta olmaslik;
- d) kasallik belgilaridan kuchli ruhiy ta'sirlanish;
- e) davolash va diagnostika muolajalarini qo'rquv bilan qabul qilish;
- f) kasallik davomida tarbiya va tabiatidagi o'zgarishlarning (nuqsonlarning) kuchayishi.

Tibbiy hamshira bu guruh bemorlar bilan iliq munosabatda bo'lishi, avvalambor bolalar bilan yaqindan aloqa o'rnatishi, ularni kasalligidan chalg'itishi, bolaning ota-onasi yoki qarindosh-urug'lari bilan mutaxassis sifatida muloqotda bo'lishi lozim.

2. O'smir yoshidagi bemorlar

- a) kattalarga taqlid qilishlik;
- b) mardlik, shovvozlik;
- d) o'z-o'zini himoya qilish;
- e) kasallikka va uning kechishiga befarqlik;
- f) salomatligiga, xavfli omillarga ehtiyotsizlik bilan qarash.

Bu guruh bemorlar bilan ish olib borishda hamshira juda ehtiyot bo'lishi, so'zlariga, yuz imo-ishorasiga katta e'tibor berib, o'smirlik yoshining nozik pallasi-balog'atga yetish va uning o'smirlariga xos ta'siri borligini ham yodda saqlashi lozim.

3. Mehnat qobiliyatiga ega bemorlar

- a) bemorning shaxsiyati;
- b) o'ziga xos (individual)xususiyatlari;
- d) kasalligining ijobiy yo'nalishda borayotganini kuzatish;
- e) xodimlar faoliyatini, bajarilayotgan muolajalarning nechog'lik to'g'riligini tushunish, kuzatish va xulosa chiqara olish. Bu guruh hamshiraga o'ta yuksak mas'uliyat yuklaydi. Bunday bemorlar bilan ish olib borishda har bir so'zga, yurish-turishga, yuz imo-ishorasiga ehtiyot bo'lish, bajarilayotgan muolajaga qunt bilan yondashish lozim. Har bir bemorning ijtimoiy kelib chiqishini, kasb-korini, tabiati va ruhiyatini tezda ajrata bilish hamshiraga ancha yengillik yaratadi. Hamshiraning asosiy deontologik vazifasi bunday guruh bemorlarni mehnat jarayoniga, ijtimoiy hayotga qaytarishga yo'naltirilgan bo'lishi lozim.

4. *Katta yoshdagi va keksa bemorlar guruhi*

- a) «o'tib ketgan umr», «oshib borayotgan zaiflik», «yolg'izlikni his etish», «o'limning yaqinlashuvi» holatlarining qariyalar ruhiyatida ustunlik qilishi;
- b) eshitish, ko'rish, eslash qobiliyati va hayotga qiziqishning pasayishi;
- d) tezda dil og'rishi (xafa bo'lish);
- e) kasallikni qarilikka yo'yib, davolanish va sog'ayishga ishonmaslik.

Hamshira bu guruhdagi bemorlarga samimiy, sabr-toqat bilan iliq muomala qilishi lozim, chunki qariyalarga xos injiqlik, ko'p savollar berish, tushunmovchilikdan kelib chiqadigan turli holatlarga bosiqlik bilan chidash muhim hisoblanadi. Tibbiyot hamshirasining asosiy deontologik vazifalaridan biri, shifokorlik sirini qat'iy saqlashdir.

Shifokorlik siriga:

1) bemor to'g'risidagi ma'lumotlar, bu ma'lumotlarni hamshira bemorning o'zidan yoki davolash jarayonida bilib oladi va ular jamoatchilik orasida ma'lum qilinmaydi;

2) bemorning kasalligi to'g'risidagi ma'lumotlar(xastalikning nohush yakuni, bemorga ruhiy ziyon yetkazuvchi tashxis va boshqalar), bu ma'lumotlar ham bemorga aytilmaydi. Lekin davolash sirini saqlash jamiyatga va bemor atrofidagi kishilarga zarar keltiradigan bo'lsa (masalan, tanosil kasalliklari, yuqumli, ruhiy xastaliklar), tibbiyot xodimi bemorga ruhiy ziyon yetkazmagan holda zarur choralar ko'rishi lozim. Hamshira endoskopiya, zondlash, inyeksiyalar qilish va boshqa diagnostika muolajalariga tayyorlashda nazariy va amaliy bilimlarini to'la ishga solishi, bajarilayotgan muolajalar yetarli natija berishiga erishishi va laboratoriya- diagnostika muolajalaridan aniq ma'lumot olinishini ta'minlashi lozim. Ba'zi xijolatli muolajalar (huqna qilish, siydik yo'llarini kateterlash, bemorlarga tuvak tutish, ginekologik muolajalar) ni bajarishda bemorga sharoit yaratish, juda odobli va mulohazali bo'lish zarur. Hamshira bilan bemorlar muomalasida hamshiraning shaxsi ham muhim ahamiyat kasb etadi. U o'z kasbini sevishi, ajoyib texnikaviy qobiliyat va ko'nikmalarga ega bo'lishi mumkin, lekin hamshira o'zining shaxsiy xususiyatlariga ko'ra bemorlar bilan tez-tez ixtiloflar chiqarib tursa uning kasb fazilatlarini yetarli samara bermaydi. Haqiqiy mahorat yo'li hamisha uzoq va mashaqqatli bo'ladi. Zarur ish uslubini yaratish va bemorga yaxshi ta'sir ko'rsatish san'atini puxta egallash tibbiyot xodimi uchun muhimdir.

I. Xardi «Vrach, hamshira, bemor» degan kitobida hamshiralarning 6 xilini tariflab beradi:

1. Qotib qolgan hamshira. Uning eng asosiy xususiyati - o'z vazifalarini quruq bajarishidir. Bunday hamshira o'ziga berilgan vazifani juda aniq, puxta bajaradi, bunda g'ayrat va mahorat ko'rsatadi. Bemor parvarishi uchun kerak bo'lgan hamma narsa bajariladi, lekin bunday parvarishning o'zi ko'zga tashlanmaydi, chunki hamshira befarq ishlaydi, bemorlar bilan birgalikda qayg'urmaydi, ularga xayrixohlik ko'rsatmaydi. Bunday hamshira uxlab yotgan bemomi faqat unga shifokor yozib bergan uyqu dorisini berish uchun uyg'otadi xolos.

2. Yodlab olingan rolni ijro etuvchi hamshira. Bunday hamshira ish jarayonida qandaydir rol o'ynashga, muayyan g'oyani amalga oshirishga urinadi. Bordi-yu, ularning xulq-atvori yo'l qo'yiladigan chegaradan nari o'tsa, bevositalik yo'qoladi, nosamimiylik paydo bo'ladi. U altruist, ya'ni muruvvatli kishi rolini o'ynaydi, «artist»lik qobiliyatlarini namoyish etadi. Uning xulq-atvori sun'iy, ko'zbo'yamachilik uchun qilinadi.

3. Asabiy hamshira. Bu hissiy jihatdan o'zgaruvchan, nevrotik reaksiyalarga moyildir. Buning natijasida u ko'pincha jahldor, jizzaki qo'pol bo'lishi mumkin. Bunday hamshira doimo qovog'i soliq, norozi qiyofada yuradi. U g'oyat ipoxondrik bo'lib, kasallik yuqishidan yoki «og'ir kasallik» bilan og'rishdan qo'rqadi, zimmasidagi topshiriqlarni bajarishdan bosh tortib, turli sabablarni ro'kach qiladi, bu holat ko'pincha bemorlarga zararli ta'sir ko'rsatadi.

4. Erkaklarga o'xshagan, irodasi kuchli hamshira. U qat'iyatli, keskin, ozgina tartibsizliklarga ham murosasiz bo'ladi. Ko'pincha unchalik saranjom- sarishta bo'lmay, bemorlarga qo'pollik va hatto do'q-po'pisa ham qiladi. Qulay sharoitlarda bunday hamshira yaxshi tashkilotchi bo'lishi mumkin.

5. Jonkuyar hamshira. Bunday hamshira o'z ishini fidoiylik va bemorlarga mehribonlik bilan bajaradi. U chaqqon va uddaburon, bemorlarga g'amxo'r bo'ladi. Uning shaxsiy hayoti ham boshqalarga qayg'urish, yordam berish va kuch-g'ayratini ayamalikdan iborat.

6. Mutaxassis hamshira. U o'ziga xos xususiyatlari va alohida qiziqishlariga ko'ra, maxsus vazifaga tayinlanadi. Bunday hamshira murakkab, masalan, maxsus laboratoriyalardagi vazifalarni bajaradi. U o'zining tor mutaxassislik faoliyatlariga nihoyatda berilgan bo'ladi. Sanab o'tilgan bu toifalar shartli bo'lib, ular tibbiyotimizning qaror topish yillarida, ikkinchi jahon urushi sharoitida va urushdan keyingi davrda yetishib chiqqan hamshiralardir. Yuksak g'oyaviy yo'nalish, vatanparvarlik, o'rtoqlik va jamoa tuyg'usi hamshiralarning o'ziga xos xususiyatlaridir. Tibbiyot hamshirasining shaxsi, uning ish uslubi va usullari bemorlarga ruhiy ta'sir ko'rsatish mahoratini egallash va ular bilan muomala qilishni bilish - bularning hammasi davolash jarayonini ta'minlovchi murakkab tadbirlar asosi hisoblanadi.

FOYDALANILGAN ADABIYOTLAR RO'YXATI

4. С.А. Мухина, И.И. Тарновская. Атлас по манипуляционной техники сестринского ухода. - АНМИ, 1995.

5. М.А. Fozilbekova, N.A. Nurmatova. Hamshiralik ishi nazariyasi asoslari. - «O'qiluvchi», 2002.

6. Q.S. Inamov. Hamshiralik ishi asoslari. - T., 2007.

7. T.I. Umarova, M.A. Q ayumova, M.Q. Ibrohimova. Hamshiralik ishi. - T., «Zarqalam», 2005.

8. M.I. Musayeva, A.Q. Bayjanov. Yuqumli kasalliklar epidemiologiyasi va parazitologiyasi.

9. M.F. Ziyayeva. Terapiya. - T., «Ilm Ziyo», 2004.

BEMORLARNI (ULTRATOVUSH, ENDOSKOPIK VA RENTGENOLOGIK) INSTRUMENTAL TEKSHIRUVLARGA TAYYORLASH TARTIBI VA QOIDALARI

Razzakova Gulbaxor Kadirberganovna

*Yunusobod Abu Ali ibn Sino nomidagi
Jamoat salomatlik texnikumi o'qituvchisi*

Annotatsiya: Tekshirishning laboratoriya usullari muhim ahamiyatga ega. Ular faqat tashxisiy jihatdan emas, balki davo usuli sifatida ham qo'llanadi va ulardan bronx, qizilo'ngach, me'da va o'n ikki barmoq ichak, siydik chiqarish a'zolari kasalliklarini davolashda foydalaniladi. Laboratoriya tekshiruvlar malakali shifokorlar tomonidan o'tkaziladi. Apparaturlarni maxsus o'rgatilgan tibbiyot hamshiralari kuzatib turadilar. Hamshira bemorni tekshiruvga tayyorlashdan tashqari, birmuncha murakkab bo'lgan apparaturani ishlata olishi va muolaja vaqtida uni tez muvofiqlashtirishni uddalashi kerak.

Kalit so'zlar: Rentgenologik tekshiruv, yo'g'on ichakni rentgen tekshiruvi, o't chiqaruv yo'lini rentgen tekshiruvi, muolaja, xoletsistografiya.

Bola statsionarga kelganda avvalo maxsus tekshiruvlar talab qilinadi. Tibbiyot hamshirasi tayyorgarlik darajasini oldindan ko'rishi kerak. Asboblarning sozligini muolaja uchun etarililigini doimo nazoratga olib borish kerak chunki bu bemorning tashxisi va to'g'ri davolanishi sog'ayib ketishi yoki asoratlarning oldini olishga qaratilgan chora tadbirlardir.

Oshqozon va ichakni rentgenologik tekshiruvga tayyorlash. Bolalarni rejali tekshiruvlarda gaz va meteorizm ko'zg'atuvchi moddalar dietadan olib tashlanadi: qora non, kartoshka, dukkaklilar, sut. Bola 20:00 da kechki ovqat istemol qilinishi kerak. Kunduzi bola xech narsa emaydi va ichmaydi. Kechqurun va kunduzi 2 marta tozalovchi xuqna qilinadi. Muolajadan 30 minut oldin katta miqdordagi gazlarni xaydash uchun qayta klizma qilinadi. SHoshilinch xollarda oldindan tayyorlanish o'tkazilmaydi. Tezkor xuqna qilinib muolaja bajariladi.

Qizilo'ngachni rentgen tekshiruviga tayyorlash. Tekshirishni oshqozon va ingichka ichakni tekshirilayotgan vaqtdan oldin tezkorlik va sinchkovlik bilan tekshiriladi. Tekshiruvni shifokor bajaradi. Tekshirishga tayyorlashni o'sha zaxotiy oq boshlash kerak. Bunda tekshiruvni o'tkazish uchun bola Trendelenburg xolatini egallaydi ya'ni, bolaning chanoq qismi boshdan balandroqda joylashadi.

Yo'g'on ichakni rentgen tekshiruviga tayyorlash. Tekshiruvni kontrast modda ichilganidan 24 soatdan so'ng bajariladi. Bunday tekshiruv kuchli tayyorgarlik talab qilmaydi. Irrigoskopiyada, yo'g'on ichak bariy bilan to'lg'aziladi. 2-3 kun gaz xosil qiluvchi moddalar ratsiondan chiqaziladi. Meteorizmدا bolaga 3 marta kuniga romashka nastoykasi beriladi, kechki ovqatdan keyin el xaydovchi nay o'rnatiladi. Irrigoskop qo'yishda peshindagi ovqatdan oldin kastora yog'i (5-15gr) beriladi, kechqurun 1 soat

interval bilan 2 marta el xaydovchi naycha qo'yiladi. Ertalab yengil ovqatdan so'ng 30 minut oralig'idan 2 marta el xaydovchi nay o'rnatiladi.

O't chiqaruv yo'lini rentgen tekshiruvi. Bunday tekshiruvda organizmga kontrast modda kiritiladi.

Oral (muolaja boshlagan vaqtda tarkibida yod tutuvchi dori moddalarni to'xtatish mumkin emas) va tomir ichi xoletsistografiyasi farq qilinadi. Kontrast moddalarni tomir ichidan yuboriladi. Muolaja vaqtda kontrast moddalarga bemor sezuvchanligi ortganda dori moddalarni to'xtatiladi. Qichishish, titrash, bosh og'rig'i, toshma paydo bo'lishi bemor yod moddasini ko'tara olmayotganidan darak beradi. Bunday xolda xoletsistografiya o'tkazilmaydi.

Siydik ajratish tizimini rentgen tekshiruvi. Siydik yo'llarini rentgonologik tekshiruvdan o'tkazish uchun kontrast moddaning 0,5 – 1,5 ml sinamasi yuboriladi. Doriga sezuvchanlik kuzatilmasa tomir ichiga jo'natiladi. Tibbiyot hamshirasi sinchkovlik bilan reaksiya alomatlarini tekshirib borishi kerak. Tana xarorat ortishi, bosh aylanishi, ko'ngil aynish, qayd qilish, yurak o'ynashi, eshak emi paydo bo'lishi va boshqalar kuzatilganda shifokorga murojaat kilinadi.

Kechqurun va kunduzi tekshiruvdan 2 soat oldin el chiqaruvchi nay o'rnatiladi. Tekshiruvdan oldin bola siyib olishi kerak . Agar ichak faoliyati buzilgan bulsa ichaklarda katta miqdorda gaz paydo bo'ladi, bunday xollarda qaytadan klizma qilinadi.

Ezofagogastroduodenoskopiya. Tekshiruv kuni bola xech narsa iste'mol qilmaydi va ichmaydi. Shoshilinch xolatlarda oshqozon ichaklardan qon ketayotganda yoki tezkor tekshiruvlarda tayyorgarliksiz zudlik bilan ezofagogastroduodenoskopiya o'tkaziladi. Tekshiruvdan 1,5 -2 soatdan so'ng ovqatlanishga ruxsat etiladi.

Kolonoskopiya. Bolalarni tekshiruvdan 2-3 kun oldin tayyorlash boshlanadi. Gaz chiqaruvchi oziq ovqatlar taqiqlanadi. Agliadinliy dieta buyuriladi, u go'sht, baliq, guruch va grechkadan iborat. Tekshiruv kunida peshindan keyin kastora yog'i ichiriladi, kechkurun 1-1,5 soat oraliq bilan gaz xaydovchi nay o'rnatiladi. Kechki ovqatni qantli diabete bor va ichak tizimi faoliyati buzilgan bolalarga tavsiya etiladi. Ertalab tekshiruvdan 2 soat oldin tozalovchi klizma qilinadi va el xaydovchi naycha o'rnatiladi. Yoshi kattalarga «Endofalka» per os (nazogastral) sxema bilan: 200 ml xar 10 minutda yoki 1 litrdan xar soatiga buyuriladi. Oshqozon va yug'on ichakdan qon ketishda xech qanday tayyorgarliksiz olib boriladi.

Rektoromanoskopiya. Bu muolaja bajarishda kechasi va kunduzi tozalovchi xuqna qo'yiladi. Ich qotganda (15% magniy sulfat eritmasi 0,5-1,0 osh qoshiqdan 3 maxal kuniga), xar kuni klizma qilinadi.

Kapsulali endoskopiya. Bu muolajani tayyorlashda o'smir yoshdagi bolalarga maxsus tayyorgarlik shart emas. Asosiy maqsadi kapsulani yutishdan 8 soat va yutgandan 2 soat so'ng xech narsa eyilmaydi.

Videokapsula - «tabletk» o'lchami juda kichik shakli silindr shaklda 11x26 mm, biopolimer. Bu asosan oshqozon ichak trakti izga tushishi uchun bu kapsuladan

foydalaniladi Bu muolajani bir marta qo'llanish tavsiya etiladi. Tibbiyot hamshirasi maxsus muolajani tayyorlashda kamarni bemorga kiygizib 8 datchikni keraklicha qilib o'rnatadi. Kapsula ichakda erimasdan yutilgan xolatida ichaklar peristaltikasiga uchrab organizmdan chiqib ketadi va bunda xar daqiqasiga 2 tadan kadr olishga ulgurish kerak. Ushbu ma'lumotlarni sensorlar orqali moslamaga yuborilib ulgurish lozim. Videokapsula olish vaqtida bemor katta kuchga ega tok oldida turmasligi tavsiya etiladi.

Laparoskopiya. Bunda oshqozon-ichak tizimi rentgen tekshiruvidan o'tkaziladi, qonning ivuvchanligi kuzatiladi, protrombin indeksi belgilanadi. Kechqurun klizma qilinadi va kunduzi xech narsa eyilmaydi. Bunda bemorning umumiy xolatidan kelib chiqib ovqatlantiriladi.

Bronxoskopiya. Bemorlar muolajadan 2-3 soat oldin engil ovqatlanib oladi. Bu muolaja och qoringa yoki ovqatlangandan 2-3 soat keyin o'tkaziladi. Muolajadan so'ng bemorning vaziyati va undagi reaksiyalar va og'riksizlantirish usullari xamda qon ketish sabablariga oydinlik kiritiladi.

Muolaja vaqtida bemorlarda xushdan ketish, turli og'riqlar, qon ketishi, noxush xolatlar kuzatilishi mumkin.

Qorin bo'shlig'i UTTsi. Bemorlarni tayyorlashdan maqsad kuchli metiorizm kuzatilganligi sababini aniqlash uchun va tekshirishda 2 kun gaz xosil qiluvchi maxsulotlar chegaralanadi (qora non, sirli sabzavotlar no'xat, mevalar), sut maxsulotlari cheklanadi. Sutkasiga 3 va 5 maxalgacha karbolen, polifepan (1 /2 choy qoshig'ida granulari 1/4 (0,25 stakan suvga solinadi), espumizan, poliferment preparatlar buyuriladi. Shifokor ko'rsatmasiga binoan alabatta kun davomida muolajalar o'tkazilib boriladi. Muolaja och qoringa o'tkaziladi. Muolaja ertalabda o'tkazilishi shart.

3 yoshgacha bo'lgan bolalar 3-4 soat ovqat emasligi etarli, 3-5 yosh bolalar 4-6 soat, 6 yosh yuqori yoshdagi bolalar 6 soat.

Ko'krak qafasi Ultratovushi. Bu muolajaga maxsus tayyorgarlik talab etilmaydi. Bu muolaja asosan och qoringa kunduz kuni o'tkaziladi.

Siydik qopini va buyrakni UTT qilish. Och qoringa qovuq siydik bilan to'la xolatda o'tkaziladi. Bunda bemorning 1- xolati axamiyatga ega. Agar siydik pufagida suyuqlik yig'ilsa uni natijasini aniqlash shunchalik oson bo'ladi.

Qizlardagi bachadon va tuxumdon UTTsi. Bachadon va tuxumdonlarni ultratovushga tekshirishda tozalovchi xukna utkazilishi shart. Ichakdagi gazni elni xaydash uchun aktiv ko'mir ichkiziladi va siydik pufagi to'la xolatda UTT o'tkaziladi.

FOYDALANILGAN ADABIYOTLAR RO'YXATI

1. Баранов А.А Детские болезни – тахрири остида, 2010
2. Daminov T.O., Xalmatova B.T., Boboyeva O'.R Bolalar kasalliklari, 2013
3. Запруднов А.М., Григорьев К.И. Общий уход за детьми – Учебное пособие, - М.; -2012 й
4. Исаева Л.А Детские болезни. -. тахрири остида, 1994
5. Каримжонов И.А Педиатрия ва неонатологияда ҳамширалик иши – Т., 2012

TIBBIY TA'LIMDA O'QITISHNING NOAN'ANAVIY METODLARI

Nigora Atxambekovna Nurmatova

*Yunusobod Abu Ali ibn Sino nomidagi
Jamoat salomatlik texnikumi direktori*

Annotatsiya: *Ushbu maqolada Abu Ali ibn Sino nomidagi Jamoat salomatlik texnikumi o'quvchilari uchun mo'ljallangan. Kasbiy pedagogika shaxsda kasbga doir bilim, ko'nikma, malakalarni shuningdek, ulardagi mavjud tushuncha, tasavvurlarini boyitishga xizmat qiladi. Ushbu maqolada kasbiy pedagogika fanining o'rganuvchining tadqiqot metodlari va kasb pedagogikasining mazmuni, usullari, innovatsion va zamonaviy ta'lim usullari va shunga doir ilmiy nazariy ma'lumotlar keltirilgan.*

Kalit so'zlar: *didaktik vazifa, an'anaviy dars, interaktiv metodlar, davra suhbat, munozarali masalalar.*

Bugungi kunda o'qitishning noan'anaviy zamonaviy metodlari ta'lim jarayonida keng qo'llanilmoqda. O'qitishning noan'anaviy zamonaviy metodlarini qo'llash o'qitish jarayonida yuqori samaradorlikka erishishga olib keladi. Ta'lim metodlarini tanlashda har bir darsning didaktik vazifasidan kelib chiqib tanlash maqsadga muvofiq sanaladi. An'anaviy dars shaklini saqlab qolgan holda, unga turli-tumantalabalar faoliyatini faollashtiradigan metodlar bilan boyitish talabalarning o'zlashtirish darajasining ko'tarilishiga olib keladi. Buning uchun dars jarayoni oqilona tashkil qilinishi, ustoz murabbiylar tomonidan talabalarning qiziqishini orttirib, ularning ta'lim jarayonida faolligi muttasil rag'batlantirilib turilishi, o'quv materialini kichik-kichik bo'laklarga bo'lib, ularning mazmunini ochishda aqliy hujum, kichik guruhlarda ishlash, bahs-munozara, muammoli vaziyat, yo'naltiruvchi matn, loyiha, rolli o'yinlar kabi metodlarni qo'llash va talabalarni amaliy mashqlarni mustaqil bajarishga undash talab etiladi. Bu metodlar noan'anaviy interfaol yoki interaktiv metodlar deb ham ataladi. Noan'anaviy interfaol metodlar deganda talabalarni faollashtiruvchi va mustaqil fikrlashga undovchi, ta'lim jarayonining markazidatalabalar bo'lgan metodlar tushuniladi. Bu metodlar qo'llanilganda O'qituvchi talabalarni faol ishtirok etishga chorlaydi. talabalar butun jarayon davomida ishtirok etadi. Talabalar markazda bo'lgan yondoshuvning foydali jihatlari quyidagilarda namoyon bo'ladi:

- ta'lim samarasi yuqoriroq bo'lgan o'qish-o'rganish;
- talabalarning yuqori darajada rag'batlantirilishi;
- ilgari orttirilgan bilimning ham e'tiborga olinishi;
- o'qish shiddatini talabalarning ehtiyojiga muvofiqlashtirilishi;
- talabalarning tashabbuskorligi va mas'uliyatining qo'llab-quvvatlanishi;
- amalda bajarish orqali o'rganilishi;
- ikki taraflama fikr-mulohazalarga sharoit yaratilishi.

“Kichik guruhlarda ishlash” metodi – talabalar ni faollashtirish maqsadida ularni kichik guruhlariga ajratgan holda o‘quv materialini o‘rganish yoki berilgan topshiriqni bajarishga qaratilgan darsdagi ijodiy ish. Ushbu metod qo‘llanilganda tibbiy talabalar kichik guruhlarda ishlab, darsda faol ishtirok etish huquqiga, boshlovchi rolda bo‘lishga, bir-biridan o‘rganishga va turli nuqtai- nazarlarni qadrlash imkoniga ega bo‘ladi. “Kichik guruhlarda ishlash” metodi qo‘llanilganda O‘qituvchi boshqa interfaol metodlarga qaraganda vaqtni tejash imkoniyatiga ega bo‘ladi. Chunki O‘qituvchi bir vaqtning o‘zida barcha talabalarni mavzuga jalb eta oladi va baholay oladi.

“Kichik guruhlarda ishlash” metodining bosqichlari quyidagilardan iborat:

1. Faoliyat yo‘nalishi aniqlanadi. Mavzu bo‘yicha bir-biriga bog‘liq bo‘lgan masalalar belgilanadi.

2. Kichik guruhlar belgilanadi. talabalar guruhlariga 3-6 kishidan bo‘linishlari mumkin.

3. Kichik guruhlar topshiriqni bajarishga kirishadilar.

4. O‘qituvchi tomonidan aniq ko‘rsatmalar beriladi va yo‘naltirib turiladi.

5. Kichik guruhlar taqdimot qiladilar.

6. Bajarilgan topshiriqlar muhokama va tahlil qilinadi.

7. Kichik guruhlar baholanadi.

“Kichik guruhlarda ishlash” metodining afzalligi:

➤ o‘qitish mazmunining yaxshi o‘zlashtirishga olib keladi;

➤ muloqotga kirishish ko‘nikmasining takomillashishiga olib keladi;

➤ vaqtni tejash imkoniyati mavjud;

➤ barcha talabalar jalb etiladi;

➤ o‘z-o‘zini va guruhlararo baholash imkoniyati mavjud bo‘ladi.

“Kichik guruhlarda ishlash” metodining kamchiliklari: ba‘zi kichik guruhlarda kuchsiz talabalar bo‘lganligi sababli kuchli talabalarning ham past baho olish ehtimoli bor; barcha talabalarni nazorat qilish imkoniyati past bo‘ladi; guruhlararo o‘zaro salbiy raqobatlar paydo bo‘lib qolishi mumkin; guruh ichida o‘zaro nizo paydo bo‘lishi mumkin.

“Davra suhbat” metodi – aylana stol atrofida berilgan muammo yoki savollar yuzasidan talabalar tomonidan o‘z fikr-mulohazalarini bildirish orqali olib boriladigan o‘qitish metodidir. “Davra suhbat” metodi qo‘llanilganda stol-stullarni doira shaklida joylashtirish kerak. Bu har bir talabalarning bir-biri bilan “ko‘z aloqasi”ni o‘rnatib turishiga yordam beradi. Davra suhbatining og‘zaki va yozma shakllari mavjuddir. Og‘zaki davra suhbatida Ustoz murabbiylar mavzuni boshlab beradi vatalabalar dan ushbu savol bo‘yicha o‘z fikr-mulohazalarini bildirishlarini so‘raydi va aylana bo‘ylab har birtalabalar o‘z fikr-mulohazalarini og‘zaki bayon etadilar. So‘zlayotgan talabalarni barcha diqqat bilan tinglaydi, agar muhokama qilish lozim bo‘lsa, barcha fikr-mulohazalar tinglanib bo‘lingandan so‘ng muhokama qilinadi. Bu esa talabalarning mustaqil fikrlashiga va nutq madaniyatining rivojlanishiga yordam beradi.

Davra stoli tuzilmasi - yozma davra suhbatida ham stol-stullar aylana shaklida joylashtirilib, har birtalabalarga konvert qog‘ozi beriladi. Har birtalabalar konvert ustiga

ma'lum bir mavzu bo'yicha o'z savolini beradi va "Javob varaqasi"ning biriga o'z javobini yozib, konvert ichiga solib qo'yadi. Shundan so'ng konvertni soat yo'nalishi bo'yicha yonidagitalabalarga uzatadi. Konvertni olgantalabalar o'z javobini "Javoblar varaqasi"ning biriga yozib, konvert ichiga solib qo'yadi va yonidagitalabalarga uzatadi. Barcha konvertlar aylana bo'ylab harakatlanadi. Yakuniy qismda barcha konvertlar yig'ib olinib, tahlil qilinadi.

"Davra suhbatii" metodining bosqichlari quyidagilardan iborat:

1. Mashg'ulot mavzusi e'lon qilinadi.

2. O'qituvchi talabalarni mashg'ulotni o'tkazish tartibi bilan tanishtiradi.

3. Har birtalabalarga bittadan konvert va javoblar yozish uchun guruhda nechatalabalar bo'lsa, shunchadan "Javoblar varaqalari"ni tarqatilib, har bir javobni yozish uchun ajratilgan vaqt belgilab qo'yiladi. talabalar konvertga va "Javoblar varaqalari"ga o'z ismi-sharifini yozadi.

4. Tibbiy talabalar konvert ustiga mavzu bo'yicha o'z savolini yozadi va "Javoblar varaqasi"ga o'z javobini yozib, konvert ichiga solib qo'yadi.

5. Konvertga savol yozgantalabalar konvertni soat yo'nalishi bo'yicha yonidagitalabalarga uzatadi.

6. Konvertni olgan tibbiy talabalar konvert ustidagi savolga "Javoblar varaqalari"dan biriga javob yozadi va konvert ichiga solib qo'yadi hamda yonidagitalabalarga uzatadi.

7. Konvert davra stoli bo'ylab aylanib, yana savol yozgan talabalarning o'ziga qaytib keladi. Savol yozgantalabalar konvertdagi "Javoblar varaqalari"ni baholaydi.

8. Barcha konvertlar yig'ib olinadi va tahlil qilinadi.

Ushbu metod orqali talabalar berilgan mavzu bo'yicha o'zlarining bilimlarini qisqa va aniq ifoda eta oladilar. Bundan tashqari ushbu metod orqali talabalarni muayyan mavzu bo'yicha baholash imkoniyati yaratiladi. Bunda talabalar o'zlari bergan savollariga guruhdagi boshqatalabalar bergan javoblarini baholashlari va ustoz murabbiylar ham talabalarni ob'ektiv baholashi mumkin.

"FSMU" – (fikir, sabab, misol, umumlashtirish) metodi munozarali masalalarni hal etish hamda o'quv jarayonining bahs-munozarali o'tkazishda qo'llaniladi, chunki bu metod talabalarni o'z fikrini himoya qilishga, erkin fikrlash, o'z fikrini boshqalarga o'tkazishga, ochiq holda bahslashishga hamda shu bilan birga bahslashish madaniyatiga o'rgatadi. Bu metod yangi mavzuni chuqur o'rganishdan avval talabalarning fikrlash faoliyatini jadallashtirish hamda kengaytirish uchun xizmat qilishi mumkin. Shuningdek, o'tilgan mavzuni mustahkamlash, o'zlashtirish, umumlashtirish, talabalarni shu mavzu bo'yicha tasavvurlarini yozma shaklda, dalil va isbotlar bilan ifodalashga undaydi.

Texnologiyaning maqsadi: Mazkur texnologiya talabalardagi umumiy fikrlardan xususiy xulosalar chiqarish, taqqoslash, qiyoslash orqali axborotni o'zlashtirish, xulosalash, shuningdek, mustaqil ijodiy fikrlash ko'nikmalarini shakllantirishga xizmat qiladi. Mazkur texnologiyadan ma'ruza mashg'ulotlarida, mustahkamlashda, o'tilgan

mavzuni so‘rashda, uyga vazifa berishda hamda amaliy mashg‘ulot natijalarini tahlil etishda foydalanish tavsiya etiladi.



Texnologiyani amalga oshirish tartibi:

- talabalarga mavzuga oid bo‘lgan yakuniy xulosa yoki g‘oya taklif etiladi;
- har bir ishtirokchiga FSMU texnologiyasining bosqichlari yozilgan qog‘ozlarni tarqatiladi;
- talabalarning munosabatlari individual yoki guruhiiy tartibda taqdimot qilinadi.

FSMU tahlili talabalarda kasbiy-nazariy bilimlarni amaliy mashqlar va mavjud tajribalar asosida tezroq va muvaffaqiyatli o‘zlashtirilishiga asos bo‘ladi.

FOYDALANILGAN ADABIYOTLAR RO‘YXATI:

1. Niyozov G., Axmedova M. E. Pedagogika tarixidan seminar mashg‘ulotlari. – T.: Noshir, 2011.
2. Axmedova M.E. Pedagogika nazariyasi va tarixi (O‘quv qo‘llanma) – T.: Tafakkur bo‘stoni, 2011.
3. M.X.Toxtaxodjaevaning umumiy tahriri ostida. Pedagogika darslik. T.: O‘zbekiston faylasuflari Milliy jamiyati, 2010.
4. Hoshimov K., Nishonova S. Pedagogika tarixi. Darslik. – “A.Navoiy nomidagi O‘zbekiston Milliy kutubxonasi 2001.

BOQUVCHISINI YO'QOTGAN OILA FARZANLARINING IJTIMOYIY JARAYONGA MOSLASHUVI PSIXOLOGIK MUAMMO SIFATIDA

Mo'minova Sevara Faxriddinovna

*Buxoro davlat universitetining Pedagogika instituti
Pedagogika va psixologiya mutaxassisligi magistranti*

Annotatsiya: *Ushbu maqola ijtimoiy muassasalarda joylashtirilgan bolalar: yetim bolalar, otaona qaramog'isiz qolgan bolalarni ijtimoiy himoyalash masalalari va ularning ijtimoiy psixologik xususiyatlari haqidagi ma'lumotlarni qamrab oladi.*

Kalit so'zlar: *yetim bolalar, ota-ona qaramog'isiz qolgan bolalar, ijtimoiy himoya, ijtimoiy ishchi, Mehribonlik uylari, ijtimoiylashuv, bolalar muassasalari, ishtimoymoslashuv.*

Har qanday davlatning ijtimoiy siyosatining ajralmas qismi bu yetimlik muammosini hal qilishdir. Bola huquqlari to'g'risidagi konvensiya qabul qilingandan so'ng, birinchi navbatda, muammoning dastlabki bosqichida yordam ko'rsatish va yordam olish uchun bolaning oilaviy muhitda yashash va o'sish huquqini ta'minlash, oilani davlat tomonidan qo'llab-quvvatlash muhim ahamiyatga ega.

Birlashgan Millatlar tashkilotining ma'lumotlari shuni ko'rsatadiki, urushlar, tabiiy ofatlar, talofatlar, ijtimoiy kaos, iqtisodiy muammolar kabi tobora keng tarqalgan global voqealar dunyodagi yetim soniga ta'sir etib, 2015-yilda 140 milliondan oshib ketgan. Islom fiqh adabiyotiga ko'ra, balog'atga yetguncha otasidan ayrilgan bolalarni tasvirlash uchun "yetim" atamasi ishlatiladi. Holbuki, zamonaviy xalqaro adabiyotlarda "etim" atamasi 18 yoshga yetmasdan ota-onasidan bir yoki ikkalasini ham yo'qotadigan bolalarni belgilaydi. Jahon aholisining 2,2 milliarddan 7,6 qism bolalardan iborat ekanligini hisobga olsak, dunyodagi bolalar umumiy sonining 6.5% yetim deb taxmin qilinadi; va afsuski, bu raqam aytilgan sabablar tufayli ortib bormoqda. Dunyo bo'ylab katta qiyinchiliklar mavjudligiga qaramay, UNICEF xodimlari har bir bolaning ovqatlanish, tabiiy ofatlardan va zo'ravonliklardan himoya qilinish va tenglik huquqlarini amalga oshirish uchun ishlaydi. YuNISEF va global sheriklar yetim bolalarni ota-onasidan birini yoki ikkalasini har qanday o'lim tufayli yo'qotgan 18 yoshga to'lmagan bolani aniqlab kelmoqdalar. Bugungi kunda O'zbekiston Respublikasi hukumati yetim bolalar va ota-ona qaramog'isiz qolgan bolalarni ijtimoiy muhofazasini yaxshilash bo'yicha turli tadbirlarni amalga oshirmoqda. Faqat 2019 yilda O'zbekiston Respublikasi Xalq ta'limi vazirligi tashabbusi bilan ikkita asosiy hujjat qabul qilindi: O'zbekiston Respublikasi Prezidentining 2019 yil 11- fevraldagi "Yetim bolalar va ota-onasining qaramog'idan mahrum bo'lgan bolalarni ijtimoiy himoya qilishni kuchaytirishga oid qo'shimcha chora-tadbirlar to'g'risida" gi PQ-4185-sonli qarori va O'zbekiston Respublikasi Vazirlar Mahkamasining 2019 yil 30 sentyabrdagi 824-sonli qarori "Yetim bolalar va ota-ona qaramog'idan mahrum bo'lgan bolalarni joylashtirishning

muqobil shakllarini tanlash, oila institutini mustahkamlash hamda ijtimoiy yetimlikning oldini olish tizimini takomillashtirish chora-tadbirlari to'g'risida" qarorlar qabul qilingan. Ushbu maqolani yozishimdan asosiy maqsad ijtimoiy muassasalarga joylashtirilgan bolalarning ijtimoiy 'psixologik xususiyatlari haqidagi o'rganishlarimni yoritib berishdir. Psixologlar va o'qituvchilar ma'lumotlariga ko'ra, bolalar uylarida, mehribonlik uylarida, internat, boshpanalar bolaning asosiy ehtiyojlarini qondirmaydi, bu uning jismoniy va aqliy rivojlanishining buzilishiga aylanadi. Bularning barchasi bolaning identifikatsiyasini shakllantirish jarayonida salbiy oqibatlarga olib keladi. Bunday bolalar mustaqil hayotga tatbiq etilishadi, o'z oilalarida yashash, hordiq chiqarishda qiyinchiliklarga duch kelishadi. P.D. Pavlek va M.Ya. Rudneva bunday bolaning portretini tashkil etishga yordam beradigan bolalar uylarida ko'tarilgan bolalarning shaxsiy xususiyatlarini ajratdi:

1. Mehribonlik uylari o'quvchilarining ijtimoiy holati: ular ota-onalardan, tashvishlardan mahrum bo'lganlar, ular to'liq psixologik va hissiy qo'llab-quvvatlanmaydilar va ota-onalardan to'g'ri xulq-atvorni ko'rmaydilar. Ularning xatti-harakatlari shartli ravishda rasmiy qabul qilingan normalarga qaratilgan. Bularning barchasi ularning umumiy rivojlanishiga salbiy ta'sir qilmoqda.

2. Yetim va ota-ona qaramog'isiz qolgan bolalar ko'pincha jismoniy va aqliy rivojlanishda og'riyapti, bu irsiy omillarning oqibati bo'lishi mumkin. Bunga aqlning past darajasi, nutqni rivojlantirish va umuman shaxsiy rivojlanish muammolari kiradi.

3. Yetim va ota-ona qaramog'isiz qolgan bolalar ota-onalar mehri yo'qligi tufayli, atrofdagi odamlarni ta'kidlash qobiliyati kam rivojlanmoqda. Ularda bolalar ruhiy noqulayliklarga ega bo'lishadi, ular o'zlarini keraksiz his qilishadi. Mehribonlik uyi tarbiyalanuvchilarida tengdosh va kattalar bilan aloqa qilish ko'nikmalari sekin shakllantiriladi.

4. Oiladan tashqarida bolalar o'zlarini tarbiyalash uchun o'zlarini qabul qilmaydilar, shuning uchun o'zlarini ijtimoiy muhitda tasdiqlash uchun ular ko'pincha kuch, tajovuzlardan foydalanadilar, ularning xatti-harakatlari ko'pincha o'ziga xosdir. Ular xatti-harakatlarning axloqiy me'yorlarini hisobga olmaydilar, ularning huquq va majburiyatlarini jamiyat uchun tushunmaydilar. Ularning hayotiy qiyinchiliklarida, asossiz bo'lmagan holatlarni ya'ni o'zlarining ijtimoiy muhitini ayblashadi.

5. Ushbu toifadagi bolalarning o'z kelajagini taqdim etishi qiyin. Jamiyatdan ajratilganligi sababli, ular kelajakdagi kasbni tanlash, qarama-qarshi jinsdagi munosabatlarni tanlash, ularning oilasini yaratish va bolalarni tarbiyalashda qiyinchiliklarga olib keladi.

Ijtimoiy muassasalarga joylashtirilgan bolalar tengdoshlardan farq qiladi, ularning rivojlanishi va sog'lig'i har bir shaxsni shakllantirishning har bir bosqichida juda salbiy xususiyatlarga ega, bu esa uning katta qismiga, ijtimoiy moslashuviga ta'sir qiladi. Ota-ona qaramog'isiz qolgan yetim bolalar ijtimoiy moslashuvining alomatlarini aniqlash bilan ixtisoslashtirilgan muassasalar bitiruvchilarining ijtimoiy muhitga moslashish jarayonida

muammolarni ajratib ko'rsatish mumkin. P.D. Pavlek va M.Ya. Rudneva quyidagi muammolarni ajratdi: Muammolardan biri sog'liqning oldini olishdir. Maxsus muassasalarda, yetimlar va ota-ona qarmog'isizqolgan bolalar tibbiy nazoratga olinadi va tegishli tibbiy yordam olishadi. Keyingi muammo - uy-joy. Ko'pchilik paydo bo'lganida, yoshlar mustaqil hayotni olib, fermalarini boshqarish va o'z oilalarini qurishni boshlashlari va o'z oilalarini qurishni boshlashlari kerak. Davlat qurilishi ulushi kamayadi, bu etimlar va ota-ona qaramog'isiz qolgan bolalar uchun tashkil etilgan bolalarning ahvolini yomonlashtiradi. Vasiylik va vasiylik organlari fuqarolarning ushbu toifasi uchun yashash joylarini ta'minlash majburiyatlarini to'liq bajarmaydi. Yana bir muammo - bu o'quvchilarning shaxsiyatining xususiyatlariga mos keladigan va mehnat bozorining talablariga javob beradigan professional faoliyat sohasini tanlash muammosi. Oliy o'quv yurtlarini kiritishning murakkabligi tufayli bandlik muammosi yuzaga keladi. Har bir yosh bosqichi va ular orasidagi o'tish davri ma'lum kimning shaxsini o'zgartirish, psixologik neoplazmlarning shakllanishi va ma'lum bir bosqichda o'qitish va ta'limning natijasi bo'lgan etakchi faoliyat turini o'zgartirishga olib keladi. Agar bola yaqinlarini e'tiborsiz, sevgi, tushunish va qo'llab-quvvatlamasa, shaxsning rivojlanishi qonuniy muhitga moslashuv sharoitlariga olib keladigan qoidabuzarliklarga olib keladi.

Ota-ona qaramog'isiz qolgan yetim bolalar holati jamiyatning holatiga ta'sir qiladi. Tajovuz, g'azab, qayg'u, asabiylashishning avj olishiga xos bo'lgan bolalarning xattiharakatlari bularning barchasi yoshlarni buzish, huquqiy, axloqiy, ma'naviy va ijtimoiy normalarga undashi mumkin.

Ajratilgan muammolar yetim va ota-ona qaramog'isiz qolgan bolalar, maxsus muassasalarda, quyidagi sohalarni o'z ichiga olgan maxsus muassasalarda, ota-ona qaramog'isiz qoldirishni tashkil qilish orqali hal qilinishi mumkin:

- Tibbiy yordam;
- Ijtimoiy-yuridik maslahatlar;
- Kasbiy yo'naltirish;
- Ijtimoiy-psixologik konsalting;
- Ijtimoiy va pedagogik yordam.

Yetimlarni ijtimoiylashtirishda qiyinchiliklar. Sotsializatsiya jarayonida uchta vazifalar hal qilinadi: moslashish, avtomatlashtirish, shaxsiyatni faollashtirish. Ushbu vazifalarni hal qilish, qarama-qarshi va birlashtirish, sezilarli darajada tashqi va ichki omillarga bog'liq. Bolalar uyida yashash rejimi qattiq tartibga solinadi (qachon turish, o'ynash, o'rganish, yurish, uxlash, uxlash), bolaning individik xususiyatlariga yo'l qo'ymaslik. Kamdan kam hollarda, to'shakning devorlari bola o'z xohishiga ko'ra bezatilishi va shaxsiy buyumlar jadvalini shaxsiy buyumlar va mazmunga ega bo'lgan shaxsiy makon deb hisoblash mumkin. Bolalar uyidagi hayot majburiy oshkoralikni so'raydi. Bolalar uylarida bolalar turmush tarzini tashkil etish shartlari muvaffaqiyatli ijtimoiylashning tashqi qiyinchiliklarini yaratadi, bu guruh bolalar o'zlarining aqliy rivojlanishining o'ziga xos xususiyatlari bilan bog'liq bo'lgan ichki qiyinchiliklar mavjud.

Ijtimoiylashtirishdagi qiyinchiliklarni engish mezonlari:

- -Ijtimoiy moslashuv - mavjud munosabatlar tizimiga moslashish qobiliyati;
- -Salbiy ijtimoiy ta'sirlar (avtonomiya), ularning individual sifatlarini saqlash;
- -Rivojlanayotgan qiyin vaziyatlarda (ijtimoiy faoliyat), o'zini o'zi belgilash qobiliyati.

To'liq ijtimoiy moslashuv fiziologik, boshqaruv, iqtisodiy, pedagogik, psixologik va professional moslashuvni o'z ichiga oladi. Ijtimoiy moslashuv tizimda bir martalik o'zgarish emasligi sababli, jarayon o'z vaqtida sodir bo'ladi, keyin savol uning bosqichlari haqida bo'ladi. Bu yerda ijtimoiy moslashuvning to'rtta sifatli bosqichlari haqida gaplashish mumkin:

- Birinchi (boshlang'ich) bosqich, moslashuvchan individual faqat xatti-harakatlar qoidalarini ushlaganda, ammo jamiyatning ichki qiymatlari tizimi tan olinmaydi;

- Ikkinchi bosqich (bag'rikenglik), ijtimoiy muhit va shaxs bir-birlariga nisbatan xattiharakatlarning standartlari mavjudligini tan oladi;

- Uchinchi bosqich - bu o'zaro imtiyozlar bilan bog'liq: shaxs ekologik ahamiyatga ega bo'lgan tizimni tan oladi va qabul qiladi, shuningdek, ushbu muhitning vakillari uning ba'zi qadriyatlarini tan oladi;

- To'rtinchi bosqich - bu to'liq moslashish, shaxs avvalgi rasmlar va qadriyatlarni rad qilganda, "Assimilyatsiya".

Shunday qilib, ijtimoiy moslashuv shaxsning ijtimoiy moslashuvidir, bu uning tarkibiy funktsiyalarini o'z ichiga olgan ba'zi bir qismlarni o'z ichiga olgan ba'zi biosktiv funktsiyalarni amalga oshirish qobiliyatini aks ettiradi: atrofdagi voqelikni va o'z organizmini yetarli his qilish; munosabatlar va boshqalar bilan muloqot qilish tizimi; ishlash, o'rganish, dam olish va dam olish qobiliyati; oiladagi va jamoadagi o'z-o'zini xizmat qilish va aloqa qilish qobiliyati; Boshqalarning roliga muvofiq xattiharakatlarning o'zgaruvchanligi.

Xulosa qilib aytganimizda, yuqorida aytib o'tilganlar natijasida biz ijtimoiy ish sohasidagi ushbu mavzuning dolzarbligi shubhasiz degan xulosaga kelishimiz mumkin. Ijtimoiy moslashuv muammolari eng qiyin. Ularni hal qilish va muvaffaqiyatli birlashtirish uchun, mustaqil hayotda, ijtimoiy me'yorlar bilan bog'liq bo'lgan bolalarning ijtimoiy me'yorlari, ijtimoiy muhitingiz va o'zingiz bilan munosabatlarni o'zgartirishingiz kerak. Ular javobgar. Afsuski, yetimlik hissi ixtisoslashgan muassasalar bitiruvchilari o'z hayotlari davomida ixtisoslashgan muassasalararo muassasalarni tark etmaydilar, ular o'zlarining muammolari yolg'izlik, boshqalarga nisbatan nuqtai nazarga ega bo'lishiga ishonishadi.

FOYDALANILGAN ADABIYOTLAR RO'YXATI:

1. Every child needs the love of family, Global Child Advocates, <https://globalchildadvocates.org/socialorphans>
2. Kuznetsova L.P. Asosiy ijtimoiy ish texnologiyalari: tadqiqotlar. Qo'lda / I.p. Kuznetsova. Vladivostok: DVG Tning nashriyoti, 2002 yil
3. Pavlek P.D. Aholining turli guruhlari bilan ijtimoiy ish texnologiyalari: tadqiqotlar. Qo'llanma / P.D. Pavlenok, M.Ya. Rudneva. M.: Infra-M, 2009.
4. Kon I. Erta yoshlar psixologiyasi. - M., 1989 yil
5. Orphans, UNICEF, <https://www.unicef.org/media/orphans>

O'ZBEKISTON QONUNCHILIGIDAGI SHAXSGA DOIR MA'LUMOTLARNING SIR SAQLANISHI KAFOLATLARI

Ramazonov Temurbek Farxod o'g'li

Toshkent davlat yuridik universiteti

Mehnat huquqi mutaxassisligi magistranti

Annotatsiya: *Ushbu maqolada O'zbekiston Respublikasi qonunchiligidagi shaxsga doir ma'lumotlarning sir saqlanishi kafolatlari va ular noqonuniy ravishda oshkor etilgan taqdirda beriladigan jazo choralari haqida so'z boradi.*

Kalit so'zlar: *fuqaro, "Shaxsga doir ma'lumotlar to'g'risida"gi Qonuni, Davlat xizmatchilarining xizmatdagi xulq-atvorining asosiy prinsiplari va qoidalari.*

Milliy qonunchiligimiz bilan, jinsi, irqi, millati, tili, dini, ijtimoiy kelib chiqishi, e'tiqodi, shaxsi va ijtimoiy mavqeyidan qat'i nazar, har qanday shaxsning sha'ni, obro'si tajovuzlardan himoyalangan va u shaxsiy hayotga aralashishdan himoyalaniş huquqiga egadir (Konstitusiyaning 27-moddasi). Biroq, afsuski, ayrim shaxslar tomonidan, jumladan, mahallada, boshqa yashash joylarida, shuningdek, ish joylarda g'arazlik, ko'ra olmaslik yoki boshqa past niyatlarda, o'zga shaxslarga qanday usuldan qat'i nazar ma'naviy yoxud moddiy zarar yetkazish maqsadida, ular haqida noqonuniy tarzda ma'lumotlarni yig'ish va bu ma'lumotlarni o'zgartib, bo'hton va tuhmatlarni qo'shib tarqatish holatlari uchrab turadi.

Axborot texnologiyalari va telekommunikatsiya xizmatlarining jamiyat hayotiga tatbiq etilishi, ijtimoiy tarmoqlar, internet saytlari va internet messenjerlarida shaxsga oid ma'lumotlarni uning roziligisiz olinishi hamda tarqatilishiga har qadamda guvoh bo'lyapmiz.

Bugungi kunda, yuqorida qayd etilgan fuqarolarimizning konstitusiyaviy huquqlarini, jumladan, sha'ni va qadr-qimmatini himoyalashga oid, mamlakatimizda bir qancha qonunlar ishlab chiqilgan va o'z samarasini bermoqda. Jumladan, Ma'muriy javobgarlik to'g'risidagi va jinoyat qonunchiligi tuhmat, haqorat qilish, yolg'on axborot tarqatish va boshqa bir qancha huquqbuzarliklar uchun javobgarlik va jazolarni nazarda tutadi.

Shaxsning sha'ni, obro'si va uning shaxsiy hayotga aralashishni himoyalaniş huquqini ta'minlashga qaratilgan qonunlar qatorida 2019-yil 2-iyulda qabul qilingan "Shaxsga doir ma'lumotlar to'g'risida"gi Qonuni muhim ahamiyatga egadir. "Shaxsga doir ma'lumotlar to'g'risida"gi qonuniga muvofiq, shaxsga doir ma'lumotlar deb, muayyan jismoniy shaxsga taalluqli bo'lgan yoki uni identifikatsiya qilish imkonini beradigan, elektron tarzda, qog'ozda va (yoki) boshqa moddiy jismda qayd etilgan axborotlar tushuniladi. Qonun mazmun-mohiyatidan kelib chiqib, bunday ma'lumotlar deb, masalan, jismoniy shaxsning ismi, familiyasi, otasining ismi, tug'ilgan vaqti, tug'ilgan joyi, telefon raqami, vaqtincha yoki doimiy yashash joyi, oilasi, ijtimoiy holati, ma'lumoti, kasbi,

lavozimi, ish joyi, daromadlari, mulkiy holati, shaxsiy fotosurati va boshqa shaxsiy xayotiga oid ma'lumotlarni ham tan olish mumkin.

Shaxsga doir ma'lumotlar to'g'risidagi qonun hujjatlarini buzish Ma'muriy javobgarlik to'g'risidagi kodeksning 462-moddasiga asosan ma'muriy javobgarlikni yoki Jinoyat kodeksning 1412-moddasiga muvofiq jinoiy javobgarlikni keltirib chiqaradi. Mazkur qilmishlar shaxsga doir ma'lumotlarni qonunga xilof ravishda yig'ish, tizimlashtirish, saqlash, o'zgartirish, to'ldirish, ulardan foydalanish, ularni berish, tarqatish, uzatish, egasizlantirish va yo'q qilishda namoyon bo'lishi nazarda tutilgan. Bunda, Jinoyat kodeksi 1412-moddaning birinchi qismi bo'yicha javobgarlik sharti sifatida, aybdor shaxsning ilgari xuddi shunday qilmish uchun ma'muriy jazoga tortilganidan so'ng qilmishni qayta sodir etilishi hisoblanadi. Jinoyat kodeksi 1412-moddaning ikkinchi qismi bo'yicha jinoiy javobgarlik, mazkur harakatlarni bir guruh shaxslar tomonidan oldindan til birlashtirib sodir etilgan bo'lsa, takroran yoki xavfli residivist tomonidan sodir etilgan bo'lsa, g'arazli yoki boshqacha past niyatlarda sodir etilgan bo'lsa, xizmat mavqeyidan foydalangan holda sodir etilgan bo'lsa yohud og'ir oqibatlariga sabab bo'lganda kelib chiqadi. Qonun, shaxsga doir ma'lumotlar to'g'risidagi qonun hujjatlarini buzish bilan bog'liq ma'muriy huquqbuzarlik uchun fuqarolarga bazaviy hisoblash miqdorining uch baravaridan besh baravarigacha, mansabdor shaxslarga esa — besh baravaridan o'n baravarigacha miqdorda jarima jazosini nazarda tutadi, jinoiy qilmish uchun esa bazaviy hisoblash miqdorining ellik baravaridan yuz baravarigacha miqdorda jarima yoki ikki yildan uch yilgacha axloq tuzatish ishlari yoki bir yildan uch yilgacha ozodlikni cheklash yoxud uch yilgacha ozodlikdan mahrum qilish jazolarni nazarda tutadi.

Mazkur qilmishlarni ish joyida sodir etilishi, ayrim paytlarda manfaatlar to'qnashuvi vaziyatlariga ham olib kelishi tabiiydir. Bunday qilmishlarni xodimlar tomonidan ish joylarida sodir etilishining oldi olinishida, shuningdek, Vazirlar Mahkamasining 2016-yil 2-martdagi 62-sonli "Davlat boshqaruvi organlari va mahalliy ijro etuvchi hokimiyat organlari xodimlarining odob-axloq namunaviy qoidalarini tasdiqlash to'g'risida"gi qarori bilan ilovaga muvofiq tasdiqlangan "Davlat boshqaruvi organlari va mahalliy ijro etuvchi hokimiyat organlari xodimlarining odob-axloq namunaviy qoidalari" muhim o'rin tutadi. Mazkur, Namunaviy qoidalarning II-bobida ("Davlat xizmatchilarining xizmatdagi xulq-atvorining asosiy prinsiplari va qoidalari") davlat xizmatchisi tomonidan o'z kasbiy faoliyatini fuqarolar huquqlari, erkinliklari va qonuniy manfaatlarining ustuvorligi va manfaatlar to'qnashuviga yo'l qo'ymaslik prinsiplariga asoslanib, o'z xizmat vazifalarini bajarishda fuqarolarning huquqlari, majburiyatlari va qonuniy manfaatlarini hisobga olish, kamsitish holatlariga yo'l qo'ymaslik, o'z xizmat vazifalarini bajarishiga to'sqinlik qiluvchi biror-bir shaxsiy, mulkiy va boshqa manfaatlarining ta'siri bilan bog'liq bo'lgan xatti-harakatlarga barham berish majburiyatlari belgilangan. Odob-axloq namunaviy qoidalarining 17-bandida "Davlat xizmatchisi tomonidan Odob-axloq qoidalarining buzilishi uni qonun hujjatlarida belgilangan tartibda javobgarlikka tortish uchun asos bo'lishi mumkin" degan qoida keltirilgan.

Ko'rib turibmizki, mamlakatimizda shaxsning huquqlari nafaqat asosiy qonunimiz bilan, balki boshqa qonun va qonunosti hujjatlar bilan ham himoyalangan. Bu, o'z navbatida, fuqarolarimizning tinch hayot qurishga va ish joylarida samarali o'z xizmat vazifalarini amalga oshirishga imkon beradi.

Shuningdek, internet messenjerlarda, saytlarda va ijtimoiy tarmoqlarda foydalanuvchi akkauntini qayd etish, guruhlar yoki kanallar tashkil etishda shaxsga doir ma'lumotlardan, ya'ni shaxsning fotosurati, ism-sharifi, ish joyi, lavozimi va boshqalardan uning roziligisiz foydalanish va tarqatilishi holatlari keskin ko'payib ketayotganligi kuzatilmoqda. Buning natijasida ko'plab internet foydalanuvchilari o'z shaxsiy hayotiga va shaxsiga oid ma'lumotlar tarqatilishiga oid huquqbuzarliklardan jabr ko'rmoqda.

Shu sababli, shaxsga oid ma'lumotlarni himoya qilish va xavfsizligini ta'minlash eng dolzarb ahamiyatga ega bo'lgan masala sifatida qaralmoqda.

Jumladan, O'zbekiston Respublikasida ham «Shaxsga doir ma'lumotlar to'g'risida» gi Qonun qabul qilindi va bu qonunda inson va fuqaroning konstitutsiyaviy huquq va erkinliklariga rioya etish, shaxsga doir ma'lumotlarga ishlov berish maqsadlari va usullarining qonuniyligi, shaxsga doir ma'lumotlarning aniqligi va ishonchligi, shaxsga doir ma'lumotlarning maxfiyligi va himoya qilinganligi, sub'ektlar, mulkdorlar va operatorlar huquqlarining tengligi, shaxs, jamiyat hamda davlatning xavfsizligi asosiy printsiplar sifatida mustahkamlangan.

O'zbekiston Respublikasining «Shaxsga doir ma'lumotlar to'g'risida» gi Qonunga ko'ra, jismoniy shaxsning ismi, familiyasi, otasining ismi, tug'ilgan vaqti, tug'ilgan joyi, vaqtincha yoki doimiy yashash joyi, oilasi, ijtimoiy holati, ma'lumoti, kasbi, lavozimi, ish joyi, mulkiy holati, telefon raqamlari, fotosurati, elektron pochta manzili, biometrik va genetik ma'lumotlar hamda boshqa ma'lumotlar shaxsga doir ma'lumotlar hisoblanadi.

Shu bilan birga, Qonunda shaxsga doir ma'lumotlarni himoya qilish mexanizmlari aniq belgilanishi, shaxsga doir ma'lumotlarni himoya qilish bo'yicha huquqiy, tashkiliy va texnik choralar ko'rishni nazarda tutadi. Bu sub'yektning o'z shaxsiy hayotiga aralashuvdan himoya qilinish huquqi amalga oshirilishini, shaxsga doir ma'lumotlarning yaxlitligini va but saqlanishini, shaxsga doir ma'lumotlarning maxfiyligiga rioya etilishini, shaxsga doir ma'lumotlarga qonunga xilof ravishda ishlov berilishining oldi olinishini ta'minlaydi.

Shuningdek, Qonunda bunday ma'lumotlarning maxfiyligi, ularning hamma foydalanishi mumkin bo'lgan manbalariga kiritish uchun sub'ektning yozma roziligini olish, shuningdek sub'ektning shaxsga doir ma'lumotlarini hamma foydalanishi mumkin bo'lgan manbalardan uning murojaatiga ko'ra chiqarib tashlash ko'rsatilgan.

Shaxsga oid ma'lumotlar bilan bog'liq huquqbuzarliklarga misol qilib, uyali aloqa kompaniyalarining abonent raqamlarini dilerlar tomonidan rasmiylashtirishda va uyali aloqa vositalarini UZIMEI tizimidan ro'yxatdan o'tishida ayrim nopok tadbirkorlar tomonidan turli yo'llar bilan qo'lga kiritilgan fuqarolik pasporti ma'lumotlaridan foydalanish holatlari ko'plab kuzatilmoqda. Shuningdek shaxsga oid ma'lumotlarning

noqonuniy savdosi uyushgan jinoyatchilikning elementlaridan biri sifatida e'tirof etilmoqda.

Shaxsga doir ma'lumotlar bilan ishlovchi jismoniy yoki yuridik shaxslar ya'ni, uyali aloqa operatorlarining dilerlari, aviakassalar, turistik agentliklar, mehmonxonalar, xususiy klinikalar, sug'urta tashkilotlari va boshqa tadbirkorlik sub'ektlari hamda davlat tashkilotlarida ishlovchi shaxslar tomonidan ma'lumotlarni moddiy mablag' evaziga sotish holatlari, ya'ni «ma'lumotlar qora bozori» yuzaga kelgani ham kuzatilmoqda.

Shuningdek, internet tarmog'ida xakerlar tomonidan yaratilgan, shaxsga oid ma'lumotlarni o'g'irlashga qaratilgan Windows, MacOS, Linux, Unix, Android, IOS va boshqa shu kabi operatsion tizimlar muhitida ishlovchi ilovalar hamda niqoblangan elektron dasturlar tarqatilmoqda.

Internet foydalanuvchilari zararli dasturlarni o'yinlar, qo'llanmalar, fotosuratlar, elektron hujjatlar, elektron xatlar va boshqa ko'rinishlarda qabul qilib olishadi va natijada shaxsga oid deb qaralayotgan abonentlar kontakt ro'yxati, kirish va chiqish qo'ng'iroqlar tarixi, akkauntlarga tegishli parollar, bank hisob raqamlari, bank kredit/debit kartalari ma'lumotlari va boshqa ma'lumotlar zararli dastur muallifiga yashirin tarzda yuboriladi.

Yuqoridagilardan kelib chiqib aytish mumkinki, barcha fuqarolar tomonidan axborot kommunikatsiya texnologiyalaridan foydalanishda axborot xavfsizligi talablariga qat'iy rioya etilishi maqsadga muvofiq hisoblanadi.

Chunki, har birimiz bank karta raqami, pin-kodini boshqalarga aytishda, shaxsimizni tasdiqlovchi hujjatlar nusxalarini ijtimoiy tarmoqlar orqali yuborilishida ehtiyotkorlik choralari ko'rmasak, o'zimiz to'g'rimizdagi shaxsiy ma'lumotlarni oshkor etilishiga sababchi bo'lgan hisoblanamiz.

FOYDALANILGAN ADABIYOTLAR RO'YXATI:

1. Tursunov Y., Usmanova M. Mehnat huquqi. O'quv qo'llanma. T., "Moliya", 2001 yil.
2. Tursunov Y., «Mehnat huquqi», Darslik. T., «Moliya», 2002 yil
3. <https://lex.uz/docs/-142859?ONDATE=24.07.2018>
4. <https://lex.uz/docs/-4396419>
5. <https://advice.uz/oz/document/2116?keyword=>

O'QUVCHILARNI KASB -HUNARGA YO'NALTIRISHDA OTA-ONALAR VA MAKTAB JAMOASINING MA'SULIYATI

Sh.M.Kenjajev

Xorazm VPYMO'MM

*“Amaliy fanlar va maktabdan tashqari ta’lim
metodikasi” kafedrasini mudiri*

Kasb-hunarga yo'naltirish o'quvchiga uning shahs xususiyatlarini inobatga olgan holda beriladigan yordam, uning bir tomondan jamiyat uchun kerakli bo'lishi ikkinchi tomondan o'zining shaxsiy harakatlariga erishishi, hayotiy sharoitlarining o'zgarishi davomida ta'lim va mehnat sohalarini mustaqil va ongli tanlay olishi uchun imkoniyat yaratishdir.

O'quvchilarni kasb-hunarga yo'naltirish umumta'lim fanlari va texnologiya fani o'quv jarayonida o'quvchilarni turli mehnat faoliyatlari bilan tanishtirish orqali, ularning qiziqishlari, layoqatlari, qobiliyatlari va individual xususiyatlarini rivojlantirish hisobiga amalga oshiriladi.

“Komil inson” tarbiyasi hamma zamonlarda ham dolzarb masala bo'lib kelgan. Dunyoda birorta ota-ona yo'qki, farzandining jamiyatda o'z o'rniga, mustahkam mavqega ega bo'lishini istamagan va shu farzand orqali boshini baland ko'tarib, g'ururlanib yurishni orzu qilmagan bo'lsa. Sharq xalqlarida bunga qadimdan alohida e'tibor berilib, o'ziga xos ahamiyat kasb etib kelgan.

Mamlakatimiz mustaqillikka erishgan ilk kunlardan boshlab yoshlar va ularning ta'lim-tarbiyasi masalasi hukumatimiz siyosatining doimiy kun tartibidadir. “Kadrlar tayyorlash milliy dasturi” qabul qilinib, qator hukumat qarorlari asosida amalgam oshirilayotgan sohadagi islohotlar natijasida, ta'lim va tarbiyani uzviy va izchil olib borishga qaratilgan mutlaqo yangi tizim yaratildi. Umumta'lim muassasalari o'quvchilarini kasb-hunarga yo'naltirish, ularning kasb-hunarni ongli ravishda va to'g'ri tanlashiga ko'maklashish masalasi ta'lim sohasida davlat siyosatining ustuvor yo'nalishlaridan biriga aylandi.

Zardushtiylik dinining muqaddas kitobi “Avesto”da ham, musulmon dunyosining muqaddas kitobi “Qur'oni Karim”da ham, hadis-shariflarda ham, din va tasavvuf asoschilariyu, davomchilari o'git va asarlarida ham, xullas, mumtoz-fan va madaniyat arboblarning madaniy-ma'rifiy meroslarida ham ta'lim-tarbiya, xususan bolalarga kasb-kor o'rgatish masalasi birinchi o'ringa qo'yiladi. Eng asosiysi, hukumatimiz olib borayotgan bugungi siyosatning negizi ham shu muammo bilan bevosita bog'liqdir.

Har bir oilada ota-ona sevimli farzandlari tarbiyasi bilan mashg'ul ekan, ulardan albatta ertaga sog'lom, komil inson, yaxshi kasb kor egalari chiqishini hohlaydi. Chunki bolaning bilimli, ilimli va yaxshi kasb egasi bo'lishidan avvalo oila manfaatdor, qolaversa solih farzand tarbiyalab borish ota-onaning burchidir.

Shunday ekan bola ulg'ayib borishi bilan uni biror kasb-hunarga yo'naltirib borishda bosh-qosh bo'lish, maslahatlar berib borish, mazkur yo'nalish bo'yicha shart- sharoit va imkoniyatlar yaratib berish ota-ona tarbiyasining muhim bir qismi hisoblanadi.

Dunyoda minglab kasblar bor. Mana shu rang-barang kasblar olamida bola qanday qilib mo'ljal olishi kerak?

Hayot yo'lini, mehnat faoliyatini to'g'ri boshlash uchun qaysi kasbni tanlagan ma'qul? Bolaning ichki dunyosida shu kabi savollar g'ujg'on o'ynar ekan, shu asnoda albatta, birinchi yordam sevimli oilasidan, ya'ni ota-onasidan bo'lmog'i lozim. Ota-ona esa o'z navbatida albatta bolaning qiziqishlari, mayllari va qobiliyatlariga tayangan holda ish ko'rishlari muhim ahamiyatga ega.

Xo'sh bular nima? U bolada qanday aks etadi?

Qiziqish- bu odamning muayyan mehnat sohasidagi ijobiy munosabatlari bo'lib, uning bilishga va faoliyat ko'rsatishga bo'lgan intilishidir. Qiziqishlarning mazmuni va ko'lamini bolaning bilim darajasini hamda muayyan narsaga qiziquvchanligini aks ettiradi. Bunday qiziqishlar ko'pincha o'sib-ulg'aya borib, maylga, bolaning muayyan faoliyat bilan shug'ullanishga bo'lgan intilishiga hamda mazkur faoliyat turiga muvofiq keladigan mahorat va malakalarni takomillashtirib doimiy ravishda o'z bilimini oshirib borishi uchun intilishiga aylanadi. Qobiliyat esa odamning biror faoliyat sohasida muvaffaqiyat qozanishiga yordam beradigan individual psixologik xususiyatdir. Demak, ota-ona shularning barchasini hisobga olgan holda bu masalaga to'g'ri yondoshishi kerak bo'ladi, chunki boshlang'ich tarbiyani bola oilada oladi.

Buning uchun ishni nimadan boshlagan ma'qul?

Bizningcha bolaga juda erta vaqtlardan oq turli kasb-hunarlar haqida baholi-qudrat ma'lumot va tushunchalar berib borish joiz. Sababiki ular o'zlarini qiziqtirgan kasb sirlariga, ularning yaxshi-yomon tomonlariga barvaqt e'tibor bilan qaraydigan bo'lishadi. Har bir kasbga a'lo o'qish orqali erishish mumkinligini bolaga alohida ta'kidlash zarur. Vaholanki yoshlikda olingan puxta bilim faqat kasb-hunardagina kerak bo'lmay, balki insonning butun hayot faoliyatini, kelajagini belgilaydi. Busiz komil inson bo'lib yetishish yoki mukammallik darajasi sari borish mumkin emas.

Yana shuniyam bilish joizki, bola qancha o'qimishli bo'lsa, undan shunchalik madaniyatli, manaviyati yuksak shahs tarkib topadi.

Bola kasb tanlayotgan vaqtda oila va maktab hamkorligi katta ahamiyat kasb etadi. Bola oilada olgan tarbiyasi va maktabda olgan ta'limi uning kasbni to'g'ri tanlashiga yordam beradi. Maktabdagi o'quv-tarbiya jarayonining ajralmas qismi hisoblangan kasb-hunarga yo'naltirish ishlariga ham innovatsion tus berish, uning samaradorligini oshirish uchun ilmiy asoslangan zamonaviy pedagogik-psixologik, axborot texnologiyalarini keng joriy etish, ilmiy-uslubiy ta'minot va kadrlar salohiyatini yaxshilash, jarayonga jamoatchilik hamda ota-onalarni faol jalb etish zarurati mavjud.

O'quvchi kasbni to'g'ri tanlashida kasb-hunarga yo'naltirishga doir ilmiy-ommabop adabiyotlar, audiyo, video, multimedia materiallarini yaratish, ko'paytirish va tarqatish

ishlarini, tuman va viloyatda mavjud professional ta'lim muassasalari haqidagi ma'lumotlar bankini yaratib qo'yish, texnologiya darslarida o'qituvchi o'quvchining qiziqishlari asosidagi savollarga yetarlicha javob bera olishi va o'quvchini kasb –hunarga to'g'ri yo'naltira bilishi muhim ahamiyatga ega.

O'quvchi ta'limning keyingi bosqichini qayerda davom ettirishini aniqlashga ikkilanayotgan bo'lsa, bunday vaqtda maktab psixologi, maktab kasb-hunarga yo'naltiruvchi mutaxassisi, sinf rahbari va ota –onalar hamkorligi yordamga keladi. Bunda ota-onaning farzandining qiziqishlari haqidagi ma'lumotlari, maktab psixologi o'tkazgan metodikalar natijalari va o'quvchining bevosita qiziqishlari asosida unga yo'l yo'riq ko'rsatiladi.

Agar bolasining qiziqishlariga qarshi chiqayotgan ota-onalar bo'lsa, maktab psixologi va kasb-hunarga yo'naltiruvchi mutaxassisi ota-onalarga kasbiy maslahatlar berib borishi kerak.

Shuni alohida ta'kidlash lozimki, har bir inson bo'lg'usi kasbini mustaqil o'zi tanlasagina sevib tanlagan kasbiga mehr qo'yadi. Uning zahmati qanchalar og'ir bo'lsada, charchamaydi, nolimaydi. O'zi va boshqa hunarmadlar yaratgan mahsulotlarning qadriga yetadi. Halol mehnat evaziga topgan mablag'larini o'ylab, tejamkorlik bilan sarflaydi. Hayotda shunday ota-onalar ham uchraydiki, ular farzandining hohish-irodasi, qobiliyatlarini hisobga olmasdan, o'zlariga qulay bo'lgan kasb- hunarni egallashga majbur qiladilar. Natijada, ota-onaning qistovi bilan o'qishga kirgan farzand, o'quv dargohini bitirib chiqqach mutaxassislikka emas, shunchaki diplomga ega bo'ladi. Tabiiyki, bunday mutaxassislikdan na o'zi, na jamiyat naf ko'radi.

Oilada ota-onalarning o'z kasbiga bo'lgan sadoqati, bir-biriga do'stona munosabati, mehribonligi, g'amho'rliqi, o'z navbatida oilada farzandlarning kasbga, hayotga bo'lgan munosabatining to'g'ri shakllanishiga yordam beradi.

Umumta'lim maktablarida o'quvchilarni qaysi kasb hunarga layoqatlilikini aniqlashda oila shifokorining maslahati ham muhim ro'l o'ynaydi. Bolalar va o'smirlar shifokori sog'lom o'quvchilarga kasb-hunar tanlash yuzasidan tavsiya berar ekan, albatta, tanlangan kasbning o'smir o'sishi va rivojlanishiga salbiy ta'sir ko'rsatmasligi, balki, uni barkamol shaxs bo'lib shakllanishiga imkon berishini hisobga olishlari shart.

Farzandini to'g'ri kasb hunarga yo'naltirish borasidagi ota-onaning asosiy vazifalari quyidagilardan iborat: yoshligidan farzandining ta'lim tarbiya olishiga befarq qaramasdan, uning qiziqish, mayli va qobiliyatini kuzatib borishi;

har bir ota-ona farzandi o'qiyotgan sinf ahbari, maktab amaliyotchi psixologi, yoshlar yetakchisi, shifokori bilan yaqin aloqada bo'lib farzandini qaysi fanlarga qiziqishi, qaysi fan va sport to'garaklariga qatnashayot-ganligini bilib borishi;

ota-ona o'z kasblari haqida farzandiga to'liq ma'lumotlar berib borishi, unda qiziqish uyg'otishi va boshqa kasblar haqida ma'lumotlar berib borishi;

faqat farzandining qiziqishiga qarab kasb tanlash va unda o'rganishiga imkoniyat yaratishi.

Shunday qilib, farzandlarni ularning qiziqishi, qobiliyati, iqtidori va qiziqqan kasbiga sog'ligi to'g'ri kelishini, yashayotgan manzilida tanlangan kasbiga talabning mavjudligini, hunarmandlar sulolasi an'analariga sodiqligini e'tiborga olib kasb-hunarga yo'naltirish barqaror rivojlanishining muhim omilidir. Bunday hamkorlik o'sib kelayotgan yosh avlodga ongli kasb tanlash, o'z kasbiy istiqbolini belgilash hamda jamiyat ravnaqiga munosib hissa qo'shish imkonini beradi.

O'QUVCHILARNING IJODIY-TANQIDIY FIKRLASH KO'NIKMALARINI SHAKLLANTIRISH USULLARI

Kenjayev Sherzod Mammatjumayevich

*Xorazm viloyati PYMO'MM "Amaliy fanlar va
maktabdan tashqari ta'lim" kafedrasini mudiri*

Bugungi tez o'zgaruvchan hamda axborot-kommunikatsiya texnologiyalari rivojlangan davrda yosh avlodni yuksak ma'naviyatli va intellektual rivojlangan shaxs qilib tarbiyalash davlat siyosatining ustivor yo'nalishlaridan biri hisoblanadi.

Bozor munosabatlariga asoslangan jamiyatda yashash har bir insondan keng bilimlarga ega bo'lishni talab qiladi. Shunday ekan, voyaga yetayotgan yosh avlodni oilada va ta'lim-tarbiya muassasalarida ijodiy mushohada qilishga o'rgatib borish zarurdir.

Buning uchun, avvalambor ta'lim mazmuni va uning tarkibini kengaytirish va chuqurlashtirish, xususan bu mazmunga nafaqat bilim, ko'nikma va malaka, balki umuminsoniy madaniyatni tashkil etuvchi ijodiy faoliyat tajribasi, tevarak-atrofga munosabat madaniyatini ham kiritish g'oyasi kun tartibiga ko'ndalang qilib qo'yiladi.

Umumta'lim maktablarida o'quvchilarning o'quv jarayonida fanga qiziqishlarini orttirish, ularning mustaqilligi va faolligini ta'minlash, tanqidiy tafakkurni shakllantirishga qaratilgan bilish jarayonini tarkib toptirish muhim ahamiyatga ega. Mustaqil ijodiy tafakkurning rivojlanishi o'quv jarayonida o'quvchini izlanishga undaydi. Bunda o'quvchi fikrlash faoliyatining eng muhim jihatlari namoyon bo'ladi. Bu jarayonda o'quvchi o'qituvchi bilan birgalikda faol izlanishda bo'ladi. Maktab o'quvchilarining ijodiy-tanqidiy fikrlash darajasini o'rganishda ularning muloqotga kirishish jarayonlarini kuzatish muhim ahamiyat kasb etadi.

Umumta'lim maktablarining yuqori sinf o'quvchilarining ijodiy-tanqidiy fikrlashini rivojlantirishda ta'limiy o'yinlarning ahamiyati katta. Ushbu jarayonda o'qituvchi ta'limiy o'yinlardan o'z o'rnida foydalana olishi o'quvchilarning ijodiy-tanqidiy fikrlashining rivojlanishiga ijobiy ta'sir etadi. Ta'lim jarayonida ijodiy, rolli o'yinlar bilish materiallarini o'zlashtirishga undovchi, hordiq chiqartirishga xizmat qiladigan usul emas, balki o'yinlar juda katta evristik va ishontiruvchi quvvatga egadir. O'yinlar yagona yaxlit tarzda ko'ringan hodisalarni bo'lib-bo'lib, qismlarga ajratib idrok qilish imkonini beradi. Shu asosda o'rganilayotgan hodisalarni qiyoslash, o'zaro farqlash va bir butun tarzda idrok etish imkonini beradi.

O'quvchilarning tasavvurlari va ijodiy faoliyatlarini kengaytirishda turli korxonalar va tabiatga sayohat o'yinlari alohida pedagogik ahamiyatga ega. Bunday o'yinlar kitoblar, xaritalar va turli hujjatlar yordamida amalga oshiriladi. Bunday o'yinlar o'quvchilarning tasavvur qilish layoqatlariga tayanadi. Barcha xarakter va kechinmalar o'yindagi rollar yordamida aniqlanadi. O'quvchilar kundaliklar, xatlar yozadilar, bilish xarakteriga ega bo'lgan turli-tuman materiallarni to'playdilar. Mazkur yozma hujjatlarda materiallarni

ishchan bayon qilish ularning fikrlash jarayonlarini jadallashtiradi. Mazkur o'yinlarning o'ziga xos jihatlari o'quvchilar idrokining faollashuvi hamda o'ziga xos faoliyat shaklining yaratilishi, ular orasidagi do'stlik va hamkorlik muhitining vujudga kelishi bilan belgilanadi. Bunday o'yinlar o'quvchilar tasavvurining amaliy faoliyatini kengaytiradi. Bunday faoliyat tashqi harakatlar yordamida amalga oshiriladi. Shuning uchun ham, bevosita doimiy harakatga aylanadi. Shunga ko'ra, o'yin natijasida o'quvchilarda tasavvurning ijodiy faoliyatga aylanish jarayoni amalga oshadi. Buning natijasida ular muayyan narsaning loyihasini tuzib, uni tashqi harakatlar yordamida amalga oshiradilar. Natijada o'quvchilar orasida hamkorlikdagi o'yin, mehnat va o'qish faoliyatlari amalga oshiriladi. Bu jarayonda o'quvchilar ko'p mehnat qiladilar, mavzuga oid kitoblar, ma'lumotnomalar va xaritalarni tahlil qiladilar. Ma'lumki, har bir shaxs muayyan ijodiy quvvatga ega. Mazkur ijodiy quvvatning asosini esa yangi narsalarni yaratish tashkil etadi. O'quvchilarning tasavvurlari ijodiy hamda yaratuvchanlik xarakteriga ega bo'ladi. O'quv yoki badiiy adabiyotlarni o'qish jarayonida o'quvchilar ushbu kitoblarda bayon qilingan voqelikni o'z xotiralarida qayta jonlantirishlari talab etiladi.

O'qituvchi o'quvchilarning qiziqishlarini oshirish uchun darslarning mazmun va sifatiga e'tibor beradi. Buning uchun bolalarni fikrlashga, ularni faollashtirishga harakat qiladi. O'quvchini tayyor bilim qabul qiluvchi emas, balki sinfda o'quv jarayonining faol ishtirokchisiga aylantirish uchun munozara qilishga yo'llaydi. O'quvchilarda ijodiy-tanqidiy fikrlashni shakllantirishda muammoli o'qitish metodlari samarali natijalarni beradi.

O'quv jarayonida o'quvchilar faolligini oshiruvchi o'qitish metodlaridan biri "Kichik guruhlarda ishlash" metodidir. Bunda o'quvchilar kichik guruhlariga bo'linib ishlaydilar va bu jarayonda har bir guruh bir-biridan o'rganishga, o'rganganlarini o'z salohiyatlari doirasida baholashga, turli vaziyatlarda bilimlarni qadrlab, xulosa chiqarishlariga imkon yaratiladi. Qolaversa o'quvchilarni hamkorlikda ishlab qo'yilgan muammolarni xal qilishga o'rgatadi.

O'quvchilarning tanqidiy tafakkurini o'stirishda quyidagi tartibda ish olib borish lozim.

1. O'quvchilar guruhi oldiga muammoli topshiriqlar va savollar qo'yiladi hamda ularni fikrlashga undovchi savollar beriladi: Siz nima deb o'ylaysiz? Sizning fikringizcha qanday va qanaqa bo'lishi kerak? Kabi savollar.

2. O'quvchilar o'zaro fikrlab olishlari uchun ma'lum bir vaqt beriladi.

3. O'quvchilar o'z fikrlarini bayon qilishlariga imkon beriladi va fikrlarini asosligini tekshirish uchun nega bunday deb o'ylaysiz? Nimaga bunday xulosaga keldingiz? Kabi savollarni berish mumkin.

4. Bildirilgan fikrlar bo'yicha guruhdagi boshqa o'quvchilarning fikrlari borligi va kim aytilgan fikrlarni ma'qullamasligi bo'yicha savollar bilan murojat qilinadi.

5. O'qituvchi o'quvchilar bilan birgaldikda guruhlar tomonidan bildirilgan fikrlarni muhokama qiladi va fikrlarni umumlashtiradi.

6. Qabul qilingan, umumlashtirilgan fikrlarga o'quvchilarning munosabati o'rganiladi va fikrlar tinglanadi.

O'qituvchi o'quvchilarning ijodiy-tanqidiy fikrlarini shakllantirishga xizmat qiluvchi metod va usullarni tanlab, ta'lim jarayonida qo'llay olishi, o'quvchilarda ijodiy faoliyatni rivojlantirishda o'quvchilarning yosh xususiyatlarini e'tiborga olish muhim ahamiyat kasb etadi. Zero pedagogning dars jarayonida moxirlik bilan qo'llayotgan dars berish usullari o'quvchilarning ijodiy-tanqidiy fikrlashlarini tarkib toptirish uchun xizmat qiladi.

FOYDALANILGAN ADABIYOTLAR:

1. Ishmuhamedov R., Abduqodirov A., Pardayev A. Ta'limda innovatsion texnologiyalar. –T.: 2008 y.
2. "Uzluksiz ta'lim" ilmiy-uslubiy jurnal. 2015 y. 6-son.

ЁШ БАРКАМОЛ АВЛОДНИ ЕТУК ИНСОН ҚИЛИБ ТАРБИЯЛАШ ДАВР ТАЛАБИ

С.Э.Қазақова

*Ўқитувчи, (Хоразм вилояти педагогларни янги методикаларга
ўргатиш миллий марказ)*

Фарзандлар камоли истиқболни кўзлаб, эзгу ниятлар билан яшаш ҳалқимизга хос улуғ фазилат. Авлоддан-авладга ўтиб, сайқал топиб келаётган бу азалий қадрият мустақиллик йилларида янада бойиб, ҳеч кимдан кам бўлмаган баркамол авлодни тарбиялаш давлат сиёсати даражасига кўтарилди. Ҳар қандай мамлакатнинг қудратини белгилайдиган омиллар кўп. Энг асосийларидан бири шу юртда вояга етаётган юксак маънавиятли, жисмонан соғлом, эртаги куннинг ҳақиқий эгалари бўлган баркамол авлоддир. Бугунги кунда ёшларнинг ижтимоий ҳаётдаги фаоллигини ошириш, бозор муносабатлари шароитида уларнинг меҳнат ва касб кўникмаларини шакллантириш муҳим вазифа ҳисобланади. Чунки ҳар бир юртнинг келажаги, эртаги куни эркин ва фаровон ҳаёти, мамлакатимизнинг ҳалқаро доирадаги нуфузи, авваламбор, униб ўсиб келаётган ёшларнинг етук инсонлар бўлиб вояга етишига боғлиқдир. Мамлакатимизда ривожланиб, такомиллашиб бораётган бозор муносабатлари шароитида меҳнат ва касб кўникмаларини шакллантириш мазмуни фан, техника, ишлаб чиқариш ва маданиятнинг тараққиёти билан узвий боғлиқ равишда модернизация қилиниши лозим. Умумий ўрта таълим мактаблари технология фани дарсларида ўқувчиларнинг бозор муносабатлари шароитида меҳнат ва касб кўникмаларини шакллантириш жараёнида бир қатор долзарб педагогика муаммоларни ҳал қилиш зарур.

Асосий муаммолар :

1. Ўқувчиларда меҳнат ва касб кўникмаларини шакллантириш.
2. Ўқувчиларни касбга йўналтириш асосида меҳнат ва касбга тайёрлаш
3. Замонавий меҳнат ва касб турлари билан ўқувчиларни таништириш.
4. Ўқувчиларнинг меҳнат ва касб турларини шакллантиришда фан-техника, технологиялар ва ишлаб чиқаришдаги янгиликлардан самарали фойдаланиш.
5. Ишлаб чиқариш корхоналарига экскурсиялар ташкил қилиш.

Ушбу муаммоларни узлуксиз таълим тизимининг умумий ўрта таълим босқичида ҳал қилиш орқали таълим тизимининг кейинги босқичларида ҳар томонлама интеллектуал, билимли мутахассисларни тайёрлашга эришилади. Касб танлашда муҳим омиллар бу-қобият, маҳорат ва малакадир. Инсон бирор ишга қўл урушда айниқса касб танлашда хатога йўл қўймаслиги учун айнан ўз қобилиятини ҳисобга олиши муҳим. Қобилиятлар – шахсдаги шундай индивидуал, турғун сифатларки, улар одамнинг турли хил фаолиятдаги кўрсаткичлари, ютуқлари ва қийинчиликлари сабабларини тушунтириб беради.

Касбий маҳорат фақат билим, юксак малака ва тинимсиз меҳнат ҳисобига ривожланади. Ишлаб чиқариш жараёнида мутахассисдан аввало ишга қобилиятлиги, лаёқати ва касбий хусусиятлари талаб этилади. Буларни бир сўз билан касбий маҳорат деб атаймиз. Бизга маълум, ёшларимиз касб танлашида баъзан ота-онанинг хоҳишларига қарашса, айрим ҳолларда таваккал қилишади. Лекин ҳаёт давомида бундай йўл тутганларнинг баъзилари афсус чекканлари, бирор ишнинг бошини тута олмай юрганларига гувоҳ бўлганмиз. Касб – бу ҳар бир инсоннинг ҳаёт йўлини бошқарувчи катта бир кучдир. Ёшларимиз энг аввало касб танлашда унинг муҳим ва ўта нозик масала эканлигини чуқур англамоқлари лозим. Мамлакатимизда амалга оширилаётган ижтимоий – иқтисодий ислоҳотлар ва тобора такомиллашиб бораётган таълим жараёни ўқувчи-ёшларни юксак билимли, замонавий касб эгалари қилиб тарбиялашда муҳим аҳамият касб этмоқда. Яратилаётган мавжуд имкониятлардан фойдаланган ҳолда касб – ҳунарга тўғри йўналтириш, бу жараённинг узлуксизлиги ва узвийлигини таъминлаш учун ҳар бир ўқитувчининг индивидуал хусусиятлари, интеллектуал қобилиятини ва интилишларини эътиборга олиш зарур.

Ҳозирги замон ўқувчиси ўта қизиқувчан ва талабчандирлар. У эгаллаётган билимлари натижасини, танлаган касбининг келажаги бор йўқлиги билишни истайди. Шундай экан, бу жараён бугунги кун педагоги ва психологидан давр билан ҳамнафас бўлишни, кириб келаётган ахборот оқимларидан тўғри, ўз ўрнида фойдаланишни, ўқувчиларни касбга йўналтиришнинг инновацион таълим технологияларини ишлаб чиқишни, шакллантиришни талаб қилмоқда.

Хулоса сифатида шунини айтиш мумкинки, мактаб ўқувчиларини касбга йўналтиришда ўқитувчи ижодий маҳоратини шакллантириш, ўқувчилар касб портфолиоси ва касблар каталогини ишлаб чиқиш ва амалиётга жорий этиш самарали бўлиб, буларнинг барчаси таълим босқичларидаги узвийликнинг натижавийлигини кафолатлай олади. Бу эса, ўз навбатида, ёшларимизнинг замонавий касб ҳунарларни эгаллашига, ҳаётда ўз ўрнини топишга хизмат қилади.

MOBIL GURUHLAR FAOLIYATINI TASHKIL ETISH

Beknazarova Moxira Ergashevna

*Sirdaryo viloyati Sardoba tumani 11- sonli Davlat maktabgacha ta'lim tashkiloti
tarbiyachi metodisti*

Annotatsiya: *Ushbu maqola "Maktabgacha ta'lim tizimini yanada takomillashtirish, bolalarning maktabgacha ta'lim bilan qamrab olinishini kengaytirish, aholiga maktabgacha ta'lim xizmatlari ko'rsatishni tashkil etish, maktabgacha ta'lim va tarbiyaning yangi innovatsion muqobil shakllarni joriy etish haqida".*

Kalitso'zlar: *Estetik, tarbiyachi, mahorat, kommunikativ, malaka, sahnalashtirish, ijodi*

Key words: *Aesthetic, educator, skill, communicative, small
axe, staging, creating, creating novelty.*

Ключовие слова: *Этический, воспитатель, мастерство, коммуникативный,
квалификация, постановка, творческий.*

Maktabgacha ta'lim tizimini yanada takomillashtirish, bolalarning maktabgacha ta'lim bilan qamrab olinishini kengaytirish, aholiga maktabgacha ta'lim xizmatlari ko'rsatishni tashkil etish, shuningdek, maktabgacha ta'lim va tarbiyaning yangi innovatsion muqobil shakllarni joriy etish maqsadida tashkil etiladi.

Ilg'or xorijiy tajriba inobatga olgan holda, ilk va maktabgacha yoshdagi bolalar rivojlanishiga qo'yiladigan davlat talablariga muvofiq maktabgacha ta'lim bilan qamrab olinmagan bolalarning har tomonlma yetuk, intellektual, ma'naviy-estetik, jismoniy kamol topishi uchun shart-sharoitlar yaratiladi.

Bolalarning sog'lig'ini muhofaza qilish va mustahkamlab borish. Bolalarni milliy madaniyat va umuminsoniy qadriyatlar bilan tanishtirish, ta'lim-tarbiya jarayoniga zamonaviy innovatsion pedagogik texnologiyalar, ta'lim-tarbiyaning samarali shakllari va usullarni joriy etib borish. Bola shaxsining asoslarini shakllantirish, uning bilim orttirish bo'lgan qiziqishlarni rivojlantirish. Maktabgacha ta'lim tashkilotiga bormaydigan bolalarning ijtimoiy moslashuvini ta'minlash va ularni boshlang'ich ta'limiga tayyorlash. Ota-onalarga bolalarning ilk rivojlanishi, ularga ta'lim-tarbiya berish masalasida maslahat va uslubiy yordam ko'rsatib borish.

Mobil` guruhlar zamonaviy talablarga javob beradigan va qayta jihozlangan avtobuslar bazasida tashkil etiladi. Mobil guruhlarda ta'lim-tarbiyani tashkil etish uchun sanitariya normalari va qoidalari hamda gigiena normativlariga muvofiq faqat fanlarni rivojlantiruvchi muhit va o'yin faoliyatini tashkil etish maqsadida ajratilgan xar bir xududlarda foydalaniladigan yer maydonlari ajratiladi.

Mobil` guruxlar davlat maktabgacha ta'lim tashkilotlariga tegishli tuman (shaxar) maktabgacha ta'lim bo'limining buyrug'iga asosan birlashtiriladi.

Mobil guruxlarda faoliyat ko'rasatayotgan tarbiyachi, tarbiyachining yordamchisi va xaydovchisi birlashtirilgan davlat maktabgacha ta'lim tashkiloti rahbariga hisobot beradi.

Mobil guruxlar xodimlari mobil` guruhlari birlashtirilgan davlat maktabgacha ta'lim tashkilotining shtatida hisobda turadi.

Mobil guruxlarga maktabgacha ta'lim tashkilotiga bormaydigan 3-7 yoshli bolalar qabul qilinadi.

Mobil guruxlarga bolalar bo'sh o'rinlar mavjud bo'lgan taqdirda, ota-onalarning (qonuniy vakilning) arizasi va bolaning salomatligi to'g'risidagi tibbiy ma'lumotnoma, ota-onalarning (qonuniy vakilning) fuqarolik pasporti nusxasi, bolaning tug'ilganligi to'g'risidagi guvohnoma nusxasi, bolaning 2 dona fotosuratilari asosida qabul qilinadi.

Bolalar mobil` guruxlarga birlashtirilgan maktabgacha ta'lim tashkiloti rahbarining buyrug'i asosida qabul qilinadi.

Bolalarni bir guruhdan ikkinchi guruhga o'quv yili davomida ota-onalarning (qonuniy vakilning) arizasi asosida bo'sh o'rin bo'lgan taqdirda o'tkaziladi. Mobil guruxlarda davlat maktabgacha ta'lim xizmatlari bepul ko'rsatiladi.

Mobil` guruxlarga ta'lim –tarbiya jarayoni ilk va maktabgacha yoshdagi bolalar rivojlanishiga qo'yiladigan davlat talablari hamda “Ilk qadam” davlat o'quv dasturi asosida tashkil etiladi va ovqatlantirishni majburiy tashkil etmagan holda, har bir guruxda bir xaftada 7,5 soatdan (bir kunda 3-4 soat) kam bo'lmagan ta'lim berish nazarda tutiladi.

Mobil guruxlar ta'lim faoliyati 2 smenada, bir haftada 6 kun ish faoliyat olib boradi.

Mobil guruxlarda o'quv yili 2 sentyabrdan boshlanib 31 mayda yakunlanadi, yozgi sog'lomlashtirish davri 1 iyundan 31 avgustga qadar xisoblanadi.

Guruxlarda bir xil yoki aralash yosh printsipi bo'yicha to'ldiriladi. Bir guruxda bolalar soni 16 nafardan ortiq bo'lmasligi lozim. Mobil guruxlardagi ta'lim-tarbiya jarayoni o'ziga xos alohida xususiyatlarni inobatga olgan holda tashkil etiladi.

O'quv-uslubiy, didaktik materiallar, rivojlantiruvchi o'yin va o'yinchoqlar, badiiy adabiyotlar bilan byujet mablag'lari hisobidan ta'minlanadi. Minimallashtirilgan alohida kantselyariya anjomlari to'plami bilan esa ota-onalar hisobidan ta'minlanadi.

Avtobusda bolalar bo'lgan vaqtda uning xarakatlanishiga yo'l qo'yilmaydi.

Tegishli kasbiy ma'lumotga, tayyorgarlikka, yuksak axloqiy va ma'naviy fazilatlariga ega bo'lgan shaxslar mobil` guruhlarda pedagogik faoliyati bilan shug'ullanish xuquqiga egadir. Mobil guruxlar pedagog xodimlari, yordamchi tarbiyachilari va xaydovchilarining ish haqi davlat maktabgacha ta'lim tashkilotlari uchun belgilangan tartibda to'lanadi.

Birlashtirilgan avtobus hududlardagi ajratilgan maydonchalarga jadval asosida bir xaftada ikki marotaba borib, ta'lim- tarbiya jarayonlari olib boriladi.

Turli yoshdagi mobil guruhlarda ta'lim jarayonini tashkil qilish quyidagi shakllarda olib boriladi:

Bolalar bilan har kuni ishimiz kundalik reja asosida amalga oshiriladi. Kunlik rejalashtirilayotganda, biz dasturning muhim nuqtalarni belgilaymiz. Masalan bolalar

tuplanishi, individual mashg'ulotlar , jismoniy o'yinlar, pedagog tomonidan erkin o'yinlar, yig'ishtirish ishlari, teatrlashtirilgan tomosha, sayr, xikoya aytish, yoki kitob o'qish kabalar bilan birgalikda o'tkaziladigan asosiy mashg'ulot vaqtidir. Mobil` guruhlarda kun davomida yanada tarkiblashgan xarakterlar, bola o'z xarakterini erkin yarata olish mumkin bo'lgan xarakterlar bilan navbatma-navbat o'yg'unlikda keladi pedagoglarga yordam va ko'mak beradi.

Bolalar bilan ish olib borayotgan biz maktabgacha ta'lim metodikalaridan yaxshi biladigan shakl va metodlarni qo'laymiz. Biroq biz aralash yoshdagi bolalar guruhida o'qitish va tarbiyalash jarayonida yosh xususiyatlarni e'tiborga olgan xolda ish faoliyatlarni shakllantirishimiz kerak.

Turli yoshdagi bolalar guruhi bilan ishlash kontseptsiyasi quydagilarni nazarda tutadi.

Bir xal mavzu doirasidagi ish, talablar darajasining differentsiatsiyasi hamda bajariladigan, xamkorlik va birgalikdagi xarakter qilishga o'rgatadigan, bolalar o'rtasidagi aloqalarni mustahkamlaydigan o'zaro yordam, barcha uchun teng imkoniyatlar, individuallashtirish har bir bola individual rivojlanishini qo'llab-quvvatlash. Bolalar bog'chasini hayotga, bolalar tajribasiga yaqinlashtirish orqali olib borish.

Dasturning asosi tarbiyachining ishi bolani xar tomonlama va uyg'unlikda rivojlanishga yo'naltirilganligini belgilaydi. Bolaga shaxsni shakllantirishda yordam berish maqsadida uning ehtiyojlari va imkoniyatlari, faoliyati va faolligini o'ziga xosligini aniqlash, su'bektivlik tamoillaridan foydalanish yo'li bilan amalga oshiriladi. Su'bektivlik shakllantirish bu:

Bolani qadir-qimmatini hurmat qilish. Individuallashtirish va guruhda hamkorlik qilishga o'rgatish, bolaning ehtiyojini qondirish, bolaning imkoniyatlarni qo'llab-quvvatlash, insonparvarlik qadiriylarni qo'llash. Turli yoshdagi guruh bolalarni o'yinlar, sayr ekskursiyalar birgalikda o'tkazilsa bevosita ta'lim faoliyatni tashkil qilishda kichik guruxlarga bo'lish amalga oshiriladi.

Mashg'ulotlarni rejalashtirishda pedagog hech bo'lmasa ikkita kichik guruxga bo'lishni xisobga olish kerak. Masalan kichik bolalar 3 yoshdan 4 yoshgacha, katta bolalar 5 yoshdan 6 yoshgacha bo'linishi shart. Agar mavzu oson bo'lsa o'rta gurux bolalar katta gurux bolalari bilan birga ishlashlari mumkin lekin mavzu murakkab bo'lsa kichik guruxchalarga bo'lib ishlanadi. Xar bir bolaning individual qobiliyatlari xisobga olinadi. Qaysi bir bola bilimlarni osonroq o'zlashtiradigan bo'lsa katta guruhga o'tirish mumkin. Bilimni o'zlashtirishga qiynaladigan bolalar esa kichik guruxga o'tishga imkoniyat beradi.

Pedagog mashg'ulotni tashkil qilayotgan vaqtda kungilli yordamchi ota-onalar ishtirokidan foydalanib. Bolalar uchun barcha kerakli materiallar va qo'llanmalarni tayyorlaydi. Mashg'ulot tarbiyachini topshiriqlari va bolalar ehtiyojidan kelib chiqib shakllantiriladi. Biz ishtirok etayotgan bolalar soni, joy mavjudligiga qarab tartibga solamiz. Biz ko'proq butun guruh bilan ishlaymiz va har bir bolalarning yosh xususiyatiga qarab mashg'ulot davomida topshiriqlar beramiz. Bir xil guruxdagi yoshdagi guruxlarga

nisbatan, turli yoshdagi gurux bolalari tezroq rivojladilar, chunki kichik yoshdagi bolalar katta yoshdagi bolalarga taxlid qilgan xolda faoliyatlarda ishtirok etadilar.

Mobil` guruhlarning afzallik tomonlari:

davlat maktabgacha ta'lim tashkiloti yo'q hududlarda maktabgacha yoshdagi bo'lgan bolalarni maktabgacha ta'limga qamrab olish;

bolalarning maktabgacha ta'limga qamrab olishni kengaytirish,;

maktabgacha ta'lim tashkilotlariga bormaydigan bolalarga ta'lim xizmatlari ko'rsatish;

- bolalarni har tomonlama yetuk intellektual, ma'naviy-estetik, jismoniy kamol topishi uchun shart-sharoitlar yaratish;

ota-onalarga bolalarning ilk rivojlanish, ularga ta'lim-tarbiya berish masalasida maslahat va uslubiy yordamlar ko'rsatish.

mobil` guruhlarda maktabgacha ta'lim tashkilotiga qatnamaydigan bolalarning ijtimoiy moslashuvini taminlash va ularni boshlang'ich ta'limga tayyorlash asosiy maqsadlaridan biridir.

-Hududlardagi mobil` guruxga qatnayotgan bolalar ota-onalaridan mobil` guruxlari faoliyati haqida so'rovnomalar o'tkazildi. Ushbu so'rovnomalarda mobil` guruxlar faoliyatini yanada rivojlantirish uchun quydagi takliflar kiritildi.

mobil` gurux bolalari uchun ikkinchi til mashg'ulotlarini tashkil etish;

aqilvoylar sonini ko'paytirish,;

musiqa va jismoniy tarbiya yo'riqchisi shtatlarini tashkil etish;

hududdagi bolalarni to'liq qamrab olish maqsadida qo'shimcha 3-smenani tashkil etish;

- mobil` guruxga qatnayotgan bolalarning ota-onalari farzandlarining ijobiy tomonga o'zgarganidan minador bo'lishdi. Maktabgacha ta'lim bo'limi tomonidan ota-onalarga bolalarning ilk rivojlanishi, ularga ta'lim-tarbiya berish masalasida maslahat va uslubiy yordam ko'rsatildi.

FOYDALANILGAN ADABIYOTLAR:

1. Vazirlar Mahkamasining 2020 yil 22 dekabrda 802-son qaroriga Maktabgacha ta'lim va tarbiyaning Davlat stahdarti.

2. Ilk va maktabgacha yoshdagi bolalar rivojlanishiga qo'yiladigan

3. Davlat talablari Maktabgacha ta'lim tashkilotining Davlat o'quv dasturi.

4. Maktabgacha ta'lim tashkilotining ilk qadam jurnalining 2021 yildagi 7-8 sonlaridan.

5. Internet resuslari.

ЭФФЕКТИВНОСТЬ ИСПОЛЬЗОВАНИЯ ИММУНОТЕРАПИИ В КОМПЛЕКСНОМ ЛЕЧЕНИИ ОСТРЫХ ПНЕВМОНИЙ У ДЕТЕЙ

Рахимова Дилором Орифжоновна

к.м.н., доцент.

Хасанова Барно Жалолоудиновна

старший преподаватель.,

Абдуллаева Мунира Убайдуллаевна

к.ф.н., старший преподаватель

Ташкентский фармацевтический институт

Резюме: *Острые пневмонии среди заболеваемости детского возраста занимают одно из первых мест, хотя анализ данных официальной статистики показывает некоторое снижение заболеваемости в последние десятилетия. Однако вызывает опасения факт нарастания число больных детей с вяло текущими, затяжными и рецидивирующими вариантами пневмоний. Такие дети, впоследствии пополняют группу часто болеющих детей. Именно поэтому, в последние годы, большая значения в комплексном лечении неблагоприятно протекающих форм острых пневмоний, придается восстановлению нарушенного иммунного гомеостаза, то есть иммунокоррекции.*

Ключевые слова: *острая пневмония; часто болеющие дети; иммуномодулятор.*

Актуальность: *Инфекционная заболеваемость респираторного тракта в детском возрасте является наиболее серьезной проблемой отечественного здравоохранения. Это связано с широкой распространённостью инфекций среди детского населения вне зависимости от возраста, пола и региона проживания. Большое число возбудителей бронхолегочной патологии обуславливает отсутствие тенденции к снижению заболеваемости. Несмотря на большой арсенал имеющихся лекарственных средств, профилактического, этиотропного и патогенетического воздействия, не снижается потребность в создании и внедрении в практику новых препаратов в комплексной терапии данной патологии.*

Острые пневмонии в структуре общей заболеваемости детей раннего возраста занимают одно из первых мест в Центрально-Азиатском регионе, хотя анализ данных официальной статистики показывает некоторое снижение заболеваемости в последние десятилетия. Однако вызывает опасения факт нарастания число больных детей с вяло текущими, затяжными и рецидивирующими вариантами пневмоний, с частичной эрадикацией возбудителей и отсутствием полного клинко-рентгенологического завершения воспалительного процесса в легких. Такие дети, впоследствии пополняют группу часто болеющих детей, которая по данным различных авторов, составляет от 20 до 45% детской популяции, причем

наибольшая часть представлена детьми первых трех лет жизни, имеющих возрастные особенности или транзиторные отклонения в иммунной системе.

Многочисленными научными исследованиями, посвященными проблеме пневмоний у детей, убедительно показано, что в основе этой патологии лежат вторичные, приобретённые в ходе течения инфекционного процесса в легких, нарушения иммунного гомеостаза, причем, как правило, транзиторного характера. Именно поэтому, в последние годы, большая значения в комплексном лечении неблагоприятно протекающих форм острых пневмоний, придается восстановлению нарушенного иммунного гомеостаза, то есть иммунокоррекции.

Наиболее часто в современной терапии неблагоприятно протекающих острых пневмоний у детей, с целью иммунокоррекции, назначают иммуномодуляторы - лекарственные средства, обладающие иммуностропной активностью, которые в терапевтических дозах восстанавливают функции иммунной системы, т.е. повышают иммунную защиту детского организма.

Цель исследования.

Нами в качестве иммунокорректирующего средства системного действия был выбран препарат Генферон Лайт и введен в состав комплексной терапии острых пневмоний у детей.

Материалы и методы исследования.

Под наблюдение мы отобрали детей (20 контрольная группа и 20 группа сравнения) в возрасте 1-3 лет, получивших лечение в отделении пульмонологии ОДММЦ г. Андижана.

Ректальные суппозитории Генферон Лайт (в 1 свече - 125000 МЕ) был назначен 2 раза в сутки с интервалом 12 часов. Курс лечения составил 5 суток.

Эффективность действия препарата проводилась на основе оценке имеющих проявлений острой пневмонии.

Результаты исследования.

Как показала анализ, у 90% детей, получавших Генферон Лайт на вторые сутки, а у 10% на 3 сутки отмечалось нормализация температурной реакции; у всех детей на 4-5 сутки отмечалось уменьшения кашля, который стал более продуктивным, значительно улучшились физикальные данные и рентгенологическая картина в легких. Для сокращения сроков выздоровления, всем детям через 5 дней был назначен второй курс иммунокорректирующей терапии.

Продолжительность пребывания на стационарной лечении детей, получивших два курса Генферон Лайт, была на 5-7 дней короче, чем у детей, не получивших иммунокорректирующего лечения.

Выводы.

Таким образом, опыт клинического применения свечи Генферон Лайт в комплексном лечении острых пневмоний у детей раннего возраста позволяет считать целесообразным включения данного препарата в лечебный процесс с целью

безопасной иммунокоррекции позволяющей облегчить течение, сократить продолжительность болезни, уменьшить медикаментозную нагрузку, восстановить иммунный гомеостаз детского организма, предупредить возможные рецидивы, осложнения и хронизацию болезни.

СПИСОК ЛИТЕРАТУРЫ.:

1. Внебольничная пневмония у детей: распространённость, диагностика, лечение, профилактика. /НПК. Российское респираторное общество. 2011-64с.
2. Заплатников А.А. Иммунокорректоры бактериального происхождения в профилактике и лечение респираторных инфекций. //Российский педиатрический журнал - 2002- №1- 45-48с.
3. Магруков Б.А. Пневмонии у детей раннего возраста и нарушения иммунного статуса. //Педиатрия-1991-№6-97-102с.
4. Самсыгина Г.А. Часто болеющие дети: проблемы патогенеза, диагностики и терапии. //Педиатрия - 2005-№1 - 66-73с.
5. Сенцова Т.Б. Иммуномодуляторы в практике педиатра. //Пульмонология и аллергология-2007-№3-44-45с.
6. Faure J., Bene M.C. Use of bacterial ribosomal immunostimulators in respiratory tract infections. //Clinical Immunother-1995-№4-p138.
- 7 Jain N. Upper respiratory infections diseases. //Hindu Pediatr-2013-vol68-№12. p.1135-1138.

ОРГАНИЗАЦИОННАЯ ПОЛИТИКА И ДИПЛОМ АМИР ТЕМУРА

Худойкулова Наргиза Умиджон девушка

Наманганский государственный университет, 1 курс, исторический факультет

Аннотация: *В данной статье большое значение в нашем понимании имеют смысл, цели и задачи внешней политики и дипломатии Амира Темура. Это подчеркивали многие историки. Он считался самым известным правителем Средневековья, объединившим страны Востока и Запада в торгово-экономической и других областях. В основном он установил отношения с правителями Англии, Франции, Кастилии и Леона. Статья описывает методы, идеи, инициативу и другие аспекты дипломатии Амира Темура.*

Ключевые слова: *Дипломатия, Кастилия и Леон, Карл VI, Баркук, Золотая Орда, Фарангистан, Кавказ, Туран, Факсиал-Гувейли, Ходакводийси, Дон Энрике III, Мухаммад Кеши, Халаб и Дамаск, Ф.А. Дурони.*

Азии» рекомендовал изучать деятельность Сахибкирана в два этапа – периоды, ориентированные на создание независимого государства в Туронзамине и завоевание зарубежных стран. . На наш взгляд, представляется целесообразным исходить из этого критерия при анализе внешней политики государства Сахибгирон. Потому что внешняя политика и внешние отношения любого государства, сложившегося в истории, выступают как прямое продолжение его внутренней политики. Поэтому дипломатические отношения государства Амира Темура устанавливались и осуществлялись как неотъемлемая и неотъемлемая часть проводимой им общей политики.

Период деятельности Амира Темура до 1370 г. был в основном связан с освобождением Мовароуннахра от тирании монголов, длившейся более 150 лет, преодолением всех встречавшихся на пути препятствий и стабилизацией флага независимости в Туронзамине. За это время Сахибгирон осуществил деятельность, связанную с реализацией этой главной цели. Он умел выходить из всех сложных ситуаций с большим умом и сообразительностью. В этот период дипломатические диалоги Амира Темура с правителями других стран, помимо Мовароуннахра, показывают, что все вопросы его международной политики в основном были направлены на их решение с позиций ислама.

Фатхи аль-Гувайли, египетский ученый-исследователь, справедливо отмечал, что «дипломатические методы, используемые Амиром Темуром в отношениях с другими странами, и некоторые их тонкие аспекты заслуживают глубокого изучения с теоретической и практической точки зрения». Фатхиал-Гувейли «Амир Темургатеран характеризуется умом и беспристрастностью, эти качества являются

важнейшей стороной и сутью личности дипломата. Амир Темур отправлял своих послов в ту или иную страну, принимал послов других стран, устанавливал дипломатическую переписку с царем и эмирами, еще больше обогащал форму и содержание бусоха[1]

Все сражения, которые он вел, проводились под девизом предотвращения разграбления ислама и наказания правителей, которые своими действиями вызвали его упадок. Защита неприкосновенности исламской религии, предотвращение нарушений законов и правил в этой связи и ее распространение станут идеологическим флагом государства Сахибкиран. Освобождение Амиром Темуром Моваруннахра от монгольской тирании, а затем создание великой империи, просуществовавшей полтора века, и превращение идеи ислама в объединяющую силу для регионов, находившихся под властью монголов во времена этот период действует с полным осознанием возможности. «Я на опыте убедился, что если государство не будет строиться на основе религии, то власть и порядок королевства будут потеряны». Его политику в области ислама решительно поддерживали религиозные деятели, которые даже издали фетву Амиру Темуру, что «этот человек должен быть реформатором религии Мухаммеда в этом столетии».

Амир Темур вошел в историю как человек, служивший соединению Европы в 14-18 веках.

Король Испании Генрих III в источниках). Подробно рассказывается, что правитель Франции Карл VI (в некоторых источниках Карл VI) отправлял послов во дворцы короля Англии Генриха IV и принимал в своем королевстве испанских, французских, английских, китайских и ряд других послов. - всего более 20 зарубежных стран. Многие исторические и научные работы наглядно подтверждают это мнение.[2]

Согласно историческим источникам, 28 июля 1402 года Амир Темур был среди тех, кто был свидетелем битвы между Амиром Темуром и воинами османского турецкого султана Баязида Йылдырыма у тела чудук близ Анкары, которая закончилась победой Сахибкурана. посланные к нему послы - Пайо де Сато Майор и Эрнан Санчес де Пласуэлос. После битвы Амир Темур принимает послов, расспрашивает их о состоянии испанцев и состоянии короля, приглашает их на пиры и дарит много подарков. Когда пришло время послам возвращаться, Сахибкурэн отправил одного из способных беков, Мухаммада Кеши, в качестве посла в Кастилию с письмами и подарками, чтобы еще больше укрепить отношения между двумя странами. Кеши благополучно прибывает туда и доставляет письмо и подарки королю Дону Энрике III.

Амир Темур уделял большое внимание сохранению ислама как идеологического знамени в своих отношениях с другими странами и народами, всегда держа его в центре внимания как главный вопрос. Например, в переписке с турецким султаном Баязидом Йиддиримом он всегда не забывал выражать свое

сочувствие его борьбе с иноземцами и старался как можно шире распространять свою точку зрения. Амир Темур, категорически возражавший против взятия Баязидом Йылдырымом крепости Кемак, потребовал от турецкого султана немедленно вернуть ее владельцам (крепость) будет передана нашим воинам, остальная часть страны Рум останется вашим вассалом, если вы учредите церемонию газат против тех, кто выступает против религии (ислама) в этой области, что бы вы ни попросили, мы без колебаний поможем вам и поможем вам, насколько мы можем. мы также будем партнерами с вами в награде Газат».

Незадолго до этого Сахибгирон сказал турецким послам, прибывшим на встречу с Амиром Темуром в Карабах (примерно в начале марта 1402 г.): «Я, естественно, не хочу поворачиваться на ту сторону и посылать войско в ту страну. Я не хочу усиления фарангов и ослабления исламского завета». Эмир Темур дал широкие права своим послам, отправляемым в страны Европы для переговоров с царями, но категорически запретил им думать о религиозных вопросах. Например, в письме Амира Темура королю Фарангистана Карлу VI в 1402 году мы читаем следующие строки: Мы послали к Его Величеству, чтобы он мог сообщить вам о нашей стране и нашем нынешнем положении, а также о событиях, которые произошли. недавно произошло в этих странах по отношению к вашим пленникам, и подробно рассказать вам. Тагын уль Зат также расскажет о нашей дружбе и союзе с вами, нашем уважении к вам и вашему народу, и о многих полезных делах, которые проводятся в эти дни для развития нашего братства. , мы также рекомендуем его как нашего человека. Вы будете слушать его как надежного представителя во всех вопросах, кроме вопросов религии. С подчеркнутым последним предложением этого письма, Амир Темур является его мусульманином Как правитель Империи Мон, помимо заявления о том, что он не намерен вести переговоры по религиозным вопросам, он также особо отметил, что его служитель (посол) христианской веры вообще не имеет никаких прав в этой области[3].]

Не может быть поддержано мнение некоторых исследователей, например, И. И. Умнякова, что «эта вещь добавлена к письму самим архиепископом, без мнения Амира Темура и его последователей». Потому что невероятно, чтобы монах Ян, посланный послом, допустил такую вольность. Не может быть сомнения в том, что эта фраза намеренно включена в начало настоящего письма как выражение внутренней и внешней политики Амира Темура как защитника ислама. С точки зрения ислама подходили и к вопросу о Кара Юсуфе, туркменском полководце, который не пожелал подчиниться Амиру Темуру, бежал от него и укрылся во дворце Баязида Йылдырыма. На самом деле Амир Темур очень умело использовал его для реализации своих политических и военных целей. В результате вопрос Кара Юсуфа поднимается на уровень одной из самых сложных проблем между ним и турецким султаном, поскольку Баязид отказывается выполнить требование Сахибкирана в этом отношении. В серии писем, направленных амиру Темуру Баязиду, он обвиняет

Кара Юсуфа в нарушении мусульманских законов в его стране, вступлении на путь пиратства и грабеже караванов паломников, идущих в Мекку, и таковой личности, как указано в Кор'е. анических стихах, подчеркивает, что наказание должно быть усилено. "Потому что Черный Юсуф был одним из путников и много раз грабил паломников, и грабежами вызывал мятеж в исламских странах", - писал об этом Сахибгирон в одном из своих писем к Баязиду в присутствии всего народа. Его следует повесить на виселицу, чтобы это было примером для других продажных людей.

Здесь утверждается, что правитель, приютивший такого человека, который «ограбил религию ислам», является соучастником этого греха и действует вопреки исламским законам. Дипломатическая переписка Амира Темура с мамлюками Египта показывает, что он придерживался несколько иного подхода, принимая во внимание те же религиозные вопросы. Дело в том, что после того, как монголы захватили Багдад в 1258 году и положили конец халифату Аббасидов, исламский мир (сунниты) отделился от своего единственного духовного лидера, халифов, объявляющих себя дядей халифа. Хотя это утверждение не очень достоверно, мамлюки приняли его, чтобы укрепить свои политические позиции в исламском мире, и с тех пор представители Аббасидов в Каире поселились в присутствии мамлюкских султанов в качестве главных религиозных лидеров исламского мира. исламский мир. Они служили моральной опорой мамлюкским султанам при захвате окрестных стран. В период правления мамлюков Бейбарса (1260-1277) к Египту были присоединены Ливия и Барка на Африканском континенте, а затем Нубия. Также мамлюкские султаны установили свою власть над Хиджазом, где расположены Мекка и Медина. Амир Темур должен был учитывать эти факты в своих диалогах с Египтом. Когда он завоевал Багдад, учитывая слияние его границ с Египтом, он послал Баркука «с царскими дарами и подарками» в начале 1393 года «благородного и знатного человека из машахов и древних домов города Сова в качестве посла. "будет плакать.

Амир Темур писал в своем письме султану Египта: «Давайте соблюдать право соседства и откроем двери дружбы, чтобы отныне приходили и уходили послы с обеих сторон, и путь торговцам был открыт. обеих стран, а это означает мир и процветание народа. Пусть это будет поводом для всеобщего доверия». Но когда посольство прибыло на территорию Шама, без всякой причины посол и весь его персонал были казнены. В то же время, по приказу Баркука, Отламиш, один из ближайших соратников Амира Темура, застигнутый взаимным конфликтом, был доставлен в Каир и заключен в тюрьму. В это время Амир Темур не мог открыто притеснять Баркука военной силой. Как великий стратег, он знал, что сейчас неподходящее время. Поскольку Баркук заключил союз с Баязидом Йылдырымом против Амира Темура, в случае начала взаимной битвы его традиционный партнер, Золотая Орда, могла атаковать армии Темура сзади. Поэтому Амир Темур вынужден

временно откинуть назад нанесенную ему травму и ограничивается лишь суровым предупреждением султану Баркуку. По словам Шами, когда он пересек границы Рума и прибыл в Малотию, он послал другого посла к султану Египта и сказал: «Я не хочу впускать иностранную армию в земли Сирии, вы не ступите в в состоянии гнева, пошлите скорее Амира Отламиша, чтобы я мог умереть за грех убийства посла Я посылаю вам письмо, в котором говорится: «Желаю вам мира и процветания». Но и на это письмо положительного ответа не будет. Между тем в 1394 году Амир Темур неожиданно приказал повернуть назад поводыря своей конницы. Многие западные исследователи считают, что «Тимур отправился в сирийские земли под власть мамлюков в 1394 году.

После своего возвращения из индийской кампании он начал марш к границам, где преобладали мамлюки, в новой удобной для него ситуации, вскоре захватив крупные города Алеппо и Дамаск. Султан Египта Фарадж потерпел поражение и бежал в Каир, покинув эти места. Как упоминалось выше, у Сахибкирана был достаточный предлог для военных действий против мамлюков Египта: его послы, отправленные к султану Баркуку с хорошими новостями о дружбе, были вероломно убиты. Была нарушена древняя традиция, принятая и практикуемая всеми народами - "послу не смерть". В «Тузуклари» Амира Темура есть поговорка: «Я не пользовался мечом, если можно было закончить дело мерой». Мы увидим, что эта вещь занимает центральное место в его дипломатии. Этот дипломатический путь дал большие положительные результаты в объединении Туронзамин как единой страны. После 150 лет тирании монголов, где было пролито много крови, были восстановлены десятки городов и деревень, ирригационные сооружения.

Пакистанский ученый Ф.А.Дурони также говорил, что «Амир Темур был одним из великих полководцев Средней Азии. Его целеустремленность, целеустремленность и трудолюбие помогли ему одержать победу над сильными противниками. сам дипломат, его стратегия заключалась в том, чтобы действовать немедленно, нанести удар по противнику", - сказал он.

Метод расширения сферы своего влияния дипломатическим путем Амир Темур широко использовал на втором этапе своей карьеры, т. е. в мировой период. Он особенно советовал мелким правителям не вступать в борьбу, а продолжать править в своей стране по-прежнему, признавая его верховной властью. Из источников известно, что во многих случаях эта политика была успешной. Конечно, главным фактором принятия предложений Амира Темура такими правителями была не потребность в объединении, как в Туране, а нежелание. Таким образом, они сохранили свое правление, хотя и ограниченное. Международная переписка владельца велась в основном на персидском языке. Потому что в то время этот язык был признан средством официальных международных отношений в диалогах стран Ближнего и Среднего Востока не только между собой, но и с другими странами региона, а дипломатическая переписка часто велась на этот язык. Амир Темур

следовал этой традиции, но сделал своим официальным обычаем начинать свои письма с турецкого слова «Амир Темур созим» или «наше слово». Мы видим это в корреспонденции, рассылаемой в европейские страны. Даже в одном из латинских переводов писем Амира Темура слово «наше слово» было написано как «наше слово» без переверачивания, с мыслью, что это один из официальных титулов Темура.

Считается.

Вывод: Еще одной характерной чертой дипломатии Амира Темура является то, что в своих письмах к оппонентам он обычно не отступал от восточных нравов и обычаев, сложившихся веками. Примеры по этому поводу мы привели выше из переписки Сахибкирана с Султаном Баязидом. Одним словом, Сахибуран был умным политиком, он правильно понимал боль и горе граждан своего времени и на этой основе проводил политику. Он также вел осторожную политику с зарубежными странами. Он понял, что единственный способ сохранить мир и развить страну — это вести переговоры с другими странами, жить в союзе. Правда, он совершал и честолюбивые походы, но совершал он эти походы для того, чтобы защитить свою страну от внешних врагов.

ИСПОЛЬЗОВАННАЯ ЛИТЕРАТУРА:

1. Шахистахан Оджаяева «Дипломатия Амира Темура» - Ташкент 2018, стр. 3-4.
2. Руи Гонсалес де Клавихо "История великого Амира Темура" - Ташкент 2007г.
3. Толаев Йоркин Курбанович «Международные отношения государства Амира Темура» Карши 2015г.
4. Шахиста Олжыева «Дипломатия Амира Темура» - Ташкент 2018, стр. 11-12

BO'LAJAK LOGOPEDLARNI LOGOPEDIK FAOLIYATINI SHAKLLANTIRUSHNI INTEGRATSIYALASHGAN USULI

Xonbabayeva Madinabonu Asqarjon qizi

Qo'qon DPI stajyor-o'qituvchi

Annotatsiya: *Mazkur maqolada pedagogika oliy o'quv yurtlarida bo'lajak logopedlarni kasbiy-metodik tayyorlashda fanlararo integrativ yondashuvning ahamiyati mavzuga doir pedagogik-psixologik adabiyotlarni tahlil qilish asosida ochib berilgan.*

Kalit so'zlar: *bo'lajak logopedlar, kasbiy tayyorgarlik, kompetensiya, metodik kompetentlik, integrativ yondashuv.*

Turli nutq kamchiliklariga ega bolalar bilan tashkil etiladigan korreksion -logopedik ishlarning samaradorligi bo'lajak logopedlarni kasbiy tayyorlash modelini yangilash va takomillashtirish yo'llarini izlashga qaratilgan tadqiqotlarning ortib borishi bilan belgilanadi. Hozirgi kunda ta'limda kompetentli yondashuv yangi ta'lim standartining innovatsion belgisi sifatida maxsus pedagoglar, logopedlar kasbiy tayyorgarligining mazmuni, metodlari, vosita va usullarini shu jumladan, kasbiy -metodik kompetensiyalarini shakllantirish texnologiyalarini qaytadan anglashni talab qiladi. Maxsus pedagoglarning kasbiy faoliyatining o'ziga xosligi mashhur defektologlar (Л.С. Выготский, Ф.А. Рау, А.Н. Граборов, Г.М. Дульнев, Б.П. Пузанов, Х.С. Замский, Д.А. Азбукин, В.П. Кащенко, М.С. Певзнер, А.С. Шафранова) tomonidan va hozirgi tadqiqotchilar (Е.В. Колтакова, Н.М. Назарова, Е.Г. Речицкая Н.А. Строгова, И.М. Яковлева, Мо'minova L.R. Ayupova M.Yu. Nurkeldiyeva D.A. Yakubjanova D.B. Chicherina Ya. E. va boshqalar) tomonidan e'tirof etilgan.

Bo'lajak logopedlar tizimli, mustahkam logopedik bilimlar va nutq nuqsonlarini bartaraf etish metodikasini bilishi muhim hisoblanadi. Amaliyotda chuqur bilimga ega bo'lgan o'qituvchi o'quvchilarga ularni yetkaza olmasligining guvohi bo'lamiz. Yoki shunday xatoni kuzatamiz: o'qituvchi o'z fanini biladi, metodik jixatdan o'quvchilarning darsdagi faoliyatini to'g'ri tashkil qila oladi, lekin o'quvchilar o'qituvchi bergan bilimlarni o'zlashtira olmaydi, axir, ma'lumki, odamni o'rgatish mumkin emas, faqat unga o'rganishga yordam berish mumkin, aynan mana shu o'rinda psixologik - pedagogik, metodik bilimlar va o'qituvchining mahorati kerak bo'ladi.

Metodik bilimlar ta'limiy bilimlar doirasiga kiradi va u ta'lim sohasiga tegishli bo'lgan ikki turdagi bilimlarni o'z ichiga oladi:

- ta'lim mazmuni haqidagi bilim
- va uni o'qitish haqidagi bilim.

Ta'lim mazmuniga oid bilimlar o'quvchilar o'zlashtiradigan standart o'quv mavzulariga aytiladi va bunga talabalar o'z faoliyatlarida faol qo'llovchi bilim, strategiya, texnika va usullar kiradi. Metodik bilimlarni ahamiyatli jihati shundaki, unga ega bo'lgan

va o'z faoliyati davomida faol qo'llaydigan o'qituvchi o'tiladigan mavzuning mazmunini yaxshi biladi va belgilangan ta'lim mazmunini pedagogika, psixologiya, sotsiologiya hamda didaktika tamoyillariga asoslanib o'rgatadi.

Metodik bilim avvalambor tajriba xarakteriga ega bilim va mohiyatan uni ta'limda qo'llashning aniq maqsadi bilan belgilanadi. Shu sababdan ham metodik bilimlar o'ziga xos bo'lib, ular faqat bilimga xos bo'lgan xususiyatlarga ega bo'lib qolmay, balki o'qitishning turli usullari, uslublari, o'qituvchi shaxsini ta'sirchan tarkibiy qismlarini va uslubiy bilimlarni anglatadi.

Pedagogika oliygohlarida logoped - o'qituvchilarni kasbiy tayyorlashda psixologik

- pedagogik, logopedik bilimlarni o'zlashtirish va ulardan logopedik mashg'ulotlarda foydalanish usullari o'rgatib boriladi. Bevosita korreksion logopedik ish jarayonida logoped - o'qituvchi ushbu barcha bilimlarni yaxlit holda qo'llashi kerak. Biroq bu bilimlar xar hil vaqtda va ko'pincha o'zaro bog'lanmagan holda o'zlashtiriladi. Natijada bo'lajak logopedlar pedagogikadan, psixologiyadan logopediyadan va o'qitish metodikasidan olgan bilimlarini umumlashtira olmay qoladi. Shuning uchun psixologik

- pedagogik, logopedik va metodik bilimlarni yaxlitlashtirish (integratsiyalash) oliy ta'limda ham amalga oshirilishi lozim.

Integratsiya inglizcha "integratio" so'zidan olingan bo'lib - qismlarning tiklanishi, birlashishi degan manoni anglatib, ayrim bo'laklarning yoki elementlarning bir - biriga qo'shilishi, bir butunga aylanishi, yaxlitlanishidir[1].

N.I. Kondakov "integratsiya qanday bo'lmasin elementlarni yagona bir butunlikka birlashtirish va qandaydir yaxlitlikni tiklashdir" deya tariflaydi[2].

Y.S. Tyunnikov integratsiya tushunchasiga tegishli quyidagi bir qator belgilarni ajratib ko'rsatadi:

- integratsiya turli o'zaro aloqadagi elementlar asosida ko'riladi;
- integratsiya o'zaro aloqadagi elementlarning sifat va son o'zgarishi bilan bog'liq;
- integrativ jarayon mantiqiy mazmun asosiga ega;
- integrativ jarayon o'zining tuzilmasiga ega;
- pedagogik yo'naltirilganlik va uning nisbatan mustaqilligi[3].

B.S.Bezrukovaning fikricha, pedagogik integratsiya - bu ilmiy integratsiyaning bir ko'rinishi bo'lib, uning farqli hususiyatlarini hisobga olgan holda pedagogik nazariya va amaliyot doirasida amalga oshiriladi[4].

Shunday qilib integratsiya - bu predmetlararo bog'lanishda qo'llaniladigan turli predmetlarni o'zaro kelishilgan holda o'qitilishidan, ularning o'zaro keskin ta'sirlashish darajasiga o'tish orqali o'qitish ekanligini yaxshi anglash lozim.

N.F. Borisenko fanlararo bog'liqlikning quyidagicha shakllarini ajratgan:

- turli o'quv predmetlarida biror malum ob'ektning o'rganilishiga asoslangan aloqalar;
- turli o'quv predmetlarida muayyan ilmiy metodni qo'llanilishiga qaratilgan aloqalar;

- turli o'quv predmetlarida biror nazariyaning qo'llanilishi asosida zohir bo'luvchi aloqalar[5].

Agar fanlararo integratsiya fanlar bo'yicha ta'lim berish tizimida o'quv jarayonining rivojlanish usulida ishlatilganda hamda uning birligini taminlanganda, tashkil etganda ishtirok etsa, u holda uning metodologik funksiyasi taminlanadi.

N.V. Zelenko o'z tadqiqotlarida bo'lajak o'qituvchilarning professional-metodik tayyorgarligini "uchta tarkibiy komponentning: umummetodik kompetensiya, maxsus metodik kompetensiya, va ularning tadbiiq etilishining integrativ yaxlitligi" sifatida o'rgangan [2].

Bo'lajak logopedlarni tayyorlashda o'quv rejalari va ta'lim dasturlarini tuzishda integratsion yondashuvni joriy qilish muhim ahamiyat kasb etadi, ya'ni o'qituvchilarga talaba ongida korreksion - pedagogik jarayonni yaxlit manzarasini shakllantirishga, yangi qarashlarni ishlab chiqishga, talimning yangi maqsadlari, mazmuni, shakllari va metodlarini aniqlashga imkon beradi.

Ma'lumki, korreksion - metodik fanlar mutaxassislikni egallashni 3 - bosqichidan boshlab o'qitila boshlaydi. Bunda fanlar umumkasbiy va ixtisoslik fanlari blokida mujassam bo'ladi. Umumiy pedagogika, umumiy psixologiya va maxsus pedagogika va psixologiya kabi ta'lim nazariyasi aks etgan fanlarni bo'lajak logoped 2 - bosqichda o'zlashtiradi. Ta'limda ketma - ketlik va izchillik tamoyilining buzilmasligi va fanlararo o'zaro bog'liqlik zanjirini talaba his qilishi uchun professor - o'qituvchilar ushbu fanlarni asosiy mazmunini bilishi va talaba ularni o'qish asosida olgan bilimlarni metodik fanlarni o'zlashtirish jarayonida faol qo'llashlarini ta'minlashi zarur.

Hozirda ta'limda kredit - modulli o'qitish tizimining joriy qilinishi o'quv rejadagi fanlarning rang - barangliligi, tanlov fanlarining nisbatini ortishi, talaba o'z o'quv dasturini o'zi yaratishini taqozo etmoqda. Bu esa o'z navbatida integrativ yondashuv asosida fanlar katalogini yaratishni murakkab mexanizmini talab etadi. Shu sababli kafedrada professor - o'qituvchilar mavjud o'quv rejalarni tahlil qilishi, o'zlari o'qitayotgan fan hususiyatlari, talabani o'zlashtirishdagi o'ziga hosliklarni o'zaro muhokama qilish asosida ta'lim dasturini takomillashtirib borishlari zarur.

Xulosa qilib aytganda, bizningcha, psixologik - pedagogik, logopedik va metodik bilimlarni mazmuniy bosqichda yaxlitlashtirish (integratsiyalash) eng mahsuldor usullardan biri xisoblanadi va bu bo'lajak logopedlarda korreksion - logopedik jarayonni yaxlit tasavvur qilishga hamda ishlarni shu tassavvur mahsulidan kelib chiqib loyihalashga zamin yaratadi. Bu esa o'z navbatida o'qituvchi - logopedning metodik kompetentligi darajasini oshiradi.

FOYDALANILGAN ADABIYOTLAR RO'YHATI:

1. Атутов П.Р., Бабкин Н. И., Василев Ю. К. Связь трудового обучения с основами наук. М.,1983,-137 с.

2. Зверев И.Д., Максимова В.И. Межпредметные связи в современной школе. - М.,1981.

3. Ergashev J.B. O'quvchilarga matematikani o'qitishda matematika va informatika fanlararo bog'lanishi o'rnatish. Материал республиканской научной конференции. Самарканд 2014.

4. Aripov M., Begalov B., Begimqulov U., Mamarajabov M. Axborot texnologiyalari. - Т.: Noshir, 2009.

5. Курбацкий А.И., Листопад Н.И., Воротнитский Ю.И.

Информационные технологии в системе высшего образования. Информатика и образование. Москва,1999.

КОНФЛИКТ КАК ОДНО ИЗ ЗНАЧИМЫХ ЯВЛЕНИЙ ПСИХИЧЕСКОЙ ЖИЗНИ ЧЕЛОВЕКА

Каршибаева Гулноза Абдукадировна

кандидат психол. наук,

Юлдашева Гулмира Бахриддиновна

Магистрант Джизакский ГПУ

Аннотация: *Настоящая статья посвящена о конфликтах, которые могут стать значимых явлений психической жизни человека непосредственно связано с проблемой психического благополучия. Исследование межличностного оценивания в условиях конфликта показало, что в ситуации конфликта оценка выступает в форме простого перечисления негативных качеств, приписываемых оцениваемому.*

Ключевые слова: *проблема психического благополучия, важнейшие объяснительные концепты в психологии личности, стремясь убедить их в своей правоте, ответственность за их разногласия*

Следовательно, говоря о поведении человека в конфликте, мы должны были бы говорить о целях как осознаваемых им мотивах своего поведения и просто о мотивах в тех случаях, когда человек не ставит перед собой сознательных целей. Однако ответ на вопрос об осознаваемости или неосознаваемое мотива далеко не очевиден. Конфликт как одно из значимых явлений психической жизни человека непосредственно связан с проблемой психического благополучия — фундаментальной проблемой всей психологической науки, по-разному решаемой ее различными дисциплинами.

Нормальный конфликт предполагает выбор между различными возможностями, позициями, убеждениями и т. д., осуществляя который человек и разрешает конфликт. Невротический конфликт всегда бессознателен: внутренние противоречия поглощают человека, не оставляют ему выбора, делают его беспомощным. Хорни описывает этот конфликт следующим образом: «...Конфликтная ситуация невротичного человека проистекает из отчаянного навязчивого желания быть первым и из столь же сильного навязчивого побуждения сдерживать себя. Если он что-либо сделал успешно, то в следующий раз вынужден сделать это плохо. За хорошим уроком следует плохой, за улучшением в ходе лечения следует рецидив, хорошее впечатление на людей сменяется плохим. Такая последовательность все время повторяется и рождает чувство безнадежности борьбы с превосходящими силами.

Например, при возникновении конфликта с начальником человек обсуждает сложившуюся ситуацию с коллегами, стремясь убедить их в своей правоте,

заручиться их возможной поддержкой или просто желая выговориться. Поскольку при этом он не ставит перед собой конкретных задач, то, в соответствии с приведенным определением, в данном случае о целях речь не идет.

Но если мы спросим его, важно ли для него, чтобы окружающие считали его поведение обоснованным и справедливым, он ответит утвердительно и аргументирует свою позицию. Возможно, до нашего вопроса он и не задумывался над этим, но теперь ясно и вполне осознанно говорит о своих стремлениях.

Означает ли это, что у него появилась конкретная цель? («Отдает ли он себе отчет в своих действиях?» — эта конструкция из обыденной речи также подразумевает возможность неосознавания, «неотчета» перед самим собой в своих стремлениях)

Для человека, переживающего конфликт, «потребное будущее» — это преодоление противоречия. Феноменология конфликтов с тем вряд ли участник конфликта станет формулировать свои цели в этой системе представлений.

Сложность данной проблемы возрастает, когда мы начинаем рассуждать о целях социального взаимодействия. Люди входят в определенные типы взаимодействия или ситуаций, ожидая, что смогут реализовать свои стремления, достичь поставленной цели. Столь же распространенным в литературе по психологии социальных ситуаций является представление, что цели являются центральной характеристикой социальной ситуации, ее системообразующим признаком, тогда как остальные признаки ситуаций могут быть определены через их отношение к целям ситуации.

Исследование конфликтов в школе показало наличие существенных расхождений между представлениями учеников и учителей о причинах возникающих между ними разногласий. Так, с точки зрения учеников, основные причины их конфликтов с учителями сводятся к оскорблениям со стороны учителя, его нетактичному поведению; отсутствию объективности в оценке знаний учеников; завышенным требованиям. Нетрудно заметить, что каждый из участников видит причины возникающих конфликтов в противостоящей стороне и возлагает на нее ответственность за их разногласия.

Тенденция педагогов возлагать ответственность за возникающие конфликты на учеников обнаруживает явную связь со стажем работы учителя: она оказалась самой высокой в группе молодых учителей со стажем работы до 5 лет; далее, в группе учителей со стажем от 6 до 10 лет наблюдается ее ослабление; и наконец, среди педагогов со стажем свыше 10 лет эта тенденция вновь возрастает, причем с заметным увеличением количества негативных суждений в адрес учеников. Для молодых учителей возложение ответственности на ученика скорее всего есть форма ухода от признания собственного неумения строить взаимоотношения, решать педагогические задачи и разрешать возникающие проблемные ситуации. Перенос ответственности за конфликты на учеников у учителей со стажем работы более 10

лет связан, возможно, с тенденцией к деформации профессионального самосознания.

Полученный результат — возложение ответственности за конфликт на «другого» равно как и наделение его «плохими» чертами, — типичен для изучения перцептивных явлений в конфликте. «Мы» — «положительные, вежливые, всегда помогающие, терпимые»; «Они», «иностранцы» — «отрицательные, опасные, доставляющие беспокойство и т. д.»

Исследование межличностного оценивания в условиях конфликта показало, что в ситуации конфликта оценка выступает в форме простого перечисления негативных качеств, приписываемых оцениваемому. Использованная методика репертуарных решеток позволила продемонстрировать, что в состоянии конфликта оценивающий склонен выносить своему оппоненту заведомо негативные, крайние оценки по всем основным показателям, максимально противопоставлять его хорошему знакомому и не соотносить с собой. Описанные результаты совпадают с нашими данными. В одной серии из собранных нами конфликтных ситуаций мы просили наших респондентов включить характеристики участников конфликта в описание (не давая никаких дополнительных инструкций). В тех случаях, когда описывались ситуации, участниками которых являлись они сами, мы получали характеристики «Я» и «Он/Она».

Анализ этого материала показал следующее. Характеристики участников конфликта содержали их ролевые позиции («мать — дочь», «ученик — учитель», «заведующая детским садом — музыкальный работник» в 100% описаний, социально-демографические данные — указания на пол участников ситуации, возраст (в 70-100% описаний), семейное положение (32,5%), образование (25,0%). Различий между описаниями «Я» и «Он/Она» по этим параметрам практически не было.

Тайное ощущение собственной вины мы весьма предусмотрительно прикрываем ненавистью, которая облегчает приписывание вины другому.

Эти характеристики составляют 18,5% от общего числа. Качества, относительно которых можно утверждать, что они содержат негативную оценку («нерасторопна», «ворчунья»), составляют лишь 7,4%. Такой же процент высказываний может быть оценен как нейтральные. Итоги данного исследования однозначно свидетельствуют о противопоставлении участниками конфликта «хорошего» себя «плохому» другому. Полученные результаты совпадают с аналогичными данными других исследований, хотя последние и весьма немногочисленны. Однако мы хотели бы интерпретировать факты известного противопоставления «Я — другой» (так же как и «Мы — Они») как стремление к обоснованию своей позиции за счет обесценивания позиции «плохого» другого. Тем самым это противопоставление выполняет своеобразную защитную функцию.

В одном из наших исследований врачам и медсестрам задавались вопросы, направленные на оценку основных причин разногласий, возникающих между ними. В результате были получены данные, свидетельствующие о тенденции приписывать ответственность, по крайней мере, за часть возникающих разногласий особенностям «другой» группы. Так, каждый третий врач (35,3%) усматривает причину разногласий врачей и медсестер в склонности последних вмешиваться в работу врача, с чем согласны единицы из числа медсестер (1,7%). Большинство врачей (58,8%) связывают эти разногласия с недостаточной квалификацией, ошибками в действиях медсестер, такой же позиции придерживается всего лишь 10,2% медсестер. В то же время указывают на личные недостатки врачей, низкую культуру их поведения 45,8% опрошенных медсестер и всего лишь 11,8% врачей.

СПИСОК ЛИТЕРАТУРЫ:

1. Абулханова-Славская К. А. Стратегия жизни. М., 1991.
2. Алешкин Н. И. Личностные особенности учащихся с трудностями общения: Дис. ... канд. психол. наук. СПб., 1997.
3. Грант Н. Конфликты XX века. Иллюстрированная история. М., 1995.
4. Драгунова Т. В. Проблема конфликта в подростковом возрасте // Вопросы психологии. 1972. № 2.
5. Qarshiboyeva, G. OZLIGINGNI ANGLA. Архив Научных Публикаций JSPI, 1-52.
6. Каршибаева, Г. А., & Эшмуратов, О. Э. (2018). Факторы суицидального поведения, влияющие на формирование подросткового поведения. Молодой ученый, (49), 235-237.
7. Qarshiboyeva, G. ҲАЁТНИ СЕВИБ ЯШАНГ!. Архив Научных Публикаций JSPI, 1-48.
8. Qarshiboyeva, G. ЯЗЫК И ФОРМИРОВАНИЕ ВЫСШИХ ПСИХОЛОГИЧЕСКИХ ФУНКЦИЙ. Архив Научных Публикаций JSPI.
9. Qarshiboyeva, G. OILADA BOLALARNI XALQ OG 'ZAKI IJODI NA'MUNALARI ASOSIDA TARBIYALASH. Архив Научных Публикаций JSPI.
10. Qarshiboyeva, G. ПСИХОЛОГИК МАСЛАҲАТ. Архив Научных Публикаций JSPI.
11. Qarshiboyeva, G., & Abdurasulov, R. Oquvchi sportchilarning intilish darajasi. Архив Научных Публикаций JSPI.
12. Каршибаева, Г. А. Особенности суицидального поведения в подростковом возрасте. Молодой ученый, (7), 663-665.
13. Каршибаева, Г. А. Суицидальное поведение-сложное социально-психологическое явление. In Психологические науки: теория и практика (pp. 37-39).
14. Каршибаева, Г. А., Абдукадырова, Н. Х. Психологические особенности педагогических конфликтов. In Психология: традиции и инновации (pp. 65-68).

15. Каршибаева, Г. А. Психопрофилактические меры по предотвращению самоубийств у подростков. Молодой ученый, (49), 233-235.
16. Каршибаева, Г. А. Теоретическая основа проблемы психологических особенностей подростков с суицидальным поведением. Молодой ученый, (49), 230-233.
17. Каршибаева, Г. А., Норбекова, Б. Ш., & Туракулов, Л. Т. Суицид-это не просто способ обратить на себя внимание. European journal of education and applied psychology, (2).
18. Каршибаева, Г. А. Самоубийство в ряду других социальных явлений. Молодой ученый, (5), 581-584.
19. Каршибаева, Г. А., Абдукадырова, Н. Х., & Абдукаримова, Э. И. Педагогические конфликты-неизбежные спутники школьной жизни. In Аспекты и тенденции педагогической науки (pp. 115-117).
20. Каршибаева, Г. А. Некоторые факторы преодоления суицидальных действий среди подростков. In Психология: традиции и инновации (pp. 68-71).
21. Karshiboeva, G. ХАРАКТЕРИСТИКИ МОТИВАЦИОННЫХ ПОТРЕБНОСТЕЙ ПОДРОСТКОВ С СУИЦИДАЛЬНЫМ ПОВЕДЕНИЕМ. EurasianUnionScientists, 1(10 (79)), 48-49.
22. Karshibayeva, G. Diagnostics and Preventive Measures against the Suicidal Behavior of Teenagers. YOUNG SCIENTIST USA., 117.
23. Каршибаева, Г. А., & Шарофиддинов, А. (2018). Роль пословиц в воспитании детей. Молодой ученый, (49), 275-277.
24. Каршибоева, Г. А. СОВРЕМЕННЫЙ АНАЛИЗ СУИЦИДАЛЬНОГО ПОВЕДЕНИЯ (Doctoral dissertation).
25. Каршибаева, Г. А., Б. У. Расулов, Д. Р. Расулова, О. Э. Эшмуратов. Психологическая диагностика личностных и эмоциональных аспектов суицидального поведения подростка : непосредственный // Образование и воспитание. — 2018. — № 2 (17).
26. Qarshiboyeva, G. (2020). ХАРАКТЕРИСТИКИ МОТИВАЦИОННЫХ ПОТРЕБНОСТЕЙ ПОДРОСТКОВ С СУИЦИДАЛЬНЫМ ПОВЕДЕНИЕМ. Архив Научных Публикаций JSPI.
27. Каршибаева, Г. А. Аспекты социально-психологического исследования суицидального поведения подростков. Мир образования— образование в мире научно-методический журнал 2021 г. 1 (81) 50-56 ст
28. Каршибаева, Г. А. Эмоциональные аспекты при суицидальном поведении подростка. Scientific Collection «InterConf», (40): with the Proceedings of the 2nd International Scientific and Practical Conference «Scientific Community: Interdisciplinary Research» (January 26-28, 2021). Hamburg, Germany: Busse Verlag GmbH. 304-309 с

29. Каршибаева, Г.А. Причины суицида и факторы риска. Психология интегральной индивидуальности в информационном обществе сборник статей II международной научно-практической конференции 23 апреля 2021 года. г.Саратов

30. Karshibayeva, G Diagnosis of suicidal behavior in adolescents. International Journal for Innovative Engineering and Management Research. A Peer Reviewed Open Access International Journal.// Vol 10 Issue03, March 2021 501-505 p

31. Karshibayeva, G. The importance of motivation to avoid failure in achieving the success of young football players. PSYCHOLOGY AND EDUCATION (2021) 58(2)

32. Qarshiboyeva, G. Суицидал хулқ муаммосини ўрганилишининг тарихий шарт-шароитлари. Pedagogikaning dolzarb muammo va yechimlari Respublika ilmiy-amaliy anjumani materiallari, Jizzax (2021 yil 17 may)

33. Qarshiboyeva, G. Ўсмирларда суицидал ҳулқнинг психологик ҳолатлари. Pedagogikaning dolzarb muammo va yechimlari Respublika ilmiy-amaliy anjumani materiallari, Jizzax (2021 yil 17 may)

34. Karshibayeva, G. Диагностика суицидального поведения у подростков. ВЕСТНИК ИНТЕГРАТИВНОЙ ПСИХОЛОГИИ 2021 Выпуск 22. 84-89

35. Qarshiboyeva, G. Ногиронлиги бўлган аёлларга психологик хизматнинг ижтимоий омиллари. Ўқув қўлланма. “Баёз” нашриёти. Тошкент – 2019 йил. POP-356/7-119

36. Qarshiboyeva, G. Ногиронлиги бўлган аёлларнинг ички руҳиятида пайдо бўладиган ижтимоий психологик муаммолар. Journal of Pedagogy and psychology in modern education Vol. 2, October - 2021

37. Karshibayeva, G. The Problems that Appear in the Internal Psychological Services in the Mental Mode of Women with Disabilities. International Journal of Discoveries and

38. Karshibayeva, G. Innovations in Applied Sciences | SSN 2792-3983 (online), Published under Volume: 1 Issue: 7 in December-2021

39. Karshibayeva, G. Negative Socio-Psychological Factors Influencing the Personality of a Teenager. International Journal of Discoveries and

40. Innovations in Applied Sciences | SSN 2792-3983 (online), Published under Volume: 1 Issue: 7 in December-2021

**INGLIZ VA O'ZBEK TILLARIDA RAD ETISH MUNOSABATLARINING LINVOMADANIY
VA KOGNITIV XUSUSIYATLARI**

Qobilova Nargisa Sulaymonovna

Buxoro davlat universiteti PhD, dotsent

Barotova Nigina Sharofovna

Buxoro davlat universiteti 2-bosqich magistranti

Annotatsiya: *Muayyan harakatlarni so'zlar, ya'ni nutq harakatlari orqali amalga oshirish inson muloqotining asosidir. Nutq harakatlari bir madaniyatda yoki ikki va undan ortiq madaniyatda bo'ladimi, suhbat boshlanganda sodir bo'ladi. Biroq, muayyan nutq aktining amalga oshirilishi turli madaniyatlarda nafaqat lingvistik shaklda, balki pragmatik kuchida ham farq qiladi. Madaniy begona bo'lgan til o'rganuvchilar o'zlarining ijtimoiy-madaniy me'yorlariga rioya qilish orqali ushbu harakatlarni bajarishga moyildirlar (Hong, 2011). Shunday qilib, ikkinchi, chet tilda pragmatik kuchdan noto'g'ri foydalanish ona tilida so'zlashuvchilar tomonidan noto'g'ri tushunilishi va hatto aloqaning buzilishiga olib kelishi mumkin.*

Kalit so'zlar: *nutqakti, rad etish, xushmuomalalik, pragmatik munosabat, lingvistik kompetentsiya*

ЛИНГВОКОГНИТИВНЫЕ ХАРАКТЕРИСТИКИ ОТКАЗАТЕЛЬНЫХ ОТНОШЕНИЙ В АНГЛИЙСКОМ И УЗБЕКСКОМ ЯЗЫКАХ

Кабилова Наргиса Сулеймановна

БухГУ, доктор философии по филологическим наукам, доцент

Баротова Нигина Шарофовна

БухГУ, магистрант

Аннотация: *Реализация определенных действий посредством слов, то есть речевых актов, составляет основу человеческого общения. Речевые акты происходят, когда начинается разговор, будь то в одной культуре или в двух или более культурах. Однако реализация того или иного речевого акта отличается в разных культурах не только по своей языковой форме, но и по своей прагматической силе. Культурно отчужденные изучающие язык, как правило, выполняют эти действия, соблюдая свои социокультурные нормы (Hong, 2011). Таким образом, неправильное использование прагматической силы во втором, иностранном языке может быть неправильно понято носителями языка и даже привести к нарушению коммуникации.*

Ключевые слова: *речевой акт, отказ, вежливость, прагматическое отношение, языковая компетенция*

LINGUISTIC AND COGNITIVE CHARACTERISTICS OF REFUSAL ATTITUDES IN ENGLISH AND UZBEK LANGUAGES

Qobilova Nargisa Sulaymonovna

Bukhara state university

PhD, associate professor

Barotova Nigina Sharofovna

Bukhara state university, 2nd year master student

Abstract : *Realization of certain actions through words, that is, speech acts, is the basis of human communication. Speech acts occur when a conversation begins, whether in one culture or in two or more cultures. However, the implementation of a particular speech act differs in different cultures not only in its linguistic form, but also in its pragmatic force. Culturally alienated language learners tend to perform these actions by conforming to their sociocultural norms (Hong, 2011). Thus, the incorrect use of pragmatic force in a second, foreign language can be misunderstood by native speakers and may even lead to a breakdown in communication.*

Key words: *speech act, refusal, politeness, pragmatic attitude, linguistic competence*

KIRISH

Rad etish, boshqa barcha nutqiy harakatlar kabi, barcha tillarda uchraydi. Biroq, hamma tillar, madaniyatlar bir xil tarzda rad etishmaydi va ular bir xil taklif yoki taklifni rad etishni o'zlarini qulay his qilishmaydi. Al-Eryani (2007) fikriga ko'ra, rad etish nutq akti ma'ruzachi so'rov yoki taklifga to'g'ridan-to'g'ri yoki bilvosita "yo'q" desa sodir bo'ladi. Uning ta'kidlashicha, rad etish tinglovchi, so'rovchi, taklif etuvchi uchun xavf tug'diruvchi harakatdir, chunki bu uning kutganlariga zid keladi va ko'pincha bilvosita strategiyalar orqali amalga oshiriladi. Shunday qilib, u yuqori darajadagi pragmatik kompetentsiyani talab qiladi. Rad etish, agar ular yumshatilmasa nutq sheriklari o'rtasidagi nizolarni keltirib chiqarishi mumkin, shuning uchun ushbu nutq aktini aktuallashtirishni o'rganish muhimdir. Biz bu hodisani teleko'rsatuvlar yoki filmlardan olingan tegishli materiallardan foydalanish orqali rad etishning turli usullarini o'rganishimiz mumkin. Qanday qilib rad qilishni o'rganish deysizmi? - Bu sezgirlikni, shuningdek, tilni bilishni talab qiladigan nutq harakati. Shu sababli, rad etish yuqori darajadagi pragmatik malakani talab qilishi ajablanarli emas, bu esa ulardan to'g'ri foydalanishni o'rganish ishini maqsadli tilda ona tili bo'lmaganlar uchun qiyinlashtiradi, (Chen, 1996). Bu esa ingliz tilini ikkinchi, chet tili sifatida o'rganuvchilar uchun katta madaniyatlararo qiyinchilikni tashkil qiladi. Ko'pgina tadqiqotlar madaniyatlararo rad etishni amalga oshirishga qaratilgan bo'lib, ularning ko'pchiligi Beebe va boshqalarning (1990) tadqiqotini rad etish strategiyalari uchun mustahkam asos sifatida ko'rib chiqadi.

O'rganayotgan chet tili o'rganuvchilari bunday nutq harakatining ta'sirini yumshatishning turli usullari, ya'ni yumshatish haqida xabardor bo'lishlari kerak.

Rad etish potentsial xavf tug'diradigan harakatdir va rad etishni qabul qilishda ehtiyot bo'lish kerak. Zero madaniyat nutqiy aktda ifoda topadi. Bunday holatlarda pragmatik munosabat va maqsad yanglish tushunilishi mumkin, natijada esa pragmatik muvaffaqiyatsizlik sodir bo'ladi. Pragmatik muvaffaqiyatsizlik ko'pincha lingvistik xatodan ko'ra ko'proq zararli ekanligiga ishonishadi, chunki ikkinchisi faqat so'zlovchining sintaksisi yoki morfologiyasi darajasini ko'rsatishi mumkin, birinchisi istalmagan madaniy stereotiplarga olib kelishi mumkin (Tomas, 1983, 1984).

ADABIYOTLAR TAHLILI

Chen (1996) (Al-Eryani'da: 2007) rad etish (so'rovlar, takliflar, takliflar va takliflarni rad etish) nutq harakatlarini tahlil qilish uchun strategiyalardan foydalangan va to'g'ridan-to'g'ri "YO'Q" deb rad etish umumiy strategiya emas degan xulosaga kelgan. sub'ektlari, ularning tilidan qat'i nazar. Misol uchun, amerikaliklarning rad etishlarida tez-tez uchraydigan afsuslanish ifodasi odatda xitoylik ma'ruzachilar tomonidan ishlab chiqarilgan, bu Amerika kontekstida ma'ruzachilar o'rtasida yoqimsiz his-tuyg'ularga olib kelishi mumkin.

TADQIQOT METODOLOGIYASI

Maqolada turli ingliz va o'zbek tillarida rad etish munosabatlari ko'rsatiladi. Pragmatik munosabatni amalga oshirish uchun xushmuomalalilik bilan nutq

ifodalanadi. Ularning linvomadaniy va kognitiv xususiyatlari misollar asosida keng yoritiladi. Ikki til (o'zbek va ingliz) da rad etishning nozik jihatlari, bilvositalik yoki bevositalik hususiyatlari ko'rsatib o'tiladi.

TAHLILLAR VA NATIJALAR

Xushmuomalalik. Shuni hisobga olish kerakki, tildan foydalanishning ijtimoiy-pragmatik qoidalari nutqning "to'g'riligi" va mosligini belgilaydi. Lakoff (1975: 53) deydi: "Odobli bo'lish - bu ijtimoiy jihatdan maqbul bo'lgan narsani aytishdir". Tilshunoslar (Braun va Levinson, 1978, Xolms, 2001) ta'kidlashicha, suhbatdoshlar muloqotga kirishganlarida yuzaga kelishi mumkin bo'lgan nizolar yuzaga keladi, chunki suhbatdoshlar o'z tinglovchilarini beixtiyor xafa qilishlari va qo'pol yoki qo'pol deb qabul qilinishi ehtimoli yuqori. Shuning uchun, agar suhbatdoshlar o'zaro munosabatlar va bu munosabatlarni saqlashni xohlasalar, ular tinglovchilarining yanglish mazmunni anglamasliklari uchun tegishli choralarni ko'rishlari kerak. Oddiy so'zlar bilan aytganda, ular xushmuomala bo'lishi kerak.

Har doim ziddiyat yuzaga kelishi mumkinligi sababli, suhbatdoshlar bunday nizolarni yumshatish yoki to'g'ri yetkazib berish uchun turli xil xushmuomalalik strategiyalaridan foydalanadilar (Braun va Levinson, 1987). Braun va Levinsonning (1987) xushmuomalalik modelida uchta tushuncha mavjud: "yuz", "yuz ifodasiga ta'sir etuvchi harakatlar" va "odoblilik strategiyalari".

Maier (1992: 191) "yuz ifodasiga ta'sir etuvchi harakatlar qanchalik jiddiy bo'lsa, ma'ruzachilar adresatga tahdidni minimallashtirish uchun xushmuomalalik strategiyasidan foydalanadilar, ayniqsa ma'ruzachi adresatga qaraganda kamroq kuchga ega bo'lsa, yoki agar ikkala ishtirokchi bir-biridan katta ijtimoiy masofada bo'lsa.

Chen (1996) ta'kidlaganidek, potentsial xavf tug'dirishi sababli, rad etish xatti-harakatlarini yumshatish uchun yuqori darajadagi pragmatik malaka talab qilinadi.

Searle (1969: 16) "tilda gapirish nutq harakatlarini amalga oshirishdir" deb batafsil ta'kidlab o'tdi va nutq aktlarini "lingvistik muloqotning asosiy yoki minimal birliklari" sifatida ko'rdi. Ostin (1962) ta'kidlaganidek, odamlar nafaqat o'z fikrlarini so'zlar orqali ifodalashlari mumkin, balki ular bu so'zlar orqali ishni bajarishlari ham mumkin. Unga ko'ra, nutq so'zlanganda uch xil harakat mavjud: lokatsion harakat (ya'ni, so'zlash harakati), so'zlashuv harakati (ya'ni, aytilgan harakat) va buzuvchi harakat (ya'ni, yanglish tushunilgan harakat). . Misol sifatida quyidagi rad etish munosabati aks etgan nutqiy jarayonni olaylik. Do'stining tug'ilgan kuniga taklif qilinganda, do'stlardan biri shunday javob berdi: *"Tug'ilgan kuningiz bilan! Mening boshqa uchrashuvim bor, shuning uchun..."*

Shunday qilib, taklif qilingan kishi yuqorida qayd etilgan uchta amalni bajargan bo'ladi. Aniqroq qilib aytadigan bo'lsak, u so'zlarni so'zma-so'z ifodalash orqali lokatsion harakatni amalga oshirganda, u bir vaqtning o'zida taklifni rad etish va taklifni rad etish natijasida yuzaga keladigan harkat, ya'ni so'zlashuv harakatini va yuz ifodasining buzilishini oldini olish sifatida namoyon bo'lgan. Shu kabi taklifga ingliz tilida hushmuomalalik bilan ifodalangan rad javoblarini ham ko'rib chiqamiz.

Categories Refusal strategies Examples

Direct strategies :

Negative Ability/Willingness *I can't.*

Mitigated Refusal *I am afraid I can't.*

Indirect strategies:

Regret *I'm sorry.*

Wish *I wish I could.*

Explanation/Reason *I have to stay at home with my little sister,.*

Alternative *I will prepare a gift for you.*

Set condition for future or past acceptance *If you had invited me earlier, I would...*

Promise of future acceptance *I will come next time.*

Concerns about bothering the inviter *Isn't going to bother you?*

Hedging *I am not sure.*

Postponement *I will let you know if I can go.*

Bu javoblarni turli birlikka bo'lish mumkin, ularning har biri taksonomiyada mos keladigan semantik toifaga kiradi. Ijobiy tuyg'u, minnatdorchilik, tushuntirish va boshqa munosabatlar.

XULOSALAR

Ushbu maqola til o'rganuvchilarning turli tillarda ifodalangan takliflarni rad etish bo'yicha pragmatik ko'rsatkichlarini farqlash orqali madaniyatlararo muloqotga hissa qo'shadi. Ma'lumotlar erkin nutqni bajarish bo'yicha so'rovnomalar orqali to'plangan. Har bir qabul qilingan rad etish strategiyalarining turi, chastotasi va mazmuni toifalarga ajratildi va tahlil qilindi.

Natijalarga asoslanib, ingliz tilini o'zbek o'rganuvchilari orasida pragmatik o'tish muammolariga duch kelishlari mumkinligi aniq bo'ldi. Xususan, asosiy duch kelgan muammolar afsuslanish strategiyasidan haddan tashqari foydalanish, minnatdorchilik strategiyasidan o'zbeklarga qaraganda ko'p foydalanish va L2 rad etishda maxsus tushuntirishlardan tez-tez foydalanish bo'lib chiqdi. Rad etishda to'g'ridan-to'g'ri va bilvosita usulni tanlashga kelsak, inglizlar ko'proq bevosita bo'lishlari va har qanday holatda ham aniq "yo'q" dan qochishga moyil ekanligi haqida aniq dalillar misollarda keltirildi, ularning hushmuomalalilik orqali bu munosabatlarni aks ettirishga ko'proq moyil ekanliklari o'rganildi.

Shuni ta'kidlash joizki, lingvistik kompetentsiya avtomatik ravishda yuqori darajadagi pragmatik kompetentsiyani kafolatlamaydi, nutq aktini amalga oshirish naqshiga oid aniq ko'rsatmalar va L2 dagi pragmatik kuch haqiqatan ham ajralmasdir.

ADABIYOTLAR:

1. Kobilova Nargisa Suleymanovna Literary Psychology And Style. Theoretical & Applied Science Учредители: Теоретическая и прикладная наука ISSN: 2308-4944eISSN: 2409- 0085 <https://www.elibrary.ru/item.asp?id=4132882>
2. Sulaymonbekovna Q. N., Sharofovna B. N. Ways of Expressing Refusals in Speech Acts //International Journal on Integrated Education. – Т. 5. – №. 5. – С. 259-262.
3. Saidova. M. "SEMANTIC ANALYSIS OF LITERARY TERMS BY LITERARY TYPES IN "THE CONCISE OXFORD DICTIONARY OF LITERATURE TERMS", Philology Matters: Article 11. DOI: 10.36078/987654486 Available at: <https://uzjournals.edu.uz/philolm/vol2021/iss1/11>
4. Расулов,З.И. (2010). Принцип контекстуального анализа эллиптических предложений (на материале английского языка). Вестник Челябинского государственного университета, (21), 91-94. <https://cyberleninka.ru/article/n/printsip-kontekstualnogo-analiza-ellipticheskikh-predlozheniy-na-materiale-angliyskogo-yazyka/viewer>
5. Kobilova, N. S. (2018). BENEFITS OF USING SONGS IN TEACHING FOREIGN LANGUAGES TO YOUNG LEARNERS. Инновационные подходы в современной науке <https://www.elibrary.ru/item.asp?id=35081671>
6. Saidovna, V. F. (2022). The Usage of Pilgrimage Tourism Terms in the English Language. INTERNATIONAL JOURNAL OF INCLUSIVE AND SUSTAINABLE EDUCATION, 1(4), 66–70. Retrieved from <http://inter-publishing.com/index.php/IJISE/article/view/170>
7. Saidovna, V. F. (2021). The Functional Essence of Some Pilgrimage Terms in The English Language. Eurasian Research Bulletin, 3, 1-6. <https://www.geniusjournals.org/index.php/erb/article/view/259>
8. Gadoeva M.I. Features of connotative meaning of somatisms as part of phraseological units // International Journal on Integrated Education.Volume 3, Issue III, March, 2020. – P.73-78. (Impact Factor: SJIF 2020 – 5,712)
9. 8.Gadoeva M.I. Lexico-semantic fields of “eye” in English and Uzbek languages // Academicia. An International multidisciplinary Research Journal. ISSN (online): 2249-7137. Vol. 11, Issue 10, October. <https://saarj.com> DOI NUMBER 10.5958/2249-7137.2021.02176.5. -India, 2021. – P.872-879. (Impact Factor: SJIF 2021 - 7.492)
10. Gadoeva M.I. Semantics of somatism in blessings of English and Uzbek cultures // Web of Scientist: International Scientific Research Journal Open Access, Peer reviewed Journal. ISSN: 2776-0979. Volume 2, Issue 11, November, 2021. – P. 269-276. (Impact Factor: SJIF 2021 – 5,599).
11. Beebe, L. M., Takahashi, T., &Uliss-Weltz, R. (1990). Pragmatics transfer in ESL refusals.InR.Scarcella, E. Anderson, & S. Krashen (Eds.), *Developing communicative competence in a second language* (pp. 55-73). New York: Newbury House.
12. Brown, P., & Levinson, S. C. (1987). *Politeness: Some universals in language usage*. Cambridge: CambridgeUniversityPress.

13. Chen, S. (1996). *Computer Assisted Language Learning in Asian Language Teacher Training*. The Proceedings of the Biennial Conference. Asian Studies Association of Australia. La Trobe University, Melbourne.

14. Hong, W. (2011). Refusals in Chinese: How Do L1 and L2 Differ?: Refusals in Chinese: How Do L1 and L2 Differ? *ForeignLanguageAnnals*, 44(1), 122–136.

15. Lakoff, Robin (1975). *Language and Woman's Place*. New York: Harper&Row, Publishers

16. Maier, Paula (1992). "Politeness Strategies in Business Letters by Native and Nonnative English Speakers," *English for Specific Purposes*, 11, 189-205.

17. Thomas, J., (1983). Cross-cultural pragmatic failure. *Applied Linguistics*, 4, 91–112.

INGLIZ TILI SHE'RIYATIDA METAFORANING ASOSIY KO'RINISHLARI

Qobilova Nargiza Sulaymonovna

Buxoro Davlat Universiteti PhD, dotsent

Xasanova Muborak Tashpulatovna

Buxoro Davlat Universiteti Lingvistika: ingliz tili yo'nalishi 2-bosqich magistranti

Annotatsiya: *She'riyatdagi metaforaning vazifasi bir narsa yoki vaziyat haqida gapirganda ikkinchisiga ishora qilishdir. U tushuntirish vositasi sifatida ishlatiladi. U nutq shakli sifatida va o'xshatish shakli sifatida ishlatiladi. Ushbu maqolada ingliz she'riyatidan misollar yordamida metafora qo'llash zarurligini tushuntiriladi. Chunki metafora, ayniqsa, badiiy adabiyotni tahlil qilishda asosiy stilistik vositalardan biri hisoblanadi.*

Kalit so'zlar: *metafora, o'xshatish, she'riyat, tahlil, ishora, vosita, stilistik vosita*

THE MAIN TYPES OF METAPHOR IN ENGLISH POETRY

Qobilova Nargiza Sulaymonovna

Bukhara State University PhD, associate professor

Khasanova Muborak Tashpulatovna

Bukhara State University 2nd stage master's student

Abstract: *The function of metaphor in poetry is to refer to another thing or situation when talking about it. It is used as an explanatory tool. It is used as a figure of speech and as a form of simile. This article explains the importance of using metaphors using examples from English poetry. Because metaphor is one of the main stylistic tools, especially in the analysis of fiction.*

Key words: *metaphor, simile, poetry, analysis, allusion, device, stylistic device*

ОСНОВНЫЕ ВИДЫ МЕТАФОР В АНГЛИЙСКОЙ ПОЭЗИИ

Кабилова Наргиса Сулеймановна

БухГУ, доктор философии по филологическим наукам, доцент

Хасанова Муборак Ташпулатовна

БухГУ Лингвистика: магистрант

Аннотация: *Функция метафоры в поэзии заключается в том, чтобы отсылать к другому предмету или ситуации, когда говорят о ней. Он используется как объяснительный инструмент. Он используется как фигура речи и как форма сравнения. В этой статье объясняется важность использования метафор на примерах из английской поэзии. Ведь метафора является одним из*

основных стилистических средств, особенно при анализе художественной литературы.

Ключевые слова: *метафора, сравнение, поэзия, анализ, аллюзия, прием, стилистический прием.*

KIRISH

Metafora nafaqat tasvirni yaratish vositasi, balki metaforizatsiya asosidagi kognitiv tuzilmalar nuqtai nazaridan ham ko'rib chiqiladi. Kontseptual tahlil metaforani she'riy matnning asosiy tropi sifatida o'rganish uchun eng mos keladi. Kognitiv nuqtai nazardan she'riyatning dastlabki tadqiqotlari (Lakoff, Tyorner, 1989) she'riy matndagi kontseptual metafora va metaforik kontseptual tizimlarni o'rganish zarurligini asoslab berdi, she'riyat tili, shuningdek, kundalik tilga tegishli ekanligini ta'kidladi. kontseptual metafora faoliyat sohalari, chunki kontseptual metaforalar umumiy kontseptual apparatning bir qismidir. Kontseptual tahlil metaforani she'riy matnning asosiy tropi sifatida o'rganishning eng dolzarb yo'nalishlaridan biridir. Unda kontseptsiya butun badiiy tuzilmaning asosiy komponenti sifatida mukammal stil konstruksiyasi sifatida belgilanadi⁵⁸. Bu she'riy matnda kontseptual ma'no asos bo'lib, ma'noni assotsiativ joylashtirish variantlarini o'z ichiga olgan holda namoyon bo'ladi. Metafora ko'pincha o'z-o'zidan estetik maqsad bo'lib, so'zning asl asl ma'nosini siqib chiqaradi. Masalan, Shekspirda gapning asl kundalik ma'nosi emas, balki uning kutilmagan metaforik ma'nosi - yangi ma'no muhim ahamiyatga ega. Bu Aristotel realizmi tamoyillari asosida tarbiyalangan Lev Tolstoyning hayratda qoldirdi. Oddiy qilib aytganda, metafora nafaqat hayotni aks ettiradi, balki uni yaratadi. Metaforaning o'ziga xos xususiyati uning til, nutq va umuman madaniyat rivojlanishidagi doimiy ishtirokidir. Bu zamonaviy bilim va axborot manbalari ta'sirida metafora shakllanishi, insoniyatning texnik yutuqlari ob'ektlarini belgilashda metaforadan foydalanish bilan bog'liq.

ADABIYOTLAR TAHLILI VA METODLAR

O'zbek tilshunosligida 70-yillardan boshlab, ko'p ma'nolilik va so'zlarning ko'chma ma'nolarini tadqiq qilishga bag'ishlangan bir qator asarlar maydonga keldi. Bu borada tilshunos olim M.Mirtojiyevning xizmatlarini alohida ta'kidlash lozim. Shuningdek, metaforani tilshunoslik nuqtayi nazaridan tadqiq etilgan, alohida ijodkor she'riyatida tutgan o'rnini o'rganishga bag'ishlangan tadqiqotlar yaratildi. Bu tadqiqotlarda ko'chma ma'noni hosil qiluvchi vositalar qatorida metaforaga ham o'rin berilgan va ko'chma ma'noni vujudga keltiruvchi vositalar sistemasida metaforaning boshqa vositalardan farqli jihatlarini aniqlashga e'tibor qaratilgan. G.Qobuljonova metafora va uning lingvistik tabiatini alohida monografik planda o'rgangan. Ingliz tilshunosligida esa Jorj Lakof metaforalarning uslubiy, badiiy, frazeologik xususiyatlarini o'rgangan eng mashhur olim hisoblanadi. Panter, Blek kabi tilshunos olimlar ham metaforalar bo'yicha bir nechta ilmiy

⁵⁸ Kuzmina, 2004, 214 - 215

ishlar olib borishgan. Rus tilshunoslaridan esa quyidagilar metaforani o'rganish bilan shug'ullanadilar: Arutyunova N.D., Bessorabova N.D., Efimov A.I., Chudinov A.P., Xarchenko V.K. va boshqalar. Metaforik modellar faqat she'riy fakt emas, balki bu "o'zining" siqilgan falsafiyliigi bilan lirizm, umumiy ahamiyatga ega bo'lgan yangi narsalarni kashf etish istagi, bu energiya kondansatkichlariga qayta-qayta ishora qiladi".⁵⁹ She'riy tilning substrat qatlami sifatida metaforik modellar tushunchasi, umuman olganda, ijodiy fikrlash tabiatan o'xshashdir, degan tezisga asoslanadi: uning maqsadi aniq (odatiy, muntazam baholashda) ob'ektlarning chuqur umumiylikini aniqlashdir. "Go'yo" printsipti, bu haqiqatning tabiiy kategorik artikulyatsiyasi chegaralaridan o'tib, assimilyatsiya qilishga imkon beradi.⁶⁰ Shuni ta'kidlash kerakki, metafora shakllanishiga asoslanadigan "go'yo" tamoyili "murakkab ob'ektlarni, shu jumladan to'g'ridan-to'g'ri kuzatish mumkin bo'lmagan ob'ektlarni bilish usuli sifatida modellashtirish g'oyasiga asoslanadi".⁶¹ She'riy matnda metaforaviy tushunchadan foydalanishdan asosiy maqsad cheksiz xilma-xil ma'no tuslari, semantik jilolar, individual idroklarni ifodalashdan iborat. Kontseptsianing allaqachon diqqat markazida bo'lishi uning katta yashirin energiya - semantik qobiliyati va taklifliligi bilan bog'liq bo'lib, bu yashirin ma'nolarning aniq ma'nolar bilan bir xil majburiyat bilan idrok etilishini kutish imkonini beradi.

TAHLILLAR VA NATIJALAR

She'riy metaforaning ma'no va obraz o'yini metaforik ko'chirishlar asosidagi strukturaviy-semantik bog'lanishlar bilan ta'minlanadi. Yondashuvlarning xilma-xilligini hisobga olsak, she'riy matndagi metaforalarni ifoda va mazmun jihatdan guruhlash mumkin. Demak, ifoda jihatidan metaforaning formal jihati morfologiya (so'z yasalishi) va sintaksis (iboralar, yasamalar) darajasida namoyon bo'ladi. Sintaktik jihatdan metafora tipologiyasi ularning nutqda amalga oshirilgan konstruksiyalari va gapda bajaradigan vazifalari bilan belgilanadi. Majoziy tabiatni nutqning turli qismlarida kuzatish mumkin. Ushbu ish doirasida ko'rib chiqilgan she'rlar tahlili shuni ko'rsatadiki, XX asr she'riy matnining ingliz tilidagi she'riyatida metaforik ko'chirishni amalga oshirishning sintaktik mexanizmlari juda xilma-xildir. Metaforik uzatish quyidagi hollarda amalga oshiriladi:

1) ob'ektning majoziy nomi (bilvosita nominatsiya): "Light was their speech"⁶²; "she turns into a black panther/ and bites you to death"⁶³; "My wife is my shirt"⁶⁴ va boshqalar;

2) otning predikativ sifatlovchi vazifasida ishlatilishi (metaforik predikatsiya): "insect eyes" ("Victory" by A. Stevenson); "liquid eyes" ("Four and a Half Dancing Men" by A. Stevenson); "a sky the colour of grey trousers" ("Properties of Snow" by B. Spencer); "each loaf-small house" ("Summer Time Begins" by C Rumens) va boshqalar;

⁵⁹ Pavlovich, 1995

⁶⁰ Krutikov, 1987; Oparina, 1988

⁶¹ Oparina, 1988

⁶² "Taken Up" by Ch. Martin

⁶³ "Curse of the Cat Woman" by E. Field

⁶⁴ "My Wife is My Shirt" by S. Tropp

3) fe'l va fe'l shakllarining predikat vazifasida maxsus qo'llanilishi: "You will never wind up the sucking thumb" ("The Mother" by G. Brooks); "Sorrow moves in wide waves,/ it passes, lets us be./ It uses us.../ it is blind while we see" ("Sorrow Moves in Wide Waves" by L. Niedecker); "You barb the air", "You sting with bladed cries" ("Victory" by A. Stevenson); "The ocean writes and rewrites its margins" ("Shorelines" by Ch. Tomlinson); "Slowly detail leafed from the darkness. Then the sun/ Orange red, red erupted..." ("The Horses" by T. Hughes); "Caxtons are mechanical birds with many wings/ and some are treasured for their markings-/ they cause the eyes to melt/ or the body to shriek with pain" ("A Martian Sends a Postcard Home" by C Raine) va boshqalar;

4) **sifat va qo'shimchalarning o'ziga xos qo'llanishi:** "the ash-grimed blackberries" ("Housekeeping" by D. Davie); "the blue-veined snowfields"; ("Winter Homecoming" by D. Wevill); "the blood-pink snowfields" ("Winter Homecoming" by D. Wevill); "wolf-shy pineforest" ("Winter Homecoming" by D. Wevill); "This timid gift I nurse/ as the one clear thing I can do" ("Lullaby for a First Child" by C Rumens); "wind - teased eyes" ("The Snow Fences" by Ch. Tomlinson), "under a moondog sky" ("How I Came to Have a Man s Name" by E.L. Warrior) va boshqalar;

5) **genitiv birikmalar:** "the flood of simple speech" ("Drought" by A. Stevenson); "love s austere and lonely offices" ("Those Winter Sundays" by R. Hayden); "the chronic angers of that house" ("Those Winter Sundays" by R. Hayden); "a dog s look" ("Peeling Onions" by A. Rich); "He couldn t risk my blight of disbelief" ("Long Distance" by T. Harrison); "the sun s corona" ("Winter Homecoming" by D. Wevill); "the earth s mouth" ("Crib Death" by D. Stuart); "In a surprise of light" ("Summer Time Begins" by C Rumens); "So, a woman will lift/ her head from the sieve of her hands and stare" ("Prayer" by C.A. Duffy); "The night s slow poison, tolerant and bland" ("For My Daughter" by W. Kees) va boshqalar;

6) **turg'un frazeologik birikmalarning alohida turi:** "light breaks" ("The Writer" by R. Wilbur); "roar of seas" ("N.W.5& N.6" by J. Betjeman); "His eyes fixed on the shadows overhead" ("One Flash" by E. Jennings); "I see the bed/ Of the river above me upside down very clear" ("Wodwo" by T. Hughes); "An old woman fallen from space/ Unprepared for these conditions./ She hangs on, because her mind s gone completely" ("Pibroch" by T. Hughes); "light streaming from his mouth to shape her name" ("Marked with D." by T. Harrison) va boshqalar.

MUHOKAMA

Ko'rinib turibdiki, tahlil qilingan shoirlar o'z ijodida turli metaforik konstruksiyalardan foydalangan holda og'zaki majoziy iboralarni afzal ko'radilar va bu bejiz emas. Fe'l tilning eng murakkab, semantik sig'imli grammatik kategoriyasi sifatida uning grammatik tuzilishining o'ziga xos xususiyatlari, semantik tuzilishning moslashuvchanligi, sintaktik xususiyatlari bilan bog'liq bo'lgan nutq qismlari orasida alohida o'rin tutadi. Metaforik ko'chirish leksema doirasida amalga oshirilishi mumkin, bunda ifoda rejasi metaforik obrazning yagona birligi-tashuvchisi (sodda metafora) bilan

ifodalanadi, shuningdek, ibora yoki sintaktik birlik doirasida ham, unda tasvir mavjud bo'ladi. XX asr ingliz tili she'riyatida ikkinchi turdagi metafora ustunlik qiladi. Tadqiqotda biz kengaytirilgan metaforalarni tahlil qilish uchun uchta parametrlarni asos qilib olamiz:

miqdoriy – ochib beruvchi komponentlar soni (qabul qilingan terminologiyada) asosan to'rt yoki undan ortiq komponentni o'z ichiga oladi. Masalan, T. Hughesning "The Thought - Fox" she'rida tulkining harakatlari ijodiy fikrning harakatini, ilhomning yondashuvini obrazli tasvirlaydi, biz quyidagi ko'pkomponentli kengaytirilgan metaforani aniqlaymiz:

"I imagined this midnight moment's forest:
Something else is alive
Beside the clock's loneliness
And this blank page where my fingers move...
Cold, delicately as the dark snow
A fox's nose touches twig, leaf...
Across clearings, an eye,
A widening deepening greenness,
Brilliantly, concentratedly,
Coming about its own business
Till, with a sudden sharp hot stink of fox
It enters the dark hole of the head.
The window is starless still; the clock ticks,
The page is printed";

XULOSALAR

Tilshunos va adabiyotshunoslarning ko'plab asarlari metaforaga bag'ishlangan bo'lib, ular metaforani bir butun deb hisoblaydilar. Filologlar va tilshunoslarning metaforaning ko'plab nazariyalarini ishlab chiqdilar va rivojlantirishda davom etmoqdalar, metaforaning o'zi esa endi yuzaki lingvistik hodisa hisoblanmaydi. Lakoffning asosiy tezisi shundan iboratki, metafora bizga yangi olingan mavhum tushunchalarni o'zlashtirgan tajriba doirasini taqdim etish orqali fikrlash jarayonini osonlashtiradi. Aqliy faoliyat asosidagi metaforalarning o'zaro to'qnashuvi kognitiv xaritaning – insonning jismoniy tajribasida, uning tashqi dunyo bilan munosabatlarida mavhum tushunchalarni ildiz otgan tarzda tashkil etilgan tushunchalar tarmog'ini tashkil etadi. Kundalik tildagi metaforik iboralar bizning kundalik tushunchalarimizni tartibga soluvchi tushunchalarning metaforik mohiyatini qanday aniqlab berishi mumkinligini ko'rsatish uchun ushbu kurs ishining bir qismi sifatida Shekspir, Apdayk, Joys va boshqa adabiyot klassiklari asarlaridan metafora namunalari keltirildi. Muayyan kontseptual metaforani ochishga misol sifatida nafaqat lingvistik metaforalar, balki badiiy matndan to'g'ridan-to'g'ri iqtiboslar ham o'rganildi. Kontseptual metaforalarni san'at asari doirasida ko'rib chiqish nafaqat alohida til metaforalarini, balki, qoida tariqasida, o'rganilayotgan kontseptual metafora g'oyasini to'liq ifodalovchi butun semantik segmentlarni tanlashni talab qiladi. Badiiy matnlar

doirasida metaforalardan foydalanishning o'ziga xosligi shundaki, badiiy matn boshqasidan farq qiladi. Badiiy tasvir mavjudligini nazarda tutuvchi maxsus til yordamida o'quvchining his-tuyg'ulari va estetik his-tuyg'ularini uyg'otishi mumkin. Majoziylik vositalariga ko'plab stilistik vositalar kiradi, ular orasida birinchi o'rinni badiiy matnda eng keng tarqalgan metafora egallaydi. Metafora muallifning badiiy olamiga o'ziga xos ta'sirchanlik beradi, fikrlarni shahvoniy obrazlar yordamida yetkazadi va shu bilan quruq mavhumlikni jonlantiradi va uni o'quvchiga yaqinlashtiradi. Muallif o'z asarlarida yozuvchining o'zini chuqur tashvishga soladigan ko'plab muammolarni qo'yadi, ular orasida odamlar o'rtasidagi munosabatlar muammosi; shaxs o'zi va uning atrofidagi dunyo bilan. O'quvchi bu muammolarning yechimini bevosita matndan izlaydi. Va bunda metafora muhim rol o'ynaydi.

ADABIYOTLAR:

1. Kobilova Nargisa Suleymanovna Literary Psychology And Style. Theoretical & Applied Science Учредители: Теоретическая и прикладная наука ISSN: 2308-4944eISSN: 2409- 0085 <https://www.elibrary.ru/item.asp?id=41328882>
2. Sulaymonbekovna Q. N., Sharofovna B. N. Ways of Expressing Refusals in Speech Acts //International Journal on Integrated Education. – Т. 5. – №. 5. – С. 259-262.
3. Saidova. M. "SEMANTIC ANALYSIS OF LITERARY TERMS BY LITERARY TYPES IN "THE CONCISE OXFORD DICTIONARY OF LITERATURE TERMS", Philology Matters: Article 11. DOI: 10.36078/987654486 Available at: <https://uzjournals.edu.uz/philolm/vol2021/iss1/11>
4. Расулов,З.И. (2010). Принцип контекстуального анализа эллиптических предложений (на материале английского языка). Вестник Челябинского государственного университета, (21), 91-94. <https://cyberleninka.ru/article/n/printsip-kontekstualnogo-analiza-ellipticheskikh-predlozheniy-na-materiale-angliyskogo-yazyka/viewer>
5. Kobilova, N. S. (2018). BENEFITS OF USING SONGS IN TEACHING FOREIGN LANGUAGES TO YOUNG LEARNERS. Инновационные подходы в современной науке <https://www.elibrary.ru/item.asp?id=35081671>
6. Saidovna, V. F. (2022). The Usage of Pilgrimage Tourism Terms in the English Language. INTERNATIONAL JOURNAL OF INCLUSIVE AND SUSTAINABLE EDUCATION, 1(4), 66–70. Retrieved from <http://inter-publishing.com/index.php/IJISE/article/view/170>
7. Saidovna, V. F. (2021). The Functional Essence of Some Pilgrimage Terms in The English Language. Eurasian Research Bulletin, 3, 1-6. <https://www.geniusjournals.org/index.php/erb/article/view/259>
8. Gadoeva M.I. Features of connotative meaning of somatisms as part of phraseological units // International Journal on Integrated Education. Volume 3, Issue III, March, 2020. – P.73-78. (Impact Factor: SJIF 2020 – 5,712)

9. 8.Gadoeva M.I. Lexico-semantic fields of “eye” in English and Uzbek languages // *Academicia. An International multidisciplinary Research Journal*. ISSN (online): 2249-7137. Vol. 11, Issue 10, October. <https://saarj.com> DOI NUMBER 10.5958/2249-7137.2021.02176.5. -India, 2021. – P.872-879. (Impact Factor: SJIF 2021 - 7.492)
10. Gadoeva M.I. Semantics of somatism in blessings of English and Uzbek cultures // *Web of Scientist: International Scientific Research Journal Open Access, Peer reviewed Journal*. ISSN: 2776-0979. Volume 2, Issue 11, November, 2021. – P. 269-276. (Impact Factor: SJIF 2021 – 5,599).
11. Greene, R., Cushman, S., Cavanagh, C., Ramazani, J., Rouzer, P., Feinsod, H., . . . & Slessarev, A. (Eds.). (2012). *The Princeton encyclopedia of poetry and poetics*. Princeton University Press.
12. Evans, V. and Green, M., *Cognitive Linguistics: An Introduction*. Edinburgh: Edinburgh University Press, 2006.
13. Johnson, M., *The Body in the Mind: The Bodily Basis of Meaning, Imagination and Reason*, Chicago: Chicago University Press, 1987.
14. Lakoff, G. & M. Johnson (1980). *Metaphors We Live By*. Chicago, Il: The University of Chicago Press.
15. Mirtojyev M. O`zbek tili semasiologiyasi.-Toshkent: Mumtoz so`z,2010-B.94

UDK 681.3

CONSTRUCTION AND DEVELOPMENT OF MINI GESTURES IN UZBEKISTAN

Toirov Olimjon Zuvurovich

Tashkent state engineering

"Electric machines" department of the university,

Doctor of technical sciences, professor

head of the department

Xudoberdiyev Shavkatjon Nurmatjon

Tashkent State Technical University named after Islam Karimov

Graduate student of the Faculty of Thermal Energy

Keyingi yillarda mamlakatimizda iqtisodiyotni rivojlantirish va aholi turmush darajasini oshirishga qaratilgan tub o'zgarishlar amalga oshirildi. Mamlakatimizning turli hududlarida erkin iqtisodiy zonalar, texnoparklar, klasterlar tashkil etilmoqda. "Obod qishloq", Obod mahalla Xavfsiz shahar kabi strategik dasturlar asosida shahar va qishloqlarda ulkan bunyodkorlik ishlari amalga oshirilib, ularning qiyofasi butunlay yangilanmoqda. Shunga ko'ra turizm ham rivojlanmoqda. Ayni paytda atrof-muhitni muhofaza qilish va ekologik barqarorlikni ta'minlashga har qachongidan ham ko'proq e'tibor qaratilmoqda. So'nggi paytlarda elektr energiyasi tariflarining ko'tarilishi tufayli qayta tiklanadigan amaliyotda bepul energiya manbalari tobora dolzarb bo'lib bormoqda.

In recent years, our country has undergone radical changes aimed at developing the economy and improving the living standards of the population. Free economic zones, technoparks and clusters are being established in different regions of the country. On the basis of such strategic programs as "Prosperous Village", "Prosperous Neighborhood", "Safe City", huge creative works are being carried out in cities and villages, and their appearance is being completely renewed. Accordingly, tourism is developing. At the same time, more attention is paid to the protection of the environment and environmental sustainability than ever before. Due to the recent rise in electricity tariffs, free energy sources in renewable practice have become increasingly relevant.

За последние годы в нашей стране произошли радикальные изменения, направленные на развитие экономики и повышение уровня жизни населения. В различных регионах страны создаются свободные экономические зоны, технопарки и кластеры. На основе таких стратегических программ, как «Прозцветающее село», «Прозцветающее соседство», «Безопасный город», в городах и селах проводится огромная созидательная работа, полностью обновляется их облик. Соответственно, развивается туризм. В то же время больше внимания уделяется защите окружающей среды и экологической устойчивости, чем когда-либо прежде. В связи с недавним повышением тарифов на электроэнергию все более актуальными становятся свободные источники энергии в возобновляемой практике.

Keywords: *Garland, Rotor Darrieus, Pervanel, Hydro-turbines, St. Petersburg, Tyazhmash, Syzran, Wheel.*

INTRODUCTION

According to the data, by 2030 the world's population will reach 15 billion, which in turn will require an increase in current electricity generation by about 50%. There needs to be enough fuel to do that, but that leaves the environment with more protection and control. Of course, nuclear energy has a greater role to play in this, but it will be necessary to find a solution to the problems associated with it. Hydropower, a renewable energy source, can play an important role in this. This means solving the problem of maintaining energy production and using environmentally friendly fuels. Uzbekistan is a country rich in hydropower, oil and gas and coal, which are effective sources of energy. Currently, the main source of electricity generation in the country is fuel. Every year in our country 60 billion. About M 3 of gas is produced. Gas and other fuels can be used for 30-40 years.

That's the decent thing to do, and it should end there. First of all, it is necessary to ensure the reliability and quality of electricity supply to consumers. Improving the construction of micro-hydropower plants will achieve energy savings and disruption and natural fuel savings through the widespread use of development in local areas.

SMALL HYDROELECTRIC POWER STATIONS:

Even in ancient times, man focused on rivers as a source of energy. To use this energy, people have learned to build water wheels that rotate with water. Millstones and other implements were driven by these wheels. The water mill is a shining example of the oldest hydroelectric power plant in many countries, which has survived to this day in almost its original form. Before the invention of the steam engine, it was the main driving force in the production of hydropower. With the improvement of the water wheels, the power of the hydraulic blocks that move the machine tools has increased. In the first half of the 19th century, a water turbine was invented, which opened up new possibilities for the use of hydropower resources. The invention of the electric machine and the development of hydropower by the method of transmitting electricity over long distances began by converting it into electricity in hydroelectric power stations (HPPs).

Small and micro hydropower plants are small hydropower facilities. This part of energy production is associated with the use of energy from water resources and hydraulic systems using low-capacity (1 to 3000 kW) hydropower plants. In recent decades, the world has developed small-scale energy, mainly due to the desire of large hydropower reservoirs not to harm the environment, the ability to provide energy in remote and isolated areas, as well as capital expenditures during the construction of power plants. low and rapid return on investment. The construction of SHEP also has development prospects in different regions of the world, including transboundary river basins.

At present, there is no commonly accepted concept of small hydropower for all countries. However, in many countries its installed capacity is considered to be the main characteristic of such a hydropower plant. Small, as a rule, include hydroelectric power stations with a capacity of up to 30 MW. Small hydropower is free from many of the shortcomings of large hydropower plants and is recognized as one of the most economical and environmentally friendly ways to generate electricity, especially when using small watercourses. Small, micro or nanoSES combine the advantages of a large hydropower plant on the one hand and the capabilities of a decentralized power supply on the other.

Features of small hydropower plants:

In recent years, the practice of installing small hydropower plants has become widespread. This type of power plant is all types of equipment that are hydroelectric devices. Depending on the capacity of the devices, they are calibrated in mini hydroelectric power stations with a capacity not exceeding 10 MW, in micro hydroelectric power stations with a capacity not exceeding 0.1 MW, and in small hydroelectric power stations with a capacity of 10 to 30 MW. MW.

ADVANTAGES AND DISADVANTAGES OF SMALL HYDROPOWER PLANTS:

One of the main advantages of small hydropower facilities is environmental safety. They do not adversely affect the properties and quality of water during construction and subsequent use. Reservoirs can be used both for fishing and as a source of water supply for the population. However, there are also many advantages of micro and small hydropower plants. Modern stations are simple in design and fully automated. The electricity generated by them meets the requirements of GOST in terms of frequency and voltage, and the stations can operate both autonomously and as part of the power grid. Small-scale power facilities do not require the construction of large reservoirs with flooding of the area and huge material damage.

During the construction and operation of DATK, the natural landscape will be preserved, there will be almost no load on the ecosystem. Compared with fossil fuel power plants of small hydropower, it can include: low cost of electricity and operating costs, relatively cheap replacement of equipment, long service life of hydropower plants (40-50 years), complex use of water resources (electricity, water supply, land reclamation, water conservation, fisheries).

Because many small hydropower plants are seasonal power plants, they cannot always provide guaranteed power generation. In winter, their energy output drops sharply, and snow cover and ice events (ice and mud), as well as the drying up of low water and rivers in summer, can stop their work altogether. The seasonality of small hydropower plants requires renewable energy sources; their abundance can lead to a loss of reliability of the power supply. Therefore, in many regions, the capacity of small hydropower plants is considered to be excessive, not primary. There is a very acute problem with floods, reducing the hydropower potential of rivers and the production of

electricity. allows the regions to be supplied with electricity. The development of small hydropower will help decentralize the overall energy system, which will provide a steady supply of electricity to hard-to-reach areas. The energy generated by small hydroelectric power stations is used by nearby consumers. At the same time, the cost of transporting it is reduced and the reliability of the power supply is increased.

Zones of development and technological limitations:

Small hydropower is one of the most understandable directions for investors in the development of renewable energy sources. The development of small hydropower is currently promising in areas with high density of hydropower resources, especially in areas without centralized power supply and power shortages.

THE FOLLOWING SCHEMES CAN BE USED TO GENERATE PRESSURE AT A HYDROPOWER PLANT:

a dam in which the main dam is created;

formation, when the pressure is formed using a channel (channel), made in the form of a tunnel or pipe (twist, deflection);

combined, in which the head is formed from the dam and the crop.

The barrier scheme envisages the creation of backwaters of the water table by building a dam. The resulting reservoir can be used as a regulating tank, which allows for the periodic accumulation of water reserves and more complete use of the energy of the water flow.

In the diversion scheme, water is taken from the natural bed through an artificial water pipe with a smaller longitudinal slope. The water level at the end of such a pipeline is higher than the water level in the river, and the difference in this level is at the beginning of the hydroelectric power station. The greater the slope of the river and the longer the formation, the larger the head can be obtained.

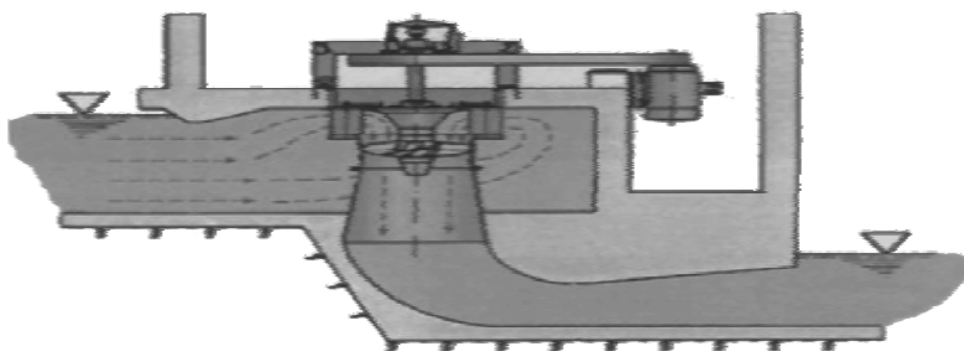

FIGURE: 1. REACTIVE AXIAL TURBINE

At the hydroelectric station, the turbine and generator are connected by a common shaft. Their rotational frequencies depend on the number of pairs of poles of the generator rotor and the frequency of the alternating current, which must comply with the standard. Turbines with low velocity coefficients at high heads and large values of this coefficient at high coefficients are used to obtain the velocities of units close to the optimum.

INSET Association (St. Petersburg) manufactures hydropower plants for small HPPs with a capacity of up to 5,000 kW and micro HPPs from 3 to 100 kW. Hydraulic units are designed to operate at different head and flow rates with high energy properties and are manufactured with propeller, radial-axial and bucket turbines. The supply complex, as a rule, includes an automatic control system of the turbine, generator and hydraulic block.

Tyazhmash OJSC (Syzran) supplies hydraulic turbines with a capacity of 15,000 for small hydropower plants, as well as repairs and restoration of individual units, installation and adjustment of equipment.

Hydropower equipment for small hydropower plants is being developed by NPO RAND (St. Petersburg). Hydraulic turbines have been developed that allow efficient use of low heads. The power of such devices ranges from 6-20 to 2500 kW.

In recent years, free-flowing underwater hydrobines have been produced that use the speed of water flow in watercourses to generate energy and do not require the construction of a dam. Sufficient width and depth can be used to accommodate underwater hydrobines, as well as water currents with a water flow velocity of 3 m / s.

Portable submarines can be widely used when it is necessary to quickly generate electricity with minimal time and financial costs.

Microelectric power stations (up to 100 kW) can be installed almost anywhere. The hydraulic block consists of a power block, a water intake device and an automatic control device

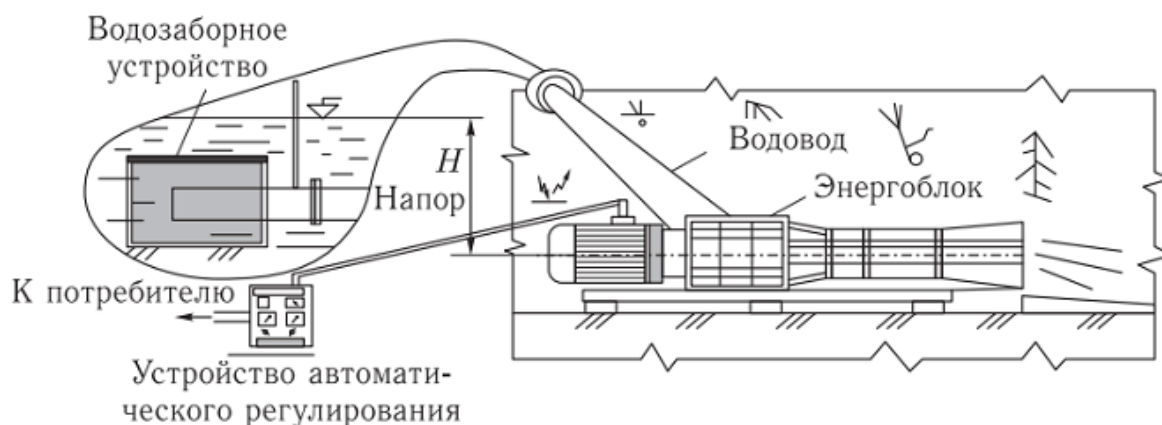

Figure: 2. Micro hydroelectric power station

Micro-hydroelectric power stations are simple. They are reliable, environmentally friendly, compact and pay off quickly. First of all, micro-hydroelectric power stations are in demand as sources of electricity for villages, farms, summer houses, farms; mills, small industrial networks in remote, mountainous, and hard-to-reach areas where there are no power lines nearby (and the construction of such lines is currently longer and more expensive than the purchase and installation of micro-hydropower plants).

Many micro-hydroelectric power stations can be built in water supply and irrigation hydropower facilities. With a large difference in surface markings in the water supply systems on the route sections, micro-hydroelectric power stations can be built instead of

different types of energy absorbers (pressures). With a water flow rate of 5 to 100 l / ms their power can reach 20 to 200 kW.

Interesting design solutions are made by some foreign firms Figure 3 shows the design of a blown drainage dam proposed by Dyrhoff. Instead of traditional materials for fences: concrete, steel and wood, the company uses a “bubble” made of reinforced rubber. To create pressure, the dam is inflated with air or filled with water under a pressure of 20-30% more pressure (h).

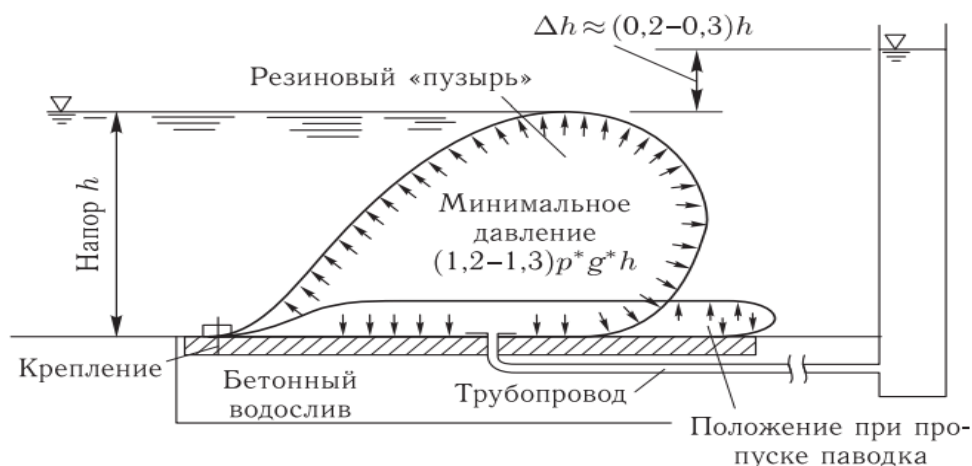

FIGURE 3. IRON SPILL DAM:

The concrete base is held in place by bubble anchors. The compressor or pump is connected to the internal cavity of the dam via a pipeline located on a concrete base. The convenience of this design is that, if necessary, you can quickly and easily remove the cavity from the cavity, and the "bubble" sinks to the bottom, allowing water to flow freely. This feature of the reservoir can be best used in fast-growing rivers for water transit. These dams can be used for seasonal passage of fish and ice. The advantages of this dam, in the opinion of the manufacturer, are low cost, ease of operation and minimal operating costs.

CONCLUSIONS AND SUGGESTIONS:

Small hydropower plants have a number of advantages that make this equipment increasingly popular. First of all, it should be noted that the environmental safety of mini-hydropower plants is a criterion that is becoming increasingly important in terms of environmental protection issues. Small hydropower plants do not adversely affect either the properties or the quality of the water. The low-capacity hydroelectric power station can also be used as a source of water supply to settlements for fishing from installed water areas. In addition, there is no need for large reservoirs to operate small hydropower plants. They can run on the energy of streams of small rivers and even streams.

In terms of cost-effectiveness, micro and mini hydroelectric power stations have many advantages here. Stations manufactured with modern technology, easy to manage, they are fully automated. Thus, the equipment does not require the presence of people. According to experts, the quality of current produced by small hydropower plants meets

the requirements of GOST in terms of both voltage and frequency. However, mini hydroelectric power stations can operate both autonomously and as part of the power grid.

When talking about small hydropower plants, it should be noted their advantages, their full service life, at least 40 years. Most importantly, small-scale power plants do not require the construction of large reservoirs with flooding of the area and huge material damage.

REFERENCES:

1. Hydroelectric power plant is a small business. Pod ed. V.V. Elistratova. - Saint-Petersburg, SPbGPU, 2005, 431p.
2. Mukhammadiev M.M., Nizomov O.Kh. Hydro turbines. Study guide. - T., 2006, 152 pages.
3. Gubin F.F., Krivchenko G.I. Hidroelektricheskie stantsii - M., Energy, 1980, 367 st.
4. Mukhammadiev M.M. Introduction to hydropower. ToshDTU, Tashkent, 2006, 71 pages
5. Ilinykh I.I. Hydroelectric power station. - Moscow, Energy, 1978, 322 st. 6. Karelin V.Ya., Volshanik V.V. Soorujenia i oborudovanie malykh hydroelectric station. - M., Energoatomizdat, 1986, 268 st.
7. Shavelev D.S. i dr. Use of water energy. - L., Energy, 1976, 655 st.
8. Sokolov D.Ya. Use of water energy. Moscow, Kolos, 1965, 446 st.
9. Potapov V.M., Tkachenko P.E., Yushmanov O.P. Use of water energy. - M., Kolos, 1972, 343 st.
10. Development scheme of hydroelectric power plant and system Minvodhoza Uzbekistan for the period until 2010. Chast 1. - T., 1992, st. 151.

ИСТОРИЯ ПРОИСХОЖДЕНИЯ СЛОВА ДУТАР И СПОСОБЫ ЕГО ИСПОЛНЕНИЯ

Ходжагельдыева Махфуза Эргаш кызы

*Педагогический институт Термезского государственного университета
Преподаватель музыкального образования и изобразительного искусства*

Машрабалиева Барно Машрабалиевна

1 курс магистра музыкального образования и искусства

Аннотация: *В данной статье рассматривается роль дутара в национальном музыкальном искусстве узбекских музыкальных инструментов, а также способы исполнения, методы обучения и история происхождения этого инструмента. Существует множество различных школ игры на национальном инструменте, дутаре, который является нашим национальным инструментом, и вы можете многое узнать об их различиях и способах игры из этой статьи.*

Ключевые слова: *«Юридическая наука и практическая музыка», хорезмский, самаркандско-бухарский, кашкадарьинско-сурхандарьинский и фергано-ташкентский стили,*

В последние годы система образования страны претерпела радикальные реформы. Действительно, государство придает большое значение развитию культуры и искусства в нашей стране, созданию современных учреждений культуры и искусства на основе передового мирового опыта, укреплению их материально-технической базы, всесторонней поддержке творческой интеллигенции. В частности, Постановление Президента Республики Узбекистан №ПП-3022 от 31 мая 2017 года «О мерах по дальнейшему развитию и совершенствованию в сфере культуры и искусства» национальных и общечеловеческих ценностей, воспитания в духе любви и преданность Родине.

Постановлением № ПП-3892 от 1 августа 2018 г. «О мерах по созданию условий для развития государственно-частного партнерства в сфере культуры и искусства» также предусмотрено дальнейшее развитие сферы культуры и искусства. расширение сети учреждений, расширение сети учреждений данной сферы и укрепление их материально-технического состояния, организация качественного обслуживания населения и создание благоприятных условий для государственно-частного партнерства.

Значение музыкального образования в воспитании подрастающего поколения как высококультурных и эстетически зрелых людей неоспоримо. В частности, большой потенциал в этой области имеет узбекская музыка. Известно, что процесс воспитания учащихся в духе музыкальной эстетики должен основываться, во-первых, на соблюдении основных общих принципов музыкальной педагогики, во-вторых, на обеспечении особых условий, связанных с воспитанием вкуса. Процесс

формирования музыкально-эстетического вкуса напрямую связан с развитием способности к восприятию музыки. Прежде всего, необходимо упомянуть о принципах работы компонентов, обеспечивающих музыкальное восприятие.

Через музыку мы можем влиять на воспитание совершенного человека и позволять человеческому разуму. Сколько бы важных теоретических идей ни было выражено в музыке, если мы не будем постоянно работать над их внедрением в общественное сознание, если мы не будем строить свою деятельность таким образом продуманно и систематически, мы не будем достичь нашей цели мы не можем найти способ.

Через музыку можно пробудить чувство национализма, привить молодежи чувство гордости и гордости за свою Родину, своих родителей и самих себя. Несомненно, наши национальные музыкальные инструменты и национальные музыкальные произведения окажут нам большую помощь. Инструментальное исполнительство – один из самых популярных видов в области музыки. У каждой нации есть свои национальные инструменты. В то же время существуют музыкальные инструменты, пользующиеся популярностью у всех народов мира.

Дутар – очень популярный и любимый инструмент у народов Средней Азии. Дутар – ударный инструмент, популярный среди узбеков, таджиков, уйгуров, туркмен, каракалпаков и других народов, проживающих в Узбекистане и соседних странах. Термин дутар в переводе с персидского означает «ду» — «два» и «узкий». Как и у других народов, у узбеков разные термины для компонентов дутара в местных диалектных группах разных регионов. Названия некоторых его частей имеют особое значение. Например, такое же значение имеют термины «ухо», «харрак», «косахона» и др. Музыкальные произведения, созданные для дутара и дутароподобных струнных инструментов, должны быть изучены музыкантами мира и исполнены на высоком уровне для радость меломанов. Музыкальные школы должны создать условия для реализации нашей молодежью своих мечтаний. Это основная обязанность учебных заведений и преподавателей высших учебных заведений. Было бы ошибкой называть музыкального исполнителя сначала музыкой, потом техническими способностями, потом динамикой и так далее. Потому что все стороны работы осуществляются одновременно, взаимообусловленно, С первого шага ученика в области музыки этот процесс продолжается на протяжении всей творческой деятельности.

Согласно историческим письменным источникам, дутар впервые упоминается в 15 веке. Зайнулобиддин аль-Хусейни, музыковед своего времени, написал книгу под названием «Закон науки и музыкальная практика», в которой содержится информация о дутаре. Музыкальный инструмент, описанный в брошюре, мало чем отличается от современного дутара. Различия можно увидеть в основном в формировании дутаров. В частности, ручка инструмента короче, а чаша крупнее современного дутара (меньше чаши уда). Существует множество легенд о Дуторе и

его истории, процессе его создания, периодах его популярности. Легенду о великом ученом-востоковеде Фисагуре, вдохновившем на создание первого инструмента 9, приводит музыковед И. Раджабов в своей брошюре «К вопросу о статусе». «Однажды во сне Фисагура к нему подошел старик и сказал: «Вставай завтра рано и иди на рынок Каддафи». Там ты найдешь один из секретов мудрости». В ту ночь старик снова пришел во сне и повторил то, что сказал накануне. Когда Фисагур проснулся и во второй раз пошел на рынок, его поразил звук хлопкопрядильного лука. Фисагуру пришла в голову идея, и он услышал мягкий, приятный звук, когда взял волокно из хвоста лошади, откусил один конец, а другой постучал рукой. Позднее фисагуры заменили шерсть шелком. Тогда он стал думать о создании струнного инструмента, который можно было бы привязывать к этой струне. Однажды Фисагуры отправились к господствующей горе. У подножия горы дул сильный ветер и раздавался свистящий звук. Он огляделся и увидел пустой панцирь черепахи. Он понял, что ветер дует сквозь отверстия в его голове, руках, ногах и хвосте. — Что-нибудь сработает, — сказал он, поднимая ее с земли. Затем он поместил ручку в самое большое отверстие в чаше черепахи (где торчала голова черепахи) и обвязал ее веревкой. Сначала эта звуковая система была очень простой и понятной. В народе его стали называть «барбат». Музыканты постфисагурского периода развили эту приятную мелодию (барбат) и на ее основе создали 2-3-4-струнные музыкальные инструменты. Существует также множество легенд о царях, которые рассердились, услышав заунывный стон инструмента, который мы сейчас называем дутаром. Все это, безусловно, свидетельствует о том, что дутар очень популярен в народе и гармонирует с жизнью. Ученые, исследователи, краеведы и этнографы, приехавшие в Среднюю Азию с экспедицией в XIX веке, отмечают, что музыка впиталась в кровь местного населения.

Они писали в своих дневниках и научных брошюрах, что слово дутар можно встретить почти в каждом узбекском хозяйстве и что это любимый инструмент народов Средней Азии. Дутар – один из самых популярных инструментов у узбекского, таджикского, туркменского и уйгурского народов Средней Азии. Среди музыкальных инструментов нашей страны дутар выделяется своим мягким, домашним звучанием. В настоящее время исполнение на дутаре в нашей стране делится на четыре основных локальных стиля. Это: хорезмский, самаркандско-бухарский, кашкадарьинско-сурхандарьинский и ферганско-ташкентский стили. Среди этих стилей выделяются местные дороги Хорезм и Фергана-Ташкент. Не только в фольклоре и классическом искусстве, но и в исполнении эти оазисы отличаются друг от друга строением и исполнением музыкальных инструментов. В результате совершенствования методов исполнения оазисов возникли различные школы исполнения на дутаре. Он находится в гармонии с уникальными традициями, диалектами и обычаями оазиса исполнительских школ. Изначально это был музыкальный инструмент. Что касается типов дутаров, то в ходе исторического

развития сформировались туркменские, таджикские, уйгурские, хорезмийские и узбекские дутары. Хотя по структуре они не сильно отличаются, в любом случае внешне они немного отличаются друг от друга. Например, сходство между уйгурскими и таджикскими дутарами заключается в том, что их чашки немного больше, чем у туркменских и хорезмских дутаров. К туркменскому дутару обычно прикрепляют металлическую проволоку. Некоторые таджикские дутары похожи на узбекские дутары. Они близки к среднему размеру чашки. Следует отметить, что в Узбекистане существует два вида дутаров: мужские дутары и женские дутары. Чаша мужского дутара крупнее, а ручка длиннее. Женские дутары, напротив, сделаны искусными лириками так, что чаша меньше, а ручка тоже относительно короткая, женственная и нежная. Появление оазисов и дутаров разных национальностей неизбежно отразится на традициях исполнения. С этой точки зрения мы видим формирование узбекской, туркменской и хорезмской дутарных школ. Стоит отметить, что Дютор был основой для создания даже крупных произведений. Пример тому – хорезмские дутарные макамы.

Мелодии инструментов дутара и танбура гармонируют друг с другом. В частности, это мы можем увидеть на примере мелодий или песен, исполняемых на этих инструментах. Эти инструменты дополняют друг друга таким образом, чтобы создать новую красивую мелодию. Еще одним важным аспектом дутара является то, что перкуссия правой руки действует как «методолог» при исполнении соло, что часто приводит к сольному исполнению без круга.

В XX-XXI веках дутарное исполнительство стало развиваться на профессиональном уровне. Сформировался ряд искусных исполнителей. Есть много разных способов играть на дутаре. Это был один из тех мрачных моментов, когда он начинал бесконечный монолог с самим собой. Молодежь заинтересовалась их стилем, и в результате он стал школой исполнительского мастерства. Говоря о стилях исполнения на дутаре, нельзя не упомянуть о хорезмских дутаристских школах и их уникальном стиле исполнения. Традиции кокандской дутарной школы отличаются от многих других исполнительских искусств Фергано-Ташкентского оазиса. Есть специальные статусные треки в традиционном стиле исполнения на дутаре. Дутар уникален и в Хорезмском оазисе, где правосторонняя перкуссия характеризуется непрерывным исполнением метода рез. Одной из ключевых особенностей является преувеличение каждого сильного вклада, используя четыре пальца правой руки и прикосновение к крышке, царапая и щелкая. Правые удары Дутора в Хорезме называются «даст». Они сочетают в себе тонкость и привлекательность мелодии и стиля. По свидетельству музыкантов старшего возраста, кружок, сопровождающий эпос, также научился технике у дутара. Благодаря мелодической структуре и быстрому развитию букв бахши в полной мере воспользовались игрой дутара. Ряд мастеров-исполнителей внесли большой вклад в развитие хорезмского дутарного исполнительства.

Исполнение на узбекском дутаре волшебное, притягательно и неповторимо. Он содержит множество оазисных традиций, бесчисленное количество украшений и лаков и бесчисленное количество мелодий. Изучение их и освоение традиций разных школ – это возможность еще больше развить искусство и в полной мере донести до слушателя очарование дутара. Мы стремимся к тому, чтобы следующее поколение наслаждалось наследием традиционного исполнения на дутаре, которое является частью многогранного узбекского искусства.

ИСПОЛЬЗОВАННАЯ ЛИТЕРАТУРА:

1. I. Toshpo'latova "An'anaviy cholg'u ijrochiligi" Oliy ta'lim muassasalari talabarlari uchun o'quv qo'llanma Toshkent 2017
2. M.Khojageldiyeva "The content of the science of music culture and the role of music in the upbringing of children" International Journal of Discourse on Innovation, Integration and Education
3. M.Xo'jageldiyeva "Music as a Science and its peculiarities" International Journal of Innovative Analyses and Emerging Technology 2021.
4. M.Xo'jageldiyeva "Dutar national instruments and performance methods" Analytical Journal of Education and Development Vol 01 Issue 06. 2021
5. M. Kho'jageldiyeva "Factors for Increasing Students' Musical Competence in Music Culture Classes" European Journal of Innovation in Nonformal Education Vol 2. Issue 4. ISSN: 2795-8612. 2022-yil
6. M. Kho'jageldiyeva "THE HISTORY OF THE ORIGIN OF THE WORD DUTAR AND METHODS OF ITS PERFORMANCE" "Экономика и социум" №4(95) 2022
7. M. Kho'jageldiyeva "THE IMPORTANCE OF APPLICATION OF MODERN PEDAGOGICAL TECHNOLOGIES IN THE EDUCATIONAL PROCESS " "Экономика и социум" №4(95) 2022
8. M. Kho'jageldiyeva "THE HISTORY OF THE ORIGIN OF POP ART AND ITS PLACE IN UZBEK MUSIC" SPECIAL ISSUE: Achievements and Challenges of Teaching Methods of Applied Sciences-2022 ISSN: 2181-2594 . 2022-yil
9. M.Xo'jageldiyeva " Musiqa madaniyati fanining mazmuni hamda musiqaning bola tarbiyasida tutgan o'rni" International Journal of Discourse on Innovation, Integration and Education

CONTENT OF MUSIC CULTURE LESSONS AND ELEMENTS ORGANIZING THE MUSIC EDUCATION SYSTEM

Khojageldiyeva is the daughter of Mahfuza Ergash

Teacher of Termiz State Pedagogical Institute

Annotatsiya: *Ushbu maqolada O'zbekistonda umumiy o'rta ta'lim maktablarida musiqa madaniyati darslarining mazmuni, musiqiy faoliyatlar va ulardan dars jarayonida foydalanish haqida ma'lumotlarga ega bo'lishingiz mumkin. Bundan tashqari ushbu maqolada musiqa san'atining inson hayotida uning ma'naviy olamida nechog'liq o'ringa ega ekanligi haqida yozilgan.*

Kalit so'zlar: *Axloqiy-estetik tarbiya, jamoa bo'lib qo'shiq aytish, musiqa savodi, musiqa tinglash, o'qitish tamoyillari, pedagogik texnologiyalar.*

Аннотация: *В данной статье вы можете получить информацию о содержании занятий музыкальной культурой в общеобразовательных школах Узбекистана, музыкальных мероприятиях и их использовании в ходе урока. Кроме того, в этой статье написано, что музыкальное искусство занимает особое место в жизни человека и в его духовном мире.*

Ключевые слова: *Нравственно-эстетическое воспитание, групповое пение, музыкальная грамотность, музыкальное слушание, принципы обучения, педагогические технологии.*

Abstract: *In this article, you can get information about the content of music culture classes in general secondary schools in Uzbekistan, musical activities and their use in the course of the lesson. In addition, in this article, it is written that the art of music has a special place in human life and in his spiritual world.*

Key words: *Moral-aesthetic education, group singing, musical literacy, listening to music, teaching principles, pedagogical technologies.*

Human life cannot be imagined without the art of music. Art not only provides spiritual nourishment to people, but also plays an important role in their physical development. Realizing the role of music in moral and aesthetic education, it is necessary not to forget its importance in educating the young generation. Musical beauty is an important factor in the formation of a person's spiritual image. Musical education is a tool that leads a person to beauty, it forms aesthetic and emotional characteristics of a person. Music, like any art form, originated in ancient times, when people lived in caves, used stone tools, and covered themselves with animal skins. The spiritual world of those people is limited, the language is poor, and the surrounding

His ideas about events were very vague. But nevertheless, musical masterpieces, even if they are in a "wild" state, were created by these ancient people. Almost all types of art have existed thousands of years ago

came Art appeared not only in one place, but also in several continents, in different latitudes and climatic conditions.

The essence of the concept of preservation of musical heritage is not just a blind repetition and preservation of the ideas of the past, but it means the need to develop it from the perspective of a conscious worldview and the interests of humanity, critical appropriation and revision of creativity. As a result of the creative study of folk music art by our composers, works of art have been created that have been added to the treasury of Uzbek culture. Songs from the heart of a person who feels a thirst for beauty are the fundamental basis for the formation of composers' creativity.

The system of musical education at school consists of many elements, such as: music lessons, music education in the classroom and outside of school, vocal and choral studios and clubs, vocal and instrumental ensembles, music schools, etc. In this system, the mass information system occupies a very large place. All the educational and developmental tools form a musical-aesthetic environment in which the student's interests and needs in the field of music arise. The music lesson at school is part of the aesthetic education system, which is largely aimed at the spiritual development of the school student. Development and enrichment of musical-creative abilities, formation of musical perception skills, interest in musical art, artistic hobby of students should be carried out according to a well-thought-out and consistent system. The music lesson is distinguished by its own types of activities: listening and analyzing a piece of music, singing, performing actions to music, musical creativity. In the course of the lesson, these types of activities cannot be separated from each other, because they are interconnected and sometimes absorbed into each other. In the process of listening to music, students acquire a certain amount of musical-theoretical knowledge, gain experience in the ability to listen to music, and at the same time develop analytical skills. When singing in a group, the singing voice and all components of the ability to listen to music (high volume, rhythm, harmony of sounds, timbre) are developed. Singing in a choir, playing children's musical instruments, moving to music, the development of performance skills in the process of improvisation (free creativity) turns students into active, interested, emotional participants of the educational session.

The task of music science is to teach a child to actively relate to beauty, to approach music creatively. This can be achieved not only by mastering and understanding any work, but also by knowing the history of its creation, the foundations of music theory, and the laws of its development. However, music is used in all types of student activities in the lesson

perception is the basis. Understanding music is necessary for a full perception of the surrounding life, because in the end, the ability to penetrate deeply into the essence of the work of art and the aesthetic thing in life contributes to the comprehensive development of the personality of a schoolchild. The music lesson, like all subjects, must

solve the task it has set for itself, and the more actively and purposefully it solves this task, the more musical it will be for schoolchildren.

the higher the level of education.

The lesson is an organizational form of educational work at school, in which the teacher works with a permanent group of students according to a fixed schedule within a clearly defined period of time, leads collective cognitive activities, and implements the curriculum he uses various methods to achieve the didactic and educational tasks he defines accordingly. The teaching process can be viewed as a goal-oriented, consistently changing interrelated activity of the teacher. In the course of this activity, the tasks of obtaining information, development and upbringing of the employee are solved. The process of interaction between the student and the teacher in the music lesson is based on personal communication. Directs and supervises the musical activities of all students in the music class without exception. It also supports interaction and mutual control between students. The work of the teacher in the lesson creates the ground for all students to acquire the basics of knowledge studied in the lesson itself, to develop the necessary skills and competences. Each music lesson should enrich students with new knowledge, expand their horizons, develop musical skills and abilities, or improve what they have learned before. There is no end to learning as students progress step by step from lesson to lesson they move forward from the ladder.

Currently, the requirements for music classes are:

1. A music lesson implies the comprehensive implementation of the functions of education, development and upbringing. It affects all aspects of the student's formation: along with improving the student's musical knowledge, it develops mental power and abilities, shapes the worldview, moral, aesthetic, willful qualities, attitude to work.

2. The lesson is conducted according to a strict system according to the form: it consists of a certain beginning, setting the goals and objectives of the lesson, explaining, strengthening and repeating the musical material, giving homework. Musical activities should be interconnected and complement each other.

3. The lesson is in accordance with the principles of teaching: it has an educational effect, it is convenient for scientific understanding, it allows for the careful and conscious mastering of musical works, the formation of musical skills and abilities.

4. The content of the lesson is in accordance with the curriculum, it covers the links in the system of other lessons. It is always necessary to remember what works have been studied before and what the schoolchildren need to learn after this lesson. It is not only memorizing and knowing, but it is necessary to create a way to get acquainted in advance with some artefacts that should be learned later during musical activities.

5. During preparation and transition to music lessons, teaching and upbringing based on new pedagogical technology, modern psychological-pedagogical and methodical approach are taken into account.

MAIN LITERATURE:

1. Artykov. T "Methodology of teaching music" Textbook "Editor's Publishing House" Tashkent 2010
2. M.Khojageldiyeva "The content of the science of music culture and the role of music in the upbringing of children" International Journal of Discourse on Innovation, Integration and Education
3. M.Xo'jageldiyeva "Music as a Science and its peculiarities" International Journal of Innovative Analyses and Emerging Technology 2021.
4. M.Xo'jageldiyeva "Dutar national instruments and performance methods" Analytical Journal of Education and Development Vol 01 Issue 06. 2021
5. M. Kho'jageldiyeva "Factors for Increasing Students' Musical Competence in Music Culture Classes" European Journal of Innovation in Nonformal Education Vol 2. Issue 4. ISSN: 2795-8612. 2022-yil
6. M. Kho'jageldiyeva "THE HISTORY OF THE ORIGIN OF THE WORD DUTAR AND METHODS OF ITS PERFORMANCE" "Экономика и социум" №4(95) 2022
7. M. Kho'jageldiyeva "THE IMPORTANCE OF APPLICATION OF MODERN PEDAGOGICAL TECHNOLOGIES IN THE EDUCATIONAL PROCESS " "Экономика и социум" №4(95) 2022
8. M. Kho'jageldiyeva "THE HISTORY OF THE ORIGIN OF POP ART AND ITS PLACE IN UZBEK MUSIC" SPECIAL ISSUE: Achievements and Challenges of Teaching Methods of Applied Sciences-2022 ISSN: 2181-2594 . 2022-yil
9. M.Xo'jageldiyeva " Musiqa madaniyati fanining mazmuni hamda musiqaning bola tarbiyasida tutgan o'рни" International Journal of Discourse on Innovation, Integration and Education

AKBARSHOHNING SAN'ATGA BO'LGAN E'TIBORI

Ochilov Ulug'bek Musurmonqulovich

Termiz davlat pedagogika instituti o'qituvchisi

Annotatsiya: Saroyda har chorshanba oqshomi orasta bazmlar va she'riy majlislar bo'lar edi. Akbar mamlakatning eng sohibi iste'dod shoiru san'atkorlarini o'z atrofiga yig'ishga intilardi. Mashhur xonandalar, sozandalar, musavvir — bularning hammasini Akbar ma'naviyat gavharlari deb atar edi.

Kalit so'zlar: Mahabxorat, Ramayana, san'at, xonanda, qo'shiq, musavvir.

Аннотация: Каждую среду вечером во дворце устраивались вечеринки и поэтические собрания. Акбар стремился собрать вокруг себя самых талантливых поэтов и художников страны, знаменитых певцов, композиторов, художников — всех этих Акбар называл жемчужинами духовности.

Ключевые слова: Махабхарата, Рамаяна, искусство, певец, песня, художник.

Abstract: There were parties and poetry gatherings in the palace every Wednesday evening. Akbar sought to gather the country's most talented poets and artists around him. Famous singers, composers, painters - Akbar called all these gems of spirituality.

Key words: Mahabharat, Ramayana, art, singer, song, painter.

Saroyda har chorshanba oqshomi orasta bazmlar va she'riy majlislar bo'lar edi. Akbar mamlakatning eng sohibi iste'dod shoir-u san'atkorlarini o'z atrofiga yig'ishga intilardi. Mashhur xonanda Tansen, musavvir Xo'ja Abdusamad, Malikushshuaro G'azaliy, uning tarbiyasi bilan yuksak poyalarga ko'tarilib borayotgan va hozir «Xamsa» yozayotgan Fayzi Fayoziy, ham forsiy, ham hindiy tillarda go'zal she'rlar bitgan, ajoyib qo'shiqlar ham aytadigan xushchaqchaq roja Birbal, she'riy iste'dodi otasi Bayramxonnikidan qolishmaydigan Abdurahimxon — bularning hammasini Akbar ma'naviyat gavharlari deb atar edi. Uning saroyida «no'hratan» — ya'ni «to'qqiz gavhar» degan ibora mashhur bo'lgan, fan, adabiyot va san'atning to'qqizta eng yorug' yulduzlari orasidan Abulfazl ham o'rin olgan edi. Keksa G'azaliy vafot etganda to'qqiz gavharning sakkiztasi qoldi, lekin «no'hratan» iborasi hamon iste'molda edi.

Akbar bir kun saroy tashqarisida devorga ohak bilan rasm chizayotgan yalangoyoq hind yigitchasini ko'rib qoldi. Yigitchaning qo'lida mo'jizasi borday, panjasining uch-to'rt harakati bilan devorda jonli suratlar paydo bo'lardi. O'zi ham surat chizishni yaxshi ko'radigan Akbar yigitchaning yonida to'xtab: — Oting nedur? — deb so'radi.



— Dasvanta.— Nechun devorga surat chizmoqdasen, Dasvanta?— Qog'oz-qalamim yo'q. Akbar surishtirib bilsa, Dasvanta — kambag'al bir yuk tashuvchi hammolning o'g'li ekan, «Ramayana» va «Mahabxorat» dostonlarinnig juda ko'p joylarini yod bilarkan, chizgan suratleri ham shu dostonlarning qahramonlari haqida ekan. Akbarning o'zi ham bu dostonlarni yaxshi ko'rardi. U Dasvantani saroy rassomlarining sardori Xo'ja Abdusamadning oldiga boshlab keldi: — Zehni o'tkir. Bir tarbiyalab ko'ring, mavlono. Dasvanta Akbar kutgandan ham iste'dodliroq bo'lib chiqdi. Uning «Mahabxorat» voqealariga chizgan suratleri Akbarga eng mashhur rassomlarnikidan ham kuchliroq zavq berdi. Shundan keyingi chorshanba oqshomida bo'lgan san'atkorlar majlisida yigirma ikki yoshli Dasvanta eng yetuk ma'naviyat gavharlari — no'hratan qatoriga qo'shildi. Akbarning bu haqdagi farmonini Abulfazl san'at ahliga e'lon qilar ekan:

— Gavharlarimiz yana to'qqizta bo'ldi! — deb mamnuniyat bildirdi. Shu kuni kuy va qo'shiqlar orasida mushoira ham bo'ldi-yu, yoshi yuzdan oshgan shoir Qosim kohiy o'zining «Filnoma» degan she'rini o'qib berdi. Akbar filni yaxshi ko'rishi, filbonlik ham qilgani ko'pchilikka ma'lum edi. Kohiy o'zini uzoq umr ko'radigan fillarga o'xshatgan. Akbarni esa shu fillarning suyuqli mahavatiga qiyos qilgan edi:

*Xok bir sar mekunam chun fil har joy merasam,
Gar nabinam bar sari xud filboni xiyshro.
Didaam to ishqi man afzun shavad on filbon
Medavonad bar saram fildomoni hiyshro*.*

Akbar bu to'rt satrni eshitganda zavq qilib bir kulib oldi. Filga o'xshab yoshi yuzdan oshgan bu odamda hali ham bolalarcha bir ma'sumlik bor edi. Uning fil singari o'z boshiga tuproq sochishining sababi ham behad chiroyli ifoda etilgandi. Fil o'zi yaxshi ko'rgan filboniga qanchalik suyanib qolgan bo'lsa, Kohiy ham dil-dildan Akbarga mehr qo'yganini she'riy nafosatga yo'g'irib aytmoqda edi. Asli Samarqand tomonlarda, Oqdaryo va Qoradaryo oralig'idagi Miyonqolda tug'ilib o'sgan Qosim Kohiy yigitlik paytida Hirotda yashagan, Alisher Navoiy va Abdurahmon Jomiylarning suhbatida bo'lgan shoir edi. Hozir poytaxtda undan keksa odam yo'q. Yoshi qamariy hisob bilan bir yuz-u o'n sakkizga kirgan bu odam bir umr uylanmasdan bo'ydoq o'tmoqda edi. Kohiyning siyrak soqoli paxtaday oppoq, yakkam-dukkan qolgan jag' tishlari yeyilib, milkiga tenglashib qolgan, jussasi ham kichkina. Shu yoshdagi odamdan bunday she'r chiqishini kutmagan odamlar uning har bir baytiga qoyil bo'lib, o'tirgan joylarida tebranib qo'yishardi:

*Hamchu fili mast mexoham bixurusham har zamon
Oshkor ato kunam rozinihoni xiyshro.
Boz mego'yam, hadisi ishq xushtarast,
Behki, chun fil nigoh doram zaboni xiyshro**

Shu yoshdagi odamning mast filday jo'sh-u xurush qilmoqchi bo'lgani, lekin yana fillarga xos vazminlik bilan tilini tiyib yurishi Akbarning she'rdan olayotgan zavqini yana bir daraja oshirdi. U o'zi haqidagi oshkora maqtovlar va madhiyalarni ko'p eshitgan. Bu yerdagi she'riy iffat, kamtarlik va go'zal bir tabassum Akbarga nihoyatda yoqqani uchun:— Mavlono, yana bir o'qislar! — deb she'rni ikkinchi marta eshitdi. So'ng bironta nuqsoni yo'qligini, har bir so'zi gavharday xillanganini maqtadi va Abulfazlga yuzlandi: — Bir yuz-u o'n sakkiz yoshda shunchalik mukammal she'r yozish — kamdan kam uchraydirgan mo'jizadir. Mavlono Kohiyning poyi qadamlari tabarruk. Saroy darvozasidan to shu yerga kelgunlaricha necha qadam qo'ygan bo'lsalar har bir qadamlariga yuz rupiydan in'om berilsin! minba'd saroyga har kelganlarida yana ming rupiydan berib turilsin! Mushoira bo'lgan joydan saroy darvozasigacha yuz qadamdan ortiq edi. Saroy shoirlaridan hech biri hali bunday qisqa she'r uchun o'n ming rupiy mukofot olmagan edilar. Qosim Kohiy ta'zim qilib, bu in'om uchun Akbarga minnatdorchilik bildirar ekan, uning allanarsadan ko'ngli to'lmagani so'nik ko'ringan ko'zlaridan sezildi. Ertasi kuni xazina ochilganda Qosim Kohiy kelib o'n ming rupiy olib ketishi kerak edi. Lekin oradan bir hafta o'tdi hamki, kekxa shoir saroyga qaytib kelmadi. Akbar uni kasal bo'lib qolmadimikin, deb Abulfazlni xabar olgani yubordi. Qosim Kohiy kichkina bog' hovlida turar, uy yumushlarini qiladigan mosh-guruch soqolli bitta xizmatkoridan boshqa hech kimi yo'q.

Abulfazl uning tokchalarida kitoblar turgan xonasiga kirib, hol-ahvol so'radi-yu:— Nechun hanuzgacha xazinadan mukofotni olmadingiz?— dedi. — Muncha pul menga ne kerak, janob vazir? Merosxo'rim bo'lmasa!.. Men u she'rni mukofot uchun yozgan emas edim.

— Ehtimol, boshqa tilagingiz bordir? Ayting, men a'lo hazratga yetkazay. Qosim Kohiyning old tishlari allaqachon to'kilib, lablari ichkariga botib ketgan, uchi xiyol qayrilgan uzun burni egilib tushib, lablariga tegay deb qolgan. — Men yoshimni yashab bo'lganmen, menga mol-dunyodan ko'ra imon-u e'tiqod azizroq. Navoiydek, Jomiydek ulug' siymolarni ko'rganmen. Ular diniy adovatlarini qanday yo'qotishning yo'lini izlab, topolmay ketgan edilar. Akbar hazratlari turli e'tiqodlarni teng ko'rib sulhi kull e'lon qilish bilan hanuzgacha topilmagan yangi bir yo'lni kashf qildilar. Men umrimning oxirida ana shu yo'ldan yurib o'tmoqchimen. Agar hazratim meni o'zlariga sodiq maslakdosh deb bilsalar, faqir uchun eng oliy mukofot ana shu bo'lg'ay!

* Tepamda filbonim o'ltirmasa, men ham shu filga o'xshab borgan joyimda boshimga tuproq sochib izdan chiqaman. Filbonim boshim ustida etagini hilpiratib, meni choptirsa, unga ishqim ortadi.

* Tarjimasini: Mast filga o'xshab har zamon jo'shu xurush qilgim kelur Yashirin rozlarimni oshkor qilgim kelur.

Lekin yana aytaman: ishqning pinhon hadisi xushroqdir, Fillar kabi tilimni tiyibroq yurganim yaxshiroqdir.

* O' t r u m i z — qarshimiz, ro'paramiz.

Abulfazldan bu gaplarni eshitgan Akbar:— Mavlono Kohiyning bu javobidan boshimiz ko'kka yetganini borib ayting, — dedi. —Agar istasalar, payshanba kuni yaqin maslakdoshlarimiz davrasiga marhamat qilsinlar!Bog'i Fathning tillakori mehmonxonasiga xufton kech yig'iladigan shayx Muborak, roja Birbal, Abulfazl, uning shoir akasi Fayzi, Aziz ko'ka, Abdurahim xoni xonlar qatoriga navbatdagi payshanba kuni Qosim Kohiy ham kelib qo'shildi.

— Mavlono, — deb Akbar eng avval unga murojaat qildi, — siz ajoyib she'riy muammolar yozmishsiz. Bizning o'trumizda* mushkul hayotiy muammolar turibdir. Biz sulhi kull e'lon qilib birlashtirmoqchi bo'lgan turli imon-u e'tiqodlar bamisoli mustaqil qayiqларdek har biri alohida suzib o'rganmishdir. Maqol borki, ikki qayiqning boshini tutgan odam g'arq bo'lur. Muxoliflarimiz bizni ham g'arq qilmoqchilar. Ularning nazarida biz na muslim, na ma'jusiy, na otashparast — bu dinlarning hech biriga to'liq dil bermagan, ora yo'lda qolgan dinsizlar emishmiz.

Shayx Muborak bu ta'na-dashnomlarni Akbarga aytishga tili bormay istihola qilib yurgan edi. Endi ularni Akbarning o'zi aytganidan dadillandi-yu, so'zlashga ijozat oldi:— Hazratim, sizdek imoni mustahkam siymoga nisbatan aytilgan bu so'zlar o'taketgan tuhmatdir! Bu tuhmatdan qutulishning yagona yo'li — siz kashf etgan oliy e'tiqodni yangi ta'limot shakliga solib e'lon etmoqdir. Ibodatxonada aytgan edingizki, turli imon-u e'tiqodlar tog' yonbag'irlari kabi baland bir cho'qqiga yetganda birlashurlar. Ana shu ma'naviy yuksaklikni siz asos solgan yangi maslak deb atasak arzir!

Akbar o'zini yangi bir maslakning asoschisi qiyofasida tasavvur etdi-yu, eti jimirlab,o'zidan o'zi seskanib ketdi. Kecha onasini ko'rgani borganda Hamida begim yana xavotirga tushib aytgan gaplar qulog'iga qayta eshitilganday bo'ldi: «Shayx Muborak sizni «mahdiy» deb ishontirib, Biharada ne ko'ylarga solgani yodingizdan chiqdimi, shoh o'g'lim?».

— Xotirjam bo'ling, onajon, o'g'lingiz u ko'chalarga qaytib kirmagay. Men o'zimning mahdiy ham, payg'ambar ham emasligimga allaqachon imon keltirganmen. Shuning uchun faqat bosh faqihlik — mujtahidlik unvonini qabul qilganmen, xolos.— Akbarjon, Siz podsholig'-u sarkardalik yukini qiynalib ko'tarib yurganingiz ozmiki,shayx Muborak yangi maslakning og'irini ham sizning yelkangizga ortmoqchi?Onasining kuyunib bergan bu savoliga Akbar hali javob topa olgani yo'q. U yangi maslakning og'ir yukini yelkasiga olishga yuragi betlamay Qosim Kohiyga yuzlandi:— Mavlono, siz ko'pni ko'rgan siymosis, bizga maslahat bering.

— Faqirdan maslahat so'raganingiz uchun tashakkur, hazratim! Salkam yetmish yil Turon-u, Xuroson-u, Kobulda yashadim, ellik yildan beri Sind-u Hindda istiqomat qilmoqdamen. Aqlimni taniganimdan buyon men jahonni kezib, goh adashib, goh turtinib, ruhim yayraydigan ma'naviy bir manzil izladim. Nihoyat, yoshim yuzdan oshganda yetib kelgan eng oliy ma'naviy manzilim — siz hozir rahbari bo'lgan mana shu tabarruk davra bo'ldi. Umr bo'yi meni ruhoniylar istibdodi qiynab kelar edi. Siz shu istibdodni yo'qotganingizdan beri ruhim yayramoqda. Ammo bu istibdodnig ketidan kun ko'rgan,

boy bo'lgan, martaba orttirgan ulkan bir guruh ulamo-yu mulla imomlar bor,ular alamzada bo'lib, qasd olishni o'ylab yuribdir. Ular uchun bid'at-u xurofot — bamisoli borut solingan ombor. Shunday bir tayyorlik ko'rmoq kerakki, yangi ta'limotingiz e'lon qilinganda g'animplaringiz uning uchqunlari bilan borut omborini portlata olmaydigan bo'lsinlar.

— Rahmat sizga, mavlono, mening dilimdagi gapni aytdingiz! — deb Akbar Kohiyning fikrini davom ettira boshladi: — Faqat ichkarida emas, qo'shni mamlakatlarda ham muxoliflarimiz bizning xudodan qaytganligimiz haqida dod-voy ko'tarmoqdalar. Erondan safaviylar, Turondan shayboniyzodalar bizga elchilar yuborib: «Islomdan voz kechganingiz rostmi?» degan ma'noda savollar bermoqdalar. Biz ham ularga elchilar yuborib, «alhamdulillah muslimmiz» degan mazmunda javoblar yozdik. Bizga qarshi ko'tarilgan xurujlar hali-beri bosilmagay. Viloyatlardan kelayotgan maxfiy axbrotlar vaziyat nihoyatda murakkabligidan dalolat bermoqda. Shuning uchun yangi ta'limotni kattaroq tayyorlik bilan qulay bir vaziyat kelganda joriy etaylik. Hozircha uni mana shu davradagilar o'z dilimizga jo qilaylik. Axir chin ixlos-u e'tiqod avvalo dilda yashamog'i kerak-ku. — Haq gap! — dedi Abulfazl.Endi shayx Muborak ham Akbarning so'nggi fikriga qo'shilishga majbur bo'ldi.

FOYDALANILGAN ADABIYOTLAR:

1. Abdurashid Abdug'afurov. Birinchi jild. Toshkent, 2000-yil
2. Ochilov Ulug'bek Musurmonqulovich "O'zbek xalq milliy o'yinlari-yoshlarni barkamol va sog'lom yetishishida hizmat qiladi" "O'zbekistonda iqtisodiy o'zgarishlar davrida jismoniy tarbiya va ommoviy sportni rivojlantirish tendensiyalari"
3. Ochilov Ulug'bek Musurmonqulovich "Buyuk akbarshohning yoshligi" Ijtimoiy fanlarda innovasiya onlayn ilmiy jurnali
4. Ochilov Ulug'bek Musurmonqulovich "O'zbek maqomchilik san'atini tadqiq etish masalalari" Buxoro davlat universiteti ilmiy axboroti jurnali
5. Ochilov Ulug'bek Musurmonqulovich "Milliy musiqaning Bobiriylar davridagi tiklanishi va rivoj topishi" "DAVR,ZAMON,SHAXS"
6. Ochilov Ulug'bek Musurmonqulovich "Musiq va sport" "Yangilanayotgan O'zbekistonda ijtimoiy-iqtisodiy o'zgarishlar davrida xalqimiz hayotida jismoniy tarbiya va ommoviy sportni rivojlantirish masalalari" mavzusidagi xalqaro ilmiy amaliy anjumanida

NATIONAL AND CULTURAL PROVERBS IN ENGLISH AND UZBEK LANGUAGES AND THEIR UNIVERSAL FEATURES

Nazarova Gulbahor Pirmanovna,
Senior teacher of Bukhara State University

Rokhila Bafoeva
*2nd year of master degree student of
Bukhara State University*

Abstract: *In this article the author discussed national-cultural and universal features of the proverbs in Uzbek and English languages. Clarified conclusions from the work of famous writers and scholars on proverbs and the role and importance of proverbs in human life were mentioned in this article. During the comparison of the proverbs, the differences and similarities between them were found out. And the author developed a clear theoretical framework for the role of proverbs in English and Uzbek cultures.*

Keywords: *Proverb, Alisher Navoi, Furkat, Zavkiy, Lutfiy, grammar, comparison.*

A proverb is the unity of the spiritual culture created by the people from the ancient time. Let's take a look at the myths that remain in the memory of mankind, or the primitive ideas and concepts in the depths of long history, they were the initial forms of the proverbs which described the observations of the humanity and the reflection of the thinking experience in the past. The same can be said for both English and Uzbek proverbs as the product of scientific and artistic thoughts that has been collected and refined over thousands of years and emerged among the people, elaborated and spread from generation to generation as one of the spiritual heritages. Having been created and used for ages, these proverbs are still widely applied as the example of wisdom, and contain the great educational importance. Such proverbs and sayings are a precious treasure of the spiritual wealth of every nation.

Poets such as Alisher Navoi, Bobir, Muqimi, Furkat, Zavqi, Lutfi and other writers used proverbs and sayings in their literary works to make the public understand them easily. Writer M. Gorkiy also praised the importance of the proverbs: "The great wisdom is in the simplicity of the word. Although proverbs and songs are mostly short, but they can contain thoughts and intuitions that match the content of whole books".

In-depth analysis of proverbs and their national-cultural diversity and the study of modernity through the reflection of universal values is an essential issue in linguistics. By comparison, we can see that all the languages in the world have their own characteristics and it is one of the phenomena that distinguishes different languages. But it is known that language learners study a foreign language with the comparison of their mother tongue based on the relations of two distinct languages. These languages are connected

under the certain categories. These categories include grammatical categories, lexical-semantic categories, functional categories. Thus, generalizing categories ensure the universality of languages. Since proverbs are a unique linguistic unit found in every language, they also have in common in terms of their features. According to G. L. Permiakov :” Generalization of different or similar cases ca be found in the proverbs of every nation”. This uniformity in proverbs provides universality and in many cases have a special logical meaning. It can be said that the sphere of proverbs is associated with world civilization, and it is absolutely wrong to say that proverbs belong to only one nation. The universality of proverbs is a key aspect of paremiology and it generalizes similar and identical situations in proverbs, and even in non-related languages, regardless of their history or ethnicity.

It should be noted that similarities can be found in terms of both form and meaning, or general functions in the proverbs of different languages. Some Uzbek proverbs are functionally with English proverbs or vice versa. . For example, in English language **First think, then speak** , this proverb’s alternative equivalent in Uzbek language is **Avval o’yla --keyin so’yla**. Because this proverb has exactly the same meaning in both languages and its grammatical system is also much closer in these two language systems.

However, during the translations from one language to another, it is difficult to find exactly the same proverbs. In this case definitions or the second adequate option is applied. It is quite tough task to find appropriate Uzbek proverbs for English proverbs or vice versa, that is why the usage of definitions or close translation does not spoil the originality of the proverbs, but it enriches them.

So’zlaguvchi nodon bo’lsa, eshitguvchi dono bo’lsin, there is not the same variation of this Uzbek proverb in English language, in this reason a close equivalent can be applied. **If the speaker is fool, the listener should be wise** with this translation Uzbek linguistic color will be preserved and it will be clear to everyone. The same words are used in the Uzbek proverb “ **Qassob moy qayg’usida, echki - jon qayg’usida**” with its English translation “**The butcher grieves for the bacon, and the goat - for his life will be fine**”. Qizi borning nozi bor – if this Uzbek proverb’s English translation is applied as **Who has a daughter that has a whim** for the people of Central Asia, especially the English readers who are unaware of these customs may not fully understand it. Thus, there is not any way except using the English proverb **Parents of the bride may be capricious (they can expose their own terms)**. Another way is finding another proverb which provides the content and the meaning of the proverb.

There are some English proverbs given with their equivalents in Uzbek language:

Pigeon's milk	Anqoning urug’i
Every dog is a lion at home	Har kim o’z uyida bek
All bread is not baked in one oven	Besh qo’l baravar emas

No pleasure without pain

Gul tikansiz bo'lmaz

If something is rare, expensive, unimaginable in this case the English say "Pigeon's milk" (pigeon's milk), Russians say "Птичье молоко", Uzbeks say "Anqoning urug'i" (the legendary bird's egg). The English and Russians call the representatives of the noble community as "Blue blood", "Голубая кровь". In the Uzbek imagination, they are "oq suyak" (white bones). When there is no point in concealing a well-known secret, Russian people say "Шила в мешке не утаишь", Uzbeks say "Oyni etak bilan yopib bo'lmaz" (You can't cover the moon with a skirt). In order to say that everybody is not the same the English use this proverb: "All bread is not baked in one oven", and Uzbeks say "Besh qo'l baravar emas" (Five hands are not equal).

It is known that each nation has its own beliefs, national identity, its own fantasy, images. The same is true for the proverbs and sayings of W. Shakespeare.

Although the people of the world speak different languages, but their ways of thinking are the same.

E. V. Kukhareva researched Arabic and Russian proverbs and came to the conclusion that most proverbs have in common with the subject and the circumstances.

The term "universal" is derived from the Latin word "universalis", means "general" and has features in almost all languages. Universals come in two forms: deductive universals - such language features occur in all languages and are clearly expressed. These universals include the use of different structural types of sentences. The second form is inductive universals and they are available in almost all popular languages. In conclusion it can be inferred that the definition of proverbs is relevant to all cultures and that they should satisfy the nations. For example: **Love and cough cannot be hidden - Muhabbat va yo'talni yashirib bo'lmaydi va Kasalni yashirsang, isitmasi oshkor qiladi.** The first one is related to the English national culture and the second is the phrases of the Uzbek national culture, but they make sense the content is almost the same, which means if you hide the patient, the fever is revealed. Different languages and the universality of national culture is evident in these proverbs.

K. Y. Alibekov emphasized that today proverbs are being studied not only for the people as an example of oral creativity, but as a unit of linguaculture. He explained the concepts of "health" and "hygiene" in Russian, Uzbek and Kazakh languages and the comparative study leads to the conclusion that in Russian culture the concepts of "health" and "hygiene" are in great demand, but these terms are in Uzbek and Kazakh concepts equate to wealth. Now it is clear that these concepts have almost similar meanings in three different nations.

K. Tumanishvili called proverbs the "autobiographical" memory of a particular group and they are the result of the nation's historical thinking. Proverbs

are national examples of form, in harmony in the minds of the nation and on the basis of the national system of thought. This naturally reflects the edges of the ethnic group. And it is built as a result of genetic information.

In conclusion it can be said that proverbs have many universal and national characteristics. Universal features in the structure of proverbs are the results of the

historical development, the strengthening of international relations, and universal increase in values. National characteristics including national character, national spirit are characteristics of a particular ethnos. Without knowing the necessary aspects such as place of residence, history and nationality, it is impossible to understand the essence of the proverbs.

REFERENCES:

1. Пермяков Г.Л. Основы структурной паремиология. – Москва, 1988
2. Кухарева Е. В. Типологически-универсальное и национально специфическое в арабских пословицах и поговорках. Ч.2.- М.: РУДН, 2003.
3. Алибекова К. Е. Обучение трюкоязычных студентов медицинской лексики и пословицам русского языка с базовыми концептами “здоровье”, “гигиена”. – Ташкент, 2006.
4. Tumanishvili. The specific and the Universal in the Proverb Genre / Rustaveli Institute of Georgian Literature. Volume1, 2007.
5. Mirzaev T. O'zbek xalq maqollari.- Toshkent: SHarq, 2012.
6. Yuldashevna, M. M. (2019). THE INTERPRETATION OF THE CONCEPT "KNOWLEDGE" IN ENGLISH LITERATURE. European Journal of Research and Reflection in Educational Sciences Vol, 7(10).
7. Maxliyo, M. (2019). REVIEW OF THE SCIENTIFIC TRANSLATION PROBLEM. So'z san'ati xalqaro jurnali, 1(5).
8. Surmanov, S., Tuyevna Akobirova, S., & Alisherovna Rasulmukhamedova, U. (2020). PECULARITIES OF IMPLICITNESS IN ARTISTIC TEXT. Theoretical & Applied Science, 2, 158–161.
9. Dilsuz, Z. (2019). EFFECTIVE TEACHING OF THE ENGLISH LANGUAGE BASED ON THE COMMUNICATIVE-CUMULATIVE METHOD IN THE PROCESS OF EDUCATION USING MODERN TECHNOLOGIES. So'z san'ati xalqaro jurnali, 1(5).
10. Bazarova N. et al. The basis of the word “heart” to become a poetic image //Journal of Advanced Research in Dynamical and Control Systems. – 2019. – Т.
11. – №. 7. – S. 982-99

"MUSTAQILLIK YILLARIDA JIZZAX SHAXRINING IJTIMOYIY IQDSODIY VA MADANIY TARQQIYOTI"

Jiyanboyev Asror Ilxim o'g'li

JDFU Magistrant 2-kurs Tarix yo'nlash

Annotatsiya: *Mazkur maqolada tadqiqotchi tomonidan mustaqillikning dastlabki yillarida Jizzax viloyatidagi ijtimoiy-iqtisodiy vaziyat, bozor iqtisodiyotiga o'tish davrida yuzaga kelgan muammolar ilmiy adabiyotlar, arxiv va statistik ma'lumotlar asosida tahlil qilingan.*

Kalit so'zlar: *mustaqillik, Jizzax, iqtisod, ijtimoiy hayot, ishlab chiqarish.*

O'zbekiston Respublika davlat mustaqilligini qo'lga kiritgach, adolatli ijtimoiy tuzum, jahon hamjamiyatida munosib o'z o'rniga ega, jahon madaniyatiga salmoqli hissa qo'shadigantinchliksevar, iqtisodiy va mana'viy jihatdan yuksak demokratik davlat barpo etishni o'zining strategik vazifasi, deb belgiladi. Bu borada davlat nafaqat iqtisodiyot, ijtimoiy va ma'naviy-madaniy sohalarda islohotlarga bosh bo'ldi. Shuningdek, u o'zini o'zi va jamiyatni ham isloh qilishning bosh tashabbuskori bo'ldi. Bu islohotlar talablariga mos davlat va jamiyat institutlarining yangilarini shakllantirishda, ularga oyoqqa turib olishda yordam bo'lishda yaqqol namoyon bo'ldi.

Mustaqillik tufayli mamlakatimizda iqtisodiyotni, ishlab chiqarish munosabatlarini ma'muriy-buyruqbozlik va rejali iqtisodiyotdan erkin, bozor iqtisodiyotiga o'tkazish imkoniyati vujudga keldi. Respublikamizda ijtimoiy yo'naltirilgan bozor iqtisodiyotini shakllantirish maqsadida iqtisodiyotni isloh qilish jaroyoni boshlandi. Mazkur islohotlarga O'zbekiston Respublikasi qonunlari, Prezident Farmonlari va qarorlari huquqiy asos bo'lib xizmat qildi. Mustaqillikning dastlabki yillarida Respublikamizda, shu jumladan Jizzax viloyatida ham qator ijtimoiy-iqtisodiy muammolar to'planib qolgan bo'lib, bu esa islohotlarni amalga oshirish jarayoni murakkablashtirdi.

Mustaqillikning dastlabki 1991-1992-yillarida Jizzax viloyatidagi ijtimoiy-iqtisodiy vaziyatga baho berish uchun arxiv ma'lumotlarini o'rganar ekanmiz, islohotlarni amalga oshirish jarayoni ancha murakkab kechganligiga guvoh bo'lamiz. "Xalq deputatlari viloyat Kengashi, qurilish, qurilish ashyolari sanoati, yo'l qurilishi, uy-joy, kommunal xo'jalik va obodonlashtirish masalalari bo'yicha doimiy komissiya" xisobotida doimiy komissiya a'zolari tomonidan amalga oshirgan ishlar bilan bir qatorda, yo'l qo'yilgan bir qator kamchiliklar sanab o'tiladi. Jumladan, xisobotda viloyat boshqaruvining avval Kengashlarga, keyin hokimlarga berilishi komissiya ishini sustlashtirib yuborgani, oqibatda komissiya a'zolari yig'ilishlarda to'liq qatnashmaganligi, qatnashganlari ham aniq taklif va mulohazalar bilan kam ishtirok etganligi, qabul qilingan qarorlarning bajarilishini o'z vaqtida to'liq nazorat qila olmaganligi ta'kidlanadi[2, 76-b]. Mavjud muammolarga qaramasdan, 1991-yilda viloyatda 356,7 mln. so'mlik kapital mablag' o'zlashtirilib, 203,5

mln. soʻmlik qurilish-montaj ishlari bajarilgan boʻlib, bu rejaga nisbatan 89 va 84 %ni tashkil etgan. Shu davr mobaynida 255 ming kv metr uy-joy foydalanishga topshirilgan boʻlsa, shundan 146 ming kv.m shaxsiy uy-joylar tashkil etdi. Shuningdek, 5900 oʻquvchiga moʻljallangan maktablar, 1335 oʻrinli bolalar bogʻchasi, 157 oʻrinli shifoxonalar, soatiga 5 kishi qabul qiladigan poliklinika, 287 km elektr tarmoqlari qurib foydalanishga topshirilgan[5, 363-b]. Bundan tashqari sutkasiga 300 tonna un ishlab chiqaradigan Doʻstlik shahridagi kombinat, Uchquloch rudani maydalab-saralash moslamasi, Oʻsmat gʻisht zavodi, Jizzax xoʻjaligi bugʻ qozoni, 4 ta issiqxona, Gʻallaorol konserva zavodi, bolalar va oʻsmirlar sport maktabi, Jizzax shahridagi oziq-ovqat omborxonasi, 1 ming tonna maxsulot saqlanadigan Jizzax tumanidagi omborxona va boshqa bir qancha obʻektlar foydalanishga topshirilgan. 1992 yilning I yarim yili mobaynida viloyat boʻyicha 376,9 mln soʻm kapital mablagʻlar oʻzlashtirildi, qurilish-montaj ishlari 190,1 million soʻmga bajarilib, 132,9 million soʻmlik asosiy fondlar ishga tushirilgan[2, 78-b].

Oʻzbekiston mustaqillikka erishgach, sobiq Ittifoqdagi iqtisodiy aloqalarning uzilishi hamda bozor iqtisodiyotiga oʻtish davrida narx-navolarning keskin koʻtarilishi Jizzax viloyatida eng muhim qurilishlardan biri boʻlgan uy-joy masalasiga oʻzining salbiy taʼsirini koʻrsatdi. Faqatgina 1992 yilning I yarmida 61,4 ming kv. metr uy-joy qurilishi rejalashtirilgan boʻlib, rejaga nisbatan 38ming kv.metr ga kam bajarildi. Bundan tashqari 1992 yilda rejaga nisbatan 60 oʻrinli bolalar bogʻchasi kam qurilgan. Viloyat boʻyicha atigi 6300 oʻrinli maktab, 1270 oʻrinli bolalar bogʻchasi, 200 oʻringa moʻljallangan shifoxona qurilishi rejalashtirilgan[2, 79-b]. 1991-yil maʼlumotiga koʻra Jizzax viloyati aholisi soni 792,2 ming kishini, 1992 yilda 818,9 ming kishiga yetganligi hamda 1 km kv ga oʻrtacha 40 kishi toʻgʻri kelganligini xisobga olsak, bu mavjud talabga nisbatan juda xam oz miqdorni tashkil etganligi maʼlum boʻladi[1].

Respublika mustaqillikka erishganidan keyin ijtimoiy-iqtisodiy aloqalar uzilishlar boshlanib, sanoat korxonalarida ish surʼatlari sentyabr oyidayoq orqaga keta boshladi. 1992-yilning boshlarida bozorda qimmatlashib borayotgan narx-navoni hisobga olib hukumat oʻquvchilar, talabalar, yolgʻiz keksalar va mehnatkashlarning umumiy ovqatlanishini tashkil etish haqida qaror qabul qildi. Bunga qoʻshimcha, chakana narxlarning miqdori, shu jumladan, nonning cheklangan narxini oshirmaslik joriy etildi. Natijada oradan ikki-uch oy oʻtib, asosan apreldan chakana narxlar biroz arzonlashdi[4, 23-b]. 1992-yilning boshlarida viloyatda 40 mln dona gʻisht ishlab chiqarilgan boʻlib, bu joriy talabga nisbatan 4-5 barobar kam edi. Davlat tomonidan qurilishga yetarli mablagʻ ajratilishi qiyin kechayotgan vaziyatda qurilishi rejalashtirilgan maktablar, bogʻchalar va shifoxonalarni korxonalar va tashkilotlar, xoʻjaliklar xisobidan qurish hamda mahalliy qurilish materiallari ishlab chiqarishni yanada rivojlantirish haqidagi takliflar ham ilgari surilgan edi[2, 80-b].

Respublika Prezidentining 1990 yil 28 iyul “Oʻzbekiston SSR qishloq aholisini ichimlik suv va tabiiy gaz bilan taʼminlanishini yaxshilash toʻgʻrisida”gi farmoni qabul qilingan

bo`lib, mazkur farmon asosida viloyatda 3 yillik dastur ishlab chiqilgan edi. Dasturga asosan 1992-yilga qadar 288 km suv, 427 km gaz tarmoqlari qurilib foydalanishga topshirilgan bo`lib, ja`mi 7300 xonadon gazlashtirilgan. Bunda ayniqsa Jizzax cho`l qurilish tresti, agrosanoat qurilish birlashmasi, Suvoqova boshqarmasi, Mirzacho`l, G`allaorol, Zarbdor tumanlari o`zaro maxsulot ayirboshlash evaziga ko`plab texnika, quvurlar, uskunarlar keltirib, ko`pgina ijobiy ishlarni amalga oshirgan. Ammo boshqa tumanlarda esa bu ishlarda sustkashlikka yo`l qo`yilgan. Bundan tashqari, 1992-yilda kapital mablag`larning tanqisligi, narx-navoning keskin ko`tarilib ketishi, qo`shni respublikalar bilan tuzilgan shartnomalarning amalga oshmay qolganligi tufayli xam rejalashtirilgan 300 km gaz tarmoqlari 5 barobar, 200 km suv tarmoqlari 4 barobar kamaytirilgan. Natijada 6 oy mobaynida viloyat bo`yicha faqatgina 31 km ichimlik suvi, 36 km gaz tarmoqlari qurildi.

1992-yilga kelib viloyat aholisining ko`pchilik qismi, aniqrog`i 573 ming kishi yoki 71 foizi qishloqlarda istiqomat qilardi [3, 12-b]. Bunday sharoitida qishloq aholisini toza va sifatli ichimlik suvi bilan ta`minlashda qator muammolar ham mavjud edi. Jumladan, Baxmal tumanida Yangi Udamali-O`smat suv uzatish quvuri qurilishiga Vazirlar Mahkamasi tomonidan ruxsat berilgan bo`lsada, qurilish ishlari mablag` yo`qligidan 1992-yilgi rejaga kiritilmagan. Bundan tashqari, Paxtakor, Do`stlik, Mirzacho`l, Oktyabr (Zafarobod) va Arnasoy tumanlarini ichimlik suvi bilan ta`minlovchi “Sanzar-Selskiy” suv inshooti 1960-yillarda qurilgan bo`lib, yaroqsiz holga kelib qolgan edi.

Shunday qiyin vaziyatda Forish, Mirzacho`l, G`allaorol tumanlari xo`jaliklari viloyat “Don mahsulotlari” boshqarmasi rahbarlari tadbirkorlik bilan ish yuritib, aholini ichimlik suvi va tabiiy gaz bilan ta`minlashda bir muncha ijobiy yutuqlarni qo`lga kiritganlar. Shuningdek, Paxtakor shahrida bolalar madaniyat va istirohat bog`i foydalanishga topshirilgan bo`lsa, mazkur tumanda 1992-yilning I yarmida 376,4 ming so`mlik obodonlashtirish ishlari amalga oshirilgan. Viloyatda o`z davrida yagona bo`lgan umumiy xavzasi 800 m³ bo`lgan yopiq suzish xavzasi qurilishi bilan birga Jizzax tumani bo`yicha 2,0 mln so`mlik yo`llarni ta`mirlash ishlari bajarildi. Bundan tashqari, G`allaorol shahrini obodonlashtirish va ko`chalarni ta`mirlash uchun 166,0 ming so`m, shaharni ko`kalamzorlashtirish ishlari uchun esa 22,0 ming so`m mablag`lar sarflangan. Shuningdek, tumanda 1991-yili 12 km yangi yo`l qurilib foydalanishga topshirilib, 355 ming so`mlik qurilish ishlari amalga oshirilgan [2,89-b].

Xulosa qilib aytganda mamlakatimiz mustaqillikning dastlabki yillaridayoq bozor iqtisodiyotiga o`tish jarayonida yuzaga kelgan ijtimoiy-iqtisodiy muammolarni bartaraf etish bilan bog`liq murakkab jarayonlarni boshdan kechirdi.

Kapital mablag`larning tanqisligi, narx-navoning keskin ko`tarilib ketishi, qo`shni respublikalar bilan tuzilgan shartnomalarning amalga oshmay qolishi tufayli xam rejalashtirilgan ijtimoiy obyektlar qurilishi jarayonini qiyinlashtirdi. Bunday sharoitda hukumat tomonidan aholini ijtimoiy himoyalash bilan bo`g`liq zarur choralarni ko`rib borilishi bozor iqtisodiyotiga o`tish jarayonini yengillashtirdi.

FOYDALANILGAN ADABIYOTLAR:

2. Jizzax viloyati statistika boshqarmasi materiallari.
3. Jizzax viloyati davlat arxivi 13 fond, 1 ro`yhat, 5 jild. 75-93-betlar.
4. Olimov O`, Haydarov H. Jizzax viloyati. Jizzax. 1992.
5. Nosirov O`. Istiqlolim - istiqbolim. Toshkent. 2007.
6. Begimkulov J. Important changes in the social and economic life of Uzbekistan during the years of independence (on the example of jizzakh region). EPRA International Journal of Research & Development (IJRD). SJIR Impact factor: 7.001 September, 2020.

ABU ALI IBN SINO'S CONTRIBUTION TO FOLK MEDICINE AND ITS RELATIONSHIP TO MODERN MEDICINE

Jalilova D.M

Samarkand State Medical University Samarkand, Uzbekistan

Summary: *The development of folk medicine together with modern medicine opens the door to great opportunities in the development of folk medicine, which is extremely important in the prevention, diagnosis and treatment of diseases. To bring the field to a qualitatively new level, it is useful in every way to study the advanced experience of foreign countries. Also, the study and application of the literature left by one of our scholars, Abu Ali ibn Sina, in a new interpretation, in connection with modern medicine, will reveal new aspects of science to us.*

Key words: *Abu Ali ibn Sina, medical academy, phytotherapy, acupuncture, ayurveda, homeopathy, yoga, moxotherapy, naturopathy, osteopathy.*

INTRODUCTION

The scientific heritage of our great ancestors is of special importance in the development of modern medicine. Our great compatriot Abu Ali ibn Sina is one of those nobles. This great breed, who started scientific research at the age of 16, created more than 450 works in the fields of medicine, philosophy, logic, chemistry, physics, astronomy, mathematics, music, literature and linguistics. 242 of them have reached us. These masterpieces, which made an important contribution to the development of world science, have not lost their importance. Abu Ali ibn Sina defined the main directions of the development of medicine in his "Laws of Medicine". In this work, the great scientist laid the foundation for the most important methods in the fields of applied medicine and pharmacology. Ibn Sina's main medical works "The Law of Medical Science" ("Book of Medicine") is an encyclopedic work, reworking the instructions and achievements of ancient physicians. "Medicines" ("Al-Adviyat al-kalbiya") about heart diseases and their treatment. *fazail ash-sharab va manofi'ikh va mazorikh*) — Ibn Sina's shortest treatise. "Treatise on the Vascular War" ("Treatise Nabziya") "Provisions for Travelers" ("Fi tadbir al-musofirin") "Treatise on Sexual Power" ("Risola fil-l-box") - disease, its prevention and the treatment of lust disorders is expressed. "Epic about medicine" ("Urdjusa fit-tib"). "Treatise about vinegar and honey" ("Treatise fi-s-sikandjubin") - the preparation of vinegar and honey with different composition and consumption in diseases is described. "Treatise about Sachartqi" ("Ristola fil-khindabo"). "Blood vessels in blood collection" ("Risola fil-uruk al-mafsuda") "Risola-yi judiya" - ear, stomach, dental diseases are described. In addition, hygiene problems are listed in it. Our great grandfather Abu Ali ibn Sina not only continued the ancient traditions, but also created new methods of treatment and founded the science of medicine. In particular, the information recorded

in the rare book "Medical Laws", which has become a favorite work of the peoples of the world and a program in the activities of medical workers, has not lost its importance at all, on the contrary, its value has increased even more. Their wider use is a vital necessity. Therefore, folk medicine, its unique traditions, have passed many tests in terms of quality, safety and efficiency in the provision of public health, medical and sanitary assistance, in particular, prevention of chronic diseases and their treatment. That is the reason why the development of folk medicine in our country is being paid a lot of attention. The Association of Folk Medicine of Uzbekistan, the Academy of Medicine was established, and as a result of consistent efforts at the front, it began to develop. consistent integration into the healthcare system, mutual harmonization, training of qualified specialists was required by life itself. In this sense, it is noteworthy that the above-mentioned decision defines a clear mechanism for the systematic resolution of such issues. The scientific-practical center of national medicine and its territorial structures are being established. Using the historical traditions and unique heritage of Uzbek folk medicine, prevention, diagnosis and treatment of diseases, as well as analysis and study of the efficiency of providing other medical services are defined as its main task. For this purpose, the development of the main directions of folk medicine such as phytotherapy, acupuncture, ayurveda, homeopathy, yoga, moxa therapy, naturopathy, osteopathy, thermal medicine, chiropractic, and sigun, their wide application in practice, educational support for the healthy lifestyle of the population. will be involved in the preparation of methodical literature. In addition, he will be an initiator in the cultivation of medicinal plants, preparation of raw materials based on them, organization of scientific research, localization of rare medicinal herbs. Therefore, all conditions are being created for cooperation with China, Japan, India, Vietnam, France, and Russia, which are leaders in this field, including extensive study. In this regard, it is gratifying that more recourse is being made to Chinese medicine, which is capable of miracles in the treatment of pain.

Summary. In the decision "On additional measures for the development of folk medicine in the Republic of Uzbekistan" adopted by our honorable President on April 10 of this year, clear and systematic tasks were defined for the solutions of these problems, their implementation will certainly be the basis for the elimination of pain points and problems in this direction. With the involvement of experts from the World Health Organization, the Association of Folk Medicine of Uzbekistan, the Academy of "Medicine" and other interested organizations were assigned to develop the project "Concept for the Development of Folk Medicine in Uzbekistan in 2021-2025" the tasks defined in the concept undoubtedly serve to ensure the perspective of the system. References:

1. Abu Ali ibn Sina. About medicinal plants
2. Abu Ali ibn Sina "Mysterious Medicine" 2015 Nasaf publishing house.

**MATBUOT KONFERENSIYASI DARSİ MISOLIDA G'O'ZA GENETİKASI VA SELEKSIYASI
MAVZUSI DOIRASIDA O'QUVCHILARNI BILIM VA KO'NIKALARINI SHAKLLANTIRISH
USLUBLARI**

Mirzaxalilov Mirabbos Mirzakarim o'g'li
Yoqubov Abutolib Axmadali o'g'li

Farg'ona davlat universiteti, zoologiya va umumiy biologiya kafedrası o'qituvchisi

Annotatsiya. *Ushbu maqolada g'o'za genetikasi va seleksiyasi mavzusi doirasida matbuot konferensiya darsining mohiyati va o'quvchilar erishishi mumkin bo'lgan yutuqlar to'g'risida fikr yuritiladi.*

Kalit so'zlar: *matbuot konferensiya, kolleksiya, genetika, seleksiya, genetik obyekt, g'o'za.*

Аннотация. *В данной статье рассматривается суть урока пресс-конференции на тему генетики и селекции хлопчатника и достижения, которых могут достичь учащиеся.*

Ключевые слова: *пресс-конференция, коллекция, генетика, селекция, генетический объект, хлопок.*

Abstract. *This article discusses the essence of the press conference lesson on the topic of cotton genetics and selection and the achievements that students can achieve.*

Key words: *press conference, collection, genetics, selection, genetic object, cotton.*

KIRISH

G'o'za tolasi uchun ekiladigan texnik ekin hisoblanadi. (Shayxov E.T va boshqalar 1990, Shleyxer 1978 va boshqalar.) Genetika va seleksiya asoslarini o'qitishda g'o'zadan genetik obyekt sifatida foydalanish imkoniyatlari beqiyos katta. (Musayev va boshqalar 2000, G'ofurov va boshqalar 2010, Turabekov, Atajiyeva 2010.)

G'o'zada G. Mendelni har uchala qonunlari to'liq yuzaga chiqadi. (G'ofurov 2010, Musayev va boshqalar 2012.) Go'zani nihoyatda ko'p navlari chatishtirish, eksperiment mutagenез hisobiga yaratilgan bo'lib hozirda fermer xo'jaliklarida keng ekiladi. (Umumiy biologiya 1995, 2010-yil hosili uchun 2010.) [3,4,6,7,8,9]

G'o'za genetikasini va seleksiyasini o'rganishga munosib hissa qo'shgan olimlar benihoyat ko'p. (Biologiya 1984.) G'o'za genetikasi va seleksiyasini rivojlanishida munosib hissa qo'shgan o'zbek olimlari benihoyat ko'p. Ular g'o'za genetikasi, g'o'zadagi sifat va miqdor belgilarini o'rganishda munosib hissa qo'shganlar. Ular qatoriga Musayev D.A, Abdullayev A.A, Zaytsev V.S, Mauer F.M, Kanash S.G, Avtonomov A,I, Miraxmedov S.S, Navrotskiy Y.L, Nazirov N.N, Maxmadaliyev K.M, Afzalov M.F, Simongulyan va boshqalarni kiritish mumkin. (Ter-Avansyan 1973, Abdullayev 1974, Simongulyan 1974, Biologiya, sitologiya va genetika asoslari 2006, Musayev va boshqalar) [1,2,5,10,11,12,13]

Material va metodika. Tadqiqot obyektini sifatida respublikamizda keng maydonlarda ekiladigan texnik ekin sifatida g'ozga tanlab olindi. Tadqiqot obyektini sifatida g'ozdagi miqdor va sifat belgilarini irsiylanishini G.Mendel qonuniyati asosida amalga oshirildi. Farg'ona davlat universiteti akademik litseyi va ixtisoslashtirilgan maktab internatlarida tadqiqot va kuzatuv ishlari amalga oshirildi.

Natijalar va muxokama. Gossipium avlodining 4 ta madaniy turdan tashqari yovvoyi va yarim yovvoyi turlari ham qisman o'zining vatanida yetishtirib kelinmoqda.

Dunyo miqyosida hozirgi kunda 5 ta mintaqada jami 87 ta mamlakatda g'ozga navlarini yetishtirish va ularda xosil olish ishlari amalga oshirilib kelinmoqda. Ulardan, 10 tasi Yevropada, 26 tasi Osiyo va Okeaniya, 32 tasi Afrika, 10 tasi Shimoliy va Markaziy Amerika hamda 9 tasi Janubiy Amerika hududida joylashgan mamlakatlardir.

AQSH, Xitoy, Hindiston, Pokiston, Braziliya, Misr, Turkiya, Meksika kabi davlatlar dunyodagi yetakchi paxta yetishtiruvchi mamlakatlardir.

Tadqiqot davomida mavzuni o'qitishda yangi pedtexnologiyalar sifatida masalalar ishlash, aqliy hujum, o'tkir zehnlilarni mushoira darsi, matbuot konferensiya darsi kabilardan foydalanildi. Ular orasidan matbuot konferensiya darsini borish jarayoni tushuntiriladi. [14,15,16,17,18,19]

Matbuot konferensiya darsi. Darsga o'qituvchi va o'quvchilar kamida 10-15 kun tayyorgarlik qiladilar. Buning uchun Akademik litsey va kasb hunar kollejlarning o'quvchilari 10 tadan yoki 8 tadan uch guruhga bo'linadi, birinchi guruh o'quvchilari matbuot organlari (jurnalistlar) sifatida, ikkinchi guruh o'quvchilar paxtachilik bo'yicha ishlaydigan olimlar, uchinchi guruh fermer xo'jaligi xodimlari sifatida ajratiladi. Matbuot organlari, olimlarga, paxtachilik fermer xo'jaligi xodimlariga 10 tadan ortiq savol tayyorlaydi. O'qituvchi savollarni o'z nazoratidan o'tkazadi. O'qituvchi darsga kirib bugun mashg'ulotimizda yangi pedtexnologiya sifatida matbuot konferensiya darsini o'tkazish rejalashtirilganligini aytib har uchala guruh: matbuot organlari (jurnalistlar), olimlar va paxtachilik fermer xo'jaligi xodimlarini alohida qatorlarga bo'linib o'tirishlarini aytadi.

Ommaviy axborot organlari xodimlari – jurnalistlar, olimlar va fermer xo'jaligi xodimlariga paxtachilik, g'ozga genetikasi va seleksiyasiga oid birin – ketin savollarni beradilar va savollarga olimlar, fermer xo'jaligi xodimlari javob beradilar. Darsni o'qituvchi nazorat qilib boradi, dars oxirida mashg'ulot muxokama qilinadi, faol ishtirok etgan o'quvchilar baholanadi. Jurnalistlarni olim va fermer xo'jaligi xodimlariga beradigan savollari taxminan quyidagicha bo'lishi mumkin:

1. G'ozni qanday xayot shakllari mavjud?
2. Dunyoda nechta davlat g'ozga ekadi?
3. G'ozni qancha turi mavjud?
4. G'ozni dunyo bo'yicha nechta turi ekiladi?
5. O'zbekistonda g'ozni qaysi turlari ekiladi va xromosoma to'plami qanday?
6. Nima sababdan o'rta va ingichka tolali g'ozga allopoliploid deb ataladi?
7. G'ozni qanday mutatsiyalari bor?

8. Tuksiz chigit qanday irsiylanadi?

9. G'ozadagi gossypiumni ahamiyati va uni irsiylanishi?

10. Go'zani Toshkent 1, 2, 3 navlari kim tomonidan qanday yaratilgan?

Yangi pedtexnologiyalardan foydalanish o'quvchilarni mustaqil fikrlashga tafakkurlarini ortishiga, o'zlashtirishlarini yaxshilanishiga, fikr doirasini kengayishiga va qolaversa kasb tanlashlarida o'zini munosib xissasini qo'shadi.

Pedagogik texnologiyalarning o'ziga xos xususiyatlari, mohiyati va mazmuniga ko'ra ikki guruhga ajratildi:

1. Pedagogik jarayonning xarakteri, borishi va mazmunini o'zgartirishida qo'llaniladigan pedagogik texnologiyalar.

2. Biologiya darslarida foydalaniladigan texnologiyalar.

Pedagogik jarayonning borishi, xarakteri va mazmunini o'zgartirishda qo'llaniladigan pedagogik texnologiyalar guruhiga:

- Ta'lim jarayonini insonparvarlashtirish va demokratlashtirish texnologiyasi;
- Shaxsga yo'naltirilgan texnologiyalar;
- Rivojlantiruvchi ta'lim texnologiyalari;
- Ta'limni differensiallashtirish va individuallashtirish.

Biologiya darslarida foydalaniladigan texnologiyalar guruhiga:

- Didaktik o'yin texnologiyalari
- Muammoli ta'lim texnologiyalari
- Modulli ta'lim texnologiyalari
- Hamkorlikda o'qitish texnologiyalari
- Loyihalash texnologiyasi
- An'anaviy ta'lim texnologiyalari kiradi.

Xulosa. Genetika asoslarini o'qitishda g'ozadan genetik obyekt sifatida foydalanish o'quvchilarni fanga bo'lgan qiziqishlarini orttiradi va o'zlashtirishlarini yanada yaxshilanishiga olib keladi. Akademik litsey va ixtisoslashgan maktab internatlarida genetika asoslarini o'qitishda g'ozadan genetik obyekt sifatida foydalanish irsiyat qonunlarini barcha organizmlarga daxldorligini yana bir bor tasdiqlaydi. Mavzuni o'qitishda yangi pedtexnologiyalardan foydalanish nutq, tafakkurlari va fanga bo'lgan qiziqishlarini orttiradi. Mavzuni o'qitishda g'ozadan genetik obyekt sifatida foydalanish dunyodagi muhim texnik ekin g'ozaga haqida chuqur ma'lumotlarga ega bo'lish imkoniyatini beradi.

FOYDALANILGAN ADABIYOTLAR:

1. Tolipova J.O. Biologiya o'qitishda pedagogik texnologiyalardan foydalanish. T.2010.
2. Биология и современности. Просвещение.М.1990.
3. Simongulyan N.P va boshqalar. G'o'za genetikasi, seleksiyasi va urug'chiligi. T.O'qituvchi 1974
4. Mirzahalilov M. M. Et al. Hydrochemical indexes and phytoplankton composition of different types of water bodies in the fergana valley //O 'zbekiston biologiya jurnali. – 2006. – С. 36.
5. Муқимов М. К. А., Мирзахалилов М. М., Назаров М. Ш. Качественный и количественный анализ некультивируемых рыб в выростных прудах рыбхоза «Наманган балык» //Academic research in educational sciences. – 2021. – Т. 2. – №. 5. – С. 726-733.
6. Mukimov M. K. A., Mirzakhililov M. M., Nazarov M. S. Assessment Of Hydrochemical Analysis And Phytoplankton Community Of Different Ponds Of A Fish Farm //The American Journal of Applied sciences. – 2021. – Т. 3. – №. 05. – С. 140-047.
7. Муқимов Мухаммад Карим Адхамович, Мирзахалилов Мираббос Мирзакарим Ўғли, Назаров Мухаммадрасул Шаропович, Шарипова Барно Салимовна Сравнительная оценка морфобиологических показателей амурского чебачка (*Pseudorasbora parva*) как инвазивного вида // SAI. 2022. №D2. URL: <https://cyberleninka.ru/article/n/sravnitel'naya-otsenka-morfobiologicheskikh-pokazateley-amurskogo-chebachka-pseudorasbora-parva-kak-invazivnogo-vida> (дата обращения: 15.10.2022).
8. Юнусов Мирзакарим Мирзахалилович, Сабирова Гулрух Хасановна, Хабибуллаев Файзулла Набибуллаевич Проблема здоровья в воспитании детей // SAI. 2022. №D3. URL: <https://cyberleninka.ru/article/n/problema-zdorovya-v-vospitanii-detey> (дата обращения: 02.11.2022).
9. Юнусов Мирзакарим Мирзахалилович, Сабирова Гулрух Хасановна, Абдурахимов Искандар Нодиржон Угли Инфекционные заболевания и их профилактика // SAI. 2022. №D3. URL: <https://cyberleninka.ru/article/n/infektsionnye-zabolevaniya-i-ih-profilaktika> (дата обращения: 02.11.2022).
10. Мустафакулов Х. и др. Роль сорной растительности при формировании полезной энтомофауны агробиогеоценозов Ферганской долины //Аграрный вестник Урала. – 2013. – №. 3 (109). – С. 12.
11. Мустафакулов Х. и др. Некоторые экологические особенности озимой совки в Ферганской долине //Аграрный вестник Урала. – 2012. – №. 12 (104). – С. 37-38.
12. Marupov A. A. Biology and harmfulness of long-beetled beetles (Coleoptera: Cerambycidae) flowing on poplars //Scientific Bulletin of Namangan State University. – 2021. – Т. 3. – №. 1. – С. 56-61.

13. Зокиров И. И. и др. Узунмўйлов қўнғизларнинг (Coleoptera: Cerambycidae) озуқа ўсимликлари билан биоценодик алоқалари //Academic research in educational sciences. – 2021. – Т. 2. – №. 5. – С. 349-355.

14. Mamatyusuf o'g'li M. A. et al. Taxonomic and Ecological Description of Some Coccinellides //Eurasian Scientific Herald. – 2022. – Т. 8. – С. 273-276.

15. Maxmudov M. U. O. x2 metodi asosida F2 dagi belgilarning ajralishini statistik usulda tekshirish //Academic research in educational sciences. – 2021. – Т. 2. – №. 12. – С. 556-564.

16. Yoqubov A. A. O. G. L., Mirmuxsin M. U. O. G. L. KOMPLEMENTAR IRSIYLANISHGA DOIR MASALALARNI YECHISHDA x2 METODI ASOSIDA F2 DAGI AJRALISHNI STATISTIK USULDA TEKSHIRISH //Oriental renaissance: Innovative, educational, natural and social sciences. – 2022. – Т. 2. – №. 1. – С. 270-284.

17. Акбарова М. Х., Ёкубов А. А., Махмудов М. У. Состояние ценопопуляций *Scutellaria adenostegia* (Lamiaceae) Ферганской долины //Advances in Science and Technology. – 2020. – С. 21-22.

18. Халматова Ш., Усманова Т., Акрамов А. Экологические последствия воздействия человека на растительный и животный мир //theory and analytical aspects of recent research. – 2022. – Т. 1. – №. 5. – С. 547-554.

19. Abarjon o'g'li AA Sho 'rlangan erlarda dukkakli don ekinlarini ekishning afzalligi //Zamonaviy ta'lim tiziminda innovation. – 2022. – Т. 2. – №. 18. – С. 351-354.

SHAXSLARARO KOMMUNIKATSIYANING O'ZIGA XOS JIHATLARI

Islamov Kamoldin Komiljon og'li

Egamberganov Firdavs Maqsud og'li

Jamoat Xavfsizligi Universiteti: Xizmat faoliyatini psixologik taminlash yo'nalishi

Annotatsiya: *Ushbu maqolada shaxslararo kommunikativ muloqot madaniyatini rivojlantirishning asoslari, kommunikatsiya haqida ma'lumot va tushunchalar berilgan. Kommunikatsiyaning bu turini o'rganishda psixologiya, madaniyatshunoslik, sotsiologiya fanlarining ham ahamiyati katta. Zero, biror voqea haqida fikr bildirishda odamlar avvalo o'z dunyoqarashi, jamiyatdagi mavqei va o'zi yashab kelayotgan muhitdan kelib chiqqan holda yondoshadi, bu esa yuqoridagi fanlarning tilshunoslik bilan uzviy bog'liqligidan darak beradi. Bizga ma'lumki, tilshunoslik bir qancha bo'limlardan iborat va har bir bo'lim nutqning aynan bir jarayondagi tuzilishini o'rganish bilan shug'ullanadi.*

Kalit so'zlar: *paralingvistika, nonverbal kommunikatsiya, intonatsiya, pauza, akustika, ovoz tembri, fonatsion, kinetik, grafik, proksemik, visual, takesik, deontologiya, muloqot, psixologiya, ta'lim, axloq.*

SPECIFIC ASPECTS OF INTERPERSONAL COMMUNICATION

Abstract: *This article presents the basics of developing interpersonal communication culture, information and concepts about communication. In studying this type of communication, the sciences of psychology, cultural studies, and sociology are also important. After all, when expressing an opinion about an event, people first approach based on their worldview, their position in society, and the environment in which they live, which indicates that the above disciplines are inextricably linked with linguistics. We know that linguistics consists of several departments, and each department deals with the study of the structure of speech in a specific process.*

Key words: *paralinguistics, non-verbal communication, intonation, pause, acoustics, voice timbre, phonation, kinetic, graphic, proxemic, visual, taxic, deontology, communication, psychology, education, ethics.*

KIRISH

Insonning uning o'rab turgan olamga o'zaro ta'siri ob'ektiv munosabatlar tizimida namoyon bo'ladi, ob'ektiv munosabat va aloqalar so'zsiz har qanday real guruhlarda paydo bo'ladi. Guruh a'zolarining bu ob'ektiv o'zaro munosabatlari sub'ektiv shaxslararo munosabatlarda aks etadi. Har qanday ishlab chiqarish odamlarning o'zaro birlashishini talab qiladi. Hech bir kishilik jamiyati agar unda odamlar bilan munosabat o'rnatilmasa, ular bir - birini to'g'ri tushunmasdan to'laqonli, birgalikdagi faoliyatni tashkil eta olmaydi.

Masalan, o`qituvchi o`quvchilarga biror narsani o`rgatish uchun ular bilan munosabatga kirishishi kerak.

Muloqot kishilarning hamkorlikdagi faoliyati ehtiyojlari asosida tug`iladigan ular o`rtasidagi aloqa rivojlanishining ko`p qirrali jarayonidir. Muloqot hamkorlikdagi faoliyat qatnashchilari o`rtasida axborot almashinishni o`z ichiga oladi, bu muloqotning kommunikativ tomonini ifodalaydi. Odamlar bir - biri bilan munosabatga kirishishda tildan muomala vositasi sifatida foydalanadilar. Muloqotning ikkinchi tomoni muomalaga kirishuvchilarning o`zaro ta`siridir. Bunda faqat so`zlar emas, balki harakat va holatlar ham almashinadi. Muloqotning uchinchi tomoni muomalaga kirishuvchilarning bir - birini idrok qilishidir. Muomalaga kirishuvchilarning bir -birini to`g`ri tushunishi muhim ahamiyatga ega. Shunday qilib, muloqotning shartli uch tomonini ajratish mumkin: kommunikativ (axborot berish), interaktiv (o`zaro ta`sir) va pertseptiv (o`zaro idrok qilish). Muloqotning bu uch tomonining birligi muomalaga kirishuvchi kishilarning o`zaro munosabati va hamkorlikdagi faoliyatining tashkil etish usuli sifatida namoyon bo`ladi. Muloqotning qonuniyatlarini, malaka va qobiliyatlarining shakllanishi bilish pedagog uchun g`oyat muhimdir. Bu to`laqonli pedagogik muloqotni yoki muomalani yo`lga qo`yishini ta`minlaydi. Pedagogik muloqot-pedagog va o`quvchilarning o`zaro ta`sir etish usullari yig`indisidir. Muloqotning mazmuni - axborot almashish, o`qituvchi tomonidan turli kommunikativ vositalar yordamida o`quvchilar bilan o`zaro tushunish va o`zaro munosabatlarni tashkil etishdir.

METODOLOGIYA

Muloqot (munosabat) birgalikda faoliyat ko`rsatuvchilar o`rtasida axborot ayiriboshlashni o`z ichiga oladi. Bunda munosabatning kommunikativ (o`zaro aloqaga doir) jihati hisobga olinadi. Muloqot tushunchasini kommunikatsiyadan farqlash kerak. Kommunikatsiya – tirik va o`lik tabiatdagi tizimlar o`rtasida axborot almashinuvini anglatadi. Hayvonlar o`rtasidagi signallar almashinuvi, insonning texnik vositalar bilan aloqa qilishi – bularning barchasi kommunikatsiya. Muloqot esa faqat insonlar o`rtasidagina amalga oshirilishi mumkin. Muloqotning yana bir jihati munosabatga kirishuvchilarning o`zaro birgalikdagi harakati – nutq jarayonida faqat so`zlar bilan emas, balki harakatlar bilan ham muloqot yuritishdan iborat. Munosabatning keyingi jihati muloqotga kirishuvchilarning bir-birlarini idrok eta olishidadir. Muloqotning funksiyalari xilma-xil bo`lib, eng keng tarqalgan B.F. Lomov taklif etgan tasnifga ko`ra ular quyidagilardan iborat:

1. Informatsion-kommunikativ funksiya – axborot almashinuvini ta`minlash vazifasi. Axborot almashinuvi turli belgilar, tizimlar orqali amalga oshiriladi. Odatda verbal (unda belgilar tizimi sifatida nutq ishlatiladi) va noverbal (unda nolisoniy belgilar tizimi ishlatiladi) kommunikatsiya farqlanadi. Noverbal kommunikatsiya bir necha shakldan iborat: - Kinetika (imo-ishora, mimika, pantomima) - Paralingvistika (ovoz lokalizatsiyalari, pauzalar) - Proksemika (masofa va vaqt me`yorlari) - Vizual aloqa (ko`zlar orqali) - Takesika (jismoniy aloqa)

2. Kishilar muloqot jarayonida verbal, jismoniy, noverbal yo'llar bilan bir-birining motivlariga, maqsadlariga, qaror qabul qilishiga ta'sir o'tkazishi, biror harakatga undashi va harakatini nazorat qilishi, bir-birining xulq-atvoriga stimullashtiruvchi va korreksiyalovchi tarzda ta'sir ko'rsatishi mumkin.

3. Affektiv-kommunikativ funksiya – inson emotsional sohasining regulyatsiya (boshqarish) qilinishini ta'minlash vazifasi. Muloqot inson emotsional holatlarining eng muhim determinantidir. Chunki turli-tuman emotsional holatlar muloqot jarayonida paydo bo'ladi va o'zgaradi.

Hamkorlikdagi faoliyatda zaruriyat tufayli inson boshqa kishilar bilan birlashishi, ular bilan munosabatga kirishishi, aloqa o'rnatishi, o'zaro tushunishga erishishi va kerakli axborotni olishi, shunga mos javobni berishi kerak. Bunda muloqot faoliyatning bir tomoni, uning axborot aspekti-kommunikatsiya sifatida namoyon bo'ladi. Biroq predmet yasash bilan birga inson o'zi yasagan predmetda o'zini "translyatsiya" qiladi, ya'ni o'zini boshqalarda davom ettiradi. Hosil qilingan predmet (ko'rilgan bino, yozilgan qatorlar, o'tkazilgan daraxt) bir tomonidan faoliyat predmeti, ikkinchi tomondan inson o'zini ko'rsatadigan vositadir. Chunki bu boshqa kishilar uchun hosil qilingan. Shunday qilib, faoliyat muloqotning bir qismi, uning tomoni; muloqot faoliyatning bir qismi va tomonidir. Lekin muloqot va faoliyat barcha hollarda yaxlit (buzilmas) birlikni tashkil etadi.

Muloqot, odatda, beshta: shaxslararo, kognitiv, kommunikativ-axborotli, emotiv va konativ tomonlarining birligida namoyon bo'ladi.

Muloqotning **shaxslararo** tomoni insonning bevosita atrof-muhiti: boshqa odamlar va o'z hayotida bog'liq bo'ladigan umumiyliklar bilan o'zaro ta'sirini aks ettiradi.

Muloqotning **kognitiv** tomoni suhbatdoshning kim, qanday odam ekanligi, unlan nima kutish mumkinligi haqidagi, shuningdek, sherikning shaxsi bilan bog'liq bo'lgan boshqa ko'pgina savollarga javob berish imkonini beradi.

Muloqotning **kommunikativ-axborotli** tomoni tasavvurlar, g'oyalar, qiziqishlar, hissiyotlar, mayllari turlicha bo'lgan odamlar o'rtasidagi almashinuvdan iborat.

Muloqotning **emotiv** tomoni sheriklarning shaxsiy aloqalaridagi his-tuyg'ular, kayfiyatning vazifa bajarishlari bilan bog'liq.

Muloqotning **konativ** (hulq-atvor tomondan) tomoni sheriklar qarashlaridagi ichki va tashqi qarama-qarshiliklarni muvofiqlashtirishga xizmat qiladi.

XULOSA

Inson muloqotda shakllanadi, rivojlanadi va shaxs sifatida namoyon bo'ladi. Ijtimoiy muloqotda ruhiyat taraqqiy etadi va individ o'zini hayotga joriy etadi. Ruhiy jihatdan rivojlangan odamlar bilan muloqotda bo'lish orqali, ilm olishga bo'lgan keng imkoniyatlar evaziga inson o'zining barcha yuksak qobiliyat va sifatlarini egallab borib, shaxsga aylanadi.

Kommunikatsiya – bu o'zaro hamfikrlilikka boshlovchi, ikki tomonlama axborot almashinuvi jarayoni. Gap tor ma'nodagi kommunikatsiya haqida ketganida, odamlarning hamkorlikdagi faoliyati davomida ularning o'zaro turli taassurotlar, g'oyalar, qiziqishlar,

kayfiyatlar, hissiyotlar, mayllar va h.klar bilan almashinuvi ko'zda tutiladi. Lekin kommunikativ jarayonda ma'lumotlarning oddiy almashinuvi emas, balki, kamida ularning faol almashinuvi sodir bo'ladi.

“Muloqot” tushunchasini “kommunikatsiya” tushunchasidan farqlash lozim. Kommunikatsiya jonli va jonsiz tabiatdagi tizimlar o'rtasida axborot almashinuvini anglatadi. Hayvonlar o'rtasidagi signallar almashinuvi, daraxtlardagi irsiy belgilarning uzatilishi, insonning turli-tuman texnik vositalar bilan aloqaga kirishishi – bularning barchasi kommunikatsiya hisoblanadi. Muloqot faqat insonlar o'rtasidagina amalga oshirilishi mumkin. Inson bolasi aynan boshqalar bilan muloqotda, munosabatda bo'lish jarayonida ijtimoiylashib, shaxsga aylanib boradi. Muloqot tufayli inson ijtimoiy tajriba va madaniyatni egallaydi. Umuman olganda, muloqot fenomeni psixologiya fanida atroflicha o'rganilgan. B.F.Lomov , L.A.Karpenko va boshqalar muloqotning funksiyalari, ichki tuzilishi, xususiyatlari borasida jiddiy tadqiqotlar e'lon qilishgan.

4. Muloqot axborot almashinuvi sifatida

Odamlar o'rtasidagi axborot almashinuvining xususiyati sheriklarning belgili tizim vositasida bir-birlariga o'zaro ta'sir ko'rsatishlari bilan belgilanadi, boshqacha aytganda, bunday axborot almashinuvi sherikning holati, hissiyoti va hulq-atvoriga ta'sir ko'rsatishini taxmin qiladi. Bunday vaziyatda muloqot belgisi mehnat quroliga o'xshash vazifani bajaradi.

Shunday qilib, kommunikativ ta'sir bir kommunikantning boshqasiga uning hulq-atvorini o'zgartirish maqsadida ko'rsatadigan psixologik ta'siridan o'zga narsa emas. Kommunikatsiya samaradorligi bu ta'sirning, aynan, qanchalik ro'yobga chiqqanligi bilan o'lchanadi.

Istalgan axborot belgili tizimlar vositasida yetkazilishi mumkin. Psixologiyada verbal (nutq) va noverbal (nutqiy bo'lmagan vositalar) kommunikatsiya mavjud. Nutq kommunikatsiyaning universal vositasidir. Nutq insonning boshqalar bilan tabiiy til vositasida amalga shiriladigan muloqot jarayoni demakdir. Muloqot samaradorligi muloqotdagilar uchun umumiy tilni, shuningdek, ta'lim, umumiy madaniyat va nutq madaniyati kabi muhim bo'lgan omillarni belgilab beradi. Verbal nutq muloqotning noverbal vositalaridan foydalanish bilan to'ldiriladi.

REFERENCES :

1. M. A. Maxsudova. MULOQOT PSIXOLOGIYASI. TOSHKENT «TURONIQBOL» 2006.
2. <https://peskiadmin.ru/uz/ponyatie-kultury-obshcheniya-kultura-obshcheniya-ikultura.html>
3. E. G'oziyev. Muomala psixologiyasi. T. 2001 .

PISTIYA O'SIMLIGI YORDAMIDA OQOVA SUVLARNI TOZALASH

Kamolov Nurbek Aspiya o'g'li

“Toshkent irrigatsiya va qishloq xo'jaligini mexanizatsiyalash muhandislari instituti”

No'mon Egamberdiyev

Milliy tadqiqot universiteti 2-bosqich magistranti

Ilmiy rahbar: t.f.n. professor

Annotatsiya: *Suv tabiatda sodir bo'ladigan asosiy jarayonlarda, shuningdek, inson hayotida muhim ahamiyat kasb etadi. Sanoatda suv xomashyo va energiya manbayi, sovutuvchi yoki isituvchi, erituvchi, ekstragent, xomashyo va materiallarni tashuvchi vosita sifatida va boshqa qator ehtiyojlar uchun ishlatiladi.*

Kalit so'zlar: *Suvning kimyoviy xususiyati, suvning fizikaviy xususiyati, suvning ifloslanishi, suvning isrof qilinishi, chuchuk suv muammosi, mexanik tozalash usuli, kimyoviy tozalash usuli, fizikaviy tozalash usuli, biologik tozalash usuli.*

WASTEWATER CLEANING WITH THE HELP OF THE PISTIA PLANT

Abstract: *Water plays an important role in the main processes occurring in nature, as well as in human life. In industry, water is used as a raw material and energy source, as a cooling or heating agent, as a solvent, as an extractant, as a medium for transporting raw materials and materials, and for a number of other purposes.*

Key words: *chemical properties of water, physical properties of water, water pollution, water wastage, fresh water problem, mechanical cleaning method, chemical cleaning method, physical cleaning method, biological cleaning method.*

KIRISH

Ekologik, biologik xavfsizlik muammosi milliy va mintaqaviy doiradan chiqib, butun insoniyatning umumiy muammosiga aylanganiga yarim asrdan oshdi. Tabiat va inson o'zaro muayyan qonuniyatlar asosida munosabatda bo'larkan, bu qonuniyatlarni buzish o'nglab bo'lmas falokatlarni insoniyat boshiga solishi hozirgi kunda aslo sir bo'lmay qoldi. Dunyoning qaysi burchagiga nazar tashlamang, turli xil ekologik muammolarga duch kelish tabiiy holga aylanib bormoqda. Markaziy Osiyo mintaqasini ham ekologik muammolardan xoli zona deb bo'lmaydi. Prezidentimiz I.A.Karimov global ekologik tahdid va muammolar haqida to'xtalib, «Ekologiya hozirgi zamonning keng miqyosidagi keskin ijtimoiy muammolaridan biridir, uni hal etish barcha xalqlarning manfaatlariga mos bo'lib, sivilizatsiyaning hozirgi kuni va kelajagi ko'p jihatdan ana shu muammoning hal qilinishiga bog'liqdir» deb ta'kidlagan edi.

Shu sababli ham ekologik muammolarni hal qilish maqsadida davlatimiz tomonidan atrof-muhitni muhofaza qilish, tabiiy resurslardan oqilona foydalanish bo'yicha dastur ishlab chiqilgan. Bu dasturda aholi salomatligi uchun xavfli bo'lgan moddalarni atmosfera havosiga va suv havzalariga iloji boricha chiqarmaslik, Respublikada ekologik ahvolni tubdan yaxshilash, ishlab chiqarishda kam chiqindili va chiqindisiz texnologiyaga o'tish,

tabiiy resurslarni tejamkorlik bilan ishlatish chora-tadbirlarini ishlab chiqish kabi masalalar o'z aksini topgan.

METODOLOGIYA

Oqova suvlar hosil bo'lishi sharoitiga qarab maishiy, fekal, atmosfera va sanoat oqova suvlariga bo'linadi. Xo'jalik-maishiy oqova suvlari — bu dush, yuvinish, hammom, kirxona, ovqatlanish xonalari, hojatxona, polni yuvishdan hosil bo'ladigan suvlar hisoblanadi. Bu suvlarning tarkibida taxminan 58% organik va 42% mineral moddadan iborat aralashmalar hosil bo'ladi. Atmosfera oqova suvlari — yomg'ir va qor erishidan paydo bo'ladigan va korxonada hududidan oqib chiqndigan suvlar. Ular organik hamda mineral qo'shimchalar bilan ifloslangan bo'ladi.

Oqova suvlarning zararlilik darajasi undagi ifloslantiruvchi moddalarning (zaharlilik) xususiyati va tarkibiga bog'liq. Og'ir metal tuzlari, sianidlar, fenollar, vodorod sulfid, kanserogen moddalar va boshqa shu kabi moddalar oqova suvning yuqori darajada zaharlanishiga va hidi o'zgarishiga olib keladi.

Quyosh radiatsiyasi va iflos suvga toza suv kelib quyilishi natijasida suv qaytadan tozalanadi. Turli bakteriya, zamburug' va suv o'tlari suvni qayta tozalashda faol agentlardan hisoblanadi. Suv turli iflos moddalarga haddan tashqari to'yingan bo'lsa, u holda uni tozalash uchun turli mustaqil yoki kompleks usullardan foydalaniladi. Suv ta'minotining yopiq tizimini hosil qilish uchun sanoat oqova suvlari mexanik, kimyoviy, fizik-kimyoviy, biologik va termik tozalash usullari orqali korxonada turiga qarab suvning zarur sifatiga qadar tozalanadi. Bundan tashqari, qayd qilingan usullar rekuperatsion va destruktiv usullarga bo'tinadi. Rekuperatsion usullar oqova suv tarkibidagi barcha qimmatbaho moddalarni ajratib olib, so'ngra qayta ishlatishga qaratilgan. Destruktiv usulda suvni ifloslantiruvchi moddalardan oksidlash yoki qaytarish usullari yordamida parchalantiriladi. Parchalash mahsulotlari suvdan gaz yoki cho'kma ko'rinishida ajratib olinadi. Tozalash usullarini tanlash quyidagi omillarni hisobga olgan holda olib boriladi. Obodonlashtirish maydoni. Bu bir vaqtda oqova suvni tozalash va agrosanoat maqsadlari uchun foydalaniladigan maxsus tayyorlangan yer uchastkasidir. Bunday sharoitda oqova suvlarni tozalash quyosh va havo harakati, o'simliklarning hayot faoliyati ta'sirida boradi. Obodonlashtirish maydonlarida bakteriya, aktinomisetalar, achitqilar, suv o'tlari, sodda va umurtqasiz hayvonlar bo'ladi. Oqova suv tarkibida asosan bakteriyalar uchraydi. Tuproqning faol qatlamidagi aralashgan biosenozlarida simbiotik va raqobat tartibdagi mikroorganizmlarning o'zaro murakkab ta'siri vujudga keladi. Mikroorganizmlarning miqdori yil fasllariga bog'liq. Ular qishda yozdagiga qaraganda kamroq bo'ladi. Agar yer maydoniga qishloq xo'jalik ekinlari ekilmasa va ular oqova suvni biologik tozalash uchun mo'ljallangan bo'lsa, bunday maydonlar filtrlash maydonlari deyiladi. Obodonlashtirish maydonidagi yerlarning oqova suvi biologik tozalangandan so'ng o'g'itlari boshqoqli o'simliklar, turli xil sabzavotlar, shuningdek, daraxtlar ko'kartirish maqsadlarida ishlatiladi.

Gidrokimyoviy va mikrobiologik tadqiqotlar natijalari shuni ko'rsatmoqdaki, turli oqova suvlarni 12-15 sutkada to'liq biologik tozalashi mumkin. Oqova suvlarni biologik

tozalashning ekologik xavfsiz va iqtisodiy arzon hamda samarali usullarini yaratish suv resurslarini muhofaza qilishning muhim omillaridan biri hisoblanadi. Oqova suvlarni tozalashning turli metodlari mavjud. Hozirgi davrda oqova suvlarni tozalashning biologik metodi, ya'ni, yuksak suv va suv-botqoq o'simliklari yordamida tozalash tavsiya qilinadi.

Ko'p yillik ilmiy tadqiqotlarimiz natijasida qishloq xo'jaligi korxonalari (qoramollarni bo'rdoqiga boqish komplekslari, parrandachilik) va sanoat korxonalari (kanopni qayta ishlash, mineral o'g'itlar ishlab chiqarish, biokimyoy, yog'-moy korxonalari, pillachilik korxonalari, to'qimachilik sanoati) va kommunal-xo'jalik oqova suvlarini organo-mineral moddalardan, og'ir metallardan, sianidlardan, neft mahsulotlaridan hamda patogen mikroorganizmlardan yuksak suv o'simliklari — pistiya, eyxorniya va azolla yordamida biologik tozalashning yangi samarali biotexnologiyasi yaratilgan.

Pistiya (*Pistia stratiotes* L., Araceae), eyxorniya (*Eichhorpia crassipes* Solms., Poptederiaceae) va azolla (*Azolla carolipiapa* Willd., sem. Azollaceae) suv betida qalqib o'suvchi, ko'p yillik o'simliklar bo'lib, tropik va subtropik mintaqalarda keng tarqalgan. Hozirgi paytda mazkur o'simliklar O'zbekiston sharoitiga muvaffaqiyatli introduksiya qilingan.

Olib borilgan gidrokimyoviy va mikrobiologik tadqiqotlarimiz natijalariga ko'ra, turli oqova suvlarni 12-15 sutkada to'liq biologik tozalashi mumkin. Bu vaqt ichida saprofit mikroorganizmlar soni ming martagacha, ichak tayoqchalari guruhi bakteriyalari esa uch-to'rt kundan keyin umuman uchramaydi. Suv tarkibidagi mikrofloraning miqdori keskin kamayib, o'simlik va hayvonlar uchun patogen hisoblangan mikroskopik zamburug'lar yo'qolib ketadi. Suvning fizikaviy va kimyoviy ko'rsatkichlari yaxshilanadi, ya'ni suvning oksidlanishi darajasi kamayadi, suvdagi azot va fosfor ionlari o'simliklar tomonidan deyarli to'la o'zlashtiriladi, suvda erigan kislorod miqdori ko'payadi, oqova suv tiniqlashadi va qo'lansa hidi yo'qoladi.

Pistiya, eyxorniya va azolla yordamida tozalagan suvni texnik maqsadlarda, ya'ni molxonalarni yuvishda, qishloq xo'jalik ekinlarini sug'orishda, kanop poyasini ivitishda yoki baliqchilik hovuzlariga va ochiq suv havzalariga chiqarib yuborish mumkin.

Pistiya suv yuzasida qalqib o'suvchi, qisqargan poyali, barglari yassi eshkaksimon o'simlikdir. Introduksiya sharoitida bo'yi 20-40 sm gacha yetadi. Ildiz bo'g'zidan chiqqan barglari qalin bog'lam hosil qilib, yuqori qismi yashil, bo'ylamada chiziqsimon chuqur izlar mavjud. Barglarining butun sathi qalin, ko'p hujayrali, shaffof tukchalar bilan qoplangan. O'simlik barglarida aerenxima to'qimalari yaxshi rivojlanganligi sababli, suv yuzasida qalqib o'sadi. Pistiyaning ildiz tizimi popuksimon, uzunligi 50-60 sm bo'lib, ko'p tukchalar bilan qoplangan.

Eyxorniya suv yuzasida qalqib o'suvchi o'simlik bo'lib, bo'yi 30-40 sm. Qoshiqsimon; silliq, yashil, yaltiroq tUSDagi barg yaproqlari ovalsimon shaklda; chetlari tekis, simmetrik bo'ylamasiga parallel joylashgan va tomirlari aniq ko'rinib turadi. Barg bandlari asosida, havo bilan to'lgan sharsimon etdor qismi aerenxima — o'simlikni suv yuzasida qalqib turishini ta'minlaydi. Popuksimon ildiz tizimi tukchalari yaxshi

shoxlangan. Qisqargan poyasining asosidan 15-20 tagacha barg g'ilofi bilan qo'shilib, o'suvchi birinchi tartib yon ildizlar rivojlangan. Uzunligi 2,5 sm gacha bo'lgan ikkinchi tartib yon ildizlari suvda gorizontal joylashadi

Azolla suv yuzasida qalqib o'sib, uzunligi 0,7-1,8 sm gacha yetadi. Sporafitining yuqori qismida 2 qator mayda bargcha, ustma-ust joylashgan tangachalar kabi shoxchani qoplab oladi, tanasining pastki qismida esa 2,0-2,5 sm uzunlikda ildizcha shakllangan. Barg tuzilishiga ko'ra, u yuqori darajada rivojlangan, ya'ni har bir barg ikki segmentdan iborat: yuqori segmenti yashil rangli, suv sathining yuza qismida joylashadi; pastki segmenti esa suvning ostki qismida joylashib, suvda erigan moddalarni o'ziga tortib olish uchun xizmat qiladi.

Azolla yalpi ko'payishining optimal davri iyul-sentyabr oylari bo'lib, bu davrda sutkasiga 250-300 g/m² biomassa hosil qiladi.

Oqova suvlarda o'stirilgan azolla 1 gektar suv yuzasidan bir kecha-kunduzda 1500-2000 kg gacha ho'l biomassa; pistiya va eyxorniya esa 1800-2700 kg gacha ho'l yoki 90-135 kg gacha mutlaq quruq biomassa berishi mumkin (iyun-oktabr oylarida).

Yuksak suv o'simliklarining biomassalarini ko'chat sifatida oqova suvlarni tozalash inshootlarining biologik hovuzlariga ekish yoki issiqlik yordamida (AVM-0,65, AVM-1,5) ishlov berib, vitaminli un tayyorlab, oqsil – vitaminli va mineral ozuqa sifatida qishloq xo'jalik hayvonlari va parrandalarini boqishda ularning ratsioniga qo'shimcha ozuqa sifatida foydalanish mumkin.

Shuningdek, azollani sholichilikda «yashil o'g'it» sifatida ishlatish natijasida sholi hosildorligi nazorat variantiga nisbatan 20-25% ga oshganligi va 1 gektar sholi maydonidan olingan iqtisodiy samaradorlik 2008 yilda 500 000 (besh yuz ming) so'mni tashkil etgan. Angren «Suvoqova» tozalash inshootida oqova suvlarni pistiya, eyxorniya va azolla yordamida tozalash natijasida elektroenergiya va oqova suvlarini zararsizlantirishda ishlatiladigan xlor va uning birikmalarini tejash hisobiga olingan iqtisodiy samaradorlik 2012 yilda 306 mln (uch yuz olti million) so'mni tashkil qilgan.

Yuksak suv o'simliklarini manzarali o'simliklar xilma-xilligini oshirish uchun hovuzlarni bezashda ham foydalanish mumkin

Korxonalar va davlat idoralariga suvni tozalash va qayta ishlatish uchun mazkur suv o'simliklaridan foydalanishni tavsiya etamiz.

XULOSA

Suvlardan oqilona foydalanish va muhofaza qilish, oqova suvlarni tozalab qayta ishlashni ta'minlashni respublika miqyosida yaxshi yo'lga qo'yish mutasaddi kishilarning birinchi galdagi vazifasidir. Xilma-xil ifloslovchi manbalar tufayli, insonlar o'rtasida turli xil yuqumli va yuqumsiz kasalliklarning kelib chiqishiga sabab bo'lmoqda. Bular: oshqozon-ichak, sariq kasalligi, ichburug', qorin tifi, para tif kabi xavfli yuqumli kasalliklardir. Suv tarkibida 65 ga yaqin mikroelementlar borligi aniqlangan. Shulardan 20 dan ortig'i organizm ehtiyoji uchun juda zarur bo'lgan yod, ftor, molibden, mis, temir va

boshqalardir. Shu elementlarning ko'payib yoki kamayib ketishidan har xil yuqumli kasalliklar kelib chiqadi. Masalan: buqoq, kareis, felyuaroz.

Aholini toza ichimlik suvi bilan ta'minlash muhim ahamiyatga egadir. Ichimlik suvi maxsus davlat standartlari talabiga javob berishi va doimiy sog'liqni saqlash muassasalarining diqqat markazida bo'lishi shart. Asosan suvni har xil kasallik tarqatuvchi bakteriyalardan tozalashda xlorlash yoki hozirgi vaqtda ko'pchilik mamlakatlardagi singari ozonlash orqali tozalash usulidan foydalanish zarur.

Biz hozirgi kunda oldingi avlodlar yo'l qo'ygan xatolarning jabrini tortmoqdamiz. Bugungi kunga kelib esa, bu borada yo'l qo'yilgan xatolarni to'xtatmasak, kelajak avlodning ahvoli bundan ham tang bo'lishi mumkin.

FOYDALANGAN ADABIYOTLAR:

1. I. A. Karimov. « O 'zbekiston XXI asr bo'sag'asida: xavfsizlikka tahdid, barqarorlik shartlari va taraqqiyot kafolatlari» T.: O 'zbekiston,. 1997.
2. A. Ergashev, Sh. Otaboyev, R. Sharipov, T. Ergashyev. Suvning inson hayotidagi ekologik mohiyati. T.: Fan, 2009.
3. S. Qosimova, Sh. Shokirova. Atrof-muhit muhofazasi, T.: 2005.
4. Очистка сточных вод. Опыт зарубежного строительства. Москва. 2002.

TALABALAR YANGI O'QUV MUHITIGA MOSLASHISHNING IJTIMOY PSIXOLOGIK ASPEKTLARI

Boliyeva Ozoda Sharofiddin qizi

Samarqand davlat Universiteti Kattaqo'rgon filiali. Maktabgacha ta'lim yo'nalishi

Annotatsiya: *Talabalarni oliy o'quv yurtlarida o'qish uchun moslashtirish hozirgi zamonning dolzarb muammosidir, chunki kelajakdagi mutaxassisning kasbiy faoliyati va shaxsiy rivojlanishi moslashuv jarayonining muvaffaqiyatli kechishiga bog'liq. Ko'plab zamonaviy talabalar o'zini o'zi rivojlantirishda qiyinchiliklarga duch kelishmoqda. Ushbu muammoni hal qilish uchun talabalarining ta'lim jarayoniga moslashishini amaliy va nazariy bilimlarga tayangan holda o'rganish muhimdir. Bunday moslashish psixologik to'siqlarni yengishga yordam beradi.*

Kalit so'zlar: *adaptatsiya, psixologik omil, shaxs, mutaxassis, kasbiy faoliyat, ta'lim jarayoni.*

SOCIO-PSYCHOLOGICAL ASPECTS OF STUDENT ADAPTATION TO A NEW LEARNING ENVIRONMENT

Abstract: *Adaptation of students to study in higher education is a topical issue of our time, because the professional activity and personal development of the future specialist depends on the success of the adaptation process. Many modern students face difficulties in self-development. To solve this problem, it is important to study the adaptation of students to the educational process based on practical and theoretical knowledge. Such adaptation helps to overcome psychological barriers.*

Keywords: *adaptation, psychological factor, personality, specialist, professional activity, educational process.*

KIRISH

Moslashish (adaptatsiya) - bu munosabatlarning tabiatini o'zgartirish, o'quvchining ta'lim muassasasidagi o'quv jarayonining mazmuni va uni tashkil etilishiga munosabatidir. Aqliy moslashuv inson yoki guruhning faoliyati bilan bog'liq bo'lib, atrof-muhitga moslashish yoki o'ziga atrof-muhitni moslashtirish jarayonlarining o'zaro ta'siri sifatida tushiniladi.

Psixologiyada "moslashish" atamasi obyektiv atrof-muhit omillari ta'siri ostida shaxsning psixikasini qayta tuzishni, shuningdek, insonning turli xil atrof-muhit talablariga ichki noqulaylik sezmasdan va atrof-muhit bilan ziddiyatsiz moslasha olish qobiliyatini anglatadi. Bu moslashuv hodisasining protsessual tomonini, hayvonlarning moslashuvidan farqli o'laroq, qiyinchiliklarni yengib o'tish yoki ma'lum shaxsiy xususiyatlarning shakllanishi, masalan, kasbiy fazilatlarining yuzaga kelishida namoyon bo'ladi. Oliy o'quv

yurti talabalarining yangi o'quv muhitiga moslashishi, undagi ijtimoiy-psixologik jihatlar Povalyova.M.A., Pean A.A., Kudashev A.R., Baranov A.A., Vsevolodova N.A., Babaxan Yu.S., Dubovitskaya T.D asarlarida va ilmiy ishlarida yetarlicha asoslanib o'rganilgan. Universitetga kirish va o'qish talabalarni yangi madaniy, ta'lim muhitiga jalb qilish bilan birga kechadi, bu moslashish jarayonining boshlang'ich mexanizmi hisoblanadi. Moslashuvning muvaffaqiyati talabalarining zahira imkoniyatlarini yangilash va o'quv jarayonida duch keladigan turli xil qiyinchiliklarni yengishga tayyorligini o'z ichiga oladi.

Yangi o'quv muhitga moslashishda quyidagi qiyinchiliklarga duch kelinadi:

- Eski qadriyatlar tizimiga amal qilish;
- Assimilyatsiya;
- Yangi turar-joy sharoitlariga moslashish;
- Yangi kursdoshlari bilan muloqot;
- O'qituvchi shaxsi;

➤ Tabiiy sharoit va boshqalar. Moslashuv samaradorligining mezonlari qanday? Uning muvaffaqiyatini qanday ta'minlash mumkin? degan savollar hozirda ko'plab uchramoqda. Mezonlar orasida, birinchi navbatda, kuzatilishi oson bo'lgan obyektiv mezonlarni ta'kidlaymiz. Bu akademik ko'rsatkichlar, jamoat hayotining turli shakllarida ishtirok etish darajasi, salomatlik holati (ham psixologik, ham jismoniy salomatlik), ilmiy faoliyat darajasi bo'lishi mumkin. Shuningdek, obyektiv faktorlar bilan bir qatorda subyektiv mezonlar mavjud, ular faoliyatdan qoniqish (atrof-muhit, vaziyat va boshqalar), o'zini takomillashtirish va o'zini o'zi anglash istagi, yetakchi qiymat yo'nalishlari, o'z-o'zini hurmat qilish, hissiy barqarorlikni o'z ichiga oladi.

Moslashish talabalarga nafaqat yangi sharoitlarga ko'nikishni, balki xatti-harakatlarning yangi shakllari va yangi ijtimoiy rollarni aniqlash imkonini beradi. Ushbu jarayon tufayli shaxsning yangi muhitda eng yaxshi faoliyati uchun sharoitlar yaratilmoqda. Agar moslashuv ro'y bermasa, talabada mavzuni o'zlashtirishda qiyinchiliklarga duch kelish hollari ham yuz beradi. Universitetda talabalarni moslashtirish masalasi haligacha dolzarb bo'lib qolmoqda. Talabalarining oliy ta'lim jarayoniga moslashishi ijtimoiy, psixologik, pedagogik va boshqa jihatlarni qamrab oluvchi hodisadir.

Korovina.I.V fikriga ko'ra esa, universitetdagi talabalarining psixologik moslashuvida quyidagilarni yaqqol ajralib ko'rsatish mumkin deb hisoblaydi: o'quv faoliyati sharoitlariga moslashish (o'qitishning yangi shakllariga moslashish, bilimlarni nazorat qilish va o'zlashtirish, boshqa ish va dam olish rejimiga, mustaqil hayot tarziga va shunga o'xshashlar kabiga moslashishda namoyon bo'ladi);

- guruhga moslashish (hamkasblarni jamoaga kiritish, uning qoidalari, an'analarini o'zlashtirish);

- kelajakdagi kasbga moslashish (kasbiy bilim, ko'nikma va fazilatlarini o'zlashtirish) guruhga moslashish (hamkasblarni jamoaga kiritish, uning qoidalari, an'analarini o'zlashtirish) kabilar.

Shaxsni shakllantirishning eng muhim sohalariga asoslanib, birinchi kurs talabalarining moslashuv jarayonining asosiy mazmunini quyidagicha aniqlash mumkin:

- yangi ta'lim standartlarini, ta'lim jarayonidagi qoidalarni o'zlashtirish - talabalarda kasbga tayyorgarlik, kasb layoqatini o'qishning dastlabki yillaridan shakllantirishga e'tibor qaratishga doir chora-tadbirlarni qo'llash;

- ilmiy faoliyatning yangi soha va turlariga o'qitish;

- talabalar turar joyidagi yangi yashash sharoitiga moslashish va boshqalar.

Tadqiqotdan xulosa qilib shuni aytish mukinki, quyida keltiriladigan chora-tadbirlar talaba yoshlardagi o'quv muhitiga moslashish jarayonini yengillashtiradi :

- Talabalarni yangi o'quv muhitiga moslashtirish uchun pedagoglar tomonidan alohida chora-tadbirlar qo'llash lozim;

- O'quv yilining dastlabki kunlaridanoq OTM amaliy psixologi tomonidan yangi kelgan talabaning o'quv motivlarini aniqlashga qaratilgan so'rovnomalar o'tkazishilishi kerak, shu orqali talabani keyingi o'quv faoliyatidagi samaradorligini ta'minlash mumkin;

- Talaba uchun yangi bo'lgan o'quv muassasa haqida unga to'liq ma'lumot berish, ya'ni, oldindagi hodisalarga nisbatan ustanovka hosil qilish lozim.

Xulosa

Xulosa o'rnida shuni aytish mukinki, talabalarni yangi o'quv sharoitlariga moslashtirish pedagogik va psixologik jihatdan muhim ahamiyat kasb etadi. Birinchidan, hozirgi kunda talabalarda uchraydigan depressiya, stress, o'quv materiallarini o'zlashtirishdagi qiyinchiliklar tom ma'noda yangi muhitga moslashishning negativ oqibatlaridir. I

kkinchidan, talabalarga bu kabi salbiy holatlarni yengishda ularning individual psixologik xususiyatlari bilan bir qatorda, ular ta'lim olayotgan oliy o'quv yurtidagi mahoratli pedagoglarning tavsiyalari, guruh jamoasidagi qo'llab-quvvatlashlar ham yordam beradi. Uchinchidan, shaxsning yangi madaniy muhitga moslashishi albatta, ma'lum qiyinchiliklarsiz o'tmasligi yuqoridagi tadqiqotlardan ma'lum.

FOYDALANILGAN ADABIYOTLAR :

1. Shaykhislamov, N. (2020). The Role of Lingvoculturology in Speech Culture. O'zbekistonda innovatsion ilmiy tadqiqodlar va metodlar, 136-140.

2. Shaykhislamov, N. (2020). In the Field of Modern Linguistics – Linguoculturology. Мировая наука, 8(41), 33-36.

3. Shaykhislamov, N. (2020). Lingvokulturologiyaning tarixiy va nazariy asoslari. O'zbekistonda ilm-fan va ta'lim, (2), 186-188.

4. Shayxislamov, N. (2020). Proverb as an object of linguistic analysis. Yoshlarning innovatsion faolligini oshirish, ma'naviyatini yuksaltirish va ilm-fan sohasidagi yutuqlari, 31-33.

5. Shayxislamov, N. (2020). Ona tili darslarini o'qitishda kakografiya usulini qo'llash. Янги Ўзбекистонни қуриш ва ривожлантиришда ёшларнинг фаоллиги, 317-320.

УДК 617.546.616.8-009.7

**ПЛЕКСОПАТИИ И ТУННЕЛЬНЫЕ СИНДРОМЫ ВЕРХНИХ КОНЕЧНОСТЕЙ
ПРЕДУПРЕЖДЕНИЕ ХРОНИЗАЦИИ**

Абдукадирова Д. Т

Салахитдинова Н

Тухтасинов Х

Андижанский государственный медицинский институт.

Кафедра неврологии

Не менее 78% населения хотя бы раз в жизни испытывают боль в шее и верхних конечностей. Тот факт, что пациенты с болями в позвоночнике и конечностях – это преимущественно люди трудоспособного возраста, переводит проблему в разряд не только медицинских, но и социально-экономических.

Болевой синдром при различных клинических проявлениях заболеваний нервной системы является ведущим критерием для определения лечебных мероприятий и проведения экспертной оценки и трудового прогноза. Болевой синдром при различных клинических проявлениях заболеваний нервной системы является ведущим критерием для определения лечебных мероприятий и проведения экспертной оценки и трудового прогноза.

Выделяют 4 степени болевого синдрома:

1. – Резко выраженный болевой синдром – боли в покое, выраженное анталгическое положение, пациент не может передвигаться, не может уснуть без приёма снотворных препаратов и анальгетиков.

2. – Выраженный болевой синдром – боли в покое, но меньше, передвигается с трудом в пределах комнаты, при ходьбе возникает анталгическая поза.

3. – Умеренный болевой синдром – боли возникают только при движении.

4. – Слабый болевой синдром – боли возникают только при тяжелой физической нагрузке.

Терапия плексопатии является комплексной и решает следующие задачи:

1. раннее и качественное устранение болевого синдрома;
2. улучшение кровообращения и питания тканей в зоне поражения;
3. нормализация работы нервных сплетений и возобновление функционирования поражённых частей тела.

Цель исследования: Изучить эффективность применения Теноксикам-Альтикам в комплексной терапии больных и профилактика хронизации боли при плексопатиях и туннельных синдромах верхних конечностей

Материалы и методы исследования: В отделениях неврологии клиник АГМИ было обследовано и получили лечение 60 больных с дегенеративно-

дистрофическими заболеваниями позвоночника, в частности с шейным остеохондрозом осложненным туннельным синдромом (43 женщины, 17 мужчин).

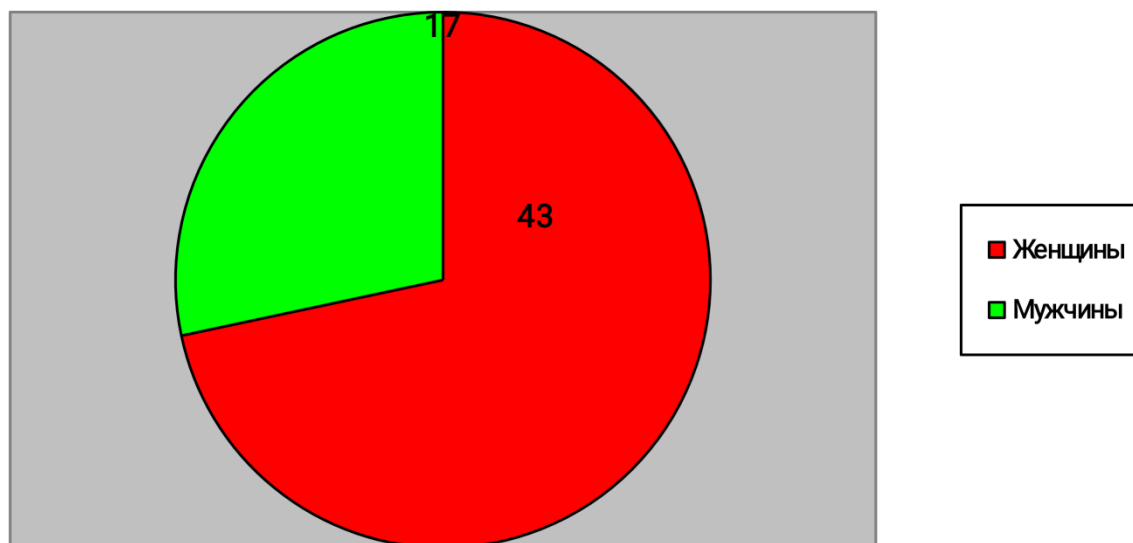

Самому молодому больному было 18 лет, а самому старшему – 79 лет, средний возраст – 56±3,4 года.

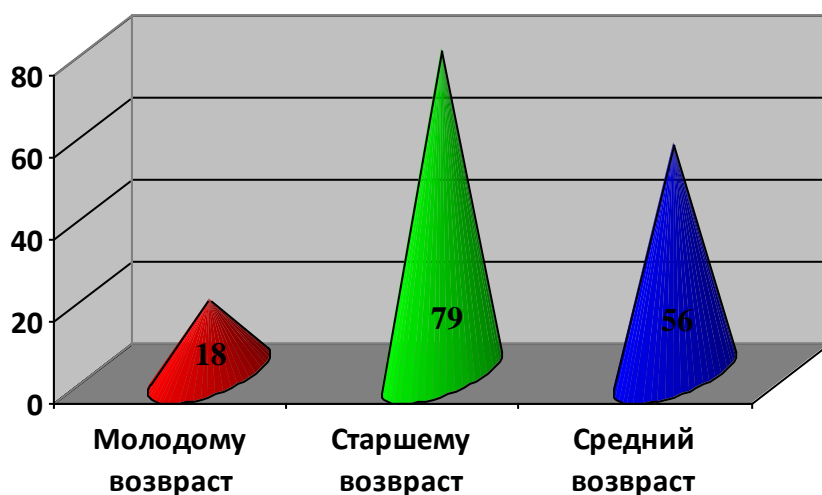

Обследование больных включало оценку: соматического статуса, неврологического статуса, спондилограмм, МСКТ и денситометрических данных. Всем пациентам проведено МРТ исследования позвоночника с напряженностью поля 1,5Т. Диагноз базировался на данных комплексного обследования. Оценка интенсивности болевого синдрома проводили по визуальной аналоговой шкале (ВАШ).

Результаты и обсуждение: Нами была изучена эффективность и безопасность Теноксикам-Альтикама по сравнению с другими НПВС. По полученным результатам при сопоставлении групп сравнения были получены следующие показатели: в группе пациентов которые получали Теноксикам-Альтикам внутривенно облегчение боли достигалось быстрее и эффект продолжался дольше по сравнению с другими НПВС. В группе пациентов, получавших Теноксикам Альтикам внутривенно, через 14 дней наблюдения интенсивность боли снизилась до 60,5%, в то время как в группе сравнения этот показатель был равен 40,6%. Интенсивность боли на 14 день наблюдения в основной группе уменьшился до 18,1 балла, тогда как в группе сравнения до 25,5 балла. Эти результаты наводят на следующие выводы – возможно вышеизложенные свойства Теноксикам-Альтикама обусловлен фармакокинетическими преимуществами данного препарата, особенностью которого является большая продолжительность действия и длительный период полувыведения – 72 часа (от 59 до 74 часов).

Нежелательные побочные эффекты наблюдались в 47,6% случаев при применение обычных НПВС и у 26,3% пациентов в группе теноксикама. Теноксикам продемонстрировал разумный баланс между эффективностью и безопасностью.

Полученные результаты позволяют сделать следующие **выводы:**

1. Теноксикам-Альтикам по коэффициенту польза\риск превосходит аналогичные коэффициенты других обычных НПВС.

2. Теноксикам-Альтикам имеет преимущество по сравнению с другими НПВС в терапии болевых синдромов и по силе действия и по продолжительности эффекта.

3. Возможно, что использование теноксикама, препарата являющегося сильным ингибитором металлопротеазы, может снизить катаболизм хряща у пациентов с дегенеративно-дистрофическими изменениями позвоночника

ЛИТЕРАТУРА:

1. Assmus H., Antoniadis G., Bischoff C. Carpal and cubital tunnel and other, rarer nerve compression syndromes // Dtsch Arztebl Int. 2015. Vol. 112(1–2). P. 14–25.

2. Левин О.С. Полиневропатии. М.: МИА, 2005. 495 с. [Levin O.S. Polyneuropathies. M.: MIA, 2005. 495 s. (in Russian)].

3. Аль-Замиль М.Х. Карпальный синдром // Клиническая неврология. 2008. №1. С. 41–45 [Al'-Zamil' M.H. Karpal'nyj sindrom // Klinicheskaja nevrologija. 2008. №1. S. 41–45 (in Russian)].

4. Лобзин В.С. Туннельные компрессионно-ишемические невропатии. Л.: Медицина. 1984. 298 с. [Lobzin V.S. Tunnel'nye kompressionno-ishemicheskie nevropatii. L.: Medicina. 1984. 298 s. (in Russian)].

5. Попелянский Я.Ю. Ортопедическая неврология (вертеброневрология). М.: МЕДпресс-информ. 2009. 672 с. [Popeljanskij Ja.Ju. Ortopedicheskaja nevrologija (vertebronevrologija). M.: MEDpress-inform. 2009. 672 s. (in Russian)].

6. Клінічний протокол надання медичної допомоги хворим на мононейропатії. Наказ МОЗ України від 13.06.2008 №317 «Про затвердження клінічних протоколів надання медичної допомоги за спеціальністю «Нейрохірургія» // Український нейрохірургічний журнал. 2008. №3. С.97–100 [Klinichnij protokol nadannja medichnoї dopomogi hvorim na mononejropatii. Nakaz MOZ Ukraїni vid 13.06.2008 №317 «Pro zatverdzhennja klinichnih protokoliv nadannja medichnoї dopomogi za special'nistju «Nejrohirurgija» // Ukraїns'kij nejrohirurgichnij zhurnal. 2008. №3. S.97–100 (in Russian)].

7. Баринов А.Н. Тоннельные невропатии: обоснование патогенетической терапии // Врач. 2012. №4. С. 31–37 [Barinov A.N. Tonnel'nye nevropatii: obosnovanie patogeneticheskoy terapii // Vrach. 2012. № 4.S. 31–37 (in Russian)].

8. Голубев В.Л., Данилов А.Б., Меркулова Д.М., Орлова О.Р. Туннельные синдромы руки // РМЖ. Спец. вып. «Болевой синдром». 2009. №0. С.7–12 [Golubev V.L., Danilov A.B., Merkulova D.M., Orlova O.R. Tunnel'nye sindromy ruki // RMZh. Spec. vup. «Bolevoj sindrom». 2009. №0. S.7–12 (in Russian)].

9. Presciutti S., Rodner C.M. Pronator syndrome // J Hand Surg. 2011. Vol. 36A. P.907–909.

10. Horak B.T., Kuz J.E. An unusual case of pronator syndrome with ipsilateral supracondylar process and abnormal muscle mass // J Hand Surg. 2008. Vol. 33A. P.79–82.

IN ENHANCING THE TOURISM OPPORTUNITIES OF THE REGIONS FEATURES OF USE OF DIGITAL TECHNOLOGIES

Шокиров Комронбек
Алишеров Шохрухбек

*Студенты Строительного факультета, ФерПИ,
г. Фергана, Республики Узбекистан.*

Alisherov Shohruhbek
Shokirov Komronbek

*students of the Faculty of Civil Engineering of the FerPI
Ferghana city, Republic of Uzbekistan*

Abstract: *In the article, increasing the tourist potential of the regions the need to use digital technologies is revealed, the use of innovative technologies in the field, Fergana the example of the region is highlighted and the development of the network proposals were made.*

Keywords: *Region, regional tourism, digital technology, innovation, Global innovation index, tourism infrastructure, tourist attractions.*

В РАСШИРЕНИИ ТУРИСТИЧЕСКИХ ВОЗМОЖНОСТЕЙ РЕГИОНОВ ОСОБЕННОСТИ ИСПОЛЬЗОВАНИЯ ЦИФРОВЫХ ТЕХНОЛОГИЙ

Аннотация: *В статье «Повышение туристического потенциала регионов» выявлена необходимость использования цифровых технологий, освещено использование инновационных технологий в области, Фергана на примере региона и внесены предложения по развитию сети.*

Ключевые слова: *Регион, региональный туризм, цифровые технологии, инновации, глобальный инновационный индекс, туристическая инфраструктура, туристические достопримечательности.*

In the modern western economy, tourism is considered as a complex socio-economic system and tourist the view that the tourism industry is a society, tourism policy and economy there is. Such an approach to the development of the tourism industry is not limited to certain sectors of the economy for, but also multiplicative as it can have a positive effect on the economy of the whole country shows efficiency.

When analyzing tourism from an economic point of view, it is not at the macro level (the whole country), but at the micro level study at the level (individual area, region) and fully study its possibilities helps to find out ways of strengthening. Especially today, digital technologies with the help of study of any field, analysis and forecasting for several years, its to be able to provide ways to multiply its capabilities, to internationalize tourist

activity can have a positive effect on bringing the standards to the level and improving the tourist infrastructure solving issues such as digital technologies for the development of regions in the field of tourism determines the importance of strengthening with the help of.

Number PF-5611 of the President of the Republic of Uzbekistan on the development of tourism in the regions 'Concept of Tourism' was adopted by decree and according to it, state policy in the field of tourism in the future, the tourism sector in the comprehensive rapid development of regions and the infrastructure leadership, solving current socio-economic tasks, increasing jobs, regions ensuring diversification and development, incomes, living standards and quality of the population practical aimed at increasing and improving the country's investment attractiveness and image tasks are defined. Therefore, in the implementation of the above tasks, the introduction of digital technologies in the field, it is scientific to provide scientific and theoretical conclusions on their support and stability determines the importance of work.

From the point of view of scientific theory and methodology, tourism to the socio-economic development of the region its effect has hardly been studied. To see the role of tourism in the economy of the country and the region in different ways and is distinguished by its high contribution to certain fields. But this situation first of all, it is necessary to fully satisfy existing consumer requirements, i.e., the unique value is expensive system, owners of tourist companies, tourists who consume their products, in the region, they should be formed by employees who receive them. The role of tourism in the economic structure of regions is characterized by diversity. Territorial tourism instead of being part of economic sectors, it is a multi-sectoral, inter-sectoral part of social infrastructure should be evaluated from the point of view of being complex. This definition is tourism in the regional econom emphasizes the duality of its purpose.

The use of digital technologies in the analysis of tourism opportunities of regions there are different approaches to in particular, Portuguese scientists J. Saura, A. Menendez, P. Palos Sanchos modernize digital technologies to the development of digital marketing and by creating an opportunity to facilitate online sales, reservations, and sales of products states that he gave They travel from electronic devices connected to the Internet today using various applications such as guides, GPS or interactive books to help people organize and implement world travel are considered to be in constant use.

Applying innovations in the field to increase the use of digital technologies and them through development, there will be an opportunity to increase the touristic attractiveness of the regions. The world indicator showing the level of innovation development in practice (Innovation Index) exists, and through it, the development of the national economy in the country is allowed for innovative activities covers the elements of giving. These include: institutions, human capital and research, infrastructure, market complexity, knowledge and technology outputs, creative outputs and business such as complexity. Innovative processes and effective use of digital technologies exist in the

regions positively serves in finding solutions to problems and reducing shortcomings. In the field of tourism the use of such technologies shows its convenience. Among these we can include:

1. The tourist has the opportunity to optimize his expenses, i.e. consumption of services can make an order before making (for example, advance hotel reservation, air and railway tickets, etc.)

2. More, faster and quality information about tourist services (tour packages and tour routes). An opportunity to get it will appear (internet sites, special bots providing information, etc.)

3. Shortcomings of tour itineraries and services due to quick feedback of tourists the necessary information that allows to eliminate and further develop them it is possible to easily collect, sort and determine the necessary analysis and conclusions.

Summary. In general, nowadays digital technology is the development of any field and it is being used to fully demonstrate its capabilities. Therefore, every part of the economy in which network it is necessary to consider its introduction as an important task. Especially tourist regions while increasing its attractiveness and attracting a large number of local and foreign tourists, the use of digital technologies is an important factor in organizing a high level of service quality the period itself shows that.

REFERENCES:

1. J.R. Saura Using data sciences in digital marketing: Framework, methods, and performance metrics Journal of Innovation and Knowledge, 1 (2020), 10.1016/j.jik.2020.08.001

2. Nabiev, D. K., & Panjievna, E. G. (2021). Actual issues on autonomy management in higher education. Berlin Studies Transnational Journal of Science and Humanities, 1(1.1 Economical Sciences)

3. G. Erkayeva, R. Vayskulov. Mintaqaviy turizmni rivojlanitirishda geoaxborot texnologiyalarning ahamiyat. "Iqtisodiyot va innovatsion texnologiyalar" (Economics and Innovative Technologies) Ilmiy elektron jurnali 1/2022, yanvar fevral (№ 00057) 344-352 b.

4. https://www.theglobaleconomy.com/Uzbekistan/GII_Index/

IJODNING QO'SH QANOTI
(MIRMUHSIN IJODI PROFESSOR U.NORMATOV TADQIQOTLARI ASOSIDA)

Xo'janioyozova Yulduz
UrDU Filologiya fakulteti
Adabiyotshunoslik yo'nalishi
1-kus magistranti

Annatsiya: *Ushbu maqolada Mirmuhsin ijodidagi proza va poetika professor U.Normatov adabiy suhbatlari va tadqiqotlari asosida tahlil qilindi.*

Kalit so'zlar: *Tur, janr, proza, tadqiqot, nosir, "Yosh kuch", Abdulla Qahhor, "Ziyod va Adiba" she'riy roman, "Arab hikoyalari" turkumi.*

Badiiy iste'dod adabiy tur, janrlar orqali namoyon bo'ladi, badiiy ijodga layoqati bor inson istalgan tur va janrda qalam tebratishi, aslida muhim emas; odatda ulkan iste'dod sohiblari, nari borsa ikki-uch tur va janrlardagina o'zi yaqqol ko'rsata oladi. Prozada yaxshi asarlar yaratib she'riyatda biror satr ham qoralay olmaydigan yoki, aksincha, she'riyatda katta dovrug' qozonsa-da, prozaga bir bor qo'l urmagan adiblar ham kam emas, aslida. Bir odamda ikki fazilatning namoyon bo'lishi noyob fazilat. She'riyat bilan prozani umr bo'yi birdek kaftida tutgan G'afur G'ulom yoki Oybeklar singari Mirmuhsin ham iste'dodli nosir va yaxshi shoir sifatida elga tanilgan.

Mirmuhsinning "O'zbekiston adabiyoti va san'ati" jurnalida chop etilgan ilk she'ri "Ispan yigiti" o'sha davr kitobxonlar uchun yangilik bo'lib kirib keldi. Xuddi shu yillarda pionerlar jurnali hisoblangan "Yosh kuch"da yozuvchining "Sheralining mardligi", "Ovchi bolalari" hikoyalari ham nashr qilinadi. Bundan ko'rinib turibdiki, u badiiy ijodni ham proza, ham poeziyada baravariga olib borgan. Ammo ijodkor Umarali Normatov bilan bo'lgan suhbatida "...50-yillarning o'rtalariga qadar she'riyat ustun kelgani, ehtimol, mening o'sha kezlardagi holatim, kayfiyatim, maylim bilan aloqadordir. Har qanday ijodkor yoshlik, yigitlik paytida she'riyatga yaqinroq bo'ladi"⁶⁵- deya 50-yillardagi sermahsul ijodi haqida alohida haqida to'xtalib o'tadi. Bolalar adabiyoti uchun yozilgan kichik hikoyalari ham aynan shu yillarga to'g'ri keladi. "Qalam sohibi ikki janr va hatto bir necha janrlarda ham mahorat bilan yaxshi asarlar yaratishi mumkin. Lekin bir adabiy turda u ustun bo'ladi"⁶⁶- deydi yozuvchi. Ijodkor aynan shu yillari o'zbek shoirlari orasida birinchi bo'lib she'riy roman ("Ziyod va Adiba" 1954-58) janriga qo'l urdi. Romanda yoshlar hayoti, yigit qizlarning ilm olish yo'lidagi zahmatlari, sevgi sarguzashtlari, ma'naviy dunyosi yozuvchi mahorati ila samimiy tasvirlangan. Muallif roman qahramonlari Ziyod, Adiba, Dehqonboy ota kabi obrazlarni yaratar ekan, asosan, ularni hayotiy bayoqlarda

⁶⁵ Normatov U., Abdullayev O. Ijodning qo'sh qanoti.-T.:Adabiyot va san'at nashriyoti,1981.-81b

⁶⁶ Normatov U. Yetuklik.- T.:Adabiyot va san'at nashriyoti,1982.-270 b

chizishga harakat qiladi. Obrazlarni ruhan boy dunyosi har qanday kitobxonni o'ziga jalb qiladi va voqealarni teran tahlil qilishga yordam beradi. Asardagi Tal'at obrazi ham hayotiy ruh bilan sug'orilgan deya olamiz, albatta. Chunki, jamiyatdaga naf keltirmaydigan, quruq savlat, olifta yigitlar qiyofasi aynan shu obraz orqali ochib berilgan. Muallif Ziyod va Tal'at obrazlarini qiyosiy tarzda yaratar ekan, haqiqiy go'zallik kishining tashqi dunyosida emas, balki uning qalbida, mehnati va qilgan ezgu ishlarida ekanligiga urg'u beradi. Ammo romandagi obrazlar sistemasi va syujet chizgilarining muayyan qolib asosida yaratilganligi, afsuski, uning to'laqonli real hayotni tasvirlashiga to'siq bo'lgan. Balki, yozuvchining bu qiyin va murakkab janrda birinchi marta birinchilardan bo'lib o'z kuchini sinab ko'rayotganligi bilan ham bo'liqdir. Aynan shu kamchiliklar o'sha davr adabiy tanqidchiligida asosiy mavzu bo'ldi desak adashmagan bo'lamiz. Jumladan, Abdulla Qahhor roman haqida keskin fikr bildirgan bo'lsa-da, yozuvchining keyinchalik yaratilgan "Arab hikoyalari" turkumiga kiruvchi "Yo'qolgan javohir" va "Iskandariya ko'rfazi" haqida mamnuniyat bilan shunday deydi: "Bularni asar desa bo'ladi, bu yerda hayot bor, qalb bor, katta dard, odam bolasining tashvishiga chuqur hamdardlik bor"⁶⁷.

Mirmuhsin hikoya, hajviya, romanlar yozishdan tashqari qissa janrida ham unumli qalam tebratgan. Yozuvchining "Oq marmar", "Cho'ri", "Tungi chaqmoqlar" qatori "Jamila" (1956) qissasi ham kitobxonlar orasida qo'lma-qo'l bo'lishga ulgurgan. Asarda tilga olingan, ko'tarilgan ma'naviy-axloqiy muammolar keyinchalik o'zbek qissalarida, qolaversa, prozasida keng miqyosda ishlandi, chuqurlashdi, jumladan, yozuvchining o'zi ham ijodida aynan shu muammolarni, motivlarni ko'tarishga harakat qildi. Asardagi ko'plab bahs-munozaralarga sabab bo'lgan jihatlaridan biri shuki, unda muallif o'zbek turmushiga uzoq yillardan beri chang solib kelayotgan, hattoki bugungi kunda ham zahri tugab bitmagan, ayrim odamlar ongida hamon saqlanib kelayotgan mutelik, tobelik, itoatkorlik psixologiyasi ustida jiddiy bahs qo'zg'aydi, shu kamchiliklarni hayotdagi ko'ngilsiz oqibatlarini ochib berishga harakatTermiz davlat pedagogika instituti

⁶⁷ Normatov U., Abdullayev O. Ijodning qo'sh qanoti.-T.:Adabiyot va san'at nashriyoti,1981.-84b

BOSHLANG'ICH SINIF O'QUVCHILARIGA XORIJIY TILLARNI O'RGATISHNING O'ZIGA XOS XUSUSIYATLARI

Xayrullayeva Nodira Murod qizi

Boshlang'ich ta'lim yo'nalishi

2-kurs talabasi

Tursunova Saida Isakovna

Termiz davlat pedagogika instituti

Boshlang'ich ta'lim fakulteti o'qituvchisi

Annotatsiya: *Ushbu maqola boshlang'ich sinf o'quvchilariga xorijiy tillarni o'rgatishning afzalliklari va o'ziga xos xususiyatlari ko'zda tutiladi. Xususan, boshlang'ich sinf o'quvchilariga o'rgatganda, asosan, turli xilda texnologik vositalardan foydalanish.*

Kalit so'zlar: *boshlang'ich, zamonaviy, texnologik vositalar, innovatsiya, savollar, topishmoqlar, o'yinlar, boshqotirmalar, krossvordlar, o'yin.*

Hozirgi kunda O'zbekiston Respublikasi Xalq ta'limi vazirligining eng dolzarb muammolaridan biri har tomonlama barkamol shaxsni tarbiyalash, o'z Vataniga va xalqiga sodiq insonlarni tarbiyalash hamdaiqtidorli yoshlarni qo'llab-quvvatlashdan iboratdir. Jamiyat rivojlanishiga, asosan, yosh avlod ham o'z hissasini qo'shadi. Birinchi Prezidentimiz I.A.Karimov ta'kidlaganidek: "Kelajak yoshlar qo'lidadir", deganlar. Bu ulug'maqсадni ro'yobga chiqarish uchun hozirgi kunda ta'lim sohasida bir qancha o'zgarishlar amalga oshirilmoqda. Ta'limni rivojlantirishni biz, asosan, boshlang'ich sinf o'quvchilaridan boshlaymiz. Negaki, "Yoshlikda olingan bilim toshga o'yilgan naqsh kabidir", degan dono xalqimiz. Shu munosabat bilan, boshlang'ich ta'limdagi eng asosiy va ijobiy o'zgarishlarga sabab bo'lgan qarorlardan biri O'zbekiston Respublikasining Birinchi Prezidenti 2012-yil 10-dekabrda "Chet tilini o'rganish tizimini yanada takomillashtirish chora-tadbirlari to'g'risida"gi PQ-1875-sonli qaroridir. Bu qarorda 1-sinf o'quvchilariga ingliz tili darslarini, asosan, o'yin tarzidagi darslar, og'zaki nutq dars shakllari hamda texnologik vositalardan foydalangan holda o'quvchi ingliz tilidagi multafilmlar, inglizcha so'zlarning tarjimasini kabi videoroliklar qo'yib beriladi. 2-sinfda esa o'quvchilar ingliz tili alifbosi bilan tanishadi va turli xil mashqlarni daftarda bajarishadi. 3-4-sinflarda esa mavzular biroz murakkablashib boradi. Ingliz tilini yanada takomillashtirish chora tadbirlaridan biri bu umumiy o'rta ta'lim maktablarida boshlang'ich sinf o'quvchilariga bir haftada ikki soat ingliz tili darslarining o'tilishi bo'ldi. Bu qaror 2013-2014- yillarda kuchga kirib maktablarda boshlang'ich sinf o'quvchilariga ingliz tili darslari o'tila boshlandi.

Shubhasiz, mamlakatimizda ta'lim dargohlarida xorijiy tillar xonalarini zamonaviy-axborot kommunikatsiyali texnologiyalar hamda o'qitishning ilg'or texnik vositalari bilan jihozlash, teleradiokanallarda bolalar va o'smirlarni xorijiy tillarga o'rgatuvchi dastur va ko'rsatuvlar olib borilmoqda.

Boshlang'ich sinf o'quvchilariga ko'pincha interfaol metodlardan foydalanish kerak. O'quvchilarga qo'yiladigan talablardan biri bu—mustaqil fikrlashga o'rgatishdir. Buning uchun ular bilan turli xildagi qiziqarli o'yinlar o'ynash, topishmoqlar, maqollar va she'rlar yodlatish jismoniy va aqliy rivojlanishi, nutqiy bilimdonligini oshiradi. Hozirgi kunda eng samarali usullardan biri—inglizcha multafilmlarni ko'rishi. Bolalar multafilmda o'zga ularni tushunmasada, undagi qahramonlarning harakatlaridan nima deytganini anglab oladi. Bunday usullar bolalarning ingliz va rus tillarini yuqori natijada o'rganishga yordam beradi Men bolalarni so'zni his qilishni, jummalarni tuzishni, matnni tushunishni o'rgatmoqchiman. Men bu muammoni maktabdan tashqarida hal qila boshladim. Men ushbu masalani o'rganishni va “Milliy maktablarda boshlang'ich sinf o'quvchilarining og'zaki nutqini rivojlantirish lingvistik-metodik muammo sifatida” mavzusida amaliy material to'plashni boshladim. Boshlang'ich maktab yoshida intellektning jadal rivojlanishi kuzatiladi. Qobiliyatlarni rivojlantirish imkoniyati juda yuqori. Kichik maktab o'quvchilarining rus tilida kognitiv qobiliyatlarini rivojlantirish bugungi kunda eng kam rivojlangan uslubiy muammo bo'lib qolmoqda. Ko'pgina sinflarda turli darajadagi tayyorgarlik darajasidagi bolalar bor, bu turli darajadagi murakkablikdagi vazifalarni talab qiladi. O'qituvchi har qanday o'quvchini individual qobiliyatiga qarab rivojlantirishi va har bir shaxsning ijodiy imkoniyatlarini aniqlashi kerak. Mashg'ulotlar davomida bola o'zini o'zi anglash, o'zini o'zi nazorat qilish va o'zini o'zi qadrlashning rivojlangan shakllarini rivojlantiradi. Darsda qiziqarli va tushunarli topshiriq va mashqlar, topshiriqlar, savollar, topishmoqlar, o'yinlar, boshqotirmalar, krossvordlar va boshqalar qo'llanilishi lozim.

Xulosa o'rnida shuni aytish joizki, ingliz tili darslarini boshlang'ich sinfdagi o'quvchilarga o'rgatish jarayonida o'quvchining fiziologik holati, yoshi va psixologik holatiga qarab darslar o'tiladi. Boshlang'ich sinflarga xorijiy tilni o'rgatishdan oldin qiziqtirish lozim. Xorijiy til darslarini o'tganda, asosan, noan'anaviy dars shaklidan foydalanish maqsadga muvofiq.

FOYDALANILGAN ADABIYOTLAR:

1. O'zbekiston Respublikasi Birinchi Prezidentining 2012-yil 10-dekabrda “Chet tillarini o'rganish tizimini yanada takomillashtirish chora tadbirlari to'g'risida”gi PQ-1875-sonli qarori.
2. Mardonova. “Boshlang'ich sinflarda ta'lim-tarbiyani takomillashtirish”. “Sharq” 1998.
3. Tursunova Saida Isakovna, «Milliy maktablarning boshlang'ich sinflarida og'zaki nutqni rivojlantirishning lingvistik-metodik muammolari». Termiz davlat pedagogika institute Boshlang'ich ta'lim kafedrasida o'qituvchisi.

**SMART EDUCATION - ОБУЧАЮЩАЯ ТЕХНОЛОГИЯ С ИСПОЛЬЗОВАНИЕМ
МЕТОДА ВОЛОКА ДЛЯ ОБУЧЕНИЯ ЗРЕЛЫХ КАДРОВ ПО МЕЖДУНАРОДНЫМ
СТАНДАРТАМ**

Кувандикова дочь Ферозы Музаффара

Является студентом факультета

ИКТ по направлению ИКТ ТАТУ имени Мухаммада аль-Хоразими

Самариддинов Зухриддин сын Асомиддина

Является студентом факультета ИКТ

по направлению ИКТ ТАТУ имени Мухаммада аль-Хоразими

.

В данной статье: *представлены вопросы обучения студентов сущности образовательной технологии SMART, которая является одной из самых популярных на сегодняшний день форм обучения, с использованием современной методики.*

Ключевые слова: *Умное образование, виртуальная аудитория, synsway, онлайн-преподаватель, технология.*

"Современный Решение № PQ-4537 о мерах по созданию школ,

«Образование в сфере информационных технологий» Президента Республики Узбекистан«О мерах по дальнейшему совершенствованию системы, развитию научных исследований и интеграции их с производством», 06.10.2020 PQ-4851 и в целях успешной реализации стратегии «Цифровой Узбекистан – 2030» широко внедряется использование методов обучения, отвечающих современным и новым мировым стандартам следующего поколения вместе с современными технологиями и образованием. реализуются меры, в частности, использование современных возможностей ИКТ в ходе урока, широко внедряется использование современных методов и технологий с целью повышения уровня и содержания уроков.

Технология SMART — это современный подход к правильной постановке целей и определению задач в каждой области, позволяющий обобщить всю имеющуюся информацию на начальном этапе, показать оптимальные (оптимальные) условия деятельности, определить достаточность ресурсов и сделать ее ясной и понятной для всем участникам процесса позволяет предъявлять задачи.

SMART направлен на повышение эффективности оборудования и источников энергии, используемых университетом, путем взаимодействия с основными пользователями (студентами, преподавателями, исследователями). Смарт-технологии используются не только в инструментальных технологиях (SMART-доска и др.) при ведении учебного процесса, но и при реализации образовательных программ по инновационным учебным планам и предметам. Это умные технологии, которые позволяют разрабатывать революционные учебные материалы, а также создавать индивидуальные траектории обучения для студентов. Концепция SMART-образования включает в себя следующее.

В данной статье мы разберем тему электронного образования, которое в настоящее время входит в нашу образовательную систему. Мы уверены в его важности для приведения к стандарту. При этом будем рассматривать слово «SMART» с использованием один из современных методов, используемых сегодня, метод «Sinkwayin». Сначала рассмотрим этапы использования метода:

Синквейн — стихотворение из 5 строк, расположенных по определенным правилам.

1 строка - название темы;

2 строки - определение предмета двумя прилагательными;

3 строки - 3 глагола, обозначающие активность внутри предмета;

4 строки – предложение, состоящее из 4 слов, выражающих отношение автора к теме;

Строка 5 - окончание темы, синоним первого слова, выраженного необязательными фрагментами слова.

Создание синквейна учит развитию творческого мышления, выражая свое отношение к изучаемой теме. Ниже приведен пример метода *synсway* для слова «SMART»:

УМНАЯ

умный, онлайн

успешно работает, делится большим количеством информации, создает информированную среду

SMART — умная инновационная технология

Вертикальный

Поэтому под развитием (модернизацией) системы образования подразумеваются только новейшие технологические вещи, такие как электронные доски, планшеты, телефоны, электронные книги, смарт-парты, компьютеры и соответствующая образовательная система Smart-образование, для их последовательной систематизации необходимо. Использование данной образовательной системы дает большие возможности для создания новых методов и стилей в образовательном процессе. Несомненно, это требует от учителя работы над собой в учебной и научной деятельности, повышает познавательную активность и интересы учащихся.

Одним словом, поскольку мы живем в век технологий, мы не можем представить без них каждый наш шаг, нашу повседневную жизнь, в том числе и систему образования. Электронная систематизация системы образования вместе с получением знаний в международных рамках делает можно воспитать зрелые кадры, отвечающие мировым стандартам.

ИСПОЛЬЗОВАННАЯ ЛИТЕРАТУРА:

1. Постановление Президента Республики Узбекистан PQ-4537 от 26 ноября 2019 года «О мерах по созданию современных школ».

2. Постановление Президента Республики Узбекистан «О мерах по дальнейшему совершенствованию системы образования в области информационных технологий, развитию научных исследований и интеграции их с производством», №PQ-4851 от 06.10.2020г.

3. Зарипова Д.А.(к.м.н.) Лабораторные занятия по «Образовательным технологиям» (Методические указания).

FACTORS AFFECTING BLOOD GLUCOSE CONTROL

Yuldasheva Shokhista Kobiljonovna

*Candidate of Biological Sciences, Associate Professor, Head of the Department of
Zoology and General Biology, Ferghana State University, Uzbekistan*

Askarova Gulmira Numonjon kizi

Student, Fergana State University, Uzbekistan

Abstract: *In human and animal tissue, glucose can be converted into a reserve carbohydrate - glycogen. It participates in many metabolic reactions, is the main part of carbohydrate metabolism. It is the main source of energy for organisms. Human blood contains about 100 mg of glucose, and its amount is controlled by hormones and the central nervous system. It controls the water regime in the body, monitors the activity of cells, neutralizes toxic substances, increases the muscle function of the heart, expands blood vessels, and accelerates the excretion of urine. In many diseases, the amount of glucose in the blood increases, as a result, it begins to be excreted in the urine.*

Key words: *glucose, hormone, metabolic processes, glands, insulin, hypoglycemia, carbohydrate, ketone.*

INTRODUCTION

Controlling the amount of glucose in the blood is a complex process, in which other organs besides the liver are actively involved. Their functions are provided by the interaction of nervous and humoral factors. Hormones in the body also have a great influence on the stability of glucose in the blood and its management.

Physiological control of all metabolic processes in the body is carried out through nervous and humoral mechanisms. Humoral, i.e. communication through fluids, mainly depends on the participation of chemical molecules called hormones, which are products of internal secretion glands.

In normal animals, when insulin is injected, their blood sugar levels decrease. Biological standardization of the hormone is based on the measurement of hypoglycemia observed under the influence of the hormone. In general, when insulin is injected into the body, the following symptoms are observed:

1) Oxidation of glucose in tissues; 2) In tissues, first of all, in the liver, the conversion of glycogen or transfer to fats is accelerated; 3) Carbohydrate synthesis from non-carbohydrate sources in the liver; 4) The processes of formation of excess ketone bodies are inhibited.

LITERATURE REVIEW

Kasimov's textbook "Biochemistry" (1987) contains information about endogenous and exogenous formation of glucose, a representative of carbohydrates in the body. Exogenous glucose is formed at the expense of food that comes from outside. And

endogenous is formed from the breakdown of glycogen stored inside. Sucrose ingested with food is broken down into glucose and fructose in the small intestine under the action of sucrase enzyme. Lactose is broken down into glucose and galactose. About 90% of glucose passes through the blood, and 10% goes to the lymph, and then it is absorbed into the blood. Information is provided that if carbohydrates are completely removed from the diet, the necessary carbohydrates for the body will be synthesized from other non-carbohydrate substances.

The health encyclopedia (Tashkent 1985) provides information on natural sources of carbohydrates, carbohydrate metabolism and its control by nervous and humoral pathways. In addition, the importance of insulin, glucagon and adrenaline hormones in the synthesis of glycogen from glucose and the breakdown of glycogen is widely covered. Insulin is the only hormone that lowers blood glucose levels. The hormones glucagon and adrenaline have the opposite effect on insulin. Basic information about diabetes is also provided.

Through the textbook "Biochemistry" (Tashkent, 1996) by Yo. Kh. Torakulov, we got basic information about the chemistry and metabolism of carbohydrates. In this literature, information about the importance of carbohydrates in the body, their classification and their main representatives has been extensively discussed. Carbohydrates are the main source of energy for the body, and oxidation according to the pentose cycle has been widely discussed. In addition, general information about the processes of glycolysis, breakdown and synthesis of glycogen, and about monosaccharides, disaccharides and polysaccharides and their main representatives is given.

DISCUSSION Despite the fact that there is a lot of information on the connection between insulin and metabolic processes in the body, the mechanism of its action is still not clear. According to one of the most common hypotheses, the acceleration of the oxidation of carbohydrates in tissues by insulin depends on the increase in the entry of glucose into the cell through the cell membrane. This hypothesis is confirmed by an experiment that shows that insulin increases the distribution phase in the body. But the effect that shows an increase under the influence of insulin can be determined by the increase in the activity of certain enzymes.

In the body, mainly glucuronic acid, and in some animals with sulfuric acid, the hormones released in the form of esters are in many cases returned to α -chain, as a result of such a reaction, tetrahydro compounds are formed. The amount of hormones and their metabolites excreted in urine depends on age and gender. From a clinical point of view, examination of corticosteroids and some of their functions in urine and blood plasma is important in determining the functional changes of the adrenal gland and their reactive state.

The liver quickly adapts to changes in the amount of glucose in the blood, or vice versa, by disposing of it. In both cases, the homeostatic function of the liver is

determined by glycogen metabolism. The amount of glycogen in the liver of humans and other warm-blooded animals varies daily and seasonally, which of course depends on the composition of the food received, the frequency of feeding and other effects. Glycogen makes up 5% of the weight of the liver in a person after a mixed meal under normal conditions, and 10% during a carbohydrate meal. In the human liver, 7% of the total amount can be broken down and synthesized anew during the day. (V.D. Romanenko 1978) It was observed in the experiments that the human liver releases 3.5 ± 0.7 mg of glucose per 1 kg of weight into the general circulation every minute. If it is calculated according to the body surface (1 m^2), the average is 116 mg/minute. If there is a lack of carbohydrates in the diet, the amount of glycogen in the liver decreases in a short time. If food is not taken for a long time, i.e. during starvation, the level of glucose in the blood is maintained due to the formation of glycogen from fats and proteins in the liver. It is known to be synthesized from glycogen and lactic acid.

RESULTS As a result of the complex transformation of carbohydrates in the human and animal liver (glycogen formation, storage, decomposition), the most important link in the management of carbohydrate metabolism is the maintenance of blood sugar level. Part of the glucose absorbed from the intestine into the blood is stored in the liver and converted into glycogen. Its amount depends on the diet. When a person eats a normal, mixed meal, 3-5% of glucose is converted into glycogen. 30% of glucose is used for the formation of fats, and 60-70% is used for oxidation to carbon dioxide and water.

The amount of glucose in the arterial and capillary blood of a healthy person is 54-96 mg/100 ml (according to the method of glucose oxidation) and 80-120 mg/100 ml (according to the method of Hagedorn and Ienson). Venous blood contains little glucose, because it has been absorbed by the tissues from the blood. The only organ that releases endogenous glucose into the general circulation is the liver. When eating food rich in carbohydrates, the amount of glucose in the portal vein of the liver reaches 200-220 mg / 100 ml. But in all the rest of the circulatory system, the amount of glucose in a healthy person does not change or increases slightly. As a result, excess glucose is excreted in the urine. It returns to normal after 1.5-2 hours. When blood glucose is 120-150 mg%, glucose begins to be excreted in the urine. This condition is observed when 160-180 g of sugar is consumed at once. In a healthy person, carbohydrate starvation or high consumption of glucose during active physical work does not cause significant changes in blood glucose levels.

Thus, the level of glucose in the blood in the body is continuously maintained, i.e. it is homeostatically controlled. In homeostasis, a decrease in the concentration of a substance in the body initiates processes aimed at restoring the normal concentration of this substance. That is, autoregulation is realized. Control of blood glucose is the implementation of the homeostatic regulatory function of the liver (A.A. Anisimov 1986). The transformation of glucose into glycogen and vice versa is carried out under the influence of hormones, the hormone insulin reduces the amount of glucose in the blood,

the hormones glucagon and adrenaline have the opposite effect on insulin, the synthesis of these hormones, in turn, depends on the amount of glucose in the blood, thus It has a closed loop of automatic control. The amount of glucose in the blood is directly affected by the central nervous system. The synthesis of these hormones, in turn, depends on the amount of glucose in the blood.

Table-1
Blood sugar results of students aged 20-25 years

	Tested	Glucose mg %					
		1	2	3	4	E	x
	Group 1	20-25 years old					
1	Rahimova G	83	79	73	77	312	78
2	Siddiqova G	80	81	84	87	332	83
3	Qo'chqorova R	81	83	87	88	339	84,7
4	Umarova D	77	80	79	83	319	79,7
5	Dehqonova F	85	88	83	89	345	86,2
	Total E_{x1}	406	411	406	424	164	411,6
	$x S_x$	$x=81,2$ $S_{x\pm 1,8}$	$x=82,2$ $S_{x\pm 2,0}$	$x=81,2$ $S_{x\pm 1,8}$	$x=84,8$ $S_{x\pm 1,8}$	$x=329$ $S_{x\pm 7,5}$	$x=82,3$ $S_{x\pm 1,8}$

Table-2

Results of blood sugar levels of volunteer girls aged 30-35

	Tested	Glucose mg %					
		1	2	3	4	E	X
	Group 2	30-35 years old					
1	Nurmatova D	91	94	96	92	373	93,2
2	Ibragimova R	94	96	95	90	375	93,2
3	Soliyeva N	87	89	92	94	362	90,5
4	Abdullayeva R	88	91	86	88	353	88,2
5	Alimova N	90	93	89	91	365	90,7
	Total S_{x1}	450	463	458	455	1826	456,3
	x	$x=90$	$x=92,6$	$x=91,6$	$x=91$	$x=365,2$	$x=91,2$
	S_x	$S_{x\pm 1,5}$	$S_{x\pm 1,5}$	$S_{x\pm 2,2}$	$S_{x\pm 1,3}$	$S_{x\pm 5}$	$S_{x\pm 1,25}$

A decrease in blood glucose by 60-70 mg% leads to the reflex excitation of the corresponding centers located in the hypothalamus. The impulse goes from the central nervous system to the liver through the sympathetic nerve. A part of the liver glycogen is broken down to form glucose. When the amount of glucose in this process returns to the initial state, the impulses from the central nervous system weaken and the breakdown of glycogen is stopped.

CONCLUSION

Thus, due to the control of the central nervous system and the endocrine system, the level of glucose in the blood is automatically maintained. Blood glucose levels are also affected by the cerebral cortex, for example, emotional hyperglycemia - showing a transition to an excited state, an increase in blood glucose levels (in athletes before the start, in students before an exam) possible.

REFERENCES:

1. А.А. Анасимов "Основы биохимии" М. "Высшая школа" 1986 г.
2. В. Д. Романенко "Печень и регуляция межтучного обмена" М. "Наукова думка" 1978 г.
3. Yo.X.To'raqulov "Bioximiya" Toshkent "O'zbekiston" 1996 y.
4. Yuldasheva, S. Q. (2020). CHARACTERISTICS OF DISTRIBUTION OF APHIS CRACCIVORA APHID IN THE VERTICAL REGIONS OF SOUTHERN FERGANA. *Theoretical & Applied Science*, (5), 852-854.
5. Kobiljonovna, Y. S. (2022). Little characteristics of bees distributed in the conditions of the fergana valley. *Innovative Technologica: Methodical Research Journal*, 3(02), 41-48.
6. Yuldasheva, S. Q., & Khabibjonova, O. (2021). Bioecological Properties And Significance Of Some Rabbit Breeds. *The American Journal of Applied sciences*, 3(05), 12-16.
7. Yuldasheva, S. Q. (2021). Bioecological features of the braconoid family in Fergana Valley. *Asian journal of multidimensional research*, 10(4), 965-968.
8. Yuldasheva, S. Q., & Soyibnazarov, B. E. (2021). Bio ecological properties and significance of california red worm. *ACADEMICIA: An International Multidisciplinary Research Journal*, 11(4), 1946-1950.
9. Yuldasheva, S. K., & Mukhammedov, M. M. GNA (2022). Dependence of Vertical and Horizontal Distribution of Juice in Nature on Soil-Climate Conditions. *RA Journal of Applied Research*, 8(01), 50-52.
10. Yuldasheva, S.Q. (2022). PANARHIS JUGLANDIS TURI BO'G 'INLARINING RIVOJLANISH SIKLI. *RESEARCH AND EDUCATION*, 1(3), 40-45.
11. Yuldasheva Shokhista Kobiljonovna, Saydaliyeva Roxatoy Zaylobidinovna, Askarova Gulmira Numonjon kizi, & Obidova Gulmiraxon Farxodjon kizi. (2022). THE

IMPORTANCE OF BIOLOGICAL PROTECTION IN COOPERATED FIGHT AGAINST PLANT PESTS. *European Journal of Agricultural and Rural Education*, 3(5), 44-47.

12. Sh. Yuldasheva, O. Gofurova, & G. Askarova (2022). PROSPECTS OF CROP GROWING AND SIGNIFICANCE. *Science and innovation*, 1 (D6), 298-302. doi: 10.5281/zenodo.7191272

13. Yuldasheva Shokhista Kobiljonovna, & Khamidov Abubakir Kodirjon o'g'li. (2022). IMPORTANCE OF BIOLOGICAL CONTROL AGAINST APPLE PESTS. *Proceedings of International Conference on Scientific Research in Natural and Social Sciences*, 1(1), 201–207.

14. Yuldasheva Shokhista Kobiljonovna, & Khamidov Abubakir Kodirjon o'g'li. (2022). AGROTECHNOLOGICAL MEASURES AGAINST APPLE PESTS IN NEW INTENSIVE ORCHARDS. *Proceedings of International Conference on Scientific Research in Natural and Social Sciences*, 1(1), 208–211.

15. Sh. Yuldasheva, O. Gofurova, G. Askarova INTERNATIONAL SCIENTIFIC JOURNAL VOLUME 1 ISSUE 6 UIF-2022: 8.2 | ISSN: 2181-3337 PROSPECTS OF CROP GROWING AND SIGNIFICANCE.

16. Juraeva, K. (2021). PRINCIPLES OF USING NETWORK TOOLS IN IMPROVING THE METHODS OF DISTANCE TEACHING “HUMAN ANATOMY AND PHYSIOLOGY” IN HIGHER EDUCATION. *CURRENT RESEARCH JOURNAL OF PEDAGOGICS*, 2(10), 133-137.

17. Жўраева, Х. (2021). ЛОЙИҲАВИЙ ЁНДАШУВ АСОСИДА “ОДАМ ВА УНИНГ САЛОМАТЛИГИ” КУРСИНИ МАСОФАВИЙ ЎҚИТИШ ЖАРАЁНИ САМАРАЛИ ТАШКИЛ ЭТИШ УСУЛЛАРИ. *Интернаука*, (22-4), 94-95.

18. Тоштемирова, М. А. (2022). МАСОФАВИЙ ТАБЛИМ ЖАРАЁНИДА “ОДАМ АНАТОМИЯСИ ВА ФИЗИОЛОГИЯСИ” ФАНИДАН АНАТОМИК ВА ФИЗИОЛОГИК БИЛИМЛАРНИ ШАКЛЛАНТИРИШ МЕТОДИКАСИ. *Science and innovation*, 1(JSSR), 11-17.

19. Muazzam, T. (2022). Main activity criteria in the development of imagination of primary school students. *Web of Scientist: International Scientific Research Journal*, 3(6), 320-322.

20. Muazzam, T., & Maftuna, T. (2022). METHODOLOGY OF FORMATION OF COMPETENCES IN STUDENTS IN TEACHING BIOLOGY. *CENTRAL ASIAN JOURNAL OF THEORETICAL & APPLIED SCIENCES*, 3(6), 118-119.

ЎСМИРЛАРДА ХАРАКТЕР АКЦЕНТУАЦИЯСИ

Халимахон Ахматхоновна Ғаниева

Психология кафедраси доценти

Дилфузахон Саидолимовна Закирова

Педагогика кафедраси катта ўқитувчиси

Фарғона давлат университети.

Ушбу мақолада: ўсмирлар хулқ-атворда бўладиган ўзгаришлар, девиант хулқ-атворли ўсмирларнинг кўпайиб бораётганлиги ва ўсмирлар ўртасида характер акцентуациясини ортиб боришининг педагогик-психологик омиллари, муаммо ва долзарб масалалари тахлил этилган.

Таянч сўз ва иборалар: ўсмир, шахс, характер, хулқ-атвор, таълим-тарбия, девиант хулқ-атвор, характер акцентуацияси, психопатик бузилиш, психосоматик ўзгариш, иродавий холатлар.

ХАРАКТЕР АКЦЕНТУАЦИИ У ПОДРОСТКОВ

Халимахон Ахматхановна Ганиева -
доцент кафедры психологии,

Дильфузахан Саидолимовна Закирова -
старший преподаватель кафедры педагогики.
Ферганский государственный университет.

В данной статье : анализируются педагогические и психологические факторы, проблемы и актуальные вопросы изменения поведения подростков, увеличение числа подростков с девиантным поведением, нарастание акцентуаций характера у подростков.

Ключевые слова и фразы: Подросток, личность, характер, поведение, воспитание, девиантное поведение, акцентуации характера, психопатическое расстройство, психосоматическое изменение, волевые состояния.

THE NATURE OF ACCENTUATION IN ADOLESCENTS

Khalimakhon Akhmatkhanovna Ganieva

Associate Professor, Department of Psychology

Dilfuzakhan Saidolimovna Zakirova

Senior Lecturer, Department of Pedagogy

Ferghana State University.

This article: analyzes pedagogical and psychological factors, problems and topical issues of changing the behavior of adolescents, an increase in the number of adolescents with deviant behavior, an increase in character accentuations in adolescents.

Key words and phrases: Adolescent, personality, character, behavior, upbringing, deviant behavior, character accentuations, psychopathic disorder, psychosomatic change, volitional states.

Янги авлодни вояга етказиш, жамият талабларига жавоб берадиган, унинг ўз олдига қўйган вазифаларини бажаришга кўмаклашадиган фуқаролар шахсини шакллантириш ҳар бир тузумнинг энг олий мақсади бўлиб келган. Республикамизда босқичма-босқич инсон шахсини шакллантириш тизимининг такомиллаштириб борилаётганлиги ҳам шу фикримизнинг яна бир ёрқин далилидир.

Америкалик буюк инсоншунос тадқиқотчи Д.Карнегининг аниқлашича инсон эҳтиёжлари ичида энг муҳимларидан бири бу ҳар бир одамнинг ҳаётда муҳим ахамиятга эга эканигини хис қилиш эҳтиёжи экан.

Болаларнинг турли ёш даврига мос муносабат усулларини шакллантириш уларнинг ёш психологик хусусиятлари қонуниятларига амал қилиш ҳақида собиқ шўролар тузуми даврида ҳам саноқсиз фикрлар айтилган, беҳисоб илмий-тадқиқот ишлари амалга оширилган. Айтилган фикрлар, амалга оширилган тадқиқотларнинг илмий қимматига заррача шак келтирмаган холда, аччиқ бўлса ҳам шунини тан олиш керакки ўша даврнинг итоаткор, мўминқобил жамият аъзоларини шакллантириш ҳақидаги мафкуравий талаби бу ишларни амалиётга қўллашга тўлиқ имконият бермади.

Ҳозир замон ўзгарди, давр ўзгарди, Республикамизнинг сиёсий, иқтисодий, ижтимоий мақоми ўзгарди. Биз интеграция йўлига қадам қўйдик. Мураккаб сиёсий, иқтисодий муносабатлар жараёнида беҳато йўналиш ола биладиган, мустақил фикрлай оладиган, мустақил муносабат билдира оладиган жамият аъзоларига эҳтиёж пайдо бўлди. Республикамизда кенг кўламда ана шу талабларга жавоб бера оладиган янги жамият фуқаролари шахсини шакллантириш жараёни бошланди. “Аммо, холисона баҳо берганда, шунини тан олишимиз керакки, ўтган давр мобайнида амалга оширган тадбирларимиз бугун ҳаёт талаб қилаётган натижаларни бераётгани йўқ. Аввало шунини таъкидлаш керакки, биз эски, шўролар замонидан қолган таълим-тарбия тизимига хос мафкуравий қарашлардан ва сарқитлардан хали бери тўлиқ қутулганимиз йўқ”.

Инсон шахсининг шаклланишида ҳар бир ёш даври ўзига хос муҳим ахамиятга эга. Лекин бу даврлар ичида алоҳида ахамиятга молик даврлар ҳам мавжудки, улардан бири ўсмирлик даври ҳисобланади. Бу даврга мансуб илмий адабиётларда “ўтиш даври”, “инқирозли давр”, “қийин давр” атамалари мавжудки, уларнинг ҳаммаси бу даврнинг хусусиятларини тўғри акс эттиради дейиш мумкин.

Ўсмирлик даврининг энг асосий хусусияти бу иккита ривожланиш: психик ва жисмоний ёки бошқача айтганда психик ва соматик жараёнлар интенсивлиги билан характерланади. Ҳар биримиз фарзандларимиз ва тарбияланувчиларимизда айнан шу даврга хос бўлган серзардалиқ, қўполлик, хаддан ташқари ўзига эътибор бериш каби яққол кўриниб турувчи, кескин намоён бўлувчи ҳулқ шакллари кўзатиш мумкин.

Яна шу даврда тез толиқиш, жисмоний заифлик, турли касалликларга мойиллик холатларини кўзатишимиз мумкин. Буларнинг барчаси психосоматик

Ўзгаришлар ҳисобланиб, психик ва сематик жараёнлар ўзаро узвий боғлиқлигининг натижаси саналади.

Яққол намоён бўлувчи ўсмир хусусиятларининг аксарияти унинг муносабатлари тизимида кўринадиган характер ўзига хосликлари саналади. Бу ўзига хосликлар психологияда “характер акцентуацияси” деб аталувчи характернинг алоҳида шаклда намоён бўлувчи кўринишидан иборатдир.

Характер акцентуацияси масаласи кўплаб олимлар томонидан атрофлича ўрганилган. М.Трамер, Э.Кречмер, К.Леонгард, О.В.Кебриков, П.Б.Ганнушкин, В.В.Ковалев, А.Е.Личко каби тадқиқотчилар бу муаммони атрофлича текширганлар. Характер акцентуацияси - норманинг психопат билан чегарадош вариантини билдирувчи характер айрим сифат ва сифатлар тўпламининг ҳаддан ташқари намоён бўлишидир. Характер акцентуацияси психопатларда уларга хос бўлган учта белгининг бир вақтда намоён бўлмаслиги билан фарқланади. Бу белгилар: вақт мобайнида характернинг стабиллиги, ҳамма вазиятларда ёппасига намоён бўлиши ва ижтимоий дезадаптация (кўника олмаслик). Характер акцентуациясида одам психопатга ўхшаб психик жароҳат етказадиган ҳамма таъсирдан ҳам ранжийвермайди, балки айрим, “нозик” ерига тегиб кетадиганларига” жавоб бериб, бошқаларига эотиборсиз қолади. Характер акцентуациясининг очик ва яширин (латент) шакллари мавжуд бўлиб, оила тарбияси хусусиятлари, ижтимоий муҳит, касбий фаолият, жисмоний саломатлик каби муҳим рол ўйновчи омиллар таъсирида осонгина бир-бирига ўтиб туриши мумкин. Характер акцентуацияси ўсмирлик даврида шаклланиб, вақт ўтиши билан силлиқланиб, компенсация қилинади. Фақат характернинг “бўш бугинига” узоқ вақт таъсир қилувчи мураккаб психоген вазиятларда ўткир аффектив реакциялар, неврозлар, хатто психопатик тараққиёт шаклланиши учун сабаб бўлиб қолиши мумкин. Характер акцентуацияси мос равишда психопатик бузилиш турлари билан чегарадош бўлганлиги учун, унинг типологияси психиатрияда атрофлича ишлаб чиқилган психопатлар классификациясига асосланади, бироқ бу классификация айна пайтда психик соғлом одам характери хусусиятларини ҳам акс эттиради. Турли классификациялар асосида характер акцентуациясининг қуйидаги асосий типлари ажратилган:

1. Циклоид - яхши ва ёмон кайфият фазаларининг турли даврларда алмашиб туриши.

2. Гипертим - доимий кўтаринки кайфият, бир йўла бир неча ишга ёпишиш тенденцияси ва фаолият чанқоқлиги билан юқори психик фаоллик, бошлаган ишни охирига етказмаслик.

3. Лабил - вазиятга қараб кайфиятнинг кескин ўзгариши.

4. Астеник - тез толиқиш, жаҳлдорлик, депрессия ва ипохондрияга мойиллик (депрессия - руҳий сиқиклик, ипохондрия - вахима).

5. Сензитив - юқори таъсирчанлик, хадиксираш, шахсий тўлақонли эмаслик хиссининг кучайганлиги.

6. Психастеник - юқори хавотирлилик, бадгумонлик, журъатсизлик, доимий шубҳа ва мулохаза, ўз-ўзини таҳлили қилишга мойиллик, ритуал ҳаракатлар ва обсессия тенденцияси.

7. Шизоид - бошқалардан ажралиш, яккаланиш, интероверсия, ҳамдардликнинг йўқлиги ва эмоционал контактлар ўрнатишнинг қийинлигида намоён бўладиган эмоционал совуқлик, мулоқот жараёнида интуициянинг етишмаслиги.

8. Эпилептоид - (баъзан шафқатсизлик элементлари билан) ғазабдан қутуриш ва қахр-хуружи кўриниши тарзида намоён бўладиган агрессиянинг тўпланиши билан дарғазаб-ғамгин кайфиятга мойиллик, жанжалкашлик, тафаккурнинг эгилувчанлиги, ғоят даражада педантизм (ўтакетган расмиятчилик).

9. Тутулиб қолувчи (параноял) - юқори шубҳаланувчи ва касаллик даражасидаги аразчилик, салбий аффектларнинг собитлиги, устунликка интилиш, бошқалар фикрларини қабул қилмаслик натижасида юқори жанжалкашлик.

10. Намойишкор (истероид) - тан олинишга эҳтиёж қониқтирилмаганда “касал бўлиб олиш”, манманлик, қалтис ишларга қўл уриш билан характерланадиган, ўзига диққатни жалб қилиш учун фойдаланиладиган ёлғончилик, фантазёрлик ва муғомбирлик, субъект учун нохуш бўлган факт ва ходисаларни сиқиб чиқариш тенденцияси.

11. Дистим - тушкун кайфиятнинг устунлиги, депрессияга мойиллик, хаётнинг ғамгин ва қайғули томонларига берилиш.

12. Беқарор - атрофдагиларнинг таъсирига енгил берилиш мойиллиги, доим янги таассуротлар, даврлар қидириш, юзаки характерга эга бўлган осонгина контакт ўрнатиб олиш.

13. Конформ - бошқаларнинг фикрларига хаддан ташқари боғлиқлик ва бўйсунганлик, танқидийлик ва ташаббускорликнинг етишмаслиги, консерватизмга мойиллик.

Юқорида эслатиб ўтганимиздек характер акцентуацияси ўсмирлик даврининг ажралмас белгиси. Ҳар бир ўсмир истисносиз ўзида шу хусусиятлардан бир ёки бир нечасини намоён қилади. Лекин кейинги босқичларда бу хусусиятлар силлиқланиб кетиши лозим. Фақат доимий таъсир қилувчи психоген вазиятлардагина бу хусусиятлар мустақамланиб қолиши мумкин. Бундай вазиятлар эса баъзан биз катталар, тарбиячилар, ота-оналар сабабли пайдо бўлади. Баъзан катталар психологик саводсизлик оқибатида, психик ва соматик ривожланиш қонуниятларини билмасликлари туфайли ўсмирларнинг бундай ҳолатларини тарбиясизлик, атайин қилинган одобсизлик сифатида қабул қилишади. Салбий “Мен концепция”га эга бўлган ўқитувчилар эса умуман болаларни “жиловлаб” олишни асосий мақсад қилиб олишади. Натижада характер акцентуациясининг кейинчалик психопат соҳасига ўсиб ўтишига сабабчи бўлишади.

Биз катталар ўзимизнинг эгилувчан характер хусусиятларимиз билан осонгина, руҳий зўриқишсиз болаларга мослаша оламиз. Мана шу ўсмир учун қийин “шахс мени”, “жинсий” шаклланиш даврида ўзимизнинг сабр тоқатимиз, меҳрибонлигимиз билан уларга руҳий зўриқишдан бўшашишга ёрдам бера оламиз, улардаги табиий жинсий ва агрессив майлларни сублимация қилиш йўлларини кўрсата оламиз.

Фойдаланилган адабиётлар:

1. Xalimaxon G'anieva, Tojimatov Jamshidbek //CHARACTER ACTENTATION IN ADOLESCENTS// International Journal for Innovative Engineering and Management Research Volume 10, Issue 04, Pages: 153-157.

2. H. Ganieva //SOCIAL AND PSYCHOLOGICAL MECHANISMS OF SELF-CONSCIOUSNESS OF STUDENTS// EURASIAN JOURNAL OF ACADEMIC RESEARCH Vol. 2 No. 4 (2021) 190-193 page

3. Ғаниева Халимахон Ахматхоновна //The Study Of Socio-Psychological Problem Of Loneliness// Turkish Journal of Computer and Mathematics education Vol.12 No.12 (2021), 2580-2590

4. Ғаниева Халимахон Ахматхоновна //Талаба ёшларнинг ўз-ўзини англашни ижтимоий психологик механизмлари// ЎЗМУ ХАБАРЛАРИ. 2021 йил 1/3, 46-49 бетлар.

5. G'aniyeva Xalimaxon Akhmatxonovna //PSYCHOLOGICAL FUNDAMENTALS OF THE SOCIAL ENVIRONMENT IN PERSONAL DEVELOPMENT// EURASIAN JOURNAL OF ACADEMIC RESEARCH Volume1 Issue02, May 2021. 717-724 page

6. Ganieva Khalimakhon Akhmatkhonovna //PEDAGOGICAL AND PSYCHOLOGICAL CHARACTERISTICS OF GENIOLOGY ASSIGNMENT IN YOUNG PEOPLE// GALAXY INTERNATIONAL INTERDISCIPLINARY RESEARCH JOURNAL (GIIRJ) Vol. 9, Issue 12, Dec.(2021) 335-337 page

7. Ganieva Khalimakhon Akhmatkhonovna, Tojimatov Jamshid //PEDAGOGICAL AND PSYCHOLOGICAL FACTORS OF SUICIDAL BEHAVIOR OF MINORS// GALAXY INTERNATIONAL INTERDISCIPLINARY RESEARCH JOURNAL (GIIRJ) Vol. 9, Issue 12, Dec.(2021) 1053-1058 page

8. Ғаниева Халимахон Ахматхоновна, Ж.Тојимаматов //Ёшлар – янги Ўзбекистон, янги Ренессанс бунёдкорлари// “Ёшлар – янги Ўзбекистон, янги ренессанс бунёдкорлари” мавзусидаги илмий-амалий анжуман материаллари 2021 йил, 321-323бетлар

9. Parpieva Odinaxon Rakhmanovna //Nutrition and diet in breast cancer// Texas Journal of Medical Science. Vol. 7. 04-2022. 27-30 page.

10. O.R.Parpiyeva, Ostanaqulov A.D //SCHIZOPHRENIA DISEASE// Международный научно-практический журнал “Теория и практика современной науки” Выпуск №6 (48) – 2019. 18-21 page

11. O.R Parpiyeva, Ostanaqulov A.D //Health theory// Международный научно-практический журнал “Форум молодых ученых”. Вып №6 (34) 2019. 26-29 page

12. Odinaxon Raxmanovna Parpiyeva, Eleonora Topvoldievna Mirzajonova // The role of psycho-oncology in the treatment of cancer patients// Texas Journal of Medical Science. Vol. 9. 06-2022. 14-17 page.

13. Eleonora Topvoldievna Mirzajonova, Odinaxon Raxmanovna Parpiyeva //Modern Special Preschool Education: Problems and Solutions// Journal of Pedagogical Inventions and Practices. Vol. 9. 06-2022. 100-106 page.

14. Mirzajonova, Eleonora, and Sergey Klselev. «MOTOR SEQUENCING TRAINING HAS A POSITIVE EFFECT ON SENSORIMOTOR FUNCTIONS IN PRESCHOOL CHILDREN» *Psychophysiology* 57 (2020): S71-S71.

15. G‘aniyeva Xalimaxon Axmatxonovna, Tojimamatov Jamshidbek Iqboljon o‘g‘li // TALABA YOSHLARNING OILADA FARZAND TARBIYASI HAQIDAGI ZAMONAVIY TUSHUNCHALARINING PSIXOLOGIK TAHLILI// O‘ZBEKISTONDA FANLARARO INNOVATSIYALAR VA ILMIY TADQIQOTLAR JURNALI. 2022 y 12-SON. 615-621 betlar.

16. Khalimakhon Akhmadkhonovna Ganieva //PSYCHOPHYSIOLOGY OF ADDICTION OF NERVOUS PROCESSES AND RAPIDITY OF

RECYCLING OF INFORMATION IN YOUTH// O‘ZBEKISTONDA FANLARARO INNOVATSIYALAR VA ILMIY TADQIQOTLAR JURNALI. 2022 y 12-SON. 622-628 betlar.

EDUCATIONAL PSYCHOLOGY

Yangiboyeva Mushtariybonu Shoymardon qizi

Denov Institute of Entrepreneurship and pedagogy 2nd student

Abstract: *The emphasis on the educational implications and applications of research on child development Abstract, cognitive science, learning, motivation teaching, and evaluation has not changed in the thirteenth edition.*

In the text, theory and practice are not treated separately but rather jointly. The purpose of the book is to demonstrate how knowledge and concepts derived from educational psychology research may be used to address common teaching issues. These pages contain a plethora of examples, lesson plans, case studies, recommendations, and even helpful hints from veteran instructors to aid you in your exploration of the relationships between research and practice.

I am confident that as you read this book, you will recognize the enormous importance and practicality of educational psychology.

Anyone who is willing to explore the field can gain unique and important knowledge

REFERENCES;

1. Woolfolk, A. (2017). Educational psychology. Pearson.
2. Good, T. L., & Brophy, J. E. (1995). Contemporary educational psychology. Longman/Addison Wesley Longman.
3. Seifert, K., & Sutton, R. (2009). Educational psychology. Kelvin Seifert.

BOLALAR YOSHIDA, PUBERTAT OLDI DAVRIDA KATARAL GINGIVITNI KOMPLEKS DAVOLASHDA LOROBEN PEREPARATINING SAMARADORLIGINI BAHOLASH.

Mamatqulov.Sh.A

Toshkent Davlat Stomatologiya Instituti

Аннотация: *Детем (26) предпубертатного возраста от 9-13 лет катором диагностировали катаральный гингивит проведено комплексное лечение которое заключалось в прилеменени антисептика Лорорбен были, получение результату скорого выздрвления достижения отсутствия редседивов во всех периодозх забовлеания.*

Annotasiya: *9 yoshdan 13yoshgacha bo`lgan 26nafar bolalarning parodont to`qimasida tekshiruv o`tkazildi va kataral gingivit aniqlangan bolalarda kompleks davolash uchun antiseptik Loroben preparati qo`llanildi. Kompleks davolash chora tadbirlari qo`llanilganda milk to`qimasidagi yallig`lanish belgilari qisqa muddatda bartaraf etishga imkon beradi va erishilgan natijalari barqarorlashtirildi. Davolashning barcha davrida qaytalanishni oldini oladi.*

Kalit so`z: *Kataral gingivit, pubertat oldi davri, Loroben.*

Pubertat oldi davrida (og`il bolalar 10-12 yosh, qiz bolalar 9-11 yosh) bolalar umumiy organizmida o`zgarishlar bilan bir qatorda og`iz bo`shlig`ida xam o`zgarishlar uchraydi. Shu davrda ko`proq uchraydigan parodont kasalligi kataral gingivit.{1}

Butun Jahon Sog`liqni Saqlash ma`lumotiga binoan,umumiy aholining 75%dan ko`p qismi porodont kasalliklardan a`ziyat chekmoqda. Og`iz bo`shlig`ida surunkali infeksiya o`choqlari, immuniologik reaktivligining pasayishi, mikroblarga qarshi sezuvchanlikni buzilishi tishlarning yo`qalishiga olib keladi, bunday jarayonlar asosan pubertat oldi davrida ko`proq kuzatiladi{4,6,7,8}

Yumshoq blyashkarni hosil bo`lishiga ichida patogen mikroblarning ko`payishi va og`iz bo`shlig`ining gigevenasi yomonligi,qon aylanish sistemasidagi o`zgarishlar parodont kasalliklar rivojlanishiga asosiy sababchi bo`ladi. Parodontal kasalliklarning etiologiyasi va patogenezini haqidagi ilmiy tushunchalar ularning tabiatining aniqlashning muammoli ekanligini tasdiqlaydi va og`iz bo`shlig`ining biologik xolati bilan bevosita bog`liq ekanligini ko`rsatadi. Biologik moddalarning o`zaro ta`siri metobolik va garmonal o`zgarishlar,ularning tasirida oksidlanish jarayonlari buziladi va to`qimalardan kislorod yetarli darajada ishlatilmasdan ko`payadi,bu lipidlar va boshqa birikmalarning erkin radikal kislorod turlarning kontsentratsiyasining oshishiga olib keladi,{3,5,9.}

Biologik membrana o`tkazuvchanligi oshadi,periodontal qon tomir devorida mikroserkulatsiya buziladi va gipoksiya xolati yuzaga keladi. Antimikrob va yallig`lanishga qarshi terapiyaning katta dozasi taklif etilgan. Shu sabablarga ko`ra kopleks terapiya

klirik jihatdan oqlangan bo`lib, patalogik jarayonlarning turli qismlariga ta`sir ko`rsatishni taminlaydi. {3}

Kataral gingivit dastlabki bosqichlarda intensiv yallig`lanish reaksiya davri remissiya davri bilan kechadi. Ayrim olimlar ushbu kursni balog`at davridagi jinsiy o`zgarishlar bilan bog`lashadi. Bundan tashqari parodontal to`qimalar to`liq shakllanmagan va uzoq vaqt davomida fiziologik stress xolatdadir. Jinsiy balog`atga yetishish bilan bog`liq gormonal muvozanat o`z navbatida parodontal kasallikning klinik va funksional xususyatlar bilan bog`liq bo`lgan milk epiteleyga ta`sir qiladi. {2}

Ushbu pozitsiyalardan og`iz bo`shlig`i ekologik tizim sifatida ko`rib chiqiladi unda turli xil biologik jarayonlar o`zaro ta`sirlashib ko`p qirrali patologik jarayonlar keltirib chiqaradi. Shu bilan birga ushbu jarayonlar tog`risida bilish uchun qo`yilgan vazifalarni to`liq xal qilib bo`lmaydi. {1}

Bu esa tashxis qo`yishning yana oqilona, samarali va patogenetik usullarni izlashni talab qiladi. Tadqiqotchilar o`spirinlarda kataral gingivit kuchaytiradigan mahalliy xavf omillarga e`tibor berilmoqda, ammo gormonal fonning ahamiyati masalasi xali ham muhokama qilinyabdi. {6}

Ishning maqsadi: Pubertat oldi davridagi kataral gingivitni davolashda va qaytalanishni oldini olishda Loroben preparatini samaradorligini baholash.

Materiallar va usullar ; 9 yoshdan-13 yoshgacha bo`lgan 26 nafar kataral gingivit tashxisi bilan TDSning bolalar terapevtik stomatologiyasi klinikasida murojat qilgan bolalar nazoratga olindi. Bemorlar 2 ta guruhga ajratildi har bir guruhda 13ta bola bor. Birinchi(nazorat) guruh bemorlarni umumiy davo: og`iz bo`shlig`ini 0.1% xlorgeksidin eritmasi bilan chayish, xamda milkga keratoplastik pereparatni aplikatsiya bog`lam qo`yish o`tkazildi.

Ikkinchi(asosiy) guruh bemorlarida umumiy davo bo`lgan xlorgeksidin glyukonat 0,240g(0,12%) dan tashqari keratoplastik bilan bog`lam qo`yish usulida qo`shimcha ravishda Loroben pereparati (benzidamin gidroxloridi 0,300g 0,15%) bilan og`iz bo`shlig`ini chayish buyrildi.

Kataral gingivitda barcha bemorlarda parodontal indekslar PMA(Parma S.1960)ham aniqlandi. Asosiy davolanishdan oldin barcha bemorlarda og`iz bo`shlig`i sanatsiyasi qilish, karies va uning asoratlarni davolash va mavjud nuqsonlarni qayta tiklash bilan bartaraf etildi, shuningdek malakali tozalash(har 3 oyda bir marta)o`tkazildi.

Natijalar va muhokamalar: tekshirilgan barcha bemorlarda parodont to`qimalar yallig`lanish jarayoning belgilari bor edi: shish, zondlanganda –qonash, giperimiya.

Malakali tozalashdan oldin tekshirilgan bolalar GI-1,2 \pm 0.006, IK-0,19 \pm 0,05

PMA4.21 \pm 0.13%, malakali tozalashdan keyin GI-1,2 ni tashkil etdi IK-1.8 \pm 0.6, PMA 2 barovar ko`paydi.

Malakali tozalashdan va davolashdan 2 oy o`tgach ikkila guruhdagi bemorlarda ko`rsatkichlar pasaygan : GI-0.4 \pm 0.12, IK-0,1 \pm 0,6, PMA ikki barovar kamaydi.

Shubxasiz yallig`lanish alomatlari nafaqat yomon og`iz bo`shlig`i gigeyenasi balki pubertat oldi davrida bo`lgan gormonal o`zgarishlar tufayli yuzaga kelgan, ularda parodont to`qimasida yallig`lanish jarayonni kuchaytirganligi aniqlandi. Bundan tashqari bizning kuzatishlarimiz shuni ko`rsatdiki og`iz bo`shlig`i gigiyenasi qoniqarsiz va gormonal o`zgarishlar bilan bir qatorda, tishlarning zichligi parodont kasallikda yallig`lanish jarayonlarning kuchayishiga sezilarli ta`sir qiladi, biz kuzatgan bemorlarda parodont to`qimada yallig`lanish belgilari terapevtik va profilatik choralar tufayli bartaraf qillindi. Davolashdan keyin milk och pushti rangga ega bo`ldi. Milkda shishlar va qonash alomatlari yo`qoldi.

Asosiy guruh bemorlar(sur`at) va nazorat guruhdagi (maxraj) bemorlarni GI,qon oqishi, PMA indekslarning solishtirma ma`lumotlari.

Asosiy	Tozalash dan oldin	Davolashdan oldin va tozalashdan keyin	Davolashdan keyin	2oydan keyin	4 oydan keyin
GI	$1,2 \pm 0,01$	$1,0 \pm 0,07$	$0,6 \pm 0,05$	$0,4 \pm 0,08$	$0,2 \pm 0,08$
	$1,2 \pm 0,02$	$1,0 \pm 0,05$	$0,05 \pm 0,03$	$0,3 \pm 0,006$	$0,01 \pm 0,06$
IK	$0,19 \pm 0,12$	$1,8 \pm 0,21$	$0,13 \pm 0,17$	$0,1 \pm 0,02$	$0,05 \pm 0,15$
	$0,19 \pm 0,3$	$1,7 \pm 0,24$	$0,12 \pm 0,08$	$0,05 \pm 0,01$	$0,01 \pm 0,06$
PMA	$4,21 \pm 0,12$	$6,8 \pm 0,15$	$3,4 \pm 0,21$	$3,1 \pm 0,17$	$2,1 \pm 0,08$
	$4,26 \pm 0,3$	$6,8 \pm 0,12$	$1,87 \pm 0,23$	$1,2 \pm 0,14$	$0,4 \pm 0,06$

Davolash natijasida 7kun davomida yallig`lanish belgilari pasaydi GI- $0,6 \pm 0,05$ ($p < 0.012$) IK- 0.13 ± 0.17 , PMA- 3.4 ± 0.21 ($p < 0.01$) tashkil qildi

Asosiy guruh bemorlarda qayta tekshiruvdan 2 oy o`tgacha GI- $0,4 \pm 0,08$ ($p < 0.02$) IK- 0.1 ± 0.02 , PMA- 3.1 ± 0.17 ($p < 0.01$) ga teng bo`ldi.

Shuni takidlab o`tish lozimki parodont to`qimasi kasalliklarni davolashda va aniqlangan natijalarni saqlab qolishda Loroben preparati muhim ahamiyatga ega.

Nazorat guruhdagi bemorlarda ijobiy natija faqat 4 oydan keyin kuzatilgan ($p < 0.01$)

Gigiyenik indeks ularda 0.2 ± 0.08 , zondlaganda qonash- 0.05 ± 0.15 parodontal indeks - 3.1 ± 0.17 .

XULOSA:

1. Gigiyenik indeks davolashgacha 1.2 ± 0.1 : va davolashdan 4 oy o`tgandan keyin 0.2 ± 0.08 . Shuni takidlash lozimki GI davolashdan keyin pasaygan pubertad oldi davrida bolalarda parodont to`qimasining yallig`lanish jarayonlari saqlanib qolgan, demak faqatgina og`iz bo`shlig`i gigiyenasiga emas bu davrdagi bolalardagi gormonal o`zgarishlar bilan xam bog`liq ekan.

2. Pubertad oldi davridagi bolalarning paradont to`qimasining yallig`lanishiga qarshi kompleks davo jarayonida laroben eritmasini qo`llash natijasida kataral gingivit belgilari sezilarli darajada pasaydi, bunda ИК davolashgacha $0,19 \pm 0,12$ va davodan keyin 2 martaga kamaygan $0,05 \pm 0,1$: xamda PMA davogacha $4,21 \pm 0,12$ va davodan keyin $2,10 \pm 0,08$ pasayganligi aniqlandi.

QO`LLANILGAN ADABIYOTLAR:

4. Бондаренко.О.С Бондаренко.А.Н Рисованная О.Н. Влияние различных методов лечения хронического катарального гингивита на показатели стоматологического здоровья и качества жизни пациентов //Мед,вести. Северного Кавказа.-2011,№4.-С.27-29.

5. Цинеккер Д.А Хронический гипертрофический гингивита у подростков 13-15 лет. Комплексный подход

6. Аванесов А.М ,Калантаров Г.К Влияние антисептиков мирамистин и хлоргексидин на местный иммунитет полости рта при хроническом генерализованном катаральном гингивите //Вестник Российского университета дружбы народов. Серия Медицина .-2013. №3.68-72.

4 Большедворская Н.Е., Казанкова Е.М. Этиопатогенетические особенности воспалительных заболеваний пародонта // Безопасность здоровья человека. – 2017. – № 3. – С. 26-35.

5 Довбня Ж.А., Колесник К.А., Головская Г.Г. Состояние локальных защитных систем полости рта у детей препубертатного возраста при хроническом катаральном гингивите и его лечении // Таврический медико-биологический вестник. – 2017. –Т. 20, № 3-1. – С. 23-27.

6 Рейзвих О.Э., Анисимова Л.В., Деньга О.В. Динамика изменения клинических показателей состояния пародонта у детей 12 лет под влиянием профессиональной гигиены полости рта с применением технологии Air Flow // Вестник стоматологии. –2017. – Т. 98, № 1. – С. 53-61.

7 Романенко Е.Г. Показатели местного иммунитета полости рта у детей с хроническим катаральным гингивитом в динамике лечения // Современная стоматология (Минск). – 2013. – № 1 (56). – С. 89а-91

8 Igić M., Mihailović D., Kesic L., Milasin J., Apostolović M., Kostadinović L., Janjić O.T. Cytomorphometric and clinical investigation of the gingiva before and after low-level laser therapy of gingivitis in children // Lasers Med Sci. – 2012. – Vol. 27, N 4. –P. 843-848. – DOI: 10.1007/s10103-011-0993-z.

9 Усманова И.Н., Герасимова Л.П., Кабирова М.Ф., Усманов И.Р., Аль-Кофиш М.А.М., Лебедева А.И., Хуснаризанова Р.Ф. Взаимосвязь клинических иморфологических изменений с факторами риска развития воспалительных

заболеваний пародонтау лиц молодого возраста // Клиническая стоматология.
– 2017. – Т. 84, № 4. – С. 34-39.

10. Распространенность заболеваний пародонта у детей в пубертатный период "Stomatologiya" научно-практический журнал ISSN 2091-5845 № 4 (77)2019 С-43-44

CULTURE SHOCK

Kamariddinova Bakhora Gayratjon kizi

Student of Samarkand state University(Kattakurgan branch)

Annotation: Culture shock occurs when an individual confronts another culture. Culture shock is a perfectly normal, emotional reaction that may include feelings of depression, anxiety, or disorientation and that may even manifest itself physically by affecting an individual's health or their sleeping or eating habits.

Культурный шок возникает, когда человек сталкивается с другой культурой. Культурный шок — это совершенно нормальная эмоциональная реакция, которая может включать чувство депрессии, беспокойства или дезориентации и может даже проявляться физически, влияя на здоровье человека, его привычки сна или питания.

Madaniyat zarbasi inson boshqa madaniyatga duch kelganida sodir bo'ladi. Madaniy shok - bu mutlaqo normal hissiy reaksiya bo'lib, u ruhiy tushkunlik, tashvish yoki orientatsiyani o'z ichiga olishi mumkin va hatto jismoniy jihatdan namoyon bo'lishi mumkin, bu odamning sog'lig'i, uyqusi yoki ovqatlanish odatlariga ta'sir qiladi.

1. Positive impact.

Положительное влияние.

Ijobiy ta'sirlar.

2. Breaks the routine.

Ломает рутину.

Tartibni buzadi.

Key words; Cultural, experience, interact, mindset, unpleasant, process, unfamiliar, opportunity.

Culture shock gives you the opportunity to try new things.

New cultures usually bring you the opportunity to experience entirely different things, which can be both unique and exciting. Over time, it can have a powerful and positive impact on a person's life. Exposure to a new culture is a very positive thing, especially for young people. It gives the opportunity to learn how to adapt, interact and present yourself within an entirely new culture, and thus develop a global mindset.

Cultural shock disrupts the order of your life.

Whether you are deciding to travel around the world or living abroad in another country, you have to bear in mind that culture shock is an "unpleasant" experience you must go through. Since culture shock may cause people to have negative experiences, everyone tries to avoid it, but they fail to see that they should embrace it instead. So, when living abroad in culturally different country, it becomes nearly impossible to avoid

culture shock easily - despite how positive your attitude might be since it is a natural and an enriching process a person must go through so as to grow as an individual.

In the early stages of Culture shock, it may seem very difficult to adjust to daily life in your new community. But with time you become comfortable with your new routine and the company of other people in your community. The fear of facing unfamiliar situations holds many people from stepping out of their comfort zone.

Appendix ;

- 1. Opportunity** - a possibility due to a favorable combination of circumstances.
- 2. Interact** - act together or towards others or with others.
- 3. Unpleasant** - disagreeable to the senses to the mind, or feelings.
- 4. Process** - a particular course of action intended to achieve a result.
- 5. Unfamiliar** - not known.
- 6. Mindset** - a habitual or characteristic mental attitude that determines how you will interpret and respond to situations.

USED LITRATURES:

1. Akarowhe, K. (2018). Effects and Remedies to Cultural Shock on the Adolescent Students. *Sociology International Journal*, 2, 306-309.

<https://doi.org/10.15406/sij.2018.02.00063>

2. Austin, Z. (2007). Geographical Migration, Psychological Adjustment, and Re-Formation of Professional Identity: The Double Culture Shock Experience of International Pharmacy Graduates in Ontario (Canada). *Globalisation, Societies and Education*, 5, 239-255.

3. <https://doi.org/10.1080/14767720701427145>

ENVIRONMENT CONSERVATION

Pulatova Makhbuba Akbarovna

Student of Samarkand State University(Kattakurgan branch)

Anotation: *In this article, it is covered several points about the protection of nature and the environment. I emphasized the importance of all of us in the protection of the environment, and at the same time, the need to use natural resources wisely. I put forward the idea that compensatory fines, prosecution.*

Key words: *global warming, exaggeration, pollution, EPA, green energy, exacerbated*

Annotatsiya:*Bu maqolada tabiat va atrof-muhitni muhofaza qilish togrisida bir qancha fikrlar yoritilgan. Atrof-muhitni muhofaza qilishda barchamizni hissamiz kattaligi va shu bilan birga tabiiy resurslardan oqilona foydalanish zarurligini ham ta'kidla bo'tilgan. Shu bilan birga yangicha g'oyalarni ya'ni atrof-muhitga zarar yetkazgan fuqarolarga zararlarni qoplovchi jarimalar, javobgarlikka tortilishlari haqidagi fikrlar ilgari surilgan.*

Kalit so'zlar: *globallashuv, mubolag'a, ifloslanish, Atrof-muhit muhofaza qilish agentligi, kuchaygan, yashil energiya.*

Environmental conservation is a solution to the problems that arise in our polluted nature. Environmental protectionist heprotection o four living environment by individuals and governments. The purpose of this is to keep our nature clean for the next generation and not to harm our own health. It is no exaggeration to say that environmental pollution is one of the most urgent problems today. The impact of human activity on the environment is increasing, and therefore a number of disagreements are arising. Many events are exacerbated or mitigated by human activities. Such events Earthquakes, floods, fires, droughts, blizzards, dust storms, natural releases of toxic gases and liquids, diseases, and other environmental variations affect hundreds of millions of people each year.

First of all, it is the duty of each of us to protect cleanliness. We can start cleaning from our own home. The future generation will act according to us.

The stated mission of the US Environmental Protection Agency (EPA) is to protect um an health and the environment. Since its formation in 1970, EPA hashad a leadershiproleindevelopingmanyfieldsofenvironmentalscienceandengineering.

Fromecologytohealthsciencesandenvironmentalengineeringtoanalyticchemistry, EPA has performed, stimulated, and supported research; developed environmental education programs; supported regional science initiatives; supported safer technologies; and enhanced the scientific basis of informed decision-making. Today the agency's science is

increasingly in the public eye, federal budgets are decreasing, and job creation and innovation are key national priorities.

Nowadays, efforts to protect the environment have become very important. Here is some information to protect the environment from damage.

We must reduce air, water and land pollution, protect biological diversity, protect our planet from the harmful effects of global warming, and develop sustainable development. It is very important for us and for future generations. Currently, various measures are being developed for citizens who have damaged the environment.

In my opinion, it is necessary not to look at this problem lightly. I think fines and accountability are the best way to protect the environment.

APPENDIX:

1. Global warming-a gradual increase in the overall temperature of the earth's atmosphere generally attributed to the green house effect caused by increased levels of carbon dioxide, chlorofluorocarbons, and other pollutants.

2. exaggeration-a statement that represents something as better or worse than it really is.

3. Pollution-the presence in or introduction into the environment of a substance or thing

4. EPA-Environmental Protection Agency

5. Green Energy-is any energy type that is generated from natural resources, such as sunlight wind or water.

6. exacerbated-make (a problem, bad situation, or negative feeling) worse.

Used literature:

1. A. Decodal «Origins worlds and life» strategy for planetary science and Astrobiology 2023-2032.

2. Edward O. Wilson «The Nature of nature»

3. The National Academies Press Washington D.C. Press «Science for Environmental Protection»

4. <https://leverageedu.com>

5. <https://www.greenmatch.co.uk>

WOMEN SHOULD RULE THE WORLD

Khamrayeva Dilfuza Zarif kizi

Student of Samarkand State University (Kattakurgan branch)

Annotation: *In this article it is talked about the role of women in the world through this article. It is known to everyone that woman play important role in society and family. I think this article is useful for all women and people.*

Keywords: *Victim, leader ,decision, discriminate, freedom, supremacy, nuance, rightful.*

If women ruled the world, politics would be more collegial, businesses would be more productive, and communities would be healthier. More women should lead-not because they are the same as men, but precisely because they are different . We do not know what the world would look like if women ruled it, but something's not working at the moment. While we can't say for certain that women would make a better fist of it, or behave any better, what we do know is that when women are in leadership positions, or involved in decisions making societies work better. There is less violence and instability and more peace.

It is true that women dislike conflict more than men, but that is stereotype, a lot of women enjoy conflict and victory and being better than others so they can feel smug. They say this even if they don't know what its like to be a leader which they don't, I for one am not a leader of any large government or country so I can only hardly imagine the pressure someone is put under when they have to decide whether to go to war or not , I do not think it matters what gender you are ,you want to do what is best for your country and your people, it is the instinct for survival and survival of our children.

If women ruled the world, they would be more aggressive or businesslike than men. But some female ladders can always be overwhelmed by strong emotions. This causes the workers to turn against him.

If the world were ruled by women, men's rights would be weaker than women's that is more attention would be paid to women than to men. This leads to the fact that women are far superior to men ,only women make decisions, and men depend on them. I do not agree with this opinion. Men tent to be stronger and tougher than women. Because men are responsible towards women, they also make good leaders.

Appendix:

Discriminate- make an unjust or prejudicial distinction in the treatment of different categories of people, especially on the grounds of ethnicity, sex, age, or disability:

existing employment policies discriminate against women.

freedom-the power or right to act, speak, or think as one wants: we do have some freedom of choice he talked of revoking some of the freedoms.

decision-conclusion or resolution reached after consideration: I'll make the decision on my own the editor's decision is final.

leader-the person who leads or commands a group, organization, or country: the leader of a protest group a natural leader.

USED LITERATURE:

- 1.Kathrine West Scheil 2012
- 2.Literary World; 743 page.
- 3.Lois Kerschen 1998 Besides, What a woman has to say above a whisper isn't worth listening to....
- 4.Shirley Anne Warshouv: American Proverbs about
5. Women : A refrence guide 82 page.
- 6.[https://www. amazon.com](https://www.amazon.com)>Why Women should Rule

LIFE WAS BETTER WHEN TECHNOLOGY WAS MORE SIMPLE

Ashurov Tohir Nuriddin ugli

*Ostonov Shukhrat Egamovich Students of
Samarkand State University (Kattakurgan branch)*

Annotation: *How technology affects people, the negative and positive aspects, the problems that arise due to our technological conveniences are the focus.*

Key words: *technology, calculate, atmosphere, internet,*

Annotatsiya: *Asosiy e'tibor texnologiyaning odamlarga qanday ta'sir qilishi, salbiy va ijobiy tomonlari, texnologik qulayligimiz tufayli yuzaga keladigan muammolarga qaratilgan.*

Kalit so'zlar: *texnologiya, hisoblash, atmosfera, internet,*

Today, technology has become an integral part of people. Everything we do cannot be done without machinery. Different technologies bring benefits to our lives as well as harms. For example: the products coming out of the factories make our work easier in our daily life, but the poisonous air and various wastes coming out from them are not harming the earth and our atmosphere. In ancient times, when technology was not developed, people did their work by their own power. As a result, people were physically active and became healthy and prosperous. The environment was also healthy. Currently, the technologies that people create to make their work easier do not harm the environment and people themselves. Today, technology is making people's jobs easier but at the same time it is making people lazy.

For example, to calculate something, we immediately take a calculator in our hands, it makes our work easier and faster, but it limits the activity of our brain. The internet technology that we use a lot also creates a lot of convenience for us. We can instantly know what's happening on the other side of our face, chat with friends far away, but we can also use the internet for destructive ideas like theft and violence. These things are a big disaster for us humanity.

These things are a big disaster for us humanity. The development of technologies is dangerous for us on the one hand, but very useful on the other hand. For example: accounting makes book work and other human work easy and fast. It also increases people's reading and learning through various technological games. Of course, technology can secure you too. Experts say that burglary happens every 25.7 seconds. And even if almost all of us are quarantined in our homes due to the pandemic, the police still see as pike in burglary incidents in many cities, according to Hawaii Tribune Herald.

No one deserves to not feel safe even in their own home. Luckily, technology can also help make your home feel a lot safer. These days, there are countless devices that can keep an eye on both outside and inside of your home.

One of which are CCTV cameras that you can place outside your home to see who's lurking in your property without your permission. There are also surveillance cameras, which you can place in doors to keep track of your loved ones, especially when you're away. There are alarms that would sound off if someone breaks into your house too. Smart locks are also available that feature built-in cameras, intercom systems, and even an emergency siren.

Apart from the security, technology can also make everything convenient. Ahome's high-tech features can do even them ostmun dane task for you. With this, you won't have to exert much effort. This gives you more time to relax and enjoy the comfort of your home.

With the help of technology, you won't need are mote to control the lights.

Appendix:

internet - mass media

atmosphere - the earth's crust

technology - processing of materials and raw materials in a field of production.

USED LITERATURE:

1. Technology and Society: How technology Changed Our lives.
2. TOJET: The Turkish Online Journal of Educational Technology - October 2017.
3. How technology has made an Impact in making our lives better.
4. <https://www.readersdigest.co.uk/lifestyle/technology/5-ways-technology-makes-life-easier>
5. <https://www.baselinemag.com/innovation/technology-makes-life-easier/>

QADIMGI VA HOZIRGI DUNYO DAVLATLARI IQTISODIYOTI

Maxmadaliyev Sobitjon

QarMII “Iqtisodiyot” yo’nalishi 1-kurs talabasi

Jasurbek Abdullayev

Ilmiy rahbar: QarMII Iqtisodiyot fakulteti tyutori

Annotatsiya: *Ushbu maqola qadimgi va hozirgi dunyo davlatlari xususan Afina va Gretsiya iqtisodiyoti, ular o’rtasidagi bog’liqliklar, farqlar va o’xshashliklarni aks ettiradi. Bu davlatlarning ma’lum muddatlardagi iqtisodiyoti va ushbu davrdagi ba’zi olimlarning asarlaridan iqtiboslar ushbu maqolada aks ettirilgan .*

Kalit so’zlar : *Delion ligasi , Pirey dengizi , Ksenofont , Platon , Aristotel, Saloniki, sanoat, qishloq xo’jaligi, iqtisod.*

KIRISH

Ma’lumki qadimgi dunyo davlatlarida iqtisodiyot miloddan avvalgi davrlardayoq rivojlana boshlagan. Ilk sivilizatsiyalar Bobil, Mesopotamiya va Afina kabi madaniyat o’choqlarida paydo bo’lgan. Albatta bu davlatlarda, xususan Afinada iqtisodiyotning paydo bo’lishi va o’sha davr imkoniyatlariga nisbatan misli ko’rilmagan darajada tez sur’atlarda rivojlanishi qadimgi dunyo davlatlari uchun ma’lum bir ma’noda kashfiyot edi. Boshqa tomondan olib qaraganda uzoq muddat Usmonli imperiyasi mustamlakasida yashagan va ikkinchi jahon urushi davrida ham sezilarli aziyat chekkan Gretsiya (qadimgi Afina) ham boshqa Yevropa davlatlari singari jahon bozorida o’z import va eksport ulushiga ega . Albatta bu ikki davlat turli xil vaqt oralig’ida bo’lganligi sababli iqtisodiyotida ba’zi farqlar, lekin ma’lum bir joyda joylashganligi sababli qisman o’xshashliklari ham mavjud.

Miloddan avvalgi V asr boshlarida Afina shahar-davlat bo'lgan. Bir necha shaharlar Delion ligasida forsiylar bilan bo'lgan munosabatlar tufayli birlashdilar. Miloddan avvalgi 478-yilda Delion ligasida Afinaning vakillari, admirallari va xazinachilari bor edi. Bu liganing xazinasiga Delion ligasi xazinasida deb nom berildi, chunki bu xazina Delosda joylashgan edi. Shu yili Fors istilosi mag'lub bo'lgandan so'ng Forslar bilan tinchlik aloqalari o'rnatildi. Delion ligasi xazinasida esa turli xil bahonalar bilan Afinaga ko'chirildi. Shu tariqa Afina imperiyaga aylandi.

Delion ligasi xazinasida tufayli rivojlangan Afina imperiyasining iqtisodiyoti ishlab chiqarish va dengiz savdosiga asoslangan edi. Afinaning Pirey dengiz portiga yaqinligi uning iqtisodiyotiga juda ulkan hissa qo'shgan . Bu port orqali Afinaga boshqa davlat savdogarlari kirib kela olgan va Afina mahsulotlari eksport qilingan . Kirib kelayotgan tovarlarga 1% va hatto undan ham ortiq soliq belgilangani xazinaga juda katta foyda olib kelgan. Boshqa tomondan esa ishlab chiqarish ham ulkan darajada rivojlangan. Aholining

71-73% qismi 60-65% yerlarga egalik qilishgani, yalpi ichki mahsulotlarning 56% qismi ishlab chiqarishdan olingan degan ma'lumotlarni tasdiqlaydi.

Afina davlatining iqtisodiyoti uchun eng asosiy manba Aristotelning "Afina siyosati" dir. Afina iqtisodiyotida esa 3 ta buyuk shaxs esga olinadi. Bular Ksenofont, Platon va Aristoteldir. Ksenofont quldorlar mafkurasini yoqlaydi. U dehqonchilik va qishloq xo'jaligini farovonlik manbasi deb hisoblaydi. U dehqonchilik rivojlantirish tarafdori bo'ladi, chunki dalada ishlash ham sog'liq uchun foydali, ham iqtisodiy naf keltiradi. Shuning uchun u "dehqonchilik-eng asosiy hunar" degan fikrni yoqlaydi. U uy xo'jaligini yuritish deganda pul jamg'arishni tushunganligi sababli "Shunday yashash kerakki, doimo ortiqcha mahsuloting bo'lsin" degan fikrni olg'a suradi. Uning fikricha "Qishloq xo'jaligi rivojlansa, boshqa faoliyat turlari ham rivojlanadi. Agar dehqonchilik pasaysa, u holda uning bilan birga suv va quruqlikdagi barcha boshqa sanoat faoliyati tarmoqlari ham rivojlanmaydi."

Platon esa "Davlat" va "Qonunlar" asarlarida ideal davlat qanday bo'lishi kerakligini ochib bermoqchi bo'ladi. U odamlarni toifaga

- 1.Faylasuflar
- 2.Harbiylar
- 3.Qora toifa

kabi ajratadi. Bu fikr mehnat taqsimoti, tovar, pul va savdogarlarning ajralib chiqishi o'rtasidagi aloqadorlik kabi g'oyalarning asosi va qaysidir ma'noda o'z davri uchun buyuk kashfiyot hisoblanadi

Ammo Aristotelning fikrlari bu fikrlardan ko'ra anchagina aniqroq bo'ladi. "Nikomaxov ahloqi" va "Siyosat" kitoblarida turli xil fikrlar berib o'tadi. Uning fikricha "Qul-tirik qurol, qandaydir tirik mulkdir". Uning eng asosiy fikri Afina iqtisodida olg'a suriladi. U "Nikomaxov ahloqi" asarida aytishicha "Jamiyat ikki vrachdan tashkil bo'lmaydi, balki vrach va dehqondan, umuman, bir xil va teng bo'lmaganlardan tashkil topadi. Ana shunday odamlarni bir-biriga tenglashtirish zarur. Xullas, hamma narsa boshqa bir narsa bilan o'lchanishi kerak. Etikdo'z mahsulotining dehqon mahsulotiga, dehqon mahsulotining etikdo'z mahsulotiga bo'lgan to'g'ri munosabati, to'g'ri tenglamasini topish kerak. Hamma narsa ayirboshlanishi kerak. Biz nima uchun almashamiz, chunki senga mening tovarim, menga sening tovaring kerak". Lekin umuman olganda, uchala shaxs ham iqtisodiyotning asosida dehqonchilik turishini aytishadi.

Ammo Afinada qishloq xo'jaligi qanchalik rivojlanmasin, u yetarlicha mahsulot ishlab chiqarmasdi. Rivojlangan Afinada iste'molga bo'lgan talabni Afinaning ichki tovarlari yetarlicha qondirolmayotganligi tufayli chet eldan oziq-ovqat mahsuloti ichki bozorga kirib keladi. Yuqorida aytilganidek o'z o'rnida ulardan soliq olinib davlat xazinasiga topshirilgan va bu iqtisodiyotga foyda keltirgan.

Yana Afinada tabaqalashtirish oqibatida boy fuqarolardan maxsus va shahar farovonligi uchun boshqa soliqlar ham doimiy tarzda olib turilgan. Bunga liturgiya tizimi deb nom berilgan. Boshqa kichik daromadlar bojxona to'lovlari va jarimalardan olingan.

Xullas Delion ligasining ulkan xazinasini, Pirey dengiz porti, bojxona soliqlari, boy qatlam aholisining ko'pligi, unumdor yerlarning katta qismi qishloq xo'jaligi uchun foydalanganligi, faylasuflarning iqtisod sohasida to'g'ri fikr yuritganligi Afina iqtisodiyotining juda tez va deyarli mukammal tarzda rivojlanganligi hamda ma'lum davrlarda yuqori darajaga chiqqanligining eng asosiy sabablari hisoblanadi.

Albatta qadimgi Afinani yeri unumdor bo'lganligi uchun yalpi ichki mahsulotda qishloq xo'jaligining ulushi 16% ni tashkil etadi. Qishloq xo'jaligining eng asosiy tarmog'i esa dehqonchilik hisoblanib, bu soha qishloq xo'jaligi mahsulotlarining 75% qismini tashkil etadi. Mamlakat maydonining 30% ga yaqini ekinzor bo'lganligi sababli yerlarni ijaraga berish keng tarqalgan. Gretsiyada zaytunning 31 turi o'sib, ular yiliga 2 marta gullab hosil beradi. Aholi jon boshiga 10 tupdan zaytun to'g'ri kelishi bu soha Gretsiyada yuqori darajada rivojlanganidan darak beradi. Gretsiya zaytun yog'i ishlab chiqarish bo'yicha dunyoda 3-o'rinda turadi. Ammo ekinzorlarning atigi 1.9% qismigina bog'dorchilikka tegishlidir. Ammo aksariyat daraxtlar yiliga 2 marta hosil beradi. bundan tashqari bug'doy, sholi va arpa yetishtirish ham rivojlangan. Chorvachilik sohasi esa anchagina zaif. Yaylovlar o'rnida ekin maydonlari borligi bunga o'z ta'sirini ko'rsatgan. Yuqorida aytib o'tilganidek Gretsiyada Pirey hamda Saloniki va Elefsis dengiz portlari mavjudligi iqtisodiyotga quyidagi ulkan ta'sirlarni ko'rsatadi:

1. Baliqchilar bu dengizlarda baliq tutish imkoniyatiga ega
2. Chet el sayyohlari dengiz kemalari orqali tashrif buyurishi mumkin
3. Gretsiya savdo flotining salmog'i jihatidan dunyoda oldingi o'rinlarda turadi.
4. Gretsiyada 2579 ta kema 1000 ga yaqini boshqa davlat bayroqlari bilan suzadi.

Umumiy hisobda 1 yilda 10 millionga yaqin sayyoh tashrif buyurishiga sabab Gretsiya qadimgi Afina o'rnida joylashgani hamda ko'plab dengiz kurortlariga ega bo'lganligidir.

Gretsiyada zamonaviy sanoat ham anchagina rivojlangan. Yalpi ichki mahsulotning 18% qismini sanoatning ulushi tashkil etishi buning yaqqol misolidir. Gretsiyada yiliga o'rtacha 30,5 mlrd.kVt\soat elektr energiya hosil qilinadi va asosiy elektr stansiyalar yoqilg'ida ishlaydi. Qora va rangli metallurgiya, mashinasozlik, kimyo, neftni qayta ishlash kabi yirik korxonalar mavjud. Asosan yengil va oziq-ovqat tarmoqlari rivojlangan. Gretsiya chetdan kelgan neftni qayta ishlash orqali ham sezilarli darajada foyda oladi. Gretsiyaning asosiy sanoat markazlari bu poytaxt Afina va Saloniki shaharlaridir.

Yuqoridagi ma'lumotlar orqali shuni anglashimiz mumkinki, qadimgi Afinada rivojlangan dehqonchilik bugungi kunda Gretsiyada ham o'z so'zini aytmoqda. Xuddi o'tmishdagidek Pirey dengizi bugun ham Gretsiya iqtisodiyotining muhim bir bo'lagidir. Qadimgi Afina esa ayni davrda millionlab sayyohlarni chorlayotganligi ham ushbu davlatlarda qadim o'tmish va zamonaviy kelajak orasidagi ko'priklardan biridir. 21-asrga kelib zamonaviy sohalarni o'z ichiga olgan Gretsiya iqtisodiyoti esa vaqt va zamon o'z ta'sirini ko'rsatganini aytmoqda. Umuman olganda yuqorida keltirilgan ma'lumotlar

orqali qadimgi Afina va hozirgi Gretsiya iqtisodiyoti orasida juda ko'p o'xshashliklar, ayrim bog'liqliklar va ulkan farqlar borligi ko'rishimiz mumkin.

ADABIYOTLAR RO'YXATI:

1. SH.H.Tashmatov, X.S.Asatullayev, Z.G.Allaberganov. Iqtisodiy ta'limotlar tarixi. "TOSHKENT IQTISOD-MOLIYA 2019"
2. A.Razzaqov, SH.Toshmatov, N.O'rmonov, P.Xoshimov, F.Egamberdiyev. Iqtisodiy ta'limotlar tarixi "Toshkent-2005"
3. O'zbekiston Milliy Ensiklopediyasi. Birinchi jild . Toshkent-2000
4. Gretsiya: дефолт неминуем
5. Human Development Report 2009 (данные на 2007 год включительно)
6. Attiki Odos S.A. — Responsibility towards the environment, the society and the human being

ЎЗБЕКИСТОННИНГ БУЮК ИПАК ЙЎЛИДАГИ САВДО-МАДАНИЙ МАРКАЗЛАРИ

Яхьяев Абдулла Абдужабборович

*Архитектура фанлари бўйича фалсафа доктори, в.б. доцент,
Тошкент архитектура-қурилиш институти
“Шаҳарсозлик ва ландшафт архитектураси” кафедраси мудири*

Режапова Дилафруз Акрамовна

*А.Авлоний номидаги ХТМУИБ илмий-тадқиқот институти,
“Узлуксиз касбий таълим” кафедраси катта ўқитувчиси*

ЎЗБЕКІСТАН'IN BÜYÜK İPEK YOLU ÜZERİNDEKİ TİCARET VE KÜLTÜR MERKEZLERİ

ТОРГОВЫЕ И КУЛЬТУРНЫЕ ЦЕНТРЫ УЗБЕКИСТАНА НА ВЕЛИКОМ ШЕЛКОВОМ ПУТИ

TRADE AND CULTURAL CENTERS OF UZBEKISTAN ON THE GREAT SILK ROAD

Аннотация: *Ушбу мақолада Буюк Ипак йўли инсоният тарихида умуман бир - бирига ўхшамаган мамлакатлар ва халқларни Ўрта ер денгизидан то Тинч океанигача бўлган масофада боғлаб тургани билан аҳамиятли эканлиги ёритилган.*

Аннотация: *В данной статье подчеркивается значение Великого шелкового пути в истории человечества, так как он соединяет страны и народы, совершенно отличающиеся друг от друга расстоянием от Средиземного моря до Тихого океана.*

Abstract: *This article highlights the importance of the Great Silk Road in the history of mankind as it connects countries and peoples that are completely different from each other in the distance from the Mediterranean to the Pacific Ocean.*

Калит сўзлар: маданий, марказ, карвонсарой, сардоба, транзит, қўнимгоҳ, бозор, раста.

Ключевые слова: культурный, центр, караван-сарай, сардоба, транзит, лагерь, рынок, раста.

Keywords: *cultural, center, caravanserai, sardoba, transit, camp, market, rasta.*

КИРИШ

Буюк Ипак йўли тарихидан шуни кўришимиз мумкинки, жаҳон карвон йўлларида бири, Ғарб билан Шарқ цивилизациясини бирлаштирган, ҳамда унинг йирик савдо, маданий марказлари, тармоқлари Ўзбекистон ҳудудида ҳам жойлашган Буюк Ипак йўлини илмий равишда ўрганиш XIX асрнинг иккинчи ярмидан кўплаб мамлакатлар олимлари томонидан бошланган.

Буюк Ипак йўли қадимий цивилизацияларнинг энг муҳим ютуқларидан бири бўлди. Унинг тарихи халқларнинг трансконтинентал масофада на фақат савдо алоқалари, маданий қадриятлар билан ҳам ўзаро алмашганини намоён этади. Буюк Ипак йўли инсоният тарихида умуман бир-бирига ўхшамаган мамлакатлар ва халқларни Ўрта ер денгизидан то Тинч океангача бўлган масофада боғлаб тургани билан аҳамиятлидир.

Ўзбекистон ҳудуди Ғарб ва Шарқ карвон йўллари учрашган асосий бўғин бўлиб, бу ерда Ипак йўлига хизмат қилувчи турли иншоотлар бунёд этилиши, бу ердаги йўл бўйлаб шаклланган шаҳарларнинг йирик савдо ва маданият марказларига айланиши жуда тез содир бўлган.

Эрамиздан аввалги 3 - 4 асрларда Хитойда ипак матолар ишлаб чиқарилиши йўлга қўйилган бўлиб, ипакчилик товарлари билан савдо қилиш зарурияти янги бозорларни очишга талабни келтириб чиқарган эди. Лекин, Бадахшонда олинадиган қимматбаҳо лали-тош-лазуритга ҳам Шарқ мамлакатларида талаб кучли бўлган. Шунингдек, Хитой айғоқчиси Чжян Сзян орқали Фарғона - Паркана учар арғумоқ-отларига ҳам Хитой императорлари томонидан қизиқиш кучайган.

Хитойдан Ғарбга қараб биринчи карвон милоддан аввалги 114 йилда хитойлик сайёҳ Чжан Цзян очган йўлдан ўтган. Кейинчалик ҳар йили 10-12 йирик карвонлар юборилиб турган. Хитой императори вақти-вақти билан бу карвон йўлларини химоя қилиш учун аскарлар юборганлиги илк бор Хитой йилномаларида келтирилган эди.

Карвон йўллари туфайли Ўрта Осиё ўша даврнинг йирик халқаро бозорига айланган. Хитой ва Ҳиндистон билан бевосита савдо алоқалари Ўрта Осиё учун улкан аҳамият касб этди. Эрамиздан аввалги II аср Хитой йилномаларида йирик савдо марказларидан бири Хўқонди-Латиф ҳам қайд этилган. (ҳозирги Қўқон шаҳри). Фарғонанинг бу ва бошқа шаҳарларидаги савдо-сотиқ, карвонсаройлар, нарх-наво, бозорлари ҳақида маълумотлар кейинчалик араб географлари асарларида ҳам учрайди. Қўқон бозорларига Ҳиндистон, Эрон, Туркия, Афғонистон, Рус ва бошқа ерлардан моллар келтирилган. Шаҳарда божхона бўлганлиги ҳақида ҳам айtilган.

Ҳарбий юришлар учун йўллар Ғарбдан Искандар лашкарлари томонидан Бақтрия, Сўғд мамлакатларига, Хитойдан эса Паркана, Чоч-Илоқни забт этиш учун Қашқар, Такла-Макан сахролари орқали ўтган эди. Араблар томонидан Марказий Осиё халқлари забт этилиб, шунингдек ислом қабул қилингунча бўлган даврларгача ҳам ҳарбий йўллар, на фақат ҳарбий юришлар учун, савдо алоқаларига ҳам хизмат қилган.

Маълумки, ҳозирги Ўзбекистон ҳудуди қадимда олтита йирик тарихий-маданий ўлкалар ҳудудлари таркибида бўлган улар: Бақтрия-Тохаристон (қисман ҳозирги Сурхондарё вилояти), Сўғдиёна- (Самарқанд, Бухоро, Қашқадарё вилоятлари), Уструшона (Жиззах ва Сирдарё вилоятлари), Шош-Илоқ - (Тошкент вилояти),

Паркана-(Фарғона, Наманган, Андижон вилоятлари), Хоразм (Хоразм вилояти ва Қорақалпоғистон Республикаси) ўлкаларидир.

Сўғдиёна ва Бақтрия-Тоҳаристон ҳудудларидаги савдо йўллари қадимдан мавжуд бўлиб, бу ўлкалар таърифи қадимий зардуштийлар китоби “Авесто”да ҳам тилга олинган. Тарихий-археологик тадқиқотларга кўра [1] бу ҳудуддаги карвон йўллари ва унинг иншоотлари уч йўналишда бўлган. Биринчиси дашт-сахро йўналиши бўлиб у Амударёдан ўтиб, Туркменистон ва Қашқадарё оралиғидаги темир йўл йўналишига тўғри келади. Мазкур йўналишда қатор карвонсаройлар, сардобалар қолдиқлари қайд этилган. Масалан: Нишон туманидаги Нишон сардобаси яқинида ўтган асрда ҳам мавжуд бўлган работ-карвонсарой қолдиғи аниқланган. Ундан шарқроқда темир йўл бўйлаб, Юсуф, Таллимаржон, Санги Сўлоқ, Усти Очиқ, Тоз, Юлғун, Нафтан туд ва Абдуллахон сардобалари бўлиб улар то Келиф гузаригача аниқланган. Бу иншоотлар оралиғи бир кунлик, ярим кунлик пиёда юриш масофага тенг ва карвонлар ҳаракати учун қулай шароитга эга бўлган. Умуман олганда дашт йўли доимий ҳаракатда бўлган. Кейинги икки йўналиш Хисор тоғлари орқали ўтган. Бу йўл ҳозирги Катта Ўзбек тракти йўналишига тўғри келади. Бу йўл қадимдан мавжудлиги, Искандар юришлари тарихчиси Аррианнинг асарида Суғддан Искандар айнан шу йўл орқали ўтгани ҳақидаги маълумот билдиради.

Бу ерда диққатга сазовор ёдгорлик, темир дарбоза деган икки тарафи тик қоя яқинидаги, божхона ва чегара девор қолдиқларидир. Хитой йилномаларида ҳам бу жой ҳақида маълумот мавжуд. Учинчи йўналиш бўйича маълумотлар қадимги ёзма манбаларда ҳам келтирилади. Хисор тоғларидан Қашқадарёнинг Яккабоғ, Тошқўрғон ва Сурхондарёнинг Сариосиё ва Денов туманларидаги тоғ қишлоқлари орқали ўтган бу йўл ҳам қадимдан маълум. Бу туманлардаги аҳоли ҳануз бу йўллар орқали Яккабоғ ва Китоб шаҳарларига қатнайдилар.

Буюк Ипак йўли тармоқлари ўтган жойлардаги бу марказлар даврлар давомида баъзилари йўл трассаси ўзгариши натижасида ҳаробаларга айланиб, йўқолиб кетган, баъзилари эса муқим бўлиб, ҳозирги қадимий тарихий шаҳарларга асос бўлган. Карвон йўлида Фарғона ҳудудида бўлган шаҳарлардан Марғилон, Қўқон, Хўжанд, Андижон, Наманган шаҳарлари Буюк Ипак йўлини илк даврларидан шаклланган бўлса, Ахсикет, Қадимги Қубо, Эрши каби шаҳарлар ҳаробаларга айланган. Шу жараён қадимги карвонсарой, работларга эга бўлган қўнимгоҳларда ҳам содир бўлган. Бу иншоотларнинг йўлларда жойлашган турлари фақат транзит - қўнимгоҳ бўлса, шаҳар туридаги масканларда бундай иншоотлар асосан бозорлар яқинида жойлашган. Бу марказларнинг бир қисмидаги омборхоналарда молларни янгитдан шаклланган карвонларга ортиб йўлнинг бошқа тармоқларига янги савдогарлар олиб кетганлар. Товар айрибошлашга мўлжалланган марказлар хизмати қадимда Қўқон, Самарқанд, Бухоро, Марв шаҳарларида шаклланган эди. Хитой савдогарлари молларини бу шаҳарларга олиб келганларидан сўнг, Сўғд савдогарлари уларни сотиб олиб, Византия, Форс қўлтиғи бозорларига олиб борганлар.

Карвон савдосини Буюк Ипак йўли бўйлаб маълум масофада товар алмашиши ўзаро савдо алоқаларини ривожлантирибгина қолмай маҳаллий ҳунармандчиликни ҳам юксалтирган. Марказий Осиёда араблардан авваллари, қадимдан савдо-сотик юксак даражада ривожланган бўлиб, унинг халқаро, минтақавий ва ички бозорлари бўлган. Аҳолининг кўп қисми савдо-сотик билан шуғулланган. Манбаларда келтирилишича Қадимий Сўғднинг қариб ярим аҳолиси савдо-тижорат учун хизмат қилган. Сўғд савдогарлари жаҳон бозорида воситачилик ҳам қилганлар. Улар ҳунармандчилик буюмларини Яқин Шарқ ва Хитойга олиб борганлар. Шаҳар бозорлари эса кўчманчи ва ўтроқ аҳоли орасида товар алмаштириш жойи ҳисобланган. Марказий Осиё карвон йўлларини дастлаб сўғдлар томонидан ўзлаштирила бошланган. Бу йўллардаги мустақамланган масканлар, работлари кейинчалик шаҳарларга айланган.

Савдо йўллари, анъанавий бўлиб қолган йирик бозорлар, ўрта асрларнинг охиригача ўз аҳамиятини йўқотмай келган. Бу фаолият ўз навбатида савдо-сотик жараёнига хизмат қиладиган иншоотлар қурилишини тақозо этган. Иншоотлар товар ишлаб чиқаришга, товарни сотишга, карвон учун вақтинчалик қўнимгоҳлар, омборхоналар, йўл хавфсизлигига, маъмурий мақсадларга, божхоналарга, молиявий операцияларни бажаришга хизмат қилиши кўзда тутилган эди. Шаҳарлардаги савдо иншоотлари, қўнимгоҳлардаги савдо-сотикқа мўлжалланган кўплаб бинолар қаторида карвон йўли бўйлаб савдогарлар, уловлар учун карвонсаройлар биноларининг меъморий ечимлари ўзига хос шаклланди.

Савдо йўлларининг маълум масофада жойлашган бу иншоотлар тури аввало, меҳмонхона, от-улов жойлаштириш учун отхоналар, юк-моллар учун омбор вазифасини бажарсада, уларнинг истеҳком-ҳимоя воситаси ҳам муҳим ҳисобланган. Карвонсаройлар қурилишида шаҳар ичидаги бинолар билан йўл бўйида жойлашганларининг меъморий тизимида бир мунча фарқ мавжуд. Йўллардаги карвонсаройлар мустақам қўрғон кўринишини олган. Қадимий шоҳлардан Диваштич бу турдаги иншоотларни Зарафшон бўйлаб жойлаштириб қўриқлашни буюргани маълум. Улар почта станцияси бўлиб ҳам хизмат қилган. Бу турдаги иншоотлардаги Марказий Осиё ва Яқин Шарқда араблар даврида кенг тарқалган бу алоқа кўриниши (VIII аср) қадимдан ҳам маълумлигини билдиради. Марказий Осиёда IX-X асрларда эса бундай алоқа иншоотлари оммавий тус олган. Кўчманчи араблар босиб олган ҳудудларда (VIII аср) ҳунармандчилик ва иқтисодий ишлаб чиқариш дастлаб тушкунликка учраган, лекин маҳаллий шаҳар аҳолисининг юксак ишлаб чиқариш маданияти туфайли, IX-X асрларга келиб карвон савдоси учун товар олмашиши яна қайта тикланиб, шаҳарлар сони кўпайган [2].

Хулоса қилиб айтганда, ўрганишлар шуни кўрсатадики IX-X асрларга келиб карвон йўллари Хоразм, Тохаристон, Сўғд, Уструшона, Чағониён, Фарғона, Чоч ўлкаларидаги минглаб шаҳарларидан ўтган. Манбаларга кўра, Пойкендда мингга яқин работ бўлгани савдо алоқаларида бу шаҳар-савдо маркази сифатидаги роли

қанчалик юқори эканини билдиради. Турли шароитларга кўра карвон йўлларининг йўналиши ўзгариши туфайли, ёки инқирозга учраган даврларда бу шаҳар-марказларнинг кўплари ўз мавқеини йўқотиб ҳаробага айланди. Лекин, асосий йўналишда жойлашган йирик шаҳарлар савдо маркази вазифасини мудом давом эттириб келди.

Буюк Ипак йўлининг Марказий Осиё ҳудудларидан ўтган тармоқларида маълум даврларда Марв, Пойкенд, Бухоро, Қўқон, Эрши (ҳозирги Қорасув), кейинчалик Самарқанд, Балх, Насаф, Кеш, Жиззах, Шош (Бинкат), шимолда Кўҳна Урганч, жанубда Термиз каби тарихий шаҳарлар йирик савдо марказлари ҳисобланган. Бу рўйхат янги тадқиқотлар натижасида яна тўлатилиши шубҳасиздир.

Қадимий Парканадаги Қўқон - “Хўқанди-хатиф” номи билан Хитой ва Араб манбаларида, унинг катта бозорлари, товарларнинг хилма-хиллиги, мўл-кўллигига таъриф берилган. Хитой тарихчилари Қўқон шаҳрини транзит савдосининг асосий маркази бўлганини қайд этиб, бозорларидаги расталар, дўконлар, карвонсаройлар ҳар доим савдогарлар билан гавжум эканлигини билдирадилар. Турли матолар, қимматбаҳо тош, заргарлик буюмлардан ташқари турли дориворлар, учқур тошлар, металл буюмлар билан савдо қилганликларини ёзиб қолдирганлар.

Фойдаланилган адабиётлар рўйхати:

1. Рахмонов Ш. Мозийга кўприк. “Халқ сўзи” 1991й. 19 август.
2. Беленицкий А, Бентович И, Большаков О, Средневековый город Средней Азии. Л. 1973.
3. Ртвеладзе Э. Великий Шелковый путь. Т. 1999.
4. Радкевич В. Великий Шелковый путь М. 1990.

ZAMONAVIY TRIKOTAJ TO'QIMALARINING HOZIRGI KUNDAGI AHAMIYATI

Obidova Irodaxon Nozimjonovna

Farg'ona politexnika instituti tayanch doktoranti

Ismoilova Davlatxon Xusanboyevna

Farg'ona politexnika instituti magistranti

Annotatsiya: *Ushbu maqolada yangi tuzilishdagi naqshli trikotaj to'qimalarining to'qima tuzilishi, tashqi ko'rinishi, to'qima xususiyatlari va foydalanilishi haqida keltirilgan.*

Kalit so'zlar: *trikotaj, xalqa, ip, jakkard, to'qima, naqsh, press, glad.*

Respublikamiz xalq xo'jaligining rivojlanishi bevosita bozor iqtisodiyoti sharoitida to'qimachilik va yengil sanoati mutaxassislari zimmasiga ham bir qator vazifalarni yuklaydi. Hozirda mamlakatimiz to'qimachilik va engil sanoati jabhasi korxonalariga chet el investitsiyalari asosida jahon andozalariga mos keladigan zamonaviy texnologiyalarni kiritish, xaridorgir, raqobatbardosh, yuqori sifatli mahsulotlar ishlab chiqarish, yangi va mavjud ishlab chiqarish quvvatlarining samaradorligini oshirish, korxonalar eksport salohiyatini yaxshilash kabi masalalar o'ta dolzarbdir.

Xalq iste'mol mollari ichida trikotaj mahsulotlarining alohida o'rin egallashi, ularga bo'lgan talab va ehtiyojdan kelib chiqadi. Trikotaj mahsulotlari ishlab chiqarish ixtisoslashuviga mos tarzda asosan ustki, ichki kiyim va paypoq mahsulotlaridan tashkil topgan. Ularning har biri esa qo'llanishi, xom ashyosi chiziqli zichligi va turi, to'qima tuzilishi, shakli, o'lchamlari va boshqa ko'rsatgichlari bilan farqlanadi.

Tanlangan mahsulot mavsumiyligiga ko'ra tashqi ko'rinishi hushbichim, dizaynli ishlov berilgan, kiyilganda inson tanasiga o'tirishi va xaridorgir bo'lishi maqsadga muvofiqdir.

Mahsulotning tashqi ko'rinishi, o'lchamlari va tuzilishi ko'pincha qo'llaniladigan to'qima xususiyatiga bog'liqdir, aynan shundan kelib chiqib tanlanadigan to'qima bo'yicha loyihalanadigan mahsulotga asos solinadi. [1.]

Ma'lumki, to'qimalarining xilma-xilligi juda kengdir. Shu sababli ham ularning turlarini kengaytirish imkoniyatlari unchalik muammo bo'lmayd jakkard to'qimasi naqshli to'qima bo'lib, u o'z navbatida ko'ndalangiga to'qilgan va bo'y-lamasiga to'qilishi mumkin. Bir qavatli va ikki qavatli, to'liq va to'liqmas, bir, ikki, uch, to'rt rangli bo'lishi mumkin. Masalan, to'liq va to'liq bo'lmagan lastik asosidagi jakkard halqalardan to'qimalarni oladigan bo'lsak, birinchisi orqa tomoni «kulirnaya glad» to'qimasidan tashkil topganligi sababli bir oz yengilroq, buraluvchan, yupqa, shakl saqlash xususiyati pastroq, yuza zichligi ham bir muncha kam. Ikkinchisi esa orqa tomoni xosilali glad' bo'lganligi sababli qalinroq, buraluvchanligi past, og'irroq va shakl saqlash xususiyati yuqoriroqdir. Ishlab chiqarishda o'zini markasini saqlaydigan korxonalar to'liq bo'lmagan jakkard to'qimasini qo'llashsa,

xom ashyoni tejayman deganlar to'liq jakkard to'qimasidan foydalanishadi. Ikkalasi o'rtasidagi farq, sifat ko'rsatgichiga ta'sir etmay qolmaydi.

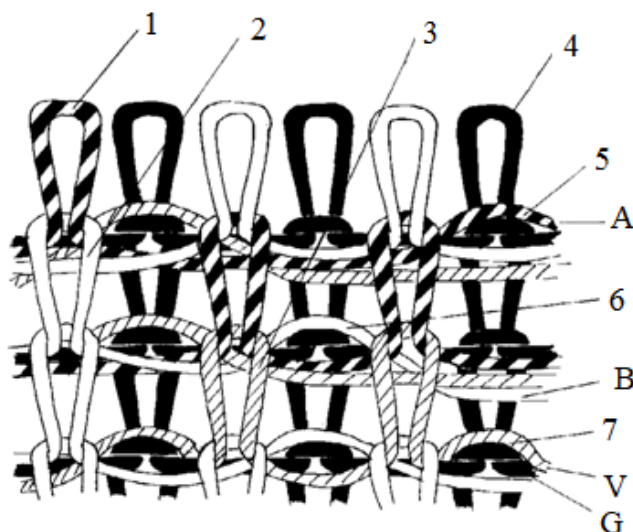

1 -rasm. Ikki qatlamli jakkard to'qimasi.

Odatda ustki trikotaj mahsulotlarini ishlab chiqarishda press to'qimasidan keng foydalaniladi. Bu to'qima ham naqshli to'qima turkumiga xos bo'lib bo'ylamasiga va ko'ndalangiga to'qiladigan, bir va ikki qavatli, sidirg'a, naqshli va boshqa xillari bilan turlanadi. Ushbu to'qimani to'qish usullari uch xildir, shulardan ikki xili keng tarqtilgandir. Birinchisi tugallash operatsiyasisiz va ikkinchisi egish operatsiyasisiz. Birinchi usulda halqa hosil qilinayotgan to'liq egilib tugallash operatsiyasini to'liq bajarmaydi, ya'ni egilgan ip igna ko'tarilganda igna tilchasida qoladi. Egish operatsiyasisiz usulda esa igna to'liq egish chuqurligiga tushmasdan yuqoriga qaytib ketadi. Bunda egilayotgan ip bamisoli igna qadami o'lchamiga ega bo'lib qoladi.[2]

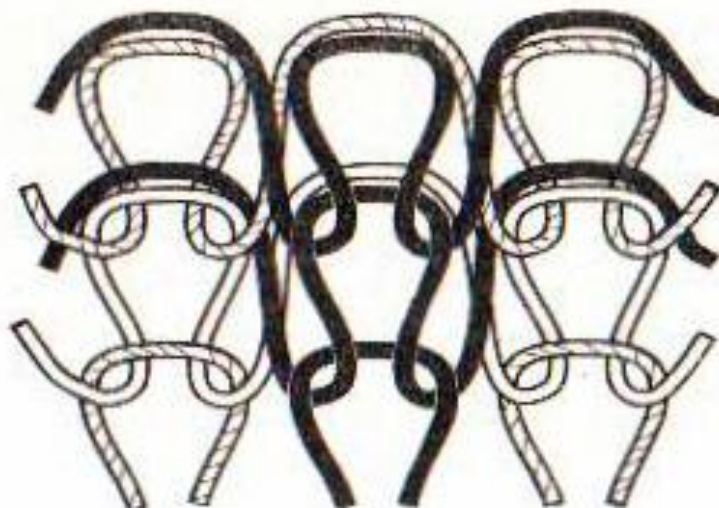

2 -rasm. Press to'qimasini tuzilishi.

Demak, birinchi usulda «nabroska» halqa uzunligi teng ravishda shakllansa, ikkinchisida bir muncha kaltaroq igna qadami o'lchamida shakllanadi. Ikkala xollarning farqi to'qima xususiyatlariga ta'sir etmay qolmaydi. Birinchisining qalinligi yuqoriroq,

cho'ziluvchanligi ham yaxshi, og'irligi nisbatan yuqori, ikkinchisining farqlari o'z navbatida yuqaroq, kamroq cho'ziluvchan, engilroq. Ushbu farqlar o'z navbatida mahsulot sifatiga ta'sir etmay qolmaydi.

FOYDALANILGAN ADABIYOTLAR:

1. Nozimjonovna, O. I., Madaminovich, K. K., Umarjanovna, R. S., & Maqsud o'gli E. M. M. (2022). ANALYSIS OF PHYSICOMECHANICAL PARAMETERS OF NEW PATTERNED KNITTED FABRICS OBTAINED ON KNITTING MACHINES WITH TWO CIRCULAR NEEDLES. *International Journal of Advance Scientific Research*, 2(09), 1-9.
2. Obidova Irodaxon Nozimjonovna. (2022). CONSTRUCTIVE ANALYSIS OF MODERN CIRCULAR NEEDLE KNITTING MACHINES. *American Journal of Applied Science and Technology*, 2(06), 75–79.
3. Qaxxorovich, N. Q., Juraevich, Y. N., Nozimjonovna, O. I., & Baxtiyorovna, N. B. (2021). The Perspective Directions For The Development Of Sericulture. *The American Journal of Engineering and Technology*, 3(09), 24-27.
4. Обидов, Н. Г. (2019). Фрезерные дорожные машины в условиях эксплуатации в жарком климате узбекистана. In *Подъемно-транспортные, строительные, дорожные, путевые машины и робототехнические комплексы* (pp. 377-379).
5. Таджиходжаева, М. Р., & Обидов, Н. Г. Конструктивные системы в природе и дорожных машинах. *Рецензенты: генеральный директор РУП «Гомельавтодор» СН Лазбекин*, 124.
6. Рузибаев, А. Н., Обидов, Н. Г., Отабоев, Н. И., & Тожибаев, Ф. О. (2020). Объемное упрочнение зубьев ковшей экскаваторов. *Universum: технические науки*, (7-1 (76)), 36-39.
7. Набиев, Т. С., Обидов, Н. Г., & Умаров, Б. Т. (2021). О методике оценки физико-механических свойств картофеля. In *Приоритетные направления научных исследований. Анализ, управление, перспективы* (pp. 20-24).
8. Bahadirov, G., Umarov, B., Obidov, N., Tashpulatov, S., & Tashpulatov, D. (2021, December). Justification of the geometric dimensions of drum sorting machine. In *IOP Conference Series: Earth and Environmental Science* (Vol. 937, No. 3, p. 032043). IOP Publishing.
9. Fayziev, P., Zamir, K., Abduraxmonov, A., & Nuriddin, O. (2022). Solar multifunctional dryer for drying agricultural products. *ACADEMICIA: An International Multidisciplinary Research Journal*, 12(7), 9-13.
10. Bahadirov G.A., Obidov N.G', & Sulstonov T.T. (2021). ILDIZ MEVALARNI SARALASHDA RESURS TEJOVCHI TEXNOLOGIYALARDAN FOYDALANISH. Ресурсосберегающие технологии на транспорте, 22 (1), 101-104. doi: 10.24412/cl-36897-2021-1-101-104

11. Gayrat, B., Bekhzod, U., & Nuriddin, O. (2022). DETERMINATION OF ANGLES OF SLIDING AND ROLLING OF POTATO TUBERS ON SURFACES CONSISTING OF DIFFERENT MATERIALS. *Universum: технические науки*, (4-12 (97)), 24-26.

12. Бахадиров FA, У. Б. (2021). Обидов HF Картошка туганакларини саралаш учун янгича конструкциядаги барабанли саралаш машинаси. *Научно-технический журнал ФерПИ. Фергана*, (1).

TA'LIM TIZIMIDA RAQAMLI IQTISODIYOTNI JAMIYAT RIVOJLANISHIDAGI O'RNI VA AHAMIYATI

Homidova Shaxnoza Toxirovna

*Farg'ona ICHSHUI kasb-hunar maktabi
maxsus fan o'qituvchisi*

Anotatsiya: *Ta'lim tizimida raqamli iqtisodiyotni jamiyat rivojlanishidagi o'rni va ahamiyati haqida ma'lumotlar berilgan.*

Kalit so'zlar: *raqamli iqtisodiyot, raqamli texnologiya, xufiyona iqtisodiyot*

21-asr kompyuter asrida jamiyatimizda raqamli texnologiyalarning ahamiyati tobora ortmoqda. Ularning keng joriy qilinishi va raqamli iqtisodiyotni rivojlantirish masalalari hozirgi zamonda har bir davlat uchun jiddiy hayotiy masalaga aylangan

Bugungi zamonda raqamli bilimlar va zamonaviy axborot texnologiyalari taraqqiyotga erishishning muhim shartlaridan biridir. Raqamli texnologiyalar nafaqat davlat va jamiyat boshqaruvini takomillashtiradi va ijtimoiy sohada odamlarga katta qulayliklar yaratadi. Bundan tashqari raqamli texnologiyalar ijobiy iqtisodiy o'sishiga zamin yaratadi: mahsulot va xizmatlar sifatini oshiradi, ortiqcha xarajatlarni kamaytiradi va yana bir muhim afzallik — korrupsiyaga chek qo'yadi. Ekspertlar fikricha, kelgusi 3 yilda iqtisodiyotni raqamlashtirish orqali dunyodagi 22 foiz ish o'rni axborot texnologiyalari yordamida yaratiladi.

Raqamli iqtisodiyotdan birinchi navbatda, korrupsiyadan xoli hududda ishlash imkoniyatini yaratadi. U "xufiyona iqtisodiyot" ning asosiy kushandasidir. Chunki raqamlar hamma narsani muhrlaydi, xotirada saqlaydi. Kerak paytda ma'lumotlarni tez taqdim etadi. Bunday sharoitda biror ma'lumotni berkitish, yashirin bitimlar tuzish, u yoki bu faoliyat haqida to'liq axborot bermaslikning iloji qolmaydi. Buning natijasida esa iqtisodiyotga yo'naltirilgan qonuniy mablag'lar joy-joyiga sarflanadi va quyidagi natijalarga erishamiz:

- soliqlarning o'z vaqtida to'g'ri hisoblanishi va to'lanishi
- byudjet taqsimoti oshkoraligi erishish;
- ijtimoiy sohaga yo'naltirilgan mablag'lar, maktablar, shifoxonalar, yo'llarga ajratilgan pullar to'liq o'z manziliga maqsadli yetib borishiga zamin yaratiladi.
- Shu bois, raqamli texnologiyalarni bizni taraqqiyotga eltadigan eng qisqa yo'l, deya atash g'oyat oqilona va odilona ta'rif bo'ladi.

"Raqamli O'zbekiston — 2030" strategiyasini muvaffaqiyatli amalga oshirish, raqamli texnologiyalarni rivojlantirish va aholining kundalik hayotiga keng joriy etishni ta'minlashning muhim shartlaridan biri hisoblanadi.

2020 yil 28 aprel kuni Prezidentimizning “Raqamli iqtisodiyot va elektron hukumatni keng joriy etish chora-tadbirlari to`g`risida”gi qarori qabul qilindi. Unga ko`ra, 2023 yilga borib raqamli iqtisodiyotning mamlakat yalpi ichki mahsulotidagi ulushini 2 baravar va ushbu sohadagi xizmatlar hajmini 3 baravar oshirish hamda ularning eksportini 100 million AQSh dollariga yetkazish nazarda tutilgan.

Shu bilan birga, 2020–2022 yillarda elektron hukumat, telekommunikatsiyalar, dasturiy mahsulotlar va axborot texnologiyalari texnologik parki faoliyatini yanada rivojlantirish, iqtisodiyotning real sektori tarmoqlarida hamda qishloq va suv xo`jaligida raqamli texnologiyalarni keng joriy etish bo`yicha 268 ta loyihani amalga oshirish rejalashtirilmoqda. Mazkur vazifalarning bajarilishi yurtimizning ijtimoiy-iqtisodiy rivojlanishiga sezilarli ta`sir ko`rsatadi.

Fuqarolar uchun qulay onlayn davlat xizmatlarini ko`rsatish bo`yicha qanday dolzarb vazifalarni bajarish zarur?

— Aholi va tadbirkorlik sub`ektlarining davlat organlari bilan kontaktsiz aloqa shakllarini yanada rivojlantirish maqsadida **Yagona interaktiv davlat xizmatlari portali** ishlab chiqildi (<https://my.gov.uz>).

Bosh vazirning tadbirkorlar murojaatlarini ko`rib chiqish virtual qabulxonasi “business.gov.uz” portali ishga tushirildi.

Normativ-huquqiy hujjatlar loyihalarini barcha manfaatdor vazirliklar, idoralar, mahalliy ijro etuvchi hokimiyat organlariga ko`rib chiqish, elektron raqamli imzodan foydalangan holda kelishish uchun, shu jumladan bir vaqtning o`zida keng jamoatchilik va mutaxassislar muhokamasini o`tkazish va tezkor jo`natish uchun vaqtni va mehnat resurslarini sezilarli darajada tejash maqsadida yagona elektron tizimi “project.gov.uz” joriy etildi.

Bundan tashqari, Avtomobil transportida yo`lovchilarni va yuklarni tashish xizmati uchun litsenziyag berish, Abituriyentlardan hujjatlarni onlayn qabul qilish, Ipoteka kreditiga davlat subsidiyasi va o`qish joyidan ma`lumotnoma olish xizmatlari ham yaratildi.

Hukumat organlari va aholi o`rtasida samarali qayta muloqot tizimi o`rnatilishi eng yorqin misollaridan biri sifatida ishga tushgan “**Mening fikrim**” **Jamoaviy murojaatlar portalini** ko`rsatish mumkin.

Xulosa o`rnida aytish mumkinki, bu kabi yirik loyihalarga start berilgani ilm, ma`rifat va raqamli iqtisodiyotni rivojlantirish yilida raqamli texnologiyalarning hayotimizdagi o`rni va rolini, ularning yurtimiz bo`ylab qamrovini jadal sur`atda oshiradi.

Tizim muntazam rivojlanyapti, keng ko`lamli va kompleks loyihalar amaliyotga joriy etilmoqda. Shu bilan birga, hali oldimizda bajarilishi zarur bo`lgan muhim vazifalar turibdi.

2017-2021 yillarda O`zbekiston Respublikasini rivojlantirishning beshta ustuvor yo`nalishi bo`yicha Harakatlar strategiyasi ijrosini ta`minlash, shuningdek, O`zbekiston Respublikasi Prezidentining 2020 yil 24 yanvardagi Oliy Majlisga Murojaatnomasi,

parlament palatalari qo'shma majlisi va tashkiliy yig'ilishlarida belgilangan vazifalarni samarali va o'z vaqtida amalga oshirish maqsadida O'zbekiston Respublikasi Xalq ta'limi vazirligi Axborot texnologiyalari va kommunikatsiyalarini rivojlantirish vazirligi bilan birgalikda

Yoshlar ta'limi va ayollar bandligi bo'yicha "Besh tashabbus" loyihasi doirasida 2020 yil 1 sentyabrdan boshlab alohida umumta'lim muassasalarida bolalarni maktab fanlariga elektron o'qitish bo'yicha, shu jumladan, elektron sinf jurnali, o'quvchilar kundaliklarini raqamlashtirish va elektron materiallar kutubxonasini (darsliklar, video darslar, virtual laboratoriyalar va boshqalar) o'z ichiga olgan tajriba tariqasida axborot tizimlarini qog'oz hujjatlarni bekor qilgan holda joriy etish hamda O'zbekiston Respublikasi Axborot texnologiyalari va kommunikatsiyalarini rivojlantirish vazirligi Oliy va o'rta maxsus ta'lim vazirligi

bilan birgalikda ekspertlar, shu jumladan, xorijiy ekspertlar ishtirokida ma'lumotlar haqidagi fan, ulkan ma'lumotlar, sun'iy intellekt kabi yo'nalishlarda

kadrlar tayyorlashni nazarda tutgan holda, axborot-kommunikatsiya texnologiyalari va multimedia resurslaridan foydalanish samaradorligini oshirish orqali ta'lim-tarbiya jarayoninin sifatini oshirish belgilangan.

Raqamli jamiyat-bu birinchi navbatda global loyiha bo'lib, bu loyihaning maqsadi mikroelektronika, lokal va global kompyuter tarmoqlarini ishlatishga asoslangan holda axborot-kommunikatsiya texnologiyalarini qo'llash orqali boshqarishdir. Shuning uchun raqamli jamiyat aslida tarmoqli axborotlashgan

jamiyat hisoblanadi.

Ta'lim jarayoniga raqamli texnologiyalar va zamonaviy usullarni joriy etishda zamonaviy axborot-kommunikatsiya texnologiyalari va ta'lim texnologiyalarining mustahkam integratsiyasini ta'minlash, ta'lim jarayonlarini raqamli texnologiyalar asosida individuallashtirish, masofaviy ta'lim xizmatlarini

rivojlantirish, vebinar, onlayn, "blended learning", "flipped classroom" texnologiyalarini amaliyotga keng joriy etishni taqozo etmoqda.

Bu texnologiyalar odatda quyidagi multimedia komponentlardan iborat bo'ladi:

- masofaviy o'qitish va o'quv materiallarni almashish uchun onlayn platforma;
- video va audio resurslar, matnlar;
- interfaol taqdimotlar;
- avtomatlashgan test dasturlari;
- virtual laboratoriyalar;
- professor-o'qituvchilarni talabalar bilan onlayn muloqoti [1].

So'nggi yillarda ta'limda yangi axborot texnologiyalaridan foydalanish masalasi tobora kuchayib bormoqda. Bular nafaqat yangi texnik vositalar, balki o'qitishning yangi shakllari va usullari, o'quv jarayoniga video darslar orqali yangicha yondashuvdir. Pedagogik jarayonga axborot-kommunikatsiya texnologiyalarini joriy etish o'qituvchining

jamoadagi obro'sini oshiradi, chunki o'qitish zamonaviy, yuqori darajada olib boriladi. Bundan tashqari, o'qituvchining

o'ziga bo'lgan hurmati, kasbiy vakolatlarini rivojlantiradi video darslarda esa bularga yonmayon tarzda ommaviylik ham namoyon boladi. Axborot texnologiyalari sohasidagi kadrlarni tayorlash tizimini takomillashtirish Video dars - bu multimedia texnologiyalari yordamida bilimlarni uzatish jarayoni. Bu holatda o'qituvchining rolini tirik odam emas, balki virtual yoki ekrandagi ovoz o'ynaydi. Darsning odatiy shaklidan farqli o'laroq, video dars – bu yanada qiziqarli o'quv jarayoni [2].

O'rgatuchi video darslarni yaratishga mo'ljallangan bir qancha, ya'ni SmartCapture, ActivePresenter, SMRecorder, Weeny Free Video Recorder, PremierPro, Camtasia Studio, Movavi Screen Capture Studio, Bandicam kabi dasturlar mavjud. Bu dasturlarni imkoniyatlarini o'rganib chiqib, eng avvalam bor

ommabop va soda interfeysga ega bo'lgan Camtasia Studio dasturi o'rgatuvchi video darslar yaratishning eng maqbul dasturi sifatida tanlab olindi. Camtasia Studio – video darsliklar, taqdimotlar va boshqa shunga o'xshash kuzatuvchilarga

namoyish etiladigan materiallar yaratish uchun mo'ljallangan.

Video darsli o'quv kurslarining pedagogik-psixologik xususiyatlari bilim va ko'nikmalarni shakllantirish uchun foydalaniladigan o'quv materiallarining tasvirlanish hamda ifodalanish formasiga va ko'rinishiga bog'liq bo'ladi. Ular faqatgina misol va masalalar yechish, amaliy va laboratoriya mashg'ulotlarini bajarish jarayonidagina emas, balki butun o'quv jarayonida o'quvchilarni bilim, malaka va ko'nikmalarini shakllantirishga qaratilishi lozim.

Ta'lim tizimi uchun video darsli o'quv kurslarini yaratishda shu sohaning asosiy didaktik masalalaridan biri – o'qitishni modellashtirish va tasavvurlash obyektlariga ta'sir qilishning umumiy metodlari muhim o'rinlardan birini egallaydi.

Shunday qilib, video darsning shakli muntazam darsning deyarli barcha ananaviy tamoyillarini takrorlaydi. Faqatgina muhim farq bu shakl. Video darsidagi klassik dars shaklini o'zgartirishdagi eng katta yutuq mustaqil ta'limda kuzatiladi. Ayni paytda Internet olami barcha turdagi video darslarning "ombori"dir.

Zero, O'zbekistonning taraqqiyoti raqamli texnologiyalarning barcha soha va tarmoqlarga joriy etilishi va qo'llanishiga uzviy bog'liqdir.

FOYDALANILGAN ADABIYOTLAR RO'YXATI:

1. Hamdamov R., Begimqulov U., Tayloqov N. Ta'limda axborot texnologiyalari. Oliy ta'lim muassasalari uchun / R.Hamdamiyov, U.Begimqulov, N.Tayloqov. O'zME davlat ilmiy nashriyoti. -T.: 2010,120 b.
Polat E.S. New Pedagogical and Information Technologies in Educational System [Text] / E.S. Polat.-, 2008. - 272 p.
2. Гордеева И.В., Мультимедиа технология, Новосибирск СГГА, 2010, – 158 с.
3. Набиулина Л.М., Абдурахманова Ш.А. Мультимедийные системы и технологии. Учебник. – ГРИФ № 603-161.–Т.: Навруз, 2019. – С.160.

TIPOVIY QOMATLAR FARQLALANUVCHI NOTIPAVIY QOMATDAGI AYOLLARGA KIYIMLAR LOYIHALASHNING TAKOMILLASHGAN USULLARI

Homidov Vohidjon Obidovich

Farg'ona politexnika instituti, t.f.d

Egamova Muhayyo Abduhalim qizi

M21-21 guruh magistri

Annotatsiya: *Ushbu maqolada Tipoviy qomatlar farqlalanuvchi notipaviy qomatdagi ayollarga kiyimlar loyihalashning takomillashgan usullari haqidagi ma'limotlar yoritib berilgan.*

Kalit so'zlar: *qomat, tipaviy qomat, notipaviy qomat, loyihalash, ayollar, erkaklar, ko'krak qafasi, qorin qismi, qo'shimcha o'lchamlar, tana, yosh, jins.*

KIRISH

Hozirgi kunda yengil sanoat korxonalarida ishlab chiqarilayotgan kiyimlar faqat tipaviy qomatlargagina ishlab chiqiladi, biroq ayollar va erkaklar o'rtasida tipaviydan og'ishgan notipaviy qomat turlari ya'ni (bukchaygan, kekkaygan, past yelkali va baland yelkali) insonlar ko'payib bormoqda. Ilmiy tadqiqotlar natijasida aniqlanishicha dunyo aholisini 70% ni notipaviy qomatda xarakterlanadi. Buni keltirib chiqaruvchi omillar: turli kasb kasalliklari, nosog'lom turmush tarzi, noto'g'ri ovqatlanish, kam harakatlanish, turli tashqi omillar ham bo'lishi mumkin [1]. Qomat tana tuzilishining fazodagi xolatini individual

xususiyatini ifodalovchi va inson tanasi tashqi shaklini o'ta muhim xarakteristikasi bo'lib, kiyim konstruksiyasiga katta ta'sir ko'rsatadi. Insonlar qomat tuzilishidagi farqlanish va uni kiyim tayyorlashdagi ahamiyatiga antropolog olimlar o'tgan asrning 30-yillaridayoq e'tibor qaratishgan. Hayotda tana tuzilishining individual xosliklariga ega qomatli insonlar ko'p uchraydi

Kiyimlarni loyihalash va modellashtirish jarayoniga muhim ta'sir ko'rsatadigan tananing qismlariga ko'krak, bel va bo'ksa qismlari hamda bosh, yelka, oyoq-qo'llar kiradi. Odamning qomati ort bo'lak o'rta chokining konstruktiv yechimiga va buyumdagi balans nuqtalar holatiga ta'sir qiladi. Shuning uchun ayollarning aniq qomatiga kiyim loyihalashda qomatning o'lchamlari bo'y va to'lalilik guruhi bo'yicha unga muvofiq bo'lgan turli qomat o'lchamlari bilan solishtirib, o'lchami topiladi [1]. Qomatda kiyim o'rtnashuvining sifatiga birinchi navbatda qomat tuzilishi ta'sir etadi. Tipoviy tuzilishdan og'uvchan bo'lgan qomatda kiyim konstruksiyasining old-orqa va yon balanslari buziladi. Bu hol o'z navbatida kiyimning o'rtnashuvida qator nuqsonlarga sabab bo'ladi [2].

Qomatning buzilishiga bir qancha sabablarni avvalgi maqolalarimizda yoritib o'tganmiz, lekin semizlik bugungi kundagi eng katta muammalardan biri bo'lib kelmoqda. Bunga sabablar juda ko'p masalan, ko'p ovqatlanish, kam harakatla-

nish, noto'g'ri ovqatlanish, moddalar almashuvi buzilishi va boshqalar. Bu esa bugungi kunda barcha ayol, erkak va bolalarda har hil kasalliklarni olib kelishi bilan hamda kiyim-kechaklarni qomat turlariga mos o'lchamdagilarini topa olmaslik sabablariga olib kelmoqda.

Semizlikda teri osti yog' hujayralari qatlami ayollarda erkaklarnikidan ikki baravar qalinroq bo'ladi va o'rta hisobda ayollarda 24 mm, erkaklarda esa-12 mm ni tashkil etadi. Ayollarda teri osti yog' qatlami asosan ko'krak bezlari sohasida, sonlarning yuqori qismida, dumbada va kift sohasida joylashadi [3].

Hayotda tana tuzilishining individual xosliklariga ega qomatli insonlar ko'p uchraydi. Tipaviy qomatlarga va ularga yaqin o'lchamli kiyimlar konstruktsiya chizmasi bo'yicha olingan andozalar notipaviy o'lchamli qomatlarga to'g'ri kelmaydi.

E.K.Amirova, O.V.Sakulina, B.S.Sakulin, A.T.Truxanovalarning inson qomatining o'lcham-lari bo'yicha berilgan ma'lumotda notipaviy qomat asos konstruktsiyasini qurishda qo'shimcha gavda o'lchamlari aniq olish talab etilishi haqidagi ma'lumotlar yoritib berilgan va quyidagi qo'shimcha o'lchamlar keltirilgan:

- Shg2 - ko'krakning ikkinchi kengligi;
- Dtspo – loyihalananayotgan yelka qirg'irigining bo'yin asosi cho'qqi nuqtasidan belgacha uzunlik;
- Vpkr – old yelka qiya balandligi;
- Shj – qorinligi turtib chiqishi (gorizontal o'lchamda olinadi)ning yarmi o'lchami yoziladi;
- O'lcham olishda belning qorinni turtib chiqqan nuqtasidan (+) belgisi yuqorini, (-) belgisi esa pastkini bildiradi (1-rasm).

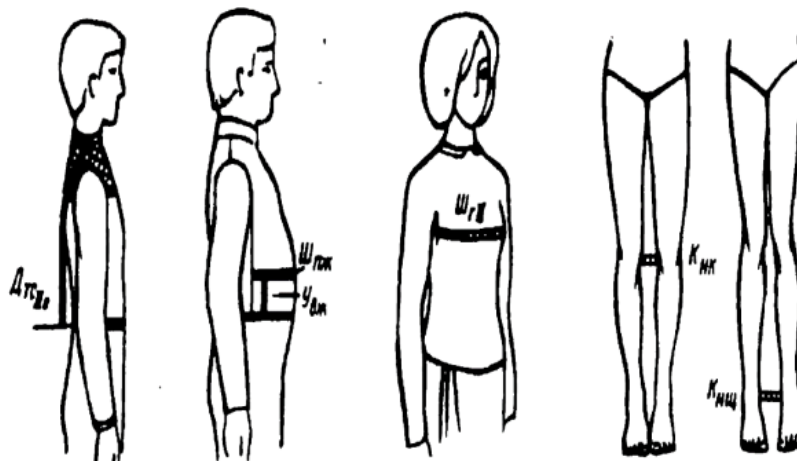

1-rasm. Qo'shimcha o'lchamlar olish sxemasi.

Tananing yon tomondan (profil) shaklini baholashda old tomonda ko'krak bezlari qoriga nisbatan qabariqroq. Tananing yon tomondan (profil) shaklini baholashda old tomonda ko'krak bezlarining qoriga nisbatan qaboriqligi (2-rasm), orqada esa ko'krak sohasining dumbaga nisbatan bo'rtiqligi (2-rasm), ko'rsatkich-lari muhim o'rin tutadi. 3-rasmga ko'ra qorin ko'krakka nisbatan chiqqanda qomat qorinli, aks holda ko'krakli xillarga kiradi. 3-rasmga ko'ra orqada kuraklar bo'rtmasi dumba chiqig'iga nisbatan katta

bo'lsa, kifotik qomat, aksincha dumba kattaroq bo'lganda lordotik qomatlar kuzatiladi. Qorin sohasining tashqi ko'rinishi va konturi odamning

yosh-jins belgisiga, teriosti yog' qatlamining kattaligiga, qorinning bo'rtma nuqtasi joylashuvi, ko'krak qafasi va tos o'lchamlari o'zaro mosligiga bog'liq [4].

Kiyimlarni loyihalash jarayonida konstruktsiyaning eng qulay hisob usullari berilgan turli adabiyotlardan foydalanish mumkin. Bunday konstruktsiyalash asos chizmalarining bir nechtasidan foydalanish mumkin. Asosiy talab, konstruktsiya bo'yicha olingan alohida detallar tanlangan model va qomat o'lchamiga to'g'ri kelishi kerak. Loyihalashning turli usullari bor. Har bir loyihalash standartlari o'lchamlar, qo'shimchalar va bir nechta hisob formulalarni o'z ichiga oladi. Bu hisob formulalar orqali asos konstruktsiya qurishda to'g'ri va egri chiziqlar aniqlanadi. [5].

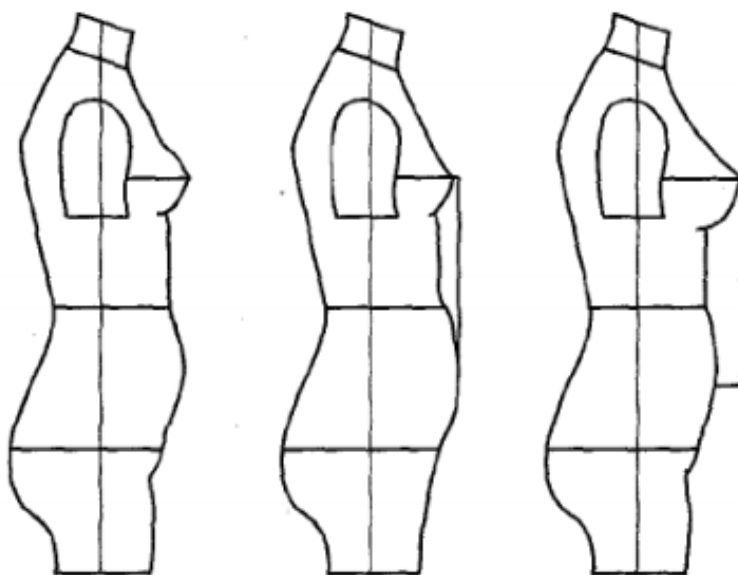

2-rasm. Tana old shaklining yon tomondan ko'rinishi xillari. Chapdan o'ngga: to'g'ri, qorinli, ko'kragi katta.

P.I. Rogov qomatning tashqi formasini asosiy morfologik ko'rsatkich-lari, qomatning risoligi va klassifikatsiyasi, ayollar qomati tipining SOTShL antro-pomorfoloqik klassifikatsiyasi, belli buyumlarni loyihalash uchun o'lchamlar sxemasini tuzish, ayollar qomatini yakka tartibda asosiy o'zgaruvchanligi ustida tadqiqotlar olib borgan [6].

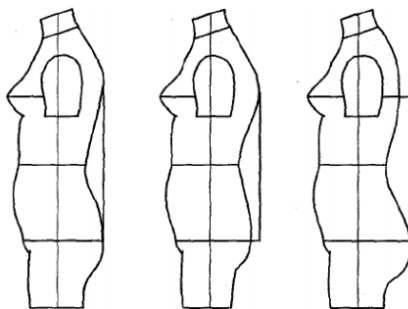

3-rasm. Tana orqa shaklining yon tomondan ko'rinish xillari. Chapdan o'ngga: to'g'ri, kifotik, lordotik.

Kiyim o'lchamlari va ayol tanasi turlari - kiyimlarning dizayni va shakli har doim odamning figurasi bilan belgilanadi, shuning uchun kiyim tikishda tananing o'lchami, to'liqligi, shakli va nisbati haqidagi ma'lumotlar muhim ahamiyatga ega. Tana qismlarining to'g'ri nisbatlarini bilish (balandlikni hisobga olgan holda) dizaynerlar qomatning qadr-qimmatini ta'kidlaydigan va uning kamchiliklarini kamaytiruvchi kiyim nisbatlarini tanlashga imkon beradi. Ikki mutlaqo bir xil ayol figurasini topish qiyin, ularning har biri o'ziga xos xususiyatlarga ega. Ammo umuman olganda, qomarlarning ikki turi mavjud: tipik, ya'ni shartli proporsional, notipaviy, ya'ni nomutanosib qomat. Ayolning balandligi va ko'krak qafasining kattaligi o'rtasida to'g'ridan-to'g'ri bog'liqlik yo'q.

TADQIQOT NATIJALARI

Misol uchun, 46 o'lchamdagi kiyim kiygan ayollar uzun bo'yli, o'rta va qisqa bo'lishi mumkin, turli uzunlikdagi qo'llar va oyoqlar. Xuddi shu balandlikdagi tananing uzunligi ham har xil bo'lishi mumkin (oyoq uzunligiga qarab). Ayollarning qomatlari jadvalda keltirilgan o'lchovli xususiyatlar bilan tavsiflangan tana turlarida bir-biridan farq qiladi. Notipaviy qomatlar bilan asosiy o'lchovlar o'rtasidagi munosabatlar buziladi, bu holatdagi og'ishlar, bo'yin, elka, ko'krak, qorin va bosh-qalarning shakli va konstruksiyasida o'zgarishlar paydo bo'ladi [6].

Kiyim yordamida qomat nuqsonlarini berkitish umkin. Bo'ksasi keng qomatlariga etagi o'rtacha kenglikdagi yubkalar tavsiya etiladi va "quyosh" bichimidagi va tor yubkalar tavsiya etilmaydi. Bo'ksasi tor qomatlariga etagi keng beli burmalangan xajmdor yubkalar, katta xajmli shimlar tavsiya etiladi va aksincha, tor yopishib turadigan shim va etagi toraytirilgan yubkalar tavsiya etilmaydi. Qorni katta va oldinga chiqqan qomatlariga bel soxasiga urg'u berilmagani ma'qul, yopishib turuvchi tor shimlar beli burmalangan xajmdor yubkalar tavsiya etilmaydi [7].

Ayol figuralarining o'lchovli belgilari

1-jadval

O'lchov belgilari	Baland, nozik	Baland, to'la	Past bo'yli, nozik	Past bo'yli, to'la	Katta ko'krakli, tor bo'ksali	Kichik ko'krakli, katta bo'ksali
Bo'y, sm	172	172	153	153	165	165
Og'irlik, kg	70	90	45	70	68	62
Ko'krak aylanasi, sm	95	115	85	105	115	90
Bel aylanasi, sm	65	95	60	85	85	68
Bo'ksa aylanasi, sm	100	120	90	110	105	115

XULOSA

Ushbu maqolaning xulosa qismida, notipaviy qomatli ayollarning o'lchamlari va tana turlarining farqlanishi, ayol figuralarining o'lchovli belgilari, qorin sohasining tashqi ko'rinishi va konturi haqidagi ma'lumotlar o'rganish jarayonida, ayollarning aniq qomatiga

kiyim loyihalashda qomatning o'lchamlari bo'y va to'lalilik guruhi bo'yicha unga muvofiq bo'lgan turli qomat o'lchamlari bilan solishtirib, o'lchami topilishini, hamda, E.K.Amirova, O.V.Sakulina, B.S.Sakulin, A.T.Truxanovalarning inson qomatining o'lchamlari bo'yicha berilgan ma'lumotda notipaviy qomat asos konstruksiyasini qurishda qo'shimcha gavda o'lchamlari aniq olish talab etilishi haqidagi ma'lumotlari va P.I.Rogov qomatning tashqi formasini asosiy morfologik ko'rsatkichlari, qomatning risoligi va klassifikatsiyasi, ayollar qomati tipining antropomorfologik klassifikatsiyasi, belli buyumlarni loyihalash uchun o'lchamlar sxemasini tuzilganligini, kiyim o'lchamlari va ayol tanasi turlari - kiyimlarning dizayni va shakli har doim odamning figurasi bilan belgilanishini, shuningdek, kiyim tikishda tananing o'lchami, to'liqligi, shakli va nisbati haqidagi ma'lumotlar muhim ahamiyatga ega ekanligi va kiyim yordamida qomat nuqsonlarini berkitish mumkinligi bayon etilgan..

FOYDALANILGAN ADABIYOTLAR:

1. Sovridinova Mohidil Husan qizi, Yusupova, Dilfuza Ubaydulloyevna, Hoshimov Jasurbek Valiyevich.(2021) ANALYSIS OF THE DEVELOPMENT OF OLDER WOMEN'S CLOTHING OF DIFFERENT SUBCULTURES (ON THE EXAMPLE OF MUSLIM WOMEN'S CLOTHING).9(09)

2. Abduraximova Manzura Sodiqovna., "AYOLLAR NOTIPAVIY QOMAT TURLARIGA MOS KIIYIMLARNI TAYYORLASH TEXNOLOGIK JARAYONI TADQIQI". Dissertasiya -2022yil.

3. D.B.Yuldasheva., M.M. Raxmonova., R. Omonullayev., NOTIPAVOY QO-MAT UCHUN KONSTRUKSIYALASHNING O'ZIGA XOS XUSUSIYATLARI. Scientific-technical journal (STJ FerPI, ФарПИ ИТЖ, НТЖ ФерПИ, 2022, спец.выпуск №6) .

4. D.O'.Aripdjanova Turli qomatlarga kiyimlarni konstruktsiyalash. O`quv qo`llanma. Namangan-2021 yil.

5. B.S.Sakulin., E.K.Amirova., O.V.Sakulina., A.T.Truxanova Konstruirovaniye mujskoy i jenskoy odejdy. Uchebnik. Moskva-2000. -S.188

6. P.I.Rogov., N.M.Konopal'tsova Konstruirovaniye jenskoy odejdy dlya individualnogo potrebitelya. Uchebnaya posobiya. Moskva-2004. -S.397.

7. <https://cyberleninka.ru/article/n/notipaviy-qomatli-ayvollarning-o-lchamlari-va-tana-turlarining-farqlanishi/viewer>

8. file:///C:/Users/Admin_15/Downloads/ZDTF1811.pdf

ZAMONAVIY DAVRDA RAQAMLI IQTISODIYOTNING IMKONIYATLARI VA ISTIQBOLLARI

Xoliqova Zebiniso Rustamovna

*Farg'ona ICHSHUI kasb-hunar maktabi
maxsus fan o'qituvchisi*

Anotatsiya: *Zamonaviy davrda raqamli iqtisodiyotning imkoniyatlari va istiqbollari haqida ma'lumotlar berilgan.*

Kalit so'zlar: *raqamli iqtisodiyot, raqamli texnologiya, oddiy iqtisodiyot, raqamli iqtisodiyot belgilari, raqamli iqtisodiyot qulayliklari, elektron to'lov*

Hozirgi vaqtda kompyuterlashtirish va yuqori texnologiyalar asrida raqamli iqtisodiyot hayotimizning har bir jabxasiga: sog'liqni saqlash, ta'lim, internet-banking, xukumatga daxldor bo'lmoqda.

Iqtisodiyotni rivojlantirish strategiyasi sanoat, hizmat ko'rsatish soxasi va qishloq xo'jaligini ravnaq toptirish, tadbirkorda tashabbuskorlik ruxini kuchaytirish, moliyaviy resurslar bilan ta'minlash kabi omillarga asoslanadi.

Ijtimoiy sohani rivojlantirish bo'limida ta'lim tizimi, mehnat bozori hisobiga inson kapitalini rivojlantirish, axolining barcha qatlamlarini sifatli tibbiy xizmat bilan qamrab olish, ilm-fan innovatsiyalarini rivojlantirish orqali odamlarning sog'lig'ini yaxshilash ko'rsatkichini oshirish, ijtimoiy himoya, atrof-muxitni asrash, ilg'or va sog'lom fikrlaydigan yangi avlodni tarbiyalash, mamlakatning milliy brendini halqaro miqiyosda ommalashtirish kabi maqsadlar bayon etilgan.

O'zbekistonni 2035 yilgacha rivojlantirish strategiyasi Harakatlar strategiyasining mantiqiy davomi bo'lib, yurtimiz taraqqiyotida yangi saxifa ochish bilan ahamiyatlidir. Strategiya loyixasida belgilangan marralarga erishish uchun har bir soxada olib borilayotgan isloxlarni bosqichma-bosqich, anik muddatlarda ro'yobga chiqarish prognozlarini ko'rsatilgan.

Harakatlar strategiyasini 2035 yillarga qadar amalga oshirilishida raqamli iqtisodiyot muxim rol o'ynaydi.

Raqamli iqtisodiyot paydo bo'lishining sabablari va maqsadlarini tahlil qilish, raqamli iqtisodiyot faoliyatini qo'llab-quvvatlashga hizmat qiladigan usullar va texnologiyalarni tadbiq etish muxim omil bo'lib xisoblanadi.

Iqtisodiy jarayonlarni raqamlashtirish nafaqat bevosita axborot kommunikatsiya tarmog'ini balki mamlakat ho'jalik faoliyatining barcha soxalarini qamrab oladigan keng miqiyosdagi tendensiyaga aylanib boradi, jumladan onlayn-savdolarni amalga oshirish, raqamli qishloq ho'jaligi, avtomatlashtirilgan "aqli" elektr-tarmoq tizimlari, inson omili boshqaruvisiz transport vositalari, shaxsiylashtirilgan sog'liqni saqlash va xokazolar raqamli iqtisodiyot inqilobi zaruriyatini keltirib chiqaradi.

Raqamli iqtisodiyot – bu g’oya Jaxon banki tomonidan 2016 yil “Jaxon taraqqiyoti haqida ma’ruza-2016: raqamli dividendlar” ma’ruzasida ma’lum qilingan. Jaxon banki mamlakatda raqamlashtirishning ochiq ma’lumotlar, elektron xukumat tizimi, “Yandex” va “Kasperskiy” kabi raqamli gigantlar, onlayn buyurtma xizmatlari, axborot texnologiyalari yordamida mulk xuquqini ro’yxatdan o’tkazish muddatining 10 kunga qisqarishi kabi

belgilarni ko’rsatadi.

Shu bilan bir vaqtda alohida tarmoqlar va mamlakat mintaqalari kesimida raqamli iqtisodiyot afzalliklarini amalga oshirish oqibatlarini baholash bilan bog’liq bir qator masalalarni hal etish zaruriyatini keltirib chiqaradi. “Raqamli iqtisodiyot” - bu real voqelikni to’ldirib turadigan virtual muxitdir”.

Shu sababli O’zbekiston Respublikasi Prezidentining 2018 yil 22 noyabrda qabul qilingan qarorida ta’kidlanishicha: “Raqamli Iqtisodiyotni jadal rivojlantirish uchun shart-sharoitlar yaratish, davlat boshqaruv tizimini yanada takomillashtirish, undan foydalanish imkoniyatlarini kengaytirish, zamonaviy infratuzilmani qo’llash muxim ahamiyatga ega” deb ko’rsatilishi raqamli iqtisodiyotni rivojlantirish infratuzilmasini amalga oshirish maqsadini ko’zda tutadi.

Buyuk Britaniya – raqamli iqtisodiyot soxasida yetakchilardan biri bo’lib hisoblanadi. G’arb tadbirkorligi yangi kommunikatsiya vositalarini birinchilardan bo’lib, faol o’zlashtirgan holda imkoni bo’lgan hamma narsani raqamlashtirdi, xukumatdan elektron raqamli imzoni qonunchilik bilan rasmiylashtirishga erishdi, nafaqat biznes-hamjamiyati ichida balki davlatda ham raqamli aloqani yo’lga qo’ydi, davlat idoralari ham o’z axborot tizimlarini asta-sekinlik bilan raqamli jarayonga integratsiya qildilar.

Iqtisodiy “raqamlashtirish”ning uchta asosiy tarkibiy elementlari mavjud bo’lib ular qo’yidagilardan iborat:

- birinchidan, axborot to’plash va tahlil qilish, ma’lumotlarni to’g’ri topish va ular bilan sifatli ishlash uchun bu maqsadda nima qilish kerakligini tushunib yetish;

- ikkinchidan, birinchi o’rinda ishlab chiqaruvchi emas, balki iste’molchi extiyojlari xisoblanishi kerak. Raqamli ma’lumotlar nuqtai nazaridan aynan “extiyojlar” ko’rib chiqilayotgan tushunchada “iqtisodiyot” o’zini ifodalashi. Ya’ni biz oddiygina bir iste’molni har bir kishi uchun umumiy qulay boshqariladigan hududga o’tkazishga qodir bo’ladigan salohiyatli tizimni ko’lga kiritamiz.

- Uchinchidan, boshqaruv. “Raqamli iqtisodiyot” atamasidagi uchinchi element inson ko’ziga ko’rinmaydi. Biroq bizning holatda “mashina nigoxi”ni e’tiborga olish “raqamli” va “iqtisodiyot” so’zlari orasidagi “ko’rinmas” bo’shliqni ifodalaydi.

Bu ikki tushunchaning barqaror uyg’unlashuvi tufayli xatto uzliksiz bo’shliq haqida gapirish ham mumkin bo’ladi.

Boshqaruv (professional kadrlar) – o’zaro aloqalarni boshqarishning malakali tizimi bo’lib, nazariya va amaliyotda insoniyatning o’sib borayotgan

extiyojlarini qondirish borasida ma'lumotlardan faol foydalanish bo'yicha keng ko'lamli faoliyatni bashorat qilish, rejalashtirish, tashkil qilish, ijro etish, nazorat qilish va muvofiqlashtirishni ko'zda tutadi va bu tizim bugungi kunda, aftidan, bungacha misli ko'rilmagan darajada har tomonlama – ilmiy, uslubiy, texnologik, axborot, instrumental, kreativ va xokazolarni qo'llab-quvvatlashga ehtiyoj sezadi. Iqtisodiyotning raqamli segmenti mamlakat iqtisodiyoti va jamiyatda ro'y bergan sifat o'zgarishlari tufayli dolzarb ahamiyat kasb etadi. Yangi texnologiyalar va yo'nalishlar jismoniy shaxslar va yuridik shaxslar menejmentiga tobora katta ko'lamda o'zaro aloqalarda transaksiya xarajatlarini qisqartirish hamda davlat tarkibiy tuzilmalari va xo'jalik yurituvchi sub'ektlar bilan uzviy aloqalarni amalga oshirish imkoniyatini yaratadi.

Shu sababli iqtisodiyotning barcha soxalarini raqamli texnologiyalar asosida yangilashni nazarda tutadigan raqamli iqtisodiyot milliy konsepsiyasini ishlab chiqishimiz kerak, deb ta'kidlaydi Prezidentimiz

Sh.M.Mirziyoev Oliy Majlisga Murojaatnomasida, shu asosda "Raqamli O'zbekiston-2030" dasturini hayotga tadbiiq etishimiz zarur. Natijada YaIM ni kamida 30 foizga o'stirish, korrupsiyani keskin kamaytirish imkonini beradi.[1]

Natijada tarmoq servislariga asoslangan, ya'ni raqamli yoki elektron iqtisodiyot shakllanadi. Raqamlashtirish tushunchasi o'zi buyumlar internetidan tortib elektron xukumat texnologiyalarigacha bo'lgan zamonaviy axborot texnologiyalarini "yoppasiga" qo'llash asosida tovarlar va xizmatlar ishlab chiqarilishini boshqarish va ishlab chiqarishning o'zini takomillashtirishning yangi bosqichidan dalolat beradi. Iqtisodiyotning raqamli segmentini kengaytirishning asosiy sababi transaksiya sektorining o'sishi hisoblanadi, u rivojlangan mamlakatlarda milliy YaIM ning 70 foizdan ortig'ini tashkil qiladi. Bu sektor tarkibiga quyidagilar kiradi: davlat boshqaruvi, konsalting va axborot xizmatlari ko'rsatish, moliya, ulgurja va chakana savdo, shuningdek, turli kommunal shaxsiy va ijtimoiy xizmatlar ko'rsatish.[2]

Iqtisodiyotda dinamika va diversifikatsiya darajasi qanchalik yuqori bo'lsa, mamlakat ichkarisida va tashqarisida shunchalik katta hajmdagi noyob ma'lumotlarga aylanadi, mos ravishda milliy iqtisodiyot doirasida kattaroq axborot trafigi vujudga keladi. Shu sababli raqamli iqtisodiyot Axborot Kommunikatsion Texnologiyalari (AKT) xizmatlarining kirib borish darajasi yuqori va qatnashchilar soni ko'p bo'lgan bozorlarda eng samarali faoliyat ko'rsatadi. Texnologik jixatdan raqamli iqtisodiyotni to'rtta trend belgilab beradi: mobil texnologiyalar, biznes taxlillar, muhim hisob natijalari va ijtimoiy media; global jixatdan - Fasebook, Youtube, Twitter, Instagramm kabi ijtimoiy tarmoqlar.

Bu esa shuni anglatadiki, milliy segmentni shakllantirishda ularning imkoniyatlaridan foydalanish muhim ahamiyat kasb etadi.

Hozirgi kunda dunyoda raqamli iqtisodiyot xodisasini umumiy bir tushunchasi mavjud emas, shunday bo'lsada, ko'plab ta'riflar keltirilgan. Ushbu fenomenga davlat

tomonidan berilgan rasmiy ta'rif quyidagicha: raqamli iqtisodiyot – ularni taxlil qilish natijalaridan foydalanish va katta hajmda qayta ishlash an'anaviy ho'jalik yuritish shakllari bilan taqqoslaganda har xil turdagi ishlab chiqarishlar, texnologiyalar, asbob uskunalar, tovarlar va xizmatlarni saqlash, sotish va yetkazib berish samaradorligini oshirishga imkon beradigan raqamli ko'rinishdagi ma'lumotlar asosiy ishlab chiqarish omili sanalgan ho'jalik faoliyatidir.

Bir tomondan ushbu ta'rifni to'g'ri deb izoxlashimiz mumkin lekin uzil-kesil ta'rifning yo'qligi ko'plab xususiy va tor ixtisosli savollarni muxokama qilish uchun to'siq hisoblanmaydi.

“Raqamli” iqtisodiyot – bu gibriddunyo sharoitlarida mavjud bo'ladigan iqtisodiyotdir. “Raqamli” (elektron) iqtisodiyot – bu axborot jumladan, shaxsiy axborotdan foydalanish hisobiga barcha qatnashchilarning ehtiyojlarini yuqori darajada qondirish uning o'ziga xos xususiyati bo'lgan iqtisodiyotdir. [3]

Bu axborot – kommunikatsiya va moliya texnologiyalarining rivojlanganligi, shuningdek, birgalikda gibriddunyoda barcha iqtisodiy faoliyat sub'ektlari – tovarlar va xizmatlar yaratish, taqsimlash, ayriboshlash va iste'mol qilish jarayoni ob'ektlari va sub'ektlarining to'laqonli o'zaro aloqa qilish imkoniyatini ta'minlaydigan infratuzilma ochiqligi tufayli aloxida o'ringa ega bo'lishi mumkin. “To'laqonli” o'zaro aloqa qilish uchun barcha iqtisodiyot ob'ektlari va sub'ektlari sezilarli raqamli tarkibiy qismlarga ega bo'lishi lozim.

«2020 yil – Ilm-ma'rifat va raqamli iqtisodiyot yili» deb e'lon qilindi. Shundan keyin fuqarolarda «raqamli iqtisodiyot» atamasi haqida ko'plab savollar tug'ila boshladi. Quyida ularning eng muhimlariga aniqlik kiritamiz.

Raqamli iqtisodiyot bu- iqtisodiy, ijtimoiy va madaniy aloqalarni raqamli texnologiyalarni qo'llash asosida amalga oshirish tizimidir.

Ba'zida u internet iqtisodiyoti, yangi iqtisodiyot yoki veb-iqtisodiyot degan terminlar bilan ham ifodalanadi. Xo'sh, raqamli iqtisodiyotning oddiy iqtisodiyotdan farqi nimada? Deylik, xaridorga poyafzal kerak. Uni bozorga tushib, o'zi bevosita tanlasa va naqd pulga sotib olsa, bu an'anaviy iqtisod. Telegramdagi biron savdo boti orqali o'ziga ma'qul tovarni tanlab, tovar egasiga pulni elektron to'lov tizimi orqali to'lash va tovarni yetkazib berish xizmati orqali olish – raqamli iqtisodiyot deyiladi. Bu – masalaning eng sodda, maishiy misoli. Aslida, hammamiz allaqachon raqamli iqtisodiyot ichidamiz, uning qulayliklaridan foydalanamiz. Masalan, oyliklarimiz plastik kartalarga tushadi, elektron to'lov orqali kommunal xizmatlar, telefon, internet, boshqa mahsulot va xizmatlarga to'lov qilamiz, elektron tarzda soliq deklaratsiyasi topshiramiz, kartadan kartaga pul o'tkazamiz, uyga taom buyurtma qilamiz va hokazo.

Raqamli iqtisodiyot, bu – noldan boshlab yaratilishi lozim bo'lgan qandaydir boshqacha iqtisodiyot emas. Bu yangi texnologiyalar, platformalar va biznes modellari yaratish hamda ularni kundalik hayotga joriy etish orqali mavjud iqtisodiyotni yangicha tizimga ko'chirish deganidir. Uning belgilari quyidagilarda aks etadi:

- yuqori darajada avtomatlashtirilganlik; -elektron hujjat almashinuvi;
- buxgalterlik va boshqaruv tizimlarining elektron integratsiyalashuvi;
- ma'lumotlar elektron bazalari;
- CRM (mijozlar bilan o'zaro munosabat tizimi) mavjudligi;
- korporativ tarmoqlar.

Raqamli iqtisodiyotning bir qator qulayliklari ham mavjud bo'lib, ular:

1. To'lovlar uchun xarajatlar kamayadi (masalan, bankka borish uchun yo'lkira va boshqa resurslar tejaladi).
2. Tovarlar va xizmatlar haqida ko'proq va tezroq ma'lumot olinadi.
3. Raqamli dunyodagi tovar va xizmatlarning jahon bozoriga chiqish imkoniyatlari katta.
4. Fidbek(iste'molchi fikri)ni tez olish hisobiga tovar va xizmatlar jadal takomillashtiriladi.
5. Tezroq, sifatliroq, qulayroq.

Raqamli iqtisodiyot insonlarning turmush darajasini sezilarli darajada oshiradi, bu uning asosiy foydasidir. U korrupsiya va «qora iqtisodiyot»ning asosiy kushandasidir. Chunki raqamlar hamma narsani muhrlaydi, xotirada saqlaydi, kerak paytda ma'lumotlarni tez taqdim etadi. Bunday sharoitda biron ma'lumotni yashirish, yashirin bitimlar tuzish, u yoki bu faoliyat haqida to'liq axborot bermaslikning iloji yo'q, kompyuter hammasini namoyon qilib qo'yadi. Ma'lumotlar ko'pligi va tizimliliigi yolg'on va qing'ir ishlarga yo'l bermaydi, chunki tizimni aldash imkonsiz. Natijada «iflos pullar»ni yuvish, mablag'larni o'g'irlash, samarasiz va maqsadsiz sarflash, oshirib yo yashirib ko'rsatish imkoni qolmaydi. Bu esa iqtisodiyotga legal mablag'lar oqimini oshiradi, soliqlar o'z vaqtida va to'g'ri to'lanadi, budjet taqsimoti ochiq bo'ladi, ijtimoiy sohaga yo'naltirilgan mablag'lar o'g'irlanmaydi, maktablar, kasalxonalar, yo'llarga ajratilgan pullar to'liq yetib boradi va hokazo. Davlatning raqamli iqtisodiyotni rivojlantirish yo'lini tanlaganligi axborot texnologiyalari sohasida va umuman, elektron hujjatlar aylanmasi sohasida yangi yo'nalishlar ochib beradi. «Raqamli texnologiyalar» tomon burilishga butunjahon internet tarmog'i va sifatli aloqaning rivojlanishi sababchi bo'ldi.

O'zbekiston Respublikasi Prezidenti huzuridagi Loyiha boshqaruvi milliy agentligi raqamli iqtisodiyotni joriy etish va rivojlantirish sohasida vakolatli organ hisoblanadi. Bundan tashqari, Iqtisodiyot, Moliya, Axborot texnologiyalari, Adliya vazirliklari va boshqa qator davlat tuzilmalari raqamli iqtisodiyotni rivojlantirish uchun o'ziga xos mas'uliyat va vazifalarga ega orgarlar hisoblanadi.

FOYDALANILGAN ADABIYOTLAR RO'YXATI:

1. O'zbekiston Respublikasi Prezidentining "Ilm, ma'rifat va raqamli iqtisodiyotni rivojlantirish yili" da amalga oshirishga oid Davlat dasturi to'g'risidagi Farmoni. 2020 yil 2 mart.

2. Hamdamov R., Begimqulov U., Tayloqov N. Ta'limda axborot texnologiyalari. Oliy ta'lim muassasalari uchun / R.Hamdammov, U.Begimqulov,

3. Ayupov R.X. , Baltabaeva G.R. Raqamli valyutalar bozori: innovatsiyalar va rivojlanish istiqbollari. –T: Fan va texnologiya, 2018

4. Гордеева И.В., Мультимедиа технология, Новосибирск СГГА, 2010, – 158 с.

5. Набиулина Л.М., Абдурахманова Ш.А. Мультимедийные системы и технологии. Учебник. – ГРИФ № 603-161.–Т.: Навруз, 2019. – С.160.

6. Gulyamov S. S., Abdullaev O. M. Iqtisodiyotda zamonaviy axborot tizimlari va texnologiyalari. T.:Impress Media, 2018.

ADABIYOT DARSLARIDA TA'LIM SIFATINI OSHIRISHDA ZAMONAVIY PEDAGOGIK TEKNOLOGIYALARDAN FOYDALANISH

Avazova Nasiba Bekmatovna

*Xorazm viloyati Yangiobod tumani 17 son umumiy o'rta ta'lim maktabi
Ona tili va adabiyot fani o'qituvchisi*

Sobirova Gulbahor

*Xorazm viloyati Yangiobod tumani 22- sonli umumiy o'rta ta'lim maktabining ona
tili va adabiyot fani o'qituvchisi*

Annotatsiya: *Ushbu maqolada ta'lim sifatini oshirishda interfaol usullardan foydalangan holda o'quvchilarni o'qitishdagi muammo va yechimlar haqidagi masalalar tahlil qilinadi.*

Аннотация: *В данной статье анализируются проблемы и решения для обучения студентов с использованием интерактивных методов повышения качества образования.*

Annotation: *This article analyzes the issues and solutions for teaching students using interactive methods to enhance the quality of education.*

Kalit so'zlar: *innovatsiya, usul, demokratlashtirish, drama, intensiv, audio matn.*

Ключевые слова: *инновация, метод, демократизация, драма, интенсив, аудиотекст.*

Keywords: *innovation, method, democratization, drama, intensive, audio text.*

*Ta'limning barcha bo'g'inlarini isloh qilishni
boshladik. Ilm yo'q joyda qoloqlik, jaholat va to'g'ri
yo'ldan adashish bo'ladi. Ilm-ma'rifat va yuksak
ma'rifat kerak. Eng yaxshi meros bu yaxshi tarbiya.*

(Sh.M.Mirziyoyev)

Mamlakatimizda bugungi kunda ilm-fan, texnika va axborot-kommunikatsiya texnologiyalari, ta'lim-tarbiya sifatini mazmun jihatidan yangi bosqichga ko'tarish maqsadida, o'qituvchilardan yanada yuksak mas'uliyat va vazifalarni amalga oshirishni talab qilmoqda. Chunki innovatsion pedagogik jarayonlar ta'lim muassasasi o'quv faoliyatining muhim komponentlaridan biriga aylanib bormoqda. Bu bejizga emas. Negaki, innovatsion pedagogik jarayonlar ta'lim xizmatlari bozorida, nafaqat u yoki bu ta'lim muassasasining raqobatbardosh bo'lishiga asos yaratadi, balki o'qituvchi va o'quvchi shaxsini intensiv rivojlantirish, o'qituvchi va o'quvchilarning birgalikdagi faoliyati va muloqotini demokratlashtirish, ta'lim-tarbiya jarayonini insonparvarlashtirish, o'quvchini faol ta'lim olish hamda o'zini shakllantirishga yo'naltirish, ta'lim texnologiyalari, metod va

vositalari hamda ta'limning moddiy-texnika bazasini modernizatsiyalash kabi vazifalarni bajaradi. Pedagoglarning kasbiy mahorati, ularning ijodkorligi, izlanuvchanligining rivojlanishini aniqlaydi. O'quvchilarning shaxs sifatida kamol topishida muhim o'rin tutadi. Shu jihatdan, innovatsion texnologiyalar asosida ta'lim jarayonlari sifat va samaradorligini oshirish muammosi shaxsni rivojlantirish va uni hayotga tayyorlashga yo'naltirilgan kompleks vazifalarni amalga oshirish bilan bog'liq bo'lgan ta'lim siyosatining bugungi kundagi muhim vazifalaridan biri hisoblanadi. Shuning uchun, umumiy o'rta ta'lim muassasalarida pedagogik innovatsiyalarni tatbiq etishda o'qituvchilarning ilmiy-metodik tayyorgarligini rivojlantirish, kasbiy faoliyatini innovatsion yo'naltirish, ularni innovatsion pedagogik jarayonlarga tayyorlash masalalariga alohida ahamiyat qaratish lozim. Ta'lim jarayonida interfaol usullarni qo'llash o'quvchilarda fanga nisbatan qiziqish uyg'otish, nutqiy malaka va ko'nikmalarni hosil qilish, ularning faoliyatini nazorat qilishda yuqori samaradorlikka erishishga yordam beradi.

Yuqoridagilarga tayangan holda, bugungi kunda adabiyot darslarining samaradorligini oshirishda zamonaviy pedagogik texnologiyalar va AKTning ahamiyati katta. Biz buni birgina "Case-study" metodi orqali kuzatishimiz mumkin. Mazkur usul turli xil g'oyalar o'rtasidagi aloqalar to'g'risida fikrlash imkoniyatini beruvchi tuzilmani aniqlashni talab etadi. Undan foydalanish inson miya faoliyatining ishlash tamoyili bilan bog'liq ravishda amalga oshadi. Bu usul o'quvchilarni faol fikrlashga chorlaydi, bilgan ma'lumotlarini yangi ma'lumot bilan bog'lashga o'rgatadi, matn mazmunini tushunib olishga qiziqish uyg'otadi.

Jahon tajribasiga tayanib, o'quvchilarning keysni hal etish texnologiyasi ikki bosqichdan iborat bo'lsa, ta'limiy maqsadlarga erishishda yanada ko'proq samaraga erishish mumkin:

Birinchi bosqich – keysni hal etish bo'yicha individual (sinf dan tashqari) ish.

Ikkinchi bosqich – keysga asoslangan holda birgalikda jamoa bo'lib (sinf da) ishlash.

Keysni yechish natijalari - kichik guruhlar tomonidan taqdimot o'tkazadi va real vaziyat yechimiga doir o'z variantlarini taqdim etadi.

Biz buni Abdurauf Fitratning "Abulfayzxon " dramasi mavzusi orqali amalda ko'ramiz:

Keysni amaliyotga tadbiq qilishdan oldin ishchi guruh o'z ishchi dastur rejasini tuzib oladi va rejaga muvofiq ishlar taqsimlanadi.

T/r	Taqdimot mavzulari	O'quvchilar uchun amal qilish muddati	O'qituvchi nazorati
1	Asar matnini to'liq o'qish	Sentabr oyining birinchi yarmi	Sentabr oyining ikkinchi yarmi
2	Asardan audio matnlar tayyorlash	Oktabr oyining birinchi haftasi	Oktabr oyining ikkinchi haftasi
3	Har bir guruhga	Oktabr oyining	Oktabr oyining

	taalluqli muammoli tayyorgarlik bo'lgan vaziyatga	uchinchi haftasi	to'rtinchi haftasi
4	Asardagi tarixiy va to'qima obrazlarni topish	Noyabr oyining birinchi haftasi	Noyabr oyining ikkinchi haftasi
5	Asar matnidan foydalanib Buxoro amirligida iste'molda bo'lgan saroydagi lavozim so'zlarni topish	Noyabr oyining uchinchi haftasi	Noyabr oyining to'rtinchi haftasi
6	Asardagi tarixiy voqealarni aniqlash	Dekabr oyining birinchi haftasi	Dekabr oyining ikkinchi haftasi

Birinchi bosqich – keysni hal etish bo'yicha individual (sinfdan tashqari) ish.

Keysni hal etish – individual (sinfdan tashqari) ish bo'lganligi uchun yuqoridagi taqvimiy ish rejasiga asosan:

- birinchidan drama oldindan har bir o'quvchiga o'qib kelishga uy vazifasi sifatida beriladi (Sentabr oyining birinchi yarmi);

- ikkinchidan AKTdan ham samarali foydalangan holda, mobil telefondan foydalanib muammoli vaziyatga javob bo'luvchi asar parchasidan audio matn tayyorlab kelish topshirig'i beriladi (Oktabr oyining birinchi haftasi).

Birinchi bosqich yakuni bo'yicha o'qituvchi o'quvchilarning bilimini, asarni to'liq o'qiganligini, audio matnlarning qay darajada mazmunli va sifatli tayyorlanganligini tekshirib, ularni keyingi bosqichga yo'naltiradi.

Ikkinchi bosqich – keysga asoslangan holda birgalikda jamoa bo'lib (sinfdan) ishlash.

O'qituvchi loyihaning ikkinchi bosqichida taqvimiy ish rejaning 3-4-5-6- topshiriqlari asosida o'quvchilarni guruhlarda ishlashga yo'naltiradi. Shunga asoslangan holda sinf loyiha mavzusidan kelib chiqib, quyidagi guruhlarga ajratiladi va har bir guruh uchun muammoli vaziyat turi aniqlanadi. Muammoli vaziyat har bir guruhga alohida jadval asosida ishlash uchun beriladi.

“Ajdod” guruhiga topshiriq.

Muammoli vaziyat turi	Asardagi tarixiy shaxslar	Asardagi to'qima obrazlar
Asardagi tarixiy va to'qima obrazlarni topish (Noyabr oyining birinchi haftasi)	Abulfayzxon Nodirshoh Hakimbiy Mirvafo Ibrohimbiy	Davlat Ulfat qozi Nizom

“Avlod” guruhiga topshiriq.

Muammoli vaziyat turi	Buxoro amirligida iste'molda bo'lib bugungi kunda ham ishlatilish doirasi cheklanmagan so'zlar	Bugungi kunda iste'mol doirasi cheklangan so'zlar
Asar matnidan foydalanib Buxoro amirligida iste'molda bo'lgan saroydagi lavozim so'zlarni topish (Noyabr oyining uchinchi haftasi)	Dasturxonchi Shayxulislom Muftiy Mulla	Amir Haram boshlig'i Qozikalon Jallod Otaliq To'qsabo

“Vorisi” guruhiga topshiriq.

Muammoli vaziyat turi	Asardagi tarixiy voqealar	Davlat boshqaruvi bilan bog'liq bo'lgan tarixiy shaxslar haqidagi asarlar
Asardagi tarixiy voqealarni aniqlash (Dekabr oyining birinchi haftasi)	Abulfayzxonning taxtga chiqishi; Abulfayzxonning taxtdan ag'darilishi; Abdulmo'minning o'ldirilishi; Eron shohining Buxoroni egallashi; Buxoro taxtiga Yangi sulola Mangi'tlarning kelishi; Buxoro xonligining Buxoro amirligiga o'tishi	“Mirzo Ulug'bek” fojiasi “Yulduzli tunlar” romani “Avlodlar dovoni” romani “Sulton Jaloliddin Manguberdi” “Sohibqiron” dramasi “Iskandar Zulqarnayn” ertak-doston “Boburnoma”

Har bir guruh berilgan topshiriqni A2 formatidagi qog'ozga namunadagidek qilib tayyorlaydilar. Tayyorlangan ish o'qituvchi tomonidan tekshirilib ochiq dars jarayoniga taqdim qilinadi. Har bir guruh jamoa bo'lib ishlagan holda eng tashabbuskor o'quvchini guruh sardori qilib tayinlaydilar va boshqa o'quvchilar shu sardorga ma'lumotlarni to'plashda jonbozlik ko'rsatadilar.

Bugungi kunda diniy ekstremizm atalmish tushuncha, to'g'ridan- to'g'ri xohlagan joyiga kirib boradi. U hech qanaqanki hudud va makon tanlamaydi. Qayerdagi g'oyaviy bo'shliq bo'lsa o'sha joyga kirib boraveradi. Loyiha uchun aynan ushbu asarni tanlashimizdan maqsad ham shundan iboratki, inson ongida g'oyaviy bo'shliq mavjud bo'lsa, uni yot, buzg'unchi g'oyalar bilan to'ldirish oson. Aynan shunday holatni “Abulfayzxon” dramasiidagi Eron shohi Nodir shoh timsolida ko'rishimiz mumkin. Asarning uchinchi pardasi Nodir shoh va uning o'g'li Rizoqulixon suhbatini bilan boshlanadi.

Nodir shoh: "... Har o'lkani urushib olmoq siyosat emas. Urush choralarning eng so'ngg'isidir. Bir o'lkani olmoq uchun eng yaxshi chora shul o'lkaning o'zidan do'stlar topmoq, shularni ishlatmakdir. Sen Qarshidagi urushni to'xtatmasa eding, u vaqt Buxorog'a ko'mak uchun Xiva qo'shuni yetib kelar edi. Ish qiyinlashib qolar edi. Qarshidan qaytg'aningdan bu kungacha biz tirishdik, Hakimbiy qo'lg'a oldiq. Uning qo'li bilan Buxoroni Xivadan uzoqlashtirdiq. Buxoro bu kun bizniki. Erta Xivani ham yolg'uzg'ina yoqalab, bo'g'ushimiz qulay bo'ladi"¹, deya Hakimbiy va uning o'g'li Rahimbiyga ishora qiladi. Chunki Hakimbiy Nodir shohdan o'g'lini taxtga o'tqizish va'dasini olib ulgurgan edi.

Shunday ekan bugungi kunda mamlakatimizda "Jaholatga qarshi- ma'rifat" degan ezgu g'oya asosida islom dinining insonparvarlik mohiyatini, tinchlik va do'stlik kabi oliyjanob maqsadlarga xizmat qilishini targ'ib etish kun tartibimizdagi doimiy masalalardan biri bo'lib qoladi.

O'sib kelayotgan yosh avlodning hayotda uchraydigan turli xil buzg'unchi g'oyalar qurboniga aylanmasligiga, mustaqil fikrlash qobiliyatiga ega bo'lishligiga zamin yaratadi. O'quvchilar o'tmish va bugunni qiyoslagan holda o'tmishdagi qilingan xatolarga yo'l qo'ymaslikka, bugungi nurafshon kunda mamlakatimiz taraqqiyotining ishonchli qo'lda ekanligiga o'zlarida kuch topadi.

Ushbu loyihadan ko'zlangan maqsad shundan iboratki: mahoratli pedagog yosh kadrlar salohiyatini oshirishda zamonaviy axborot kommunikatsion texnologiyalaridan oqilona foydalansa, o'quvchilarning bilim, ko'nikma va malakalarini rivojlantirishga erishadi.

Har bir soha yuzasidan yozilgan mukammal asarlar juda oz, boshqalarida esa mana shu oz asarlarda birmuncha to'la va tiniq yoritilgan narsalar takrorlanib, suyultirilib, buziladi. Shunday ekan har bir o'qiyotgan asarimiz va har bir yozilajak kitob insonni ma'nau yuksaklikka chorlovchi kuch bo'lsa, har bir dars, mohir pedagogdan katta kuchni talab qiladigan yangi yozilajak asardir.

Abdurauf Fitrat "Saylanma"¹ - "Tamaddun" Toshkent - 2011. 208-bet.

FOYDALANILGAN ADABIYOTLAR RO'YXATI:

1. O'zbekiston Respublikasi Prezidenti Shavkat Mirziyoyevning Oliy Majlisga Murojaatnomasi. 24-yanvar 2020-yil.
2. Abdurauf Fitrat "Saylanma" - "Tamaddun", Toshkent - 2011.
3. Golish L.V., Fayzullaeva D.M. Pedagogik texnologiyalarni loyihalashtirish va rejalashtirish. – T.: TDIU, 2010.
4. Yo'ldoshev J.G., Usmonov S. Ilg'or pedagogik texnologiyalar. – T.: O'qituvchi, 2004.
5. Tolipov O'.Q., Usmonboyeva M. Pedagogik texnologiya: nazariya va amaliyot. – T.: Fan, 2005.

INGLIZ TILINI O'QITISHDA ZAMONAVIY INNOVATSION TEXNOLOGIYALARIDAN FOYDALANISH

Suxrobjon Xidirov

Denov tadbirkorlik va pedagogika instituti talabasi

Mamlakatimiz mustaqillikka erishgandan so'ng, chet tillarini o'rgatishga qiziqish oshdi va yoshlar uchun ko'plab imkoniyatlar yaratib berildi. Birinchi prezidentimiz Islom Karimov aytganlaridek, "Hozirgi paytda xorijiy tillarni o'rgatishga yurtimizda katta ahamiyat berilmoqda. Bu ham albatta, bejiz emas. Bugun jahon hamjamiyati o'ziga munosib o'rin egallashga intilayotgan mamlakatlarimiz uchun, chet ellik sheriklarimiz bilan hamjihatlikda, hamkorlikda o'z buyuk kelajagini qurayotgan xalqimiz uchun xorijiy tillarni mukammal bilishning ahamiyatini baholashning hojati yo'qdir". Ushbu fikrlarning mantiqiy davomi sifatida 2012 yil 10 dekabrda qabul qilingan "Chet tillarini" o'rgatish tizimini yanada takomillashtirish chora tadbirlari to'g'risida"gi Prezident Qarori chet tillarini o'rganish imkoniyatlarini kengaytirdi. Respublikamizda chet tilining o'qitilishi, chet tili o'qituvchilarining bilim va ko'nikmalarini baholashning umumevropa ramkalari tavsiyanomalari (CEFR) ga mos ravishda yangi usul va talablari ishlab chiqildi. Unga ko'ra umumta'lim maktablari va kasb-hunar kollejlari o'quvchilari uchun darsliklar yaratildi. Ushbu talablarga mos ravishda o'quv xonalari stendlar va yangi axborot kommunikativ texnikalar bilan jihozlandi. Chet tili o'rganishga bo'lgan talab ham kundan kunga oshib bormoqda. Chet tili fani to'rt aspectga (o'qish, yoish, tinglab tushunish va gapirish) bo'linib, ularning har biri bo'yicha alohida tushuncha va ko'nikmalar berilmoqda. Ta'lim texnologiyalari, bu ta'lim jarayonida zamonaviy axborot texnologiyalaridan unumli foydalanishdir. Shuningdek, ta'lim jarayoniga zamonaviy innovatsion texnologiyalarini olib kirish orqali ta'lim sifati va samaradorligini oshirishni nazarda tutadi. Xususan, chet tilini o'rganishda bunday axborot-kommunikatsion texnologiyalardan foydalanishning bir qancha afzalliklari mavjuddir. Til o'rganish va o'qitishda zamonaviy texnologiyaning roli beqiyosdir. Texnologik vositalardan foydalanish chet tili o'rganishning har bir aspect (o'qish, yoish, tinglab tushunish va gapirish)ida qo'l keladi. Masalan, tinglab tushunish uchun, albatta kompyuter, player, CD diskarsiz bu jarayonni amalga oshirish mumkin emas. Tinglab tushunish til o'rganishning eng muhim qismlaridan biridir. Bunda o'quvchi bir paytning o'zida so'zlovchining talaffuzi, grammatik qoidalarga rioya qilganligi, so'z boyligi va uning ma'nolariga e'tibor berishi talab qilinadi. Ta'lim jarayonida zamonaviy texnologiyalardan foydalanishda o'quvchilar ham axborot — kommunikatsion texnologiyalarni yaxshi bilish va ulardan foydalana olishi muhim omil hisoblanadi. Chet tilini zamonaviy texnologiyalardan foydalanib o'rgatish va o'rganish eng samador usullardan biridir. Bu jarayonda, jumladan: – kompyuterlardan foydalanganda o'quvchi chet tilidagi video rolidlarni, namoyishlarni, dialoglarni kino yoki multfilmlarni ham ko'rish ham eshitishi mumkin; – chet tilidagi radio eshittirishlar va televideniadagi

dasturlarni eshitish va tomosha qilish mumkin; – ancha an’anaviy usul hisoblanadigan magnitafon va cassetalardan foydalanish; – CD pleyerlardan foydalanish mumkin. Bu texnik vositalardan foydalanish o’quvchilarning chet tilini o’rganishlari jarayonini qiziarliroq va samaraliroq bo’lishini ta’minlaydi [1]. Bugungi kunda maktablarda interfaol o’yinlar orqali dars o’tish an’anaga aylanib bormoqda. Ma’lumki, darsning turli xil o’yinlar asosida o’tilishi o’quvchilarning imkoniyatlarini namoyish etish, diqqatni jamlash, bilim va ko’nikmalarini oshirish va kuchli bo’lishlarini ta’minlaydi. O’yin texnologiyasidan foydalanishning asosini o’quvchini faollashtiruvchi va jadallashtiruvchi faoliyat tashkil etadi. Psixologlarning ta’kidlashlaricha, o’yinli faoliyatning psixologik mexanizmlari shaxsning o’zini namoyon qilish, hayotda barqaror o’rnini topish, o’zini o’zi boshqarish, o’z imkoniyatlarini amalga oshirishning fundamental ehtiyojlariga tayanadi. Har qanday o’yin zamirida umumiy qabul qilingan ta’lim prinsiplari, taktikasi yotishi kerak. O’quv o’yinlariga o’quv predmetlari asos qilib olinishi kerak. O’yinlar jarayonida o’quvchi oddiy darsga qaraganda bu mashg’ulotga qiziqibroq yondashadi va bemalol faoliyat ko’rsatadi. Ta’kidlash lozimki, o’yin eng avallo, o’qitishning bir usulidir. O’quvchilar o’yinli darslarga qiziqib qatnashadilar, g’alaba qozonishga intiladilar, o’qituvchi ular orqali o’quvchiga ta’lim-tarbiya ham beradi. O’quvchi inglizcha o’yin o’ynab, gapira olarkanman, tinglab tushuna olarkanman, yoza olarkanman, deb ishonadi, qiziqadi [2]. Biz bilamizki, hozirgi ta’lim jarayonida o’quvchi sub’ekt bo’lishi lozim. Bunda ko’proq interfaol metodlarga e’tiborni qaratish ta’lim samaradorligini oshiradi. Ingliz tili darslariga qo’yilgan eng muhim talablardan biri talabalarni mustaqil fikrlashga o’rgatishdir. Bugungi kunda ingliz tili o’qituvchilari Amerika Qo’shma Statlari, Angliya pedagoglari tajribasiga tayangan holda quyidagi innovatsion metodlardan foydalanib kelishmoqda: – “Muammoli vaziyat yechimi” (Creative Problem Solving) bu usulni qo’llash uchun hikoyaning boshlanishi o’qib beriladi qanday yakun topishi o’quvchilar, talabalar hukmiga havola qilinadi; – “Quvnoq topishmoqlar” (Merry Riddles) o’quvchilarga topishmoqlar o’rgatish Ingliz tilini o’rgatishda muhim ahamiyatga ega, ular o’zlariga notanish bo’lgan so’zlarni o’rganadilar va o’ylab topishmoq javobini topadilar; – “Tezkor javob” (Quick answers) o’tilgan dars samaradorligini oshirishda yordam beradi; – “Chigil yozdi” (“Warm-up exercises”) o’quvchilarni darsga qiziqtirish uchun sinfda har xil o’yinlardan foydalanish [3]; – “Pantomima” (pantomime) bu usul juda qiyin mavzular tushuntirilishi kerak bo’lgan darsda yoki yozma mashqlar bajarilib, talabalar charchagan paytda foydalanilsa bo’ladi; – “Hikoya zanjiri” (a chain story) usuli o’quvchilarning og’zaki nutqini o’stirishda yordam beradi; – “Rolli o’yinlar” (Acting characters) bu usul darsning barcha tiplarida qo’llanilishi mumkin. Hunarga o’rgatish uchun “Interpreter”, “Translator”, “Writer”, “Poet” kabi kasbdagi kishilar darsda ishtirok etishib o’quvchilar bilan suhbatlashishlari mumkin; – “Allomalar yig’ini” (Thinkers meeting) U.Shekspir, A.Navoiy, R.Burns kabi shoirlar va yozuvchilarni “taklif qilish” mumkin. Bunday paytda ular aytib ketgan hikmatli so’zlardan darsda foydalanish yoshlarni komil inson bo’lib tarbiyalanishiga yordam beradi; – “Rasmlar so’zlaganda” (When pictures speak) usuli ancha qulay bo’lib, ingliz tilini

o'rgatishda, talaba, o'quvchilarning og'zaki nutqini rivojlantirishda yordam beradi, buning uchun mavzuga oid rasmlardan foydalanish lozim; – Kviz kartochkalari (quiz cards) o'quvchilarning soniga qarab kartochkalar tarqatiladi va hamma talabalar bir vaqtda darsda ishtirok etish imkonini beradi bu esa vaqtni tejaydi [4]. Ko'rib chiqqanimizdek, har bir innovatsion texnologiya o'ziga xos afzallik jihatlariga egadir. Bunday usullarning barchasida o'qituvchi va o'quvchi o'rtasidagi hamkorlik, o'quvchining ta'lim jarayonidagi faol harakati ko'zda tutiladi [5]. Xulosa qilib aytganda, Ingliz tili darslarida innovatsion usullarni qo'llash natijasida o'quvchilarning mantiqiy fikrlash qobiliyatlari rivojlanadi, nutqi ravonlashadi, tez va to'g'ri javob berish malakasi shakllanadi. Bunday usullar o'quvchida bilimga ishtiyoq uyg'otadi. O'quvchi darslarga puxta hozirlik ko'rishga intiladi. Bu esa o'quvchilarni ta'lim jarayonining faol sub'yektlariga aylantiradi. Ta'lim tizimi o'z oldiga erkin fikrlovchi, barkamol, yetuk shaxsni tarbiyalashni vazifa qilib qo'yar ekan, kelgusida biz bo'lajak o'qituvchilar innovatsion texnologiyalardan samarali foydalanish yo'llarini yanada mukammalroq ishlab chiqshimiz bilan o'z xissamizni qo'shishimiz mumkin.

Adabiyot: Bekmuratova U. B. "Ingliz tilini o'qitishda innovatsion texnologiyalardan foydalanish" mavzusida referat. Toshkent — 2012 yil Otaboeva, M. P. Chet tilini o'qitishda zamonaviy innovatsion texnologiyalaridan foydalanish va uning samaradorligi / M. P. Otaboeva. — Текст: непосредственный, электронный // Молодой ученый. — 2017. — № 4.2 (138.2). — С. 36–37. — URL: <https://moluch.ru/archive/138/39058/> (дата обращения: 27.04.2020) N. Q. Xatamova, M.N.mirzayeva. "INGLIZ TILI DARSLARIDA QO'LLANILADIGAN INTERFAOL USULLAR" (uslubiy qo'llanma), Navoiy, 2006, 40 bet. M. Xoldorova, N. Fayziyeva, F. Rixsittilayeva. "CHET TILINI O'QITISHDA YORDAMCHI VOSITALARDAN FOYDALANISH". Toshkent: Nizomiy nomidagi TDPU, 2005 O'.Hoshimov, I. Yoqubov. "INGLIZ TILI O'QITISH METODIKASI" (o'quv qo'llanma) Toshkent: "Sharq" nashriyoti, 2003 Основные термины (генерируются автоматически): INGLIZ, TILI, CEFR, CHET, DARSLARIDA, FOYDALANISH, INTERFAOL, METODIKASI, TDPU, TILINI. Ключевые слова chet tili, o'yin, innovatsion texnologiya, texnologik vositalar, usullar, metodlar Похожие статьи Chet tilini o'qitishda zamonaviy innovatsion texnologiyalaridan... Chet tili darslarining o'qitilishi jarayonida ilg'or pedagogik texnologiyalarni, interfaol, innovatsion usullardan Chet tilini o'rganish va o'qitish jarayonida undan unumli foydalanishning eng samarali usullardan hisoblanadi. Согласно «Общеввропейской рамке владения языками» (CEFR... Chet tili darslarida interfaol uslublardan foydalanishning ahamiyati Interfaol o'qitish usullari ayniqsa, amaliy mashg'ulotlarda yaxshi samara beradi. Interfaol o'qitish usullarini qo'llashda o'qituvchining vazifasi guruh ishlarini tashkil qilishdan va mikroguruh yetakchilarini boshqarish (ya'ni dirijyorlik)dan iborat bo'ladi. Demak, o'qituvchi boshqaruvchi, yo'naltiruvchi bo'lishi... O'zbek tili darslarida interfaol usullardan foydalanish Maqolada dars mashg'ulotlarida interfaol usullardan foydalanish xususida so'z boradi. Ayniqsa, o'zga tilli guruhlarda o'zbek tili darslarini olib borishda «Keys-stadi», «Pantomimo», «Bir jumladan iborat hikoya» va «Qaynoq ko'ptokcha» kabi usullardan foydalanish mumkinligi

batafsil yoritiladi. Chet tili darslarida turli ijtimoiy shakllardan foydalanish metodikasi juft bo'lib ishlash chet tili darslarida juda qulay iftимоiy shakl hisoblanadi. Agar o'quvchi juft bo'lib ishlasa chet tili darslarida notanish matnni Shuning uchun ijtimoiy shakllar, ulardan foydalanish, rejalashtirish va bajarish bo'yicha nazariy bilimlar o'qituvchining harakat qilish qobiliyatining muhim... Nemis tili darslarida filmlardan foydalanishning asosiy me'yorlari Hozirgi zamonda ma'lum bir chet tilini bilish katta ahamiyatga ega bo'lib, uni o'rganish usullari turlichadir. Ulardan biri bu — til sohiblari tomonidan ishlangan kino-va multiplikatsion filmlarni tomosha qilish hisoblanadi. Chet tillarni o'qitishda rolli o'yinlardan foydalanish | Молодой ученый Songi yillarda chet tillarini o'rganishga qiziqish sezilarli darajada oshdi. Bunga davlatimizning mustaqillikdan keyin chet tilini rivojlantirishga qaratilgan farmon, chora va tadbirlari ham sabab bo'lmoqda. Bu esa biz chet tili o'qituvchilari oldiga talabalarning chet tiliga qiziqishini oshirish uchun... Kasb-hunar kollejarida ingliz tili o'qitishning hozirgi ahvoli Ingliz tili uchun esa bunday imkoniyat mavjud emas. Ingliz tili darslarida o'quvchilarga muloqotni o'rgatish maqsadida sun'iy nutqiy vaziyatlarni vujudga Bu borada chet til o'qitish umumiy metodikasi mualliflarining fikriga qo'shiladi va ingliz tilini yuqoridagi ikki guruh o'rtasidagi predmet deb hisoblaydi. O'zbekiston Respublikasida uzluksiz ta'lim tizimini rivojlantirish Ushbu maqolada O'zbekiston Respublikasi tomonidan ta'lim soxa bo'yicha olib borilayotgan islohotlar ochib berilgan. O'zbekistondagi chet-tiliga bo'lgan qiziqish hamda chet-tilini mukammal egallash yuzasidan qilinayotgan ishalar ko'rsatib o'tilgan. Ona tili darslarida o'quvchilarni mustaqil fikrlashga o'rgatuvchi... Ushbu maqolada ona tili fani bo'yicha o'quv mashg'ulotlarida interaktiv usullardan foydalanish, dars samaradorligining qay darajada oshishi muammoligi ko'rsatilgan. Shuningdek, muallif o'quvchining diqqatini jamlashda, topqirlik...

JUDGING PEOPLE'S CHARACTER DEPENDING ON PHYSICAL APPEARANCE

Yorqulova Shahrizoda Ikrom qizi

Student of Samarqand State University (Kattakurgan branch)

Ushbu maqolada: *Insonning tashqi ko'rinishiga qarab uning ichki dunyosini yoritishga harakat qildim. bir insonning ichki olami go'zal bo'lsa, bu uning yuziga nur ato etadi. Alloh taolo barcha insonni chiroyli siyratda yaratdi va barchaga chiroyli qalb ato etdi. Shularni inson hayoti davomida to'g'ri yo'naltira olishi, uning tarbiya bilan chambarchas bog'liqdir. Insonning ko'zlari hech qachon aldamaydi. Inson odamlar davrasida o'zini tutishi kam hal bo'lishi uning yaxshi tarbiya topganidan dalolat beradi. Yaxshi tarbiya ko'rgan insonning esa ichki olami go'zal qalbi pok bo'ladi. Har bir insonni haraktiri har xil bo'ladi.*

Annotation: *In this article It is illuminated the inner world of a person based on his external appearance. If the inner world of a person is beautiful ,it gives light to his face. Alloh Almighty created every human being with a beautiful appearance and give everyone a beautiful heart. Being able to direct these things correctly during a person is life is closely relative to his upbringing. The fact that a person behaves himself in the company of people and does not talk much indicates that he had received a good education.*

Key words: *A vocabulary of culture and Society Wikipedia, pure of heart sincere inner world choleric temperament, sanguine temperament, the melancholic, phlegmatic.*

We can determine the inner world of a person by looking at his external appearance. Because the inner world of every person is transferred to his face. That is our Lord has given light to the faces of beautiful, pure-hearted people. Let this light not fade from our faces, dear ones. People of different characters. Someone is cheerful, someone is sad and someone has an avenge man. All these things are related to his inner world and character. If a person had received a good education be reflected in his problems with people. May Alloh makes each of us among his beloved Servantes.

APPENDIX:

Education is the greatest legacy of a person to his children during his lifetime. God's Kaaba is the heart of people. God does not discriminate anyone based on their appearance. All of us are Muslims, so let's think deeply. Let's appreciate people's hearts, let's refrain from bad vices, even worldly beauty, in our own hands.

1. Choleric -CHOLERIC TEMPERAMENT-is distinguished by rapid and strong emotional excitement, stability. The emotion of people with a choleric temperament are clearly visible in their choleric are prone with this temperament are agile.

2. Sanguine temperament is characterized by a quick strong excitement of emotions, but is unstable. People with a sanguine temperament have frequent mood swings, and one mood can quickly

3.The melancholic temperament is characterized by slow but strong agitation and staidly of emotion. Melancholic tend to have a stable continuous mood, but the outward expression of their feeling is very weak.

4.Phlegmatic temperament is distinguished by a very slow, weak arousal of emotions and does not last long. People with a phlegmatic temperament are weak in outward expression of their emotions.

USED LITERATURE:

1. Ibodullayev Z.R. "AsabvaRuhiyat" kitobi.
2. Hudoyberdi To'htaboyev. "Jannati Odamlar" 2007.
3. <https://avitsenna.uz>

GENDER EQUALITY

Mirjavharova Feruza Usmonjonovna

*teacher of constitutional law at Fergana region legal technical school,
3rd level lawyer*

It is a clear fact that the spiritual level of any nation is first determined by the spiritual level of the women of that country.

Shavkat Mirziyoyev

Annotation: *This article talks about gender equality, the concept of equality, and the ongoing work on the issue of gender equality in the Republic of Uzbekistan.*

Gender equality and sexual equality, more precisely: equality between men and women, is a concept that implies the achievement of equal rights between men and women in the family and other legal relationships. According to some researchers, gender equality is the next stage of socio-sexual relations after the patriarchal system. The principle of gender equality is to study and eliminate all social barriers that prevent a person from emerging as a person, as well as to create equal social opportunities for realizing the personality of men and women in all spheres of life.

Uzbekistan began participating in the list of gender equality indicators from 2019. According to the status of 2019, the gender equality indicator of Uzbekistan took the 62nd place among 189 countries on the list. According to experts of the United Nations Population Fund (UNFPA), 29 women out of every 100,000 in Uzbekistan die due to gender inequality, and the birth rate for every thousand adolescent girls aged 15-19 is 23.8.

Along with Uzbekistan, Costa Rica and Uruguay are also on the 62nd place on the list of gender equality indicators with an indicator of 0.288. Kazakhstan ranks 44th, Kyrgyzstan 82nd, and Tajikistan 70th among the Central Asian countries, and Turkmenistan is not included in this list.

On September 2, 2019, the Law of the Republic of Uzbekistan No. 562 "On guarantees of equal rights and opportunities for women and men" was adopted in Uzbekistan. The Gender Equality Commission has been operating in Uzbekistan since 2019. The Chairperson of the Senate of the Oliy Majlis Tanzila Narbaeva is the Chairperson of the Commission on Ensuring Gender Equality of the Republic of Uzbekistan.

Norway has the Nordic Institute for Gender Equality (established in 1970 with the support of the Nordic Council of Ministers) which funds equal opportunities projects.

Critics of this concept state that the concept of equality is equal opportunities for all, citing the main postulates. Critics of the concept of gender equality consider it almost

impossible because "men and women are different and not only physiologically but also mentally" and therefore "there can be no question" when it comes to "equality" because society. If men are forced to do the things that women love (going to the shops, buying clothes, decorating their faces with cosmetics, taking care of the children, cleaning the house), they cannot be happy. A woman, on the other hand, will not be happy if society forces her to do only men's work: chopping wood, repairing cars, driving a bulldozer. According to some sociologists, the mentality, behavioral motives and way of thinking are dominated by gender in modern society.

Critics of the concept of equality, although they recognize the essence of the concept in general, give it another definition: Gender equality is the opportunity for a woman to develop as a woman, and a man as a man.

On October 31 of this year, the Committee on Women and Gender Equality of the Senate of the Oliy Majlis of the Republic of Uzbekistan, the Institute of Legislative Problems and Parliamentary Research, the State Committee on Family and Women, and the United States Development Agency's "Legal Reforms in Uzbekistan" program, a roundtable discussion was held on the presentation of the practical manual on gender-legal expertise.

The issue of strengthening Uzbekistan's position in international indexes was discussed.

The Oliy Majlis Senate Committee on Women and Gender Equality held a roundtable discussion on "Improving Uzbekistan's position in the World Bank's Women, Business and the Law" index. was carried out.

According to the Decree of the President of the Republic of Uzbekistan dated August 23, 2022, the World Bank's "Women, Business and Law" index was included in the list of international rankings and indices of priority for the Republic of Uzbekistan, and the State Agency for Family and Women became the responsible state body for it. girls' state committee was established.

Today, the "Women, Business and Law" index covers 190 countries and includes 8 indicators (Freedom of movement, work, working conditions, marriage, parenthood, entrepreneurship, property ownership, pension). assesses the legal differences between men's and women's potential to use economic opportunities in the country.

Each indicator represents a separate stage in a woman's career. The methodology was developed as an easily reproducible measure of the legal environment for women as entrepreneurs and employees.

The index is updated based on feedback from respondents qualified in family, labor and criminal law.

Currently, our country ranks 120th in the World Bank's "Women, Business and Law" index, scoring 70.6 points out of 100.

By the Decree of the President of our country dated June 2, 2020, the most important indicators of efficiency in terms of international ratings and indices, which are a priority for the Republic of Uzbekistan, have been approved.

According to him, Uzbekistan should score 88.1 points in the "Women, business and law" index in 2022, but the current indicator of our country has not changed since 2020.

It was emphasized by the committee that appropriate measures should be taken to eliminate the above-mentioned shortcomings, to improve the position of our country in a number of ratings and indexes, as well as in the World Bank's "Women, Business and Law" index.

In particular, to analyze the data and evaluation methodology of the World Bank's "Women, Business and Law" index for 2022 together with the interested agencies and organizations, to conduct an inventory of the NSCs adopted in this direction during 2021-2022, to analyze the data attention was drawn to the importance of issues of timely submission.

Protection of women from violence is always in focus

Yesterday, the chairperson of the Women's and Gender Equality Committee of the Oliy Majlis Senate, M. Kadirkhonova, participated in a roundtable discussion organized to improve the effectiveness of the Republican Center for Rehabilitation and Adaptation of Women under the State Committee for Family and Women.

It includes the issues of rehabilitation and adaptation of women who have suffered from harassment and violence, as well as the prevention of suicide, working with protection orders, protecting the health of the affected women, studying their mental state and ensuring that they are monitored. the issues of training them for professions in high demand in the cocktail market, establishing an efficient system of "Social Counseling Houses" were widely discussed.

At the event, the participants received answers to the questions they were interested in, and at the same time expressed their suggestions for improving the legal framework.

The problems of women who are on probation and have returned from migration have been resolved

Yesterday, in "Sharq Yulduzi" neighborhood of Uchtepa district of Tashkent city, the chairman of the Senate Committee on Women and Gender Equality M. Kadirkhonova discussed the issue of social support and employment of migrant workers who returned from abroad and women on probation. held a meeting on Officials of the Ministry of Internal Affairs, Employment and Labor Relations, Ministry of Health, People's Bank, employees of relevant organizations and institutions were also involved in the process.

Women who were on probation and returned from migration took part in it and addressed the issues that concern them.

They were given legal advice and explanations by official organizations on employment, medical services, execution of court decisions, housing and other issues.

Several appeals were resolved on the spot by the Chairman of the Committee.

In particular, citizen M. Yoldasheva asked for help for treatment with the diagnosis of angina pectoris of the III-functional class, hypertension disease of the II degree. Under the responsibility of an employee of the Ministry of Health, practical assistance was provided in obtaining a warrant for a citizen to be treated in a city clinical hospital.

In addition, G. Vahobova, who applied for a job, was referred to the district employment assistance center and her employment was monitored due to the fact that her education is medium-special, her profession is a driver.

The single woman D. Khalikova was placed in a family dormitory, taking into account her permanent registration and her housing burden, and measures were taken to put her on the permanent registration.

Legal explanations were given to N. Komilova and M. Yuldasheva, who applied for the termination of their convictions.

The chairman of the committee gave relevant instructions to the relevant ministries and agencies, the officials in the region to fully study the appeals and take appropriate measures.

In addition, the Committee's control over the implementation of issues in the appeals considered during the interview was established.

MAKTABGACHA YOSHDAGI BOLALARDA JISMONIY TARBIYANING AHAMIYATI

Xayitova Olmaxon
Muhammadiyeva Mehrangiz
Abdullayeva Nilufar

Denov tadbirkorlik va pedagogika instituti 4-bosqich(sirtqi) talabasi

Annotatsiya: *Ta'lim va tarbiyaning umumiy tizimida maktabgacha yoshdagi bolalarning jismoniy tarbiyasi alohida o'rin tutadi. Har tomonlama rivojlanishning asosi sifatida jismoniy tarbiyaning ahamiyatini belgilaydigan muhim vazifa – bu o'z harakatlarini yaxshi biladigan, jismoniy mashqlarni yaxshi ko'radigan, o'z muhitiga mustaqil ravishda yo'naltirilgan, maktabda o'rganishga va keyinchalik faol ijodiy qobiliyatga ega bo'lgan sog'lom bolani shakllantirishdir.*

Abstrakt: *Jismoniy faoliyat. Aynan maktabgacha yoshdagi bolalikda maqsadli pedagogik ta'sir ko'rsatish natijasida shaxsning har tomonlama barkamol rivojlanishi uchun zarur bo'lgan salomatlik, umumiy chidamlilik va mehnat qobiliyati, hayotiy faollik va boshqa sifatlar shakllanadi. Jismoniy sifatlar, harakat qobiliyatlari va qobiliyatlarini shakllantirish bolaning aqliy rivojlanishi, estetik his-tuyg'ulari va axloqiy-irodaviy shaxsiyat xususiyatlarini tarbiyalash bilan chambarchas bog'liq. Bir qator olimlar jismoniy tarbiya vazifalariga alohida e'tibor qaratishlari kerak. Aqliy, axloqiy, estetik va mehnat tarbiyasi vazifalari bilan kompleks va o'zaro bog'langan holda hal etilishi lozim.*

Kalit so'zlar : *jismoniy tarbiya, bolalar sport o'yinlari, harakatli o'yinlar, innovatsion jarayonlar, harakatli o'yinlar.*

Umuman maktabgacha ta'lim sohasida ro'y berayotgan innovatsion jarayonlar maktabgacha yoshdagi bolalarning jismoniy tarbiyasiga ham taalluqlidir (M.P. Astashina, 2014). Ijobiy o'zgarishlar bilan bir qatorda maktabgacha ta'lim sohasida ham salbiy tendentsiyalar mavjud bo'lib, ular quyidagilardan iborat: maktabgacha ta'lim tashkilotlari sonining qisqarishi; xorijiy ta'lim tizimlarini qo'llash har doim ham asosli emas; bolalarning motor faolligiga zarar etkazadigan kognitiv faoliyat hajmi va intensivligini oshirish; malakali kadrlar etishmasligi; tibbiyot va pedagogik kadrlar faoliyatining tarqoqligi. Maktabgacha yoshdagi bolalar bilan ishlashning ustuvor yo'nalishi maktabgacha yoshdagi bolalarning jismoniy tarbiyasi bo'lishi kerak, bu bola tanasining tashqi va ichki muhitning salbiy omillariga chidamliligini oshirishga, jismoniy madaniyat sohasidagi nazariy bilimlarni o'zlashtirishga, jismoniy madaniyatni shakllantirishga qaratilgan. Harakat qobiliyatlari, jismoniy va aqliy sifat va qobiliyatlarni rivojlantirish, jismoniy takomillashtirishga qiziqish va ehtiyoj, bolaning shaxsiyatini har tomonlama shakllantirish. Jismoniy tarbiya vositalarining butun majmuasi, jumladan, kun tartibini, sog'lomlashtirish va chiniqtirish tadbirlarini amalga oshirish, zarur vosita yuklarini ta'minlash, ratsional ovqatlanish asosiy vazifani – sog'lom bolani tarbiyalashga qaratilgan

bo'lishi kerak. Faqatgina kompleks yondashuvni amalga oshirish orqali ta'lim va dam olish ishlarining asosiy vazifalarini bajarishga erishish mumkin: bolalarning jismoniy va ruhiy salomatligini mustahkamlash, ularning optimal jismoniy rivojlanishi va harakatchanligini oshirish. Maktabgacha yoshdagi bolalarning jismoniy tarbiyasi bolaga ijobiy his-tuyg'ularni keltirib chiqaradigan jismoniy mashqlar tizimini, stressli vaziyatlarni va harakatlarni bajarishdan qo'rqishni istisno qilishi kerak; etarli intensivlik va motor harakatlarining keng doirasi; jismoniy tarbiya va sog'lomlashtirish ishlari va bolalarning faol dam olish shakllarining ko'p xilma-xilligi, mashqlarni tanlashda individual va differentsial yondashuv imkoniyati; bolaning kun rejimida yuklarning tez-tez o'zgarishi va dam olish; maktabgacha ta'lim tashkilotining turli yoshdagi bolalar faoliyatida uzluksizlik; salomatlik holati, charchoq, iqlim va ob-havo sharoitlariga qarab dam olish tadbirlarining moslashuvchan jadvali; jismoniy mashqlardan foydalanishning mavsumiyligi; kundalik jismoniy tarbiya darslari; jismoniy tarbiya vazifalarining ta'limning boshqa jihatlar bilan aloqasi. Maktabgacha ta'lim muassasalarida jismoniy tarbiya ishlarining tashkiliy shakllari quyidagilardan iborat: jismoniy ta'lim-tarbiya; kundalik rejimda jismoniy tarbiya va sog'lomlashtirish ishlari (ertalabki mashqlar, ochiq va sport o'yinlari, jismoniy tarbiya daqiqalari, jismoniy mashqlar bilan birgalikda temperatsiya mashg'ulotlari); faol dam olish (sport tadbirlari, sport bayramlari, salomatlik kunlari, piyoda sayohatlar); bolalarning mustaqil motorli faoliyati; oilaviy ish. Maktabgacha yoshdagi bolalarning mustaqil motorli faoliyati o'qituvchining nazorati ostida davom etadi. Jismoniy mashqlar mazmuni va davomiyligi bolalarning o'zlari tomonidan belgilanadi. Ushbu faoliyatning tabiati maktabgacha yoshdagi bolalarning individual ma'lumotlariga, tayyorgarligiga, imkoniyatlariga va qiziqishlariga bog'liq. Jismoniy tarbiya muammolarini muvaffaqiyatli hal qilish faqat maktabgacha ta'lim tashkiloti va oilaning o'zaro bog'liq ishida bolalarga individual yondashuvni amalga oshirish orqali mumkin. Ishning barcha shakllari va turlari o'zaro bog'liq va bir-birini to'ldiradi. Ular birgalikda bolani kundalik jismoniy tarbiya bilan ta'minlaydigan zarur vosita rejimini yaratadilar. Yu.F.Zmanovskiy bolalarning harakat faoliyatini oqilona tashkil etish tamoyillarini ajratib ko'rsatdi: bolalarning harakat faoliyatining barcha turlarida tsiklik mashqlarning ustunligi; kundalik jismoniy tarbiya, asosan ochiq havoda; bir mashqni takroriy takrorlash bilan mashqlarni tez-tez o'zgartirish; ishda ochiq o'yinlardan foydalanish; jismoniy madaniyat darslarining motor zichligi – 80% va undan ko'p; jismoniy madaniyat darslarining majburiy musiqa jo'rliigi; bolalarning jismoniy mashqlarga ongli munosabati; mushaklarning gevşemesi ko'pchilik jismoniy tarbiya mashg'ulotlarining zarur komponenti sifatida; bolalar jismoniy faoliyatining barcha turlarida ijobiy his-tuyg'ularning ustunligi; jismoniy tarbiya darslarida harakatlarni chiroyli bajarish majburiyati. Bu bolalarning motorli faoliyatini oqilona tashkil etish tamoyillariga rioya qilish nafaqat maktabgacha yoshdagi bolalarning sog'lig'i va harakatchanligini yaxshilaydi, balki har bir bolaning barkamol rivojlanishiga yordam beradi. Maktabgacha ta'lim muassasalari o'z faoliyatida shaxsning ijodiy rivojlanishi va intellektual ehtiyojlarni ro'yobga chiqarish va hissiy idrokni shakllantirish orqali uning shakllanishiga

ko'maklashish zaruriyatidan kelib chiqishi kerak, bu faqat maktabgacha yoshdagi bolalarning sog'lig'i yaxshi bo'lgan taqdirdagina mumkin. Bolani o'qitish, rivojlantirish va tarbiyalash, uni takomillashtirishga kompleks yondashuvni amalga oshirish orqali bolalar salomatligini saqlash, mustahkamlash va shakllantirish vazifalariga erishish mumkin. Bolalar salomatligini asrash va mustahkamlash tizimini takomillashtirish, ularda salomatlik madaniyati va sog'lom turmush tarziga motivatsiyani shakllantirish maktabgacha ta'lim tashkiloti faoliyatining ustuvor yo'nalishlaridan biriga aylanishi kerak. Zamonaviy ta'lim kontsepsiyasi nafaqat maktabgacha yoshdagi bolalarni takomillashtirish, balki ta'lim muhitiga shaxsiy yo'naltirilgan yondashuvlarni ta'minlash, sog'liqni saqlashni tejaydigan ta'lim makonini shakllantirishni ham nazarda tutadi. Sog'liqni saqlash haqidagi nazariy bilimlarni rivojlantirish va bolalarda o'z sog'lig'ini saqlash va mustahkamlash bo'yicha amaliy ko'nikmalarni shakllantirishga yordam beradigan maktabgacha jismoniy tarbiyaga faol-faol yondashuvni amalga oshirish tubdan yangi. Bolaning jismoniy salomatligining asosini uning organlari va tizimlarining rivojlanish darajasi va xususiyatlari hisobga olinishi kerak. Rivojlanish darajasi har bir bolaning tabiatiga xos bo'lgan va uning asosiy ehtiyojlari bilan bog'liq bo'lgan dastur bilan belgilanadi. Bu bolaning individual-barkamol rivojlanishining sharti bo'lgan asosiy asosiy ehtiyojlarni qondirishdir. Bolalarning to'liq ruhiy salomatligining zaruriy sharti – bu turli xil faoliyat jarayonida ularning xatti-harakatlarini etarli darajada tartibga solishni ta'minlaydigan ruhiy qulaylik va psixologik farovonlik holati. Bu holat bolaning ehtiyojlari va ularni qondirish imkoniyatlari bilan belgilanadi. Inson salomatligining ma'naviy tarkibiy qismi ularning ta'lim jarayoniga bo'lgan munosabati, shuningdek, maktabgacha yoshdagi bolaning motivatsion va semantik sohalarini rivojlantirish bilan bevosita bog'liq bo'lgan umumiy qabul qilingan xatti-harakatlar normalariga muvofiqligi bilan tavsiflanadi.

FOYDALANILGAN ADABIYOTLAR:

1. <https://minikar.ru/uz/proverbs/fizicheskoe-vozpitanie-doshkolnikov-fizicheskoe-vozpitanie-detei/>
2. <https://adti.uz/institut/fakultetlar/maktabgacha-talim/maktabgacha-va-boshlangich-talimda-jismoniy-tarbiya/>

MAKTABGACHA TA'LIM YOSHIDAGI BOLALAR UCHUN GIMNASTIKA

Jambulova Matluba
Eshmirova Maqsuda
Sharipova Maftuna

Denov tadbirkorlik va pedagogika instituti 4- bosqich (sirtqi) talabasi

Annotatsiya : *Amalga oshiriladigan jismoniy faollik bolaning sog'lig'iga eng yaxshi ta'sir qiladi va bu isbotlangan haqiqat, ular tanani charchatadi, iroda kuchini tarbiyalaydi va xarakterni kuchaytiradi. Ammo fizibilite chegarasini qanday aniqlash mumkin, qanday sport turi bolaga foydali bo'lishini va aksincha, bola uchun nomaqbulligini qanday aniqlash mumkin. So'nggi paytlarda bolalar uchun gimnastika, ayniqsa, ota-onalar va o'qituvchilar orasida mashhur bo'lib, ular deyarli beshikdan bunga kirisha boshladilar. Gimnastika bo'yicha mashg'ulotlar bolalar bog'chalarida, maktablarda va bolalarning rivojlanish markazlarida o'tkaziladi, ammo o'qituvchilar aytganidek, bu juda zo'rmi? Ushbu sport turida yaxshi va yomon nima, shuningdek, qaysi yoshda shug'ullanishi mumkin va kerak? Javoblar maqolada.*

Abstrakt: *Bolaga sportni qanday tanlash mumkin? Ba'zi yirik shaharlarda, xususan, Moskva va Sankt-Peterburgda siz ma'lum bir sport turi bilan shug'ullanish imkoniyatini aniqlash uchun bolani sinab ko'rishingiz mumkin bo'lgan maxsus markazlar mavjud. Bu juda muhim, chunki sport maktabida mashg'ulotlar zavqli bo'lganda bolalarga gimnastika, futbol, kurash yoki suzish foydali bo'ladi.*

Kalit so'zlar: *gimnastika, badiiy gimnastika, sport, eguluvchanlik, noziklik,*

Agar chaqaloqning qobiliyatini o'rganish imkoniyati bo'lmasa, unda murabbiylar va bolalar va o'smirlar sport maktablari rahbarlarining fikriga asoslanish kerak. Tajribali mutaxassislar o'zlarining kelajakdagi tarbiyalanuvchilarini boshidanoq ko'rishadi, hatto tanishlar paytida ham ular kelajakda sportchining muvaffaqiyat qozonishini oldindan taxmin qilishlari mumkin.

Guruhlarga jalb qilishdan oldin murabbiylar nomzodlarni baholaydilar, ular barchani o'z bo'limlariga olib bormaydilar. Ular bolalar uchun shu kabi kelin-kuyovlarni tashkil qilishadi. Gimnastika - bu sportning alohida turi. U badiiy va sportga bo'linadi. Birinchisi, qoida tariqasida, uning estetikasi tufayli qizlar tomonidan amalga oshiriladi. Qizlar ham gimnastikaga borishadi, ammo yigitlar hali ham ko'p.

Ushbu sport turi bilan shug'ullanish uchun siz bir necha usul bilan murojaat qilishingiz kerak:

- ingichka badanga ega bo'lish;
- kuchli qo'llar;
- tor tos suyagi;
- etarlicha egiluvchanlik va plastisitga ega bo'lish;

- boshlang'ich gimnastika mashqlarini bajarish - saltoda harakatlanish, tayoqchada osilib turish yoki tortish.

Bolalar uchun gimnastika eng zo'r boshlanish deb iishoniladi kelajakda, hatto bola aniq gimnastikada qolmasa ham.

Bolani necha yoshdan boshlab sport bo'limiga yuborish mumkin?

Birinchi jismoniy tarbiya darslari bolalar bog'chasida bolalarga beriladi. 3-4 yoshdagi bolalar uchun gimnastika maktabgacha ta'lim muassasalarining majburiy dasturiga kiritilgan. Biroq, u erda mashq qilish bolalarning yosh xususiyatlarini hisobga olgan holda tanlanganligini tushunishingiz kerak. Turli xil rivojlanish guruhlarida bolalar eng yosh bolalar bog'chasi yoshidan jalb qilinadi. Bunday tadbirlar professional sportdan juda uzoqdir, unda sovet me'yorlari bilan belgilanadigan yoshga nisbatan qat'iy cheklovlar mavjud. Ularning so'zlariga ko'ra, kamida besh yoshdagi bolalar CYSSga qabul qilinadi. Aynan gimnastika - bu turdagi maydalagichlarni istagancha olish mumkin bo'lgan sport turi. Futbol, \u200b\u200bbasketbol yoki voleybol kabi jamoaviy bo'limlarda bolalar maktab yoshida - 8-9 yoshdan keyin qabul qilinadi, jiddiy sport turlari esa faqat 10-12 yoshdan boshlab yo'l qo'yiladi. Ushbu qoidalar biron sababga ko'ra tuzilgan, ular bir vaqtning o'zida bir nechta tushuntirishlarga ega:

- bolalar faqat 6 yoshdan keyin murabbiyning ko'rsatmalari va tavsiyalarini etarli darajada idrok eta oladilar, uni tinglaydilar;

- chaqaloqlar mashg'ulotlarda va musobaqalarda haddan tashqari hayajonlanadilar, shuningdek, ularning mushak-skelet tizimi hali to'liq shakllanmagan, shuning uchun kuchli jismoniy kuch ularning tanasiga foyda keltirmaydi, balki zarar etkazadi.

Travmatologlar va ortopedlarning fikriga ko'ra, boshlang'ich maktab yoshidagi bolalar uchun eng maqbul sport turlari atletika, suzish, fitnes va raqs hisoblanadi. Ushbu ro'yxatda sabablarga ko'ra gimnastika mavjud emas. Jismoniy mashqlar bolani yoshligida ta'qib qilishni boshlaydigan burmalar va boshqa jarohatlar bilan to'la. Gimnastika – bu bolaning har tomonlama rivojlanishi uchun ideal sport turi

Shu bilan birga, agar siz mashg'ulotlarga oqilona yondashsangiz, yutuqlar sportiga ishonmang, unda gimnastika o'sib borayotgan tanaga inkor etib bo'lmaydigan foyda keltirishi mumkin. Uning yordami bilan bolalar harakatlarni muvofiqlashtirishni o'rganadilar, nafaqat jismoniy, balki aqlan ham rivojlanadilar.

Zaxira mashqlari tananing ohangiga foydali ta'sir ko'rsatadi. Bir joyda o'tirmaydigan, lekin muntazam ravishda turli xil gimnastika mashqlarini bajaradigan bola, ishtahani, kayfiyatni yaxshilaydi va uyquni normallashtiradi.

Biz kuch yuklari haqida emas, balki yuqori sifatli jismoniy faoliyat haqida gapiramiz. 4 yoshli bolalar uchun gimnastika (yiliga ortiqcha yoki minus) quyidagi mashqlarni o'z ichiga olishi kerak:

Yurish, engil yugurish;

Cho'ktirish;

Sakrash;

Tananing burilishlari va burilishlari;

Qo'llaringizni silkiting (yon tomonlarga, oldinga va yuqoriga);

Zarbalar va zarbalar.

Sport anjomlari sinflarni diversifikatsiya qilishga yordam beradi – to'plar, gantellar, halqalar, sakrash arqonlari, tayoqchalar, fitbollar. Badiiy gimnastika: badiiydan farqli o'laroq, bu nima va kim buni qila oladi

Badiiy gimnastikachilarning asosiy "ishchi" jihozlari sifatida kichik klublar, lenta, to'p va halqalar bilan gimnastika tayoqchalari ishlatiladi. Namoyish paytida qizlar nafaqat o'zlarining cho'zilganligini va mashqlarini namoyish qilish uchun turli xil mashqlarni bajaradilar jismoniy kuch, shuningdek, ularning ko'p harakatlarini muvofiqlashtirganda, rekvizitlarni boshqarishda qanday epchil va badiiy ekanliklarini ko'rsatish lozim.

FOYDALANILGAN ADABIYOTLAR:

1. <https://babylaguna.ru/uz/produkty/gimnastika-dlya-detei-ee-znachenie-v-pravilnom-razvitii.html>

2. Jismoniy tarbiya va ommaviy sportni rivojlantirish Konsepsiyasi 13-fevral 2019.42 bet.

MAKTABGACHA TA'LIM TASHKILOTI BOLALARNI MAKTAB TA'LIMIGA TAYYORLASH

Jo'rayeva Xolida

Hafizova Kumushbibi

Rajabova Muqadsas

Denov tadbirkorlik va pedagogika instituti

4-bosqich (sirtqi) talabasi

Annotatsiya: *Maktabgacha ta'lim tashkiloti mahalla hamkorligida MTTga qamrab olinmagan bolalarni aniqlab ularni qisqa muddatli guruhlariga jalb etish, Besh nomdagi hamda Yetti nomdagi kitobni bolalarni maktab ta'limiga sifatli tayyorlash maqsadida oilalarga tarqatish va ta'lim tarbiya jarayonini oilalarda ota-ona ishtirokida tashkil etilishini nazorat qilish soha rivojining takomillashuviga olib keladi.*

Kalit so'zlar: *maktab, oila, MTT, mahalla, bolalar, pedagog-tarbiyachi, kitob, ota-onalar.*

Abstrakt: *Maktabgacha ta'lim tashkiloti mahalla bilan hamkorlikda MTTda qamrab olinmagan bolalarni aniqlash va ularni qisqa muddatli guruhlariga jalb etish, bolalarni maktab ta'limiga tayyorlash maqsadida oilalarga "Besh va yetti" kitobini tarqatish va ta'lim-tarbiya ishlarini tashkil etilishini nazorat qilish; ota-onalar bilan bo'lgan jarayon sanoat rivojlanishining yaxshilanishiga olib keladi.*

O'zbekiston Respublikasi Prezidenti Sh.M.Mirziyoyev "Zamonaviy maktabgacha ta'lim sog'lom va barkamol avlodni voyaga yetkazishda muhim o'rin tutadi" deya ta'kidlaydi. Hozirgi kunda O'zbekiston Respublikasi maktabgacha ta'lim vazirligi tasarrufidagi maktabgacha ta'lim tashkilotlarida bolalarni sifatli maktab ta'limiga tayyorlashga alohida e'tibor qaratilmoqda. Buning isboti o'laroq 2018-yilda maktabgacha ta'lim sohasida bolalar qamrovi 34,4% ni tashkil etgan bo'lsa, bu ko'rsatgich 2019-yil yarim yilligi yakunida 40,5% ni tashkil etdi. Bu albatta davlat rahbarining maktabgacha ta'lim sohasida chiqarayotgan qarorlari va e'tiborlari natijasidir. Shu o'rinda haqli bir savol tug'iladi. Qanday qilib ta'lim jarayonini mushkullikdan quvonchli jarayonga aylantirsa bo'ladi? Shuni aytib o'tish joizki, sifatli ta'lim birinchi navbatda ta'lim beruvchi tarbiyachi, pedagogning kasbiy mahoratiga bog'liqdir. Albatta mashg'ulotlar tarkibiga yangiliklarni kiritish, ilg'or ish uslublari va metodlarni qo'llash ta'lim sifatini oshirishga olib keladi. Bu esa o'z o'rnida pedagogdan kasbiy mahorat talab etadi. Barchamizga ma'lumki, bola uchun birinchi va eng mukammal tarbiyachi bu ota-onadir. Shunday ekan, oila bilan hamkorlik masalalari, ayniqsa bola tarbiyasida otalar o'rne muhimligiga alohida e'tibor qaratish lozim.

Mustaqillik yillarida mamlakatda ta'lim muassasalari faoliyatini me'yorlantiruvchi "Ta'lim to'g'risidagi qonun", "Kadrlar tayyorlash milliy dasturi" qabul qilindi. Ta'lim sohasida, jumladan uning birinchi pog'onasi sanalmish maktabgacha ta'lim sohasida ham

katta o'zgarishlar yuzaga keldi. Bola tarbiyasida oilaning o'rne beqiyos. Oila bolaga qattiq ta'sir ko'rsatadi, uni atrofdagi hayotga moslaydi. Jamiyatda esa tarbiya faqat ota-onaning shaxsiy ishigina bo'lib qolmasdan, balki ularning ijtimoiy burchi hamdir. Ota-onalarni tashkiliy ishlarga jalb etish masalan, yumshoq o'yinchoq tayyorlash, suv va qum bilan o'ynashi uchun o'yinchoqlar yasash, maydonchalarni ko'kalamzorlashtirish uchun jihozlar tayyorlash muhim tadbirlardir. Bunday tanlovlar tarbiyachining yillik ish rejasida o'z aksini topgan bo'lishi kerak. Tanlov shartlarini umumiy ota-onalar yig'ilishlarida muhokama qilish va ma'qullab olish kerak. Faol ishtirokchi ota-onalarga tashakkurnoma e'lon qilish, bu borada buvi-yu, bobolarning ham maslahatlariga quloq tutmoq lozim. Maktabgacha ta'lim tashkilotining oila bilan ishlash tizimida aniq maqsad mazmun bo'lishi kerak. Ota-onalar bilan hamkorlik borasida avvalo erishilgan yutuq va tajribalarning natijalarini tahlil qilib, bolaning ijobiy tomonlarini ko'rsatib, keyin asta-sekinlik bilan ularning xulq-atvoridagi salbiy holatlarni bartaraf etishga, tevarak-atrofga qiziqishlarini oshirib borishga astoydil harakat qilish lozimligini uqtirish kerak. Ota-onalarni maktabgacha ta'limga jalb etish maqsadida turli xil to'garaklar, tadbirlar, davra suhbatlari, savol-javob kechalari, guruhiy va umumiy ota-onalar yig'ilishlari, ochiq eshiklar kunini tashkil etish diqqatga sazovor holatlardir. "Bolani qanday sevish kerak?", "Bola hayotida kitob", "Bugun biz nima bilan shug'ullandik", "Ota-onalar burchagi", "Maslahat va tavsiyalar", "Ko'chma papkalar va boshqalar". Bundan tashqari ruhshunoslar tomonidan tashkil etilgan testlarga murojaat etish ham foydadan holi emas. Masalan, "Biz qanday ota-onamiz?" (Test) "Farzandimizning nihoyatda qiziquvchanligi" (Test).

Maktabga borish bola hayotidagi jiddiy o'zgarishlar davri hisoblanadi. Mazkur davr bilan bolaning rivojlanishida yangi bosqich boshlanadi. Bolaning oldingilardan farq qiladigan faoliyat shakllarini o'rganishiga to'g'ri keladi. Kattalar va tengdoshlar bilan munosabatlarning boshqa uslubini o'rnatish, fiziologik jihatdan o'zgarishi ham talab etiladi. Xo'sh, maktabgacha ta'lim yoshidagi bolaning tayyorgarligi qanday bo'lishi kerak degan muhim savol yuzaga keladi. Bolalarni maktabga muvoffaqiyatli o'qishi uchun ularni fanlar bo'yicha mazmunli tayyorgarligi muhim emas. Chunki uni haddan ziyod yuklatish o'qishga bo'lgan xohishni susayishiga olib keladi. Asosiysi, uni psixologik jihatdan maktabga tayyorgarligi, bilishga qiziqishi, o'zini nazorat qila olish malakalarini, kommunikativ va ijodiy qobiliyatlarini, nutqini, xotirasini, diqqatini, tafakkurini rivojlanishining ma'lum darajasini shakllantirish lozimdir. Ko'rib turibmizki, bolalarni maktabga tayyorlash katta yoki tayyorlov guruhlarida emas, balki uning maktabgacha ta'lim muassasasiga kelgan kunidanoq boshlanishi lozim. Agar aniqroq aytadigan bo'lsak, uni oldinroq ham boshlash lozim. Chunki bolaning diqqati, qiziquvchan va ba'zi bir topshiriqlarni mustaqil qilishi qiyin bo'lganidek, uni qisqa muddat ichida birgalikda qandaydir vazifalarni yechishga, kelishishga o'rgatish ham mushkul bir vazifadir.

Xulosa o'rnida shuni ta'kidlash joizki, bolani maktab ta'limiga tayyorlashda MTT, maktab, mahalla, oila hamkorligi to'g'ri yo'lga qo'yilsa, ta'lim tarbiya sifati va

samaradorligiga erishish va oldimizga qoʻygan maqsadni amalga oshirishda muhim ahamiyat kasb etadi.

FOYDALANILGAN ADABIYOTLAR:

1. “Bolangiz maktabga tayyormi?” Oʻz. Res. Xalq taʼlimi vazirligi Respublika taʼlim markazi, Maʼrifat-Madadkor nashriyoti.

2. MTTda qisqa muddatli guruhlar faoliyatini tashkil etishda tarbiyachilarni tayyorlash boʻyicha trening moduli. T.: 2017-y.

3. <https://new.tdpu.uz/article/21133>

MAKTABGACHA YOSHDAGI BOLALARNING PSIXOLOGIK XUSUSIYATLARI

Musayeva Matluba
Boymatova Oysara
Kenjayeva Maqsuda

Denov tadbirkorlik va pedagogika instituti 4-bosqich (sirtqi) talabasi

Annotatsiya : *Maktabgacha yoshdagi bolalarning psixologik xususiyatlari har tomonlama o'rganilib, turli tomonlardan ko'rib chiqildi. Avvalo, maktabgacha yoshdagi bolaning psixologik salomatligining asosiy mezonlari ko'rib chiqiladi. Ta'lim va tarbiya tizimida o'zlashtirilgan bilimlar hajmi asosiy bo'lib, shaxsning psixologik salomatligi ikkinchi o'rinda turadi. Shuning uchun hayotdan qoniqish yo'qligi, har xil qo'rquv va fobiyalar. Bola shaxsini shakllantirishda oiladagi munosabatlar muhim o'rin tutadi, o'qituvchi va ota-onalar o'rtasidagi munosabatlar nihoyatda muhimdir. Uyda va umumiy ta'lim muassasasida rollarni to'g'ri tartibga solish bilan bolaning rivojlanishi to'g'ri bo'ladi. Ta'sirning tashqi omillari, ya'ni ijtimoiy vaziyat, o'yin orqali kattalar hayoti bilan tanishish va maktabgacha yoshdagi bolaning ichki xususiyatlari. Hayotning har bir yilida maktabgacha yoshdagi bolaning e'tiborining o'ziga xos xususiyatlari sezilarli o'zgarishlarga uchraydi, ular dinamikada va barcha ko'rinishlarda (sezgi, intellektual, vosita) hisobga olinishi kerak. Ushbu yosh toifasi har birining psixologik xususiyatlarini batafsilroq ko'rib chiqish uchun shaxsiyat shakllanishining uch bosqichiga bo'lingan.*

Abstrakt : *Maktabgacha yoshdagi bolalarning psixologik xususiyatlari turli tomonlardan hisobga olingan holda har tomonlama o'rganilgan. Birinchidan, maktabgacha yoshdagi bolaning psixologik salomatligining asosiy mezonlari hisoblanadi. Ta'lim va ta'lim tizimida asosiy bilimlar hajmi mavjud bo'lsa, insonning psixologik salomatligi ikkinchi o'rinda turadi. Shuning uchun hayotdan qoniqish yo'qligi, har xil qo'rquv va fobiyalar.*

Kalit so'zlar : *Oilaviy munosabatlar bolaning shaxsiyatining rivojlanishida muhim rol o'ynaydi, o'qituvchi va ota-onaning tanqidiy aloqalari. Uyda va ta'lim muassasasida bolaning rivojlanishidagi rollarni to'g'ri taqsimlash to'g'ri bo'lsa. Ta'sir etuvchi tashqi omillarni, ya'ni ijtimoiy vaziyatni hisobga olgan holda. O'yin orqali balog'atga etishish va maktabgacha yoshdagi bolaning ichki xususiyatlari. Ta'lim va tarbiya jarayonlari ota-onalar va o'qituvchilarning tabiiy va asosiy istagidir. Kattalar bolalarga eng yaxshisini berishga harakat qiladilar, lekin mezon bolaning shaxsiyatining ichki uyg'unligi va yaxlitligi emas, balki olingan bilimlar miqdoridir. Zamonaviy tibbiyot surunkali kasalliklarning 30-40 foizi psixogen asosga ega ekanligini ta'kidlaydi. Muammoning ildizini topish uchun o'rtacha zamonaviy bolaning normadan qanchalik uzoqda ekanligini tahlil qilish kerak. Shunday qilib, shaxsning psixologik salomatligining asosiy ko'rsatkichlari: O'zini har tomonlama qabul qilish, ya'ni. "Men" ning ijobiy qiyofasi;*

Refleksiya – o'z-o'zini bilish vositalaridan biri sifatida; O'z-o'zini o'zgartirish, o'z-o'zini rivojlantirish, o'zini o'zi anglash istagi

Zamonaviy tadqiqotlar natijalari psixologik salomatlik buzilishining bolalarning maktabdagi muvaffaqiyati bilan bev osita bog'liqligini ko'rsatadi. Anksiyetening sezilarli darajada oshishi ruhiy salomatlik kasalliklaridan biri bo'lib, keyinchalik ixtiyoriy e'tiborning pasayishiga olib kelishi mumkin. Ichki taranglik, uning namoyon bo'lishi vosita faolligi va mudofaa tajovuzkorligining kuchayishi, intizomning buzilishiga olib kelishi mumkin. Qo'rquv doimiy kuchlanishni va natijada ishlashning pasayishini, charchoqni oshiradi. Kengashda jamoatchilik javoblari, nutqlar va muloqot jarayonining o'zida qiyinchiliklar. Ko'rgazmali tajovuz salbiy e'tiborni jalb qilishga qaratilgan xatti-harakatlarning stereotiplarini qo'zg'atadi. Bolalarning psixologik salomatligining o'ta muhimligini hisobga olgan holda, ta'lim jarayonini va ushbu yosh guruhi bilan muloqot qilish jarayonini malakali tashkil etish muhimdir. Shunday qilib, maktabgacha yoshdagi bolalarda ruhiy salomatlik muammolari : tashvish, qo'rquvning kuchayishi, kuchlanishning kuchayishi, tajovuzkorlik, noaniqlik, vosita disinhibisyonu, izolyatsiya, aloqa buzilishi va boshqalar. Bolaning rivojlanishidagi tabiiy adaptiv jarayonlarni buzmaslik uchun patologik qo'rquvni odatdagidan, funktsional ahamiyatga ega bo'lganidan ajratish muhimdir.

FOYDALANILGAN ADABIYOTLAR:

1. <https://minikar.ru/uz/horoscopes/detskaya-psihologiya-doshkolnaya-psihologiya-podborka-knig/>
2. <http://library.navoiy-uni.uz/files/nishonova%20z.%20bolalar%20psixologiyasi%20va%20uni%20o'qitish%20metodikasi.pdf>

MAKTABGACHA TA'LIM MUASSALARIDA XALQ OG'ZAKI IJODINING O'RNI

Xurramova Intizor

Xusanova Gulhayo

Ne'matullayeva Nafisa

Denov tadbirkorlik va pedagogika instituti 4- bosqich talabasi

Annotatsiya :Bugungi kunda maktabgacha ta'lim muassasalarida xalq sayillarini tashkil etish va o'tkazishga katta e'tibor qaratilmoqda. O'qituvchilar maktabgacha yoshdagi bolalarni rus xalq madaniyatining kelib chiqishi bilan tanishtirish, uning an'analari saqlab qolish uchun barcha vositalardan foydalanishga intilishadi. Maktabgacha yoshdagi bolalarni xalq an'analari ruhida tarbiyalashgina ularda milliy o'zlikni anglash, o'z xalqiga hurmat tuyg'ularini rivojlantirishi mumkin, bundan tashqari, ular boshqa xalqlar madaniyatining ahamiyatini o'rganish va tushunishga, ularga hurmat tuyg'usini uyg'otishga ochiq bo'ladi. Shuning uchun, menimcha, maktabgacha yoshdagi bolalar uchun xalq bayramlarini tashkil etish bolaning har tomonlama va barkamol rivojlanishiga qaratilgan. dolzarbligi Mening mavzuim shuki, jamiyatimizda ro'y berayotgan o'zgarishlar bizni xalq an'analari, bayramlariga yangicha qarashga undaydi, ya'ni: milliy madaniyatimizni asrab-avaylash, xalq xarakterini o'zimizda jamlash, kamol topadigan munosib shaxsni tarbiyalash muhim. , xalq an'analari asrash.

Abstrakt :Jamiyatimizda ro'y berayotgan o'zgarishlar bizni xalq an'analari, bayramlariga yangicha qarashga undaydi, ya'ni: milliy madaniyatimizni asrab-avaylash, xalq xarakterini o'zimizda jamlash, kamol topadigan munosib shaxsni tarbiyalash muhim. , xalq an'analari asrash. Bog'chamizda bolalarni xalq madaniyati an'analari asosida rivojlantirish umumiy badiiy-estetik tarbiyaning asosiy yo'nalishlaridan biridir. Bolalar bog'chasidagi hayot yorqin, taassurotlarga boy, yaxshi qiziqarli kitob kabi bo'lishi kerak, uning eng yaxshi sahifalari bayramlar bo'lishi kerak.

Kalit so'zlar : Xalq og'zaki ijodi,ertak,matal,xalq dostonlari,aqliy faoliyat, rivojlanish , aqliy salohiyat.

Bolalarga bolalar bayramini unutilmas qilishiga yordam berish, bolalar uchun ajoyib mo'jizalar olamiga deraza ochish, bola qalbida yorqin iz qoldirish. "Romashka" bolalar bog'chasida ko'p yillardan buyon Lihtibryan to'garagi faoliyat ko'rsatmoqda, bu to'garaklar davomida ona yurt tarixini, ajdodlar an'analari va urf-odatlarini o'rganishga katta e'tibor qaratilmoqda, bu esa asrab-avaylashga olib keladi. Xalq an'analari va bolalarni ular bilan tanishtirish. Zero, xalq bayramlarida madaniy tajriba jadal o'zlashtiriladi. Bayramlar bolalarni Mordoviya xalqining urf-odatlarini, marosimlari, folklorlari bilan tanishtiradi. Bolalar bog'chasida nishonlanadigan bayramlar bolalarda quvonchli kayfiyatni yaratadi, ijobiy hissiy yuksalishni keltirib chiqaradi, bayram madaniyatini shakllantiradi: bayram an'analari, uni tashkil etish, mehmonlar odobi haqida

hikoyalar. Bayramga tayyorgarlik bolalarda yaqinlashib kelayotgan bayramga qiziqish uyg'otadi; qiziqish asosida ularning axloqiy-axloqiy fazilatleri, badiiy didi shakllanadi. Bayramlar tizimi bolalar va kattalarning ma'naviy hamjamiyatini, insoniy his-tuyg'ularni rivojlantiradigan tuproqni yaratadi: sevgi, mehr-oqibat, o'zaro yordam. Bayramlarga tayyorgarlik ko'rish va o'tkazishda qo'rqqoq bolalar hissiyotli, tashabbuskorlarga aylanadi. Ular ixtiyoriy ravishda o'yin jarayonida ishtirok etadilar, bu maktabgacha yoshdagi bolaning tabiatiga mos keladi, bu erda bola organik ravishda yangi musiqiy tasvirlarni o'rganadi, ko'nikmalarga ega bo'ladi, tasavvurni rivojlantiradi. Maxsus stsenariy bo'yicha tayyorlangan, puxta o'ylangan bayram nafaqat bolalarga, balki kattalarga ham quvonch bag'ishlaydi. Ijodiy faoliyatda birgalikda ishtirok etishga alohida e'tibor qaratilmoqda. Bu oilani birlashtirishga va uning bo'sh vaqtini yangi mazmun bilan to'ldirishga yordam beradi. Biz "Mening sevimli shahrim", "Xalq kostyumi" bayramlari va "Kuzgi yig'ilishlar", "Karollar", "Shrovetide", "Pasxa, rus qayini "Uchlik" folklor bayramlari kabi bayramlar va dam olish tadbirlarini, o'yin-kulgilarni, teatrlashtirilgan tomoshalarni tashkil qilamiz. "va boshqalar. Ushbu bayram tadbirida bolalar ijodiyoti ko'rgazmalari, kompyuter taqdimoti yoki fotoko'rgazmalar tashkil etamiz. Biz bayram dasturida sahnalashtirilgan dramatik ertaklardan foydalanamiz: "It do'stni qanday qidirdi?", "Issiq chana", she'rlar, biz teatrlashtirish elementini harakatga kiritamiz. Barcha tadbirlarda bolali ota-onalar turli tanlovlarda qatnashadilar.

Shuni ta'kidlash kerakki, kattalar va bolalarning birgalikdagi faoliyati ularda bilish uchun kuchli motivatsiyani yaratadi, bunda assimilyatsiya juda oson va tabiiy ravishda davom etadi. Bayram jarayonida dizayn juda muhim bo'lib, u birinchi navbatda bayram mazmuniga mos kelishi kerak. Dizayn bolalarda badiiy estetik didni rivojlantirishga harakat qilish kerak, bu bola uchun tushunarli bo'lishi, voqeani kutayotgan har bir kishi uchun quvonchli kayfiyatni yaratadi. Bolalar bog'chasida bayramni bezash bo'yicha vazifalarni xodimlar va o'quvchilarning ota-onalari o'rtasida taqsimlash kerak. Bolalarga oddiy ko'rsatmalar ham berilishi mumkin: ular uchun bayram tadbirini o'tkazishda o'z rolini anglash va ko'rish ham muhimdir. Xalq bayramlari har doim o'yin bilan bog'liq. Ammo xalq o'yinlari, afsuski, bugungi kunda bolalikdan deyarli yo'qoldi. Ko'rinib turibdiki, xalq og'zaki ijodining janri sifatida xalq o'yinlari milliy boylik ekanligini unutmasligimiz va ularni farzandlarimiz mulkiga aylantirishimiz kerak. Qadimgi kunlardagi har bir bayramning o'ziga xos urf-odatleri va an'analari, o'ziga xos "stsenariysi" bor edi. An'analarning o'ziga xosligi bayram g'oyasiga, uning jamiyat uchun ahamiyatiga bog'liq edi, shuning uchun har bir bayramning asosiy va ikkinchi darajali belgilari, atributleri, qo'shiqlari, sehrlari, o'ziga xos taomleri, o'yinlari, dumaloq raqslari bor edi. Hech bir bayram musiqa asboblarini chalmasdan o'tmaydi, albatta. Musiqiy o'yinlar qo'shiq aytish, musiqa asboblarini chalishni bolalar uchun yanada qiziqarli va qulayroq qilish imkonini beradi. To'g'ri tashkil etilgan bayramlar bolaning shaxsiyatini har tomonlama rivojlantirish uchun imkoniyatlar yaratadi, kelajakda o'quvchilarimizga buyuk rus madaniyati, rus xalqining milliy an'analari va o'z ona yurtining tashuvchilari sifatida his qilishlariga yordam

beradi. Xalq amaliy san'ati va an'analari bilan aloqa qilish, xalq sayillarida qatnashish bolani ma'naviy boyitadi, o'z xalqi bilan faxrlanishni, uning tarixi va madaniyatiga qiziqishni asrash. Xalq bayramlari bolalarga o'z o'tmishini, kelib chiqishini, xalqining tarixi va madaniyatini bilish va hurmat qilishga yordam beradi. Xalq bayramlari pedagogik xususiyatga ega bo'lib, ular bolalarni ham, kattalarni ham yagona bayram tadbiriga qamrab oladi. Xalq bayrami bolaning rivojlanishi, musiqa madaniyati asoslarini maktabgacha yoshdagi bolalar uchun mavjud bo'lgan barcha muhim tarkibiy qismlarning birligida shakllantirish uchun imkoniyat yaratadi. Bularning barchasi nafaqat o'ziga xos kichik folklor shakllariga, balki musiqa va folklor san'atiga ham doimiy qiziqishning rivojlanishiga yordam beradi. "Xalq bayramlari jamiyat ichidagi munosabatlarning ijtimoiy terapiyasi, bu munosabatlar normalarini o'ynaydigan funktsiyalarga ega" (D. Freyzer, M. Mid). Bunday xalq bayramlari bolalarda quvonch tuyg'usini uyg'otadi, bog'chaga hissiy jihatdan ijobiy munosabatda bo'ladi, unga borish istagi yangi taassurotlar va bilimlar bilan boyitadi, faol ijodiy faoliyatni rag'batlantiradi, maktabgacha yoshdagi bolalarning intellektual va ijtimoiy rivojlanishiga yordam beradi. Bu boradagi tajriba shuni ko'rsatdiki, bolalar va kattalar o'rtasidagi yorqin va quvnoq muloqot bola shaxsini rivojlantirish va xalq an'analarni tiklashning muhim sharti bo'lib, biz o'zimiz va avlodlarimiz uchun xalq bayramlarini asrab-avaylashimiz kerak, chunki xalqimiz bayramlari. Bobolar va bobolar xalqning ruhi.

FOYDALANILGAN ADABIYOTLAR :

- 1.<https://minikar.ru/uz/pritchi/rol-narodnyh-prazdnikov-v-vospitanii-detei-doshkolnogo-vozhasta/>
- 2.<https://moscsp.ru/uz/skazki-dlya-detei-mladshei-gruppy-tvorcheskii-proekt-nashi-lyubimye.html>

MAKTABGACHA TA'LIM YOSHIDAGI BOLALARNING TARBIYASI VA RIVOJLANISHI

Botoshova Sumbula
Eshnazarova Dilafuz
Xudoyberdiyeva Nasiba

Denov tadbirkorlik va pedagogika instituti 4-bosqich talabasi

Annotatsiya : *Insonning tarbiyasi, eng keng tarqalgan ilmiy nazariya aytganidek, uning tug'ilishidan boshlanadi. Biz allaqachon ma'lum bilimlar va hissiy yo'nalishlar bilan tug'ilganimizni tan oladigan farazlar mavjud. Bu o'tmishdagi hayotda yoki intrauterin rivojlanish jarayonida to'plangan tajriba.*

Abstrakt : *Har bir ona chaqalog'ining har tomonlama iqtidorli bo'lishini, ko'p narsani bilishini va qodirligini, yaxshi o'qishini, nafaqat hayotga moslashgan, balki ijod va sportga oshno bo'lib ulg'ayishini xohlaydi. Shu sababli, ayniqsa, hozir, ota-onalar ko'pincha chaqaloqning qobiliyatlarini bolalar bog'chasi va maktab yoshiga etishdan ancha oldin rivojlana boshlaydilar. Kichkintoylar uchun ingliz tili va matematika darslari, Motsart va Vivaldining musiqiy asarlarini tinglash, san'at muzeylariga ekskursiyalar - hozir ota-ona amaliyotida uchrasha olmaysiz. Ota-onalar farzandining aqlli va iqtidorli bo'lib o'sishini eng ko'p xohlashadi, shuning uchun ular uni erta yoshdan boshlab rivojlana boshlaydilar.*

Kalit so'zlar : *Tarbiya ,axloq, rivojlanish,individual,aqliy rivojlanish,jismoniy rivojlanish.*

Rivojlanish va uning turlari “0 yoshdan 2-3 yoshgacha bo'lgan bolani faol tarbiyalash” – bu bizni qiziqtirgan atamaga berilgan ta'rif Anna Rappoport. Ushbu hodisaning aniq zararsizligi va foydalari bilan jamiyatda u ko'pincha salbiy his-tuyg'ularni va masxaralarni keltirib chiqaradi. Gap shundaki, uni amalga oshirishning ko'plab talqinlari va shakllari mavjud. 1 yoshdan 3 yoshgacha bo'lgan bolalarni tarbiyalash an'anaviy ta'limning antagonisti sifatida qabul qilinadi, bu Evropa madaniyati qonunlariga muvofiq bolaning 6-7 yoshidan boshlanadi. Bolaning erta rivojlanishida ba'zida ular nafaqat chaqaloqlar bilan mashg'ulotlarni, balki boshlang'ich va o'rta maktabgacha yoshdagi bolalar bilan, ya'ni 3-4 va 4-5 yoshli bolalar bilan ishlashni ham anglatadi. An'anaviy rivojlanish psixologiyasi bolalarning erta rivojlanishining yosh toifasiga mos kelishiga ko'ra uch turga bo'linishini tuzdi. Bu: Erta. Bola fiziologik, aqliy va psixologik sabablarga ko'ra unga to'ldirmoqchi bo'lgan ma'lumotni yoki unga singdirmoqchi bo'lgan ko'nikmalarni idrok eta olmaydi. Kichkintoyni o'tirishga o'rgatish mumkin emasligi aniq. Keyinchalik. Inson fiziologik, aqliy va psixologik tayyorgarligi tufayli uning arsenalida bo'lishi kerak bo'lgan bilim va ko'nikmalarni singdirmoqchi bo'lgan vaziyat. Misol uchun, bolani 8 dan keyin o'qishga o'rgatish juda kech. U, albatta, o'rganadi, lekin jarayon unchalik samarali va oqilona bo'lmaydi. Yana bir holat shundaki, 10 yoshli bola baletni

o'rganish uchun juda kech. O'z vaqtida. Bolaning yoshi va rivojlanish parametrlarining unga singdirishga harakat qilayotgan ko'nikma va bilimlarga muvofiqligi.

Muvaffaqiyatli o'rganish uchun siz bolaning qaysi yoshda ma'lum ma'lumotlarni idrok etishga tayyorligini aniq tushunishingiz kerak. Ko'pchilik ob'ektiv uchun o'z vaqtida turlicha bo'lish eng adekvat ko'rinadi. Bu yosh ko'rsatkichlari va insonning individual xususiyatlariga mos keladi. Biroq, birinchi va ikkinchi variantlar ham mavjud bo'lish huquqiga ega. Asosiysi, o'z oldiga maqsad qo'yish va bolaning xohishiga, sog'lom fikrga va jismoniy holatiga zid harakat qilmaslikdir. Tug'ilgandan boshlab chaqaloqlarni tarbiyalash - bu musiqa san'ati va rassomlik asarlari bilan tanishish, chaqaloqqa kitob o'qish, audio ertaklarni aylantirish uchun sharoit yaratishdir. Bu, shuningdek, bolaning his-tuyg'ularini va uning vosita faoliyatini rivojlantiradigan narsalar bilan to'ldirilgan burchaklarni yaratishdir. Kichkintoy bilan nafaqat onaning, balki boshqa qarindoshlarning ham faol muloqoti katta rol o'ynaydi. Bola bilan gaplashish, uning beshikda mobil tovushlari qanchalik yaxshi ekanligi va u hozir qanday mazali kartoshka pyuresi yeyishi haqida emas, balki yomg'ir hozir boshlanadi va umuman, bu suv osmondan qaerdan keladi. Yana bir misol, bola bilan o'ynaganda, saralash moslamalari va yog'och o'quv o'yinchoqlaridan foydalaning, u bilan vazifalarni bajaring va nima uchun buni qilish kerakligini tushuntiring va boshqacha emas: "aylana dumaloq, uni to'g'ri chiziqlar va burchaklari bo'lgan uyaga kiritish mumkin emas. ; yog'och munchoq bu labirintdan o'tmaydi, chunki boshqa boncuk bu yerga yo'lni to'sib qo'yadi "va hokazo. Shunday qilib, chaqalog'ingizni tarbiyalash nafaqat maktabga yoki bolalar bog'chasiga tayyorgarlik, balki chaqaloq uyg'un va faol rivojlanadigan, uning xotirasini, e'tiborini va tasavvurini, mantiqiy fikrlashni, ma'lumotlarni tahlil qilish va sintez qilish qobiliyatini o'rgatadigan axborot muhitini yaratishdir. . Bu vunderkind bolani tarbiyalashga yo'naltirilganlik emas, balki barkamol shaxsni rivojlantirishga qaratilgan bo'lishi kerak. Ushbu maqola ota-onalar tomonidan mustaqil ravishda yoki bolalarni rivojlantirish guruhlarida ko'pincha qo'llaniladigan tarbiya usullarini tushunishga yordam beradi. Keling, ularning afzalliklari va kamchiliklarini tahlil qilaylik, ularni amalga oshirish xususiyatlarini va har bir texnika nimaga qaratilganligini ko'rib chiqaylik. Ota-onalar nafaqat bolaning fiziologik ehtiyojlariga, balki u bilan intellektual munosabatda bo'lishga, qiziqish va qiziqishni uyg'otishga ham e'tibor berishlari kerak.

FOYDALANILGAN ADABIYOTLAR :

1. <https://moscsp.ru/uz/skazki-dlya-detei-mladshei-gruppy-tvorcheskii-proekt-nashi-lyubimye.html>
2. <https://minikar.ru/uz/pritchi/rol-narodnyh-prazdnikov-v-vospitanii-detei-doshkolnogo-vozhraasta/>

**Yo'ldosheva Mahbuba
Meliboyeva Farangiz
Sharofutdinova Saodat**

Denov tadbirkorlik va pedagogika instituti 4-bosqich (sirtqi) talabasi

Annotatsiya : *Ushbu maqolada O'zbekistondagi MTMLlarda ta'lim sifatini oshirish maqsadida chet el, xususan, Xitoy tajribasiga asoslangan zamonaviy metodik usullar haqida so'z yuritiladi. Ko'rgazmali qurollar, plakatlar va kitoblar orqali ishlash.*

Abstrakt : *Qishloq joylardagi boshlang'ich maktab o'quvchilari odatda ingliz tili muhitidan ancha uzoq bo'lgan sharoitda o'sishadi va bolalarning fikrlashi mavhum shaklda qolaveradi, bolalarning yangi bilimlarni o'zlashtirish jarayoni doimo hissiyotlarga tayangan holda kechadi. Shuning uchun, bog'cha yoshidagi bolalarga ingliz tili o'qituvchilari o'qitishda oson metodikalar orqali, o'quvchilar atrofidagi buyumlardan, kartochkalardan va boshqa o'quv qo'llanmalaridan to'liq foydalanishadi. "Banana" va "apple" kabi so'zlarni o'qitishda o'qituvchilar banan va olma kabi mevalarni ko'rsatib birdaniga rangni bildiruvchi yangi so'zlarni ham o'rgatib ketishlari mumkin. Bolalar o'quv mashg'ulotlarini tashkil qilish uchun sinfdagi narsalar orqali ularni chet tilida qo'llanilishini o'rgatib borishadi.*

Kalit so'zlar:*metodika, zamonaviy texnikalar,plakatlar,ko'rgazmali qurollar,innovatsiya.*

Albatta, o'qitish mobaynida buyumlardan foydalanishda o'qituvchilarning metodikasi katta ro'l o'ynaydi. Misol uchun, tegishli so'zlarni o'rgatayotganda, siz avvalo buyumni bolaga ko'rsatib uni gapirishga undaysiz, o'quvchilar so'zlarni talaffuz qiladi va ular talaffuz qilgan so'zni mustahkamlash uchun kartochkalardagi rasmlardan foydalanib yana bir bor yangi so'zni takror talaffuz qildiriladi. So'zlarni o'qitishda o'qituvchilar matn mazmunini belgilab olishlari va o'quvchilar e'tiborini jalb qilish uchun tarbiyachi ular bilan birgalikda so'zlarni talaffuz qilib doskaga suratini chizish orqali ularning e'tiborini tortishlari mumkin bo'ladi.

Shuning uchun hozirda Xitoyda tarbiyachidan rasm chizish mahoratiga ega bo'lish talab qilinadi. Bu nafaqat o'qitishning qiyinchiliklarini qisqartiribgina qolmay, balki o'quvchilarni o'rgangan bilimlarni asta-sekin mustahkamlashga yordam beradi. O'quvchilar ingliz tilini o'rganish jarayonida o'zlaridagi yutuqlarni his etishlari uchun har bir o'quv mashg'ulotiga mukammal yondashish kerak. Ana shundagina bolalarda o'rganishga motivatsiya uyg'onadi.Hozirgi kunda Xitoylik bog'cha yoshidagi bolalar yangi bilimni qabul qilish imkoniyatlari juda ilgarilab ketganligi sababli bog'chalardagi o'qitish dasturlari shunga mos ravishda intensivlashtirilgan. Sinf muhitini yaxshilash uchun qo'shiq va harakatli o'yinlardan foydalaSinfdan Moslashuvchan sinf atmosferasini yaratish, ba'zida har qanday ta'lim usulidan ko'ra muhimroqdir. Sinfdan dars boshida inglizcha yoqimli

qo'shiq bilan o'qituvchi boshchiligidagi barcha bolalar birgalikda qo'shiq kuyladilar va uning ohangiga mos ravishda biroz raqsga tushadilar. Bu o'z-ozidan ularning tanalarini chiniqtirib, yanada tetik bo'lishga va qo'shiqni so'zlarini tezroq yod olishga yordam beradi. Inglizcha muhit, muhimi, yaxshi o'quv atmosferasiga tabiiy ravishda kirishga imkon beradi. Bolalarning o'zini-o'zi boshqarish qobiliyati sust bo'lib, butun mashg'ulot davomida e'tiborini jamlashi va egallab olishi qiyin. Shuning uchun, o'qituvchi bolalar tinglashni yaxshi ko'radigan qo'shiqlarni, she'rlarni yoki tilni chiniqtirish uchun tez aytishlarni, yoki bo'lmasam bolalar yaxshi ko'radigan animatsion multfilmni taqdim etishi kerak.

Multfilmlar. Bolalar chet tilini o'rganish mobaynida multfilmdagi gaplarni tushunmasa-da, multfilmdagi qahramonlarning harakatlari orqali ular ishlatayotgan so'zlarni tushunishga harakat qiladi. Bu esa bolalar uchun til o'rganishda qiziq va samarali yo'l hisoblanadi.

Hozirgi kunda Xitoydagi barcha bog'chalar multimedia qurilmalari bilan ta'minlangan. Bolalar uchun ingliz tili qo'shiqlaridan tortib she'r va hikoyalar, videoroliklar orqali o'rgatib kelinmoqda. Bu zerkilarli til darslarini qiziqarli kunlik o'yinga aylantiradi. Xitoy bog'chalarida bir guruhda 10 ga yaqin tarbiyalanuvchi bo'lib, tarbiyachi muntazam har bir bolani psixologiyasidan kelib chiqqan holda ularga tarbiya usuli qo'llaniladi. Bu tarbiyachidan faqatgina tarbiyachi bo'lib qolishni emas bir vaqtning o'zida rassom, musiqachi, chet tili o'qituvchisi, va yaxshigina psixolog ona bo'lishni ham talab qiladi. Albatta hozirgi rivojlanib borayotgan zamonda Xitoyliklar yosh avlodlarga bu borada juda katta qulayliklarni yaratib berishmoqda. Talim darajasini oshirishda imo-ishorani yuz ifodasining o'rni.

Imo-ishoralar, yuz ifodalari orqali: O'qituvchi bolalarga biror gapni gapirganda yoki buyruq berganda, masalan, bu yoqqa kel, kitobni och, turing, doskaga qarang, kabi gaplarni ishlatganda imo-ishoralardan foydalansa bolaga bu gaplar tushunarli bo'ladi.

Imo-ishora ingliz tilining eng muhim o'rgatish usulidir. Xitoylik bog'cha bolalariga inglizcha biror narsaning osongina xitoycha nomini topishga yordam beradi. Deyarli barcha tarbiyachi tayyarlov jarayonida hayvon ishoralari eng oson usul ekanligini biladi.(dog) kuchukcha – tarbiyachi egilgan holatda, kerak bo'lsa tilini chiqarib bolalarga it qiyofasini shakllantirib beradi;(rabbit) quyoncha-qolchasini ko'ksiga egig qo'ygan holatda sakrab ifoda etadi;(monkey)maymuncha-bir oz egilib yurgan holatda o'z qiyofasini namoyish etadi. Taqlid qilish hislati bo'lgan bolalar uchun bu judayam qiziq tuylib, shu zahoti ifoda etilgan hayvon nomini aytishga majbur qiladi. Bu esa yangi o'tilgan so'zlarni eslab qolishga turtki bo'ladi. Xitoyda bir farzandli oilalar juda ko'p qisimni tashkil qiladi. Shu sababli bir farzandli oilalar farzandlari juda erka xarakterga ega bo'ladi. Shu o'rinda aytib o'tishimiz joizki tarbiyachining

Ana shunday xarakterga ega bo'lgan bolalar yuragiga yo'l topshi oson bo'lmaydi. Tarbiyachida mehrlil ko'zi, muloyim tabasumi bo'lishi kerak bu bolalarda o'zgacha tarbiyachiga bo'lgan mehrni uyg'otadi. Imo-ishora usuli bolalarni mustaqil harakat qilishga va chet tilini qiziqarli o'rganishlariga yordam beradi. Biz bu orqali chet tili o'rganish

qiziqarli atmosferasini yaratamiz. Olinggan ko'nikmalarni mustahkamlash uchun jumboq o'yinlardan foydalanish.

Bolani yoshlik chog'idan boshlab ingliz tiliga bo'lgan qiziqishlarini oshirish borish kerak, uni xato bo'lsada gapirishga majbur qilish kerak, ana shundagina tarbiyalanayotgan bola o'z oldidagi to'siqlarni yengib o'tib, qo'rqmasdan gapira oladi. Agarda biz chet tili darsini dars emas, balki o'yin shakliga keltirsak kichik yoshdagi bolalarni qiziqishini yanada oshiradi. Shu bilan birgalikda ularning aktivlik darajasi ham o'sib boradi. O'yining turlari juda ko'p misol uchun tarbiyachi "qopda nima bor degan" o'yini bolalar bilan o'ynashi mumkin. Xonadagi kichik buyumlarni xaltachaga solib, bolalarga birma bir olishriga ruhsat beradi va bolalar bu buyumlar nomini ingliz tilida aytib berishadi. "Is it a banana(an apple 、 an orange)?" tarbiyachi baholashga kirishadi, va eng ko'p bal to'plagan guruhi taqdirlaydi. Shu bilan bolalar yanada chet tiliga bo'lgan qiziqishlari o'sib boradi. Bolalar o'rtasida musobaqalar judayam muhim, sababi bolalarda yoshligidan raqobat tuyg'usini shakllantirib borish kerak bo'ladi. Ana shudagina har bir bolada motivatsiya tilga bo'lgan qiziqish uyg'onadi. Xitoyliklar Insoning barcha qiziqishlari raqobat orqali keladi deb fikir yuritishadi. Buni bolalar timsolida ham korishimiz mumkin, ularda bu yo'l orqali jamlikni, raqobat orqali raqibini bilishni atrofni o'rganishni o'rgataboradi O'qitish samaradorligini oshirish uchun multimediyadan foydalanish.

Multimedia orqali o'qitish tarbiyachiga katta imkoniyatlarni beradi. Bunda bollalarning qiziqishini yuqori darajagacha ko'tarish va ularning e'tiborini uzoq vaqt jalb qilib turish mumkin. Bu orqali bollarning tilga bo'lgan ko'nikmalarini yanayam ortganini korishimiz mumkin. Agarda mavzuyimiz "Animals" bo'lsa biz har xil hayvonlarni nomlarini o'qitishda avval ularning tovushlaridan foydalanamiz bolalar bunga qattiq e'tibor qaratishadi, va shu zahotiyot cat、tiger、bear...deb hayvonlar nomlarini ayta boshlashadi. Tarbiyachi kerakli natijalarga erisha olmaslik sabablari.

Tarbiyachida bolalarga savol-javobni to'g'ri qo'yilmasligi. Juda ko'p bog'cha yoshidagi bolalar kam gap, tabiatan yoqtirmagan narsasi uchun juda e'tiborsizlik bilan munosabat bildiradi. Buni yengib o'tish tarbiyachidan katta mashaqqatni talab etadi, uning berayotgan savollari tarbiyachining donoligini va bu mavzuni o'zi juda muhim egallaganini bildirib turishi kerak. Biz bolalar bilan ishlagan chog'imizda shuni bildiki bolalarning sezgi o'rganlari biznikidan ya'ni katta yoshdagilardan ancha yuqori. Ular buni ifoda eta olmasalarda lekin his qilib turishadi, va o'zlarining hatti harakatlari bilan namoyish qilishadi. Odatda savol-javobni biz bir necha qisimga bolamiz:

i. Tarbiyalanuvchi va tarbiyachi o'rtasidagi to'siqlarning olib tashlash, tarbiyalanuvchi bu yo'l orqali bollar qalbiga yo'l topa oladi. Ularga muloyimlikni sezdirib savol-javobga kirishishi kerak bo'ladi.

ii. Barcha tarbiyachi bolalarning psixologiyasiga asoslanib savollarni bera olishi kerak, bu undan bolaning til darajasiga asoslanib savol tayyorlashni talab qiladi. Biz

bog'cha yoshidagi bolalarga qay yo'l bilan o'rgatmaylik baribir bolalar orasida biroz bo'lsada tildagi tafovutni sezishimiz mumkin, ularning qabul qilish darjasi har xil bo'ladi.

iii. O'tilgan mavzulardan ko'proq so'rash, bu uladagi hayajoni yoqatadi, ulada yangi mavzuga ko'nikma hosil bo'lgunga qadar, biroz bo'lsada yangi mavzuga nisbatan hayajon saqlanib turadi, buni yengib o'tishga tarbiyachi kuchli yondashishi kerak.

a. Xitoyda yangi ommaviy multimedia vositalari ta'lim sohasida keng qo'llanilmoqda. Bugungi kunda o'quv vositalari sifatida, Internet va multimedia texnologiyalari bolalar bog'chalarida samarali qo'llanilib, kichik yoshdagi bolalarning ta'limiga yangi ko'nikmalarni olib kelmoqda. O'zbekistonda bolalar bog'chasida yangi multimedia texnologiyalari dasturni rivojlantirish hozirgi kunda eng muhim mavzudir. Raqamli texnologiyalar maktabgacha ta'limning asosiy modelidir, bolalikdan boshlab sifatli ta'lim asosida bolalarni tarbiyalash va o'qitish zarur. O'zbekistonda yangi ommaviy multimedia vositalarini bog'chalarga tadbiq qilish, bu kelajak avlod chet tilini o'rganishga katta hissa qo'shadi.

b. Bolalik davrida insonning fikrlash qobiliyatini rivojlantirish uchun eng yaxshi vaqt deb hisoblash mumkin. Shu sababli, maktabgacha ta'lim muassasalarining o'qituvchilari bolalarning ehtiyojlariga(qiziqishlariga) asoslanib fanni qo'llashlari kerak. Fikrlash mashqlari va aqliy rivojlantirishni yangi multimedia texnologiyalari yordamida, eshitish, rang bilish , shakl tanlash qobiliyatini shakllantirib borish zarur. Bolalarning tashqi axborotni qabul qilish qobiliyatini oshirish va ko'p qirrali fikrlashini rivojlantirishga ko'maklashish juda zarur.

c. Biz maktabgacha bo'lgan yoshdagi bolalarda chet tilida eshitish qobilyatining oqsoqligini ko'p uchratishimiz mumkin, bu bolalarning yetarli darajada eshitish darslarini egallamagini bildiradi. Real hayotda bolalarimiz televizor ostida animatsion multfilmni jimgina tamosha qilishlarini ko'rishimiz mumkin. Bugungi kunda bog'chalarning yuqori texnologiyalar bilan taminlash vaqti yetib keldi. Ularga doimiy chet tillaridagi multfilm darslari eshiritish lozim, bolaning bo'g'cha davridan chet tili qobilyatini rivojlantirish uning keyingi bosqichda barcha bilimlarni yengil qabul qilishiga yordam beradi.

d. Bog'cha yoshidagi bosqichda til qobiliyatining rivojlanishi asosan doimiy taqlid orqali shakllantiriladi va ko'pgina ro'llar ko'pincha multfilmlarda taqlid orqali paydo bo'ladi, Shuning uchun, multfilmni tomosha qilayotganda, bolalarning harakatlardagi o'zgarishlarni ko'rishimiz mumkin. Shu sababli, multfilmni samarali ta'lim vositasi sifatida qo'llashimiz mumkin, bu esa bolalarning ta'lim samaradorligini oshirishga yordam beradi. Hozirgi kunda ba'zi ota-onalar bolalarning multfilmga bo'lgan qiziqishidan juda tashvishga tushishadi, ammo aslida, yosh bolalarning rivojlanishidagi ularning fantaziya dunyo qarashini shakllanishining asosiy omili bo'lib xizmat qiladi. Shuning uchun, o'qitishda biz Amerika Qo'shma Shtatlarining masofadan boshqarish usuli ya'ni, multfilmlarni bolalarning til taraqqiyotiga ta'sir ko'rsatish usuliga aylantirishimiz mumkin. Barchamiz bilamizki, bu bosqichda yosh bolalar o'zlarining fikrlash qobiliyatlari va tilni qo'llash

qobiliyatini haqiqiy hayot tajribasidan o'rganib boradilar, ayniqsa bu bosqichdagi yosh bolalar uchun multfilmlar bilan muloqot qilish, Masofadagi masovaviy hissiy jihatini kengaytirib, bolalarning til bilimi darajasini oshirish uchun hizmat qiladi.

FOYDALANILGAN ADABIYOTLAR:

- 1.Liu wang. Ertong xinglixue kaocha[J]. 2017-18.
- 2.<https://blog.xabar.uz/post/maktabgacha-ta-lim-jarayonida-xorijiy-tillarni-o-qitishning-zamo>

PEDOGOGIKA METODOLOGIYASINING AHAMIYATI

Xurramova Mohidil Baxtiyorovna

Termiz davlat pedagogika instituti

Pedagogika kafedrasida o'qituvchisi.

Annotatsiya: *Ushbu maqolada pedagogika haqida bir qator masalalar haqida so'z yuritiladi. Uni hozirgi kundagi ahamiyati haqida so'z ketadi.*

Kalit so'zlar: *Pedagogika, predmet, kontekstlik, didaktika, tarbiya, maqsad ta'lim nazariyasi.*

Pedagogika predmeti. Pedagogika (yunoncha paidagogike bo'lib, paidagogos («bola» va «etaklayman») tushunchasi asosida shakllangan) shaxsni shakllantirishga yo'naltirilgan muayyan tizimli faoliyat, shuningdek, ta'lim-tarbiya mazmuni, umumiy qonuniyatlari, shakli va metodlari haqidagi fan. Pedagogika ijtimoiy fanlar tizimiga kiruvchi fan sanalib, yosh avlod hamda kattalarni tarbiyalash haqida bahs yuritadi.

Pedagogika tarbiyaning mohiyatini va shaxsni har tomonlama taraqqiy ettirishda tarbiyaning rolini yoritib beradi, tarbiyaning maqsadi, mazmuni, metodlari, uni tashkil etishdagi shakllar o'rtasidagi bog'lanishlarni ko'rsatadi. Shuningdek, pedagogika o'z taraqqiyoti davomida ta'lim va tarbiya sohasidagi tajribalarni umumlashtiradi, tarbiyaning kelgusidagi rivojlanish istiqbollari, yo'llarini yoritib beradi, tarbiyaviy ishning shakllarini ko'rsatadi. Pedagogika tarbiya maqsadini jamiyat talablariga va bolaning yosh xususiyatlariga qarab mazmunan o'zgarib borishini o'rgatish bilan birga tarbiyaning tarkibiy qismlari, ular o'rtasidagi mustahkam aloqa va bog'lanishlarni ochib beradi. Pedagogika fani tarbiyalovchilar va tarbiyalanuvchilarning faoliyatini ham o'rganadi. Shuningdek, u tarbiyaviy muassasalardagi xodimlarga, ota-onalarga yoshlarni tarbiya qilish, o'qitishdagi mahoratini yanada takomillashtirish yo'lida amaliy tavsiyalar beradi.

Pedagogikaning fan sifatida taraqqiy etish jarayoniga turli pedagog olimlar tomonidan turlicha fikrlar beriladi.

Pedagogika kontekstlik ma'nosiga ega bo'lib o'rganuvchining turli xil faoliyatlarida o'zgarishlarga sabab bo'ladi. Amerikalik pedagog olim Bernstein fikriga ko'ra pedagogika bir insonning ongli faoliyati boshqa bir insonni o'rganishini ta'minlaydi. Uning fikricha pedagogika shaxsning yangi jihatlarini kashf qilish, fikrlarni bog'lash, bilim, amaliyot va shaxs fikrini ta'minlovchi vosita xisoblanadi. Shu bilan birga u o'qituvchining tashkilotchiligi, boshqaruvchanligi, talaba fikrini tahlil qila olishi va talabaga nisbatan o'qituvchi masxuliyatini ko'rsatuvchi xisoblanadi.[1]

Alexander's fikriga ko'ra pedagogika ham faoliyat ham tahlil turi xisoblanadi. Pedagogika o'qituvchilarning fikrlashi, ularning e'tiqodi, munosabati, bilimi, talabalarni o'qitish va o'rganish jarayonida dars rejasini tushunishi, shuningdek ularni o'qitish

jarayonidagi ta'siridir va pedagogika ijtimoiy, madaniy, siyosiy jarayonlar bilan bog'langan[2].

Pedagogika fani shaxsni rivojlantirishning ikki muhim jihati – uni o'qitish va tarbiyalashga asosiy e'tiborni karatganligi bois ta'lim nazariyasi (didaktika) va tarbiya nazariyasi fanning muhim tarkibiy qismlari hisoblanadi.

Ta'lim nazariyasi (didaktika) – shaxsni intellektual jihatdan rivojlantirish, ta'lim jarayonining mohiyati, bosqichlari, tamoyillari, qonuniyatlari, o'qituvchi va o'qituvchi faoliyati birligi, o'qitishning mazmuni, shakl, metod va vositalari, ta'lim jarayonini takomillashtirish yo'llari kabi muammolarni tadqiq etadi.

Ta'lim o'z mohiyatiga ko'ra umumiy va maxsus kabi turlarga ajratiladi. Umumiy ta'lim har bir shaxsning kamol topishi hamda u tomonidan hayotiy faoliyatni tashkil eta olishi uchun zarur bo'lgan ma'lumotlarni berishga yo'naltiriladi. Umumiy ta'lim asosida o'zlashtirilgan ma'lumotlar kelgusida shaxsning kasbiy tayyorgarligini ta'minlashga imkon beruvchi maxsus ta'lim olishi uchun asos bo'ladi. Maxsus ta'lim – o'zida mutaxassislik xususiyatlarini namoyon qilib, shaxsga muayyan kasbiy faoliyatni tashkil etish borasida nazariy bilimlarni berish asosida amaliy ko'nikma hamda malakalarni shakllantirishga xizmat qiladi.

Yangi O'zbekistonning istiqbol va istiqbol yo'lini ko'rsatuvchi omillardan biri o'zlikni anglashdir. Yoshlarimiz ajdodlarimizning fan va barkamol avlod tarbiyasiga qaratilgan g'oyalarni, qarashlarini, shuningdek, milliy va umumbashariy qadriyatlarni, xalq og'zaki ijodiyotidagi ilg'or g'oya va fikrlarni o'rganib, ularni ardoqlashlari lozim. Zeroki, muhtaram Prezidentimiz Shavkat Mirziyoyev aytganlaridek: “Bizni hamisha o'ylantirib keladigan yana bir muhim masala – bu yoshlarimizning odob-axloqi, yurish- turishi, bir so'z bilan aytganda, dunyoqarashi bilan bog'liq. Bugun zamon shiddat bilan o'zgaryapti. Bu o'zgarishlarnihammadan ham ko'proq his etadigan kim – yoshlar. Mayli, yoshlar o'z davrining talablari bilan uyg'un bo'lsin. Lekin ayni paytdao'zliginihamunutmasin.Bizkimmiz, qanday ulug' zotlarning avlodimiz, degan da'vat ularning qalbida doimo aks-sado berib, o'zligiga sodiq qolishga undab tursin. Bunga nimaning hisobidan erishamiz? Tarbiya, tarbiya va faqat tarbiya hisobidan¹”.Tarbiya esa o'zkasbining yetuk mutaxasislari bo'lgan pedagoglar orqali beriladi. Shuning uchun pedagogika metodologiyasiniqanchatadqiqetsakham kamdir.

Pedagogika tarixiy o'z ildizlariga ega:Ta'lim-tarbiya va ma'rifatga doir g'oyalarning falsafiyildizlari: Pedagogikatarixifaniturlijamiyatlarda mafkuraviy qarashlarga ko'ra o'zgarib, rivojlanib, ilg'or pedagogik fikr va g'oyalar miqdordan sifat o'zgarishlarga egabo'lgan.

Diniy-ma'naviy ildizlari: Inson kamolotidagi ma'naviyat haqida Qur'oni karim va shariat hukmlarida, Hadisi shariflarda esa ilmiy-nazariy bilimlarning tartib-qoidalari berilgan. Bu esa pedagogika tarixidagi ta'lim- tarbiya va ma'rifiy ishlarga yanada sayqalberadi².

Pedagogika tarixan falsafa, psixologiya, iqtisodiyot va ma'naviy-ma'rifiy fanlar bilan birgalikda rivojlangan.

Pedagogikasohasidako'plabizlanishlar olib borgan olimimiz O. Hasanboyeva aytganlaridek: "Pedagogika – komil inson tarbiyasiga doir yig'ilgan tajribalardan iborat boy xazinadir"³. Pedagogika metodologiyasi esa, ushbu xazinadan ijodiy, tanqidiy va oqilona foydalanish imkoniyatidir.

Pedagogika fani mustaqil O'zbekiston Respublikasida amal qiladigan uzluksiz ta'lim-tarbiya tizimining nazariy asoslari, qonuniyat va prinsiplari, o'ziga xos yo'nalishlari ta'lim-tarbiya jarayonining shakllanishi, tarixiy taraqqiyot bosqichlarini o'rgatuvchi fandır.

Pedagogika fani O'zbekiston Respublikasida ilmning ustuvor sohasi sifatida e'tirof etiladi. Shuning uchun ham, pedagogika fanining metodologiyasi sifatida Jahonova Sharq pedagogik tafakkuri durdonalarini mujassamlashtirgan manbalar, tasavvuf ta'limoti namoyondalarining badiiy va ilmiy asarlari, sharqona ta'lim-tarbiya vositalari va metodlarini o'z ichiga olgan manbalar, milliy istiqlol g'oyasi, O'zbekiston Respublikasining Konstitutsiyasi, O'zbekiston Respublikasining «Ta'lim to'g'risda»gi Qonuni hamda «Kadrlar tayyorlash milliy dasturi», dialektik bilish nazariyasi va tabiiy ilmiy majmui e'tirof etiladi. Yuqorida keltirilgan pedagogika fanining metodologiyasini pedagogik amaliyotga tatbiq etishda jahon pedagogik tajribasida tan olingan va samarali natijalar berayotgan nazariy qarashlar, ilg'or pedagogik texnologiyalardan foydalanish nazarda tutiladi. Ular shaxsning o'quv-biluv faoliyatini liberallashtirish yo'llari, ta'lim mazmunini tanlash va ta'lim-tarbiya jarayonini amalga oshirish prinsiplari, politexnik va kasb ta'limi nazariyasi, ta'limni ijtimoiy foydali mehnat bilan uyg'unlashtirish konsepsiyasi, ta'lim-tarbiya jarayonining fiziologik qonuniyatlariga asoslanib tashkil etilishida namoyon bo'ladi.

Birinchi Prezidentimiz aytganlaridek:

«Fuqarolar endi ijtimoiy-iqtisodiy jarayonlarning ishtirokchisi, bajaruvchisi emas balki bunyodkoriva tashkilotchisidir⁴». Bunday yangicha yondashishlar pedagogika fanining obyektini va predmetini kengaytirdi. Endilikda pedagogika fanining obyektini faqat ta'lim-tarbiya jarayonining nazariy, metodologik amaliy ta'minlovchi emas, balki komil inson shakllanishi, rivojlanishini ta'minlaydigan keng sohalarni o'z ichiga oladi. Shuning uchun,

«Kadrlar tayyorlash milliy dasturida»gi milliy modelida shaxs kadrlar tayyorlash tizimining boshob'ekti va sub'ekti sifatida qaraladi. Bundan tashqari pedagogika fani oldiga angicha fikrlaydigan, yangicha tafakkur, milliy mafkuraga ega komil insonni shakllantirish vazifalari qo'yildi. Pedagogika fanining metodologiyasida, mazmunida, tarbiya nazariyasida, ta'limning tashkil etilish shakllarida, komillik darajasi, sifatlarini aniqlashda katta islohiy o'zgarishlar bo'ldi. Bu o'zgarishlar yangi pedagogik texnologiyalarda o'z aksini topishilozim.

Pedagogika ta'lim-tarbiya maqsadini jamiyat talablariga va o'quvchilarning yosh xususiyatlariga qarab mazmunan o'zgarib borishini o'rgatadi, mukammal inson tarbiyasining tarkibiy qismlarini va ular o'rtasidagi aloqa va og'lanishlarni ochib beradi. Shu asnoda ta'lim va tarbiya sohasidagi tajribalarni umumlashtiradi, tarbiyaning kelgusidagi rivojlanish istiqbollari, yo'llarini o'rsatib beradi.

Pedagog o'quvchilarning aqliy, axloqiy, jismoniy, estetik, mehnatsevarlik kabi fazilatlarini tarbiyalash uchun, ularning kundalik xatti-harakat va fe'l-atvorlariga doimo ta'sir ko'rsatadi.

Ijtimoiy hayot tajribasining ko'rsatishicha, agar inson o'z shaxsiy manfaatini ko'zlab o'qisa, o'rgansa, o'z ustida tinmay qunt bilan shug'ullansa, u oliy ma'lumot olishi mumkin. Lekin haqiqiy mukammal kamolot egasi bo'lishi uchun u ta'lim va ma'lumotdan tashqari, yuksak insoniy fazilatlar asosida tarbiyalangan bo'lishi shart. Ana shu fazilatlarga ega bo'lgan damni tarbiya ko'rgan odam deyiladi.

Ma'lumki, har bir o'qituvchi-tarbiyachi, o'quvchi o'z ona yurti tarixini bilishi, vatanparvar bo'lishi lozim. Ta'lim-tarbiya tarixi, pedagogika tarixi fanidan xabardor bo'lmay turib, o'qituvchilik qilishi mumkin emas. Pedagogika nazariyasini chuqurroq anglash uchun uning o'tmishdagi taraqqiyotini bilish kerak. Masalan, pedagogika tarixi o'tmishda ta'lim-tarbiya borasida qanday kurashlar bo'lga ni va qanday qilib ijobiy yoki salbiy yakunlangani, ijtimoiy iqtisodiy va siyosiy sharoitlarning o'zgarishi tufayli pedagogik g'oyalar, tarbiya muassasalaridagi ishlarning mazmuni va metodlari qanday o'zgarib borganini, tarixda ijod etgan olimlarning pedagogik g'oyalari va ularning faoliyatlari bilan tanishtiradi.

REFERENCES:

1. Ortiqov N. Milliy va umuminsoniy kadriyatlar asosida o'quvchi shaxsini axloqiy shakllantirish: Pedagogika fanlari doktori. -diss.-T., 2000.-298 b.
2. Otamurodov S. Ma'naviyat va ma'rifat asoslari. — T.: o'qituvchi, 1991.-200b.
3. Ochilov.M. Muallim — qalb me'mori. — T: O'qituvchi, 2001.-429b.
4. Rizayev.O. Pedagogika tarixi-T.: «Cho'lpon», 1993yil.
5. Hasanboyeva va b. "Pedagogika tarixi" Toshkent 2004.4-bet
6. Usmonov R. Saodatnoma.-T.: «O'qituvchi», 1995yil.
7. Umarov E. Estetika: (Nafosatshunoslik). — T.: O_zbekiston, 1995. - 246
8. O.<https://uza.uz/oz/posts/shavkat-mirziyoyev-yoshlar-tarbiyasi-eng-muhim-masalalardan-16-06-2017>
9. <https://hozir.org/soli-akademiyasi.html?page=19>

MAKTABGACHA TA'LIM TASHKILOTIDA KO'NGILOCHAR TADBIRLAR

Naziraxon Abdurahimova

Farg'ona viloyati O'zbekiston tumani

13-DMTT tarbiyachisi

Annotatsiya: *Barcha ota-onalar o'z farzandlarini yoshligidan rivojlantirishlari kerakligini biladilar va o'z farzandlarini tengdoshlaridan ko'ra yaxshiroq, aqli, kuchli bo'lishlarini xohlashadi. Holbuki, onalar va onalar doimo o'yin-kulgi va dam olish ssenariylarini kashf qilishga tayyor emaslar. Shuning uchun bolalarning o'yin-kulgisi (bog'chada) eng ishonchli va organik hisoblanadi.*

Kalit so'zlar: *Bog'cha, bolalar, o'yinlar, his hayajonlo daqiqalar, kundalik dasturlar, musiqiy va badiiy faoliyat.*

Bolalar bog'chasida bolalar uchun o'yin-kulgilar chaqaloqlarni hayratga solish, ularga quvonch, kulgili va kulgi berishdir. O'yin-kulgi va bayramlarni o'tkazishning yana bir muhim jihati - bu aqliy rivojlanish va bolalarning ma'lum mahoratini shakllantirishdir. Axir, bolalar bu dunyoni o'yin va kulgili his qilishadi va axloqiy ta'limotlar va zerikarli hikoyalar bolalar rivojlanishi uchun hech qanday yordam bermaydi.

Bolalar bog'chasida bolalarning o'yin-kulgi turlari asosiy turlarga bo'linadi:

Kundalik dastur;

Dam olish stsenariyalari.

Shu bilan birga, bolalar bog'chasi o'qituvchisi faoliyatining ikkala shakli guruh faoliyatining ajralmas qismi bo'lib, ular to'g'ri tashkil etilgan holda bolalar taraqqiyotiga katta hissa qo'shadi.

BOLALAR BOG'CHASIDA FAOLIYAT TURLARI

Bolalar bog'chasidagi tadbirlar juda xilma-xil bo'lishi mumkin:

- 1) Bolalar bog'chasida kundalik bolalar o'yin-kulgisi.
- 2) dam olish.
- 3) anik bayramlar.
- 4) Musiqiy va badiiy faoliyat.



Ko'pincha, amaliyotga ko'ra, musiqa direktori, jismoniy tarbiya o'qituvchisi va o'qituvchilari faqat bayramlarga tayyorgarlik ko'rishadi. Ular ssenariy tayyorlaydilar, rollarni berib, ularni bolalar bilan o'rganadilar. Sentyabr oyida guruh kuz yoki yig'im-terim bayramiga tayyorgarlik ko'rmoqda. Bolalar bog'chasida o'tkaziladigan barcha ko'ngilochar tadbirlar Yangi yilga tayyorgarlik ko'rishga, so'ngra sakkizinchi marotaba va boshqalarga qisqartirildi.

Tabiiyki, bayramlar, matnlar va ularga tayyorgarlik bolalar jamoasining hayotining muhim qismidir. Shuning uchun o'qituvchi ishi har xil bo'lishi kerak va dam olish stsenariylari bolalarning uzoq va og'riqli tayyorgarliklari yo'qligi uchun o'ylab topiladi.

Dam olish turlari

Bolalar bog'chasida dam olish ham faol va passiv bo'lishi mumkin. Passiv dam olish quyidagilarni o'z ichiga oladi:

Umumiy tabiatning muskullu yengilligi (uyqu, tasodifiy suhbat);

Suratlar, tabiat, chiroyli narsalar haqida o'ylash;

Oddiy suhbatlar.

Dam olish ham faol xususiyatga ega bo'lishi mumkin:

Gimnastika mashqlari;

Bolalar bog'chasining hovlisida ishlash;

Ochiq o'yinlar.

Dam olishning asosiy mohiyati shundaki, u o'z faoliyatining turini mustaqil ravishda tanlashi, o'z istaklarini va ehtiyojlarini o'z manfaatlariga muvofiq amalga oshirishi kerak.

BOLALAR BOG'CHASIDA BAYRAM VA KO'NGIL OCHISH SSENARI

Bolalar bog'chasida o'yin-kulgi mavzusi:

- 1) Uy-joy: hosil bayrami, Yangi yil bayrami, bolalarning maktabga chiqarilishi.
- 2) Jamoa: 8 mart, G'alaba kuni, Pasxa bayrami.
- 3) Mavsumiy: kuzda, qish kunlarini, qushlar kunini, yozgi ta'tilni ko'rish.



Bolalar bog'chasidagi eng keng tarqalgan bayramlardan biri - " Oltin Kuz bayrami". Misol uchun, "Kuz shovqinli mehmon to'pi o'zi", uning tayyorlashga quyidagilar kiradi:

Matn materiallari va musiqiy qo'shiqlarni tanlash;

Senariy ishlab chiqish;

Dam olish uchun matn va qo'shiqlarni o'rganish;

Bolalarni oldindan tayyorlang: kuzning belgilarini va qish uchun kuzda qanday qilib hayvonlarni tayyorlashni tushuntiring;

Xonani havo bezaklari, plakatlar bilan bezatish;

Bolalar uchun liboslar va boshqa xususiyatlarni tayyorlash.

Belgilar: etakchi, qo'ziqorin, quyon, chanterelle, ayiq, tit, qushlar, shuningdek sabzavotlar: sarimsoq, pomidor, sabzi, karam, bodring va boshqalar.

Musiqqa tovushi ostida bolalar zalga kirib, yarim doira bo'lishadi. Taqdimotchi nutqini boshlaydi, keyin har bir sabzavot sabzavot haqida she'rlar aytadi. Shundan so'ng siz "Kuz keldi" qo'shig'ini, "Kema vinli" qo'shig'ini va kuz mavzusiga bag'ishlangan boshqa qo'shiqlarni kuylashingiz mumkin.

BOLALAR BOG'CHASIDA KUZGI TA'TIL VA O'YIN-KULGI

Kuz yomg'irli mavsumdir, ammo bolalar bog'chasi bolalari uchun emas, chunki pedagoglar bolalar bog'chasida bolalar uchun eng qiziqarli va qiziqarli o'yin-kulgi stsensariylarini topishga harakat qilishadi.

Shunday qilib, musiqiy teatr tomoshasi "Ko'ngilni kuzga aylaning". Bunday ko'ngilocharlarning asosiy belgisi: kuz, sabzavot, sincap, quyon, ayiq, mushuk, qush. Kuz va etakchi o'rni kattalar tomonidan amalga oshiriladi, qolganlari esa eski guruhlarining farzandlari.

Oyatlardagi bolalar kuzni so'rashadi, nega u sovuq kechalar bilan tez-tez yomg'ir bilan kelgan? Nima uchun kuz juda xushbo'y va issiq yozni oldi? "Qishda yaxshiroq bo'lardi!" Kuz, o'z navbatida, bolaning talabini bajarishga va ularga qor bardoshlarini berishga harakat qiladi va u juda baxtli bo'lgan mamlakatlarga boradi.

Keyin barcha bolalar daraxtlar, sincaplar, qushlar, qushlar va sabzavotlar kabi musiqaga chiqadi. Ular nima bo'layotganini tushunmaydilar, chunki daraxtlar barglarini tashlash uchun vaqt topa olmadilar, mo'ynali kiyimlarini almashtirish uchun quyonlar bor

edi va ular qordan qora paltolarda yashira olmaydilar, chunki ular bo'rdan qochib qutulolmadilar. Proteinlar uni to'kmasliklarini va qush uchun qo'ziqorinlar bilan to'ldirishga vaqtlari yo'qligini aytishadi. Va shunga o'xshab, Alyork tozalanishga boradi, u uyqudan uyg'onish uchun vaqt topolmasligi va o'rmondan qo'rqqan hayvonlarni kezib yurmasligi uchun u hayratda qoladi. Va qushlar janubdagi iliq hududlarga uchib ketish uchun vaqt topa olmagan va endi to'liq muzlatilgan. Sabzavotlar yozda shunchalik qattiq harakat qilardiki, ular ushlab turishdi, lekin faqat odamlar ularni to'plamadi. Hammasi birgalikda - hayvonlar, qushlar, sabzavotlar bolalarni kuzgacha olib kelishlarini so'rashadi, va bolalar uni qidirmoqdalar.

Bu erda kuz qayta qaytib keldi, lekin o'zi emas, balki sovg'alar bilan. U bir sabzavot va meva savatiga ega va bolalarga shirin shakar beradi.

YANGI YIL KO'NGILOCHAR SENARIYLARI

Yangi yil nafaqat bolalar uchun, balki ularning ota-onalari uchun ham eng sevimli bayram ekanligi ma'lum. Shuning uchun bu bayramni tashkil qilish har bir kishi uchun juda muhim va tayyorgarlik juda ko'p vaqtni oladi. Yangi yil o'yinlari uchun ssenariylar juda ko'p, masalan:

- "Santa Klaus, Qorqiz va butun dunyo bo'ylab sayohat". Bu hikoyaning qahramonlari - "Boba Yaga", "Santa Claus", "Qorqizma". Ularning roli kattalar tomonidan amalga oshiriladi. Harlequin, Malvina, Zolushka va boshqa bolalarning ertaklari qahramonlaridir.



Bolalar birinchi navbatda Yangi yil tabiatiga kiradilar. Bolalar "Yangi yil" deb nomlangan ajoyib bayram haqida she'rlar aytadilar. Rahbariyat barcha bolalarni Rojdestvo daraxti atrofida raqsga tushirishga chaqiradi va yashil Yangi yil go'zalligiga kelayotgan eng ezgu orzularni amalga oshiradi. Keyin bolalar daraxt haqidagi she'rlar yoki birgalikda qo'shiq aytishadi.

Qorqiz qiz chiqadi va qo'shiq ijro etadi. Keyin Ota Yoga paydo bo'lib, u Santa Klausni sehrlaydi. Unga ishonmaydigan bolalar va kattalar hammasi uni chaqiradi. Va nihoyat, barcha odamlarga sovg'alar beruvchi Santa Claus keladi. Bu bolalar uchun, ayniqsa, bunday sehrli dam olish kuni uchun eng muhimi.

BOLALAR BOG'CHASIDA BAHOR QUVONCHLARI

Bahor, hayotning hamma narsaga kelish vaqti. Biz voqealarni unutmasligimiz kerak. Masalan, bolalar bog'chasida «Qushlarning kuni» kabi bolalarning ko'ngilochar tadbirlarini

tashkil qilishingiz mumkin. Bunday holatda siz turli xil qushlar haqida jumboq va so'zlarni ishlatishingiz, qanotli do'stlaringiz tomonidan chop etiladigan turli tovushlarga o'xshash ovozni taqlid qilishingiz kerak. O'qituvchi chumchuq, bo'rilik, yog'ochdan yasalgan ziravor haqida: "chik-chirik, kar-kar, tuk-tuk" deb o'ylaydi.

Siz shuningdek, "Qushlar" deb nomlangan o'yin-kulgilarda bolalar o'ynashni taklif qilishingiz mumkin. Uning mohiyati shundaki, siz katta doira chizishingiz kerak - bu qushlar uchadigan samo. O'yin boshida har bir bola o'zi uchun bir sevimli qushni tanlaydi va bolalaridan biri tulkiga tasvirlanadi. Qushlarning bolalari aylana bo'ylab, bolalar o'rtasida tulki bor. Misol uchun, quchoq haqida qushlardan biri haqida bir she'rni aytganda, o'yinning boshida bo'lishni tanlagan kishi tezda aylana ichiga uchib, tulkining uni qo'lga olish uchun vaqti yo'q. O'yin oxirida, aylana qochib ketgan qushlar va tulkiga qaragan tirnoqlarga tushganlar arqonni yoki tayoqni tortib, raqobatlashadilar, ularning jamoasi g'alaba qozonadi.

Eng muhimi, bolalar bog'chasida bayram va ko'ngil ochish stsenariyalari yorqin va xilma-xil bo'lishi kerak.

FOYDALANILGAN ADABIYOTLAR RO'YXATI:

1. O'zbekiston Respublikasi Prezidentining 2017-yil 30-sentabrdagi PQ-3305-son "O'zbekiston Respublikasi Maktabgacha ta'lim vazirligi faoliyatini tashkil etish to'g'risida"gi qarori.

2. O'zbekiston Respublikasi Prezidentining 2016-yil 29-dekabrdagi PQ-2707-son "2017-2021-yillarda maktabgacha ta'lim tizimini yanada takomillashtirish chora-tadbirlari to'g'risida"gi qarori.

3. O'zbekiston Respublikasining ilk va maktabgacha yoshdagi bolalarga qo'yiladigan "Davlat talablari". 2018-yil 3-iyul, ro'yxat raqami 3032.

4. "Ilk qadam" davlat o'quv dasturi O'zbekiston Respublikasi Maktabgacha ta'lim vazirligining 2018-yil 7-iyuldagi 4-sonli hay'at yig'ilishi qarori bilan tasdiqlangan va nashr etilgan dasturi.

5. Maktabgacha ta'lim muassasalarida qisqa muddatli guruhlar faoliyatini tashkil etishda tarbiyachilarni tayyorlash bo'yicha trening moduli. T.: 2017-y

6. "Bolangiz maktabga tayyormi?" O'zb Res. Xalq ta'limi vazirligi Respublika ta'lim markazi, Ma'rifat-Madadkor nashriyoti.

ЎҚУВ ЛУҒАТИ ТУЗИШ ТАҲЛИЛИ

Бабаева Васи́ла Ташпулатовна

*БухДУ Факультетлараро чет тили кафедраси
катта ўқитувчиси*

Шарипова Гулшан

БухДУ Факультетлараро чет тили кафедраси ўқитувчиси

Жаҳон лексикографияси тарихига эътибор берилса, ўқув луғатларини тузиш, мазкур соҳа бўйича илмий тадқиқотлар олиб бориш 1960 йилдан бошланган бўлса, ҳозиргача катта ютуқларни қўлга киритилгани аён бўлади. П.Н.Денисов, Л.А.Новиков, Н.А.Баскаков, Н.К.Суханов, В.В.Морсков сингари лексикограф олимларнинг ўқув луғатлари бўйича қилган ишлари ибратлидир. Л.В.Шчерба, Х.Касори, А.М.Бабкин, В.А.Берков, А.П.Ступин,

С.Г.Бархударов, В.В.Виноградов, Ю.Н.Караулов, Д.Б.Буранов, А.М.Буший,

М.И.Умархўжаев, Х.М.Тўхтаўжаева ва бошқаларнинг тадқиқотлари ҳам эътиборга моликдир.

Қўйида кўп тилли ўқув луғатчилиги хусусида фикр юритамиз. Ўтган асрнинг 80-йилларидаёқ немисча-ўзбекча ўқув луғатлари яратиш ишлари бошланган бўлиб, бу луғатлар немис тилини ўқитиш ишларида катта хизмат қилди. «Немисча-ўзбекча луғат», «Немисча-ўзбекча ўқув луғат» ва бошқалар. Бу луғатларда 15000 дан 25000 гача сўз ва бирикмалар киритилган бўлиб, уларда кейинги йиллар ичида ўзбек адабиётида мавжуд бўлган ва мактаб ўқувчиларининг ўқиш амалиётида фойдаланиш учун керакли тил бирликлари ўз ифодасини топган. Бундан ташқари «Немисча –ўзбекча грамматик атамалар изоҳли луғати» яратилиб, чоп эттирилди. Грамматик изоҳли луғат республикамиздаги олий таълим ва ўрта мактаб немис тили ўқитувчи ва талабаларига, кенг ўқувчилар оммасига, тилшунослар, таржимонларга мўлжалланган бўлиб 800 га яқин грамматик терминлар икки тилда изоҳланади. Луғатга немис тили назарий ва амалий грамматикасида кенг қўлланадиган терминлар киритилган. Ундан ташқари луғатда немис тили тарихи, роман–герман филологияси, қиёсий типология, умумий тилшунослик фанларига оид ва немис тили грамматикасига алоқаси бўлган умумий терминлар ҳам киритилган. Луғатда грамматик терминларнинг олдин немисча шакли ҳамда уларнинг муқобил вариантлари ва таърифлари қисқа изоҳланиб сўнг уларнинг ўзбекча таржимаси келтирилган. Грамматик терминларнинг родлари *der-m*, *das-n*, *die-f* белгилари орқали кўрсатилиб, улар шу терминни *m*–мужской род, *n*–средний род, *f*–женский родга мансублигини англатади. Бу белгилар оддан олдин қўшиб ўқилади: *der Ablaut*, *das Adverb*, *die Kopula*.

1994 йилда уч тилли «Немисча–русча-ўзбекча луғат» ҳамда «Немисча –русча -ўзбекча фразеологик луғат» лар чоп этилди.

«Немисча –ўзбекча ўқув луғат» ҳар иккала тилга доир бўлган 16 минг сўз ва ибораларни ўз ичига олган. Луғатга киритилган сўз ва ибораларнинг 60 % мактаб ва олий ўқув юрти ҳаёти ўқиш, ўқитиш улардаги ижтимоий ташкилотлар, мактаб ва олий ўқув юрти ислохотлари ва улардан келиб чиқадиган талаб ҳамда вазифалар, спорт, ёшлар ҳаракатлари ишлари ва бошқа шунга ўхшаш масалалар билан боғлиқ. Ўқувчиларга осон бўлиши учун сўзларнинг 90 % га яқини мисоллар билан берилган, аммо бу ҳолатда ҳам «Немисча–ўзбекча луғат»га таянилган, мисоллар ўзгартирилмаган. Мисолсиз, фақат таржимаси берилган сўзлар эса ўқувчиларга қийинчилик туғдирмайди. Китобхоннинг ўзи бемалол улар ёрдамида мисоллар тузиши мумкин. Луғатнинг ҳажм жиҳатдан чегараланганлигидан, сўзларнинг кўчма маънода қўлланиши деярли берилмаган. Аммо ижобий томони деб шуни айтиш мумкинки, немисча-ўзбекча сўз ва ибораларнинг муқобил эквивалентларини танлаб олишга алоҳида эътибор берилган. Баъзи бир сўзларнинг маъносини кенгроқ очиб бериш мақсадида ҳар иккала тилда ҳам уларнинг бир неча вариантлари берилган.

«Немисча –ўзбекча луғат» кенг кўламли бўлиб, у «Немисча –ўзбекча ўқув луғат»ига бевосита таъсир кўрсатган. Унинг матн чегара структураси айнан қуйида айтиб ўтиладиган элементларни ўз ичига олади.

Отлар алмашинадиган жой ва сўнги жой.

Алмаштириладиган отлар бевосита қуйидаги текст конструкциясидан иборат.

- Сарлавҳа жой
- Орқага қайтиш саҳифа
- муқаддима
- фойдаланиш кўрсатмалари
- кирилл алфавитининг талаффузи учун жадвал

Сўнги қатор бевосита қуйидагиларни ўз ичига олади:

- Алфавит тарзида «Географик номлар».
- Кучли ва нотўғри тусланадиган феъллар жадвали.
- Фойдаланилган луғат китоблар рўйхати.

Алфавит тарзида сўзлар чап томондан қўйилган. Биринчи сўз типография белгиси « ~ » билан боғланади. Бу мисол тарзида пойма-пой берилган.

Preis *m* 1. нарх, наво 2. мукофот, соврин

~**bestimmung** *f* баҳолаш, нарх қўйиш

~**erhöhung** *f* нархнинг кўтарилиши

~**ermäßigung** *f* нархнинг пасайиши

~**kontrolle** *f* нархни назорат қилиш

Preispolitik *f* нарх – наво сиёсати

Preistreiber *m* олиб сотар, чайқовчи

Бу ерда қўйиладиган савол шундайки: Нима учун «**Preispolitik**» ва «**Preistreiber**» сўзлари ярим сўз ~ **politik** ва ~ **treiber** шаклида эмас тўла сўз

сифатида бериляпти. Сўзларни қўшишда тез-тез хатоликларга йўл қўйилган. Солиштириб кўрамиз.

Pflaume *f* бот. олхўри

~ **baum** *m* олхўри дарахти

~ **kern** *m* олхўри данаги

~ **kompott** *n* олхўри компоти [1:144]

Учала сўз қўшилишида ҳам масалан: ~ **n baum** тушиб қолган.

Худди шундай хатолар «Немисча –ўзбекча ўқув луғати» да [2:206] кўриш мумкин. «Немисча –ўзбекча луғат»да ҳозирги замон немис тили лексик бирликларига 7 % (ҳаттоки ундан ҳам юқориқ 10%) эътибор қаратилган. Барча отларда турланиш белгиси ёки турланиш намуна белгиси кўрсатиб берувчи восита сифатидаги белгилар тушиб қолган. Ўзбек тилида бирлик ва кўплик учун фақат битта турланиш системаси бўлгани немис тилини ўрганаётган талабага отларнинг турланиши қийинчилик олиб келади. Яна шуни айтиб ўтиш жоизки, ушбу луғатда феълларнинг қабул қилинган (кучли ва кучсиз) морфологик классификацияси эмас, балки синтактик классификацияси кўпгина феълларда (ўтимли ва ўтимсизлик белгилари) тушиб қолган.

Ижобий томондан қайд этилганда ушбу «Немисча –ўзбекча луғат»да предлоглар ва уларнинг бошқаруви кетма-кет жойлаштирилганлиги «Немисча – ўзбекча ўқув луғати»га қараганда нисбатан тўғри берилган. Аммо фразеологизмлар кам берилган, мисоллар аралаштириб юборилган ва таҳлил этилмаган ҳамда кўрсатилмаган.

Маълумки, Ўзбекистон немис тилини чет тили сифатида ўрганадиган мамлакатлар орасида етакчи ўринни эгаллайди. Немис тилини ўрганадиганлар сони жиҳатдан Ўзбекистон Россия, Украина, Полшадан кейин тўртинчи ўринни эгаллайди. Луғатшунослик соҳасида эса, тан олиш лозимки, мақтовга сазавор ютуқларга эришилмаган. Ўзбек германистикасида эса бир қатор ўз ечимини кутаётган муаммолар йиғилиб қолган. Афсуски, ҳозир ҳам изланишлар кам. Бизнинг назаримизда 50 минг ва ундан ортиқ сўзни ўзида жамлаган «Немисча - ўзбекча луғат», «Ўзбекча – немисча луғат» яратиш вақти келди. Бундан ташқари ҳар икки тилга оид турли соҳа луғатлари, атамашунослик луғатлари ва электрон луғатлар яратиш давр талабига айланган. Бунинг учун салоҳиятли мутахассислар ҳам, иқтидорли ёшлар ҳам, имкониятлар ҳам етарли. Ушбу имкониятлардан самарали фойдаланиш ва замонавий луғатлар яратишга ҳисса қўшиш барчамизнинг вазифамиздир.

Фойдаланилган адабиётлар:

1.Беняминов Я.Р.Мирсоатов Т.З.,Саидов.С.С.Рустамбекова М. Р. «Немисча – ўзбекча луғат»,- Т.: Ўқитувчи, 1985.-248 б.

2.Беняминов Я.Р.,Саидов С.С., «Немисча–ўзбекча ўқув луғат»,- Т.: Ўқитувчи, 1991.- 396 б.

3.Мирсоатов Т.З., Сатторо .М. «Немисча –ўзбекча грамматик атамалар изоҳли луғати», - Т.: Ўқитувчи, 1992 – 150 б.

4.Рашидова Д.,Ҳасанчанова.С.,Т.А. Юркова «Немисча–русча- ўзбекча луғат»,- Т.: «Қомуслар бош таҳририяти»,1994 -284 б.

5. Умархўжаев М.Назаров. Қ. «Немисча –русча - ўзбекча фразеологик луғат» - Т.: Ўқитувчи ,1994 -356 б.

МОДЕЛИРОВАНИЕ СОЛНЕЧНОГО ЭЛЕМЕНТА НА ОСНОВЕ СТАНДАРТНОГО УСЛОВИЯ ТЕСТИРОВАНИЯ

Мамасалиев Ортик

Хйдаров Анвар

*Джизакского политехнического института ассистент
Магистрант Джизакского политехнического института*

Ключевые слова: солнце, панель, моделирование, мощность, напряжение, схема

В настоящее время растущий спрос на энергию в наиболее развитых странах мира и развивающихся странах приводит к увеличению спроса на электроэнергию. Из этого видно, что в настоящее время одним из современных видов энергии являются альтернативные виды энергии.

Простейшая эквивалентная схема солнечного элемента представляет собой источник тока, подключенный параллельно с диодом, как показано на рисунке 1. Выход источника тока прямо пропорционален свету, падающему на элемент. В темное время суток солнечный элемент не является активным устройством и работает как диод. Он не производит ни тока, ни напряжения. Однако, если свет падает на солнечный элемент, он генерирует ток диода. Диод D определяет характеристики ввода-вывода элемента. Последовательное сопротивление R_s представляет собой сопротивление внутри каждой ячейки, в то время как сопротивлением шунта R_{SH} , пренебрегают, поскольку оно имеет большое значение.



Рисунок 1. Эквивалентная схема солнечного элемента

В идеальном солнечном элементе предполагается, что R_s бесконечная. Суммарный ток элемента представляет собой разницу между фототоком I_L и нормальным током диода, который определяется

$$I = I_L - I_0 \left(e^{\frac{q(V+IR_s)}{nkT}} - 1 \right) - \frac{V + IR_s}{R_p} \quad (1)$$

Фототок I_L зависит от эталонных первой и второй температур T_1 и T_2 соответственно, и это задается по следующими формулами:

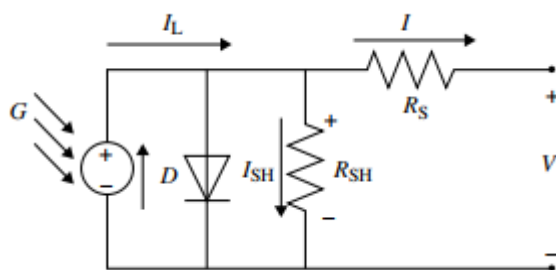
$$I_L = I_L(T_1) + K_o(T - T_1)$$

$$I_L(T_1) = I_{scT_1, \text{nom}} \left(\frac{G}{G_{\text{nom}}} \right)$$

$$K_o = \frac{I_{scT_2} - I_{scT_1}}{T_2 - T_1} \quad (2)$$



Рисунок 2. I–V характеристическая кривая солнечного элемента

где G - текущее солнечное излучение I_o , $G_{\text{ном}}$ - солнечное излучение в контрольном тесте.

Ток насыщения диода ввод –вывод задается по следующей формуле:

$$R_s = -\frac{dV}{dI_{V_{oc}}} - \frac{1}{X_V}$$

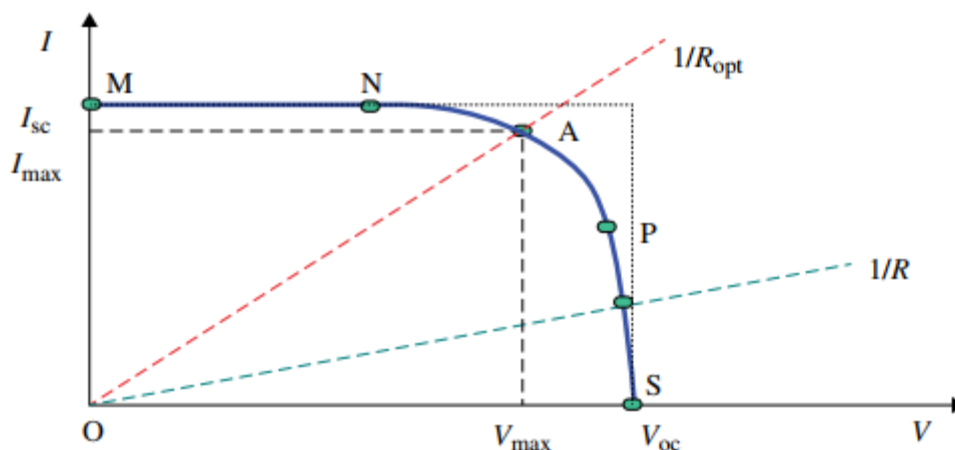
$$X_V = I_{oT_1} \frac{q}{nkT_1} e^{\frac{qV_{ocT_1}}{nkT_1}} \quad (3)$$

Типичная V–I характеристика солнечного элемента при определенном освещении окружающей среды, G и фиксированной температуре элемента показана на рисунке 2. Для резистивной нагрузки характеристика нагрузки представляет собой прямую линию с наклоном $I/V=1/R$. Отмечается, что мощность, подаваемая на нагрузку, зависит от величины сопротивления.

Из рисунка 2 видно, что при небольшой нагрузке элемент работает в областях M–N кривой, где элемент ведет себя как источник постоянного тока, который почти равен току короткого замыкания. С другой стороны, если нагрузка велика, ячейка работает в области P–S кривой, и ячейка ведет себя как источник постоянного напряжения, которое почти равно напряжению разомкнутой цепи.

Ток короткого замыкания I_{sc} , является наибольшим значением тока, генерируемого солнечным элементом. Это происходит при коротком замыкании, когда $V = 0$. Напряжение разомкнутой цепи соответствует падению напряжения на диоде, когда фототок равен нулю. Он отражает напряжение элемента при отсутствии освещения и может быть математически выражен как:

$$V_{oc} = \frac{nkT}{q} \ln\left(\frac{I_L}{I_o}\right) = V_t \ln\left(\frac{I_L}{I_o}\right) \quad (4)$$

где ($V_t = nkT/q$) известно как тепловое напряжение, а T - абсолютная температура ячейки.

Максимальное значение находится в рабочей точке A , в которой мощность, рассеиваемая в резистивной нагрузке, имеет максимальное значение и определяется по следующему:

$$P_{max} = V_{max} I_{max} \quad (5)$$

Максимальная эффективность солнечного элемента представляет собой соотношение между максимальной мощностью и мощностью падающего света и выражается как:

$$\eta = \frac{P_{max}}{P_{in}} = \frac{I_{max} V_{max}}{AG_a} \quad (6)$$

где A - площадь фотоэлектрического модуля, а G_a - излучение.

Коэффициент заполнения (FF) является мерой реальной характеристики ввода-вывода. Для эффективных солнечных элементов это значение должно быть больше 0,7. FF уменьшается с повышением температуры ячейки, и она выражается как:

$$FF = \frac{I_{sc} V_{oc}}{I_{max} V_{max}} \quad (7)$$



Рисунок 3. Двухдиодная электрическая эквивалентная схема солнечного элемента

Модель с одним диодом обеспечивает удовлетворительное поведение при нормальных условиях эксплуатации, но часто ухудшает его при низкой солнечной радиации. Однако некоторые исследователи выразили эффект потерь на

рекомбинацию носителей заряда в области обеднения дополнительным диодом. Эта модель называется двухдиодной фотоэлектрической моделью. На рисунке 3 показана эквивалентная схема с двумя диодами.

Выходной ток солнечного элемента, основанного на двухдиодной эквивалентной схеме, описывается

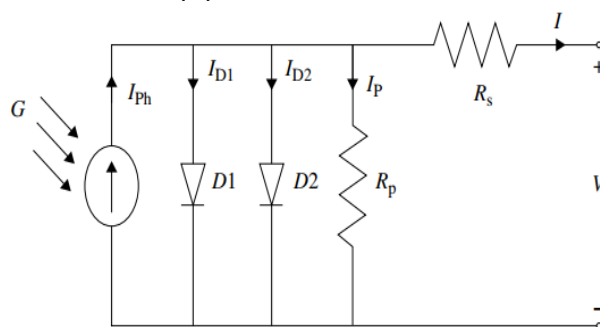
$$I = I_{\text{Ph}} - I_{\text{D1}} \left[\exp\left(\frac{V + IR_s}{V_{t1}}\right) - 1 \right] - I_{\text{D2}} \left[\exp\left(\frac{V + IR_s}{V_{t2}}\right) - 1 \right] - \frac{V + IR_s}{R_p} \quad (8)$$

где I_{D1} и I_{D2} - это токи насыщения диодов первого и второго диодов соответственно, V_{t1} и V_{t2} - тепловые напряжения диодов, и они могут быть заданы с помощью следующих формул:

$$V_{t1} = \frac{a_1 K T_c}{q}$$
$$V_{t2} = \frac{a_2 K T_c}{q} \quad (9)$$

где a_1 и a_2 - идеальные коэффициенты диода, представляющие составляющие токов диффузии и рекомбинации соответственно. Хотя двухдиодная модель более точна, чем однодиодная, она требует больших вычислительных усилий и является гораздо более экономичным методом.

СПИСОК ЛИТЕРАТУРЫ:

- [1]. Arun, P., Banerjee, R., Bandyopadhyay, S. 2009. Optimum sizing of photovoltaic battery systems incorporating uncertainty through design space approach. *Solar Energy*. 83: 1013–1025.
- [2]. Dufo-López, R., Bernal-Agustín, J. 2005. Design and control strategies of PV-diesel systems using genetic algorithms. *Solar Energy*. 79: 33–46.
- [3]. Fragaki, A., Markvart, T. 2008. Stand-alone PV system design: Results using a new sizing approach. *Renewable Energy*. 33: 162–167.
- [4]. Khatib, T., Mohamed, A., Sopian, K. 2012. Optimization of a PV/wind micro-grid for rural housing electrification using a hybrid iterative/genetic algorithm: Case study of KualaTerengganu, Malaysia. *Energy and Buildings*. 47: 321–331.
- [6]. Khatib, T., Mohamed, A., Sopian, K. 2013. A review of photovoltaic systems size optimization techniques. *Renewable and Sustainable Energy Reviews*. 22: 454–465.
- [7]. Khatib, T., Mohamed, A., Sopian, K., Mahmoud, M. 2011. Optimal sizing of building integrated hybrid PV/diesel generator system for zero load rejection for Malaysia. *Energy and Buildings*. 43: 3430–3435.

[8]. Mellit, A., Kalogirou, S. 2008. Artificial intelligence techniques for photovoltaic applications: A review. *Progress in Energy and Combustion Science*. 34: 574–632.

[9]. Sidrach-de-Cardona, M., Lopez, L. 1998. A simple model for sizing stand alone photovoltaic systems. *Solar Energy Materials and Solar Cells*. 55: 199–214. [10]. O

Mamasaliev Theoretical Foundations of Energy Saving International Journal of Engineering and Information Systems (IJEAIS)

[11]. O Mamasaliev. Technological Innovation and Energy Saving in Light Industry International Journal of Engineering and Information Systems (IJEAIS) ISSN

CALCULATION OF WIRES FOR MECHANICAL STRENGTH [12]. O Mamasaliev, U Sarimsoqov. Студенческий вестник, 15-19 ИНФОРМАЦИОННАЯ БЕЗОПАСНОСТЬ В УЗБЕКИСТАНЕ

[13]. MC Саъдуллаев, ЖФ Холлиев, ШШ Абдуллаев, ОК Мамасалиев. ТЕОРИЯ И ПРАКТИКА МОДЕРНИЗАЦИИ НАУЧНОЙ ДЕЯТЕЛЬНОСТИ В УСЛОВИЯХ ЦИФРОВИЗАЦИИ ...2020

PSIXIKANING NERV-FIZIOLOGIK ASOSLARI

Abdurasulova Mokhirakhon Akmaljonovna

*Termez Davlat pedagogika instituti "Maktabgacha ta'lim" talabasi, bakalavr.
Surkhandaryya, Uzbekistan*

Mazkur maqolada: *Miya va psixika, miya, uning tuzilishi va psixik hayotda tutgan o'рни hamda miyaning reflektorlik faoliyati va katta yarim sharlar po'stlog'idagi nerv jarayonlari, birinchi va ikkinchi signallar sistemasi hamda ularning ozaro bir-biriga bogliqligi haqida keltirib otilgan.*

In the article: *the article refers to the brain and psyche, the brain, its structure and role in mental life, the reflex activity of the brain and nerve processes in the Big Hemispheres, the first and second signaling systems and their interdependence.*

В статье: *В статье упоминаются мозг и психика, мозг, его строение и роль в психической жизни, рефлекторная деятельность головного мозга и нервные процессы в коре больших полушарий, первая и вторая сигнальные системы и их взаимозависимость.*

Kalit sozlar: *Dinamik stereotip, miyaning yoshga ko'ra ulg'ayishi, maktabgacha yoshdagi bolalar nerv sistemasining o'sishi, qo'zg'alish va tormozlanish jarayonlarining o'zaro mutanosibligi.:*

Key words: *dynamic stereotype, age-related growth of the brain, growth of the nervous system of preschool children, interrelationship of excitation and inhibition processes.*

Ключевые слова: *динамический стереотип, возрастной рост мозга, рост нервной системы дошкольников, взаимосвязь процессов возбуждения и торможения.*

Psixik faoliyatni to'g'ri tushunish uchun odam va hayvonlar psixikasining asosi bo'lmish nerv faoliyatining xususiyatlarini bilish zarur. Nerv sistemasi markaziy va periferik nerv sistemasi- ga ajraladi. Miya (bosh va orqa miya) markaziy nerv sistemasi hisoblanadi. Periferik nerv sistemasi bu nervlardir, ya'ni bosh va orqa miyadan tananing barcha tomonlariga tarqaluvchi nerv tolalaridir. Miya ham nerv hujayralaridan iborat. Ular o'zaro bir-birlari bilan shoxchalari orqali bog'langan. Miya bir necha qismlardan tuzilgan. Bosh miyaning katta yarimsharlari bosh miyaning po'stloq osti tugunlari va po'stlog'idan iborat bo'lib odamning barcha psixikasini boshqaradi. Po'stloqning pesho- na qismlari muhim o'rin egallaydi. Odam miyasining og'irligi o'rtacha 1400 g (maymunda — 500 g, otda — 650 g, ho'kizda — 500 g, kitda — 2800 g, filda — 4000 g) og'irlikka ega.

Miya gavda og'irligining 2% ini tashkil etadi, organizm qabul qiluvchi kislorodning 18% i miyaning oziqlanishiga sarf qilinadi. Bu organizmning hayot faoliyatida miya ishi faoliyati qanchalik murakkab ekanligini ko'rsatadi. Hayvonlar va inson miyasini tanasiga

nisbatini oladigan bo'lsak, masalan, kitning miyasi tanalining 1/20000 qismini, filda — 1/400, maymun- da — 1/100, odamda esa 1/46 qismini tashkil etadi. Bosh miya katta yarimsharlari po'stlog'i organizm hayotida muhim rol egallaydi. Odamda u o'rtacha 14—15 mlrd neyronlardan tashkil topgan. Peshona qismlari ayniqsa ahamiyatlidir. Hayvon qan- chalik taraqqiy etgan bo'lsa miyaning shunchalik katta qismini peshona tashkil etadi. Mushukda — 3%, itda — 7%, maymun- da — 16%, odamda — 29% ni tashkil qiladi.

Individning psixik hayotida miya og'irligi va tuzili- shi alohida ahamiyatga ega. Kishining aqli haqida mi- ya og'irligiga qarab hukm chiqarish noto'g'ridir. Masalan, I.S. Turgenevning miyasi 2012 gr, I.P. Pavlovning miyasi 1653 gr, D.I. Mendeleevning miyasi 1571 gr, Anatol Frans- ning miyasi 1017 gr. Bosh miya og'irligining ma'lum bir chegarasi ham borki, odamda undan kam bo'lsa, aqliy qo- biliyat ancha pasayadi. Bu chegara erkaklarda 1000 gr ni, ayollarda 900 grammni, yangi tug'ilgan bolalarda 380—400 gr ni tashkil etadi. Miyaning oliy bo'limlari — katta yarim- sharlar har xil turdagi hayvonlarda qanday ahamiyatga ega ekanligini quyidagi faktlarda ko'rish mumkin. Baliqlardagi mavjud yarimsharlar kurtagi olib tashlansa ham, ular xatti- harakatida kam o'zgarish yuz beradi. Agar kaplarning yarimsharlari olib tashlansa u ucha olmaydigan, ovqatni o'zi topa olmaydigan bo'lib qoladi. Yarimsharlaridan mahrum etilgan it batamom majruh bo'lib qoladi. Katta yarimsharlarsiz tug'ilgan bola tezda nobud bo'ladi. Demak, miya katta yarimsharlarisiz odam yashay olmaydi.

Miyaning reflektor faoliyati. Tashqi olam doimo odamning nerv sistemasiga, sezgi a'zolari orqali miyasiga ta'sir ko'rsatib turadi. Organizmning tashqi ta'sirotlarni nerv sistemasi va mi- yasiga ta'siri natijasida qabul qilishi va ularga javoban harakatga kelishi refleks (lot. reflexus — aks ettirish) deb ataladi. Refleks nazariyasi birinchi marta fransuz olimi Dekart tomonidan, keyinchalik I.M. Sechenov va yana keyinroq I. P. Pavlov tomonidan rivojlantirildi, shartli va shartsiz reflekslar atalib o'rganildi. Shartsiz reflekslar tug'ma yo'l bilan berilsa, shartli reflekslar hayot davomida orttiriladi. Bola miyasining ko'rish markazida ham (dorini ko'rgan paytda), ta'm-maza bilish markazida ham (og'zida taxirlikni sezgan paytda) qo'zg'alishlar ketma-ket vujudga keladi, bordi-yu bu qo'zg'alish yana takrorlansa, miya po'stlog'ida, ya'ni shu ikki markaz o'rtasida bog'lanish vujudga keladi. Agar shu bog'lanish mustahkamlanib borilmasa, ya'ni bolaga dori ko'rsatilsayu ammo ichirilmasa, u kuchsizlanib butunlay uzilib ketadi. Shunday qilib shartli refleks hayot davomida hosil qilinibgina qolmay, vaqt o'tishi bilan yo'qolib ketishi ham mumkin. Shu sababdan I.P. Pavlov shartli reflek ni muvaqqat nerv bog'lanishi deb aytgan.

Yarimsharlar po'stlog'idagi nerv jarayonlari. Odam va hayvonlarning katta yarimsharlari po'stlog'ida ikki qarama-qarshi nerv jarayonlari, qo'zg'alish va tormozlanish sodir bo'ladi. Bi- ron-bir narsa yoki hodisalar sezgi organlariga ta'sir etib ularni qo'zg'atadi, qo'zg'alish esa miyaga o'tkaziladi, shundagina yarimsharlarda qo'zg'alish (jonlanish) vujudga keladi. Bu qo'zg'alish o'chog'i o'zgarmasdan va harakatsiz qolmaydi. Odatda qo'zg'alish katta yarimsharlar po'stlog'ida irradiatsiyaladi (yoyiladi) va bir joydan ikkinchi joyga o'tadi. Po'stloqda qo'zg'alish bilan bir vaqtning o'zida unga zid jarayon

tormozlanish ham maydonga keladi, tormozlanish miyada qo'zg'alish uchastkasini aktiv ravishda to'xtatib turadi, tormoz- laydi yoki cheklab qo'yadi, qo'zg'alish uchastkasini markazlashtiradi, tor doiraga to'planishga olib keladi. Qo'zg'alish bilan tormozlanish o'zaro chambarchas bog'liqdir.

FOYDALANILGAN ADABIYOTLAR:

1. Y. Almatov K.T., Allamuratov Sh.I. Odam va hayvonlar fiziologiyasi. Toshkent: Universitet, 2004
2. Anoxin P.K. Oчерки по физиологии функrsity Press, 1959.
3. Rajamurodov Z.T., Rajabov A.I. "Odam va hayvonlar fiziologiyasi" Toshkent: 'Tib kitob' nashriyoti, 2010.
4. Roffwarg H.P., Muzio J.N., Dement W.C.

ДИПЛОМАТИЯ И ИСТОРИЯ ДИПЛОМАТИИ

Набиев Хасанбой

студент Андижанского государственного педагогического института

Аннотация: В статье даются понятия о видах дипломатии и Венской конвенции о дипломатических сношениях и истории дипломатии

Ключевые слова: дипломатия, философия, Венская конвенция, история, медиаплощадки, государства, технология

Дипломатия-эта деятельность глав государств, правительств и специальных органов внешних сношений по осуществлению целей и задач внешней политики государств за границей. Дипломатия является средством осуществления внешней политики государств. Представляет собой совокупность практических мероприятий, приёмов и методов, применяемых с учетом конкретных условий и характера решаемых задач. Дипломатия является чрезвычайно кодифицированной и формализованной деятельностью, осуществляемой на основании Венской конвенции о дипломатических сношениях 1961-года.

Существуют виды дипломатии: “Дипломатия канонерок” Суть дипломатии канонерок состоит в демонстрации силы для достижения своих внешнеполитических целей.Получила своё наименование от слова «канонерка» небольшого корабля с серьёзным артиллерийским вооружением.Примером данной политики является применение Соединёнными Штатами Америки канонерок в Китае в начале XX века, а также в Латинской Америке. “Челночная дипломатия”-одно из средств мирного разрешения споров между государствами путём серии переговоров с участием третьего государства (посредника) на основе выдвинутых им условий. “Гражданская дипломатия” –это термин,обозначающий альтернативную классическому представлению о государственной дипломатии деятельность на международной арене, направленная на выполнение совпадающих с официальной государственной дипломатией целей внешней политики государственной дипломатией, целей внешней политики государства посредством инструментов, каналов, институтов, отличных от классических. “Дипломатия доллара”-данная разновидность дипломатии предполагает использование экономических методов (например,кредитов) для достижения своих целей. “Публичная дипломатия” Под публичной дипломатией понимаются действия,направленные на достижение целей национальной внешней политики путём установления долгосрочных отношений,изучения общественного мнения за рубежом,информирования зарубежных ценностей и институтов собственного государства за рубежом. “Народная дипломатия”-Под народной дипломатией в широком смысле этого слова понимается

исторически непрерывный процесс общения, взаимного познания народов, взаимообогащения культур. “Экономическая дипломатия”, или торговая дипломатия – это направление дипломатической работы, в основе которых лежат торгово-экономические отношения. “Цифровая электронная дипломатия” – использование возможностей сети Интернет и информационно-коммуникационных технологий (ИКТ) для решения дипломатических задач. В рамках цифровой дипломатии используются новые медиа, социальные сети, блоги и тому подобные медиаплощадки в глобальной сети.

Дипломату надо быть хорошим коммуникатором, переговорщиком, аналитиком, лоббистом, уметь достойно представлять свою страну на международной арене и защищать ее интересы, обладать большими знаниями, опытом, проницательностью, владеть иностранными языками.

Считается, что слово «дипломатия» происходит от греческого слова *díplōma*, которым в Древней Греции называли сдвоенные дощечки с нанесёнными на них письменами, выдававшиеся посланцам в качестве верительных грамот и документов, подтверждавших их полномочия.

Дипломатические отношения – основная форма поддержания официальных отношений между государствами в соответствии с нормами международного права и практикой международного общения. Дипломатические отношения призваны способствовать развитию дружественных отношений между государствами, поддержанию международного мира и безопасности.

Дипломатические отношения — основная форма поддержания официальных отношений между суверенными государствами, а также между государствами и другими субъектами международного публичного права в соответствии с нормами международного права и практикой международного общения.

Дипломатия появилась с возникновением родового общества, первого обмена продуктами, товарами, первыми проблемами, связанными с территориями для охоты, земледелием, рыболовством и их границами

Первый случай употребления слова «дипломатия» в Англии относимся к 1645 году, 16 век в Европе ознаменован бурным ростом дипломатической активности, ставшей к тому времени очевидной необходимостью

В начале 20 века произошёл реальный переход от старого к новой форме дипломатии тем не менее крепло осознание той реальности, когда дружеские отношения между государствами могло быть достигнуто не военно-силовым, а дипломатическим путём

СПИСОК ЛИТЕРАТУРЫ:

- 1 Истори Дипломатие 2005.

BARKAMOL SHAXSNI SHAKLLANTIRISH MEZONLARI

Qiyomov Yusuf To'xtasin o'g'li

Xalqaro Innovatsion Universiteti
Iqtisodiyot va aniq fanlar kafedrasini mudiri

Ergashev Ozodbek talaba
Toshpulatov Shaxriyor Anvar o'g'li
talaba

Annotatsiya: *Insonning barkamol shaxs sifatida shakllanishi, pedagogik ta'lim jarayonida talaba-yoshlarning shaxs sifatida rivojlanishi, O'qituvchining shaxs sifatida o'z-o'zini anglashi hamda faolligi, maqsadga intilishi talabaniing ijtimoiy-pedagogik muhitga moslashishi va o'z-o'zini baholashiga yordam berishi haqida so'z boradi.*

Kalit so'zlar: *Inson, shaxs, pedagog, ta'lim, talaba, yoshlar, faol, tadqiqot, individual. Insonning barkamol shaxs sifatida shakllanishi uchun nasl-irsiyat (inson – biologik mavjudod sifatida), ijtimoiy muhit (ijtimoiy-iqtisodiy hayot) hamda maqsadga muvofiq tashkil etilgan tarbiya va uning faoliyati kabilari ta'sir etadi.*

Shuning uchun ham pedagogik ta'lim jarayonida talaba-yoshlarning shaxs sifatida rivojlanishi, uning har tomonlama kamolga yetishi qonuniyatlari, shaxs kamolotiga ta'sir etuvchi omillar o'rganiladi. Oliy pedagogik ta'limning asosiy maqsadi ham shaxsni aqliy, ma'naviy-axloqiy, estetik, jismoniy rivojlanishi, talabalar yosh va shaxsiy xususiyatlarini hisobga olgan holda ularning ijodiy imkoniyatlarini har tomonlama ro'yobga chiqarish, insonparvarlik munosabatlarini shakllantirishdan iboratdir. Tarbiya qonuniyatiga ko'ra shaxsning kamolga yetishi jamiyat rivojlanishidan orqada qolsa, ijtimoiy maqsadni amalga oshirish uchun shart-sharoitlar yaratilmagan bo'lsa, uni amalga oshirish qiyin. Sh.Majitova o'qituvchi kadrlar tayyorlashda bir butun, yaxlit shaxsni rivojlantirish muammosini tadqiq etar ekan, shaxsning ijtimoiy munosabatlar va ongli faoliyat sub'ekti sifatida talqin etadi. Shuningdek, shaxsning yaxlitligi atrof-olamni anglash hamda ijtimoiy muhit sharoitida aniqlanadi. O'qituvchining shaxs sifatida o'z-o'zini anglashi hamda faolligi, maqsadga intilishi talabaniing ijtimoiy-pedagogik muhitga moslashishi va o'z-o'zini baholashiga yordam beradi degan g'oyani ilgari suradi ..

Muallif B.G.Ananayev, A.N.Leontev, L.S.Vigotskiylarning fikrlariga tayangan holda o'qituvchi shaxsi tarbiya va ijtimoiylashuv sharoitida shakllanadi, degan xulosaga keladi. Tadqiqotda bo'lajak o'qituvchini yaxlit shaxs sifatida rivojlantirishning pedagogik asoslari ishlab chiqilib, ular quyidagilardan iborat deb ko'rsatiladi:

rag'batlantirish (motivatsiya);

- yaxlit shaxsni shakllantirish mezonlarini aniqlash;
- pedagogik tizimga ega bo'lish;
- shaxsni shakllantirish mazmuni, bosqichlari, jihatlari, unga qo'yiladigan talablar;
- pedagogik jarayon;
- talabalarning shaxslik-kasbiy yo'nalishi;
- talabalarga qo'yiladigan talablar;

- kommunikativ vositalar va ularga qo' yiladigan talablar

Tadqiqotchilarning fikrlariga tayanib shuni ta'kidlash lozimki, talabalarni barkamol shaxs sifatida shakllantirishda quyidagi talablarga rioya etish muhimdir:

- yoshlarning bilimlarni o' zlashtirishga bo' lgan qiziqishlari va qobiliyatlarini rivojlantirish;

- ta'lim jarayonida talabalar faoliyatini pedagogik jihatdan to' g' ri tashkil etish;

- talaba-yoshlarning har biriga individual yoshdashish;

- pedagogik nazokatni shakllantirish;

- kasb-hunarga tayyorlash;

- noqulay vaziyatlardan to' g' ri yo' l topib chiqib keta olish qobiliyatiga ega bo' lishlariga erishish;

- ijtimoiy faollik, fuqarolik rolini shakllantirish va hokazolar.

Yuqoridagi talablarni amalga oshirishda barkamol shaxsni shakllantirishga xizmat qiluvchi quyidagi mezonlar asos bo' lib xizmat qiladi.

Barkamol shaxsni shakllantirish mezonlar:

- shaxsni aqliy, ma'naviy-axloqiy, hissiy-estetik, jismoniy rivojlantirish;

- ijodiy imkoniyatlarini namoyon etishga yo' llash;

- insonparvarlik munosabatlarini shakllantirish;

- yosh xususiyatlarini hisobga olgan holda shaxsning individual o' ziga xosligini namoyon etishga sharoit yaratish;

- fuqarolik nuqtai nazarining tarkib topishiga erishish;

- hayotga, mehnatga, ijtimoiy ijodkorlikka tayyorlash;

- o' z-o' zini boshqarish, demokratik tamoyillarni anglash, Vatani va xalq oldida o' zmas'uliyati va burchini his etish.

Barkamol shaxsni axloqiy tarbiyalashda, avvalo, jamiyat talabiga mos holda axloqiy tushunchalar, qoidalar, his-tuyg' ular, e'tiqod va xulqiga doir ko' niktalar va malakalarni shakllantirish muhim vazifa sanaladi.

Ma'naviyatli inson bilimli, kasb-hunar egasi, Vatanning sodiq fuqarosidir. U o' z davlati qonunlarini biladigan va ularga amal qiladigan, o' z yurtidan g' ururlana oladigan, o' z Vatani boyliklarini saqlash bilan birga uni yanada boyitadigan, go' zalliklaridan bahramand bo' ladigan shaxs. U har qanday zararli illatlarga qarshi kurashadi, xalq boyligini avaylab asraydi.

Axloq esa shaxsning xatti-harakatlari, yurish turishi, turmush tarzi, hayot kechirish tamoyillari, qoidalari, ijtimoiy munosabatlar mazmunini ifodalaydi. Axloq ijtimoiy hodisa sifatida jamiyat ma'naviy-ruhiy hayotida o' ziga xos o' rin tutadi. U jamiyat tomonidan tan olingan tartib-qoidalar bo' lib, kishilarning xatti-harakatlarini tartibga soladigan tamoyil sanaladi.

Axloq – ma'naviyatning tarkibiy qismi sifatida shaxs rivojlanishining yuqori bosqichi sanaladi. Zero, axloqsiz, axloqiy me'yorlarsiz shaxsning ruhiy, jismoniy va ma'naviy yetukligi shakllanmaydi. Shuning uchun ham ma'naviy-axloqiy tarbiyada uzviylik,

aloqadorlik dialektik xarakterga ega bo' lib, shaxsning ma'naviy-axloqiy shakllanishida muhim sanaladi.

Ma'naviy-axloqiy tarbiyaning asosiy vazifalari:

- 1) ma'naviy-axloqiy ongini shakllantirish;
- 2) ma'naviy-axloqiy xulq-atvor, ko'nikma va odatlarni shakllantirishdan iboratdir.

Ma'naviy-axloqiy tarbiya mohiyatiga ko' ra insonning jamiyat oldida burchliligi, o' z xulq-atvorining jamiyat taraqqiyoti darajasi bilan uyg' unligi, shuningdek, ma'naviy-axloqiy xulq-atvorning insonning kishilarga bo' lgan hurmat-e'tiborini namoyon etuvchi mezonlardan ekanligini tushunishi, axloqiy ideallarining to' g' riligiga ishonch hosil qilishi, ma'naviy-axloqiy bilimlarining e'tiqodga aylanishi va e'tiqodning tizimli bo' lishini ta'minlash va ma'naviy-axloqiy odatlarning shakllanishi uchun zarur shart-sharoitlarni yaratadi.

Estetik (nafosat) tarbiya talabalar tomonidan estetik bilimlarning egallanishi, ularda estetik madaniyatni tarkib toptirish, voqelikka estetik munosabatlarni shakllantirish, estetik his-tuyg' uni rivojlantirish, hayot go'zalliklari, tabiat va mehnatga muhabbatni tarbiyalash; estetik idealni shakllantirish hamda hayotiy faoliyatni tashkil etishda estetik qonuniyatlariga rioya etish ko' niktalarini shakllantirishga xizmat qiladi

Shaxsda sog' lom turmush tarzi ko' niktalarini shakllantirishda uning jismonan to'g'ri rivojlanishi, o'z salomatligini mustahkamlashi; aqliy va jismoniy faoliyatning yuqori darajada bo' lishiga erishish; gigienik malaka va ko'nikmaga ega bo' lishi; turmush tarzini mavjud axloqiy talablarga muvofiq tashkil etish; jismonan sog' lom bo' lib, o'ziga va o'zgalarga quvonch baxsh etish, zararli odatlardan saqlanish kabilar muhim ahamiyat kasb etadi. Talabalar o' rtaida mehnat tarbiyasini tashkil etishda milliy va umumbashariy an'analarga tayanish, ustoz-shogird, oilaviy mehnat va hunarmandchilikning eng samarali metod va usullaridan foydalanish, zamonaviy kasb-hunarlar asoslarini o' zlashtirish, ular tomonidan mehnatning shaxs rivojlanishida asosiy omillaridan ekanligini anglanishiga erishish muhim sanaladi.

Shuningdek, barkamol shaxsning shakllanishida ekologik, iqtisodiy, huquqiy tarbiyalar ham o'ziga xos ahamiyatga ega.

Xulosa qilib aytganda, barkamol shaxs individ – shaxs – inson tizimida o'z dunyoqarashi, nuqtai nazariga ega bo'lish, o'z haq-huquqini hurmat qilishga o'rganish, shaxslik xislatlarini tushunish, shuningdek, o'z bilim, qobiliyat va ko' niktalarini namoyon etib, o'z "Men"ini qaror toptirish asosida shakllanadi. Insonning shaxs sifatida rivojlanishi uning qiziqishlari, xarakteri, qobiliyati, aqliy rivojlanganligi, ehtiyojlari, mehnat faoliyatiga munosabati bilan belgilanadi. Insonda yuqorida ko' rsatilgan xususiyatlar rivojlanib, uning ijtimoiy voqelikka, mehnatga, kishilarga, jamiyatga bo'lgan munosabati muayyan bosqichga yetgandagina u barkamol shaxs darajasiga ko' tariladi.

Milliy ta'lim-tarbiya tarixida barkamol shaxs tarbiyasi tajribalari

Jamiyat taraqqiyotining barcha davrlarida ham barkamol shaxsni tarbiyalash dolzarb muammo bo' lib kelgan. O'zbek xalqi yoshlarni har tomonlama barkamol shaxs qilib

tarbiyalashda boy tarixiy tajribaga ega. Bu tajribani o'rganish va mazkur tajribadan zamon tarablariga muvofiq barkamol shaxsni shakllantirishda samarali foydalanish bugungi kunning muhim vazifalaridan biridir.

Sharq mutafakkirlarning asarlarida yosh avlodda yuksak ma'naviy-axloqiy sifatlarni shakllantirish, ularni barkamol shaxs bo'lib voyaga yetkazishga oid pedagogik g'oyalar, barkamol shaxs tarbiyasining mazmun, shakl va metodlari o'z aksini topgan bo'lib, ular bugungi kunda ham muhim pedagogik qiymatga ega. Ushbu asarlarda inson tafakkurini rivojlantirish, aqliy-axloqiy yetuklik va jismoniy barkamollik, estetik madaniyatni shakllantirish masalalari ham ilmiy, ham amaliy jihatdan o'z yechimiga ega bo'lgan.

Xalq og'zaki ijodi namunalari bo'lgan doston, ertak, maqol va xalq qo'shiqlarida, shuningdek, Yusuf xos Hojib, Kaykovus, Ahmad Yugnakiy, Muslihiddin Sa'diy, Abdurahmon Jomiy, Alisher Navoiy, Husayn Voiz Koshifiy va boshqa mutafakkirlarning barkamol shaxsni tarbiyalashga oid qarashlari o'z ahamiyatini yo'qotmagan.

O'zbek xalq og'zaki ijodi namunalari bilan tanishish chog'ida yosh avlodda barkamol shaxsga xos fazilatlarini tarbiyalashga juda qadimdan alohida e'tibor berib kelinayotganligining guvohi bo'lish mumkin. Jumladan, xalq maqollarida yoshlarda yuksak insoniy fazilatlarini shakllantirishga oid qarashlardan samarali foydalanilgan bo'lib, buholat ayniqsa, pand-nasihat mazmunidagi maqollarda maslahat, nasihat, istak, buyruq shakllarida qo'llanilgan tarbiyaviy mazmunga ega pand-nasihatlarni xalq og'zaki ijodining ertak, doston, aytishuv, topishmoq kabi janrlarida ko'plab uchratish mumkin. Pand-nasihat metodi xalq og'zaki ijodi namunalari bilan birga ta'limiy-axloqiy asarlarda ham samarali qo'llanilgan.

Yusuf Xos Hojibning "Qutadg'u bilig" asari pand-nasihat uslubida yozilgan asar sanaladi, unda pand-nasihat tarkibida qiyoslash uslubidan ham samarali foydalangan. Asarda yaxshilik bilan yomonlikni, rostlik bilan yolg' onchilikni, yorug'lik bilan qorong'ulikni, samimiylik bilan quvlikni, kamtarlik bilan takabburlikni, bilimlilik bilan johillikni, saxiylik bilan baxillikni o'zaro qiyoslash asosida ularning mohiyati ochib berilgan. Yusuf Xos Hojib kishilarga munosabatda o'rtamiyona yo'l tutishni maslahat beradi va "Agar kishilarga o'rtamiyona munosabatda bo'lsang, do'st dushmanga aylanmaydi", - deydi.

"Qutadg'u bilig" asarining pedagogik qiymatini belgilovchi jihatlardan biri unda muammo usulining maqsadga muvofiq qo'llanilganligidir. Milliy pedagogik merosda jumboq – muammoli ta'limga alohida o'rin ajratilgan bo'lib, u o'ziga xos ahamiyatga ega. Didaktik asarlarda munozaraga keng o'rin ajratilgan bo'lib, munozara asosida jumboq – muammo yechiladi. Chunonchi, "Qutadg'u bilig" asarida Kuntug' mish (Elig) va Oyto'ldi o'rtasidagi munozara quyidagi mazmunga ega: Elig Oyto'ldini ilgiga chaqirib, uni yonimga o'tir, deb taklif qiladi. Lekin Oyto'ldi o'tirmaydi. Elig unga boqib, taajublansa, Oyto'ldi ko'zini yumib oladi va yuzini yashiradi. Xonning yoniga o'tirmay, yerga koptok qo'yib unga o'tiradi.

Eligning jahli chiqib sababini so'raganda, unga quyidagilarni tushuntiradi: Elig Oyto'ldiga o'rin berganda uning yoniga o'tirmagani "Xon yonida menga o'rin yo'q",

degani; yerga ko'ptok qo'yib, unga o'tirgani – davlat ko'ptok kabi barqaror emas, qo'ldan chiqib ketadi, degani, Elig boqqanda ko'zini yumib olgani – davlat ko'r kishiga o'xshaydi, kimga ilahsa, unga yopishib oladi; yuzini yashirgani esa, davlat jafo, unga ishonib g'ururlanib ketma, deganim edi, deydi. Ko'rinib turibdiki, Yusuf Xos Hojib asarning mazkur lavhasida birdaniga uchta metod – munozara, muammoli ta'lim, pand-nasihatdan foydalangan. Demak, anglanadiki, o'z davrida mutafakkir asarlarida zamonaviy pedagogik texnologiyaning elementlaridan unumli foydalangan.

Asrlar davomida yosh avlod tarbiyasini muvaffaqiyatli tashkil etishda qo'llanib kelinayotgan pandnomalardan biri Unsurul-Ma'aliy Kaykovusning "Qobusnoma" asaridir. "Qobusnoma" boshidan oxirigacha pand-nasihatdan iborat asar. Ayniqsa, sakkizinchi bob "Anushiravon pandlarini yod olmoq zikrida" bobi bunga yaqqon misoldir. Pand-nasihati qiyosiy taqqoslash tahlili orqali olib boriladi. Kaykovus "Qobusnoma" asarida barkamol inson (shaxs) tarbiyasi haqidagi qarashlarni bayon etar ekan, ayniqsa, jismoniy tarbiyani tashkil etish masalasiga katta e'tibor beradi. Buni asarning "SHikorga chiqmoq zikrida", "Chavgon o'ynamoq zikrida", "Sipohsolarlik shartlari va odatlari zikrida" kabi boblarida ko'rish mumkin. Ularda mutafakkir barkamol inson (shaxs) avvalo sog'lom bo'lishi zarurligini, shuningdek, bilimlarni o'zlashtirishda mushohada yuritish, fikrni dalillar asosida ifodalash lozimligini alohida uqtiradi. Xususan, asarning "Ilm talabi va qozichilik zikrida" bobida quyidagilar alohida ta'kidlanadi:

Ulug' mutafakkir Alisher Navoiy o'qituvchilarni talabchan va o'z kasbining bilimdoni bo'lishga undagan, tarbiya masalasiga jiddiy e'tibor bergan. Mutafakkirning fikricha, bilim olishda uzluksizlik ma'qullab, bilim beruvchi ustoz – murabbiylarning o'zlari ham ma'lumotli, o'qitish usullarini chuqur egallagan bo'lishlarini talab etadi. Johil, mutaasib, nodon domlarni qoralab, o'qituvchi mehnatining og'irligini alohida ta'kidlaydi. Madrasa mudarrislarining fozil, dono, kamtar, ma'naviy pok insonlar bo'lishini istaydi va shunday bo'lishi uchun kurashadi

Mashhur mutafakkirlar inson aqliy qobiliyatini, ilmiy quvvatini, iste'dodini takomillashtirish uchun o'zida zukkolik, fahm tezligi, zehn o'tkirligi, bilimlarni tez egallash, qo'yilgan muammoni tez anglash, ilgari his etgan va tasavvur qilgan barcha narsalarni esda saqlash, xotira kabilarni rivojlantirishi lozimligiga alohida urg'u berib o'tganlar.

Ta'lim-tarbiya samaradorligiga erishish maqsadida maktab va madrasalarda ana shu talablarga rioya etilgan, talabalarda yuqorida ta'kidlab o'tilgan jihatlarni tarbiyalash uchun "Tarbiyai fikriya", "Tarbiyai tafakkuriya", "Tarbiyai ixlosiya" kabi metodlar qo'llanilgan, ular talabalarni fikrlashga o'rgatib, tafakkurlarini rivojlantirib, bilimlarni egallashga bo'lgan qiziqishlarini oshirgan. Shuningdek, tafakkurni rivojlantirishda samarali bo'lgan ilmiy munozara, sharhli o'rganish, muammolarni hal etish, kuzatish, savol-javob, bilimlarni sinash, ko'rgazmali tajriba kabi uslublar qo'llanilgan.

Iqtidorli bolalarga beriladigan bilimlar hajmi ko'paytirilib, ularning adabiyotlar bilan mustaqil shug'ullanishiga ko'proq e'tibor berilgan. Iqtidorli talabalar maktab yoki

madrasalarda talab etiladigan bilim hajmini o'zlashtirib, ma'lum sinovdan o'tgach, o'qishni muddatidan oldin bitirish imkoniyatiga ega bo'lganlar.

Har bir o'qituvchi talabalarga umumiy bilimlarni berish bilan bir qatorda, ularni san'at va muammoli masalalarni yechish sirlari bilan ham tanishtirib borganlar

O'tmishda muallimlar va madrasa mudarrisleri ko'proq muhokama va munozaralar uyushtirib, matnni sharhli-izohli o'rganish metodlariga katta e'tibor qaratganlar.

Talabalarda zehnni tarbiyalash, ularning bilimlarini mustahkamlash, tafakkur qobiliyatlarini mustahkamlash, ma'lumotlarni uzoq vaqt esda saqlab qolishlariga erishish maqsadida chiston (topishmoq)larni yechish, muvashshahlar yozish, o'rganilayotgan muammoni sharhlash va izohlash kabi usullardan foydalanilgan.

Bu usullar talabalarni rag'batlantirgan, o'qishga, ilm olishga bo'lgan qiziqishlarini oshirgan. Chunonchi, mashhur shoira va mohir muallima Uvaysiy (Jahon otin) o'zi tashkil qilgan darslarda qizlarning zehnni tarbiyalashda chistonlardan samarali foydalangan.

FOYDALANILGAN ADABIYOTLAR RO'YXATI:

1.Kadrlar tayyorlash milliy dasturi //O'quvchi ma'naviyatini shakllantirish /Tuzuvchilar: J.Fozilov, R.Sultonov, H.Saidov. – T.: “Ma’rifat-Madadkor”, 2000, 25-b.

2. Kadrlar tayyorlash milliy dasturi //O'quvchi ma'naviyatini shakllantirish /Tuzuvchilar: J.Fozilov, R.Sultonov, H.Saidov. – T.: “Ma’rifat-Madadkor”, 2000. 20-b.

3. Milliy istiqlol g'oyasi: asosiy tushuncha va tamoyillar. – T.: O'zbekiston, 2000. 56–57- b.

4 Qurbonov Sh.E., Seytxalilov E.A., Quronov M. va boshq. Milliy istiqlol g'oyasini shakllantirishda tashkiliy-uslubiy yondashuvlar (“Kadrlar tayyorlash milliy dasturi” asosida). – T.: Akademiya, 2002. – 50 b.

5. Avloniy Abdulla. Turkiy guliston yohud ahloq. – T.: O'qituvchi, 1992. – 15 b.

6 Dmitriev G.D. Teoretiko-prakticheskie aspekti mnogokulturnogo obrazovaniya v SShA // J. Pedagogika, 1999. №7. – s. 55.

7.Internet saytlari

**PEDAGOGIK TURKUM FANLARINING BARKAMOL SHAXSNI SHAKLLANTIRISHDAGI
IMKONIYATLAR**

Qiyomov Yusuf To'xtasin o'g'li

Xalqaro Innovatsion Universiteti

Iqtisodiyot va aniq fanlar kafedrasini mudiri

Qo'ziyev Jahongir Sirojiddin o'g'li

talaba

Bekmurodov Elbek G'olib o'g'li

talaba

Annotatsiya: *Maqolada Oliy ta'limda uzluksiz ta'lim tizimining muhim bosqichi, turkum fanlari nafaqat ta'lim-tarbiya jarayonining samaradorligini ta'minlashda, o'qituvchi va o'quvchilar o'rtasidagi munosabatlar, pedagogika fanining mazmuni, "Pedagogika nazariyasi va tarixi", "Pedagogik mahorat" hamda "Pedagogik texnologiya" kabi tushunchalarning mazmun mohiyati yoritiladi.*

Kalit so'zlar: *Oliy ta'lim, uzluksiz ta'lim, tizim, bosqich, turkum, ta'lim-tarbiya, o'qituvchi, o'quvchilar, kadr, pedagog, standart.*

Oliy ta'limda uzluksiz ta'lim tizimining muhim bosqichi bo'lish bilan birga, ma'naviy va axloqiy talablarga javob beruvchi yuqori malakali kadrlar tayyorlash jarayonining samaradorligini ta'minlashda o'ziga xos o'rin tutadi. Bugungi kunda oliy ta'lim bosqichida pedagogik yo'nalishda faoliyat yurituvchi oliy ta'lim muassasalari salmoqli o'rinni egallaydi va jamiyatning malakali pedagog kadrlarga bo'lgan ijtimoiy ehtiyojini qondirishda asosiy rol o'ynaydi. Kadrlar tayyorlash milliy modeli tarkibiy qismlaridan biri bo'lgan shaxsni har tomonlama kamolga yetkazish, yuksak ma'naviy va axloqiy sifatlarni tarbiyalash, unda kasbiy ko'nikma va malakalarni shakllantirishda pedagogik turkum fanlarining imkoniyatlaridan samarali foydalanish muhim ahamiyatga ega.

Pedagogik turkum fanlari nafaqat ta'lim-tarbiya jarayonining samaradorligini ta'minlashda, o'qituvchi va o'quvchilar o'rtasidagi munosabatlarni qaror toptirishda, balki talabalarda barkamollik sifatlarini shakllantirish borasida ham katta imkoniyatlarga ega. Bu imkoniyatlar quyidagilar bilan tavsiflanadi:

har tomonlama rivojlangan, barkamol shaxsni shakllantirish pedagogika fanining ham asosiy maqsadi ekanligi;

pedagogika fanining mazmuni ham har tomonlama rivojlangan barkamol shaxsning shaxsiy xususiyatlarini hisobga olgan holda uning aqliy, nafosat va jismoniy rivojlanishi, ijodiy qobiliyatlarining namoyon bo'lishi, unda insonparvarlik munosabatlarini tarkib toptirishga yordam beruvchi zarur shart-sharoitlar yarata olishi;- ta'lim va tarbiya qonuniyatlari hamda tamoyillari birligi, o'zaro uyg'unligini ta'minlash asosida barkamol shaxsni shakllantirishdek ijtimoiy maqsadni to'la amalga oshirish mumkinligi.

Pedagogik turkum fanlari bo' yicha ishlab chiqilgan Davlat ta'lim standartlarida barkamol shaxsni shakllantirishga yo'naltirilgan ta'limga qo'yiluvchi talablar belgilab berilgan. Mazkur standart talablariga muvofiq "Pedagogika", "Pedagogika tarixi", "Pedagogik texnologiyalar" va "Pedagogik mahorat" o'quv fanlari bo' yicha yaratilgan dastur va darsliklar barkamol shaxsni shakllantirishda katta imkoniyatlarga ega. Biroq barkamol shaxsni shakllantirish borasida o'qituvchilarning muayyan tayyorgarlikka, talabalarning esa tasavvur va nazariy bilimlarga ega emasliklari bois pedagogik amaliyotda bu imkoniyatlardan samarali foydalanilmayapti. Shu sababli pedagogik ta'lim jarayonini davr talablari va mavjud ijtimoiy-ta'limiy ehtiyoj asosida tashkil etish uchun asosiy yo'nalishlarni belgilab olish zaruriyati yuzaga kelmoqda. Eng avvalo, ijodiy yondashuv asosida o'zlashtirilishiga erishish hamda ularni o'ylashga, fikr yuritishga, ijodiy faoliyat yuritishga undashda samarali bo'lgan ta'lim metodlarini tanlash, pedagogik ta'lim jarayonini maqsadga muvofiq loyihalashtirish talab etiladi. Ta'lim jarayonini loyihalashda milliy ta'lim bilan birga xorijiy ta'lim tajribalaridan ham izchil foydalanish kutilgan natijalarni qo'lga kiritishga yordam beradi.

"Pedagogika nazariyasi va tarixi", "Pedagogik mahorat" hamda "Pedagogik texnologiya" o'quv fanlari bo' yicha mashg'ulotlar maxsus loyihalar asosida ilg'or pedagogik texnologiyalar yordamida tashkil etilganda kutilgan natijani beradi. Mashg'ulotlarda asosiy e'tibor talabalarning ichki imkoniyatlari va qobiliyatlarini ularning amaliy faoliyatlarida to'la namoyon bo'lishini kafolatlovchi rivojlantiruvchi ta'lim xarakterini kasb etishiga qaratilishi lozim.

Barkamol shaxsni shakllantirishda samarali tashkiliy-pedagogik shakl, metod va vositalarni qo'llash boy milliy va umumbashariy qadriyatlarga asoslanadi. Shuningdek, tarbiya jarayonida innovatsion metodlarni qo'llash samarali natijalarga erishishga imkon beradi. Innovatsion metodlar talabalarda voqealar rivojini oldindan ko'ra bilish, o'zini real voqelikda anglash, kelgusi hayot yo'lini to'g'ri belgilash, axloq, e'tiqod, ishonch va axloqiy qadriyatlar mohiyatini to'g'ri anglash, turli ijtimoiy vaziyatlarda to'g'ri qaror qabul qilish qobiliyatlarini rivojlantirishga yordam beradi. Talabalarni kuzatish, bahslashish, ishontirish, mulohazalarni umumlashtirish, xulq-odob ko'nikmalarini o'zlashtirishga imkon beruvchi treninglar jumladan, "Tanqid qilish madaniyati", "Konsensus va konfrantatsiya" ("Kelishuv va ziddiyat") treninglari, o'yin, shuningdek, ma'naviy-axloqiy tarbiyada hamkorlik texnologiyasi kabilar pedagogik jarayonga yangicha yondashishni ta'minlaydi.

"Pedagogika nazariyasi bo' yicha amaliy mashg'ulotlarda "Aqliy hujum", "5x5", "Klaster", "Qarorlar qabul qilish texnologiyasi", "Tafakkur cho'qqisi" va "Qora quti" kabi interfaol metodlar, rolli va ish o'yinlaridan maqsadga muvofiq foydalanish kutilgan natijalarni beradi. "Pedagogika nazariyasi va tarixi" o'quv kursi bo'yicha amaliy mashg'ulotlarning birida O'zbekiston Respublikasi Prezidenti I.A.Karimovning "Barkamol avlod – O'zbekiston taraqqiyotining poydevori" asari asosida kadrlar tayyorlash milliy modelida barkamol shaxsni shakllantirishga qo'yiluvchi talablar va ularga muvofiq ta'lim jarayonini

tashkil etish masalalari muhokama etilishi mumkin. “Mustaqil, erkin fikrli barkamol shaxsni shakllantirish – ijtimoiy-ta’limiy ehtiyoj” mavzusida uyushtirilgan muhokamada esa talabalarning ijtimoiy tarbiya jarayoni maqsadi va vazifalari, mazmuni haqidagi nazariy-pedagogik bilimlarini mustahkamlashga asosiy e’tibor qaratiladi. Muhokama chog’ida Abu Nasr Forobiy, Abu Ali ibn Sino, Yusuf Xos Hojib, Unsurul Ma’aliy Kaykovus, Abudrahmon Jomiy, Alisher Navoiy, Abdulla Avloniy kabi Sharq mutafakkirlarining barkamol shaxs tarbiyasi borasidagi qarashlari umumlashtiriladi, barkamol shaxsning shakllanishiga ta’sir etuvchi omillar aniqlanadi. Barkamol shaxsni shakllantirishda juda samarali sanaluvchi omillar – oila, ta’lim mazmuni (shu jumladan, ta’lim muassasalari), milliy qadriyatlar, ommaviy axborot vositalarining barkamol shaxs kamolotidagi muhim o’rni va roli tahlil etiladi. Shuningdek, “Shaxsning ma’naviy-axloqiy sifatlarini shakllantirish” mavzusida amaliy trening tashkil etish mumkin. Treningda talabalarga shaxs qiyofasida aks etuvchi fuqarolik hamda kasbiy sifat (xislat)larning ro’yxatini tuzish va ularni ahamiyatlilik darajasiga ko’ra tartiblash (raqamlash) vazifasi topshiriladi. Javoblar tahlilida, talabalar tomonidan quyidagi sifat (xislat)larning barkamol shaxs qiyofasida aks etishi muhimligiga e’tibor qaratiladi

- vatanparvarlik va milliy g’urur, iftixor tuyg’usiga egalik;

- davlat ramzlari (gerb, bayroq, madhiya)ga nisbatan chuqur hurmat bildirish

- millat va jamiyat taraqqiyoti yo’lida mehnat qilish hamda ularning taqdiri uchun mas’uliyatli bo’lish;

- maishiy turmush madaniyatiga ega bo’lish;

- milliy qadriyatlarni ijtimoiy-milliy ahamiyatini chuqur anglash va ularni asrab-avaylash, kelgusi avlodlarga yetkazishga g’amxo’rlik qilish;- halol, rostgo’y, mehr-shafqatli bo’lish

- g’ayratli, tashkilotchi va tashabbuskor bo’lish;- faoliyatda qat’iyatli, xushmuomala va tartibli bo’lish;

- mustaqil va o’z nuqtai nazarini erkin ifodalay olish;- muomala madaniyatini egallay olish;

- vaqtdan unumli foydalana bilish.

Talabalar tomonidan topshiriq bajarilgach, ularga barkamol shaxs qiyofasida aks etuvchi va talabalar tomonidan ikkinchi darajali deb baholanuvchi sifat (xislat)larni belgilash vazifasi topshiriladi. Bu topshiriqni bajarish jarayonida talabalar tomonidan quyidagi sifat (xislat)lar qayd etilishiga e’tibor qaratiladi: insonparvarlik, adolatlilik, iymon-e’tiqodlilik, qanoatlilik, donolik, saxiylik, mehr-oqibat, yaxshilik, nafs me’yori, do’stlik, vijdonlilik, intizomlilik, iltifotlilik, to’g’rilik, kamtarlik, hayo va iffat.

FOYDALANILGAN ADABIYOTLAR RO'YXATI:

1. Азизходжаева Н.Н. Педагогические технологии в подготовке учителя. Ташкент, 2000.
2. Аллаёров И.А. Дидактические основы активного обучения управленческим дисциплинам. — Ташкент: Фан, 1994.
3. Беспалько В.П. Педагогика и прогрессивные технологии обучения. - М., 1995.
4. Беспалько В.П. Слагаемые педагогической технологии. — М., 1989.
5. Бордовский Г.А., Извозчиков В.А. Новые технологии обучения: Вопросы терминологии// Педагогика. — 1993.-№5.
6. Гальперин П.К. К теории программированного обучения. — М., 1967.
7. Кларин М.В. Инновации в мировой педагогике. — Рига, 1995

MOLIYAVIY BARQARORLIK TAHLILI

Qiyomov Yusuf To'xtasin o'g'li

Xalqaro Innovatsion Universiteti

Iqtisodiyot va aniq fanlar kafedrasini mudiri

Shamdamov Bahodir Mansur o'g'li

talaba

Fayzullayev Xurshid Burxon o'g'li

talaba

Anotatsiya: *O'zbekiston bank tizimi, O'zbekistonda kreditlar hajmi keskin oshishi hamda kreditlarning o'sish sur'ati, O'zbekistonning muammoli kreditlar ulushi, O'zbekistonda banklarning konsentratsiyalashuvi, O'zbekistonning iqtisodiy o'sish, Moliyaviy barqarorlik.*

Kalit so'zlar: *bank, tizim, iqtisod, Bank, aktiv, talab, nisbat, kredit, tarmoq, garov, kapital, indeks,*

O'zbekiston bank tizimi Kovid-19 pandemiyasi va tashqi iqtisodiy sharoitlar o'zgarishlaridan kelib chiqadigan shoklarga yaxshi bardosh bermoqda. 2022-yilning I yarim yilligida bank tizimining moliyaviy barqarorlik ko'rsatkichlari Bazeli III minimal talablaridan yuqori bo'ldi. Regulyativ kapitalning hamda birinchi darajali kapitalning monandlilik koeffitsiyentlari minimal talablardan 1,3 baravar yuqoriligini ko'rsatdi. Bank aktivlariga nisbatan talabning qat'iylashtirilishiga qaramay, likvidlikni qoplash koeffitsiyenti (LCR) minimal talabga (100 foiz) nisbatan yuqori shakllandi. 2017 yildan boshlab O'zbekistonda jami kreditlarning YaIMga nisbati sezilarli darajada oshib, MDH va daromadi o'rtadan pastroq bo'lgan davlatlar darajasiga yetdi. 2017–2020 yillarda O'zbekistonda kreditlar hajmi keskin oshishi hamda kreditlarning o'sish sur'ati YaIMning o'sish sur'atidan yuqori bo'ldi. 2021 yilda O'zbekistonda jami kreditlarning YaIMga nisbati (44 foiz) MDH davlatlari bo'yicha mediana ko'rsatkichidan (30 foiz) baland bo'lib, uning yuqori darajasi saqlanib qolmoqda. Shuningdek, O'zbekiston qisqa vaqt ichida jami kreditlarning YaIMga nisbati ko'rsatkichi bo'yicha daromadi o'rtadan pastroq bo'lgan davlatlar bo'yicha mediana ko'rsatkichiga yetib oldi. Pandemiya sababli banklardagi muammoli kreditlarning (NPL) jami kreditlardagi ulushi 5-6 foizgacha keskin ko'tarildi. Pandemiya bilan bir qatorda davlat dasturlari asosida kreditlash va banklar tomonidan muammoli kreditlar hisobini yuritishning takomillashtirilishi natijasida muammoli kreditlar miqdori sezilarli o'sdi. 2022-yil 1-iyul holatiga ko'ra, O'zbekistonning muammoli kreditlar ulushi (4,9 foiz) Mustaqil davlatlar hamdo'stligi (MDH) mamlakatlari (5,9 foiz) hamda Markaziy Osiyo va Kavkaz mamlakatlari (5,2 foiz) bo'yicha o'rtacha ko'rsatkichdan pastroq bo'ldi. Tarmoqlar qirqimida muammoli kreditlar sanoat va qishloq xo'jaligida sezilarli oshgan. Kredit to'lovining daromadga nisbati (PTI) 51 foizdan yuqori hamda kredit

miqdorini garov qiymatiga nisbati (LTV) 76–90 foiz oralig'ida bo'lgan ipoteka kreditlari jami ipoteka kreditlarda yuqori ulushni tashkil etmoqda. 2018-yildan 2021-yilgacha bo'lgan davrda kredit to'lovining daromadga nisbati 51 foizdan yuqori bo'lgan ipoteka kreditlarining ulushi dinamikasida pasayish kuzatildi. Moliyaviy barqarorlik sharhi 8 2022-yil I yarim yillik kreditlarining 60–70 foizini kredit to'lovining daromadga nisbati 51 foizdan yuqori bo'lgan ipoteka kreditlari tashkil etmoqda. Qarz oluvchilarning ortiqcha qarz yukini cheklash maqsadida 2020-yilda Markaziy bank kredit to'lovining daromadga nisbati 50 foizdan yuqori bo'lgan jismoniy shaxslarga kreditlar berish cheklovini joriy etdi. Kredit miqdorining garov qiymatiga nisbati 76–90 foiz oralig'ida bo'lgan ipoteka kreditlari ulushi taxminan 90 foizni tashkil etmoqda. O'zbekistonda tizimli ahamiyatga molik banklar uchun qo'shimcha bufer qo'llash zarurati yuzaga kelmoqda. Bazel qo'mitasining uzoq muddatli iqtisodiy ta'sir yondashuviga (LEI) ko'ra O'zbekistonda birinchi darajali asosiy kapital (CET1) uchun o'rnatilgan me'yor (8 foiz) uning eng maqbul ko'rsatkichidan past darajada shakllangan. Shuningdek, bank tizimining konsentratsiya indeksi (HH indeksi)ga ko'ra, O'zbekistonda banklarning konsentratsiyalashuvi o'rta darajada bo'lmoqda. LEI hamda HH indeksi bo'yicha tahlil natijalari O'zbekistonning tizimli ahamiyatga molik banklari uchun birinchi darajali asosiy kapitalga nisbatan 2 foiz qo'shimcha bufer o'rnatishni taqozo etadi. Shuningdek, xalqaro amaliyotdan kelib chiqib kapitalga qo'yilgan minimal talablar bilan bufer talablarini muvofiqlashtirish tizimli ahamiyatga molik banklar uchun bufer joriy qilishning muhim shartlaridan biri hisoblanadi. Makro stress-testning dastlabki natijalari bank tizimining barqaror ekanligini ko'rsatdi. 2024-yil oxiriga kelib, asosiy va mo'tadil ssenariylarda banklarning kapital yetarlilik darajasi minimal regulyativ kapital me'yoridan (13 foiz) yuqori bo'lishini hamda turli xil shoklarga yaxshi bardosh bera olishini namoyon qilmoqda. Biroq, xatarli ssenariyda, ya'ni iqtisodiyotning keskin yomonlashuvi va valyuta kursining sezilarli darajada qadrsizlanishi holatida bank tizimi regulyativ kapitalning monandlilik koeffitsiyenti 13 foizlik me'yoriy chegaradan tushib ketish ehtimoli yuqoridir. Bunda sezilarli kredit yo'qotishlar va riskka tortilgan aktivlarning o'sishi banklarni regulyativ kapitalga nisbatan qo'yilgan minimal talabni bajara olmaslikka sabab bo'lishi mumkin. Shunga qaramay, bank kapitali yetishmovchiligi natijasida yuzaga keladigan yo'qotishlar jiddiy xavf tug'dirmaydi va bank tizimi ushbu yo'qotishlar o'rnini qoplash uchun yetarli himoyaga ega bo'ladi.

Moliyaviy barqarorlik sharhi 2022-yil I yarim yillik I. Makromoliyaviy sharoitlar Xalqaro moliya tashkilotlari va markaziy banklar tomonidan moliyaviy tahlil va siyosatni ishlab chiqishda moliyaviy sharoitlar indeksi (Financial Conditions Index, FCI) muhim ma'lumot beruvchi makromoliyaviy ko'rsatkichlardan biri hisoblanib, mamlakatlar iqtisodiyotidagi o'zgarishlarni umumlashtirilgan moliyaviy barqarorlik holatini ifoda etadi (1-ilova). Joriy yilda rivojlangan davlatlarda kuzatilayotgan moliyaviy sharoitlarning qat'iy lashishini aksiyalar bahosining tushishi, davlat obligatsiyalari daromadliligining oshishi va pul-kredit siyosati qat'iy lashtirilib borilishining kutilayotganligi bilan izohlash

mumkin1 . 1-chizma. Rivojlangan davlatlarda moliyaviy sharoitlar indeksi (o'rtacha ko'rsatkichdan standart og'ish2) 2-chizma. Bozor iqtisodiyoti shakllanayotgan davlatlarda moliyaviy sharoitlar indeksi (o'rtacha ko'rsatkichdan standart og'ish) Manba: Xalqaro valyuta jamg'armasi (XVJ). Bozor iqtisodiyoti shakllanayotgan va rivojlanayotgan davlatlar qat'iylashgan moliyaviy sharoitlar va kapital oqimini chetga chiqib ketishining yuqori xavfiga duch kelishmoqda. Tashqi qarz olish xarajatlarining keskin ko'tarilishi va milliy valyuta kurslarining oshishi Rossiya bilan yaqin aloqada bo'lgan Sharqiy Yevropa mamlakatlarining moliyaviy sharoitlariga jiddiy ta'sir ko'rsatdi. Inflyatsiyani jilovlash uchun foiz stavkalarining oshirilishi, aksiyalar qiymatining pasayishi va tashqi qarz olish xarajatlarining yuqoriligi boshqa ko'plab bozor iqtisodiyoti Indeks ko'rsatkichi o'rtacha qiymatidan standart og'ishning necha barobariga farq qilishini ifodalaydi. Moliyaviy barqarorlik sharhi 2022-yil I yarim yillik shakllanayotgan davlatlarda moliyaviy sharoitlar qat'iylashishiga sabab bo'ldi . Kovid-19 pandemiyasi tufayli yuzaga kelgan global iqtisodiy pasayishdan so'ng karantin choralarining bekor qilinishi va vaksinatsiyalash jarayonining tezlashishi natijasida yalpi talab tiklandi va past daromadli rivojlanayotgan davlatlarning iqtisodiyotini 2021-yilda 4,1 foizga o'sishiga olib keldi. Dunyodagi geosiyosiy vaziyat va global inflyatsiya tufayli vujudga kelgan noaniqliklarga qaramay, XVJ 2022 va 2023-yillarda past daromadli rivojlanayotgan mamlakatlarda iqtisodiy o'sish mos ravishda 4,8 va 4,9 foiz bo'lishini prognoz qilmoqda . O'zbekistonning iqtisodiy o'sish sur'ati 2012–2019-yillar davomida (2017 va 2018-yillarni hisobga olmaganda) asosiy savdo hamkorlarning o'rtacha tortilgan o'sish sur'atidan yuqori bo'lgan. 2017 va 2018-yillarda real o'sish sur'atlari mos ravishda 4,4 va 5,4 foizlarni tashkil etgan. O'zbekiston iqtisodiyoti 2020-yilda pandemiya davrida pul-kredit siyosatining yumshatilishi hamda hukumat tomonidan qo'llab-quvvatlovchi siyosatning yuritilishi natijasida 1,9 foizga, 2021-yilda esa 7,4 foizga o'sgan. Tashqi iqtisodiy sharoitlar o'zgarishining ta'siri kutilganidan kuchsizroq bo'lishi, iqtisodiyot tarmoqlarida faollikning oshishi, tashqi Moliyaviy barqarorlik sharhi 12 2022-yil I yarim yillik savdo aylanmasi hajmining yuqori sur'atlarda o'sishini inobatga olgan holda Markaziy bank 2022-yil uchun YaIMning real o'sish sur'atini 5,0–5,5 foiz atrofida prognoz qilmoqda. Markaziy banklar jahon iqtisodiyoti istiqbollari bo'yicha noaniqliklar ortgan bir davrda yuqori darajadagi inflyatsiyani jilovlash hamda pandemiyadan keyingi iqtisodiy tiklanishni ta'minlash o'rtasidagi qiyin tanlovga duch kelishmoqda.

FOYDALANILGAN ADABIYOTLAR RO'YXATI:

1. International Monetary Fund, Global Financial Stability Report, April 2022, pp. 3-4. <https://www.imf.org/en/Publications/GFSR/Issues/2022/04/19/globalfinancial-stability-report-april-2022>

2. Karimov LA. «O'zbekiston iqtisodiy islohotlarni chuqurlashtirish yo'lida». T.; «O'zbekiston» 1996.

3. Vahobov AV., Ibroximov AT., Ishonqulov N.F. «Moliyaviy va boshqaruv tahlili». Darslik. T.; «Sharq», 2005 y.

4. Karimov A va boshq. Buxgalteriya hisobi. Darslik. - T.: «Sharq» nashriyot -matbaa akdiyadorlik kompaniyasi . 2004, 592

5. Internet saytlari

<http://wwwJex.uz>

<http://www.Ziyo.NET.uz>

<http://www.stat.uz>

<http://www.tfi.uz>

ОНКОЛОГИК КАСАЛЛИКЛАРДА ШАХС ПСИХОЛОГИЯСИНИНГ ЎЗИГА ХОС НАМОЁН БЎЛИШИ

Уразбаева Дилбар Абдуллаевна

Урганч давлат университети PhD, доцент

Аннотация: *Мазкур мақолада онкологик касалликларда бемор шахсининг ўзига хос хусусиятлари намоён бўлиши ҳақидаги масалалар изоҳланган.*

Аннотация: *В данной статье разъясняются вопросы проявления специфических особенностей личности пациента при онкологических заболеваниях.*

Annotation: *This article explains the issues of the manifestation of specific features of the patient's personality in oncological diseases.*

Калит сўзлар: *Онкология, психология, психоонкология, онкологик бемор, психоэмоционал ҳолат*

Ключевые слова: *Онкология, психология, психоонкология, онкологический пациент, психоэмоциональное состояние*

Key words: *Oncology, psychology, psychooncology, oncological patient, psychoemotional state*

Бугунги кунда онкологик касалликларни эрта аниқлаш ва даволаш чора тадбирлари бўйича жаҳонда ижобий натижаларга эришилмоқда.

Онкологик касалликлар инсон организмида соматик ўзгаришлар билан бир вақтда психик соҳада ҳам ўзгаришларни келтириб чиқаради. Айниқса, шахс фаолиятини ҳаракатга келтирувчи куч ҳисобланадиган қадриятли-мотивацион соҳа беморларнинг даволаниш, реабилитация жараёнларида касалликка муносабат ҳамда касаллик билан курашиш учун стимул вазифасини ўтайди. Онкологик беморларнинг психологик жиҳатларини ўрганиш зарурати ва реабилитацион дастурда психологнинг иштироки муҳимлиги ўтган асрнинг 70-80 йилларида рус онкологлари томонидан таъкидланган (Б.Н.Блохин, 1977; В.Н.Герасименко, 1977; Д.Амбрози, 1981). Онкобеморлар реабилитациясида психологнинг иштироки нафақат қандайдир психик ўзгаришларни, бузилишларни ўрганиш, балки шахсининг касалликдан кейинги ривожланадиган ижтимоий ва психологик мавқеи қайта тикланишида кўмаклашувчи позицияда ҳам намоён бўлади. Шу нуқтаи назардан онкобеморнинг шахслараро муносабатлар тизимида ўзининг позициясини, ўрнини аниқлаб ва ўрнатиб олишда уларнинг бу вазиятда қадриятли-мотивацион тизимини ҳисобга олиш муҳим.

Онкологик касалликларда шахс психологиясининг ўзига хос хусусиятлари бўйича рус олимлари томонидан амалга оширилган ишлар салмоқли, жумладан, М.П. Ершованинг “Онкопатологиядаги ремиссиянинг турли муддатларида ўспирин

йигит ва қизлар шахсий ривожланишининг хусусиятлари” мавзусида олиб борган тадқиқотида онкологик касаллик ташхиси қўйилган ўспирин йигит ва қизларда когнитив, шахслик, аффектив соҳалардаги ўзига хос психологик ўзгаришларни тадқиқ қилган [4]. Мазкур тадқиқотда касалликка муносабат ва таъсирланишда гендер ўзига хосликлар ҳам алоҳида ўрганилган.

Г.А Ткаченко ва И.М.Шестопаловалар томонидан олиб борилган сўт беши саратони беморларида қадриятли-мотивацион соҳани ўрганиш тадқиқотлари натижаларига кўра, касаллик бошланган вақт билан солиштирганда алоҳида ҳолатларда мавжуд ўзгаришлар вужудга келган. Юқори аҳамиятли қадриятлардан ривожланиш, ўзига ишонч, муҳаббат, садоқатли дўстлар бўлиши, фаол ҳаётий фаолият кабилар кузатилган [3].

Онкологик беморларга психологик ёрдам беришнинг мазмунини тушунишда Е.В.Пестереванинг “Ҳавfli лимфома билан даволанаётган беморларда даволанишнинг турли босқичларида касалликка мослашишнинг психологик хусусиятлари” мавзусидаги тадқиқот иши муҳим аҳамият касб этади [2]. Мазкур тадқиқотда ҳавfli лимфома ташхиси билан даволанаётган беморларда саратоннинг бошқа турларига қараганда алоҳида психологик мослашиш хусусиятлари таҳлил қилинган.

Соматик даражада жисмоний заифлик, жисмоний зўриқиш, томоқда нимадир тиқилиб қолиш ҳисси, ҳаво етишмаслигидаги ҳансираш ҳисси, тўхтаб-тўхтаб нафас олиш ҳисси кабилар вужудга келади.

Шундай қилиб, касаллик инсон борлиғининг барча даражаларида пайдо бўлади:

- соматик - аъзолар ва тизим фаолиятида бузилишлар;
- эмоционал - қўрқув, хавотир, нафрат, алам, жаҳл ва бошқа негатив эмоциялар;
- психологик - ўзига ва атрофдагиларга нисбатан муносабатнинг бузилиши;
- ижтимоий - ижтимоий мавқе ва алоқлар ўзгариши;
- маънавий - ҳаёт мазмуни, масъулият, ёлғизлик, ҳаёт якуниланаётгани кечинмаси.

Касаллик инсонни тўлиқ қамраб олади ва кўрсатилган даражалар бир-бирига ўтади (бемор оғриқдан арз қилади, бу фақат жисмоний оғриқ эмас, балки эмоционал ва маънавий кечинма қатнашадиган умумий оғриқ) [5].

Онкологик беморлар учун психологик реабилитация шундай йўналган бўлиши керакки, онкологик касаллик келтириб чиқарган психологик оқибатларни бартараф қилиши ва касаллик вазиятига мослашиш ёрдам бериши керак.

Бугунги кунда ривожланган давлатларда онкология соҳасида психологик коррекцияни қўллаш бўйича қатор ишлар амалга оширилмоқда. Натижада, таъсирли ҳисобланган стрессни бартараф қилиш ва копинг-механизмлар назарий моделлари ёритилган ишлар вужудга келган, ўзининг самарадорлигини исботлаган

ва кенг тарқалган психологик аралашувнинг когнитив-хулқий стратегиялари ишлаб чиқилган.

Соғлом турмуш тарзи ва ўсмали патология ривожланиши ҳавфи билан боғлиқ психологларнинг тадқиқотлари онкологик касалликлар профилактикаси учун психологик ёрдам тизимини шакллантирган. Бундан ташқари бугунги кунда дунёда саратонни даволашда қўлланиладиган воситалар нафақат ремиссиянинг давомийлигига таъсир қилишига кўра, беморларнинг ҳаёт сифатини махсус ишлаб чиқилган методикалар ёрдамида баҳолаш асосида ҳам қабул қилинмоқда [1].

Демак, юқоридагилардан келиб чиқиб, шундай хулоса қилишимиз мумкинки, онкологик касалликларда бемор организмда жисмоний ўзгаришлардан ташқари тенг кучга эга бўлган психоэмоционал ўзгаришлар ҳам содир бўлади.

Фойдаланилган адабиётлар рўйхати:

1. Беляев А.М. Онкопсихология для врачей-онкологов и медицинских психологов. Руководство. Издание 2-ое, дополненное // А.М.Беляев и коллегия авторов/ Ред.А.М.Беляев, В.А.Чулкова, Т.Ю.Семиглазова, М.В.Рогачев.- СПб: Изд-во АНО “Вопросы онкологии”, 2018.- 436 с

2. Пестерева Е.В. Психологические особенности адаптации к болезни у больных лимфомами опасного качества на разных этапах лечения. Автореф... канд.пс.наук. СПб. 2011.23.с

3. Ткаченко Г.А., Шестопалова И.М. Особенности личности больных раком молочной железы в отдаленном периоде. Вестник психотерапии. 2007; 21 (26). -С. 66-78.

4. Эршова М.П. Особенности личностного развития юношей и девушек с онкопатологией с разными сроками ремиссии: Автореф.дис. ...канд.психол.наук.-М.: Ростов-на-Дону, 2005.- 22 с.

5. Jacobsen P.B., Sadler I.J., Booth-Jones M., Soety E., Weitzner M.A., Fields K.K. Predictors of posttraumatic stress disorder symptomatology following bone marrow transplantation for cancer. J. Consult. Clin. Psychol. 2002; 70 (1). – P. 235-240.

BUGUNGI KUNDAGI TA'LIM TIZIMIDAGI O'ZGARISHLAR

Togaymurodova Feruza Muqadirovna

Chirchiq Pedagogika Universiteti

Annotatsiya: *Bugun Yangi O'zbekiston hayotining barcha sohalari chuqur islohotlar maydoniga aylangan. Bu jarayonda ijtimoiy sohaning asosi hisoblangan ta'lim tizimidagi o'zgarishlar haqida to'lqinlanib so'zlamalikning iloji yo'q. Mamlakatimizda so'nggi yillarda ta'lim tizimining barcha bosqichlarini zamonaviy talablar asosida tashkil etish bo'yicha amaliy ishlar hal qiluvchi bosqichga kirdi.*

Kalit so'zlar: *Ta'lim, maktab fidoiylilik, iqtisod, texnologiya, maktab, ijtimoiy.*

Prezidentimiz ta'kidlaganidek: “Farzandlarimiz maktabdan qanchalik bilimli bo'lib chiqsa, yuqori texnologiyalarga asoslangan iqtisodiyot tarmoqlari shuncha tez rivojlanadi, ko'plab ijtimoiy muammolarni echish imkoni tug'iladi. Shunday ekan, Yangi O'zbekiston ostonasi maktabdan boshlanadi desam, o'ylaymanki, butun xalqimiz bu fikrni qo'llab-quvvatlaydi”.

Ta'lim sohasida amalga oshirilayotgan islohotlarning asosiy qismini, albatta, oliy ta'lim tizimidagi islohotlar tashkil etadi. Xususan, O'zbekiston Respublikasida oliy ta'limni tizimli isloh qilishning ustuvor yo'nalishlarini belgilash, mustaqil fikrlaydigan yuqori malakali kadrlar tayyorlash jarayonini sifat jihatidan yangi bosqichga ko'tarish, oliy ta'limni modernizatsiya qilish, ilg'or ta'lim texnologiyalariga asoslangan holda ijtimoiy soha va iqtisodiyot tarmoqlarini rivojlantirish maqsadida davlatimiz rahbarining 2019 yil 8 oktyabrdagi farmoni bilan tasdiqlangan O'zbekiston Respublikasi oliy ta'lim tizimini 2030 yilgacha rivojlantirish Kontseptsiyasi sohadagi yangi islohotlar uchun debocha vazifasini bajarib bermoqda.

Ushbu hujjatga intellektual taraqqiyotni jadallashtirish, raqobatbardosh kadrlar tayyorlash, ilmiy va innovatsion faoliyatni samarali tashkil etish hamda xalqaro hamkorlikni mustahkamlash maqsadida fan, ta'lim va ishlab chiqarish integratsiyasini rivojlantirish singari vazifalar asos qilib olindi.

Kontseptsiya mazmuni mamlakatimiz oliy ta'lim tizimini isloh qilishning ustuvor yo'nalishlarini aks ettiradi. Unda oliy o'quv yurtlarida qamrov darajasini kengaytirish hamda ta'lim sifatini oshirish, raqamli texnologiyalar va ta'lim platformalarini joriy etish, yoshlarni ilmiy faoliyatga jalb qilish, innovatsion tuzilmalarni shakllantirish, ilmiy tadqiqotlar natijalarini tijoratlashtirish, xalqaro e'tirofga erishish hamda boshqa ko'plab aniq yo'nalishlar belgilab berilgan. Bularning barchasi ta'lim jarayonini yangi sifat bosqichiga ko'tarish uchun xizmat qiladi.

Bugungi kunda jahondagi nufuzli oliy ta'lim muassasalari ilm-fanning yirik o'choqlari hisoblanishi hech kimga sir emas. Hozirda yangi-yangi oliy o'quv yurtlari, dunyodagi etakchi universitetlarning filiallari tashkil etilmoqda. Misol uchun, so'nggi 5 yilda

mamlakatimizda 47 ta yangi oliy ta'lim muassasasi, jumladan, xorijiy universitetlarning filiallari tashkil etilib, oliy o'quv yurtlarining soni 125 taga etdi.

Davlat-xususiy sheriklik tizimi asosida nodavlat oliy ta'lim muassasalari faoliyati yo'lga qo'yilmoqda. Aholi fikrini o'rgangan holda, sirtqi va kechki ta'lim shakllari qayta tiklandi, qabul kvotalari oshirilmogda. Maktab bitiruvchilarini oliy ta'limga qamrab olish darajasi 2016 yilgi 9 foizdan 2020 yilda 25 foizga etdi.

Professor-o'qituvchilarning xorijdagi oliy ta'lim hamda ilmiy-tadqiqot maskanlarida malaka oshirishi va stajirovka o'tashini ta'minlaydigan mexanizm yaratildi. Ularning oylik ish haqi miqdori

2018 yilga nisbatan o'rtacha 2,5 barobar oshirildi. Bu yildan boshlab 10 ta oliy ta'lim muassasasi o'zini-o'zi moliyalashtirish tizimiga o'tkazildi.

Oliy ta'limga ajratiladigan davlat grantlari soni kamida 25 foizga oshirilganligi, oliy o'quv yurtlariga qabul qilishda ehtiyojmand oilalar qizlari uchun grantlar sonini 2 barobarga ko'paytirib, 2 mingtaga etkazilishi oliy ta'limga qamrab olish ko'lamini yanada kengaytirdi.

Ta'lim tizimidagi eng muhim yangiliklardan biri oliygohlar va ta'lim tizimining quyi bo'g'inlari o'rtasidagi uzviylikni kuchaytirish maqsadida 65 ta akademik litsey oliy o'quv yurtlari tasarrufiga o'tkazilishi, shuningdek, 187 ta texnikum ham o'z yo'nalishi bo'yicha turdosh oliygoh va tarmoq korxonalariga biriktirilishi bo'ldi.

Xulosa qiladigan bo'lsak, ta'lim sohasida amalga oshirilayotgan istiqbolli vazifalar, o'zining dolzarbligi hamda amaliy ahamiyati bilan boshqa sohalardagi islohotlardan aslo qolishmaydi. Chunki ushbu sohadagi islohotlarni yanada keng ko'lamda davom ettirish davr talabidir.

Axborot texnologiyalar asri deb nom olgan XXI asrda hayotning barcha jabhalarida – sanoat, qurilish, kimyo, qishloq xo'jaligi, to'qimachilik, mashinasozlik va boshqa sohalarda yuksak taraqqiyotni yuzaga keltirish uchun ilm-fanni rivojlantirish, bu borada yangiliklar yaratish hayotiy zaruratga aylandi. Bu jarayon endilikda dunyoda taraqqiyot yo'lini tutgan barcha mamlakatlarda e'tirof etilmoqda. Respublikamizda ham ana shu jarayonga alohida e'tibor berilmoqda.

Mamlakatimiz Prezidenti, rahbar sifatidagi faoliyatini yurtimiz akademiklari, etakchi olimlari, umuman, ilm ahli bilan uchrashuvdan boshlaganligi, yurtimizda ilm-fan rivojini ishlab chiqarish taraqqiyoti bilan uyg'unlantirishga qaratganligi bejiz emas.

Davlatimiz rahbarining shundan keyin sog'liqni saqlash tizimi faoliyatini yaxshilash, kitob mahsulotlarini chop etish va tarqatish tizimini rivojlantirish, kitobxonlikni kuchaytirish, respublikada yangi erkin iqtisodiy zonalar tashkil etish, mamlakatni yanada rivojlantirish bo'yicha Harakatlar strategiyasini amalga oshirish, Ilm-fanni 2030 yilgacha rivojlantirish kontseptsiyasi" ishlab chiqilishi, Imom Termiziy xalqaro markazini tashkil qilish borasida va shu kabi boshqa ko'plab qabul qilingan qarorlari, farmonlari, farmoyishlarida ilm-fanni yuksaltirish asosiy masalalardan biri sifatida belgilanishi ham ana shu e'tiborning amaliy ifodasi edi.

Ilm-fan va innovatsiyalarni rivojlantirish, ularning yutuqlarini yuqori qo'shimcha qiymatga ega mahsulotga aylantirish jarayonida intellektual mulkning ishonchli himoya qilinishi alohida ahamiyat kasb etadi.

Ma'lumotlarga ko'ra, intellektual mulk ulushi Evropada yalpi ichki mahsulotning 45, Xitoyda 12, Rossiyada 7 foizini tashkil etadi. 2020 yilning 12 oktyabr` kuni Prezidentimiz raisligida bo'lib o'tgan yig'ilish ham "Intellektual mulkni himoya qilish – Uchinchi uyg'onish davri uchun ishonchli poydevor bo'lib xizmat qiladi" mavzusiga bag'ishlangan edi. O'shanda davlatimiz rahbari patent egalari va tadbirkorlar o'rtasidagi hamkorlikni ta'minlash zarurligiga alohida e'tibor qaratdi.

Xususan, ta'lim tizimida qabul qilingan eng muhim hujjatlardan biri bu – "Ta'lim to'g'risida"gi qonunning yangi tahrirda qabul qilinishi bo'ldi. Mazkur qonunga asosan ta'lim sohasidagi asosiy printsiplar, ta'lim tizimi, turlari va shakllari aniq belgilab qo'yildi.

Shuningdek, qonunga ko'ra, davlat oliy ta'lim, o'rta maxsus, professional ta'lim muassasalari va ularning filiallari, davlat ishtirokidagi oliy, o'rta maxsus, professional ta'lim tashkilotlari va ularning filiallari Prezident yoki hukumat qarorlari bilan tashkil etiladigan bo'ldi. Nodavlat ta'lim muassasalarini tashkil etish ularning ta'sischilari tomonidan amalga oshirilishi belgilandi. Nodavlat ta'lim tashkilotlariga litsenziya Ta'lim sifatini nazorat qilish davlat inspeksiyasi tomonidan beriladigan bo'ldi.

Shunga ko'ra, mazkur Qonunning qabul qilinishi hamda amaliyotga joriy etilishi ham ta'lim sohasida qabul qilingan eng muhim hujjatlardan biri bo'ldi deyishimiz mumkin.

So'nggi yillarda O'zbekistonda ta'lim sohasida amalga oshirilayotgan islohotlar Namangan davlat universitetida ham izchil amalga oshirib kelinmoqda. Binobarin keyingi uch yil ichida fakul'tetlar soni 9 tadan 15 taga, mutaxassislik kafedralari soni 27 tadan 46 taga, ta'lim yo'nalishlari soni 31 tadan 52 taga, magistratura mutaxassisliklari soni esa 12 tadan 26 taga etkazildi. Bunga mos ravishda ilm istagida bo'lgan universitet talaba yoshlari soni 5100 nafardan qariyb 21000 nafarga etdi.

Professor-o'qituvchilar soni 470 nafardan 710 nafarga etdi. Universitetda 2018-2019 o'quv yiliga qadar ilmiy salohiyat 26 fizni tashkil etib, bironta ixtisoslik bo'yicha ixtisoslashgan kengash faoliyat olib bormagan. Keyingi yillarda ilmiy pedagog kadrlar tayyorlash masalasiga ham katta e'tibor qaratilib, ilmiy salohiyat 37 foizdan oshdi, ta'lim sifatini ta'minlash yo'lida bugungi kunda 12 ta ixtisoslik bo'yicha 9 ta ixtisoslashgan kengash faoliyat olib bormoqda. Albatta, bu borada 17 ta tayanch doktoranturada tahsil olayotgan doktorantlar hisobidan universitet ilmiy-pedagog kadrlari saflarini salohiyatli kadrlar bilan to'ldirish maqsadi belgilab olingan.

Yaqin-yaqingacha universitet asosan pedagogik soha uchun mutaxassislar tayyorlar edi. Bugungi kunda universitetda Arxeologiya, Madaniyat va san'at muassasalarini tashkil etish hamda boshqarish, Sotsiologiya, YUrisprudentsiya (faoliyat turlari bo'yicha), Kutubxona-axborot faoliyati (faoliyat turlari bo'yicha), Zootsiologiya: baliqchilik, Mevachilik va uzumchilik, Dorivor o'simliklarni etishtirish va qayta ishlash texnologiyasi, Sabzavotchilik, polizchilik va kartoshkachilik, Issiqxona xo'jaligini tashkil etish va yuritish,

Ijtimoiy ish (faoliyatning turli sohalari bo'yicha), Mehmonxona xo'jaligini tashkil etish va boshqarish, Turizm (faoliyat yo'nalishlari bo'yicha), 2021 yildan boshlab esa Davolash ishi, Pediatriya ishi kabi yo'nalishlarda kadrlar tayyorlashni boshlaganligi oliygohimizni haqiqiy ma'noda viloyatimizning aql markaziga aylanayotganligidan dalolat beradi.

Universitet yirik ilmiy-tadqiqot markazi sifatida Namangan davlat universitetida media markaz tashkil etish, Akvakul'tura bo'yicha o'quv-amaliy trenajer tashkil etish, "Dorivor o'simliklardan shifobaxsh ichimliklar tayyorlash", shifobaxsh profilaktik sumalak ishlab chiqarish texnologiyasi, Farg'ona vodiysida tarqalgan kamyob va yo'qolib borayotgan hamda endem turlarning tirik kolleksiyasi, elektron fotoal'bomi va raqamlashtirilgan elektron ma'lumotlar bazasini yaratish kabi yirik xalqaro ilmiy loyihalarda ishtirok etmoqda.

Prezidentimiz tashabbusi bilan oliy ta'lim tashkilotlari uchun akademik va tashkiliy, shuningdek, moliyaviy mustaqillikning berilishi hamda Kengashlar vakolatlarining kengayotgani ta'lim sohasidagi davlat siyosatini amalga oshirish, sifatli ta'lim xizmatlarini ta'minlash va bu borada hukumatimiz tomonidan berilgan vazifalarni to'la-to'kis ado etish orqali mamlakatimiz taraqqiyotini belgilab beruvchi salohiyatli kadrlar tayyorlashga keng imkoniyatlar yaratadi.

ADABIYOTLAR:

1. Ta'lim va tarbiya jarayonida ulug' mutafakkirlarning axloq va odobga oid ilmiy merosidan foydalanishning o'ziga xos jihatlari.
2. Sharq allomalari merosida inson falsafasi masalalari.
3. Dars jarayonlarida badiiy adabiyotlardan foydalanishning ahamiyati.
4. Huquqiy ong va huquqiy madaniyat tushuichalarining mazmun-mohiyati.
5. Inson huquqlari.
6. Yoshlarda huquqiy ong va huquqiy madaniyatini shakllantirish, ularning huquqiy tarbiyasini rivojlantirish, qonunga itoatkorlik ruhini shakllantirish.
7. O'zbek milliy tarbiya texnologiyalari.
8. O'zbek tarbiyashunosligida vorisiylik va qadriyatlar ustivorligi.
9. Ajdodlar o'g'itlari va an'analar.
10. Zamonaviy o'zbek tarbiyashunosligida o'tmish va zamonaviylik transformatsiyasi.

ЯЗИК-КЛЮЧ К ДУШЕ НАРОДА

Абдурахмонова Мавлудахон Абдувахобовна

Учитель русского языка и литературы 17-й средней школы Байсунского района Сурхандарьинской области

Аннотация: В статье рассматриваются основные направления, сложившиеся в лингвистике в конце XX – начале XXI веков, и взаимодействие лингвокультурологии с логикой, философией, этнолингвистикой и когнитивной лингвистикой.

Ключевые слова: антропоцентрическая парадигма, лингвокультурология, концепт.

LANGUAGE IS THE KEY TO THE SOUL OF THE PEOPLE

Abstract: *The article deals with the major directions in the linguistics of the late XXth and early XXIst centuries, and the interaction of linguaculturology with logic, philosophy, ethno linguistics and cognitive linguistics.*

Key words: *anthropocentric paradigm, linguaculturology, concept.*

Лингвистика XXI века активно разрабатывает направление, в котором язык рассматривается как культурный код нации, а не просто как орудие коммуникации и познания. Фундаментальные основы такого подхода были заложены трудами В.фон Гумбольдта, А.Потебни, Ф.Боаса, Э.Сепира, Л.Вейсгербера, Б.Уорфа, Н.Толстого и других исследователей.

История каждого языка отражает историю и культуру народа – его носителя. Изучая древние корни и культурные памятники, мы узнаем, какие предметы, явления и действия были самыми важными для народа в период формирования языка на том или ином этапе развития человечества. Лексический фонд языка показывает, что реально окружает человека и составляет предмет его мыслей и забот, а также уровень культурного развития; синтаксический же строй – каким образом осуществляется мышление. Язык не только отражает действительность, но и интерпретирует ее, создавая особую реальность, в которой живет человек. Поскольку культура неотделима от закрепленной в языке картины мира, отражающей мировоззрение человека, то информация о культуре находит отражение в структуре языковых номинаций.

Как справедливо отмечает В.В.Воробьев, в качестве коррелята языка и (национальной) личности культура «должна пониматься в ее исторической ценности, традициях, новаторстве и новизне. Всесторонний учет и сохранение в

культуре важнейших ценностей и развитие в ней новых ценностей дает гарантию для адекватного понимания жизни нации как она отражается в ее языке».

С философской точки зрения культура понимается не просто как некоторая сумма идей и вещей, которые можно выделить, отделить друг от друга и описать. Весь мир человека – это мир его культуры, и проблема культуры – проблема самого человека, человеческого способа бытия, отношения к самому себе. Поэтому содержанием культуры оказывается развитие человека как социального существа, развертывание его творческих способностей, форм общения и познания. Обычно исследователи выделяют следующие функции культуры: человекотворческую, информативную, гносеологическую, коммуникативную, регулятивную, аксиологическую, сигнификативную и праксиологическую. К основным закономерностям функционирования и развития культуры относят преемственность, устойчивость в передаче культурных традиций, самобытность и уникальность, единство национального и общечеловеческого.

Вся культура пронизана антиномиями на самых различных уровнях, как социальном, так и биологическом. Исследования по лингвокультурологии часто предполагают исследование бинарных оппозиций, реализованных на материале того или иного языка (материальное и идеальное, добро и зло, душа и тело, встреча и расставание и т.п.).

Уже не вызывает сомнения, что целесообразно изучать формы естественного языка с выраженным этими формами языковым содержанием на фоне обширного социокультурного контекста.

В этой связи следует подчеркнуть, что в последнее время усилились тенденции к логическому анализу языка, включающие исследование лингвистических, логических, культурологических понятий, общих для научных теорий и обыденного сознания. Одним из результатов логического анализа языка является предварительное определение семантической модели основных мировоззренческих понятий, реализуемых в языке. Дальнейшие перспективы логического анализа языка состоят в отработке: 1) набора атрибутов, указывающих на принадлежность тому или иному концептуальному полю; 2) определений, обусловленных местом в системе ценностей; 3) указаний на функции в жизни человека .

Как свидетельствуют многочисленные исследования о языке, в современной лингвистике акцент с «объективных» данных системноструктурной парадигмы, наиболее зримо представленных в разных модификациях структурализма, сместился на субъект, который различными способами моделирует, объективирует и структурирует в языковых средствах свой «жизненный мир».

Проблема взаимоотношения языка и логики традиционно привлекала исследователей. Взаимосвязь языка и логики может быть выражена следующим образом: языковые и логические формы нельзя отделять друг от друга, логические

формы интегрированы в формах языка, в языковых формах интегрированы логические формы, в целом же язык – это интегрированный «сплав» языковых и логических форм. Так, среди философских направлений XX века, фокусирувавших внимание на данной проблеме, следует отметить аналитическую философию и так называемый «лингвистический анализ».

В отличие от логического позитивизма, аналитическая философия, которая активно развивается в 40 – 50-е годы XX века, отказывается от тезиса о взаимно-однозначном соответствии языка и действительности. Язык предстает как средство конструирования, а не отражения мира. Объектом внимания лингвистической философии становится разговорный, естественный язык, поскольку ее представители считали, что нельзя исчерпывающе выразить богатство реального языка в схемах языка идеального. Существенных результатов представители лингвистической философии добились в анализе логической структуры естественного языка и изучении его семантических возможностей.

Аналитическая философия, на первый взгляд невероятно далекая от лингвокультурологии, постулирует положения, которые становятся базовыми для формирования новой научной дисциплины, интегрирующей язык и культуру: поднимается идея о том, что нельзя более говорить о независимости языковых дистинкций и вещей, которые являются эпистемологически независимыми. «...Центральная идея так называемых языковых игр предполагает включенность языка в «речевые акты, в которых лингвистические выражения, задачи и объекты так формируют горизонт, что размывается само различие между языком и действительностью». У Л.Витгенштейна язык рассматривается как внутренне неотделимый от его использования. Язык понимается в свете языковых игр – разнообразных лингвистических контекстов, в которых язык и его использование образуют неразрывное единство.

Тесная связь логических категорий с формами языка обуславливает необходимость изучения логической структуры естественного языка, что позволяет выявить латентные семантические особенности языковых конструкций. «Только логический анализ дает возможность увидеть, вскрыть, как в объекте лингвистики – в современном языке – обнаруживает себя наше человеческое абстрактное мышление». Таким образом, взаимоотношения языка и логики имеют фундаментальное значение как для развития языкознания в целом, так и лингвокультурологии в частности.

При этом для современного уровня лингвистических исследований уже недостаточно выявления и описания отдельных характеристик языковой системы без учета своеобразных национально-языковых «матриц», по которым оформляются и эксплицируются рассматриваемые характеристики.

Язык в современных исследованиях предстает как уникальное по своей сложности и многомерности явление, это одновременно нечто жестко

структурированное и ломающее такую структуру, а также процесс, деятельность и ее результат; это сплав социального и индивидуального, универсального и лингвоспецифического, нормы и отклонения от нормы; это объективация и оболочка мышления и то, что в значительной мере детерминирует само мышление. Язык рассматривается как ключ к культуре всего человечества и ключ к культурам отдельных этносов.

Концептуальная направленность современной лингвистики, вновь актуализировавшая ведущую роль связи языка с мышлением при анализе стратегий и механизмов номинации и речи, способствовала прежде всего ее обращению к человеку как к субъекту наименования и коммуникации, а также носителю когниции. Когниция определяется как «совокупность психических процессов восприятия мира, простого наблюдения за окружающим, категоризации, мышления, служащих обработке и переработке информации, поступающей человеку либо извне по разным чувственноперцептуальным каналам, либо уже интериоризированной и реинтерпретируемой человеком». Когниция выступает как способность человека к осознанию окружающей действительности и самого себя и построению концептуальной картины мира.

Когниция – процесс идеального воспроизведения реальности в сознании. Принято считать, что этим термином обозначаются как процессы сенсомоторного опыта, так и мышление и речь, которые в виде чувственного и рационального уровня познания участвуют в освоении реальности. Познание понимается не только как индивидуальная деятельность, оно всегда осуществляется в рамках исторически конкретной культуры средствами языка и логики, в органической связи не только с личным, но и общественным опытом. Причем современную лингвистику интересуют не только способы выражения сознания, но и механизмы генерирования и особенности концептуализации и категоризации реальности средствами языка.

Отправная точка антропоцентрической парадигмы – признание того, что человек познает мир через осознание себя, посредством своей предметно-практической и абстрактно-теоретической деятельности. Язык свидетельствует, что человек проецирует свои важнейшие характеристики на окружающую действительность для того, чтобы эта действительность стала интеллигибельной, поддающейся познанию. Так или иначе это можно увидеть на всех уровнях языковой репрезентации мира. В частности, об этом зримо свидетельствуют древние мифологии, когда мир разворачивается из хаоса и предстает как огромная космическая патриархальная семья. Для человека родовой общины естественно реально видеть в многочисленных явлениях природы, в земле, небе, солнце, ветре бессмертных богов, что неминуемо отражается в языке и детерминирует картину мира.

Отголоски этих воззрений сохраняет наивная картина мира, представленная в языке. Наивная картина мира и для современного человека полна многочисленных

метафор. Сама языковая метафоризация зачастую немислима без неосознанной привилегированной локализации человека в универсуме. Такой способ организации мира в языке, когда реальной мерой существующего и несуществующего, центра и периферии, необходимого и случайного предстает сам человек, еще софистами объявленный мерой всех вещей, и становится объектом пристального внимания со временной когнитивной науки, в том числе и лингвистики.

Языковая личность вступает в коммуникацию как личность многоаспектная, и это соотносится со стратегиями и тактиками речевого общения, социальными и психологическими ролями коммуникантов, культурным смыслом информации, включенной в коммуникацию. Для нас является принципиальным то обстоятельство, что «...антропоцентрическая парадигма в лингвистике – это то, с чем нельзя не считаться, даже если исследователь работает в традиционной – системно-структурной – парадигме» .

Язык признается фундаментальной характеристикой человека, человеческое сознание немислимо без и вне рамок языка как способности к порождению и восприятию речи. Слово находится между сознанием и мыслимым предметом, участвуя в бытии и того и другого. Оно отделяет их друг от друга, давая тем самым возможность отличать возникающее благодаря слову представление о предмете от самого предмета. Благодаря языку мышление само может стать предметом исследования, оно может объективироваться и передаваться по наследству в наиболее значительных формах. Поскольку наше мышление может быть нами познано только в языковой оболочке и форме, то мир человека («жизненный мир») постигается самим человеком согласно способу бытия языка. Каждый предмет превращается в носителя некоторой сущности, которую мы можем познать. Благодаря вербальному обозначению предмет становится содержанием человеческого сознания, превращается в нечто такое, что дано познанию человека.

Как известно, в силу особой структурной организации мышления человека, многообразных отношений с внешним миром и внутренним миром индивида, сам человек в языке проецируется в многомерном виде, что обуславливает разнообразие языковых представлений. В связи с этим представляет интерес анализ когнитивной семантики концептов, описывающих внутренний мир человека, на материале тюркских языков, описание тех каналов, по которым человек вербализует себя и «знакомится» с собой в наивной картине мира. Представляется, что выявление различных составляющих семантической структуры таких номинаций позволит определить особенности концептуализации и языковой экспликации. При этом мы исходим из предположения, что способ получения информации и способ концептуализации должны отразиться в концептах внутреннего мира. Понятие о человеке не возникает само по себе, а появляется как результат обобщения данных познавательного опыта. Поэтому изучение того, как элементы внутреннего мира

получают вербальное обозначение, предполагает обращение к традиционной триаде – язык, мышление, референт-объект мышления и номинации.

Познание человека материального, «внешнего», так же, как и фрагментов объективного бытия, основано на сенсорном восприятии; при этом, говоря словами М.М.Бахтина, реализуется феномен «смотрения на себя в зеркало: своими и чужими глазами одновременно». Визуальные образы человека являются результатом сенсомоторного опыта, возникающего в актах зрительного восприятия, и имеют характер перцептивных обобщений.

Внутренний же мир человека не дан непосредственно наблюдению, мир идеального выступает как безденотатный объект исследования, который не может быть прямо и непосредственно соотнесен с чем-либо в объективной реальности. В связи с этим особое значение приобретает раскрытие зафиксированной в языковых номинациях информации, необходимо проанализировать, как конструируется внутренний мир человека в тюркской картине мира в рамках лингвокультурологии.

При этом важно отметить, что восприятие внутреннего мира человека, как и любого другого объекта и абстрактного понятия, детерминировано теми репрезентациями мира, который определен общим фоном. Целостный «образ мира» является тем постоянным и никогда не исчезающим фоном, который предваряет любое чувственное восприятие и на основе которого последнее только и может приобрести статус составляющей чувственного образа». Исследование этого фона через анализ его необходимых составляющих – актуальная задача лингвокультурологии, которая, несмотря на большой поток современных исследований, еще далека от завершения.

Как известно, с возникновением социальной и культурной антропологии обострились «вечные» вопросы, которые изначально волновали человеческое общество.

Реальное общество – это интегрированная совокупность конкретных людей, образуемая благодаря различным формам взаимодействия, т.е. рациональной и целенаправленной, с одной стороны, и с трудом поддающейся рациональному осмыслению, с другой – совместной деятельности людей. При этом иррациональные грани дискурса, активно исследуемые западными исследователями в 60 – 80-е годы XX века, наиболее отчетливо выявляются через анализ текстового воплощения. Анализ дискурса и анализ зависимости мышления, появляющегося на уровне коллективного бессознательного, от социально духовных факторов, тезис о пересмотре места и роли автора, исследование характеристик современной эпистемы получили проработку у деконструктивистов и послужили важным источником постмодернизма. С теоретических позиций, обогащение различных философских исследований языка результатами лингвокультурологических исследований могло бы привести к рождению

принципиально новых современных концепций языка на стыке различных смежных дисциплин.

Таким образом, приобщаться к богатствам как классической, так и современной культуры мы можем только с помощью языка.

ИСПОЛЬЗОВАННАЯ ЛИТЕРАТУРА:

1. Воробьев В.В. Лингвокультурология. – М.: РУДН, 2008. – 336 с.
2. Логический анализ языка. Культурные концепты. – М.: Наука, 1991. – 204 с.
3. Бижева З. Х. Язык и культура. – Нальчик: Кабардино-Балкар. гос. ун-т, 2000. – 47 с.
4. Скирбек Г. История философии: учеб. пособие. – М.: Гуманит издател. центр «ВЛАДОС», 2001. – 800 с.
5. Кривоносов А.Т. Язык. Логика. Мышление. Умозаключение в естественном языке. – Москва – Нью-Йорк: Валанг, 1996. – 682 с.
6. Краткий словарь когнитивных терминов / под общ. ред. Е.С.Кубряковой. – М.: Моск. гос. ун-та, 1996. – 245 с.
7. Бахтин М.М. Эстетика словесного творчества. – М.: Искусство, 1979. – 423 с.
8. Арутюнова Н.Д. Язык и мир человека. – М.: Яз. рус. культуры, 1999. – 896 с.
9. Гумбольдт В. фон. Избранные труды по языкознанию / пер. с нем., общ. ред. Г.В.Рамишвили. – М.: ОАО ИГ «Прогресс», 2000. – 400 с.

STEP-BY-STEP DEVELOPMENT OF MODERN MINIATURE IN UZBEKISTAN

Annotation: *This article describes in detail the step-by-step development of modern miniatures in Uzbekistan, the wide spread of artistic miniatures such as book and portrait miniatures, and Eastern miniatures in the history of world culture.*

Keywords: *modern miniature, world culture, artistic miniature, painting.*

INTRODUCTION:

In the 19th-12th centuries, the prohibitions against depicting living creatures in Islam had little effect on the development of fine art. But these limitations cannot limit the general development of visual arts. As a result of these prohibitions, the art of miniature decorations for manuscript books has developed to a high degree in Eastern countries. The emergence and development of miniatures, the development of fiction, indicate that the book was highly valued as a source of knowledge in the East in ancient times.

Miniatures (French miniature; Latin minium red paint) are small-scale (mojaz) works of fine art. The term "miniature" is also applied to elegant figurative paintings created to decorate medieval manuscripts, as well as small-scale paintings made on bone, parchment, fake (stone paper), metal, porcelain, and sometimes household items.

LITERATURE ANALYSIS AND METHODOLOGY:

Areas of artistic miniatures such as book and portrait miniatures are widespread. Along with calligraphy, page decoration, and cover decoration, book miniature is one of the main complex decorative elements of a manuscript. The main importance of the miniature was to explain the content of the text and, in general, to decorate works of a secular nature. They were directly applied to the pages of manuscript books by hand with different dyes, and the patterns on them were matched with the decorations of these books.

Miniatures have been known since ancient times. Paintings on ancient Egyptian papyri were painted with dull colors on a flat surface. Songgi antique miniatures are remarkable for their accurate rendering of shapes and light-air conditions.

Miniature manuscripts have been widespread in the East since the 12th century, as illustrations of manuscript books and as individual paintings. First, scientific manuscripts (for example, the Arabic translation of Dioscorides' treatise on medicine "Dorilar", Abu Rayhan Beruni's "Osar ul-Baqiyya", "Memorials from Atmish", Qazvini's "Nujum", "Stars", etc.), later artistic works (Hariri's "Maqamot", "Kalila and Dimna", "Tarihi Tabariy" and other works) were painted.

RESULTS:

In the Middle Ages, specific schools of miniatures were formed in the East. A number of schools are distinguished in the Eastern miniatures of this period: all the decorations of the manuscript books of Egypt, Syria, Iraq, Afghanistan, Central Asia,

Azerbaijan, Iran, and India are interconnected; linear rhythm, landscape, subtle harmony of colors determined their decorative structure.

The art of miniature literature is related to the creation and decoration of manuscript books. In Central Asia (including Central Asia), the decoration of manuscript books has been formed since ancient times in connection with the stages of development of local culture. Among the oldest books are "Avesta" manuscripts; "Vessantaraka Jataka" written in Sugdian language (its pages are kept in different countries - Russia, France, England); In the middle ages, the art of reading based on the traditions of the Muslim or Arabic manuscripts was fully formed and reached a high level of development. The art of literature is performed by a group (community) consisting of craftsmen - paper cutter, calligrapher (scribe who copies books and pamphlets), lavwah (decorator of titles and tables), muzahib (owner of gilding brush), painter, sahhaf (cover maker) and others. is a process that was carried out in the same way in the Middle and Middle Eastern Islamic countries.

DISCUSSION:

Miniature art has a rich history. The art of miniatures is distinguished by its unique color image of the peoples of the East, its artistic aesthetic, spiritual and educational value, and its rightful place in the history of universal values. It's no secret to art people that miniature art began to be degraded after the October Revolution. Since the beginning of the 80s of the 20th century, special attention has been paid to this art form in our Republic. Especially with the honor of independence, a wide way to study this art form was opened. We can see this in the example of a number of decisions made by our President.

In these decisions, preserving, learning and enriching the unique traditions of elegant schools that have been established in the territory of Uzbekistan for a long time and have gained world fame, bringing the rare masterpieces of our national pictorial and miniature art to the world platform, in the process of education useful instructions such as formation of feelings of pride and loyalty to the motherland were reflected in the upbringing of the generation.

It is a unique heritage that studies the ancient process of preparation of materials such as chemistry, lacquer and paint. Color is very important in medieval Eastern miniatures. Perhaps the main difference between Eastern and Western painting is that color has its own aesthetic value in miniature. All compositions in miniature, reminiscent of a dazzling carpet, are aimed at long-term contemplation and observation.

As a result of looking carefully at the picture, the viewer will witness new details and characters drawn with great skill and delicacy. The play of bright, resonating pure local colors and harmony creates a poetic mood. The color scheme (the combination of colors in the picture) is created on the basis of giving space to warm and cold colors that are harmoniously balanced or contrasted. It is necessary to pay special attention to the role

of the general emotional state, which is allocated to the rhythm in the miniature. Rhythm is based on the sequential repetition of certain elements, colors, shades, etc.

CONCLUSION:

In conclusion, it can be said that the Eastern miniature is distinguished by the fact that it has a great position in the history of world culture. It embodies the artistic and aesthetic heritage of the peoples of Central Asia. Researchers interpret the history of miniature art in the form of characters from fairy tales and legends in wall paintings and ancient books. For historians and ethnographers, this incomparable resource provides unique information about the cultural and material lifestyle of people of past centuries.

REFERENCES:

1. Aydinov N. Problems of training of artist teachers. - T.: Ukitchi-Ziya, 1997.
2. S.S. Abdullayev, S.S. Azimov, Sh.N. Avezov. "Methodology of teaching fine art and engineering graphics" - "Durdona" - 2020
3. Visual arts. State educational standard and curriculum of general secondary education.-Tashkent: Sharq, 1999.
4. Abdurasilov S.N. Tolipov "Methodology of teaching visual arts (practical training)" Tashkent-2007
5. Hasanov R. Development of miniature. - Tashkent: Writer, 2002.

JISMONIY TARBIYA O'QITUVCHISINING PEDAGOGIK QOBILİYATLARINI NAMOYON BO'LISHI.

Jalolov Jononbek Jamil o'g'li
Navoiy Davlat Pedagogika
Instituti 2-kurs magistranti
Ma'murov B.B
Ilmiy rahbar: p.f.d

Annotatsiya: *Ushbu quyida berilgan maqolada jismoniy tarbiya fani o'qituvchisining pedagogik mahoratini tashkil etish va takomillashtirish va amaliyotga keng tadbiiq etish kerakligi , sportchi mutaxassislarni tayyorlash jarayonining ijtimoiy va biologik jihatlari bilan sport-texnika natijalarining o'sish sur'ati orasidagi o'zaro ta'sir tamoyillari haqida fikr yuritilgan.*

Kalit so'zlar: *Pedagog, o'qituvchi, pedagogik, mahorat, sport, jismoniy tarbiya, takomillashtirish.*

Аннотация: *В следующей статье рассматривается организация и совершенствование педагогического мастерства учителя физической культуры и необходимость его широкого применения на практике, взаимосвязь социальных и биологических аспектов процесса подготовки спортивных специалистов и темпов роста спортивных -технические результаты обсуждаются принципы тайны.*

Ключевые слова: *Педагог, учитель, педагогика, мастерство, спорт, физическое воспитание, совершенствование.*

Annotation: *In the following article, the organization and improvement of the pedagogical skills of the physical education teacher and the need for wide application in practice, the interaction between the social and biological aspects of the process of training sports professionals and the growth rate of sports-technical results the principles of mystery are discussed.*

Key words: *Pedagogue, teacher, pedagogy, skill, sport, physical education, improvement*

Boshqa bir qancha sohalarda bo'lgani kabi jismoniy tarbiya va sportda ham o'qituvchi-pedagoglarning roli va ahamiyati juda kattadir. Jismoniy tarbiya fani o'qituvchisining professional sifatlari tuzilishida tadqiqotchilar quyidagi punktlarni belgilaydilar :

1.Dunyoqarash, ishonch va ideallar, madaniyat darajasini o'quvchi va talabalarga singdirish va ularda rivojlanishi zarur bo'lgan axloqiy xususiyatlar;

2. O'qituvchi tomonidan pedagogik faoliyatga ijobiy munosabat, shaxsning pedagogik yo'nalganligi, pedagogik moyilliklar, boshqacha aytganda, o'qituvchining pedagogik ishga o'zini baxshida etishga intilishi va bunga barqaror xohish bo'lishi;

3. Maxsus pedagogik bilim, malaka va ko'nikmalarni vosita, usul va jihozlar jamlanmasi yordamida aqlli, yaxshi, abadiy bo'lishga erishiladi.

4. Pedagogik qobiliyatlar, ya'ni ta'lim vositalari, usullari va qurollaridan ta'limning maqsadi va auditoriyaga muvofiq holda samarali foydalanish.

Shunday qilib, jismoniy tarbiya o'qituvchisining o'qitishdagi muvaffaqiyat shaxsning ilg'or dunyoqarashi, yuqori axloqiy sifatleri, yuksak bilim darajasi, professional malaka va ko'nikmalari, yuqori darajali ijtimoiy madaniyati va pedagogik yo'nalganligiga bog'liq. Shaxsning pedagogik faoliyat talablariga javob beruvchi va ushbu faoliyatni egallashdagi muvaffaqiyatini aniqlab beruvchi pedagogik qobiliyatdir.

Har bir jismoniy tarbiya o'qituvchisi yoki pedagog ta'lim oluvchiga pedagogik ta'sir ko'rsatishni ko'pgina parametrlarga ko'ra tuzadi: jismoniy va emotsional-ruhiy holat, yoshga oid va madaniy rivojlanishning umumiy darajasi, munosabatlarning shakllanganligi, ma'naviy va aqliy rivojlanish va boshqalar. Pedagogik ta'sir xarakterini ko'p jihatdan aniqlab beruvchi pedagogik texnologiya nuqtai nazaridan o'quvchilarga pedagogik ta'sir usulini qo'llashning bir necha qoidalari bor:

- jismoniy tarbiya darslarida o'quvchilarga nisbatan talab va hurmatning uyg'unligi;
- har qanday sport mashg'ulotlarida pedagogik ta'sirning oldindan tayyorlanganligi;
- pedagogik ta'sirni mashg'ulot oxirigacha olib borish;
- ta'lim natijasi uchun mas'uliyatni his qilish qobiliyati;

Jismoniy tarbiya va sport sohasida ba yoki boshqa jabhalarda bo'lsin, ta'lim muvaffaqiyati jismoniy tarbiya o'qituvchisi yoki boshqa pedagog kadrlarning pedagogik mahorati va shaxsiy xususiyatlariga ko'p jihatdan bog'liq.

O'qituvchi asosiy omil hisoblanib, kasbiy tayyorgarlik jarayonida talaba va o'quvchi shaxsini rivojlantirishda strategik rolni bajaradi.

Jismoniy tabiya o'qituvchisi faoliyatining asosiy mazmuni o'z ichiga bir qancha funksiyalarning bajarilishini oladi: o'qitish, tarbiyalash, amaliy va nazariy jihatdan sportchilarning natijalarini yuzaga chiqarish, tashkilotchilik va tadqiqotchilik. O'qituvchi uchun pedagogik va ilmiy faoliyatni uyg'unlashtirish xosdir. Tadqiqotchilik ishi uning ichki dunyosini boyitadi, ijodiy potensialini rivojlantiradi, ilmiy bilim darajasini oshiradi.

Pedagogik maqsadlar ko'pincha materialni chuqur umumlashtirish va tizimlashtirishga, asosiy fikr va xulosalarni to'g'ri ifodalash, aniqlashtiruvchi savolni qo'yish va farazlar yaratishga olib keladi.

Kuzatishlar shuni ko'rsatadiki, agar pedagogik faoliyat ilmiy faoliyat bilan mustahkamlanmasa, professional pedagogik mahorat tez so'nadi. Professionallik pedagogik vaziyatlarni tahlil qilish asosidagina pedagogik vazifalarni ko'rish hamda ularni hal qilishning optimal usullarini topish mahoratida namoyon bo'ladi.

Jismoniy tarbiya o'qituvchisining pedagogik ijodiy o'ziga xosligi – bu har qanday ijod

kabi shaxs bilan mustahkam bog'liq hodisa. O'qituvchining mehnati 3 tarkibiy qismni o'z ichiga oladi: pedagogik faoliyat, pedagogik muloqot, shaxs. Shaxs – mehnatning asosiy omili, pedagogik faoliyat va pedagogik muloqotni, professional holatini aniqlovchi bo'lib hisoblanadi.

Pedagogik faoliyat – bu mehnat faoliyati, pedagogik muloqot uning iqlimi, atmosferasi, shaxs esa o'qituvchining qadriyatli mo'ljallari, ideallari, ishining ichki modulidir.

Agar pedagogik tizimga bildirilgan maqsad va vazifalar, mazmun, me'yor, mezonlar o'qituvchi va olim faoliyatining tashqi obyektiv tarkibi hisoblansa, ilmiy pedagogik faoliyatning yo'l va usullari alohida subyektiv xususiyatga ega bo'ladi. Ularni jismoniy tarbiya mashg'ulotlarida qo'llash har bir pedagogning qobiliyatlariga bog'liq bo'ladi .

Jismoniy tarbiya o'qituvchisining tashkilotchilik qobiliyatlari o'zini, o'z vaqtini, talabalarning alohida guruhli va jamoaviy faoliyatini tashkil qilish mahoratida, ilmiy muammo atrofida ishonchli yordamchilar, hamfikrlarni birlashtira bilish layoqatida ko'rinadi. Tashkilotchilik qobiliyati sportchilarning asosiy tarkibiy qismi innovatsion texnologiyalarni tadbiiq etishda, kichik guruhlarda ish olib borishda yetakchi hisoblanadi.

Kommunikativ tarkibiy qismlar ham o'qituvchi faoliyatida muloqot qobiliyatini anglatadi va nafaqat ilmiy va pedagogik kommunikatsiya vositasini, balki faoliyatda professionallikni takomillashtirish sharti va sportchilarni rivojlantiruvchi manbaa hamda talabalarni tarbiyalash vositasi sifatida ko'riladi.

FOYDALANILGAN ADABIYOTLAR:

1. Ўзбекистон Республикасининг “Кадрлар тайёрлаш миллий дастури” тўғрисидаги Қонуни. Баркамол авлод – Ўзбекистон тараққиётининг пойдевори. Т., Шарқ, 1997.

2. Ўзбекистон Республикаси Вазирлар Маҳкамасининг “Умумий ўрта таълимнинг давлат таълим стандартларини тасдиқлаш тўғрисида”ги қарори (1999 йил 16 август). Халқ таълими журнали. 1999, № 5.

3. Каримов И.А. Юксак малакали мутахассислар – тараққиёт омили. Т., Ўзбекистон, 1995.

4. Хо'jaev F. O'zbekistonda jismoniy tarbiya. 1997 y.

5. Goncharova O.V. Yosh sportchilarning jismoniy qobiliyatlarini rivojlantirish. o'quv qo'llanma, Toshkent., O'z DJTI, 2005 y

ELEKTR O'LGHASH ASBOBLARINING SINFIKATSIIYASI VA ULARNING SANOATDAGI O'RNI

Oyshaxon Tursunxo'jayeva

Namangan muhandislik-qurilish instituti 26-MS-21 guruh talabasi

Dilnozabonu Xamidjonova

*Namangan muhandislik-qurilish
Instituti 29-TMJ-21 guruh talabasi*

Бобаматов Абдуғани

*Namangan muhandislik-qurilish instituti
“Metrologiya va standartlashtirish” kafedrasida dotsenti*

Аннотация: *Ushbu maqolada o'lgashayotgan kattaliklar, metrologik o'lgash usullarining turlari, o'lgash bilan taqqoslash (solishtirish), ayirmali o'lgash (differentsial), nolga keltirish, o'rindoshlik, va mos kelish usullarining bir-biridan farqlari, hamda elektr o'lgash usullarining fan-texnikadagi tutgan o'rni haqida ma'lumotlar berilgan.*

Калит so'zlar: *usullar, bevosita, bilvosita, o'lgash bilan taqqoslash, solishtirish, nolga keltirish, ayirmali o'lgash, differentsial, o'rindoshlik, mos kelish.*

Аннотация: *В статье представлены измеряемые величины, виды метрологических методов измерений, сравнение с измерением (сличением), дифференциальное измерение (разностное), отличия методов обнуления, юстировки и согласования, а также сведения о роли методов электрических измерений. в науке и технике дано*

Ключевые слова: *методы, прямое, косвенное, сравнение с измерением, сравнение, обнуление, дифференциальное измерение, дифференциал, подстановка, сопоставление.*

Abstract: *The article presents the measured quantities, types of metrological measurement methods, comparison with measurement (comparison), differential measurement (difference), differences in the methods of zeroing, adjustment and matching, as well as information about the role of electrical measurement methods. in science and technology given*

Keywords: *methods, direct, indirect, comparison with measurement, comparison, zeroing, differential measurement, differential, substitution, comparison*

O'lgash asboblarining asosiy qismi, qayd etish shakli o'zgartirish shakli va vazifasiga ko'ra sinfifikatsiyalanadi. Elektr o'lgash vositalari - deganda elektr, magnit, noelektrik kattaliklarni, elektr zanjir parametrlarini o'lgashda qo'llaniladigan qurilmalar majmuasidir.

Elektr o'lgash vositalari ularni bajaradigan funksiyasiga ko'ra quyidagi guruhlarga bo'linadi:

- o'lchovlar;
- etalonlar;
- o'lchash o'zgartkichlari;
- o'lchash asboblari;
- o'lchash qurilmalari;
- information-o'lchash tizimlari.

O'lchov deb - kattalikning aniq bir qiymatini hosil qiladigan (tiklaydigan) saqlaydigan texnik vositaga aytiladi. O'lchovlar o'zgarmas va o'zgaruvchan qilib ishlanadi, ya'ni bir qiymatli, masalan: qarshiligi 0.1 Om bo'lgan g'altak yoki normal element, tarozi toshi o'zgarmas yoki bir qiymatli o'lchovdir; har xil sig'imni olishga imkon beruvchi o'zgaruvchan sig'imli kondensator esa o'zgaruvchan, ya'ni ko'p qiymatli o'lchovdir. Bir qiymatli o'lchovlar birikmasi o'lchovlar to'plamidan iboratdir.

Standart namunalari va namunaviy moddalar ham o'lchovlar turkumiga kiritilgan.

Standart namuna - modda va metallarning xossalari va xususiyatlarini tavsiflovchi kattaliklarni hosil qilish uchun xizmat qiladigan o'lchash sanaladi. Masalan, g'adirbudurlikning namunalari, namlikning standart namunalari.

Namunaviy modda - muayyan tayyotlash sharoitiga hosil bo'ladigan va aniq xossalari ega bo'lgan modda sanaladi. Masalan, "toza suv", "toza metal" va h.k.

Kattalik birligini qayta tiklash va saqlash uchun moljallangan o'ta yuqori (metrologik) aniqlikdagi maxsus o'lchash vositalari etalon deb ataladi va birlik o'lchamini uzatishda metrologik zanjirning oliy zvenosi hisoblanadi.

Etalon (o'lchashlar shkalasi yoki birlik etaloni) – kattalikning o'lchamini qiyoslash sxemasi bo'yicha quyi tabaqa vositalariga uzatish maqsadida, shkalani yoki kattalik birligini qayta tiklash va (yoki) saqlash uchun mo'ljallangan va belgilangan tartibda etalon sifatida tasdiqlangan o'lchash vositasi yoki o'lchash vositalarining majmui.

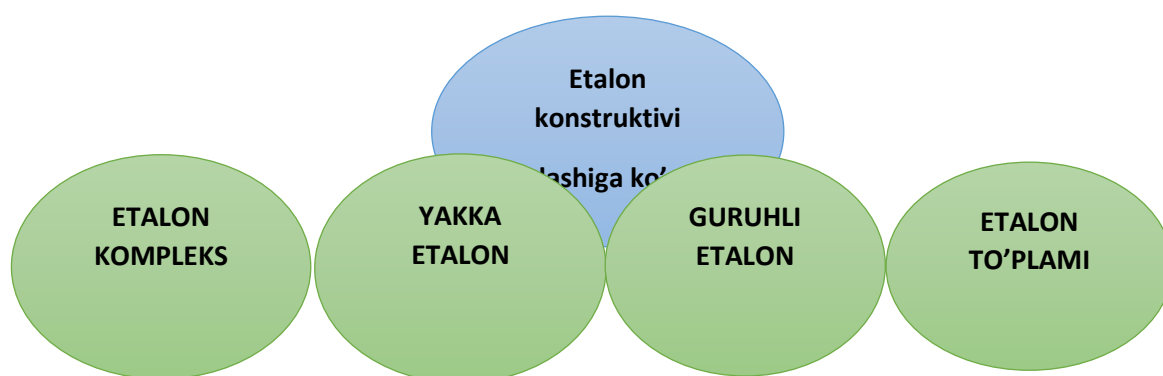

Agar asbobda bo'la oladigan absolyut kattalikni hisoblansa Asbob ega bo'lishi mumkin bo'lgan eng katta nisbiy keltirilgan hatolik shu asbobning aniqlik sinfini bildiradi. Asboblarning sinifikatsiyasi bevosita baholovchi hamma asboblar (elektr energiyasi stchotchiklaridan tashqari) aniq darajasi bo'yicha 8 sinfga bo'linadi: 0.05, 0.1, 0.2, 0.5, 1.0, 2.5, 4.0 sinf nomeri asbobning nisbiy xatolikning maksimal kattalikni ko'rsatadi, aniqlik sinfi bo'yicha o'lchash aniqligi to'g'risida aytish mumkin

$$\Delta A = I_{\text{kel}} * A_{\text{maks}}$$

Sanoatda elektr taqsimlash qurilmalarida va yuqori kuchlanishli o'zgaruvchan tok zanjirlarida tok kuchi, kuchlanish, quvvat va energiyani o'lchash transformatori qo'llaniladi. o'lchashlar fan va texnikaning qaysi sohasida ishlatilishiga qarab, u aniq nomi bilan yuritiladi; elektr o'lchashlar, mexanik, issiqlik olchashlar va h.k.

Elektr o'lchashlar deganda elektr va magnit kattaliklarni, elektr zanjir parametrlarni va har xil noelektrik kattaliklarni o'lchashlardir.

Elektr o'lchashlar qator afsalliklarga boy yani, masofadan va markazlashtirilgan o'lchashlarni olib borish imkoniyatlariga egaligi. Bundan tashqari elektr o'lchashlar yordamida bir vaqtning o'zida har xil harakterdagi kattaliklarni o'lchash mumkinligi, o'lchash vositalarining kam inetsionligi, o'lchashning juda keng chastota diapazonida olib borilishi, avtomatik rostlash va boshqarish sistemalaridagi ba'zi masalalarni kompleks ravishda yechishning qulayligi, o'lchash natijalarida avtomatik ravishda har xil matematik operatsiyalar o'tkazish imkoniyati mavjud.

FOYDALANILGAN ADABIYOTLAR:

1. Нишонов, Ф. А., Мелибоев, М., Кидиров, А. Р., & Акбаров, А. Н. (2018). Буксование ведущих колес пропашных трехколесных тракторов. *Научное знание современности*, (4), 98-100.
2. Djuraev, A., Kenjaboyev, S. S., & Akbarov, A. (2018). Development of Design and Calculation of Frictional Force in Rotational Kinematic Pair of the Fifth Class with Longitudinal Grooves. *Development*, 5(9).
3. Алимджанова, Д., Акбаров, А., & Муйдинова, Н. К. (2017). Способ повышения эффективности горения угольного топлива в кольцевой печи. In *Issues of modern education in the condition of globalization. Collection international scientific conference*.
4. Акбаров, А. Н. (2018). Обжиг кирпича твёрдым топливом взамен газа. *Научное знание современности*, (4), 40-43.
5. Алимджанова, Д. И., Абдусатторов, Ш. М., Муйдинова, Н. К. К., & Абдуганиев, Ш. Х. У. (2021). Водугольное топливо на основе бурого угля Ангренского месторождения. *Universum: технические науки*, (3-2 (84)), 68-72.
6. Абдуманнопов, Н. А. (2018). Модернизация кольцевой печи для обжига строительного кирпича. *Научное знание современности*, (12), 25-29.
7. Алимджанова, Д. И., & Муйдинова, Н. К. К. (2020). Повышение эффективности горения угольного топлива в кольцевой печи для обжига строительного кирпича. *Universum: технические науки*, (4-1 (73)), 67-71.
8. Мелибаев, М., Ортиқов, Х., Хўжаназаров, Ш., & Абдумаликов, А. (2022). Машина трактор агрегатларининг иш шароитларида носозликлар сабабларини баҳолаш. *Science and Education*, 3(3), 284-290.

9. Мелибаев, М., Хожиева, Д., Ортиқов, Х., & Ахмедова, Д. (2022). Шиналарнинг хизмат мувозанати ва эскириш кўрсаткичига таъсир этувчи омиллар. *Science and Education*, 3(3), 319-330.
10. Мелибаев, М., & Абдуллажонов, Б. С. (2022). МАШИНАСОЗЛИКДА ДЕТАЛЛАРНИ ЎЛЧАМИНИ НАЗОРАТ ҚИЛИШДА МЕТРОЛОГИК ТАЪМИНОТ. *ТАЪЛИМ ВА РИВОЖЛАНИШ ТАҲЛИЛИ ОНЛАЙН ИЛМИЙ ЖУРНАЛИ*, 2(4), 109-115.
11. Мелибаев, М., Негматуллаев, С. Э., & Ортиқов, Х. Ш. Движение шины негоризонтальной опорной поверхности (Шинанинг гоизонтал бўлмаган таянч юзадаги ҳаракати) ФерПИ. 2021. *Том*, 25(1), 176-178.
12. Melibayev, M., Hasanov, M., Ortiqov, X., & Yusufjonov, Z. (2022). TRAKTOR PNEVMATIK SHINASINING O 'RTACHA ISHLASH RESURS MUDDATINI ANIQLASH. *TA'LIM VA RIVOJLANISH TAHLILI ONLAYN ILMIY JURNALI*, 160-168.
13. Baxodir, E., Azimjon, M., & Hayitali, O. (2022). PAXTANI YETISHTIRISHDAGI IQLIMIY SHAROITNI UN DAN OLINADIGAN TOLA SIFAT KO 'RSATKICHLARIGA TA'SIRI. *TA'LIM VA RIVOJLANISH TAHLILI ONLAYN ILMIY JURNALI*, 89-94.
14. Baxodir, E., Hayitali, O., & Ramshid, A. (2022). IPAK QURTINI BOQISH SHAROITINI OLINADIGA IPAK MAHSULOTLARI SIFAT KO 'RSATKICHLARIGA TA'SIRI. *TA'LIM VA RIVOJLANISH TAHLILI ONLAYN ILMIY JURNALI*, 95-100.
15. Киргизов, Х. Т. (2022). ПРОГРЕССИВНЫЕ СИСТЕМЫ СМАЗКИ. *ТА'LIM VA RIVOJLANISH TAHLILI ONLAYN ILMIY JURNALI*, 138-144.
16. Shertayloqov, G. A. M., Karimov, I. K., & Xojanazarov, S. F. O. (2021). MAHSULOT SIFATINI OSHIRISH VA BOSHQARISH TIZIMI. *Scientific progress*, 2(2), 631-634.
17. Нишонов, Ф. А., Мелибоев, М., Кидиров, А. Р., & Акбаров, А. Н. (2018). Буксование ведущих колес пропашных трехколесных тракторов. *Научное знание современности*, (4), 98-100.
18. Djuraev, A., Kenjaboyev, S. S., & Akbarov, A. (2018). Development of Design and Calculation of Frictional Force in Rotational Kinematic Pair of the Fifth Class with Longitudinal Grooves. *Development*, 5(9).
19. Алимджанова, Д., Акбаров, А., & Муйдинова, Н. К. (2017). Способ повышения эффективности горения угольного топлива в кольцевой печи. In *Issues of modern education in the condition of globalization. Collection international scientific conference*.
20. Акбаров, А. Н. (2018). Обжиг кирпича твёрдым топливом взамен газа. *Научное знание современности*, (4), 40-43.
21. Негматуллаев, С. Э., Мелибаев, М., Абдуллажонов, Б., & Ортиқов, Х. (2022). ВЛИЯНИЕ ШЕРОХОВАТОСТИ ПОВЕРХНОСТИ НА ИЗНОСОСТОЙКОСТЬ ДЕТАЛЕЙ МАШИН. *BARQARORLIK VA YETAKCHI TADQIQOTLAR ONLAYN ILMIY JURNALI*, 505-509.
22. Ruxiddinova, N. Y., & Ayubjanovna, T. G. (2022). GENERAL DEVELOPMENT OF EDUCATION IN TECHNICAL HIGHER EDUCATION INSTITUTIONS METHODOLOGICAL PRINCIPLES. *Journal of Positive School Psychology*, 8560-8566.

23. Мелибаев, М., Нишонов, Ф., Махмудов, А., & Йигиталиев, Ж. А. (2021). Площадь контакта шины с почвой негоризонтальном опорной поверхностей. *Экономика и социум*, (5-2), 100-104.

24. Бобоматов, А. Б. А., Мирзабаев, Б. М. Б., & Махмудов, А. М. А. (2022). ИП ЙИГИРИШ КОРХОНАЛАРИГА АВТОМАТЛАШТИРИШ, ЗАМОНАВИЙ АХБОРОТ ТИЗИМЛАРИНИ ЖОРИЙ ЭТИШ ВА ДАСТУРИЙ ТАЪМИНОТЛАР ОРҚАЛИ СИФАТНИ НАЗОРАТ ҚИЛИШ ҲАМДА САМАРАЛИШ ИШ ТИЗИМЛАРИНИ ЯРАТИШ. *O'ZBEKISTONDA FANLARARO INNOVATSIYALAR VA ILMIY TADQIQOTLAR JURNALI*, 1(8), 388-395.

MA'NAVIYAT, OILA, MAKTAB, MAXALLA BIRGA ISHLASH MEXANIZMI

Kadirimbetova Nargiza Muratbaevna

Qoroqalpog'iston Respublikasi Nukus shaxri Nukus tumani XTB qarashli 6-maktab

Tarbiya xuquq fani o'qituvchisi

Annotatsiya : *Ushbu maqolada maxalla, maktab va oila xamkorligini yo'lga qoyish borasida tavsiyalar berilib o'tilgan*

Umuminsoniy yo`nalishda huquqiy, iqtisodiy, jismoniy, aqliy, estetik, ekologik, gigiyenik va boshqa tarbiya yo`nalishlari amalga oshiriladi. Bu Konsepsiyaning milliy davlatchilik va jamiyat qurilishi talablariga mosligini ta`minlaydi. Sog`lom oilada barkamol avlod voyaga yetadi. Mamlakatimizda oilalarni har tomonlama qo'llab-quvvatlash, ayniqsa, yosh oilalar uchun qulay turmush sharoitini yaratish borasida amalga oshirilayotgan keng ko'lamli ishlar ana shu ezgu maqsadga xizmat qilmoqda. Davlatimiz rahbarining 2009 yil 13 apreldagi —Ona va bola salomatligini muhofaza qilish, sog`lom avlodni shakllantirishga doir qo`shimcha chora-tadbirlar to'g'risida|| hamda 2009 yil 1 iyulda qabul qilingan —2009-2013 yillarda aholining reproduktiv salomatligini mustahkamlash, sog`lom bola tug'ilishi, jismoniy va ma'naviy barkamol avlodni voyaga yetkazish borasidagi ishlarni yanada kuchaytirish va samaradorligini oshirish chora-tadbirlari Dasturi to'g'risidagi qarorlari bunday xayrli ishlarning izchilligini ta`minlashga xizmat qilayotir. Yurtimizda amalga oshirilayotgan keng ko'lamli tibbiy-ijtimoiy islohotlar aholiga zamonaviy tibbiy xizmatni yaqinlashtirish, reproduktiv salomatlikni mustahkamlash, ekstragenital kasalliklarni kamaytirishga xizmat qilmoqda. Skrining xizmati qamrovining kengayayotgani, perinatal, pediatriya, akusher-ginekologiya sohalarida erishilayotgan natijalar onalik va bolalik muhofazasida yaxshi samara berayotir. Bu borada yana bir muhim loyiha — homilador ayollarni polivitaminlar bilan ta`minlash chora-tadbirlari amalga oshirilmoqda. Bundan ko'zlangan maqsad — oilada sog`lom farzandlar tug'ilishini ta`minlash va tug`manogironlikning oldini olishdir. Yurtimizdagi oilalarning demografik holati, yoshoilalarni qo'llab-quvvatlash borasida amalga oshirilayotgan ishlar, oilalarda tibbiy madaniyatni oshirish, reproduktiv salomatlikni mustahkamlash, birlamchi tibbiy-profilaktika ko'rigi qamrovini kengaytirish, istalmagan homiladorlikning oldini olishda zamonaviy tibbiyot yutuqlaridan samarali foydalanish masalalariga bag'ishlangan tadbirlar sog`lom oilada barkamol avlodni voyaga yetishini ta`minlaydi. Konsepsiyada oilaga alohida e'tibor qaratildi. O'zbekistonda 1998 yil—Oila yil|| deb e'lon qilinishi oilaning tarbiyaviy rolini yanada kuchaytirdi. Qayd etilgan masalalar jamiyatimiz, xalqimiz, davlatimiz taqdiri va uning dunyo miqyosidagi siyosiy, iqtisodiy, ijtimoiy salohiyatini shakllantirishda

g'oyat katta ahamiyatga ega ekanligiga O'zbekiston Respublikasi Vazirlar Mahkamasining 1998-yil 26-martda qabul qilingan —Ijtimoiy-ma'naviy muhitni yanada sog'lomlashtirish, diniy aqidaparastlikning oldini olish chora-tadbirlari to'g'risidagi 130-sonli qarori misol bo'la oladi. Shuningdek, O'zbekiston Respublikasining —Ta'lim to'g'risidagi Qonunining 30-moddasida —Voyaga yetmagan bolalarni ota-onalari yoki qonuniy vakillari bolaning qonuniy huquqlari va manfaatlarini himoya qilishlari shart hamda ularning tarbiyasi, maktabgacha, umumiy o'rta, 10 o'rta maxsus, kasb-hunar ta'limi olishlari uchun javobgardirlar, deb belgilab qo'yilgan. —Kadrlar tayyorlash Milliy Dasturining 3.2-bandida esa ta'lim oluvchilarning o'qishi, turmushi va dam olishi uchun shart-sharoitlar

yaratish borasidagi vazifalar hal etilishida jamoatchilik boshqaruvini rivojlantirishga alohida e'tibor berilgan. Bu —Oila, mahalla, maktab hamkorligi bugungi kunning ma'naviy, ma'rifiy, mafkuraviy, tarbiyaviy zarurati ekanligini bildiradi. Yosh avlodni ma'naviy-axloqiy tarbiyalashda xalqimizning boy milliy, madaniy, tarixiy an'analari, urfodatlariga hamda umumbashariy qadriyatlarga asoslangan samarali, zamonaviy pedagogik texnologiyaning ishlab chiqilib, amaliyotga joriy etilishi; shaxsni tarbiyalash va uni har tomonlama kamol toptirishning ustuvorligini ta'minlash; umumiy hamda milliy pedagogik madaniyatni oshirish; mamlakatimiz fuqarolari orasida milliy mafkuraviy tarbiya ishlarini takomillashtirish —Oila, mahalla, maktab hamkorligi Konsepsiyasining asosiy maqsadidir. O'zbekistonda yuz berayotgan o'zgarishlar —Oila, mahalla, maktab hamkorligi yo'nalishida bola tarbiyasida oila, ota-ona, mahalla, maktabning asosiy vazifalarini mazmunan yangilab hayotga tatbiq etishni taqazo qiladi. O'zbekiston Respublikasi Konstitutsiyasida belgilanganidek, —Oila jamiyatimizning asosiy bo'g'inidir. Haqiqatan ham oila bu jamiyatni tashkil etuvchi katta kuchdir. Jamiyat mavjudligi mana shu oilaga tayanishi hech kimga sir emas. Oila jamiyatning ajralmas zarur qismidir. Unda inson dunyoga keladi. Shu paytda oila insoniyatning uzluksiz naslini davom ettiruvchi bo'lib qolaveradi. Shundan kelib, oila ikkita ulkan ijtimoiy vazifani farzandlarni dunyoga keltirish hamda ularga to'g'ri tarbiya berishni yo'lga qo'yish muhim ahamiyatga ega. Chunki oilada katta yoki kichik narsa bo'lmaydi. Hamma narsa, xatto eng oddiy bo'lib ko'ringan oilaviy munosabatlar bolaga katta ta'sir ko'rsatadi. Shunga muvofiq —Oila, mahalla, maktab hamkorligi Konsepsiyasini amalga oshirish jarayonida oilaning quyidagi vazifalari belgilab qo'yilgan:

- oilada sog'lom muhitni yaratish, milliy ruh va turmush tarzini hisobga olish, farzandlar uchun ota-ona har tomonlama o'rnak bo'lishi, farzandlarning ota-onasiga, Vatanig muhabbat tuyg'usini shakllantirish, o'zaro g'amخور bo'lishni ta'minlash;
- oilada huquqiy tarbiyani yaxshilash, oila a'zolarining o'z huquq va burchlarini anglab yetishlarini va ularga rioya qilishlarini ta'minlash;
- farzandlariga chuqur dunyoviy bilim asoslarini berish, ma'rifatli va ma'naviyatli kishilar bo'lib yetishishlarini ta'minlash;

- bozor munosabatlariga mos bo'lgan kasb-hunar o'rgatish, iqtisodiy tushunchalarni farzandlar ongiga singdirish; - bolalarning ma'naviy barkamol va jismonan sog'lom bo'lishlari uchun iqtisodiy muhitni yaratish; bolalarni mustaqil fikrlashga o'rgatish; istiqloq g'oyalari va milliy mafkuraga sadoqat ruhida tarbiyalash; bolalarning bo'sh vaqtlarini pedagogik nuqtai nazardan kelib chiqib unumli tashkil qilish, ularga qo'shimcha ta'lim berish; farzandlariga mavjud bo'lgan iste'dod kurtaklarini yaratish; o'z farzandlarining maktab, mahalla, davlat va jamiyat oldidagi burchlarini to'la ado etishlari uchun oilada mas'uliyatli bo'lish; - ota – onalar o'zlarining pedagogik va psixologik bilim saviyalarini doimo oshirib borish; bolalarda tejamkorlik va ishbilarmonlikning ma'naviy- axloqiy tomonlarini shakllantirish; oilada milliy va umuminsoniy tarbiyaning barcha yo'nalishlarini uyg'un holda bosqichma-bosqich amalga oshirishga mas'ullikni ta'minlash; sanitariya-gigiyenik, ekologik ko'nikmalarni singdirish, diniy aqidaparastlik, giyohvandlikka qarshi tarbiyani amalga oshirish; - oila, maktab va mahalla oldida o'z farzandlarining barcha xatti-harakatlari uchun javobgardir; sog'lig'ida va aqlida nuqsonlari bo'lgan farzandlarga hayot talablariga mos ravishda bilim va kasb-korlik berishdan iborat. Ota-onaning farzand oldidagi burchi, o'zbekona ta'bir bilan aytganda farzandga yaxshi nom qo'yish, yaxshi muallim qo'lga topshirib savodini chiqarish, ilmiy, kasb-hunarli qilish, oilali va uyli-joyli qilishdan iboratdir. Oila kabi mahalla ham jamiyatini shakllantirishning ajralmas qismidir. Vatanimiz tarixi guvohlik beradiki, o'zbek jamiyatida jamoa bo'lib yashashning sinalgan shakli mahalladir. „Mahalla“ so'zi arabcha „Mahallun“ so'zidan kelib chiqqan bo'lib, aholi yashaydigan joy, guzar, uy-joy mavzolari degan ma'noni anglatadi. Mahalla shaharlar ichidagi kichik hududiy birlik bo'lib, o'tmishdan meros bo'lib kelmoqda. Bejizga yurtboshimiz — Mahalla — yurt mustahkam bo'lsagina, davlatda osoyishtalik va barqarorlik hukm suradi, deb ta'kidlamagan. — Bir bolaga yeti mahalla – ota – ona|| degan naqldan kelib chiqib kelajak avlodni tarbiyalash va unga ta'lim berish jarayonini amalga oshirish borasida kichik Vatan bo'lmish mahallaning oldida quyidag vazifalar turadi: mahalla faollari tomonidan tarbiya muassasalari bilan birgalikda ta'lim-tarbiya jarayonida amalga oshirilishi kerak bo'lgan masalalarni muhokama qilishda qatnashishi va oqilona yechimlarini topishda faollik ko'rsatilishi; mahalla o'z hududidagi ijtimoiy va iqtisodiy yordamga muhtoj oilalarni aniqlab, ularni qo'llab-quvvatlab va farzandlarining bilim va tarbiya olishlariga bosh-qosh bo'lishi; ma'nauy nosog'lom oilalarni mahalla yig'inlarida muhokama qilish, ularga nisbatan jamoatchilik choralarini ko'rish; mahalla hududidagi o'quv-tarbiya muassasalariga iqtisodiy va ijtimoiyyordam ko'rsatilishini qo'llab-quvvatlash; ota-onalar orqali bolalarni tashabbuskorlik, mehnatsevarlik, milliy g'urur, vatanparvarlik, milliy odob, afkuraviy onglilik, baynalmilallik kabi xislatlarni singdirishni har tomonlama rag'batlantirish; yoshlarga diniy mashablar va sektalar, aqidaparastlikning mohiyatini to'g'ri anglab yetishiga ota-onalar orqali ta'sir ko'rsatish, ulug' ajdodlarimizning tarbiyaviy o'gitlarini singdirib borishga jamoatchilikni safarbar qilish; mahalla yig'inlarida milliy

davlatchilik va milliy mafkura g`oyalarini, respublikamizda iqtisodiy va ijtimoiy sohalarda erishilgan turli tadbirlar tashkil qilish; —Ma`naviyat va ma`rifat||, —Sog`lom avlod uchun||, —Mahalla||, —Ekosan||, —Umid||, —Ulug`bek||, —Nuroniyy||, —Kamolot|| jamg`armalari, xotin-qizlar qo`mitalari, turli jamiyatlar, birlashmalar va ijodiy uyushmalarni yosh avlod milliy istiqolol g`oyalari asosida tarbiyalash ishiga muammoli masalalarning yechimini topishga faol jalb qilish; mahalla hududidagi ishlab chiqarish korxonalari va tashkilotlarining imkoniyatlarini o`quv-tarbiya muassasalari moddiy negizini mustahkamlashga jalb qilish mahalla hududida o`quv-tarbiya muassasalari bilan birgalikda turli ko`rik-tanlovlar, sport musobaqalari, anjumanlar, bayram va bellashuvlar tashkil qilish; turli yo`nalishda iqtidorli bo`lgan o`quvchi bolalarni maktablar tavsiyasiga ko`ra ijtimoiy va iqtisodiy jihatdan qo`llab-quvvatlash; - ilg`or pedagog xodimlar, tarbiyachilarga mahalla imkoniyatlaridan kelib chiqib, 14 har tomonlama yordam ko`rsatish; farzandlariga ta`lim va tarbiya berishda ijobiy natijalarga erishayotgan, namunali oilalar hayot tajribasini ommalashtirib, mahalla hududida —Oila saboqlari|| mashg`ulotlarini tashkil qilish; - mahallada istiqomat qilayotgan xalq ustalari, san`atkorlar, ziyolilar va barcha ijod ahlining imkoniyatlaridan foydalanib, turli to`garak va —Usta-shogird|| rusumida bilim va kasb berish faoliyatini tashkil qilish; - mahalla hududidagi ishlab chiqarish korxonalari tomonidan mahallada istiqomat qilayotgan va moddiy qiynalgan yoshlar uchun ish joylari kvotasining ajratilishiga erishish; har bir yosh fuqaroda O`zbekistonda, uning tabiatiga muhabbat, tarixiga qiziqish, mahalla obodonchiligi, ahilligi uchun javobgarlik ruhinishakllantirish. Bugungi kunda mamlakatimizda ushbu ulkan va mas`uliyatli vazifalarni amalga oshirishda —Kichik biznes va tadbirkorlik||ning ahamiyati ortib bormoqda. Kichik biznes va xususiy tadbirkorlik mamlakatimiz iqtisodiy taraqqiyotida, avvalambor, xalqimiz uchun munosib turmush sharoitini yaratish, aniq maqsadlar ko`zlangan istiqbolli rejalarni amalga oshirishda hal qiluvchi kuch va ta'sirga ega bo`lib bormoqda. Ishbilarmonlikning faol qo`llab-quvvatlanishi xalqimiz turmush farovonligini oshirish omili bo`lib qolmoqda. Mamlakatimizda olib borilayotgan islohotlar strategiyasida kichik biznes va xususiy tadbirkorlikni har tomonlama qo`llab-quvvatlash, oilaviy biznesni tashkil etish, yoshlarni tadbirkorlikka jalb etish, doimiy ish o`rinlari yaratish orqali oilalar turmush farovonligini oshirishga alohida e'tibor berilishi tijorat banklari kredit siyosatida o`z aksini topdi.

FOYDALANILGAN ADABIYOTLAR :

1. Iskandarov E.A. Bilish faoliyatini o'rganish va rivojlantirish uslublari (o'quv-metodik ishlanma). SamDU nashri, 1995 y.
2. Iskandarov E.A. Litseyda psixologik xizmatni tashkil etish masalalari. SamDU, 1997. 45-47 b.
3. Iskandarov E.A. Test-talabalar bilimi va mustaqil fikrlash darajasini aniqlash vositasi. //Psixologiyaning ba'zi masalalari. Ilmiy maqolalar to'plami. SamDU 1995 y., 14-20 bet.

KORXONALARDA O'LCHASH VOSITALARNI SINOVDAN O'TKAZISHDA METROLOGIK XIZMATINING O'RNI

Badalov Nomoz Jo'raboevich

Jizzax politexnika instituti, dotsent vazifasini bajaruvchi

SHokirov Muxammad Abduraxmonovich

O'zbekiston milliy metrologiya instituti DM

Jizzax filiali, bo'lim boshlig'i

Annotatsiya: O'lchash sohasida keng ko'lamda olib borilayotgan ishlar, o'lchash vositalarining katta miqdori ilmiy tadqiqotlar natijalarining ishonchliligini, texnologik va axborot jarayonlarini tekshirish va boshqarish tizimlarining samaradorligini, atrof-muhitni muhofaza qilish bo'yicha tadbirlarni, tibbiy tashxislar to'g'riligini, energetik, transport tizimlari ishlarining xavfsizligini va moddiy boyliklarni hisobga olishni ta'minlagan holda insonlarga xizmat qilmoqda.

Kalit so'z: maxsulot, standart, metrologiya, resurslar, sertifikat, o'lchash, sifat, menejmenti, sifat tizimi, asbob-uskunalar, kalibrlash, xalqaro standartlar, o'zaro almashuvchanlik, xavfsizlik, raqobat.

O'lchash vositalarining katta miqdori ilmiy tadqiqotlar natijalarining ishonchliligini, texnologik va axborot jarayonlarini tekshirish va boshqarish tizimlarining samaradorligini, atrof-muhitni muhofaza qilish bo'yicha tadbirlarni, tibbiy tashxislar to'g'riligini, energetik, transport tizimlari ishlarining xavfsizligini va moddiy boyliklarni hisobga olishni ta'minlagan holda insonlarga xizmat qilmoqda. O'lchashlar doirasiga inson faoliyatining tobora ko'p ob'ektlari jalb etilmoqda, o'lchash vazifalari kengroq va xilma-xil bo'lib bormoqda. O'lchash texnikasi aniqligi, barqarorligi, tez harakat qilishiga qo'yiladigan talablar uzluksiz ortmoqda. O'lchashlar tabiatda amalda bo'lgan qonuniyliklarni ochgan holda atrofda moddiy olamni tavsiflaydi. Hozirgi vaqtda hech bir mutaxassis ilmiy-texnikaviy taraqqiyotni sifatli tavsiflaydigan aniq o'lchashlarsiz tasavvur qilmaydi. Muammo qanchalik murakkab bo'lsa, uning echimida o'lchashlar tizimining ahamiyati shunchalik katta. Bugungi kunda o'lchashlar natijalari foydalanilmaydigan inson faoliyati doirasi yo'q. Ishonchli o'lchash axboroti xalq xo'jaligi boshqaruvining barcha darajada iqtisodiyot va tekshiruvning asosi bo'lib hisoblanadi, har qanday xalq xo'jaligi masalasining muvaffaqiyatli echimi, hox u energetikani, transportni yoki qishloq xo'jaligini rivojlantirish bo'lsin, bugun uni mustahkam metrologik poydevorsiz tasavvur etib bo'lmaydi. Buning barchasi amaliy metrologiyada ham, qonunlashtiruvchi metrologiyada ham echiladigan masalalarning xilma-xilligiga, murakkabligiga va javobgarligiga sabab bo'ladi. O'zbekiston texnik jixatdan tartibga solish agentligi kompetensiyasiga tegishlidir. Standartlar, texnikaviy shartlar, metodik ko'rsatmalar, qonunlar, yo'riqnomalar, qoidalar va boshqalarni o'z ichiga olgan me'yoriy hujjatlar bilan

reglamentlanadi. O'lchash vositalari aniqligining me'yorlarini belgilash, o'lchash vositalarining me'yorlanadigan metrologik tavsifnomalarini tanlash, o'lchashlar usullarini tanlash va qonunchilik tartibidagi boshqa masalalarini ko'rib chiqadi. Metrologik qonunlar, qoidalar va me'yorlarni reglamentlovi yuridik va me'yoriy hujjatlar majmui qonuniy metrologiyaning ob'ekti bo'lib hisoblanadi. Respublikada o'lchashlar birliligi ta'minlanadigan kelishuv bo'yicha o'rnatilgan metrologik qoidalar, talablar va me'yorlarga amal qilishga erishilmoqda.

Korxonada metrologik xizmati idoraviy metrologik xizmatning asosiy bo'g'ini bo'lib hisoblanadi. Korxonada, tashkilot metrologik xizmatining asosiy vazifalariga o'lchashlar birliligi va talab etilayotgan aniqligini ta'minlash, korxonada, tashkilotda o'lchashlar, tekshirish va sinov texnikasi darajasini oshirish va takomillashtirish, korxonada, tashkilot faoliyatining barcha doiralarida metrologik ta'minotni tayyorlash va takomillashtirish bo'yicha ishlarni olib borish, ilmiy tadqiqotlar, loyiha, konstruktorlik va eksperimental ishlar samaradorligini oshirishni, texnologik jarayonlarning berilgan rejimlarini saqlab turishni ta'minlovchi o'lchashlar, tekshirish va sinovlarni bajarish vositalari va metodikalarining optimal nomenklaturasini aniqlash va rejali joriy etish, mahsulot sifatining ob'ektiv tekshiruvi, mehnat unumdorligini oshirish, moddiy va energetika resurslarini aniq hisobga olish va ulardan oqilona foydalanish, mehnatning xavfsiz sharoitlariga rioya etishni tekshirishdan iborat [1].

Korxonada, tashkilot metrologik xizmati ishlab chiqarishning metrologik ta'minoti holatining sistematik tahlilini o'tkazadi va uning asosida ishlab chiqarishning butun sikli metrologik ta'minotini takomillashtirish bo'yicha tashkiliy-texnikaviy chora-tadbirlar rejasiga takliflarni ishlab chiqadi. Korxonada, tashkilot metrologik xizmati o'lchashlar aniqligi me'yorlarini, o'lchash vositalari tavsifnomalarini, o'lchashlarni bajarish metodikasini, qiyoslash usullari va vositalarini reglamentlovchi standartlar va boshqa me'yoriy hujjatlarni joriy etishni tashkil qiladi. Korxonada metrologik xizmati korxonada tomonidan chiqarilayotgan mahsulotni ishlab chiqish, ishlab chiqarish, sinash va ishlatishni metrologik ta'minlash bo'yicha barcha ishchilarning ilmiy-texnikaviy va tashkiliy-metodik boshqaruvini amalga oshiradi. Korxonada metrologik xizmatning asosiy bug'uni hisoblanadi. Korxonada metrologiya xizmati korxonada rahbarining buyrug'i asosida tashkil etiladi va korxonada bosh metrologi tomonidan boshqariladi.

Korxonada va tashkilotlar metrologiya xizmatining asosiy vazifalari birliklar va talab qilingan o'lchashlar aniqligini ta'minlash, o'lchash texnikasining haqiqiyliigi va o'lchashlar darajasini oshirish, korxonada va tashkilotlarda sinov va nazoratni ta'minlash, korxonada va tashkilotlarning hamma sohalarida metrologik ta'minot haqiqiyliigi to'g'risida tayyorgarlik ishlarini olib borish, o'lchash vositalari va nazorat asboblari, o'lchash bixilliligini ta'minlashdan iboratdir [2].

Korxonada va tashkilotlar metrologik xizmati mahsulotning metrologik ta'minoti tug'risida tizimli taxlil olib boradi va bu ishlarning o'zagida butun ishlab chiqarish siklini metrologik ta'minoti ustida rejalar tuzib boradi. Korxonada va tashkilotlar metrologik

xizmati standart va boshqa me'yoriy hujjatlardan to'g'ri foydalanishni tashkillashtirib boradi, o'lchash vositalarning xarakteristikasi o'lchashlarni bajarish usullari, qiyoslash usullari va vositalarini to'g'ri qo'llanishi ustida ishlab boradi. Korxonada metrologik xizmati quyidagilarni mujassamlashtiradi ilmiy-texnik va tashkiliy, metodik rahbariyat tomonidan va ishchilarni ishlarini metrologik ta'minotini ta'minlash. Korxonada mahsulotning ekspluatatsiyasi, sinashlarni qayta ishlashni to'g'ri tashkil qilishni mujassamlashtiradi. Korxonada bosh metrologining xizmati quyidagilar mahsulotning yaroqsizligi sabablarini aniqlash taxlilida qatnashish, ishlab chiqarilmagan xom ashyo sarfini aniqlashda material, energiya va boshqa yo'qotilishlarni aniqlashda, o'lchashlar bilan bog'liq ishlarda, sinash va nazorat o'lchash operatsiyalari bajarilishida qatnashish singari vazifalari kiradi. Bulardan tashqari bosh metrolog xizmati ishlab chiqarishda o'lchashlarning aniqligini ta'minlash vazifasini ham bajaradi [3].

Korxonada metrologik xizmati o'lchash vositalarining yuqori metrologik ta'minoti, ularning metrologik attestatsiyasi, o'lchashlarni bajarish metodikasining attestatsiyasi, odatdan tashqari hollarda ishlab chiqarishni boshqa tashkilotda tashkil qilganda o'lchash usullari va vositalari vazifalarini ishlab chiqish. Korxonada bosh metrologining yana bir vazifasi korxonada o'lchov vositalarining birxilligini ta'minlash, namunaviy o'lchov vositalarini saqlash va ularni ishga yaroqlik holatda ushlab turish o'zbekiston texnik jixatdan tartibga solish agentligi ixtiyoridagi xududlarda idoraviy maxkamaviy nazoratni amalga oshirish, idoraviy nazoratni amalga oshirishda sxemalarni ishlab chiqish, idoraviy nazorat, grafiklarni ishlab chiqish va xududiy boshqarmalar bilan kelishish. Mavjud o'lchov vositalarni davlat nazoratiga taqdim etish muxim xisoblanadi. Ishlab chiqarish jarayonlarning har bir bosqichini nazorat qilish, o'lchov vositalarining qo'llanilishi va holatini nazorat qilish, sinov va nazorat qilish, o'lchashlar metodikasi bajarilishi to'g'riligini butun metrologik jarayonlarni korxonaning har bir bo'limi ko'rinishida nazorat qilish zarur[4].

Respublika metrologik xizmatining rivoji ostida idoraviy metrologik xizmatlarning kuchaytirilishi, ularning son va sifat sohasida o'sishi O'zbekiston texnik jixatdan tartibga solish agentligi tomonidan metrologik xizmat va nazoratni boshqarishda huquq va erkinliklar berilishi yotadi, ya'ni korxonada va tashkilotlar metrologiya xizmatining asosiy vazifalari birliklar va talab qilingan o'lchashlar aniqligini ta'minlash, o'lchash texnikasining haqiqiyliги va o'lchashlar darajasini oshirish, korxonada va tashkilotlarda sinov va nazoratni ta'minlash, korxonada va tashkilotlarning hamma sohalarida metrologik ta'minot haqiqiyliги to'g'risida tayyorgarlik ishlarini olib borish, o'lchash vositalari va nazorat asboblari, o'lchash birxilliligini ta'minlash muxim.

FOYDANILGAN ADABIYOTLAR RO'YXATI:

1. Juraboevich B. N. Products in Manufacturing Enterprises the Essence of Quality Management //International Journal of Development and Public Policy. – 2021. – Т. 1. – №. 5. – С. 117-118.

2. O'g B. O. N. et al. THE ROLE OF QUALITY MANAGEMENT SYSTEM IN INCREASING PRODUCT QUALITY IN ENTERPRISES //Web of Scientist: International Scientific Research Journal. – 2021. – Т. 2. – №. 12. – С. 228-233.

3. Бадалов Н. Ж., Бердимуродов Г. Т., Бадалов У. Н. СИФАТЛИ МАҲСУЛОТ ИШЛАБ ЧИҚАРИЛИШИДА СИНОВ ВА ЎЛЧОВЛАРНИНГ АХАМИЯТИ //Ижтимоий Фанларда Инновация онлайн илмий журнали. – 2022. – Т. 2. – №. 1. – С. 101-106.

4. Бадалов Н. Ж., Бадалов У. Н. КОРХОНАЛАРДА МАҲСУЛОТЛАР СИФАТИНИ БОШҚАРИШНИНГ АСОСИЙ ФУНКЦИЯЛАРИ //Academic research in modern science. – 2022. – Т. 1. – №. 1. – С. 38-45.

KORRUPSIYANING ASOSIY ILDIZI VA UNING RIVOJLANIB BORAYOTGAN JAMIYAT VA FAOLIYATGA TA'SIRI

Bobojonov Rasul Tohir og'li

Nizomiy nomidagi TDPU harbiy ta'lim fakulteti talabasi

Annotatsiya: *O'zbek jamiyatining rivojlanishiga to'sqinlik qiluvchi asosiy omil-korrupsiya- bugungi davr nigohida, uning yuzaga kelish sabablari, muammolar va ularga yechim.*

Kalit so'zlar: *Adolat mezonining buzilishi, mamlakatdagi siyosiy vaziyat, jamiyatdagi ustuvor sohalarga ta'siri, Prezident farmoni.*

Poraxo'rlik va korrupsiya o'zbek jamiyatining rivojlanishiga, xususan, demokratik yangilanish hamda modernizatsiyalash jarayoniga har jihatdan xalaqit bermoqda. Garchi bu masala uzoq yillardan beri ta'kidlanib, "qo'lga tushgan" amaldorlar televideniye va matbuotda namoyish etilganiga qaramasdan, sud, prokuratura, idora rahbarlari hamda oddiy fuqarolarning qon-qoniga singib ketgan feodalizm sarqitlari, tamagirlik, byurokratiya jamiyatimiz hayotidan yo'qolib ketmayapti.

Korrupsiya, birinchidan, jamiyatda adolatsizlik, tengsizlik va aholining noroziligiga olib keladi, bu esa barcha sohadagi islohotlarning natijasiga salbiy ta'sir etmay qolmaydi; ikkinchidan, fuqarolarimizda huquqiy ong hamda huquqiy madaniyatning yetarli darajada emasligi, o'z haq-huquqini himoya qila olmasligi jamiyatda adolat mezonining buzilishini ko'paytiradi; uchinchidan, siyosiy institutlar, jamoat tashkilotlari shaklan demokratik mezon, g'arb andozasiga o'xshasa-da, mazmun-mohiyatiga ko'ra, zamon talabidan orqada qolmoqda, bu kamchilik esa oldinga siljishimizga xalaqit beradi.

Quyidagi faktorlarni korrupsiyani yuzaga keltiruvchi asosiy omillar sifatida ko'rsatish mumkin.

Asosiy sabablardan biri sifatida aholi huquqiy savodxonligining pastligi — aholi tomonidan qonunlarni bilmaslik yoki tushunmaslik mansabdor shaxsga o'zining shaxsiy manfaati yo'lida qonunlardan foydanishga qulay sharoit yaratishini ko'rsatishimiz mumkin.

Mamlakatdagi siyosiy vaziyatning notinchligi — mamlakatdagi notinchlik birinchi navbatda aholi ongida hayotda yuksak turmush darajasiga erishishning asosiy usuli qonunga xilof faoliyat bilan bog'liq, degan mutlaqo axloqqa zid nuqtai nazar shakllanishiga olib keladi. Bu esa o'z navbatida korrupsiyaga qulay sharoit yaratadi.

-aholining davlatni nazorat qilishdagi sust ishtiroki;

-davlat sektoridagi xizmat qilayotgan xizmatchilar daromadlarining xususiy sektorda topish mumkin bo'lgan daromadlardan kamligi;

-iqtisodiyotning davlat tomonidan tartibga solinishi;

-inflyasiyaning yuqori darajasi;

- mamlakat yuqori boshqaruv organlarining aholidan uzilib qolganligi;
- mamlakatdagi diniy va axloq qoidalari.

Abu Nasr Forobiy “Fozil odamlar shahri” asarida fuqarolik jamiyatini qurishda to‘g‘anoq bo‘ladigan muammolardan biri korrupsiyadir, deb qayd etgan. Bozor iqtisodiyoti tizimi kushandasi, davlatlar o‘rtasida ikki va ko‘p tomonlama hamkorlik, biznes hamda investitsiya rivojida shafqatsiz to‘siq ham ayni shu korrupsiya hisoblanadi. Har yili o‘nlab qo‘shma korxonalarining ochilishi va yopilishi zamirida ana shu “ko‘rinmas qo‘llar” yotadi. Korrupsiya darajasi yuqorilashgan davlatga chet el investitsiyasini kiritish kamayib borayotganining asl sabablarini ham shu xavfli illatdan izlash lozimga o‘xshaydi.

Korrupsiya keng qamrovli tushuncha bo‘lib, u jamiyatning ayrim qatlamlari, toifalari, guruhlarikundalik faoliyatiga aylanib, o‘zaro bir-biriga bog‘lanib, chirmashib ketganligidan ko‘z yumib bo‘lmaydi. “Nozik”, “chigalroq” ushbu masalada davlatning huquq-tartibot idoralari birmuncha hushyor, ziyrak bo‘lishi, shuningdek, nodavlat tashkilotlari, turli komissiyalar, jurnalistlar, mustaqil sudlar tizimi faolroq ishlashi haqida tadqiqotchilar anchadan beri yozib keladi. Siyosatchilar, sotsiologlar, psixologlar, tarixchilar, davlat hamda jamoat organlari, siyosiy partiyalar, eng muhimi, amaliyotchilar masalani tahlil etish va yechimini topish ustida bosh qotirishi lozim.

Bizningcha, bu borada bitta tashkilot — adliya organlari roli kuchayib, imtiyozlari ko‘payib borishi kerak. Yangi tashkil etilgan Korrupsiyaga qarshi kurashish agentligi ham Adliya vazirligi bilan qonun ustuvorligini to‘liq ta‘minlagan holda, barcha ishni birga olib borishi davr talabi.

Jamiyatda ustuvor soha — ta‘lim tizimida tahsil oladigan o‘smirlar, yoshlar ongida tolerantlikni uyg‘otish muammosi oldimizda ko‘ndalang turibdi. “Jamiyatda poraxo‘rlik illatini yengib bo‘lmaydi”, degan fikr yoshlar ongida shakllanib qolgani (Yaponiya yoki Xitoy fuqarosi ongida nega u shakllanmaganligi alohida mavzu) eng katta kamchiligimiz.

Bu borada o‘nglanish, siljish qilmasak, millatimiz obro‘sig a korrupsiya illati soya solib turaveradi. Toki, biz oilada, bog‘chada, maktabda o‘g‘il-qizlarimiz ongiga, ruhiyatiga tamagirlik, poraxo‘rlik yomon illatgina emas, balki u jamiyatimiz tanazzuli, iqtisodiyotimiz orqaga ketishi sababi ekanligi haqida ko‘proq tarbiyaviy va targ‘ibot ishlarini olib bormasak, maqsad-muddaoga erisha olishimiz qiyin.

So‘nggi yillarda Yurtboshimiz tomonidan ilgari surilgan davlat xalqqa xizmat qilishi kerak, degan ulkan g‘oya fuqarolik jamiyati institutlariga tizim va dasturlarni ishlab chiqish imkoniyatini bergan edi. Ammo nodavlat notijorat tashkilotlari, siyosiy partiyalar bu borada tashabbus hamda tashkiliy ishlarni amalga oshirishni negadir paysalga solmoqda.

Ayniqsa, modernizatsiya, yangilanish, islohotlar bilan korrupsiyaning bir-biriga “qoni qo‘shilmaydi”, yangilik bilan eskilik tarafdorlari, fan, innovatsiya, kreativ fikrlovchilar bilan eski byurokratiya avlodi o‘rtasida muttasil kurash davom etadi.

2020-yil 29-iyunda Prezidentimizning “O‘zbekiston Respublikasida korrupsiyaga qarshi kurashish tizimini takomillashtirish bo‘yicha qo‘shimcha chora-tadbirlar to‘g‘risida”gi Farmoniga muvofiq tashkil etilgan Korrupsiyaga qarshi kurashish agentligi bu

borada davlat siyosatini shakllantirish va amalga oshirish bilan birga, ana shu ko'rsatkichni yaxshilash ustida ko'p ishlashi kerak.

Bunda bir omilga ahamiyat berilishi, ya'ni ko'chmas mulk sotib olinayotganda pullarningkelib chiqishi qonuniyligi tekshirilishi zarur, deb hisoblaymiz. Vaholanki, bizda juda qimmat uylar egalari ularni sotib olish yoki qurish uchun mablag'ni qayerdan olgani surishtirilmaydi ham (2021-yilda deklaratsiya to'ldiriladi, ungacha mulklar imkon qadar "boshqa"ga o'tkazilishi mumkin).

Eng avvalo, korrupsiyaga qarshi kurashishni oiladan boshlash darkor. Bu borada ayollarning roli katta, deb hisoblaymiz. Agar o'g'rilik yoki pora hisobiga kelgan luqmaning tag-ildizini ayollarimiz surishtirib bilsa, ochiq fikrini aytolsa, erlar halol rizqni izlashga tushib, ishi va oilasida fayz-baraka, sokinlik hamda xotirjamlik qaror topishi, shubhasiz.

Korrupsiya — tamagirlikning yuqori nuqtasi. Unga qarshi kurashish uchun amaldorlardan siyosiy iroda talab qilinadi. Ushbu vaziyatdan chiqish usuli shuki, avvalo, davlat byurokratik apparati hajmi imkon qadar kamayishi, fuqarolarning shaxsiy hayotiga va iqtisodiy faoliyatiga davlatning minimal aralashuvi, monopoliyaga barham berilishi lozim.

Albatta, mamlakatimizda ham bu illatga qarshi keskin kurashish choralari ko'rilmoqda. Tadqiqotlar biror-bir illatga barham berishda eng samarali vosita illatning o'zi bilan emas, balki sababi bilan kurashish ekanini ko'rsatmoqda.

Bizningcha, bu yaramas illatga qarshi kurashishni quyidagi muammolarning yechimidan boshlash tavsiya etiladi: agentlik tomonidan korrupsiya tarkibiy qismiga kiradigan qonun hujjatlari qayta ko'rib chiqilishi; davlat muassasalari ustidan jamoatchilik nazorati (ochiqlik indeksi) o'rnatilishi; hokimlar va vazirlar parlament hamda mahalliy Kengashlar tomonidan tasdiqlanishi; barcha davlat xizmatlari "Yagona oyna" markazlariga o'tkazilishi, sud tizimi mustaqilligi mustahkamlanishi; davlat xizmatchilarining ijtimoiy himoyasi, mansabdor shaxslarning ish haqini biznesdagiga o'xshash ish haqidan 2-3 baravar ko'p bo'lishiga erishilishi (Gruziya tajribasi) kerak.

Buning uchun mustaqil komissiya va markazlarni tuzish, haqiqiy ahvolni jiddiy o'rganish, barcha tadqiqotlar hamda axborotlarni muntazam yig'ib boradigan yagona markaz tezda ish boshlashi talab etiladi. Chunki qiladigan ish va vazifa o'n yillarga yetgulik.

Tan olish joizki, davlat xaridlari, investitsiya, bank, soliq, bojxona, bozorlar, qurilish tizimida korrupsiyaga aloqador shaxslar yaxshi daromad ko'radi. Qonunchilik amaliyoti, huquq-tartibot organlarining ularga qarshi turish borasida o'ta "ojizligi", "zaifligi", hatto xayrixohligi holatlari ishimizga xalaqit berib, buning oqibatida xalq va davlatning yer osti hamda yer usti boyligini o'zlashtirish evaziga chet ellarda dang'illama villalarga egalik qilish holatlari ko'payib boradi.

Aytish mumkinki, o'zbek siyosatchilari, davlat arboblari, olimlari o'rganaman desa dunyo mamlakatlarida bunday jihatlar ko'plab topiladi. Misol uchun, Singapurda pora olishdan bosh tortgan amaldorlarga mukofotlar tarqatiladi. Yaponiya davlat sektori xodimlarining vijdonliligi baholab boriladi. Biz o'ziga xos bunday islohotlar tag-zaminidagi

ichki va tashqi omillarni tadqiq etishimiz zarur. Bulardan tashqari, “konfutsiycha kapitalizm”, suxartocha siyosat, Maxatxira (ruxu nigara) g’oyalarining mazmun-mohiyati ham deyarli o’rganilmagan.

Xullas, davlat organlarida korrupsiyaning oldini olish va unga qarshi kurash bo’yicha chora-tadbirlarni joriy etish, aholining korrupsiyaga qarshi qarashlarini shakllantirish bo’yicha xalqaro tajribalar hech qachon zarar qilmagan.

Mamlakatimizda ham siyosiy, ham iqtisodiy islohotlarni hayotga tatbiq etish paytida korrupsiya jiddiy to’siq bo’layotgani jamoatchilikni tashvishga solmoqda. Shu bois Yurtboshimiz boshlab bergan jamiyatni demokratlashtirish, modernizatsiyalash jarayonlari qiyinchilik bilan davom etmoqda. Iqtisodiyotning investitsiya kiritilgan, “pul ishlaydigan”, birmuncha “yog’li” tarmoqlariga o’rnashib olgan “korrupsiya halqasi” milliy taraqqiyotimizning dushmani, jamoat nazorati esa ularga qarshi kurashda ojizlik qilayotgani ham afsuski bor gap. Mamlakatda korrupsiya sxemalari, mehnat qilmasdan tezda boyib qolish mexanizmlari, ishlangan usullari “zanjiri” uzib tashlanmas ekan, davlatimizning har qanday siyosiy, iqtisodiy islohotini hayotga olib kirish, xalqni farovon qilish vazifasi qog’ozda qolib ketaveradi.

Korrupsiya va milliy taraqqiyot masalasi — yurt taqdiri, mamlakat kelajagi uchun har qachongidan muhim va dolzarb ahamiyat kasb etadi. Sababi yurtimiz aholisi bir asrlik mustamlakachilik davrida yo’qotilgan moddiy hamda ma’naviy boyliklar o’rnini qayta tiklash, iqtisodiyotni rivojlantirish, milliy o’zlikni asrash yo’lida kechayu kunduz mehnat qiladigan davr keldi.

Muxtasar aytganda, korrupsiya — taraqqiyot kushandasi, xavfsizlikka tahdid tug’diruvchi xavfli jinoyat. Bu illatga qarshi kurashish tegishli organlarninggina emas, barchaning ishi bo’lishi zarur. Shundagina biz ushbu xavfni bataraf etgan bo’lamiz.

FOYDALANILGAN ADABIYOTLAR:

1. O’zMe Birinchi jild, Toshkent, 2000-yil

2. Bardhan P. Corruption and development, Journal of Economic Literature 1997.

3. Tanzi V. Corruption, Governmental Activities and Markets. IMF Working Paper

UTC 711.4 (075.8)

**PRINCIPLES OF THE MODERN FORMATION OF NEIGHBORHOOD CENTERS IN THE
RESTORATION OF THE CITY OF SAMARKAND
(SAMARQAND SHAHRINI TIKLASHDA MAHALLA MARKAZLARINING ZAMONAVIY
SHAKLLANISHINI TAMOYILLARI)**

Saidova Navruza

Madiev Farrukh, teachers,

Samarkand State Institute of Architecture and Construction,

Annotation: *served as the basis of a holistic generalized scientific model presented in the research of the Neighborhood Center. Its production has become important in the study and development of the ancient manic traditions of the formation of Neighborhood Centers. The existing multi-year history in the historical part of the city of Samarkand, the presence of historical neighborhood centers based on national traditions and defects in the area of infection, restoration and construction of the Universal environment quickly require a professional approach to this area. The first step can be achieved by continuing work on the construction of neighborhood centers as an experiment on the basis of the presented model, and then by practical implementation on the basis of Uzbekistan to create modern neighborhood centers that have been formed for many centuries and serve the rapid development of national traditions.*

Keywords: *neighborhood, Urban Planning, Samarkand, Center.*

Аннотация: *послужил основой для целостной обобщенной научной модели, представленной в исследовании Центра махалли. Его производство сыграло важную роль в изучении и развитии древних мануальных традиций формирования махалльских центров. Исчезновение исторических махаллинских центров и общегородской среды в исторической части Самарканда, имеющей многолетнюю историю, основанную на национальных традициях, а также наличие дефектов в области восстановления и строительства, срочно требуют профессионального подхода в этой области. Первый шаг можно сделать, построив махалли-центры на основе приведенной выше модели в качестве эксперимента, а затем продолжив работу по созданию современных махалли-центров, которые будут служить ускоренному развитию национальных традиций, сформировавшихся на протяжении многих веков на территории Узбекистана.*

Ключевые слова: *махалля, городское планирование, Самарканд, центр.*

Annotatsiya: *mahalla markazining tadqiqotida keltirilgan yaxlit umumlashgan ilmiy modelining asosi bo'lib xizmat qildi. Uni ishlab chiqarish mahalla markazlarini shakllantirishning qadimiy man'aviy an'analarini o'rganish va rivojlantirishda muhim ahamiyat kasb etdi. Samarqand shahrining tarixiy qismidagi mavjud ko'p yillik tarixga*

ega, milliy an'analari asosidagi tarixiy mahalla markazlari va umumshahar muhitining yuqotilishi, qayta tiklash va qurish sohasida nuqsonlar mavjudligi tezkorlik bilan bu sohaga professional yondoshishni talab qiladi. Ilk qadam sifatisha keltirilgan model asosida mahalla markazlarini tajriba sifatida qurish, keyin esa O'zbekiston zaminida ko'p asrlar davomida shakllangan, milliy an'analarni jadal rivojlantirishga xizmat qiladigan zamonaviy mahalla markazlarini yaratish ustida ishni davom ettirish, amaliyotga tadbir etish orqali erishish mumkin.

Kalit so'zlar: mahalla, shaharsozlik, Samarqand, markaz.

INTRODUCTION

The study of the development paths of Neighborhood Centers, their compositional-architectural qualities and other architectural features in the urban planning system of cities leads to the conclusion that the objects under study are not only unique objects in Oriental architecture, they are also of great importance in modern urban planning practice.

Alas, the principle of "valuable value" was lost only in the historically formed Urban Planning at that time. In other words, the historically formed system of development of Neighborhood Centers has been disrupted in many places. In the copy plan, an anic system problem occurs in the location of objects. This is explained by the deformation in the urban environment-planning structure in the process of building residential buildings. It gives the assumption that the scale of such changes was even greater because part of the machites had disappeared. The loss of irrigation systems has resulted in the depletion of water reserves in historic areas resulting in the deterioration of the improvement system. In a word, the building-ruin, which has become an unsuitable place for use [8].

Main part

There are so many examples of poorly preserved neighborhood ensembles and arbitrary reconstruction kilins that they cannot be accommodated in one department. It would seem that it is much easier to list those that are suitable for use and use. But they are also in a condition that requires repair. All this forces to marry at the birth of the number of preserved architectural complexes and the tendency to deteriorate physical state. But the historically formed neighborhood centers, despite the contagion of their initial qualities, attract everyone's attention.

The situation of all neighborhood centers cannot be called bad. It is possible to highlight the Centers of the Koshkhovuz neighborhood near the Registan Square of Samarkand. Only a large part of such objects condenses functional extremes, as for the artistic and aesthetic aspects, they are not at a sufficient level. An example of such objects is the neighborhood center of Guri Amir. The residents of the complex received their composition: the chairman of the neighborhood, the rooms of the women's Committee, the teahouse and the household rooms. There is a not very large water cave in the courtyard, as a result of which a good microclimate was characteristic of the area in

use. The main element in the functional component of the complex is the facade with the symbol of the participants of the Great Patriotic War and a memorial board with the names of the dead. This element of the complex is aimed at educating the growing generation in the spirit of tribute to the past of its people.

The absence of aspects of continuity in the architecture of the Hulk, at the same time striving for dialogue and traditional methods of cultural and domestic life, also clearly shows its arbitrarily built buildings in the city.

Day – to-day facilities-community centers, which have been silenced by loyiha organizations, operate today as trade organizations. In many of them, elements of traditional neighborhood centers appeared in the nomenclature of buildings – teahouses, an elder's room, a women's sandbox room, sometimes bakeries, other service offices. Although not all of them are used to the fullest, in a way they play a certain role in the life of the neighborhood axoli. Such objects in many ways correspond to the requirements of the population.

In the existing system of public household services, zamoavi neighborhood centers are not working with tolik power among multi-storey buildings, and their power is not fully used. In practice, such objects are not only not able to show the required level of service, but also lead to expensive construction and use, as a result of which they are abandoned in different cities of Uzbekistan.

The issues of the settlement of such centers within the city caused numerous objections. It depends on the conditions of the boglik kator with the provision of service to the axoli. The Centers are unsystematic and tarkok is located. At first, they were planned to be placed in the geometric center of the residences, later they began to be finalized into the trunks; sometimes the service centers of the two quarters were placed on both sides of the trunk, close to each other, in such a case, one large center to the border of both quarters in accordance with the kurish Maksad

In the implementation of new construction, the approach to the construction of neighborhood centers on the formalities up to hanuz has been taken. The problem of the composition of the center is posed as an independent task and is solved with the help of the construction of traditional buildings, which have survived to us almost unchanged since past centuries. As the result is not expected at first glance, the dressing of aesthetic tasks leads to the uniformity of the composite premises. This is manifested in the fact that modern buildings, which have become commonplace for us, are replicated by decorative bars and other methods of fine art, that is, demonstratively opposing cadimium objects or even imitating cadimic traditions in something new. All this is not without the desired effect, but the question of an organic solution of the urban environment is hastily masked under the found national layers or indicates a lack of desire to touch antiquity.

As a result of research on the ways of modern formation of neighborhood centers, it turned out that many of them are not in demand. First of all, these requirements are

architectural and urban planning and functional features, which were not taken into account in the conditions of the jungles and local social and household conditions, which ultimately leads to the construction of arbitrary buildings. In these massacres, the degradation of architectural heritage is observed and they are made up of the same:

1. In the Centers of the neighborhood that have arisen from history-the separation of the monument from the living environment (in this case, its use only for economic and domestic purposes); irregular use of the complex, which does not correspond to either the architectural-artistic or spatial structure;

2. In modern construction and design practice – a complete rejection of the traditions of national architecture; the unspoken use of architectural heritage, copying ancient architectural methods; the use of details characteristic of folk architecture in exemplary projects.

Thus, the situation in the field of reconstruction of existing neighborhood centers and the development of new ones necessitates the development of modern design methods, it is imperative to take into account the architectural and compositional, urban planning and functional traditions of the historical heritage identified during the study.

In the practice of modern times, negative trends of various types and retreat from the requirements of urban planning architecture in the study of the formation of neighborhood centers indicate non-compliance with methodological rules. In order to prevent this, it is necessary to completely formulate both the reconstruction work and the design process. And new proposals for the modernization of the situation are associated with the search for new ways of the modeling structure in the urban planning architecture of Neighborhood Centers. And we believe that this is the use of modern information systems and computerized design techniques and tools.

We are faced with the task of creating a single generalized theory model that combines the skills of the past and regeneration solutions and urban planning projects on the face. Under the solution of this task lies the concept of architectural and planned development of Neighborhood Centers.

In this case, the main components of the architectural and planning system and neighborhood centers should be identified. That is, the composition includes such as spatial dimensions, functional zoning.

The practice of historical and modern development of Neighborhood Centers is used in the search for solutions to the following issues: scientific research work on their construction and regeneration:

* architectural and planned interior of the composition, taking into account national traditions and the established landscape system.

* traditional service provision comfortsto Place neighborhood centers using them.

• use of Neighborhood Centers in the conduct of primary functions and new cultural, educational, health-improving events.

The choice of these principles is determined by creating a complex system in urban planning relations, creating amenities for the population, economical use, improving the architectural appearance of the Mahal center, forming the structure of the surrounding environment and cultural and household services, and carrying out improvement activities of the territory.

To find ways to rationally organize neighborhood centers, first of all, it is necessary to bring them to the next generation, restoring their infected shortcomings. All this is reflected in scientific research methods.

However, when it comes to guarding historical parts of historic neighborhood centers that have been restored to their infected significance, regeneration does not take place without the above principles, modifications and additional separate research.

It is known to us that the preservation of historical monuments is carried out, especially by linking certain integral parts of the life process to the life system of the object being kept, without departing from the structure of society. The devastation of cultural monuments with collective dignity will not leave indifferent any person. It is common for a cultural object that has transmitted its value to become a ruin. In contrast to the initial functions of a cultural object and the active use of Nourine, which does not correspond to the needs of society, it is a sad situation. From this follows the following conditions:

- modern requirements should not affect the structure of the initial composition-spatial, planned, constructive and architectural art.
- the new functional characters must match the Neighborhood Center to be integrated into the modern environment, with a cultural and aesthetic value. It should be related to the marriage and culture of the local population, as well as the system of social life [12].

As can be seen, the problem of the rational use of cultural monuments in this case lies in the first Urin. As a result of active scientific research, the essence of the object should manifest itself to the general public.

In the process of scientific research, the location of urban planning centers based on the needs of society is studied. Requirements of this type serve as a basis for studying the location of the reconstructed object in urban planning.

Knowing the needs of society, it is necessary to determine the attitude of the population to the reconstruction components. The quest consists of two stages. The first stage is made up of two groups.

* determination of reconstruction goals based on social order. That is, the implementation of the traditional functions of neighborhood centers, the restoration of their primary cultural and spiritual aspects. Social need at the first stage – physical parameters (area, volume, number of seats and household services); at the second stage – a complex of aesthetic characteristics (composition, integrity, coherence, etc.z.) is determined through.

• the most rational planned system of Neighborhood Centers is the increase in tasks, the planned size, the sphere of influence, the number of neighborhoods serving, their use by the population, etc. It is determined by the development of Lars.

The second stage is the preparation of sketches and brochures based on the tasks at Gal. In addition to reflecting the problems generated in the sketches, home proposal drawings and photographs can be formed. On the basis of those selected from among these sketches, work begins on the project of the reconstruction of tulasincha.

From this, satisfactory functional aspects of the architecture of neighborhood centers were determined. These are: administrative-management, mine-educational, trade and leisure, sports and wellness, rest and meaningful leisure activities. When studying the results and systematizing them, the structure of the rooms was determined depending on the functional tasks (Table 1).

Table-1.

№№	New functional functions of the Neighborhood Center	Structure of rooms
11	Administrative-management	Advice of elders, women's advice, it is possible to add companionship in New massifs
12	Mining-educational	All national-traditional tasks (Madrasah, ablution, khanaqo, minova, etc.), library of religious and educational type, centers of Agriculture, Youth Center, Exhibition Hall, prayer room, rooms of historical significance.
33	Trade and farm	A small type of shopping store for daily needs, a Press Association stall, a tea house, a bakery, a somsakha, household services (hairdresser, kundalaic needs and clothing repair master), a neighborhood warehouse for storing household goods and public equipment.
44	Sports and wellness	Indoor sports room, sports ground, medical department to carry out wellness activities
55	Rest is a meaningful transfer of time.	Courtyard environment (shed, porch and other types of Shadow-small pieces of architecture that give coolness)

There are not many places for residents to spend their free time living in the neighborhood centers located in the historical part of the city – cinema, cafes-restaurants

are not located close to them. The idea of a completely different kind of free time in the solution of our neighborhood center makes it possible to return to a religious educational life, get a kind of rest in kent, engage in sports and art, art and Religious Affairs. This takes into account the needs of all segments of the population, young-he is old [10].

There is no doubt that many types of functionality of the Neighborhood Center have to be zoned, dividing its border into its main functions. To provide services to the population in equal proportions, it is necessary to zone the functions determined from the results of scientific research: mining-educational, religious, administrative-managerial, trade and enema, especially based on the placement of sidewalks in sections most used by the population. Finding a solution to the khajmiy-spatial structure of the traditional Uzbek city will end with the main elements of the khajmiy environment of the city, the khajmiy environment of the Neighborhood Center, the khajmiy environment with courtyards and landscaping .

An important place in the division of the center of the neighborhood into zones is occupied by the allocation of functional areas that are namayon. In this regard, first of all, it is necessary to take into account the initial functional functions of the structure, the reason is that the proposed functions correspond to the general "capacity" of the structure and harmonize with other elements in the center of the neighborhood.

The unattended stay of the neighborhood centers led to a deterioration and disruption of the condition of the structures in them. This led not only to the contagion of architectural and artistic aspects, but also to the reduction of the historical-spatial environment of the historically formed complex. Therefore, regeneration work should be focused on the restoration of the infected environment.

The capacity of each organization's environment in this case depends on its physical parameters. They are selected depending on the area of service of the Neighborhood Center, the number of inhabitants and local demographic characteristics.

Historically established neighborhood centers serve as the main component of creating a comfortable microclimate in a traditional living environment. This role is one of the main factors that make up neighborhood centers at the same time. Therefore, in the process of regeneration of Neighborhood Centers, old traditional methods of creating a microclimate are used. Despite the relatively high microclimate indicators of the Centers of the historical neighborhood, good results were achieved in bundan when the anti-overheating method was used inside them. The essence of the method is that in the correct proportional (expansion or contraction) dependence of the dimensions of the environment of Neighborhood Centers in relation to the effectiveness of the use of means creating a favorable architectural climate [7].

In other words, if the openness of the neighborhood center courtyard environment expands, the effectiveness of the means of creating a comfortable environment increases. This includes the sheep:

- in the courtyard of the neighborhood centers, the minimum projection of the room window with a mine feature, berk and semi-berk methods are used;
- * application of open and semi-open rooms-porch – shed, green room;
- * saya formation – dollon and shed;
- application of landscaping and landscaping methods: ensuring the flow of water in ditches, planting flowers and porridge; planting trees (maple, birch, Mulberry) spreading deep veins in and around pools; watering flowerpots with water sprinklers and etc.;
- * placing the Neighborhood Center buildings or yard at the bottom of the grunt using a layer of soil on the floor.

In the regeneration of historically formed neighborhood centers, great importance is attached to the restoration of architectural and artistic and decorative dignity. In this case, it is necessary to look at the control unit as an aesthetic center of the Neighborhood Center, just away from the search for the connection of artistic ornaments with the structure.

The problematic side of the functional and structural improvement of Neighborhood Centers is associated with the urban planning solution.

The information presented shows that the full satisfaction of the requirements for the modern neighborhood center will be realized in the gradual development of its hierarchical structure, which began in historical constructions. The structure of such a structure is associated with the reclamation of the urban area into a neighborhood-district.

The organization of cultural and educational and trade services in urban planning determines the improvement of the architectural and spatial structure of the architecture of Neighborhood Centers. From this, the size and location of the Neighborhood Center is determined depending on the types of Neighborhood Services, population needs and urban planning requirements. Each object is the focus of the Neighborhood Center's aspiration to the center. The character of the Neighborhood Center is determined by the fact that it is placed in the urban planning system of the city and in the territory of new geniuses with functional use.

The choice of the form of functionality of the Neighborhood Center arises from the tasks set by it: maximum approach to the population; it is necessary to strive for an increase in its social significance. To achieve this, it is necessary to increase the cost of providing services, taking into account all the cultural and domestic needs of the population, using the hierarchical structure of the placement of the proposed objects [3].

The requirements of modern social and household services and the urban planning basis of the city in which the research was carried out lead to the emergence of institutions in its structure:

- * administrative-management, embodied in the neighborhood jamaot organizations;

* cultural and educational, religious schools, youth center, an atmosphere for popular and artistic ceremonies is created here, and there is no memorial area of educational significance;

• trade and farm, using in itself new types of trading services, Non-large trading blocks (minimarket);

* sports and wellness, reflection in the room and grounds for practicing various sports that cover all segments of the population;

* a meaningful transfer of leisure time, based on this, the atmosphere of the public Gulls of the Neighborhood Center, the organization of a traditional-meaningful active and quiet rest in an atmosphere of favorable conditions.

For each institution mentioned, it is possible to instill the nomenclature of the proposed service provision compositions for the reconstruction of Neighborhood Centers.

The listed institutions of the modern neighborhood center are the losers of the multifaceted functional organization of these objects – the steam of the public environment of modern urban construction.



Figure 1. Neighborhood Center

The increased demand for the development of culture and national values at the modern stage directs neighborhood centers to search for their architectural character, connection with the solution of the issue of quality household services in architectural urban planning, their traditional types. This includes, first of all, the principles that form the microclimate fan of the Neighborhood Center; methods for organizing an architectural and compositional environment.

Thus, the spatial-compositional image of the objects under study and the creation of a microclimate environment are associated with the determination of milium-traditional values and corresponding proportions.

The principles and recommendations proposed as a result of scientific research for reconstruction and new projects of neighborhood centers are concentrated in a single generalized theoretical model of proposals and recommendations in drawing and table layout. The model does not bypass all types of architectural-planned and functional

organization of the center of the modern neighborhood. In the development of society, new forms of their organization Arise. However, all the factors associated with the provision of traditional social, household services should serve as the basis of the formation, despite all the changes in the life environment. All this was concentrated on the territory of Uzbekistan for many centuries and was considered the main architectural and functional national values in the formation of the architecture of Neighborhood Centers.

CONCLUSION

1. Public centers embody a unique national urban planning formation that dates back to ancient times, and Historical Cities of Uzbekistan, such as Samarkand, embody a complete and bright image from the neighborhood centers.

2. Neighborhood centers reflect the social economic traditions of the " residential – neighborhood – city " system in the formation of Uzbek urban planning, which has become the primary public link.

3. The system of universal public relations, economic life and aesthetic views are observed in neighborhood centers, especially in the structure of structures, in their proportions, in the artistic solution of the elements of the ensemble.

4. By the 19th century, on the basis of multi-centuries of development, closely related structures within the neighborhood centers were: machites (the main structure with a wide porch, designed for non-public reading), a teahouse (the place of gathering, which continues to rest and Chauffeur), a tower (the place of prayer for people), khanako (the place of residence of representatives of, howitzer(an artificial reservoir designed to store drinking water, and also serves to control the microclimate), greenery (a means by which an artistic composition is attached to the ensemble and creates a favorable bio-climate and aesthetic environment)

5. Three types of neighborhood centers have been formed that meet different urban planning requirements:

- closed neighborhood centers, located in a dense settlement of residential areas in the city, on the roadside of the street, the buildings are grouped around the center courtyard in a holistic planned environment, forming public corridors.

- semi-closed neighborhood centers, the city is located at an average density of residential areas, at the intersection of streets in the form of a square, in which the central building groups, forming public corridors in a semi-open planned environment around the street.

- * open neighborhood centers, residential areas are combined with public corridors of random shape, adjacent to the central building, regardless of the location of neither the street nor the Square in densely populated areas, places with a free environment.

6. Each structure performs its own specific function in the composition. The composition center is a machit building with a complex prosaic and decorative solution. The field environment is enhanced by Howl, tower and boulders. Secondary facilities-tea

house, cells, tolar (Vine). The composition is placed in harmony in proportion to the urban environment.

7. In the area of neighborhood centers, two problems are formed in modern national urban planning: firstly, the regeneration of Neighborhood Centers in the historical urban environment; secondly, the creation of small public centers in the construction of new residential areas. In both cases, the establishment of a new social community, the re-composed an'navi collective life requires the classification of structures within the neighborhood centers:

- kichichich, or micromarkets, as part of – neighborhood committee, Women's committee, nuraniyar Committee, farm buildings, Youth Center, Press Association, teahouse with bakery and somsahan, sports and Wellness Zone (sports grounds), public corridors and greenery for recreation and hrdiq release;

- large, or macromarcas, containing – neighborhood committee, Women's committee, nuraniyar committee, homeowner's company, postal and Communication Service, Youth Center, not too large memorial section, library with exhibition hall and dining room, Press Association, teahouse with bakery and somsahan, food and transverse necessities shop, household service provision, sidewalk buildings, Medical Services Department, Gym, Sports Ground, public health facilities and greenery for recreation and hrdiq release.

8. In the residential areas formed, the historical neighborhood requires that the regeneration of the Centers reorient the function of the structures, their restoration, adaptation to New needs, the introduction of the necessary additions based on the classification of the composition of individual centers and their structures.

9. In the construction and improvement of the methodological basis of layout of modern neighborhood centers, requirements arise based on the following factors: functional, selection of those that are in demand from the nomenclature of structures, and categorization of the center's territory based on new requirements; social, meeting the traditional principles of functionality of the Neighborhood Center, mastering the dynamic pace of cultural; harmonization of architectural urban planning, spatial composition, architectural planned, artistic architectural solutions, methods of organizing a favorable microclimate and landscape environment in traditional centers, with the surrounding urban planning environment; selection of the goal in terms of cost, jipsization and reproduction of Neighborhood Center structures and effective use (improvement) of the area area area as possible.

10. The Neighborhood Center, improved on the basis of the requirements presented, achieves an excellent architectural feature only by regenerating the urban planning environment around it. Includes solutions for regeneration sheep:

- * keeping the historical part of the city free from iodine elements;
- * restoration of infected spatial compositional and architectural plan qualities of structures;

- reconstruction, technical modernization, sometimes updating outdated parts of the structure.

The proposed proposals served as the basis of the holistic generalized scientific model of the Neighborhood Center, which was presented in the study. Its production has become important in the study and development of the ancient manic traditions of the formation of Neighborhood Centers. The existing multi-year history in the historical part of the city of Samarkand, the presence of historical neighborhood centers based on national traditions and defects in the area of infection, restoration and construction of the Universal environment quickly require a professional approach to this area. The first step is to build neighborhood centers on the basis of the presented model as an experiment, and then continue to work on the creation of modern neighborhood centers on the territory of Uzbekistan, formed for many centuries, which will serve the rapid development of national traditions.

REFERENCES:

1. Пугаченкова Г.А., Ремпель Л.И. «Выдающиеся памятники архитектуры Узбекистана» - Тошкент.: 1958.
2. Назилов Д.А. «Чорбоғ» - Тошкент.: 1997.
3. Исамухамедова Д.У., Адилова Л.А. «Шаҳарсозлик асослари ва ландшафт архитектураси» - Тошкент.: «Чўлпон». 2009.
4. Рахимов К.Д., Элмуродов Б. «Ландшафтное зодчество Средней Азии» - Самарқанд.: СамДАҚИ. 2008.
5. Ўралов А.С. «Архитектуравий шаклларни уйғунлаштириш ва безаш» - Самарқанд.: СамДАҚИ. 2003.
6. Ремпель Л.И. «Архитектурнқй орнамент Узбекистана» - Тошкент.: «Госстройиздат». 1961.
7. «Всеобщая история архитектуры» 1-том - Москва.: 1958.
8. Назилов Д.А. «Ўрта Осиё дизайн тарихидан» - Тошкент.: 1998.
9. Салимов А.М. “Сохранение и использование памятников архитектуры Узбекистана”, Тошкент, 2009 йил.
10. Ўралов А. С. “Архитектура шаклларини уйғунлаштириш ва безаш”, Самарқанд, 2003 йил.
11. Булатов М.С. «Геометрическая гармонизация в архитектуре Средней Азии IX-XV вв.» - Москва.: «Наука». 1988.
12. Пўлатов Х. «Архитектуравий лойиҳалаш асослари» Тошкент.: 2010.
13. F.M.Madiev., N.Saidova, Sh.Xaydarov; ,Samarqand shahrida transportlar harakatini takomillashtirish,VI Mejdunarodnaya nauchno-prakticheskaya konferensiya «GLOBAL SCIENCE AND INNOVATIONS 2019: CENTRAL ASIA,1,13,71-73,2019,

14. F.M.Madiev., S.U.Rahmonkulov; ,Standardization of traffic,"Scientific research results in pandemic conditions (COVID-19) Proceedings of International Multidisciplinary Conference, Part-3,Shawnee, USA",1,1,135-139,2020,

15. F.M.Madiev., N.Saidova.; ,Landscaping is a priority for development,"Scientific research results in pandemic conditions (COVID-19) Proceedings of International Multidisciplinary Conference, Part-3,Shawnee, USA",1,3,139-142,2020,

16. F.M.Madiev.; ,O'zbekiston Respublikasida bugungi kunda oliy ta'lim rivojlanitish chora – tadbirlari,"Sovremennyye nauchnyy resheniya aktualnykh problem" mejdunarodnaya nauchno – prakticheskaya konfrensiya. g.Rostov-na Donu, Rossiya" ,,,140-142,2020,

17. F.M.Madiev., N.Saidova; ,4r-45 «Samarqand aylanma yo'li» avtomobil yo'lining 10-33-km qismida avtomobillarning oraliq masofalarini tadqiq qilish.,"Me'morchilik va qurilish muammolari (ilmiy texnik jurnali),"4,1,109-111,2020,

INTERNET SITES:

18. <http://www.davarh.uz> / (portal of the State Committee for Architecture and construction of the Republic of Uzbekistan).

19. <http://www.natlib.uz> / (National Library of Uzbekistan).

20. <http://www.ziyonet.uz> / (Information Education Network).

21. <http://www.google.ru> / (information search engine).

ABDULLA QAHHOR –MOHIR HIKOYANAVIS

СТАТЬЯ ОСНОВНОЕ НАЗВАНИЕ

ARTICLE MAIN TITLE

Ahmedova Sanobar Odilovna

Namangan shahar Xalq ta'limi bo'limiga qarashli

Namangan shahar 12-umumiy o'rta ta'lim maktabi Vodiy ko'cha 36-uy

Annotasiya: *Ushbu maqola o'quvchi yoshlarni adib ijodiga bo'lgan qiziqishlarini orttiradi, hikoyachilik janrini o'rganishga bo'lgan ishtiyoqini orttiradi, ularda tarjimonlik qobiliyatlarini shakllanishida yaqindan yordam beradi.*

Аннотация: *данная статья воспитывает у читающей молодежи интерес к творчеству писателя, увлеченность изучением жанра повествования, тесно помогает им в формировании переводческих способностей.*

Annotation: *this article will make the reader gain interest in the work of the writer of youth, increase his passion for the study of the narrative genre, will closely help in the formation of translation skills in them.*

Kalit so'zlar: *Abdulla Qahhor, tarjimalari, asarlari, [O'zbekiston yozuvchilari uyushmasi](#), Qo'qon, dramaturgiya, Umarali Normatov,*

Ключевые слова: *Абдулла Каххор, переводы, произведения, Союз писателей Узбекистана, Коканд, драматургия, Умарали Норматов,*

Keywords: *Abdullah Kahhor, translations, works, Union of writers of Uzbekistan, Kokand, drama, Umarali Normatov,*

Adabiyotimiz tarixida betakror siymolardan biri Abdulla Qahhordir. Bu zot adabiyotga kirib kelgandanoq so'z sehgari sifatida e'tirof etilgan. Abdulla Qahhor jahon adabiyotida ham eng taniqli yozuvchi safaida turadi

A.Oripov

Jahon adabiyoti, jumladan, milliy adabiyotimiz tarixidan ayonki, ulkan adiblar o'z atrofida muayyan adabiy muhit yartganlar, ilg'or, olijanob maqsad, g'oyalar ruhi bilan yo'g'rilgan bunday muhit o'ziga xos adabiy maktab tarzida millat adabiyoti rivojida yorqin iz qoldirgan. Yangi o'zbek adabiyoti rivojida Qodiriy, Cho'lpon, Fitrat, Hamza kabi ulkan iste'dodlarning har biri shunday muhit yaratishga qodir siymolar edi. Afsus, sho'rolar adabiy siyosati sharoitida ular uchun bunday imkon yo'q edi.

Abdulla Qahhor (1907.17.9, [Qo'qon](#) — 1968.25.5, [Moskva](#)) — [O'zbekiston xalq yozuvchisi](#) (1967). Temirchi oilasida tug'ilgan. Bolaligi Qo'qon va uning

atrofidagi [qishloqlarda](#) o'tdi. Oqqo'rg'on qishlog'idagi Mamajon qorining usuli savtiya [maktabida](#) tahsil ko'rdi. Oilasi Qo'qonga ko'chib kelgach „Istiqlol“ nomli [sho'ro](#) maktabiga o'qishga kiradi, undan [internat](#), „Kommuna“, „Namuna“ maktablarida, so'ng bilim yurtida tahsil ko'radi. Bilim yurtining „Adib“ qo'lyozma [jurnalida](#) dastlabki mashqlari bilan qatnashadi. [Toshkentdagi „Qizil O'zbekiston“ gazetasi](#) tahririyatining „Ishchi-batrak maktublari“ varaqasiga muharrirlik qildi (1925). U gazetada ishlash jarayonida [O'rta Osiyo](#) davlat universitetining ishchilar fakultetini tamomlaydi (1928). Abdulla Qahhor yana Qo'qonga borib, dastlab [o'qituvchilarni](#) qayta tayyorlash kursida [muallimlik](#) qiladi; ko'p o'tmay „Yangi Farg'ona“ viloyat gazetasiga kotib va „Chig'iriq“ hajviy bo'limiga mudir etib tayinlanadi (1929). Abdulla Qahhorning „Oy kuyganda“ ilk hajviy she'ri „[Mushtum](#)“ jurnalida Norin shilpiq taxallusi ostida bosildi (1924). So'ng uning bir qancha hajviy [she'r](#) va [hikoyalari](#) „Mushtum“, „Yangi yo'l“ jurnallari va „Qizil O'zbekiston“ gazetasida Mavlon kufur, Gulyor, Nish, Erkaboy, E-voy kabi taxalluslar ostida e'lon qilindi. Abdulla Qahhor 30-yillarda yana Toshkentga qaytadi va O'rta Osiyo davlat universitetining pedagogika fakultetiga o'qishga kiradi (1930), ayni paytda „Sovet adabiyoti“ jurnalida mas'ul kotib vazifasini bajaradi. O'zdavnashrda muharrir va tarjimon (1935–1953). 1954–1956-yillarda [O'zbekiston yozuvchilari uyushmasi](#) boshqaruvining raisi. Abdulla Qahhor umrining oxirlarida davolanish uchun Moskvaga boradi va o'sha yerda vafot etadi. Toshkentdagi [Chig'atoy qabristoniga](#) dafn etiladi.

Abdulla Qahhor ijodi she'riyat bilan boshlangan bo'lsada, uning adabiy merosi negizini nasriy asarlar tashkil etadi. „Boshsiz odam“ (1929) hikoyasi chop etilgan vaqtdan boshlab umrining oxirigacha hikoya, [ocherk](#), [publitsistika](#), [qissa](#) va [roman](#) janrlarida samarali ijod qildi. Abdulla Qahhorning dastlabki ijodidagi „Qishloq hukm ostida“ qissasi (1932) sho'ro mafkurasi asosida yozilgan. Uning „Boshsiz odam“ hikoyasi bilan boshlangan hikoyanavislik faoliyatida esa tarixiy o'tmish aks ettirilgan. „Qo'shchinor chiroqlari“ (1951) romanida (dastlabki varianti „Qo'shchinor“, 1946) jamoalashtirish davrining voqealari badiiy tasvirlangan.

Abdulla Qahhor o'rinli so'z qo'llash mahoratini puxta egallagan adibdir. Ijodida voqelikni realistik talqin etish ustuvorlik qiladi. Adib serqirra ijodkor sifatida adabiyotning deyarli barcha tur va janrlarida qalam tebratgan. „Olam yasharadi“ nomli birinchi hikoyalar to'plami 1932-yilda bosilgan. Abdulla Qahhor ijodiy hayoti davomida 40 dan ziyod asar e'lon qilgan. Bu kitoblar orasida 30 ga yaqin hikoyalar ham bo'lib, ular o'zbek adabiyotida hikoya janrining badiiy ufqlarini kengaytirgani bilan ahamiyatlidir. Abdulla Qahhorning nasriy asarlari orasida „Qo'shchinor chiroqlari“ romani hamda [„Sinchalak“](#) (1958), [„O'tmishdan ertaklar“](#) (1965) va [„Muhabbat“](#) (1968) qissalari muhim o'rin tutadi. Undan tashqari „Boshsiz odam“, [„Anor“](#), „Bemor“, [„O'g'ri“](#), [„Dahshat“](#), „Millatchilar“, „San'atkor“, „Adabiyot muallimi“, „O'jar“, [„Asror bobo“](#) kabi o'nlab hikoyalar yozgan. „Shohi so'zana“ (1949), „Og'riq tishlar“ (1954), „Tobutdan tovush“ (1962), „Ayajonlarim“ (1966) nomli komediyalar

muallifi. Feletonlar, adabiy-tanqidiy maqolalar ham yozgAbdulla Qahhorning iste'dodi uchun komediya janri ham yaqin edi. Buni sezgan yozuvchi 50-yillar arafasida [dramaturgiya](#) sohasida ham qalam tebratib, shu davrning muhim mavzularidan biri — qo'riq yerlarni o'zlashtirish mavzuida „Shohi so'zana“ („Yangi yer“, 1949–1953) komediyasini yaratdi. Shuni aytish lozimki, bu komediyada qo'riq yerlarning — Mirzacho'lning o'zlashtirilishidan ko'ra ba'zi kishilar ongidagi sho'rning bartaraf etilishi mavzui birinchi o'ringa olib chiqilgan. Urushdan keyingi o'zbek adabiyotidagi asosiy konflikt — yangilik bilan eskilik o'rtasidagi ziddiyat bu komediyada o'zining teran badiiy tasvirini topgan. Bu asarda Abdulla Qahhor ustalik bilan kulgili holatlar yaratgan va hajviy bo'yoqlardan mohirona foydalangan holda konfliktni o'ziga xos ravishda hal qilgan. Ushbu komediya xorijiy mamlakatlar sahnasida ham o'ynalib, o'zbek teatr san'atining kamol topib borayotganini namoyish etdi. Bundan ilhomlangan yozuvchi „Og'riq tishlar“ (1954), „Tobutdan tovush“ (1962) hamda „Ayajonlarim“ (1967) komediyalarini yaratdi. Bu asarlarda, xususan „Tobutdan tovush“da o'sha davr uchun xos bo'lgan illatlar hajv o'ti ostiga olindi. Ayniqsa so'nggi asarda Abdulla Qahhor o'ziga xos nozig tuyg'u bilan jamiyatdan poraxo'rlikdek dahshatli illatni tag-tomiri bilan yo'qotish istagida uning ayrim ko'rinishlarini sahnaga olib chiqdi, u „So'nggi nusxalar“ nomi bilan ham sahna yuzini ko'rdi.an.

Abdulla Qahhor yozuvchi sifatida o'zbek tilini nozig his etuvchi va uning boy imkoniyatlaridan mahorat bilan foydalanuvchi qalamkash edi. U o'zining nasriy asarlarida ham, komediyalarida ham tildan foydalanish va ona tilining cheksiz imkoniyatlarini namoyish etishning ajoyib namunalarini berdi va o'z ijodi bilan o'zbek adabiy tilining kamol topishiga ulkan hissa qo'shdi. Abdulla Qahhor hayotining so'nggi kunlarida sho'ro jamiyatida shaxsga sig'inishning avj olishi orqasida yuz bergan fojialarni tasvirlovchi „[Zilzila](#)“ qissasi ustida ish olib bordi. Lekin uni tugata olmadi.

Abdulla Qahhor tarjimon sifatida ham mashhur. U [Pushkin](#), [Lev Tolstoy](#), Gogol, Chexov asarlarini o'zbek tiliga tarjima qilgan. Ayni paytda Abdulla Qahhor asarlari [rus](#), [ukrain](#), [belorus](#), [gozoq](#), [qirg'iz](#), [tojik](#), [qoraqalpoq](#) kabi tillarga tarjima qilingan. Uning ayrim hikoyalari esa [ingliz](#), [nemis](#), [fransuz](#), [chex](#), [polyak](#), [bolgar](#), [rumin](#), [arab](#), [hind](#), tillarida chop etilgan. Abdulla Qahhor Hamza nomidagi O'zbekiston Davlat mukofoti (1966) laureati. „[Buyuk xizmatlari uchun](#)“ [ordeni](#) bilan mukofotlangan (2000). Uning nomi [Toshkent](#) va [Qo'qondagi](#) bir necha ko'cha, [maktab](#) va jamoa xo'jaliklariga, shuningdek madaniyat uylari va respublika Satira teatriga berilgan. Toshkentda Abdulla Qahhor uy-muzeyi ochilgan

Abdulla Qahhor haqida Umarali Normatov quyidagilarni xotirlaydi: “Abdulla Qahhor maslakdosh do'st, ustoz, shogird topishda hech qachon adashmagan. 2011 yili chop etilgan “Abdulla Qahhor arxivi katalogi”da keltirilgan son-sanoqsiz dalillar bu noyob zot odam tanlashda bolaligidanoq nozik did, ziyrak aql-farosat bilan ish tutganligini yana

bir karra tasdiqlaydi. Chunonchi, u ilk bor Toshkentga kelganida o'zi uchun ustod deb bilgan siymolar haqida gap borganda birinchi galda G'ozni Yunusni, dilga yaqin tanish adiblardan Abdulla Qodiriy, Cho'lpon, Elbek, Oybek, G'ayratiylarni tilga oladi. Abdulla Qahhorning o'zi tanqidchilik faoliyatida shu prinsiplarga rioya etishning yaxshi namunasini ko'rsatgan. Uning markaziy matbuotda, xususan, "Literaturnaya gazeta"da, qolaversa, o'zimizda bosilgan qator maqolalari, adabiy anjumanlarda so'zlagan nuqtlari, hamkasb do'stlar davrasida aytgan gaplari buning uchun yorqin dalil. Adibning o'z vaqtida matbuotda chiqqan, keyinchalik, to'plamlaridan joy olgan maqolalari, katta adabiy yig'inlarda tinlovchilarni to'lqinlantirgan nuqtlari ko'pchilikka ayon. Men sakkiz yil davomida Abdulla akaning goh shahar hovlisida, goh Do'rmondagi bog'ida u kishi bilan yakkama-yakka uchrashuvlarda, ko'pincha, Said Ahmad, Asqad Muxtor, Odil Yoqubov, Pirimqul Qodirov, Matyoqub Qo'shjonov, Ozod Sharafiddinovlar, shuningdek, men tengli va mendan yoshroq tanqidchi, yozuvchilar – O'lmas Umarbekov, Erkin Vohidov, Abdulla Oripov, O'tkir Hoshimov, Shukur Xolmirzayev, Uchqun Nazarov, Norboy Xudoyberganov ishtirok etgan gurunlarda aytgan ayrim ibratli tanqidiy gap-so'zlarini, mulohazalarini esga olganimda, hamisha bu odamning yuksak e'tiqodiga, halol va prinsipiialligiga ich-ichimdan tan beraman.

Abdulla Qahhor o'z ijodi haqida yozilgan ilmiy ishlar, maqolalar ustida ham odilona fikr yuritar edi. U o'zining insonlik, yozuvchilik sha'nini yuksak qadrlar, kerak bo'lganida qattiq turib o'zini himoya qila olar, shu bilan birga o'z ijodidagi yaxshi va zaif asarlarni farqlay bilar, asarlaridagi kam-ko'stlarni mardona turib tan olardi. O'tgan yarim asr davomida Qahhor mavzusi, Qahhor ruhi men uchun xuddi Qodiriy mo'jizasi kabi doimiy hamrohimga, betinim o'y-mushohadalar hilqatiga aylandi. Shu yillari Qodiriy kabi Abdulla Qahhor qismati, ijodiy merosi tevaragida ketgan bahs-munozaralar, adolatli va adolatsiz "jang"lar ichida bo'ldim, bunday "jang"lar chog'i goho chalg'igan paytlarim ham bo'ldi. Yaratganga shukurkim, asos-e'tibori bilan ustozga, ustoz adabiy muhiti, maktabidan olgan saboqlarimga bir umr sodiq qolishga intildim. Shu intilish samarasi o'laroq, adib haqidagi turkum maqolalarim, xotira, suhbatlarim, "Qahhorni anglash mashaqqati", "Ustoz ibrati", nihoyat, "Abdulla Qahhor: shijoat va mahorat jozibasi" kitoblarim dunyoga keldi. U yog'ini surishtirsangiz kaminaning hozirga qadar matbuotda e'lon qilingan 600 dan ortiq adabiy-tanqidiy maqolalarim, chop etilgan 50ga yaqin katta-kichik kitoblarim asosan Qahhor adabiy muhiti – maktabi odamlari, qolaversa, adib ulug'la. gan tabarruk zotlar ijodi haqida bahs etadi.

Atoqli adibimiz Abdulla Qahhorning qoldirgan badiiy me'rosi bugungi kunda ham o'z ahamiyatini yo'qotmagan. Uning cho'ng va zargarlik bilan yaratilgan har bir asariga boqiy haqiqat muhri va shukuhi bor. Bunday zalvorli asarlar, shak-shubhasiz, yosh avlod ongu tafakkurini boyitishda ma'naviy kuch-qudratga ega bebaho me'rosdir. Yozuvchining o'zbek adabiyoti va madaniyati rivojiga ulkan hissasi e'zoz bilan tilga olinmoqda

- Qo'shjonov M. Abdulla Qahhor mahorati. [Toshkent](#), G'afur G'ulom nomidagi Adabiyot va san'at nashriyoti, 1984.
- Sanjar Sodiqov. So'z san'ati jozibas. [Toshkent](#). „O'zbekiston“, 1996.
- Sanjar Sodiq. Abdulla Qahhor ijodi va adabiy tanqid. [Toshkent](#), „Universitet“, 1996.
- Normatov U. Abdulla Qahhorni anglash mashaqqati. [Toshkent](#). „Universitet“, 1999.
- Qo'chqorov R. Men bilan munozara qilsangiz. -T. Ma'naviyat nashr. 1999.
- Karimov N. va boshqalar. XX asr o'zbek adabiyoti tarixi. — T.: „O'qituvchi“, 1999.988.

ПРИКЛАДНЫЕ ЗАДАЧИ В МОТИВАЦИИ ОБУЧЕНИЯ МАТЕМАТИКЕ.

Сюткина Светлана Михайловна

Преподаватель математики академического лицея Ташкентского государственного экономического университета, город Ташкент, Узбекистан

Аннотация. В данной статье рассказывается об использовании прикладных задач как средство мотивирующем изучение математики. В статье дано понятие прикладной задачи, математической модели, перечислены основные умения, необходимые при решении прикладных задач, приведены примеры прикладных задач.

Ключевые слова: прикладная задача, мотивация, математическая модель.

Одной из целей обучения математике является овладение учащимися математическими знаниями, необходимыми для применения в практической деятельности, для изучения смежных дисциплин, для продолжения образования.

Эффективно такое обучение, которое в единстве с воспитанием и наряду с изложением учебного материала обеспечивает активизацию мыслительной деятельности всех учащихся и сознательное овладение ими системой научных знаний, побуждает у них потребность в этих знаниях и вызывает интерес к предмету, способствует развитию способностей каждого учащегося, прививает умения и навыки применять полученные знания на практике и самостоятельно приобретать их. Эффективному обучению математике во многом способствует решение задач с практическим содержанием, т. е. прикладных задач.

Прикладная задача – это задача, поставленная вне математики и решаемая математическими средствами.

Математическая модель – это условие задачи, записанное на математическом языке (в виде уравнений, неравенств и их систем).

Основные умения, необходимые при построении математической модели прикладной задачи:

выделение системы основных характеристик задачи;

нахождение системы существенных связей между характеристиками;

нахождение системы необходимых ограничений, накладываемых на характеристики.

Для развития прикладных математических навыков при подборе упражнений необходимо формировать следующие навыки и умения:

целенаправленное составление и анализ математических моделей реальных задач, развитие соответствующей интуиции на доступном учащимся уровне;

отбор данных, нужных для решения задачи, прикидка их необходимой точности;

выбор заранее не заданного метода исследования;
доведение решения задач до практически приемлемого результата;
применение справочников и таблиц;
прикидки, оценки порядков величин;
действия с различными величинами;
методы контроля правильности решения.

В преподавании математики очень важна мотивационная сторона. Математическая задача воспринимается учащимися лучше, если она возникает как бы у них на глазах, формулируется после рассмотрения каких-то явлений.

Например, при решении геометрических задач на тему «Подобие треугольников», можно предложить учащимся следующие задачи:

По длине тени, падающей от дерева в солнечный день, определить высоту этого дерева.

Решение.

Берем любой шест, устанавливаем его вертикально, измеряем длину шеста и его тень. Так как лучи солнца можно считать практически параллельными, то тень от дерева во столько же раз длиннее тени от шеста, во сколько раз дерево выше шеста, т. е. $\Delta ABC \sim \Delta A_1B_1C_1$

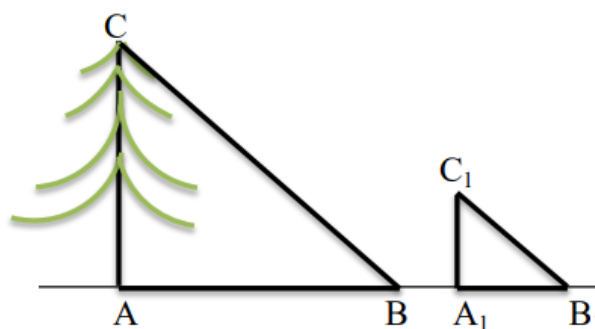

Из подобия треугольников следует, что $\frac{AB}{A_1B_1} = \frac{AC}{A_1C_1}$.

$$\text{Отсюда, } AC = \frac{AB \cdot A_1C_1}{A_1B_1}.$$

2. Найти на местности расстояние между двумя объектами, разделенными зданием или другим препятствием, не позволяющим непосредственно проложить прямую между этими объектами.

Решение.

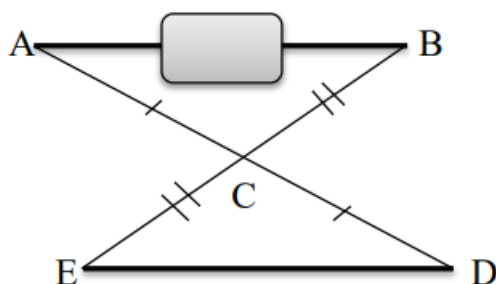

Пусть A и B – данные точки на местности, между которыми необходимо определить расстояние. Выберем точку C, из которой видны обе точки A и B. На продолжении отрезка AC за точку C отметим

точку D на расстоянии, равном AC от точки C.

Аналогично на продолжении отрезка BC за точку C отметим точку E, для которой CE = BC. Тогда отрезки ED и AB равны, так как $\triangle ABC = \triangle DEC$ (по двум сторонам и углу между ними).

Если же из-за недостатка места точки E и D выйдут за пределы досягаемости, то их можно в одно и то же число раз приблизить к точке C. Тогда отрезок ED будет в то же число раз короче отрезка AB, так как $\triangle ABC \sim \triangle DEC$

3. Как измерить высоту дерева, не взбираясь на него и не прибегая к помощи теней.

Решение.

Нужно установить вертикальный шест на некотором расстоянии от дерева и встать в такую точку, из которой верхний конец шеста совпадает с верхушкой дерева. Тогда, если высота части шеста над уровнем глаз равна $BK = a$, а расстояния от глаз по горизонтали до шеста и до

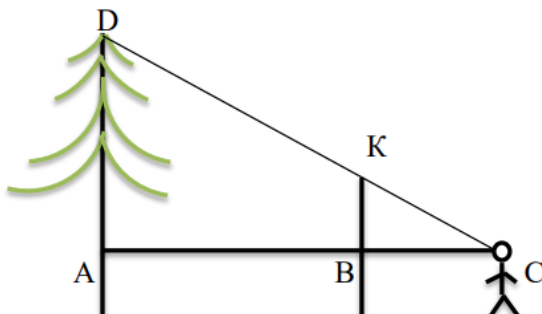

дерева равны $BC = b$ и $AC = y$ соответственно, то из подобия треугольников ADC и BKC можно найти высоту дерева над уровнем глаз $AD = x$.

$$\frac{AD}{BK} = \frac{AC}{BC}, \quad \frac{x}{a} = \frac{y}{b}, \quad x = \frac{ay}{b}.$$

Зная рост человека h до уровня глаз, находим полную высоту дерева:

$$h + x = h + \frac{ay}{b}.$$

Следующая задача на геометрическое место точек, равноудаленных от трех данных точек.

Жители трех домов решили совместными усилиями простроить колодец. Какое место для колодца следует выбрать, чтобы все три расстояния от него до домов были одинаковыми?

Решение.

Пусть А, В и С – точки расположения трех данных домов. Так как колодец должен быть равноудален от домов, т. е. от точек А, В и С, то он должен находиться в центре окружности, описанной около $\triangle ABC$. А центр окружности, описанной около треугольника, находится в точке пересечения серединных перпендикуляров, проведенных к сторонам треугольника. Для решения этой задачи нужно провести серединные перпендикуляры к отрезкам АВ и ВС, точка О их пересечения будет единственной точкой, равноудаленной от точек А, В и С. Расположение колодца можно найти таким способом, но лишь при условии, что дома расположены не на одной прямой.

Следующая задача решается с использованием теоремы Пифагора.

5. Вы плывете на лодке по озеру и хотите узнать его глубину. Можно ли воспользоваться для этого торчащим из воды камышом, не вырывая его?

Решение.

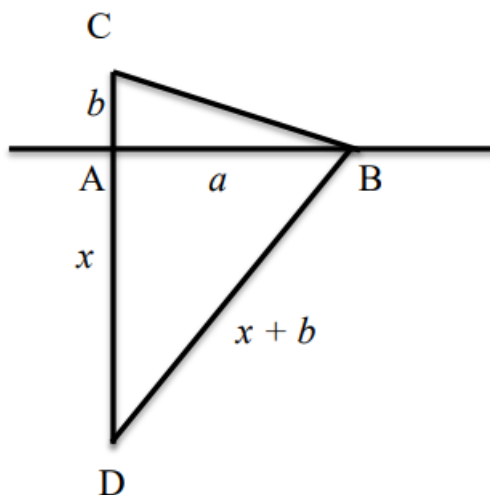

Измерим высоту b камыша над уровнем воды. Затем отклоним камыш так, чтобы его верхушка совпала с уровнем воды и, держа его в натянутом состоянии, замерим расстояние a между точками А и В, в которых камыш пересекает поверхность воды соответственно в вертикальном и наклоненном положении.

Обозначим через D основание камыша, а через x – искомую глубину AD . Из прямоугольного треугольника ABD по теореме Пифагора находим

$$x^2 + a^2 = (x + b)^2; \quad x^2 + a^2 = x^2 + 2bx + b^2;$$

$$2bx = a^2 - b^2 \quad \text{и} \quad x = \frac{a^2 - b^2}{2b}.$$

При изучении темы «Площади поверхностей и объемы тел вращения» учащимся можно предложить следующие задачи:

6. На рынке продают арбузы разных размеров. Большой арбуз в обхвате на четверть больше другого, зато в полтора раза дороже. Какой арбуз выгоднее купить?

Решение.

Пусть r – радиус маленького арбуза, R – радиус большого арбуза, тогда

$$R = r + \frac{1}{4} r = \frac{5}{4} r.$$

Пусть n – стоимость маленького арбуза, N – стоимость большого арбуза, тогда $N = 1,5 n$.

$$V_{\text{мал}} = \frac{4}{3} \pi r^3; \quad V_{\text{бол}} = \frac{4}{3} \pi R^3$$
$$\frac{V_{\text{бол}}}{V_{\text{мал}}} = \left(\frac{R}{r}\right)^3 = \left(\frac{5}{4}\right)^3 = \frac{125}{64} \approx 1,95.$$

Отсюда видно, что объем большого арбуза почти в два раза больше, а не в полтора. Поэтому выгоднее купить большой арбуз.

7. Какие мандарины – крупные или мелкие – выгоднее покупать, если толщина кожуры у них одинаковая?

Решение.

Будем считать, что мандарины имеют шарообразную форму.

Пусть R – радиус крупного мандарина, а r – радиус мелкого мандарина, тогда

$$\text{тогда} \quad V_{\text{круп}} = \frac{4}{3} \pi R^3, \quad S_{\text{круп}} = 4\pi R^2, \quad V_{\text{мелк}} = \frac{4}{3} \pi r^3, \quad S_{\text{мелк}} = 4\pi r^2.$$

$$\frac{V_{\text{круп}}}{V_{\text{мелк}}} = \left(\frac{R}{r}\right)^3, \quad \frac{S_{\text{круп}}}{S_{\text{мелк}}} = \left(\frac{R}{r}\right)^2.$$

Так как $\left(\frac{R}{r}\right)^3 > \left(\frac{R}{r}\right)^2$, то при увеличении радиуса площадь поверхности увеличивается не так значительно, как его объем. Значит выгоднее покупать крупные мандарины.

8. на кружка вдвое ниже другой, зато в полтора раза шире. Какая из двух кружек вместительнее?

Решение.

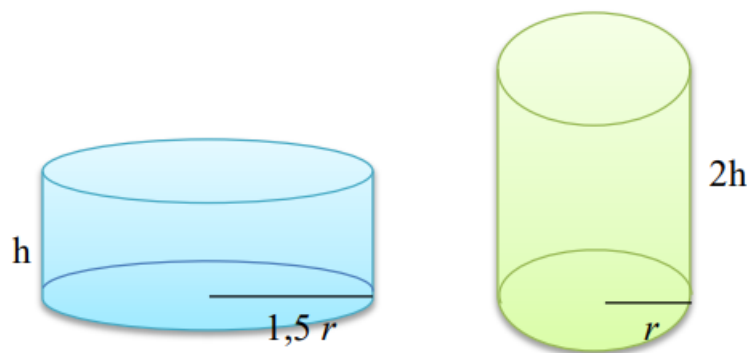

Пусть высота первой кружки h , а радиус второй кружки r , тогда высота второй кружки $2h$, а радиус первой кружки $1,5r$.

Найдем и сравним объемы обеих кружек.

$$V_1 = \pi (1,5r)^2 h = 2,25 \pi r^2 h, \quad V_2 = \pi r^2 \cdot 2h = 2 \pi r^2 h.$$

Объем первой кружки больше, значит она более вместительная.

При решении задач на проценты можно использовать задачи с экономическим содержанием.

9. Зарботная плата рабочего составила в октябре 380 у. е., в ноябре на 15% больше, чем в октябре, а в декабре на 10% меньше, чем в ноябре. Найдите среднемесячную зарботную плату рабочего в четвертом квартале года.

Решение.

1) $380 \cdot 1,15 = 437$ – зарплата в ноябре;

2) $437 \cdot 0,9 = 393,3$ – зарплата в декабре;

3) $\frac{380 + 437 + 393,3}{3} = \frac{1210,3}{3} = 403 \frac{13}{30}$ – средняя зарплата в четвертом

квартале.

Решение прикладных задач на занятиях способствует мотивации обучения математике. Такие задачи позволяют учителю наглядно показать роль математики в решении практических задач, раскрыть связь математики с окружающим миром, с современным производством.

ИСПОЛЬЗОВАННАЯ ЛИТЕРАТУРА:

1. Постановление президента Республики Узбекистан от 7 мая 2020 года № ПП-4708 «О мерах по повышению качества образования и развитию научных исследований в области математики».

2. Шапиро И. М. Использование задач с практическим содержанием в преподавании математики. – М.: Просвещение, 1990.

3. Терешин Н. А. Прикладная направленность школьного курса математики: Кн. для учителя. – М: Просвещение, 1990.

4. Совершенствование методики работы учителя математики: Кн. для учителя.
– М.: Просвещение, 1990.
5. Сергеев Н.Н., Олехник С. Н., Гашков С. Б. Примени математику. – М.: Наука,
1990.

THE DYNAMIC APPROACH IN TEACHING ENGLISH AS FOREIGN LANGUAGE

Gulomova Dildora

A Master of Jizzakh State Pedagogical University

Abstract: *Current article is devoted to the problems of teaching methods of English as a foreign languages. In this article we look through different methods in this field. Methods of foreign language teaching and its relation to other sciences. Methods of foreign language teaching is understood here as a body of scientifically tested theory concerning the teaching of foreign languages in school and other educational institutions. Teaching a foreign language means first and foremost the formation and development of students' habits and skills in listening, speaking, writing, and reading.*

Keywords. *Method, other sciences, pedagogics, psychology, linguistics, didactics, effective learning, investigation, conclusion, repetition, determine, assimilate, instruction, presenting, theory, dynamic stereotype, quotation, laboratory, test.*

The origin of dynamic assessment can be traced back to intelligence test a century ago. In 1905, Alfred Binet and his colleagues published the world's first scale on children's intelligence level tests. But soon he realized that intelligence tests should not only look at the results, but also assess children's cognitive processes and learning processes (Haywood&Tzuriel, 2002). Although he was enthusiastic about the idea at the time, he never made a viable solution. The biggest problem on intelligence test is that it only reflects the results of individual development statically. In the 1950s, Piaget's perspective on children's cognitive development and the process of intellectual assessment provided theoretical preparation for dynamic assessment. What really promoted the development of dynamic assessment was the socio-cultural theory proposed by Vygotsky. Vygotsky's socio-cultural theory highlighted social, cultural and historical influence on children's psychological development, and he also innovatively proposed the concept of "mediation", "scaffolding" and "zone of proximal development". These concepts have had an important impact on the development of dynamic evaluation, the most influential of which is the concept of "zone of proximal development". Zone of proximal development refers to the distance between the actual developmental level as determined by independent problem solving and the level of potential development as determined through problem solving under adult guidance or in collaboration with more able peers (Vygotsky, 1978 :86). Vygotsky emphasized that children's response from the help of an adult or a partner can be used to understand the cognitive energy of children because it provides an insight into child's future development, that is, what children can do now with help, What can be done on his own in the future. Therefore, if we want to comprehensively assess the development of an individual's ability, it is not enough to focus on the actual development zone. It is necessary to pay attention to the

zone of proximal development, that is, what can be formed and what can be done future. With this in mind, the assessment is as close as possible to the cognitive development process itself.

The zone of proximal development concept has laid a solid foundation for dynamic assessment theory and practice. Researches related to dynamic assessment began in the 1930s, but a large number of specialized studies emerged in the 1960s and 1970s and culminated in the late 1990s. The main representatives were Feuerstein, Budoff, Carlson, Campione, Brown, Stott, and Lidz et al.

Due to the different insights and focuses of different scholars, a series of different dynamic assessment methods have been proposed. Lantolf & Poehner (2004) argues that these patterns can be broadly divided into two categories: interventionist and interactionist. In the intervention model, the form of mediation is standardized. It focuses on the “quantitative” indicator of evaluation: index of speed of learning (Brown & Ferrara 1985:300) and the amount of help a learner needs to reach the learning goals specified beforehand quickly and effectively. In the interactive mode, mediation appears in the interaction between the evaluator and the learner. Concerning on the definition of dynamic assessment, this study will adopt the one put forward by Lidz. He pointed that dynamic assessment (DA) is a general term for a series of assessment methods that explore and discover students' potential developmental abilities through the interaction of evaluators and students, especially with the help of experienced evaluators (Lidz, 2003: 337). First of all, the process of dynamic assessment is a process of combining evaluation and instruction. Some scholars even figured out the central feature that distinguished dynamic assessment from non-dynamic assessment is that DA does not separate instruction from assessment but instead considers them as two sides of the same coin (Lantolf&Thorne, 2012).

Teachers complete the assessment of students' potential abilities through interacting with students, and provide corresponding mediation according to their zone of proximal development to promote their actual development. In the whole process, instruction and assessment co-exist. However, in non-dynamic assessment, evaluation and instruction are separate. Non-dynamic assessment is a measurement to test the results of the teacher's instruction. In traditional teaching method, instruction and assessment are two independent steps and never take place meantime. The form of non-dynamic assessment is composed of a series of unified and standard tests. Teachers only play the role of tester in it and do not make any intervention and feedback on the test results of the students.

Secondly, the focus in dynamic assessment and non-dynamic assessment is totally different. The non-dynamic assessment test focuses on the learner's existing ability, which is designed to examine the students' learning results through a period of time. The major concern of it is learning result rather than process. In other words, it wants to test what learners can do and what they can't do. In addition, what is the rank of their ability compared to their peers. However, the dynamic assessment pays attention to the future and aims to

discover the potential development ability of the learners. It is concerned with how students learn under new conditions, how their learning and behavioral performance can be improved, how much can be improved, and what obstacles need to be overcome to achieve the desired level. The teacher's mediation during DA will help to promote the development of learners' potential. Only by dynamically assessing learners and accurately grasping the learner's recent development zone in real time can it effectively promote the development of its potential capabilities. The unified and static test results of non-dynamic assessment ignore the individual differences in capacity development, and it will lead to the learners' mechanical mastery of past knowledge. Finally, the relationship between the evaluator and the examinee is different. In the non-dynamic assessment, in order to ensure the fairness and accuracy of the assessment, examinees are given little or no feedback on the quality of their performance until the assessment is complete. In dynamic assessment, the main form of assessment is the interaction between the examiner and the examinee, and the examiner will provide a specific form of feedback—mediated assistance which is the core of the assessment process. In the interaction, the evaluator plays the role of the mentor and facilitator of the examinee's learning. The two sides have a common goal in the assessment: that is to complete the potential development of the examinee. Generally speaking, non-dynamic assessment is characterized by objectiveness and quantification, and the design is precise and structural. It focuses on the level that students have achieved so far, with a specific focus on learning results by only providing information on the success or failure of the student's learning, and centers on the evaluator. Dynamic Evaluation emphasizes the interaction between evaluators and students, stressing a combination between evaluation and teaching, highlighting the characteristics of students' cognitive processes and cognitive changes, and especially focuses on the potential cognitive development of students. Preventing Teachers from Underestimating Students' Abilities. Standardized non-dynamic assessment can only test whether a student has mastered a certain knowledge point, and not reflect the reasons why they fail in acquiring that knowledge point and the difficulties which they encountered in the learning process. Therefore, if we rely on the results of the non-dynamic assessment to test students' ability, we will tend to underestimate the ability of students. Budoff (1968) apparently stated that his research endeavored to uncover hidden potential among underprivileged learners, whose abilities were typically underestimated by non-dynamic tests. In the study, it became clear that one of the learners, Amanda, used only the present tense and one of the past tense forms, the *passé composé*, avoiding the *imparfait* altogether when telling stories in French. The *passé composé* in French equals to present perfective aspect (PP) in English and emphasizes past actions, events, or states of being as completed at some point before the present time. In addition, the *imparfait* (present imperfective aspect) in French equals to past progressive tense and is used to express states of being in the past or the unfinished repetitive action. When telling story, Amanda used *passé composé* instead of *imparfait* in

the situation when it was needed. When the evaluator found this situation, he reminded Amanda that there were two tenses in French that express past actions. But the evaluator's reminder did not affect Amanda's expression, she still kept using present perfective aspect and avoiding the present imperfective aspect. Therefore, the evaluator once again interrupted Amanda, reminding her that there still exists a type of tense called present imperfective aspect and letting her pay attention to the difference between the present perfective aspect and present imperfective aspect. But he did not explain the difference between these two tenses, nor did he provide examples of tenses. When Amanda once again told the story, she could use both of these tenses to tell the story, although she sometimes made some mistakes. It is evident that without dialogic interaction between the evaluator and the learner it would have been difficult to discover that Amanda did indeed have some control over verbal aspect. A non-dynamic procedure would have more than likely underestimated Amanda's level of development.

Revealing the Degree of Mistakes Made by Students. Non-dynamic assessments focus learning results and do not provide specific reasons analysis for different students who give the same wrong answers. Furthermore, it is found that in some cases two individuals whose performances bore striking phenotypic similarities were actually at different levels of development through interaction between mediator and learner. One learner, Nancy, performed in ways very similar to Amanda during her initial DA. However, through interaction mediator determined that the reasons for her problematic performance were different. When Nancy tried to tell the story in French, she didn't use the tense of present imperfective aspect. However, when the reevaluator reminded her that she could consider using that tense, Nancy still did not use it. Through mediator's interaction with her, the mediator found that Nancy seldom used present imperfective aspect because she was not sure about the composition of the tense and how to use it properly. Unlike Amanda who forgot the tense for a while, Nancy didn't use the tense because she didn't know how to use it. Although the mistakes of different learners on the surface are similar, the reasons for the errors are not the same. But the reasons of mistakes can only be found through dynamic assessment.

Tracking Student Development Changes in Real Time. As we all know, non-dynamic assessment methods can not evaluate the change of students' ability. It pays more attention to the overall difficulty of testing and the distribution of different difficulty test questions. Therefore, whether students consider tests simple or difficult, they all need to face the same test questions. However, in the dynamic assessment, the evaluator can grasp the change of the learner's ability at any time, and give the most appropriate help according to the learner's reaction. Because the development of human ability is a complex and unpredictable process, and only through interaction with learners can you understand the degree of their abilities development.

In his research, Lantolf (2010) documented the development of a Spanish learner, Vicente. Vicente's development process is not gradual. Begin with making mistakes, he

experienced the teacher's frequent prompts and he can correct the mistakes spontaneously after three days. His progress speed is very amazing because not all learners can have such a fast progress. Undoubtedly, his progress is mainly due to

the evaluator's help. In dynamic assessment, mediator can trace learner's present development level through dialoguing with him or her in real time and provide proper mediation to promote their potential ability development, which is not available in non-dynamic assessments.

Promoting Learners' Development. Gibbons (2003) proposed that teacher's mediation in the dynamic assessment would promote learners' development through the teacher's successfully co-constructing the zone of proximal development with his or her learners. He observed classrooms interaction between teachers and students when students attempted to report the results of physics experiments in the group discussion. The teacher asked students to do group discussion with a simple hint that the students should describe what happened during the experiment. The common problem made by students was that they tend to use everyday language, such as "stick" "hold" and "push", to describe physics experiment of magnetism. At first, the teacher just pointed out that students' answers were not proper by asking them to try again. This form of mediation is clearly quite implicit, as the teacher didn't give any feedback on what students should do to improve their descriptions. After trying, students found them struggling to use the appropriate scientific discourse to express herself. When the teacher found the implicit prompt fail, she moved to a more explicit prompt and asked students to start using the scientific language. In this time, one learner succeeded using the terms attract and repel to describe the behavior of the magnets. Lantolf and Poehner (2004, 65), analyzed this same episode in Gibbons's study and argued that the learners' actual level of development was based on a concrete understanding of the experiment, so they described it by using everyday language. A more generalized description relied on the use of scientific terminology lay within their zone of proximal development because they were able to perform appropriately when offered mediation help from the teacher. That is, the students observed in this study were not able to use the terms independently, but they also did not need the teacher to provide the scientific discourses meanwhile. From the case in this study, we found that students' language use transformed from everyday language into the specialist discourse through the mediation provided by the teacher. During the dynamic assessment process, the teacher successfully co-constructed a ZPD with her learners and learners achieved their potential level of development.

Based on literature review on teaching application dynamic assessment, this study summarized the functions of dynamic assessment in foreign languages teaching. It will help teacher to assess learners' actual level of development in real time and analyze their learning problem. With aid of it, teacher can promote learners potential level of development. Compared to non-dynamic assessment, dynamic assessment has so many advantages. Therefore, we should promote dynamic assessment to foreign languages

teaching so that more teachers can use it and it will benefit more students. Since dynamic assessment become more acceptable nowadays, it is necessary for us to look into the direction and trend of the future development of dynamic assessment research. With the rapid development of wireless communication technology, blended learning based on information learning resources and online learning platforms becomes an effective way of learning compared with traditional classroom teaching and remote online learning. This kind of learning method combines classroom face-to-face learning and various forms of online learning to meet the learner-led and fragmentation learning requirements of the information age. From the Computer Assisted Language Learning (CALL) model to today's combination of online learning and flipped classroom model, blended learning will be one of the main ways to improve teaching efficiency in the future. We need to try to apply dynamic assessment into this blended learning and find out the suitable model of dynamic assessment for it.

In addition, Computer-based testing is another tendency in the field of testing. There are many advantages of online dynamic assessment. For example, it can manage many learners at the same time, independent individuals can be evaluated repeatedly; and evaluation reports can be automatically generated. Therefore, online dynamic assessments are less restrictive than dynamic assessments in actual classrooms. In the future, we may replace the classroom dynamic assessment with on assessment. In this way, the efficiency of assessment will be badly improved. At the same time, some researcher proposed a new model of peer's assessment instead of teacher's assessment. However, some people may question the feasibility of peer review, and research shows that peer review is feasible. Swain (2001) pointed out that even in the small talk, students may use the various psychological strategies (such as reference, clarification) when trying to express their ideas. These strategies could help them to form and externalize learners' assumptions, which they will jointly evaluate, and finally give appropriate responses.

Methods of foreign language teaching are closely related to other sciences such as pedagogics, psychology, linguistics and some others. Pedagogics is the science concerned with the teaching and education of the younger generation. Since methods also deal with the problems of teaching and education, it is most closely related to Pedagogics. One branch of Pedagogics is called Didactics. Didactics studies general ways of teaching in schools. Methods, compared to Didactics, studies the specific ways of teaching a definite subject. Thus, it may be considered special didactics. In the foreign language teaching, as well as in the teaching of Mathematics, History and other subject taught in schools, general principles of Didactics are applied and, in their turn, in influence and general principles of Didactics are applied and, in their turn, in influence and enrich Didactics. For example, the so – called “principle of visualization” was first introduced in teaching foreign languages. Now it has become one of the first introduced in teaching foreign languages. Now it has become one of the fundamental principles of Didactics and is used in teaching all school subjects without exception. Programmed instruction was

first applied to teaching Mathematics. Now through Didactics it is used in teaching many subjects, including foreign languages. Teaching a foreign language means first and foremost the formation and development of students' habits and skills in auding, speaking, writing and reading. We can't expect to develop such habits and skills of our students effectively if we do not know and take into account the Psychology of forming them, the influence of formerly acquired habits on the formation of new ones and many other necessary factors that Psychology which can be applied to teaching a foreign language. For example, N.I.Zhinkin, a prominent Russian Psychologist in his investigation of the mechanisms of speech came to the conclusion that words and rules of combining them are most probably dormant conclusion that words and rules of combining them are most probably dormant in the kinetic center of the brain. When the ear receives a signal it reaches the brain, it's haring center and then passes to the kinetic center. Thus, if a teacher wants his students to speak English he must use all the opportunities he has to make them hear and speak it.

Furthermore, to master a second language is to acquire another code, another way of receiving and transmission information to create this new code in the most effective way one must take into consideration certain psychological factors. Effective learning of foreign language depends to a great extent on the students' memory. That is why a teacher must know how he can't help his students to successfully memorize and retain in memory the language material they learn. Here again psychologically investigations are significant. For example, the psychologist P.K.Zinchenko proved that in learning a subject bot voluntary and Involuntary memory is of great importance. In his investigation of involuntary memory P.K.Zinchenko came to the conclusion that this memory. Consequently, in teaching a foreign language we should create favorable condition for involuntary memorizing. P.K.Zinchenko showed that involuntary memorizing is possible only when pupils attention is concentrated not on fixing the material in their memory through numerous repetitions, but on solving some mental problems which deal with this material. To prove this the following experiment was carried out. Students of group A were given a list of words to memorize (voluntary memorizing). Students of group B did not receive a list of words to memorize. Instead they got an English text and some assignments which made them work with these words, use them is answering various question. During the next lesson a vocabulary test was given to the students of both groups. The results were approximately the same. A test given a fortnight later proved, how ewer, that students of group B retained words in their memory much better than the student of group A. This shows that involuntary memorizing may be more retentive under certain circumstances. Experiment's by prominent scientist show that Psychology helps methods to determine the role of the mother tongue in different stages of teaching; the amount of material for students to assimilate at every stage of instruction; the sequence and ways in which are more suitable for presenting the material and for ensuring its retention by the pupils and so

on. Methods foreign language teaching has a definite relation to Physiology of the higher nervous system. Pavlov's theories of "conditioned reflexes", of the "second signaling system" and of "dynamic stereotype" are examples. Each of these interrelated theories bears a direct relation to the teaching of a foreign language. According to Pavlov habits are conditioned reflexes and a conditioned reflex is an action performed automatically in response to a definite stimulus as a result of previous frequent repetitions of the same action. If we thoroughly study the theory of conditioned reflexes we shall see that it explains and confirms the necessity for frequent repetitions and revision of material students study as one of the means of inculcation habits. Pavlov showed that man's higher nervous activities –speaking and thinking – are the functions of a special system of organic structures within the nervous system. This system is developed only in men. It enables the brain to respond to inner stimuli as it responds to outer stimuli or signals perceived through the sense organs. Pavlov named this the second signaling system. Consequently one of the forms of human behavior is language behavior, i.e., speech response to different communication situations. Pavlov's theory of "dynamic stereotype" also furnishes the Physiological base for many important principles of language teaching, e. g. for the topical vocabulary arrangement. Methods of foreign language teaching is most closely related to linguistics, since linguistics deals with the problems which are of paramount importance to methods with language and thinking, grammar and vocabulary, the relationship between grammar and vocabulary, and many others. Methods successfully use, for example, the results of linguistic material for teaching. It is known that structural linguistics has had a great impact on language teaching. Teaching materials have been prepared by linguistic and methodologists of the structural schools. Many prominent linguists have not only developed theory of linguistics, but tried to apply it to language teaching, The following quotation may serve as a proof of this: "It has occurred to the linguist as well as to the Psychologist that the foreign language classroom should be an excellent laboratory in which to test new theories of language acquisition". Language consists of four modalities –listening, reading, writing and speaking. They are interrelated. Learners increase their ability to listen, speak, read & write by becoming involved with language. Among language teacher these modalities are known as the four "skills". The term "skill" simply means ability of expertness. Judging the roles of the four skills we may say that listening is that component of language with which every living being begins the learning process and we depend on throughout our life. Listening is important in 2nd language pedagogy as one of the methods by which humans attempt to make sense of the surrounding world. An experienced school teacher defines listening as one of the learning "subjects" not only in middle schools but, probably in our society as well¹. Another specialist asserts "that listening skills can and should be taught"² Listening status as a separate subject has gradually given teachers the opportunity to focus on particular activities in all language components, i.e. be able to produce a FL sounds and prosodic units in phonetics &

phonology, develop a whole vocabulary of a text, establish sentence patterns and follow directions – all essential for developing speaking, reading and writing. Be allowing us to hear and interpret environmental sounds listening serves as an aural vehicle for comprehension development³.

To our mind there must be lessons in listening need to involve students as active listeners: for example, discussing a book they have read, plays, films and art shows they have seen-give the learners a purpose for listening. A dynamic-usage based approach is a blend of Dynamic System Theory (DST) as it applies to language development in the field of applied linguistics, and usage-based theory in theoretical linguistics, mainly as proposed by Langacker (2000).

After a short discussion of DST, the connection with a usage-based approach will be explained. In applied linguistics, language has recently come to be seen as a dynamic system and language development as a dynamic process (cf. Larsen-Freeman, 1997; de Bot, Lowie, and Verspoor, 2005). In de Bot et al (2005), DST is argued to be in line with sociocultural theory, in that development or learning should be seen as emergent: individuals change and transform through interaction with their social and material environments. Language, both at the social and individual level, is a dynamic system because all of its subsystems that have to do with form and meaning continually interact with each other over time. Therefore, at the individual level, learning in general and learning a language specifically are dynamic processes. We will highlight several aspects that are especially relevant to language development and point to their pedagogical implications.

First of all, language development depends critically on initial conditions. Initial conditions are the state at which the learner is at the moment the teaching begins. The state of the learner at this point will be the combined result of all previous states and experiences in L1 learning, L2 learning, aptitude, context and so on. For example, in the present study, the learners' L1 (Vietnamese) and L2 (English) are grammatically very different, and the learners have had very little exposure to the L2. After seven years of learning the L2 at high school through mainly a grammar-translation method, taught by teachers who are not very proficient themselves, the learners can be considered false beginners. Keeping these initial conditions in mind, the teacher needs to make sure the learners' habits are not further entrenched and first expose the learners to enough authentic input that enables them to establish as many new form-meaning pairs of expressions as possible and activate their fragmented knowledge of the language. Both internal and external resources are involved in the learning of an L2. Internal resources are those within the individual learner, such as the capacity to learn, prior conceptual knowledge, aptitude, learning style, motivation, anxiety, attitude, self-confidence and willingness to communicate. External resources are those outside the learning individual. They can be linguistic input the learner is exposed to in and outside class (teacher talk, textbooks, movies, music, TV, etc.), job-market orientations, teacher personalities, peer proficiency, types of exam, and school facilities. These resources not only have an impact on the ways a learner learns an L2, but also interact with each other

over time, keep the process going, and may change over time. Because resources are limited, they may compete; for example, at early stages, paying attention to what an L1 speaker says may compete with trying to produce language in the L2. In the present study, we therefore first of all make sure that the learner pays attention to authentic input, which is made meaningful with the help of the teacher, and output should occur naturally when the learners ask questions or react to the content. There should be no forced output and practice at the early stages, which is very much in line with Postovsky (1974), who found positive effects when output was delayed. Language is a complex system consisting of many different sub-systems and seen from a usage-based perspective, it is not a set of rules but a vast array of shorter and longer units whose forms and meanings are intrinsically interconnected. The units may be either totally conventionalized (e.g. at school) or more or less schematized (e.g. Someone gives something to somebody where the underlined parts may be seen as “slots” in a schematic construction that may be filled in with various other words or phrases). The form-meaning pairs (words, chunks, short phrases, clauses, and even certain discourse patterns) are also associated with uses and contexts. A change in one particular sub-system might cause a change in another one, which in turn causes another change, resulting in continuous change. For example, new words in the lexicon such as decide may make new syntactic constructions such as finite nominal clauses or to infinitive complements possible. All sub-systems develop over time, but they may not all develop at the same rate. For example, Caspi (2010) shows that even advanced learners will first improve in vocabulary and then syntax. However, we believe the teacher should still present the whole system with all its sub-systems of form and meaning together, but not expect that learners will be able to process them all equally at one time. Similar to the differential effect of input at different moments in time, the same type, whether aural or written, and amount of input is likely to have significantly different effects for different learners, not only because those learners have different initial conditions when taking on the task of learning a language, but also because the way in which the different resources will interact over time will be variable. Considering this view, it may be better to replace the concept of input with that of processing and see processing as acquiring or learning. In the past, applied linguistics tended to think about input in language development in terms of a one-way stream of information from the outside to the inside of a system that it is in itself stable and not influenced by the fact that it is in interaction with other systems, be they cognitive or social. But following VanPatten (2002), it is likely that the input a student receives while interacting with the environment may be processed differently at different times, going from meaning to form. In other words, the learner may first attend to what the input means and then later be able to pay attention to the grammatical form aspects. After the learner has processed some input for meaning and has been able to make form meaning connections for the content words, he or she will have more resources available to process the same input (or very similar input) for less meaningful

forms. This clearly indicates the dynamically changing nature of input processing. In DST iteration of simple procedures may lead to the emergence of complex patterns. Larsen-Freeman (2012) points out the connection between iteration in DST and pedagogical repetition. She argues that repetition should not be seen as exact replication, but as revisiting the same territory with a slightly different stance, every time resulting in another mutable state. As far as pedagogy is concerned this means that iterating a particular language event (e.g. showing the same movie scene several times in a row) does not mean that the learner sees the same thing every time. Because of limited resources, the learner may first only be able to get the gist of the general event, the second time the learner revisits the scene s/he may note some of the expressions used, the third time s/he may begin to really understand what some of the expressions mean in the context, and not until later will the learner be able to focus clearly on each of the form-meaning use mappings. We should also keep in mind that at the production level, iteration or repetition plays a role in internalizing expressions. Lantolf (2006) points out that through imitation, especially as it occurs in private speech, the learner internalizes features of the L2. In sociocultural theory, imitation is seen as an intentional and potentially transformative process rather than as rote mimicking. Therefore, in our approach, we consider repeating lines as helpful in internalizing expressions. The idea of iteration is related to self-organization. Iterating simple procedures may lead to complex patterns through self-organization. The system (in our case the student's L2) undergoes phase shifts (transitions) in which the cognitive system self-organizes and new patterns of understanding emerge. This means that a language teacher cannot really "teach" language, but can only create conditions and interactions in which the learner recurrently visits and engages with the language so that self-organization will develop spontaneously in the learner's mind in its own way. A linguistic theory that is very much in line with a DST view of complex systems is usage-based linguistics. It holds that language structure emerges through repeated language use (Langacker 2000; Tomasello 2003). In line with Langacker (2000), we have called it a dynamic usage-based (DUB) approach to emphasize the link between DST and usage-based linguistics. Unlike traditional Chomskian linguistics, which views language as a top-down system with a set of syntactic rules that drives it, DUB linguistics sees language as a bottom-up system consisting of a large array of conventional, meaningful units in which schematic patterns have emerged through use. In other words, the dynamic language system has self-organized into form-meaning pairs at many different levels (word, phrase, clause, sentence, discourse) and new pairs have emerged in use through humans' general learning mechanisms such as association, categorization and abstraction. Because words are probably the most meaningful elements in a language, language is driven lexically rather than syntactically. Therefore, in our approach we focus mainly on exposing the learners to whole conventional meaningful units, which can be learned as wholes given enough exposure to tokens of these units, or which can be used to infer schematic patterns given enough exposure to

different types of these units. Words are used in combination with other words to form collocations, formulaic sequences and conventionalized patterns, many of which are schematic clause constructions, but others in turn may become so conventionalized that they become rather fixed and become a “conventionalized way of saying things” (CWOST) (Smiskova et al. 2012). The more a linguistic pattern is used to convey a certain concept, the more likely it becomes a conventional unit. Particularly longer conventional units are difficult for the L2 learner to acquire as the learner may not be exposed to them frequently enough; moreover, they are often not entirely predictable, nor translatable. Therefore, rather than focusing on grammatical forms, the approach focusses almost entirely on the use of lexical items and “the company they keep” (Firth 1957), an approach very much in line with the lexical approach as advocated by Lewis (1993). Along these lines Langacker (2008) argues that especially the very specific word combinations used by the speakers of a target language are difficult to learn for the L2 learner: A substantial proportion of what is needed to speak a language fluently tends to be ignored because it is part of neither lexicon nor grammar as these are traditionally conceived. What I have in mind are the countless units representing normal ways of saying things. Native speakers control an immense inventory of conventional expressions and patterns of expression enabling them to handle a continuous flow of rapid speech. While they can certainly be included, I am not referring to lexical items of the sort found in dictionaries, nor even to recognized idioms. At issue instead are particular ways of phrasing certain notions out of all the ways they could in principle be expressed in accordance with the lexicon and grammar of the language. These units can be of any size, ranging from standard collocations to large chunks of boilerplate language. These can be fully specific or partially schematic, allowing options in certain positions. (Langacker 2008: 84) In usage-based approaches to L1 acquisition, there is strong evidence that what children produce is very much in line with what they have heard. Data from Tomasello (2000), and Diessel and Tomasello (2001) show that there is a rather close relation between the child’s language production and the ambient language. For example, Diessel and Tomasello (2001) show that there are several interacting factors that can explain the acquisition order of relative clauses by English children, but one of the main factors is the ambient language. Detailed studies that focus on the relation between L2 development and the frequency and type of input are rare, but, for example, Larsen-Freeman’s (1976) account of the morpheme order studies in terms of their frequency of occurrence and a whole issue in *Studies in Second Language Acquisition* (2002: 24[2]) on frequency effects in language processing shows that many aspects of a second language can be accounted for in terms of their relation to frequency of occurrence. In that same issue, Ellis (2002) gives an extensive and convincing review of the literature concerning frequency effects in all components of language learning, from word segmentation and word recognition to formulaic utterances and syntax. Translating DUB principles to second language teaching, we will assume that language is mainly lexically driven, that meaning is central,

that lexicon and grammar form a continuum, and that grammar is only a very small part of language that subserves meaning. Therefore, we argue that the approach should focus on the meaning of all forms in the continuum: words, phrases, chunks, clauses, sentences, discourse patterns and the way they are pronounced, and all preferably in pragmatically appropriate, meaningful context exchanges, approximating socially and culturally normal usage events. We will also assume that one of the absolute prerequisites for internalizing the form-meaning mappings will be frequency of exposure of both types and tokens.

Of course, mere exposure may not be enough. As VanPatten & Cadierno (1993) point out, the more linguistic forms are noticed, the better the chance to establish the form-meaning connections, thus developing the learners' ability to comprehend the meaning in spoken or written messages (Schmidt 1990). In the current approach, listening repeatedly to the same scene is in line with narrow listening as advocated by Krashen (1996). Dupuy (1999), who investigated the effects of Narrow Listening on 255 participants through questionnaires found dramatic results; large majority of the participants who were interviewed found it to be helpful in language acquisition. The few who did not find authentic, natural speech too difficult to understand.

Studies on vocabulary acquisition show that virtually anything that leads to more exposure, attention, manipulation, or time spent on lexical items adds to vocabulary gains. Schmitt (2008) suggests the term engagement to encompass all of these involvement possibilities, and concludes that essentially anything that leads to more and better engagement should improve vocabulary learning. Therefore promoting engagement is the most fundamental task for teachers and materials writers, and indeed, learners themselves.

Taking the theoretical insights provided just now, we conclude that an effective CLT approach should include a great amount of authentic input, preferably in the form of naturally occurring usage events, where utterances can be understood within their social, cultural and pragmatic context. The language should be within the learners' zone of proximal development (the Vygotskian concept of that which can be learned by a learner at a given point in time with the help of an "expert") and through the interaction with the learners, the teacher should scaffold the text until the learner can understand it independently. The linguistic focus should be on form-meaning pairs at all levels (word, phrase, chunk, clause, sentence, and discourse).

Based on a review of the vocabulary acquisition literature, Schmitt (2010) estimates that 8–10 exposures to a word should lead to a reasonable chance that a word is remembered. Therefore, the learner needs to be exposed to these form-meaning pairs repeatedly and the goal should be to revisit them at least eight times. Finally, the learner needs to be engaged with the language; in other words, the language the learner is exposed to should be of inherent interest to the student. Especially because of the last requirement, the authentic input in our approach is provided by means of a popular movie, one that appeals to our students.

The movie needs to be selected based on content (whether it interests the students) and language use (whether it is appropriate,

has enough language, enough every day conversations, and so on). There are several good reasons for the choice of a movie rather than any other video material. (1) In a good movie, actors will act as naturally as possible, coming as close as foreign language learners can get to “real life”. (2) The language of movies is usually very close to everyday, natural language (Tatsuki, 2006; Schmitt, 2010) and therefore provides authentic models. (3) The characters have natural conversations in meaningful context exchanges, approximating socially and cul-turally normal usage events. (4) By including the context, the visuals, facial expressions and so on, the learners will have clues that will aid in their understanding. Also, these extra clues will form associations, and as Anderson and Reder (1979) point out, the more associations there are to something to remembered, the easier it is to remember. (5) The movie will provide examples of cultural, social or pragmatic issues that can be elaborated upon by the teacher. (6) The scenes can be repeated as often as needed, giving learners the benefit of exact repetitions. (7) Cut up in two-to-three minute scenes, the whole movie works as a “soap opera” in that the learners are curious about what happens next. (8) The movie often provides a natural context for conversations to emerge among the students and teacher in class because students really want to know or share their opinions about the characters or events in the movie.

The movie approach is very much in line with early communicative approaches in the use of input and authenticity (Abbs, Cook and Underwood 1980), in the focus on meaning and communication such as in the natural approach (Krashen and Terrell 1983), TPR (Asher 1965) and use of dialogues to develop strategic competence (Roberts 1986). Our view of language acquisition is very much in line with Krashen’s views, but as we will point out, there are also some important differences:

What current theory implies, quite simply, is that language acquisition, first or second, occurs when comprehension of real messages occurs, and when the acquirer is not “on the defensive”... Language acquisition does not require extensive use of conscious grammatical rules, and does not require tedious drill. It does not occur overnight, however. Real language acquisition develops slowly, and speaking skills emerge significantly later than listening skills, even when conditions are perfect. The best methods are therefore those that supply “comprehensible input” in low anxiety situations, containing messages that students really want to hear. These methods do not force early production in the second language, but allow students to produce when they are ‘ready’, recognizing that improvement comes from supplying communicative and comprehensible input, and not from forcing and correcting production. (Krashen 1982: 6–7).

There are three main differences between Krashen’s views and ours. The first difference is the recognition that language is not rule driven. Language is seen as an array of conventionalized patterns so if we see form as only the few grammar rules that can be explained then we miss most of the language. In our approach there is focus on form, but then defined as any form-meaning pair, and all given implicitly. The second difference is also inspired by a usage-based view: the main factor in language development is

frequency of exposure, so the goal is to revisit form-meaning pairs in different ways by engaging with the text in different ways.

REFERENCES:

- [1] A.Brown, R.Ferrara, Diagnosing Zones of Proximal Development, In J. Wertsch(ed.) Culture, Communication and Cognition, Vygotskian Perspectives.Cambridge: CUP, 1985:273-305.
- [2] H.Haywood , D.Tzuriel, Applications and challenges in dynamic assessment, Peabody Journal of Education, Vol.77 (2002)No.2,p.40-63 .
- [3] L.Vygotsky, Mind in Society:The Development of Higher Psychological Processes (Harvard University Press, U.S.1978).
- [4] J .Lantolf, M.Poehner, Dynamic assessment:Bringing the past into the future, Journal of Applied Linguistics.Vol.34 (2004)No.1,p.49-74.
- [5] C.Lidz, Dynamic assessment (Learning potential testing, testing the limits), In R.Fernndez- Ballesteros(ed.). Encyclopedia of Psychological Assessment ,London :SAGE .2003,337-343.
- [6] M.Budoff, Learning potential as a supplementary testing procedure, in Learning Disorders. Hellmuth (Ed.). J. Seattle, WA: Special Child, Vol. 3(1968) .
- [7] J.Lantolf, M.Poehner, Dynamic assessment in the classroom: Vygotskian praxis for L2 development, Language Teaching Research.Vol.15(2011) No.1, p.11-33.
- [8] M.Swain, Examining dialogue: another approach to content specification and to validating inferences drawn from test scores, Language Testing. Vol.18(2001) No.2, p.275-302.
- [9] P.Gibbons, Mediating language learning: teacher interactions with ESL students in a content-based classroom, TESOL Quarterly .Vol.37(2003) No.2, p.247-273.
- [10] J.Lantolf, S.Thorne, Sociocultural Theory and the Genesis of Second Language Development (Shanghai Foreign Language Education Press, China2012).dx.doi.org/10.1111/j.1467-7687.2007.00636.x.
- [11] Goldin-Meadow, S., Nusbaum, H., Kelly, S. D., & Wagner, S. (2001). Explaining math: Getting tutoring lightens the load. Psychological Science, 12, 516–522. <http://dx.doi.org/10.1111/1467-9280.00395>.
- [12]Larsen-Freeman, D. (2007). On the complementarity of Chaos/Complexity theory and dynamic systems theory in understanding the second language acquisition process. Bilingualism-Language and Cognition, 10, 35–37. <http://dx.doi.org/10.1017/S136672890600277X>. Larsen-Freeman, D., & Cameron, L. (2008).
- [13] Research methodology on language development from a complex systems perspective. Modern Language Journal, 92, 200–213. Li, W. (2013). When should a child start to learn English? The approaches to get interest- ed in a foreign language. Sanlian Life Weekly, 44, 46–82. Marwan, N. (2009).

XALQARO INVESTITSIYA ARBITRAJIDA QARSHI DA'VO VA TO'LOVLAR.

Yuldoshev Sherali To`raqul o`g`li

Toshkent Davlat Yuridik Universiteti

Xalqaro huquq va qiyosiy huquqshunoslik

Fakulteti 3-kurs talabasi

Annotatsiya: *Ushbu maqolada xorijiy investitsiya hamda xalqaro investitsiya arbitrajida qarshi da'vo va to'lovlar haqida ma'lumotlar berilgan.*

Kalit so'zlar: *Xorijiy investitsiyalar, investitsiya, investorlar, moliyaviy barqarorlik, moliya, kredit, qarz, kapital.*

Xorijiy investitsiyalar — chet el investorlari tomonidan yuqori darajada daromad olish, samaraga erishish maqsadida mutloq boshqa davlat iqtisodiyotining, tadbirkorlik va boshqa faoliyatlariga safarbar etadigan barcha mulkiy, moliyaviy, intellektual boyliklaridir. [6] Chet el investitsiyalari ichki investitsiyalardan farqli ravishda tashqi moliyalashtirish manbaiga kiradi. Ular milliy iqtisodiyotga chetdan, ularning kelishini rag'batlantirgan holda jalb qilinadi. Lekin chet el kapitalini jalb qilishning hamma shakllari ha moliyalashtirishning tashqi manbai bo'lmisligi mumkin. Bu birinchi navbatda foiz to'lovlari bilan qaytarishni talab etadigan kreditlar va qarzlarga taaluqli.[7] Chunki, chet el kreditlari va xalqaro moliya institutlari qarzlari ma'lum vaqt o'tgach asosiy qarz bilan birga belgilangan foizlarining qaytarilishini talab etadi. Chetdan jalb etiladigan xorijiy investitsiyalar bilan chet eldan kiritiladigan kreditlarning o'ziga xos farqlari mavjuddir. Bu borada xorijiy investitsiyalar risklar doirasi bilan chet el kreditlari risklari kengligi farqlanadi. "Chet el investitsiyalari" to'g'risidagi Qonunga ko'ra O'zbekiston Respublikasida chet ellik investorlar quyidagilar bo'lishi mumkin:

chet el davlatlari, chet el davlatlarining ma'muriy yoki hududiy organlari;

davlatlararo bitimlar yoki boshqa shartnomalarga muvofiq tashkil topgan yoki xalqaro ommaviy huquq sub'ektlari bo'lgan xalqaro tashkilotlar;

chet el davlatlarining qonun hujjatlariga muvofiq tashkil topgan va faoliyat ko'rsatib kelayotgan yuridik shaxslar boshqa har qanday shirkatlarlar, tashkilotlar yoki uyushmalar;[8]

chet el davlati fuqarolari bo'lmish jismoniy shaxslar, fuqaroligi bo'lmagan shaxslar va chet ellarda doimiy yashaydigan O'zbekiston Respublikasi fuqarolari.

Bugungi kunda xorijiy investitsiyalarni jalb qilishning bir qancha shakllari mavjud:

ulush qo'shib qatnashishi orqali qo'shma korxonalarini tashkil etish;

100 % mol-mulk xorijiy investorga tegishli bo'lgan xorijiy korxonalarini tashkil etish;

yirik xorijiy kompaniya va firmalarning sho'ba korxonalarini va filiallarini tashkil etish;

konsessiya va lizing shartnomalari tuzish;

tenderlar e'lon qilish;
erkin iqtisodiy hududlar tashkil etish;
moliyaviy aktivlarni sotish va sotib olish.[9]

Birinchidan, jamg'armaning iqtisodiyotdagi ahamiyatini tushuntirish kerak. O'zaro fondlar kapitalining hissasi, axborotni qayta ishlash, o'z mijozlariga investitsiya yo'nalishlarini tanlash va yakka tartibdagi investor nomidan pul mablag'larini investitsiyalash uchun foyda keltiradigan moliyaviy vositachilar hisoblanadi. Fond menejeri investitsiya portfelini tanlab, investitsiya xavfini kamaytiradi. O'zaro mablag'lari daromad turli yo'llarini taklif etamiz. Birinchidan, dividendlarni to'lash orqali. Jamg'arma aksiyalar bo'yicha dividendlardan yoki obligatsiyalar bo'yicha foizlardan daromad olishi mumkin. Keyinchalik fond o'z aksiyadorlariga deyarli barcha daromadlarni to'laydi, xarajatlarni kamaytiradi. Ikkinchidan, foyda kapital daromad taqsimlash natijasida olingan bo'lishi mumkin. Fonddagi qimmatli qog'ozlarning qiymati oshishi mumkin. Fond qimmatli qog'ozlarga ega bo'lgan qimmatli qog'ozlarni sotganda, fond kapital daromadini oladi. Yil oxirida fond bu daromadlarni sarmoyadorlar orasida har qanday kapital yo'qotishlarini hisobga olmagan holda kapitalning daromadidan ajratadi. Nihoyat, foyda sof aktivlarning qiymatini oshirish sifatida prizodit. Agar fond portfelining bozor qiymati xarajatlarni kamaytirgandan so'ng ohsa, fond va uning aksiyalarining qiymati oshadi. [10] Sof aktivlarning yuqori qiymati sizning investitsiyalaringizning yuqori qiymatini aks ettiradi. O'zaro fond investitsiyalarining asosiy afzalliklari portfelni diversifikatsiya qilish, professional aktivlarni boshqarish, likvidlik va umuman umumiy kapital tuzilmasidir. Diversifikatsiyalash risklarni kamaytirishga olib keladi, bu esa o'z aktivlarini bir ulushga investitsiya qilish orqali individual investorlar tomonidan erishish mumkin emas. Profesional portfelni boshqarish juda muhim, chunki odamlar ko'pincha butun bozorni skanerlay olmaydilar va "yaxshi" investitsiya imkoniyatlarini aniqlaydilar. Likvidlik investorlarning fond aksiyalarini har kuni sotib olishlari va sotishlari mumkinligi bilan bog'liq bo'lib, bu bozorda o'zgarishlarga yuqori darajada moslashishni ta'minlaydi. Biroq, o'zaro mablag'lar bir qator kamchiliklarga ega. Misol uchun, xarajatlarni kamaytirgandan so'ng, nazorat ko'rsatkichidan oshib ketishi mumkin bo'lgan bir nechta (agar mavjud bo'lsa) mavjud o'zaro fondlar mavjud. Bundan tashqari, ayniqsa, bank guruhlar yoki jamoat fondlari bilan bog'liq fondlarda, manfaatlar to'qnashuvi gipotezasi bir qator jiddiy muammolarga olib kelishi mumkin. Manfaatlar to'qnashuvi sherikga zararli bo'lgan harakatni amalga oshirish orqali partiya foyda ko'rishi mumkin bo'lgan vaziyat sifatida umumlashtirilishi mumkin. Bunday harakat axborot assimetriyasini talab qiladi. Bizning holda, o'zaro jamg'armasi menejeri jamg'armasi investorlar ko'ra ko'proq ma'lumot bor. O'zaro fonddagi manfaatlar to'qnashuvi, masalan, investorlardan axborotni yashirish, soliqqa tortishning samarasizligi, yuqori to'lovlar va ko'rsatuvlarning kamligi kabi salbiy xususiyatlarga olib kelishi mumkin. Xalqaro fondlari-faqat aktivlar o'z mamlakat tashqarisida joylashgan investitsiya fondlari. Xalqaro fondlari siz individual xorijiy aksiyalar mustaqil tanlash qiyin va vaqt talab muammoni hal qilish shart emas, deb ta'minlash.

Fond menejeri buni siz uchun xalqaro korporatsiyalardan tashkil topgan fondning investitsiya portfeli bilan amalga oshiradi. Xalqaro o'zaro fondning afzalliklari orasida eng kam miqdordagi investitsiyalar, brokerlik hisobini yaratish zarurati yo'qligi va tarixiy rentabellikning yuqori darajasi kiradi.

Umuman olganda, xalqaro mablag'lar ular investitsiya qayerdaligiga qarab uch asosiy turga bo'linadi:

global;

mintaqaviy ;

sanoat investitsiya fondlari;

Global xalqaro investitsion fondlar nafaqat bir mamlakatdan emas, balki butun dunyodagi aksiyalarga sarmoya kiritmoqda. Misol uchun, PGM Hindiston Global Equity Opportunities Fund PGIM Jennison Global Equity Opportunities Fund orqali AQSh, Fransiya, Singapur, Shveysariya va boshqa mamlakatlardan aksiyalarga sarmoya kiritadi.

Mintaqaviy xalqaro investitsion fondlar faqat bitta mamlakat yoki mintaqa mavjud bo'lgan fond bozoriga investitsiya qiladi. Indeks fondlari bunga ajoyib misol. Ular bitta bozordan (mamlakatdan) bitta indeksni kuzatadilar. Misol uchun, S&P 500 indeksidagi barcha aksiyalarga sarmoya kiritadigan Motilal Oswal s&P 500 indeks fondi. Sanoat fondlari juda ixtisoslashgan va muayyan sektorning afzalliklaridan foydalanishga intiladi. Masalan, sog'liqni saqlash, energetika va boshqalar. Investorlar uchun hayotni osonlashtirish uchun o'zaro fondlar reytinglari yaratildi. Reytinglari ikki keng tarqalgan turlari muhim farqlar ko'rsatish, deb mablag' reytinglari va kredit reytingini bor. Kredit reytingi istiqbolga qaratilgan va mutlaq xavf-xatarni o'lchasa-da, fond reytinglari odatda o'tmishga qaratilgan va tengdoshlar guruhidagi mablag'larga nisbatan o'tgan ko'rsatkichlarni o'lchaydi va sifatli omillarni o'z ichiga olmaydi. Dunyoda o'zaro fondlarni baholaydigan ko'plab mustaqil reyting agentliklari mavjud emas. AQShda eng nufuzli "Morningstar" yulduz reytingini taqdim etadi. Bundan tashqari, Standard & Poors, Feri, Lipper, Evro Fondsnote va Stiftung Warentest kabi o'zaro fondlarni baholaydigan boshqa agentliklar mavjud. Nazariy jihatdan, o'zaro fondlar reytinglari investorlar o'z aktivlarini taqsimlashga yordam berish uchun bozor ishtirokchilariga ob'ektiv, yangi va foydali ma'lumotlarni taqdim etishi kerak. Ko'p o'zaro mablag'lari reyting agentliklari soddalashtirilgan ball natijalari ko'rsatish. Morningstarga kelsak, ular bu reytingni yulduzlarga taqdim etadilar. Tajribasiz sarmoyadorlar ushbu qisqartirilgan reytinglarga tayanishga odatlangan, chunki ular o'zaro fondlar tomonidan taqdim etilgan keng ko'lamli investitsiya imkoniyatlarini baholay olmaydilar. Morningstar, investorlar reytingni faqat boshlang'ich nuqtasi sifatida ishlatishlari kerakligini va shuning uchun faqat yulduz reytingiga tayanmasligini aytadi.

Reytingning yakuniy bahosi quyidagi elementlarga asoslangan:

Jamg'armani boshqarishning umumiy tarkibi;

Boshqaruv kengashi va boshqaruv o'rtasidagi munosabatlar;

Mustaqil boshqaruv kengashi a'zolarining ulushi;

Boshqaruv kengashi a'zolarining biografik ma'lumotlari va ularning mustaqilligi;
Mukofot va imtiyozlar;
Menejerlarning ta'lim darajasi;

Korporativ madaniyat umumiy ballning 40% ni tashkil etadi va xususan, ishonchli majburiyatlarni o'z ichiga oladi. Tahlil qilingan jihatlar fondning investitsion jarayonning axborot va barqarorligini qanday namoyon etganini ko'rsatadi. Nazorat sifati reytingning 20 % ni tashkil qiladi. Bu hukumat harakatlari investorlar manfaatlari bilan muvofiqligini ko'rsatadi. Kengash a'zolarining kamida 75 % mustaqil bo'lishi kerak, bu esa SEC talablariga javob beradi. Uzoq muddatli rivojlanishni qo'llab-quvvatlaydigan kompensatsiya tuzilishi ijobiy hisoblanadi va aksincha. Asosan fondning faoliyati va faoliyati natijalariga asoslangan reytinglar o'zaro fondlarni ko'rib chiqishda asosiy investitsiya mezonlari hisoblanadi. Ayniqsa, AQShning Morningstar fondi reytingidagi o'zgarishlarga bozor munosabatini kuzatishda yulduz reytingining ta'siri sezilarli darajada oshib bormoqda. AQSh va Buyuk Britaniyadagi o'zaro fondlarga qarshi kurash oqimlari asosan Morningstar reytingiga va uning o'zgarishiga bog'liq, shuning uchun AQSh va Buyuk Britaniyadagi reytinglar bilvosita o'tgan ko'rsatkichlarga bog'liq. Jamg'armaning o'tmishdagi ishlashi sizning fikringizcha muhim emas, chunki o'tgan ko'rsatkichlar kelajakdagi daromadlarni taxmin qilmaydi. Biroq, o'tgan ko'rsatkichlar fondning ma'lum bir vaqt ichida qanday o'zgaruvchan yoki barqaror ekanligini ko'rsatadi. Ko'proq uchuvchi fond, yuqori investitsiya xavfi. O'tgan natijalar, odatda, uzoq muddatli istiqbolda doimiy emas. Ushbu reyting bo'yicha adabiyot, bu reyting umuman kelajakdagi ko'rsatkichlar yoki aktivlar aylanmasini taxmin qila oladimi, degan savolga aniq javob bermaydi. Biroq, boshqaruv sifati va korporativ madaniyat eng muhim ko'rinadi. Boshqa tomondan, menejerning motivatsiyasi komponenti juda kam ahamiyatga ega. Biroq, yuqorida aytib o'tilganidek, reytinglar faqat korporativ omillarni aks ettiradi va tajribasiz investorlar ko'pincha investitsion qarorlar qabul qilishda e'tiborga olinishi kerak bo'lgan boshqa omillarni e'tiborsiz qoldiradilar. Investorlar, shuningdek, ishlashga ta'sir qilishi mumkin bo'lgan doimiy va osongina kuzatiladigan elementlarga e'tibor berishlari kerak. Ilmiy adabiyotlarda bu elementlar alohida muhokama qilinadi. Topilgan omillar investorlar uchun afzalliklar yoki kamchiliklarni ko'rsatishi mumkin bo'lgan ba'zi xususiyatlarni ko'rsatadi.[1]

Ular orasida, misol sifatida quyidagilarni aytish mumkin:

Jamg'arma to'lovlari va xarajatlari;

Jamg'arma bankka tegishli;

Jamg'arma hajmi, aktivlar oqimlari va chiqish xavfi;

Boshqaruv tuzilishi;

Fond yoki oila fondida boshqaruvchi va boshqaruv a'zosining ulushi;

Menedjerning ta'lim darajasi;

Jamg'arma to'lovlari fond investorlari uchun eng qulay omil hisoblanadi. Ular investorlarning aktivlarining chiqishi va bundan tashqari, faoliyat natijalariga salbiy ta'sir

ko'rsatishi bilan bog'liq. Har doim asosiy ish haqi boshqaruv to'lovlari, umumiy boshqaruv xarajatlari, savdo xarajatlari va marketing xarajatlarini o'z ichiga oladi. Ba'zi maqolalar va menejerlar yuqori xarajat malakali menejerlarning yaxshi belgisidir va bu narx har doim ko'proq yoki kamroq mos keladi. Shu bilan birga, yuqori komissiya to'lovlari investorlar uchun kompaniyaning korporativ tuzilmasiga salbiy ta'sir ko'rsatishi mumkin, shuningdek, yuqori boshqaruv to'lovlari yetarli emas. Juda yuqori to'lovlar direktorlar kengashi aksiyadorlar manfaatlarini himoya qila olmasligini ko'rsatishi mumkin. Biznesni tark etish bo'yicha qarorlar kichik yoshdagi biznesmenlar va samarasiz mablag'lar va yuqori to'lovlarni to'laydigan mablag'lar bilan amalga oshirilishi mumkin. Kam mablag'ga ega bo'lgan eng kichik mablag'lar ko'pincha boshqaruv ostida bo'lgan aktivlar bilan bog'liq xarajatlarni qoplash imkoniyatiga ega emasligi sababli yo'q qilinadi. Kam samaradorlik faqat oila ichidagi birlashma holatlarida muhimdir. Noyob portfelni taklif etadigan o'zaro fondlar boshqa oilaga tugatilishi yoki sotilishi ehtimoli kamroq va oila ichidagi birlashmalar katta biznesmen oilalarida tez-tez uchraydi. Shu sababli, birlashish investitsiya strategiyasi bilan fondlar orasida juda ko'pdir, chunki bu amalga oshirish xarajatlarini kamaytiradi.[2]

Bank bilan bog'liq o'zaro fondlar manfaatlar to'qnashuvining kuchayib borayotganini ko'rsatadi, chunki fondni boshqarish tortishuvlarga sabab bo'ladi. Boshqaruv fond investorlariga nisbatan ishonchli majburiyatlarga ega bo'lsa-da, ular boshqa korxonalar bilan ishlaydigan bank tomonidan to'lanadi. Hozirgi vaqtda bankka tegishli bo'lish muhim omil hisoblanadi. Chunki, AQShda investitsiya fondlarining taxminan 40 foizi banklar bilan bog'liq. Ushbu mablag'lar yaxshi tadqiqot resurslari, tranzaksion xarajatlarning pastligi va ba'zan filialning mijozlari haqida ko'proq ma'lumotga ega bo'lishi mumkin. Ushbu ma'lumot fondga dastlabki aksiyalarni joylashtirish (IPO), ikkilamchi aksiyalarni joylashtirish (SEO) va bankning kredit biznesidan kelib chiqadi. Ushbu ma'lumotlarning bir qismi "oddiy" bozor ishtirokchilari uchun mavjud emas va shuning uchun shaxsiy ma'lumotdir.

Investitsiya banki bilan bog'liq mablag'lar mavsumiy aksiyalarni joylashtirish (SEO) va birlamchi ommaviy joylashtirish (IPO) bilan mijozlar aksiyalarida ko'proq ishtirok etishi taxmin qilinmoqda. Bu bozorga nisbatan kelajakda katta anormal daromadlarning yuqori ehtimoli degan ma'noni anglatadi. Bu xususiyatlar investitsiya banki bilan bog'liq bo'lgan investitsiya fondlarining samaradorligini oshirishga olib kelishi kerak.

Biroq, amalda o'zaro fondlar odatda SEO va IPO aksiyalarini o'z ichiga oladi. Bu shuni anglatadiki, ushbu investitsion fondlar teng bo'lmagan investitsiya banklarining affillangan fondlaridan kamroq samarali bo'lib, bu fondlardagi investorlar investitsiya bankiga tegishli bo'lgan mablag'larga salbiy ta'sir ko'rsatmoqda. Kechikish yillik boshiga 1.7 % uchun 1 % dan hisoblanadi. Yaqinda o'tkazilgan tadqiqotlar shuni ko'rsatadiki, aksariyat hollarda investitsiya banklari bilan bog'liq investitsiya fondlari investorlari o'z daromadlarini yo'qotadilar. 19 yil davomida kuzatilgan xarajatlar 14 marta investitsiya bankiga qo'shilishdan foyda ko'rди. Investitsiya banklari investitsiya banklarida o'z

daromadlarining katta qismini (65 % gacha) va ularning o'zaro fondlarida 10 % dan kamini ishlab chiqaradi.[3]

Kredit banki bilan bog'langan investitsion fondlar, kredit bankining biznes aloqalariga ega bo'lgan hollarda yaxshi ishlaydigan firmalarda ishtirok etishning yuqori darajasini ko'rsatadi. Shunday qilib, ushbu investitsion fondlar kredit banklari bo'lmagan filiallarga nisbatan yaxshiroq ishlashni namoyish etadi. Bu ta'sir moliyaviy konglomeralarining eng yaxshi axborot tufayli va yosh, kichik, shuningdek, moliyaviy qobiliyatsiz fondlari uchun eng tipik hisoblanadi. Shu sababli, ushbu kompaniyalar bozorda qolish va ma'lum bir bozor ulushini olish uchun ta'riflangan harakatlardan foydalanishlari mumkin deb taxmin qilish mumkin. Ispaniyada banklar bilan bog'liq mablag'lar, odatda, narxning pasayishi davrida ota-bankning aksiyalarini qo'llab-quvvatlaydi. O'zaro fond menejrlari, ayniqsa, qisqa muddatda, bank va uning aksiyadorlari manfaati uchun, lekin bu salbiy ta'sir ko'rsatadigan o'zaro fond investorlari manfaati uchun emas. Uzoq muddatda bu bank aksiyadorlari uchun oqibatlarga olib kelishi mumkin, chunki eng yomon ko'rsatkichlarga ega bo'lgan fond mablag'larning chiqishi bilan bog'liq bo'lishi mumkin, bu ham ota-bankka ta'sir qiladi. Korporativ boshqaruv va uning ta'siri mutaxassislar orasida tortishuvlarga sabab bo'ladi. Ba'zilar, investitsion fondlar "faqat" kutilgan rentabellikni tashvishlantiradi va portfelidagi aksiyalarni malakali boshqarish foniga tushadi. Boshqa tadqiqotlar shuni ko'rsatadiki, institutsional investorlar o'zlarining aksiyalarini sotib olgan firma boshqaruvining yaxshi tuzilmasi muhimligini tan oldilar. Ushbu investorlar yaxshi boshqaruvda o'z ulushlarini oshiradilar. Natijada, umuman olganda, yaxshi boshqariladigan firmalar suiste'mol yoki moliyaviy firibgarlikda ishtirok etish ehtimoli kamroq.[4]

Birinchidan, boshqaruv kengashi a'zolari uchun opsiyaga asoslangan to'lov bilvosita firmada ishtirok etish ulushini ifodalaydi, bu esa aksiyadorlar bilan yanada samarali muzokaralar orqali samaradorlikka ijobiy ta'sir ko'rsatadi.

Ikkinchidan, samaradorlik bilan bog'liq to'lovlar boshqaruv kengashi a'zolarining bir vaqtning o'zida turli xil boshqaruv Kengashlarining ishlarida ishtirok etishiga turtki berishi mumkin. Bir nechta kengashlarda joy egallagan mustaqil boshqaruv kengashi a'zolarining yetishmasligi, zaif ishlagan menejrlarga nisbatan ko'proq bag'rikenglikdir. O'zaro fondni boshqarish reytingi o'zaro fondlar portfelidagi aksiyalarning korporativ sifati bilan ijobiy bog'liq. Bundan tashqari, yuqori boshqaruv reytingiga ega mablag'lar bunday kompaniyalarni monitoring qilish uchun ko'proq vaqt sarflaydi. Yomon boshqariladigan investitsiya fondlari odatda fondga sarmoya kiritadigan boshqaruv foydasiga ovoz beradi. Ishonchnoma bo'yicha ovoz berishda faol monitoring va ishtirok etish qimmat. Shuning uchun, mutaxassislar ko'p hollarda o'zaro mablag'larini bunday harakatlar jalb qilmay deb taklif, va ularning noroziligini izhor va korporativ jinoyatlarni kashf qachon ularning aksiyalarini sotish.

Boshqaruvning umumiy darajasi va portfel aylanmasi doimiy ravishda salbiy bog'liqdir. Korrelyatsiya 80 kvantilga nisbatan kuchliroq va mazmunli bo'lib, keyinchalik

korrelyatsiya ta'siri kamayadi va 90 kvantilda ahamiyatsiz bo'ladi. Boshqaruv sifati va korporativ madaniyat eng muhim tarkibiy qismlardir. Yaxshi boshqariladigan investitsion fondlardan yomon boshqariladigan alfadagi farq har yili 1dan 1,5% gacha, menejerni rag'batlantirish esa faqat kichik ta'sirga ega, ya'ni ba'zi kvantillarda.

Yaxshi korporativ madaniyat odatda barqaror va ishonchli natijani bildiradi. Bu umuman investorlar va kompaniya (o'zaro investitsiya fondi) uchun foydalidir. Kamroq o'zgaruvchan natijalar menejerlarga (potentsial) zararni qoplash uchun xavfni oshirish uchun kamroq rag'batlantirishni taklif qiladi.

Statistik ma'lumotlarga ko'ra, yaxshi boshqariladigan mablag'lar yomon boshqarilganlardan yiliga 1,5% gacha. Yomon boshqariladigan investitsiya fondlarining past samaradorligi ushbu natijaga jiddiy ta'sir ko'rsatadi.[5]

Yaxshi korporativ madaniyat uchta asosiy elementni o'z ichiga oladi:

1. Xulq-atvor qoidalari va qoidalari konsensusi korporativ huquqbuzarliklarni aniqlashni osonlashtiradi va ularni oldini oladi.

2. "Maqsadlarni muvofiqlashtirish" qaror qabul qilishda noaniqlikni pasaytiradi va murakkab munozaralar ehtimolini kamaytiradi.

3. Motivatsiya va harakatni kuchaytirish, chunki xodimlar o'z harakatlarining mazmunli ekanligini va ular mustaqil ekanliklarini his qilishadi.

Boshqaruvni rag'batlantirish elementlari juda samarali emas. Buning ajablanarli joyi yo'q, chunki menejerlar uchun rag'batlantirishga kiritilgan boshqaruv xoldinglari va mukofot tuzilishi odatda o'zaro investitsiya fondining xatti-harakatlariga teskari ta'sir ko'rsatadi.

Agar aktivlar standartdan farq qiladigan bo'lsa, o'zaro fondlar o'zlarining mos yozuvlar ko'rsatkichlaridan oshib ketishi mumkin. Ma'lumot ko'rsatkichidan chetga chiqish omillarni tanlash yoki aksiyalarni tanlash imkoniyati tufayli yuzaga keladi.

Aksiyalarni tanlash imkoniyati haqida gap ketganda, u alohida tanlangan aksiyalar bilan ifodalanadi. Shunday qilib, aksiyalarni faol ravishda tanlaydigan mablag'lar ham menejerlar yaxshi aloqalarga ega bo'lgan va shuning uchun asosan aksiyalarni tanlagan fondlardir. Olingan ma'lumotlarga ko'ra, xavf ostida bo'lgan va faol ulushi o'zgargan investitsion fondlar odatda kamroq samarali ishlaydi. Eng ko'p faol ulushga ega bo'lgan investitsiya fondlari yiliga 1,5–2,4 % komissiyalar tushgunga qadar nazorat ko'rsatkichidan oshib ketadi, bu esa aksiyalarni tanlash qobiliyatini ko'rsatadi. Eng kam faol ulushga ega bo'lgan mablag'lar mos yozuvlar bo'yicha 0,1 % dan 0,6 % gacha bo'lgan ulushni tashkil qiladi. Statistik ma'lumotlarga ko'ra, eng yuqori faol ulushga ega bo'lgan ikkita kvintilda joylashgan investitsion fondlar yiliga 1 - 2 foizga, eng kam faol ulushga ega bo'lgan kvintillardan ustundir. Bundan tashqari, kichik mablag'lar odatda kattalarga nisbatan faolroq. Aksariyat hollarda o'zaro fondlarning faol ulushi taxminan 70 %, fond esa 1 milliard dollar hajmga ega emas. Shundan so'ng, fond hajmi 60 milliard dollarga yetgunga qadar faol ulush 10% ga kamayadi, natijada faol ulush 50% ga kamayadi. Kichik mablag'lar katta investitsion fondlarga nisbatan ko'proq investitsiya imkoniyatlari va likvidlik

cheklovlari bilan tavsiflanadi. Keyingi qadam, o'zaro fondlarni faol ulushga ta'sir qilish va kuzatuv xatolari nuqtai nazaridan ularning ishlashiga mos ravishda baholashdir. Eng katta natijalarni ko'rsatadigan investitsion fondler yuqori darajadagi faol ulushga ega bo'lgan va yuqori kuzatuv xatosiga ega bo'lgan "qimmatli qog'ozlar tanlovi " dir. Shundan so'ng, yuqori faol ulushga ega bo'lgan "diversifikatsiyalangan Fond yig'uvchilar" (diversified stock pickers) va past kuzatuv xatolari mavjud. Past darajadagi faol ulushga va past kuzatuv xatosiga ega bo'lgan benchmark indeksiga yaqin bo'lgan investitsion fondlar ham samarasiz ishlashga intiladi. Kam faol ulushga ega bo'lgan mablag'lar va ularning strategiyasini faqat omillarga asoslangan yuqori kuzatuv xatosi bu eng yomoni hisoblanadi.

Xulosa:

Natijalar

Natijada, ushbu tadqiqot investorlar tomonidan investitsion fondlarni tanlashda qanday mezonlardan foydalanish kerakligini tahlil qildi. Investitsiya fondlari investorlari boshqa muhim omillarni hisobga olmaganda, o'tgan natijalarga eng ko'p e'tibor berishadi. Bu, masalan, o'zaro fondlar, boshqaruv masalalari yoki o'zaro fondlarning faol ulushi bilan bog'liq xarajatlar. Xarajatlar va to'lovlarni kamligini baholash qiziqish uyg'otadi. Chunki bu xarajatlar investorlarning daromadlariga bevosita salbiy ta'sir ko'rsatadi. O'zaro fondlarni, ayniqsa, chakana investorlarni tanlashda boshqaruv mezonlari ahamiyatsiz bo'lib chiqadi, bu esa ushbu mezonlarning ahamiyatini tushunmasligidan dalolat beradi. Shunga qaramay, so'nggi janjallar chakana investorlar orasida ham ushbu mezonlarga nisbatan xabardorlikni oshiradi. Yevropada o'zaro fondlarning aksariyati banklar orqali taqsimlanadi, shuning uchun banklar bilan bog'liq mablag'lar banklar bilan bog'liq bo'lmaganlarga nisbatan ancha zaif natijalar oqimini ko'rsatadi. Yana bir haqiqat shundaki, Evropada investitsiya fondlari ko'pincha banklar bilan bog'liq bo'lmagan investitsion fondlarga qaraganda qimmatroq. Yuqoridagi modellar ayrim investorlar o'zaro fondlarning asosiy funksiyalarini tushunishmaydi va faqat bankirlarning maslahatiga amal qilishadi. Bundan tashqari, ayniqsa, mukammal ishlash manbalariga nisbatan ko'plab tadqiqotlar o'tkazish kerak. Buning sababi, adabiyotda odatda boshqa jihatlarni qo'shmasdan "faqat" kichik jihatni aks ettiradi.

FOYDALANILGAN ADABIYOTLAR:

- 1.A.Mamatov Investitsiyalarni tashkil etish va moliyalashtirish.Toshkent-2007.[1]
- 2.Xujamkulov D.Yu., Ismailov D.A. Investitsiya loyihalarini boshqarish.qo'llanma.[2]
- 3.M S.Qosimov Investitsiya loyihalarini tahlili Toshkent-2011[3]
- 4.www.ziyonet.uz.[4]
- 5.www.liblary.uz[5]
- 6.Иголина И.И «Инвестиции» Учебник. 2-изд. М.: Магистр 2008[6]

7. Есипов В.Е. и др. Коммерческая оценка инвестиций. Учебное пособие КНОРУС М.: 2009. 258-450 стр.[7]

8. Джеральд Аппель «Эффективность инвестиции» СПб.: Питер 209 стр.[8]

9. Кольмыкова Т.С «Инвестиционный анализ» Учебное пособие М.: ИНФРА-М 2009. Учебники экономического факультета МГУ им. Ломоносова[9]

10. Кравченко Н.А. Инвестиционный анализ Изд. «ДЕЛО» М.: 2007 стр. 219-233[10]

11. Сухарев О.С., Шманов С.В., Курьянов А.М. «Экономическая оценка инвестиций» М.: Альфа-пресс. 2008 стр. 9-137[11]

RIVOJLANGAN MAMLAKATLADA INVESTORLAR UCHUN SOLIQ IMTIYOZLARI

Shodmonov Davron Mamatmurod o'g'li

Toshkent davlat yuridikuniversiteti

“Xalqaro huquq va qiyosiy huquqshunoslik” fakulteti 3-kurs talabasi

Annotatsiya: *Mazkur maqolada dunyo mamlakatlarida chet ellik investorlar uchun yaratilgan imkoniyatlar, harakatlar va soliqlar imtiyozlari haqida, undagi kamchiliklar va rivojlanish istiqbollari va kelajakdagi ushbu soha bo'yicha rejaları haqida izchil tahlil qilingan. Ushbu chet el mamlakatlarining investorlarga yaratilgan soliq imtiyozlari bo'yicha imtiyozlarini biz rivojlangan mamlakatlar misolida tahlil qilindi. Soliq imtiyozlarini rivojlangan mamlakatlar hisoblangan Buyuk Britaniya va Yaponiya misolida tahlil qildik. Ushbu tahlil davomida ushbu davlatlardagi kamchiliklarga va ularning yutuqlarini izchillik bilan tahlil qilindi, bu yutuqlarning sababi, harakatlari turli ma'lumotlar va statistik jadvallar ochib berilgan va shu bilan bir qatorda ushbu mamlakatlarning soliq imtiyozchilik yutuqlarini esa O'zbekiston respublikasida joriy qilish va o'zlashtirish masalalari ham ko'rib chiqildi. Keltirilgan mavzuni o'rganish va tahlil qilish mobaynida esa chet el olimlarining fikrlari, chet el qonunchiligi, maqolalar va keng foydalanildi. Shuningdek, mavzuni to'liq ochib berish uchun boshqa manbalardan ham havolalar keltirilgan. Maqolada chet el sarmoyadorlari uchun turli yengilliklar yaratish imkoniyatlari, soliq imtiyozlarini yaratish va soliq imtiyozlariga ixtisoslashtirilgan erkin iqtisodiy zonalar haqida ham o'rganilgan va ma'lumotlar keltirib o'tilgan.*

Mavzuni ochib berish davomida faqatgina yutuq va kamchiliklarga to'xtalmasdan davlatlarning kelajakdagi reja va maqsadlari ham o'rganilgan.

Annotation: *This article provides a coherent analysis of the opportunities, actions and tax incentives created for foreign investors in the countries of the world, its shortcomings and development prospects, and future plans in this field. Tax incentives of these foreign countries for investors were analyzed on the example of our developed countries. We have analyzed the tax benefits in the case of Great Britain and Japan, which are considered developed countries. During this analysis, the shortcomings of these countries and their achievements were consistently analyzed, the reasons for these achievements, the actions of various data and statistical tables were disclosed, and at the same time, the issues of introducing and absorbing the achievements of these countries in the Republic of Uzbekistan were also considered. During the study and analysis of the cited topic, the opinions of foreign scientists, foreign legislation, articles were widely used. References from other sources are also provided to cover the subject in more detail. The article also explores and provides information on the possibilities of creating various reliefs for foreign investors, creation of tax incentives and free economic zones specialized in tax incentives.*

During the presentation of the topic, the future plans and goals of the countries were also studied, not only on achievements and shortcomings.

Абстрактный : *В данной статье проводится последовательный анализ возможностей, действий и налоговых льгот, созданных для иностранных инвесторов в странах мира, его недостатков и перспектив развития, а также планов на будущее в этой области. На примере наших развитых стран были проанализированы налоговые льготы этих зарубежных стран для инвесторов. Мы проанализировали налоговые льготы в случае Великобритании и Японии, которые считаются развитыми странами. В ходе этого анализа были последовательно проанализированы недостатки этих стран и их достижения, раскрыты причины этих достижений, действия различных данных и статистических таблиц, и в то же время вопросы внедрения и усвоения достижений этих стран. В Республике Узбекистан. При изучении и анализе цитируемой темы широко использовались мнения зарубежных ученых, зарубежное законодательство, статьи. Также приводятся ссылки из других источников для более подробного освещения темы. В статье также исследуются и даются сведения о возможностях создания различных льгот для иностранных инвесторов, создания налоговых льгот и свободных экономических зон, специализирующихся на налоговых льготах.*

В ходе презентации темы также были изучены дальнейшие планы и цели стран, не только по достижениям и недостаткам.

Kalit soʻzlar: *solliq imtiyozlari , SEIS, JETRO, KOʻK, erkin iqtisodiy zona, NISA, investitsiya, logistika, axborot va kommunikatsiya.*

Keywords: *tax benefits, SEIS, JETRO, SME, free economic zone, NISA, investment, logistics, information and communication.*

Ключевые слова: *налоговые льготы, SEIS, JETRO, МСП, свободная экономическая зона, NISA, инвестиции, логистика, информация и коммуникации.*

Har bir davlatda soliqlar mavjud bu soliqlar mamlakatni moliyalashtirish, rivojlantirish, fuqarolarni ijtimoiy himoya qilish va boshqa turli xil maqsadlarda ishlatiladi. Har bir mamlakatda koʻplab solliq turlari mavjud. Bu soliqlar fuqarolarning qaysi sohada faoliyat yuritishi, uning maqomidan kelib chiqib undiriladi. Solliqlarni undirishda davlatlar baʼzi bir qiyinchiliklarga duch keladilar. **Birinchidan**, barcha ishlaydigan fuqarolar ham rasmiy ishda ishlamasdan, oylik maoshini ogʻzaki asosda kelishib olishadi va bu orqali daromad soligʻini toʻlashmaydi. Baʼzi korxonalarda esa **“qora hujjatlar”** yuritilib, unda oylik ish haqlari amaldagi berilayotgan summadan kam koʻrsatilib, soliqlardan qochiladi. **Ikkinchidan**, mamlakat boʻylab turli xil noqonuniy va davlat roʻyxatidan oʻtmagan korxonalar va tashkilotlar mavjud boʻlib, ular solliq toʻlamasdan daromad olishadi va bu orqali juda koʻp davlatga berilishi kerak boʻlgan summalar toʻlanmasdan qoladi. Baʼzi hollarda esa

fuqarolar rasmiy davlatga soliq to'laydigan katta do'konlar va bozorlarga bormasdan kichik va norasmiy do'konlardan savdo qilishadi va bu esa davlatning soliq siyosatiga putur yetkazadi, buning natijasida tadbirkor har bir sotgan mahsulotidan ko'proq foyda ko'radi. Fuqarolarga esa shaxsan buning yomon joyi yo'q ammo, bu soliq pullari davlat tomonidan ularning ijtimoiy ta'minoti va iqtisodiy rivojlanishiga sarflanishi haqida o'ylab ham ko'rishmaydi va hattoki bu rasmiy bozorlardan olingan narsalardan ularga soliq bonuslari haqida ham o'ylashmaydi. **Uchinchi**dan, davlat o'zining iqtisodiyoti va siyosatini yuksaltirish maqsadida chet ellik investorlarga turli xil soliq imtiyozlari beradi va bojxona to'lovlaridan ozod qiladi. Investorlar uchun soliq imtiyozlari borasida ham turli dunyoqarash va fikrlash mavjud. Ba'zi iqtisodchilar bu kabi harakatlarni qo'llab-quvvatlaydi va bu kabi harakatlar davlat iqtisodi va rivojiga katta hissa qo'shishiga ishonishadi. Bunda ular chet ellik tadbirkorlarga soliqlar kamaytiradi va amaliy yordamlar ko'rsatish yo'llari bilan ularni jalb qilishga harakat qiladilar. Ammo bu kabi harakatlar doimo natija beravermagan. Bundan tashqari ko'pgina fikrlarga ko'ra, asosan soliq imtiyozlari investorlarni jalb qilish uchun yagona yo'l emas, sarmoyadorlar sarmoya kiritayotgan davlatining boshqa ko'plab omillariga jumladan, iqtisodiyoti, siyosiy barqarorlik yoki demokratik shaffoflik, logistika jihatdan joylashuv va aholiga qarab ham baholashadi. Shu sababdan, soliq joriy etilishining o'zigina sarmoyadorlarni jalb qilmasligi ham mumkin[1]. Agarda ma'lum bir davlat hududida chet ellik shaxslar uchun soliqlar baland bo'lishi va imtiyozlar mavjud bo'lmasligi va bu holat esa soliqlardan qochish uchun qonun buzilishlar holatlari kuzatilishi ehtimollari ham mavjud. Buning oldini olish uchun soliqlarning kamaytirish yoki ba'zi imtiyozlarni berish bu kabi qonun buzilishlarning oldini olishga yordam bergan bo'lardi. Ammo soliq imtiyozlarining mavjudligi ham ba'zi hollarda investitsiyalarning oqimini ko'paytirishga katta ta'sir ko'rsatadi. Endigi navbatda, biz investorlar uchun qulay soliq tizimi va foydali shart-sharoitlar yaratgan mamalakatlarni tahliliy muhokama qilamiz.

Hozirgi kunda dunyo mamlakatlari o'z iqtisodiyoti va ijtimoiy salohiyati oshirish maqsadida chet ellik investorlarga turli xil soliq va harakat imtiyozlarini joriy qiladi. Bu harakatlar esa mamlakatning biznes va ishlab chiqarish salohiyatini oshiradi. Hozirgi kunda dunyo mamalkatlari ichida buyuk Britaniya o'z hududida biznes sohasi va davlatga investorlarni jalb qilish uchun katta harakatlar amalga oshirmoqda va shu sababli hozirgi kunda biznes olib borish uchun juda qulay mamlakatlardan biriga aylanib turibdi.

Britaniya o'z hududida investorlar uchun qulay imtiyozlar sharoitlarini yaratgan. Bu sharoitlar asosida investorlar oqimi ham kengaygan. Bundan yuqori sarmoyadorlarning oqimiga mamlakatdagi yuqori demokratik erkinliklar, yaxshi siyosiy vaziyat, qulay logistik imkoniyatlarni misol qilsak bo'ladi. Chunki yuqorida aytib o'tganimizdek investorlar uchun faqatgina soliq imtiyozlari muhim emas balki, ushbu davlatning siyosiy tuzumi, joylashgan hududi va boshqa imkoniyatlariga ham e'tibor beriladi. Investorlar investitsiya kiritayotgan mamlakatdagi biznes faoliyatining kafolatiga, ertangi kunining ishonchligiga qarab pul tikishadi. Shu sababli davlatlar soliq imtiyozlariga va investitsiyaning kafolatini

ta'minlashga harakat qiladi. Chunki, investitsiya shu mamlakat kelajagining rivoji va fuqarolarining farovonligi uchun amal qiladi.

Hozirgi kunda Britaniyada investorlar uchun asosan investorlar foyda olishi mumkin bo'lgan ikki xil sxemalar mavjud; Enterprise [EIS- korxonalar investitsiya tizimi] va Seed Enterprise Investment Scheme [SEIS- urug'lik korxonalarining investitsiya tizimi].

Korxonalar investitsiya tizimi[EIS]

Ushbu tizim Britaniyada 1994-yilda tashkil qilingan bu soliq tizimi yangi tashkil qilingan va korxonalar va kompaniyalarni qo'llab quvvatlash va amaliy yordam ko'rsatish kabi asosiy maqsadlarni o'z oldiga maqsad qilib qo'ygan. Ushbu tizimga ko'ra, investitsiya kiritgan sarmoyador birinchi yildanoq daromad solig'ining aksiyalar qiymatiga binoan 30 foiz miqdorida soliqlardan yengilliklar ega bo'lgan [2]. IES lar investorlar uchun birinchi yilgi investitsiyalari uchun 30 foizgacha berilgan imtiyozlari o'z davri uchun juda katta imtiyoz hisoblangan. Agarda ushbu holatda investorlar 1 million funt sterling miqdorida investitsiya kiritadigan bo'lsalar, ushbu holatda kompaniya yuqori texnologiya va yuqori bilim talab qilinadigan kompaniya bo'lsa, yuqoridagi 30 foizlik soliq imtiyozlari yarim baravargacha ko'tarilishi ham mumkin, bu qoida esa katta miqdordagi investitsiyalar va yuqori texnologik kompaniyalarni Britaniya bozoriga kirishi qulay va daromadli sohaga aylantirdi.

Korxonalar investitsiyalari sxemasi va Urug'lik kompaniyalarining investitsiya tizimi va ijtimoiy investitsiyalar uchun soliq imtiyozlari to'g'risidagi 2018 yil may oyida tuzilgan investitsiya mablag'larini qo'lga kiritgan sohalar haqida statistika va tahliliy ma'lumotlar keltirilib o'tilgan.

Korxonalar investitsiyalari sxemasi

- **EIS tatbiq qilingan 1994-yildan beri 2016-2017-yilga qadar 27 905 ta korxonalar chet el sarmoyasini olgan va bu mablag'lar 18 milliard funt qilgan;**
- **2016-2017-yillarga kelib esa 3 470 ta korxonalar sarmoyalarga ega chiqqan va kiritilgan mablag'larning jami 1.797 milliard funt sterlingga yetadi;**
- **2015-2016 yillarda esa 3545 ta kompaniya 1.954 milliard funt sterling mablag'larni o'z rivoji hisobida qabul qilgan;**
- **2016-17 yillarda axborot va kommunikatsiya sohasidagi kompaniyalar EIS tizimi bo'yicha 669 million funt sterling miqdorida investitsiyani o'zlashtirgan va bu ko'rsatkichlar ushbu yildagi sarmoyalarning 37 foizini o'z ichiga oladi [3].**

Bu davrdagi tashkil qilingan korxonalarining 67 foizi London va Janubi-Sharqiy hududlarda tashkil qilingan. Bundan ko'rinadiki ushbu hududlar biznes qilish uchun qulay va shu sababli investorlarni shu hududlar ko'proq jalb qilgan. Yuqorida berilgan hisobotga EIS ishga tushgan davrdan boshlab yangi tashkil qilingan korxonalar deyarli 28 mingtani tashkil qilganligini kuzatishimiz mumkin. Bu raqamlar juda katta raqamlardir va birgina shu raqamlarga tayanib EIS orqali ko'plab korxonalar tashkil topgani, mamlakat iqtisodiyotiga katta hissa qo'shilganligini bilib olishimiz mumkin.

Quyidagi beriladigan a jadvalga ko'ra 1994-1994-yildan 2016-2017-yilgacha EIS tizimi bo'yicha qabul qilingan sarmoya miqdorlarini ko'rishimiz mumkin

Keltirilgan raqamlar funt sterling miqdorida keltirilgan.

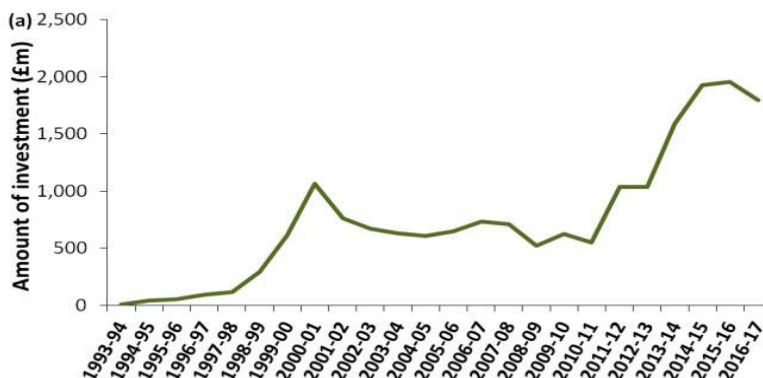

Endigi beriladigan b jadvalga ko'ra, 1993-1994-yildan 2016-2017-yillar oralig'idagi har yilgi sarmoya kiritilgan korxonalar raqami keltirilgan.

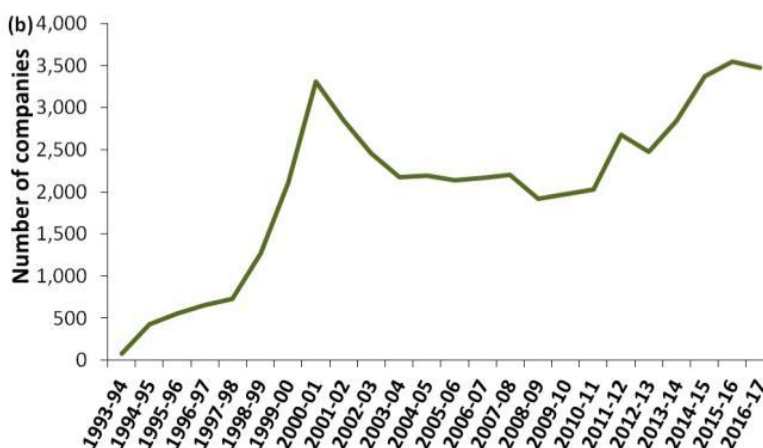

Yuqoridagi berilgan grafiklarga ko'ra, EIS tizimi davlat iqtisodiga katta hissa qo'shgan. Natijalar 2010 yildan boshlab muttasil ko'tarilib borgan. 2016-2017-yillada investitsiyalar miqdori biroz pastlagan bo'lishiga qaramasdan, natijalar iqtisodiy o'sishni ta'minlab bera olishini ko'rishimiz mumkin.

Britaniya soliq imtiyozlari tizimida yana bir tizim bo'lib, u ham o'ziga xos afzalliklarga ega. **Seed Enterprise Investment Scheme, yoki SEIS tizimi ham mavjud bo'lib, u 2012-yilda hukumat tomonidan Britaniyada soliq to'laydigan subyektlar uchun dastlabki bosqichda tashkil qilingan korxonalariga sarmoya kiritish uchun rag'bat sifatida tashkil qilingan [4].** SEIS o'zining tarkibiga soliq imtiyozlari, kompaniya aksiyalariga ega chiqish, soliqlarni to'lashni bir yil oldinga yoki bir yil keyinga to'lash va boshqa imtiyozlarni qamrab oladi. SEIS EIS ga qaraganda kattaroq kompaniyalarni o'z ichiga oladi. EIS soliq tizimi ham

yangi korxonalarni qo'llab quvvatlashga qaratilgan va imtiyozlari EIS ga qaraganda nisbatan ko'proq. SEISga munosib bo'lish uchun investorlar individual ravishga tegishli organga murojaat qilishi va agarda osha kompaniya loyiq deb topilsa unga SEIS imtiyozlari beriladi, agarda unga loyiq deb topilmasa investorlar imtiyozsiz qolishlari mumkin.

SEISga ega chiqish uchun quyida bir qancha davlat tomonidan qo'yilgan talablar keltirilgan.

- Korxonalar yoki kompaniyalar ishchilari 25 tadan ko'p bo'lmasligi;
- Kompaniya yoki korxonaning yalpi aktivlarining miqdori 200 000 funt sterling ortiq bo'lmasligi;
- Korxonalar yoki kompaniyalar SEIS bo'yicha 150 000 mingdan ko'p sarmoya olmagan bo'lishligi lozim bo'lgan [5].

Investorlarning soliq imtiyozlari 50 foizgacha yetishi mumkin. Bu degani agarda siz SEIS bo'yicha 100 ming funt sterling sarmoya qilgan bo'lsangiz 50 ming funt imtiyoz olishingiz mumkin degani, agarda siz qayta investitsiyasi muvaffaqiyatli amalga oshirsangiz 50 foizlik imtiyozga 14 foizlik imtiyoz qo'shiladi va natijada sizning soliq imtiyozlaringiz 64 foizli natijaga yetadi. Bu qoida esa sarmoyadorlarni bitta sarmoya bilan cheklanmasdan va qayta sarmoya kiritishga undaydi va rivojlanishni ham ta'minlaydi.

SEIS bo'yicha investorlarga ham ba'zi cheklovlar o'rnatilgan bo'lib, ular quyidagilardan iborat;

- Siz sarmoya kiritgan korxonaga 100 ming funt sterlingdan ortiq sarmoya kiritishingiz mumkin emas;
- Siz o'zingiz sarmoya kiritgan kompaniyaga xodim, ta'sischisi, menedjer va boshqa holatlar bilan aloqador bo'la olmaysiz;
- Siz investitsiya kiritgan korxonangizning faqatgina 30 foizlik ulushiga ega chiqishingiz mumkin;
- Kompaniya aktivlariga faqatgina 3 yilgacha o'zingizda saqlab qolishingiz mumkin.

Yuqorida keltirilgan ba'zi cheklovlar investorlar uchun cheklov sifatida qabul qilinishi mumkin ammo, bu kabi cheklovlar davlatning o'z bozorini himoya qilish, kompaniya boshqaruvini mahalliy lashtirishni tezlashtirish uchun qilingan to'g'ri va oqilona harakatlardir.

2016-2017-yillarda SEIS tizimi orqali 2260 ta korxonalar moliyalashtirgan. Tizim orqali 175 million funt sterling miqdorida investitsiyalar o'zlashtirilgan. Ammo ushbu natijalar 2015-2016-yillardagi natijalardan biroz past hisoblanadi. Ushbu yillarda 2405 korxonalar jami hisobda 182 million funt sterling mablag' yig'gan. Bu mablag' va natijalar kelgusida yuqorilashi ehtimoli katta chunki rivojlanishlar davomiy tarzda amalga oshirilmoqda [6]. 2016-2017-yillarda ushbu kompaniyalarning ichidan 1700 dan ko'prog'i ilk marotaba SEIS tizimi bo'yicha daromad oldi, buning natijasida esa kompaniyalar 148 million funt sarmoya olishdi. Sarmoyalar asosan London va Janubi-Sharqiy hududlarga to'g'ri keladi, 2016-2017-yillardagi investitsiyalarning 63 foizini ushbu hududlardagi kompaniyalar

olgan. Investitsiyalarning asosiy 1ismi **axborot va kommunikatsiya** texnologiyalariga yo'naltirilmoqda. Birgina 2016-2017-yillard SEIS bo'yicha sarmoyalarning 39%i ushbu sohaga yo'naltirilgan, bu raqamlar esa 68 million funtni tashkil etadi.

Quyidagi jadvalda 2016-2017-yillarda qaysi sohaga sarmoyalar kiritilganligi keltirilib qo'yilgan:

Yuqoridagi berilgan grafikga binoan, SEIS tizimi bo'yicha ham EIS tizimidagi kabi

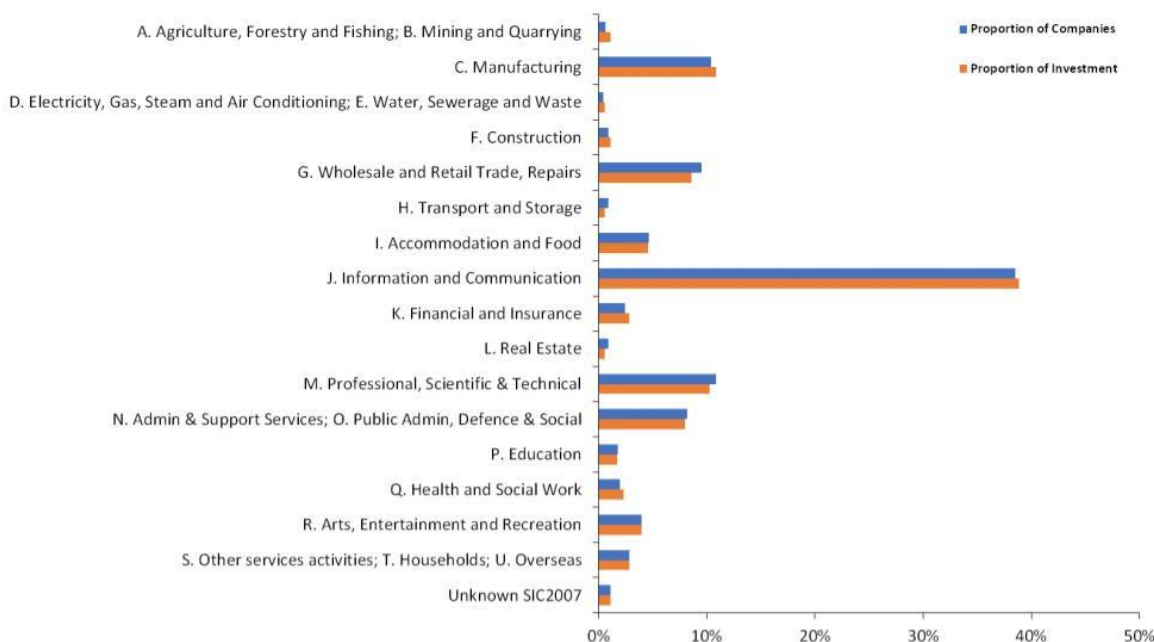

axborot va kommunikatsiya texnologiyalariga kiritiladigan sarmoyalarning miqdori boshqa sohalarga nisbatan ko'proq hisoblanadi.

O'zbekistonda ham chet el investorlari uchun turli imtiyozlar belgilangan. Misol uchun, To'g'ridan-to'g'ri xususiy xorijiy investitsiyalarni jalb etishni rag'batlantirish borasidagi qo'shimcha chora-tadbirlar to'g'risidagi prezident farmoniga ko'ra;

- 300 ming AQSh dollaridan 3 milliongacha bo'lgan summaga 3 yil muddatgacha;
- 3 million AQSh dollardan ortiq va 10 milliongacha bo'lgan summaga 5 yil muddatgacha;
- 10 million AQSh dollaridan ortiq bo'lgan summalar va esa 7 yil muddatgacha soliq imtiyozlari berilishi belgilangan [7].

Ammo, O'zbekiston qonunchiligiga binoan Buyuk Britaniyadagi kabi imtiyozli soliq tizimlari mavjud emas, iqtisodiy holatlar ham qoniqarli darajada ham emas. O'zbekiston agarda Britaniyaning tajribasi qo'llasa, bu albatta juda yaxshi natija berishi mumkin. Agarda chet el sarmoyasi uchun aniq tartibdagi va aniq belgilangan soliq imtiyozlari aniq ishlab chiqilsa va turli dasturlar tatbiq qilinsa, investitsiya oqimlarini yanada takomillashtira olishi mumkin.

Dunyo davlatlari doirasida investorlarga yaratilgan imtiyozlar bo'yicha Osiyo davlatlari ham ancha qulay bo'lgan soliq imtiyozlarini taklif qilishadi. Bunday davlatlardan biri rivojlangan, dunyoning uchinchi iqtisodi hisoblangan Yaponiyadir. Yaponiyada

yaratilgan sarmoyalar uchun qulay takliflar va imtiyozlar, ilg'or texnologiyalarni qo'llab quvvatlash, ularga katta mablag'lar ajratish, yaxshi tashkil qilingan soliq siyosati, demokratik jamiyat va korrupsiya darajasining pastligi, 130 millionga yaqin iste'molchilar, qulay logistik joylashuv investorlarni Yaponiya bozoriga kirishga undaydi.

Yaponiya iqtisodiyoti ancha yillardan buyon barqaror rivojlanish tendensiyasi va ega **Jahon bankining 2021-yilgi ma'lumotlarigako'ra** Yaponiya 5 trillion AQSh dollarlik YAIMga ega va bu dunyo bo'yicha AQSh va Xitoydan keyingi natijadir [8]. Yaponiyaning 2017-yildagi tashqi to'g'ridan to'g'ri sarmoyalari 10 milliard dollarni tashkil qilgan. Bu natija YAIMga va boshqa davlatlarga nisbatan ancha sust harakatlarning omili hisoblanadi. Hattoki BMT Yaponiyani 2017-yilga eng ko'p sarmoya kiritiladigan davlatlar 20 qatoridan ham chiqarib yubordi. Bu holatlar sarmoya kiritilishiga nisbatan e'tiborning kamayishi va qonunchilikdagi imtiyozlarning kamligi bilan izohlanadi. 2007-2008-yillarda Yaponiya rekord darajadagi investitsiyalarni qabul qilib oldi ammo, 2008-yildagi inqirozdan so'ng esa investitsiya miqdori sezilarli darajada kamaydi. **Yaponiyada faoliyat olib borayotgan kompaniyalar turli to'siqlarga ham duch kelishadi. Ularning fikriga ko'ra, biznes uchun bo'lgan yuqori harajatlar, qat'iy litsenziyalash tartibi, yuqori soliq stavkalari va tartibga solish tizimlari og'irligidan aziyat chekishadi. Qo'shimchasiga madaniyat umuman boshqaligi va tilning og'irligi ham ularga qiyinchiliklar tug'diradi [9].** Ushbu belgilar esa sarmoyadorlarning harakatlarini cheklaydigan va qiyinchilik tug'diradigan omillardir. Ushbu harakatlardan so'ng Yaponiya iqtisodiyotni jadal rivojlantirishga kirishdi, investitsiyalarni qo'llab quvvatlash uchun harakatlarni amalga oshirdi. Ushbu harakatlardan so'ng 2018-yilning o'zidayoqyillik iqtisodiyot miqdori 6 trillion dollardan oshdi. Ushbu raqamlar orasida albatta investitsiyalar ham katta rol o'ynaydi.

JETRO tashkiloti Yaponiyaning tashqi savdo tashkiloti hisoblanib, Yaponiyaga investitsiya kiritish va olib kelish bilan ham shug'ullanadi. Bu tashkilot Amerika va Yevropa davlatlarida Yaponiyadagi imkoniyatlar va investorlarga beriladigan imkoniyat va imtiyozlarni tanishtiradi va investitsiyalarni jalb etishga mas'uldir. Yaponiyada iqtisodining asosiy qismini **KO'K(kichik va o'rta korxonalar)**lartashkilot etadi. Ular Yaponiya bo'ylab 3,5 milliontani tashkil etib, umumiy kompaniyalarning 99,7 foizini tashkil etadi. Ushbu korxonalarga sarmoya kiritish usuli ham qulay tashkillashtirilgan va imtiyozlarga ega. **KO'Kning ishlab chiqarishi uchun sarmoya kiritayotgan kompaniyalar ma'lum toifadagi texnika vositalari va vositalarini sotib olishi uchun imtiyozlar beriladi. Ular 30 foizlik amortizatsiya stavkasi yoki 7 foizlik soliq krediti, korporativ soliq majburiyatlarining 20 foizigacha bo'lgan miqdordagi soliqlardan ozod bo'lishi mumkin [10].** Yuqoridagi imtiyozlar esa sarmoyadorlarni KO'Klarga sarmoya kiritishni qulay qiladi va korxonalarining texnik jihatdan yangilanishiga ham olib keladi. Yaponiya ilg'or texnologiyalarni ham qo'llabquvvatlaydi. Yaponiyaning ilmiy-tadqiqot ishlari bo'yicha soliq imtiyozlari rejimi esa kompaniyaning korporativ solig'ini 6-14% gacha kamaytirishga imkon beradi [11]. Bu kabi imkoniyatlar ham investorlarni o'ziga jalb etadi. Shu sababli

ham Yaponiyada ilg'or texnologiyalar bo'yicha yangiliklar ko'p amalga oshiriladi va qo'llab quvvatlanadi.

Yaponiyaning investorlarga yaratilgan afzalliklaridan biri bu **erkin iqtisodiy zonalaridir**. Shu kabi hududlar Yaponiyada 22 ta bo'lib, ular aeroportlar, vokzallar va portlar oldida joylashgan bo'lib, mahsulotni tashish, olib kelish, eksport qilish uchun qulay hududlarda tashkil qilingan. Bu zonalar turli ishlab chiqaril bosqichlari uchun imtiyozlar mavjud jumladan tashqi investorlar uchun quyidagi imtiyozlar mavjuddir;

• **Yaponiyaning erkin iqtisodiy zonalariga qo'shilgan investorlar ishlab chiqarishdagi import qilinadigan maxsulotlari va reeksport qilinadigan tovarlar uchun tariflar o'ng 100 foizigacha va shu bilan birga ichki iste'mol soliqlaridan 100 foizigacha**

• **Omonatga iqtisodiy zonasida faoliyat yuritadigan kompaniyalar uchun esa olinadigan daromad solig'ining 30 foizi 10 yillik muddatga korporativ soliqlardan ozod qilinadi [12] .**

Bundan tashqari qo'shimcha bir qancha imtiyozlar ham mavjud. Jumladan, past foiz miqdordagi kreditlar, ko'chmas mulk sotib olish va mulk solig'idan ozod bo'lish va boshqa davlat mablag'lari hisobidan turli xil imtiyozlarga ega chiqish kabi imtiyozlardir. Bu kabi imtiyozlar sanoat zonalariga chet el sarmoyalarini va tadbirkorlarini jalb etishini tezlashtiradi va iqtisodiy o'sishga ham ijobiy ta'sir ko'rsatadi.

Kelajakdagi rejalar.

Yaponiyada **NISA**(NISA Nippon Individual Savings Account) soliq tizimi mavjud bo'lib, Yaponiya moliya institutlarida xorijiy investitsiyalarni 2042-yilgacha olingan daromadlaridan undiriladigan soliqlardan ozod qilishni nazarda tutadi.

Shuningdek Yaponiya bosh vaziri Kishida 2022-yildagi NewYork fond birjasida so'zga chiqdi va unda mamlakatga investorlarni jalb qilish va bunda NewYork fond birjasi muhim rol o'ynashi haqida so'z yuritdi. Uning ta'kidlashicha kelajakda Kishida shuningdek, Yaponiya boshlang'ich biznes uchun muhitni yaxshilash uchun soliq imtiyozlarini kengaytirishini aytdi [13] . Bu esa yangi tashkil etilayotgan KO'klar va kompaniyalar uchun sarmoya kiritishni yanada qulaylashtiradi.

Chet el investorlarini jalb qilish va ularning sarmoyalarini o'zlashtirish sohasidagi Yaponiyaning tajribasini O'zbekistonda ham joriy qilish mamlakatning iqtisodiyotiga juda katta ijobiy ta'sir qilishi mumkin. Yaponiyadagi kabi tashqi savdo tashkiloti JETRO kabi tuzilma tashkil qilish va shu tashkilot investitsiya makonlarini topilish va investorlarni jalb qilish sohasida harakatlari olib borilishi O'zbekistonda ham katta natija berishi mumkin. Sanoat zonalarini ko'paytirish va tashkil qilish ulardagi soliq, logistika qonunchilik sohasini ham takomillashtirish va unda Yaponiya tajribasini o'zlashtirish ham davlatimizga ancha foyda bo'lishi mumkin.

Xulosa o'rnida, ushbu maqolada chet el mamlakatlarida investorlar uchun yaratilgan soliq imtiyozlari haqida muhokama qilingan. Soliq imtiyozlari nima, uning maqsadi, vazifalari haqida so'z yuritilgan. Soliq imtiyozlariga bog'liq masalalar, soliq imtiyozlarini

rivojiga hissa qo'shadigan olmillar muhokama qilingan. Soliq imtiyozlarini hozirgi kundagi tendensiyasi, tariflarini Buyuk Britaniya va Yaponiyaning investorlar uchun yaratilgan soliq tizimlarini o'rganish orqali tahlil qilingan. Ushbu maqola ma'lumot va mutaxassislarining fikri va dalillariga asoslangan va maqola o'z sohasida o'ziga xos muhim jihatlarga ega. **Birinchi**dan, maqolada investorlarni jalb qilish uchun soliq imtiyozlari bilan bir qatorda rivojlantirilishi lozim bo'lgan soha va harakatlar haqida muhokama qilingan, ushbu harakatlarni amalga oshirish orqali soliq imtiyozlari yanada foydaliroq bo'lishi, sarmoyadorlar uchun yanada foydali bo'lishi haqida tahlil qilingan. **Ikkinchi**dan, tegishli davlatlardagi soliq tariflari va investorlarga berilgan imtiyozlar, ularning amal qilish muddatlari, darajalari, foydali va salbiy tomonlari muhokama qilingan. Erkin iqtisodiy zonalar va ularning qulayligi va undagi imkoniyatlar ham muhokama qilingan. **Uchinchi**dan, yuqorida keltirilgan soliq imtiyozlarini g istiqbollari va kelajagi, tegishli davlatlarning kelajakdagi rejaları shuningdek, chet el tajribasini O'zbekistonda ham joriy qilish o'zlashtirish masalalari ham keng miqyosda tahlil qilingan. Ushbu maqola chet ellik investorlarga yaratilgan soliq imtiyozlari va ularni qilish, ushbu sohani rivojlantirish uchun katta ahamiyatga egadir.

FOYDALANILGAN ADABIYOTLAR;

1. International Monetary Found. Tax Policy for Developing Countries. Vito Tanzi, Howell Zee. © 2001 International Monetary Fund. March 2001
Available at: <https://www.imf.org/external/pubs/ft/issues/issues27/>
2. **GCV .What tax reliefs area available when investing in UK startups?** Craig Peterson . 9 Oct 2018 · 4 min read · Updated on 31 Aug 2022
Available at : <https://www.growthcapitalventures.co.uk/insights/blog/what-tax-reliefs-are-available-when-investing-in-uk-startups>
3. Seed Enterprise Investment. Scheme And Social Investment Tax Relief. May 2018. Statistics on Companies raising funds
Available at : https://assets.publishing.service.gov.uk/government/uploads/system/uploads/attachment_data/file/710986/May_2018_Commentary_EIS_SEIS_SITR_National_Statistics.pdf
4. ANGELS DEN. Seed Enterprise Investment Scheme (SEIS) Tax Relief
Available at: <https://www.angelsden.com/seis-tax-relief/>
5. ALGELS DEN. Seed Enterprise Investment Scheme (SEIS) Tax Relief
Available at: <https://www.angelsden.com/seis-tax-relief/>
6. Seed Enterprise Investment . Scheme And Social Investment Tax Relief. May 2018. Statistics on Companies raising funds

Available at :
https://assets.publishing.service.gov.uk/government/uploads/system/uploads/attachment_data/file/710986/May_2018_Commentary_EIS_SEIS_SITR_National_Statistics.pdf

7. O‘ZBEKISTON RESPUBLIKASI PREZIDENTININGFARMONI. TO‘G‘RIDAN-TO‘G‘RI XUSUSIY XORIJIY INVESTITSIYALARNI JALB ETISHNI RAG‘BATLANTIRISH BORASIDAGI QO‘SHIMCHA CHORA-TADBIRLAR TO‘G‘RISIDA qonunchilik milliy bazasi:
<https://lex.uz/docs/-555778>

8. THE WORLD BANK. All Countries and Economies
Available at :
https://data.worldbank.org/indicator/Ny.Gdp.Mktp.Cd?most_recent_value_desc=true

9. Investing in Japan. ByShinyaTagoandYuukiMutou, IwataGodoLaw Office (First Law International Board Member Firm) .Law state dasat 01 Feb 2019 • Japan
Available at : [https://content.next.westlaw.com/practical-law/document/Ic736bc47ad2311e498db8b09b4f043e0/Investing-in-Japan?viewType=FullText&transitionType=Default&contextData=\(sc.Default\)&firstPage=true](https://content.next.westlaw.com/practical-law/document/Ic736bc47ad2311e498db8b09b4f043e0/Investing-in-Japan?viewType=FullText&transitionType=Default&contextData=(sc.Default)&firstPage=true)

10. Start Your Business In Europe. Japanforeign Investment incentives
Available at: <https://www.worldwide-tax.com/japan/japan-investment.asp>

11. Building better working world.BrayanSmit. How jurisdictions in Asia-Pacific invite businesses from around theworld
Availableat: https://www.ey.com/en_gl/tax/how-jurisdictions-in-asia-pacific-invite-businesses-from-around-the-world

12. Healthy consultants. Global business setup experts
Available at:<https://www.healyconsultants.com/japan-company-registration/free-zones/>

13. The Manichi. PM Kishida pitches Japan’s permanent investment tax break at N.Y. bourse. September 23, 2022 (MainichiJapan)
Available at:
<https://mainichi.jp/english/articles/20220923/p2g/00m/0bu/011000c>

XALQARO SUD ISHLARIDA MUSTAQILLIK VA HOLISLIK

Yoqubov Jasurbek Salimjon o'g'li

Toshkent davlat yuridik universiteti talabasi

Annotatsiya: *Odil sudlovga bo'lgan huquqning elementlari sifatida qaraladi, sudning mustaqilligi va holisligi San'atda bevosita mustahkamlangan. Inson huquqlari va asosiy erkinliklarini himoya qilish to'g'risidagi konventsiyaning 6-moddasi, shuningdek, Inson huquqlari bo'yicha Evropa sudining sud amaliyotida sudning mustaqilligi va holisligini tushunishga bo'lgan yondashuvlarini tahlil qiladi.*

Kalit so'zlar: *Adolatli sudlov huquqi; Inson huquqlari bo'yicha Yevropa sudi; Yevropa konventsiyasi; sud hokimiyatining mustaqilligi; sudning holisligi.*

Аннотация *Рассмотренные как элементы права на справедливое судебное разбирательство независимость и беспристрастность суда прямо закреплены в ст. В статье 6 Конвенции о защите прав человека и основных свобод также анализируются подходы к пониманию судебной независимости и беспристрастности в судебной практике Европейского суда по правам человека.*

Ключевые слова: *Право на справедливое судебное разбирательство; Европейский суд по правам человека; Европейская конвенция; независимость судебной власти; беспристрастность суда.*

Annotation: *Considered as elements of the right to a fair trial, the independence and impartiality of the court are directly enshrined in Art. Article 6 of the Convention for the Protection of Human Rights and Fundamental Freedoms also analyzes approaches to understanding judicial independence and impartiality in the jurisprudence of the European Court of Human Rights.*

Keywords: *Right to a fair trial; European Court of Human Rights; European Convention; independence of the judiciary; impartiality of the court.*

KIRISH

Sud-huquq tizimining samarali faoliyati zamonaviy demokratik davlatning hal qiluvchi omilidir. Shunday qilib, Rossiya Federatsiyasining Konstitutsiyaviy sudi odil sudlov o'zining tabiatiga ko'ra, adolat talablariga javob beradigan va huquqlarning samarali tiklanishini ta'minlagan taqdirdagina tan olinishi mumkinligini bir necha bor ta'kidlagan. Qonunchiligida adolatli sudlovning mazmunini ochib beradigan normalar yo'q. Biroq, adolatli sudlov talabi xalqaro huquqiy hujjatlarda, xususan, Inson huquqlari va asosiy erkinliklarini himoya qilish to'g'risidagi Evropa konventsiyasida (*keyingi o'rinlarda Konvensiya, Yevropa konvetsiyasi deb yuritiladi*) ratifikatsiya qilingan holda mavjud. Rossiya Federatsiyasi uni amalga oshirish bo'yicha majburiyatlarni o'z zimmasiga olgan. Konvensiyadagi asosiy inson huquqlaridan biri bu adolatli sudlov huquqi bo'lib, uning mazmuni San'atda ochib berilgan. 6-modda va quyidagi tahrirda bayon etilsin: "Har kim

o'z fuqarolik huquq va majburiyatlarini belgilashda qonun hujjatlarida belgilangan mustaqil va holis sud tomonidan oqilona muddatlarda adolatli va oshkora ko'rib chiqilishiga haqli".

Mustaqil va xolis sudga bo'lgan huquq - Konvensiyada aniq e'lon qilingan adolatli sudlovning asosiy tamoyillaridan biridir. Sud hokimiyatining mustaqilligi va xolisligining kafolatlari uzviy bog'liqdir. Qoidaga ko'ra, Yevropa sudi adolatli sudlov huquqi buzilgan yoki yo'qligini aniqlashda ularni birgalikda ko'rib chiqadi. Shunga qaramay, amaliyotda 1-bandi buzilishini aniqlaydigan mezonlarni ishlab chiqdi. Konvensiyaning 6-bandi ham mustaqillik, ham xolislik nuqtai nazaridan o'rganiladi.

Rossiya fuqarolik protsessual huquqi fanida sudning mustaqilligi an'anaviy ravishda konstitutsiyaviy tamoyil sifatida qaraladi. Rossiya Federatsiyasi Konstitutsiyasining 120-moddasi va "Rossiya Federatsiyasining sud tizimi to'g'risida" Federal qonunining 5-moddasida sudlar mustaqildir va faqat Rossiya Federatsiyasi Konstitutsiyasi va federal qonunlarga bo'ysunadi. Rossiya Federatsiyasining Fuqarolik protsessual kodeksi (bundan buyon matnda *Rossiya Federatsiyasi Fuqarolik protsessual kodeksi* deb yuritiladi) 8-modda sudyalarning mustaqilligining konstitutsiyaviy ta'rifining mazmunini kengaytiradi va ushbu konsepsiyaga ishlarni ularga tashqi ta'sirni istisno qiladigan sharoitlarda ko'rib chiqish va hal qilishni va sudyalarning odil sudlovni amalga oshirishdagi faoliyatiga har qanday aralashishni taqiqlashni ham o'z ichiga oladi.

Umuman olganda, Rossiya qonunchiligida e'lon qilingan shakldagi mustaqillik printsipli San'atning umumiy talablariga javob beradi. Konvensiyaning 6-moddasi, ya'ni u sud hokimiyatning boshqa tarmoqlaridan va sud muhokamasi ishtirokchilaridan mustaqilligini ta'minlaydi. Shu bilan birga, Inson huquqlari bo'yicha Yevropa sudi (keyingi o'rinlarda *Yevropa sudi* deb yuritiladi) o'zining sud amaliyotiga asoslanib, mustaqillikning kengroq talqinini beradi. Shunday qilib, Rossiya Federatsiyasiga qarshi ishi bo'yicha, Konvensiyaning 1-bandi maqsadlarida sud mustaqil deb hisoblanishi mumkinligini aniqlash uchun ko'rsatdi. Konvensiyaning 6-moddasida, xususan, uning a'zolarini tayinlash tartibi va ularning vakolat muddati, tashqi bosim kafolatlari mavjudligi va uning mustaqil bo'lib ko'rinishini hisobga olish kerak. O'z navbatida, **M. de Salvia** ta'kidlaydiki, sud tomonidan qabul qilingan mustaqillik sudyalarni tayinlashning milliy usulini, ularning faoliyat yuritish muddatlarini, har qanday tashqi bosimdan himoyalanishning mavjudligini qamrab oladi.

Konvensiyaning adolatli sudlovga bo'lgan huquqi nuqtai nazaridan sudyalarning mustaqilligi masalasini ko'rib chiqsak, Evropa darajasida qabul qilingan normativ-huquqiy hujjat - Vazirlar Qo'mitasining 12-sonli tavsiyasini ta'kidlash kerak. Evropa Kengashining "Sudyalarning mustaqilligi, samaradorligi va roli to'g'risida" (keyingi o'rinlarda - Tavsiya) sud hokimiyatining mustaqilligiga qo'yiladigan talablarni batafsil tartibga soladi: mustaqillik kafolatlari konstitutsiyaviy normalarda e'lon qilinishi kerak; sudyalarning hokimiyatning qonun chiqaruvchi va ijro etuvchi tarmoqlaridan, shuningdek ishda ishtirok etuvchi har qanday tarafdin mustaqil bo'lishi kerak; sudyalarga keng vakolatlar berilishi

kerak; Sudyalarga umrbod xizmat qilish, shuningdek, tegishli mehnat sharoitlari kafolatlanadi.

Tavsiya qoidalariga asoslanib, T.N.Neshataeva milliy qonunchilikda mustaqillik kafolatlarining ikki turi belgilanishi kerakligini ta'kidlaydi:

- mustaqillikning tashqi belgilarini ta'minlash: sudyalarni tayinlash usuli va muddatlari, ular qarorlarining ijro etilishi;
- mustaqillikning ichki mexanizmlarini shakllantirish: sudyalarning moddiy mukofotlari va martaba o'sishi, ishni tashkil etishda kamsitishlarga yo'l qo'ymaslik.

Konvensiyada sudning holisligi adolatli sudlovning sharti sifatida nomlanadi. Konvensiyaning 6-moddasi, umuman olganda, holislikni noto'g'ri fikr va noto'g'ri qarashlarning yo'qligi deb tushunadi. Sud amaliyotini tahlil qilish xolislikni ob'ektiv va sub'ektivga bo'lish kerakligini ko'rsatdi. **Ob'ektiv mezonga** ko'ra, alohida sudyaning shaxsiy e'tiqodi va xatti-harakatiga, ya'ni sudyaning ushbu ishda shaxsiy noto'g'ri qarashlari yoki noto'g'ri qarashlariga e'tibor qaratish lozim. **Subyektivi me'zonda** sudning o'zi, shuningdek, uning tarkibi ularning holisligiga har qanday asosli shubhalarni istisno qilish uchun etarli kafolatlar berganligini aniqlaydi. Shu bilan birga, sub'ektiv va ob'ektiv xolislik o'rtasida qat'iy ajratish yo'q, chunki sudyaning xatti-harakati nafaqat tashqi kuzatuvchi nuqtai nazaridan holislikka nisbatan ob'ektiv shubhalarni keltirib chiqarishi, balki uning ishiga ham tegishli bo'lishi mumkin shaxsiy ishonch. Shunday qilib, Yevropa sudi xolislikning yo'qligi yoki mavjudligini ikki jihatda ko'rib chiqadi: **birinchisi** funktsional xususiyatga ega va masalan, bir shaxs tomonidan sud jarayoni doirasida turli funktsiyalarni bajarish; **ikkinchi** jihat shaxsiy xususiyatga ega va bu ishda sudyalarning xatti-harakati bilan bog'liq.

Amalda, sudya bir ishni ko'rishda bir necha bor qatnashib, turli funktsiyalarni bajarganida muammolar paydo bo'ladi (masalan, bir shaxsning maslahat va sud funktsiyalarini bajarishi, ishni sud muhokamasiga tayyorlashda sudning harakatlari da'voni, sudyaning ish yuritishdagi ikki tomonlama rolini ta'minlash choralarini ko'rish; u ishtirok etgan ikki ish o'rtasida o'tgan vaqt; sudda ishtirok etish darajasi.

Shu bilan birga, quyidagilarni ta'kidlash joiz: agar sudya sudgacha bo'lgan qarorlar qabul qilgan bo'lsa, unda bu uning xolisligiga shubha sifatida qaralishi mumkin emas. Bu ishda sudya tomonidan sud muhokamasigacha ko'rilgan choralarning ko'lami va xususiyati muhim ahamiyatga ega. Bundan tashqari, sudyaning ish materiallarini batafsil o'rganganligi uning xolisligiga nisbatan biron-bir noto'g'ri qarashga olib kelishini anglatmaydi. Ish materiallaridagi mavjud ma'lumotlarni dastlabki tahlil qilish yakuniy tahlil allaqachon oldindan aytib bo'lingan xulosa degani emas. Qaror qabul qilishda bunday tahlil o'tkazilishi va sud muhokamasida keltirilgan dalillar va dalillarga asoslanishi kerak. Sudyaning xolisligiga shubhalar, agar sudya bir xil faktlar bo'yicha ikki xil sud muhokamasida ishtirok etgan bo'lsa ham paydo bo'lishi mumkin. Indra Slovakiyaga qarshi ishi bo'yicha arizachining ishdan bo'shatilganligi haqidagi shikoyatini o'zaro ko'rib chiqishda ishtirok etgan sudya rad etilgan, arizachining rehabilitatsiya tartib-qoidalarini

qo'llash to'g'risidagi boshqa shikoyatini ko'rib chiqishda ishtirok etdi. bu ishdan bo'shatish. Garchi nizo predmeti dastlabki da'vodan farq qilsada, sud dastlabki ishdan bo'shatish to'g'risidagi ish va ikkinchi rehabilitatsiya ishi bir xil faktlarga tegishli ekanligini ta'kidladi. Bundan tashqari, ishdan bo'shatish to'g'risidagi ish bo'yicha tekshirilgan dalillar, qayta ko'rib chiqilganda, sud qarorini qayta ko'rib chiqishga olib keladi, shu sababli ariza beruvchida sudyaning ishga zarur xolislik bilan yondashishiga shubha paydo bo'ladi.

Kassatsiya sudida ish yuritishning ushbu bosqichida faqat kassatsiya shikoyatini kassatsiya instansiyasi sudining sud majlisida ko'rish uchun o'tkazish imkoniyati to'g'risidagi masala hal qilinganligi sababli, kassatsiya shikoyatini ko'rib chiqqan sudyaning ishtiroki. Rossiya Federatsiyasi Fuqarolik protsessual kodeksining 380.1-moddasining ko'rsatmalari asosida ushbu shikoyatni ko'rib chiqadigan kassatsiya sudining majlisida sudyalarning odil sudlovni amalga oshirishdagi mustaqilligi va xolisligi tamoyillarini buzgan deb e'tirof etilishi mumkin emas."

Zamonaviy konstitutsiyaviy davlatlarda sud hokimiyati mustaqilligi hokimiyatlar taqsimlanish prinsipiga asoslanib, ijro etuvchi, qonun chiqaruvchi va sud hokimiyatlari hokimiyatning uchta alohida tarmog'ini o'zida namoyon qiladi. Hokimiyatni suiste'mol qilishning oldini olishga qaratilgan o'zaro tiyib turish va muvozanatda saqlash tizimini hosil qiladi. **Mustaqillik prinsipi** - sud hokimiyati konstitutsiyaviy institut sifatida, aniq bir ish bo'yicha qaror qabul qila yotgan sudyalar esa ijro, qonun chiqaruvchi hokimiyatlar va boshqa organlar tomonidan hech qanday tashqi ta'sirsiz o'zlarining professional vazifalarini amalga oshirish imkoniyatiga ega bo'lishlari lozimligini anglatadi. Faqat mustaqil sud hokimiyatigina xolis, qonunga asoslanib, inson huquqlari va shaxsning asosiy erkinliklarini himoya qilgan holda odil sudlovni amalga oshira oladi. Bu vazifa samarali hal qilinishi uchun jamoatchilik sud organlari o'z funksiyalarini mustaqil va xolis amalga oshirish qobiliyatiga to'liq ishonishi lozim. Qachonki, ishonch yo'qolishni boshlasa, na sud hokimiyati institut sifatida, na alohida sudyalar bu muhim vazifani hal qila olishadi yoki ularning bu vazifani ado etayotganiga shubha bilan qarashadi. Sud hokimiyati mustaqilligi prinsipi sudyalarning shaxsiy foydasiga emas, balkim hokimiyatning suiste'mol qilinishidan insonlari himoya qilishga xizmat qiladi. Shuning uchun, sudyalar kelib tushgan ishlarni ko'rib chiqishda, o'zining shaxsiy hohishidan kelib chiqib o'z bilganlaricha harakat qila olishmaydi, ularning burchi faqat qonunni qo'llash hisoblanadi. Shaxs huquqlarini himoya qilish sohasida, sudyalar har bir tegishli holatda inson huquqlari bo'yicha milliy va xalqaro normalarni qo'llash uchun javob beradi.

Mustaqillik va xolislik tushunchalari bir-biri bilan o'zaro bog'liq va ayrim xalqaro nazorat organlari ularni birgalikda ko'rib chiqishadi. Ushbu tushunchalarning har biri o'zining aniq ma'nosiga va maxsus talablariga ega. Mustaqillik tushunchasi sud hokimiyati mustaqilligini ifodalovchi konstitutsiyaviy prinsip hisoblanadi. Sud hokimiyati mustaqilligi inson huquqlari bo'yicha, xalqaro huquq bo'yicha ijro etuvchi hokimiyat bilan xolis shartlar va kafolatlar asosida "xohish-iroda", balki maqom" yoki "boshqalar bilan munosabatni" bildiradi. Sud hokimiyati mustaqilligi maqomi yoki munosabati Individual

va institutsional munosabatlarni nazarda tutadi. Sudyaning individual mustaqilligi kafolatlangan vakolat muddatida ifodalansa, sudning institutsional mustaqilligi ijro etuvchi va qonun chiqaruvchi hokimiyatlar bilan institutsional va ma'muriy munosabatlarda namoyon bo'ladi.

BMT Inson huquqlari bo'yicha qo'mitasiga ko'ra xolislik tushunchasi "Fuqarolik va siyosiy huquqlar to'g'risida"gi xalqaro pakt 14-moddasi 1-bandiga muvofiq sudyalarning ishlarni ko'rishda noxolis va bir taraf manfaatlariga ko'zlab ishlamasliklari lozim. Inson huquqlari bo'yicha Yevropa sudiga ko'ra xolislik tushunchasi sub'ektiv va xolis elementlarni o'z ichiga oladi. Sud nafaqat xolis bo'lishi, balkim sudning hech bir a'zosi qandaydir shaxsiy adovatli yoki noxolis bo'lishi hamda xolislik nuqtai nazaridan ham xolis bo'lishi lozim. Institutsional mustaqillik bu sud hokimiyatining boshqa hokimiyatlar - ijro etuvchi va qonun chiqaruvchi hokimiyatlardan mustaqil bo'lishini anglatadi. "Sud organlari mustaqilligining asosiy prinsiplari" 1-prinsipiga asosan "Sud organlarining mustaqilligi davlat tomonidan kafolatlanadi va mamlakat konstitutsiyasi yoki qonunlarida mustahkamlanadi. Barcha davlat organlari va boshqa muassasalar sud organlari mustaqilligini hurmat qilishlari va bunga rioya qilishlari shart", deb belgilangan. "Sud organlari mustaqilligining asosiy prinsiplari" 7-prinsipiga asosan "Har bir a'zo davlat sud organlariga o'z funksiyalarini lozim darajada bajarish imkonini beradigan tegishli vositalarni taqdim etishi shart"ligi qayd qilingan. Boshqa hokimiyat tarmoqlaridan sud organlari mustaqilligini ta'minlash maqsadida bu mustaqillikni Konstitutsiyada agar u bo'lmasa, boshqa huquqiy hujjatda kafolatlab qo'yish lozim.

Konstitutsiyada belgilangan mustaqillikni amaliyotda qo'llash masalasini xalqaro huquqda aniq ko'rsatilmagan bo'lsada, sud hokimiyati o'z funksiyalarini amalga oshirish bilan bog'liq ma'muriy masalalarini hal qilish imkoniyatiga ega bo'lishi lozimligi tushuniladi. Bu sudlarda sudyalarning o'rtasida ishlarni taqsimlash va boshqa malalalarda o'z ifodasini topadi, "Sud organlari mustaqilligining asosiy prinsiplari" 14-prinsipida ko'rsatilgani kabi bu masala sud tizimining ichki ishi hisoblanadi. "Sud organlari mustaqilligining asosiy prinsiplari" 7-prinsipiga asosan "Har bir a'zo davlat sud organlariga o'z funksiyalarini lozim darajada bajarish imkonini beradigan tegishli vositalarni taqdim etishi shartligi belgilangan. O'z funksiyalarini lozim darajada bajarish imkonini beradigan vositalarsiz sud sudyalari va sud xodimlari o'z vazifalarini yetarli darajada bajara olishmaydi, tashqi bosimlarga bardosh beraolmaydi, korrupsiyaga moyilligi oshadi. Ma'muriy va moliyaviy masalalar haqida gap ketganda mustaqillik har doim ham mutlaq bo'lmasligi mumkin, hokimiyatning uchta tarmog'i bir biridan mustaqil hisoblansada, ayrim masalalarda, jumladan, resurslarni taqsimlashda o'z xarakteri bilan bir biriga bog'liq hisoblanadi. Bu hokimiyatlar taqsimlanish prinsipiga asoslangan ichki keskinlik hisoblanib, bu tizimda bo'lishi muqarrar bo'lsada, misol uchun, parlament sud hokimiyati byudjetini nazorat qilish orqali sud hokimiyatining samarali faoliyat ko'rsatishiga ta'sir ko'rsatmasligi kerak.

Xalqaro huquqda sudyalarning qanday tayinlanishi lozimligi to'g'risida imperativ norma mavjud emas, deklarativ tUSDagi tavsiyalar mavjud. "Sud organlari mustaqilligining asosiy prinsiplari"da sudyalar tayinlanishi yoki saylanishi to'g'risida holat ko'rsatib o'tilmagan. Faqatgina "Sud organlari mustaqilligining asosiy prinsiplari" 10-prinsipida "Sud lavozimlariga tanlab olingan shaxslar yuksak axloqiy xislat va qobiliyat, shuningdek huquq sohasida tegishli tayyorgarlik va malakaga ega bo'lishlari lozim. Sudyalarni tanlashning har qanday usuli g'ayriqonuniy sabablar bo'yicha sudyalarning tayinlanishiga yo'l qo'ymasligini kafolatlashi kerak. Sudyalarni tanlaganda ular irqi, tana rangi, jinsi, dini, siyosiy yoki boshqa e'tiqodlari, milliy yoki ijtimoiy kelib chiqishi, mulkiy, tabaqaviy yoki boshqa ahvoli bo'yicha ajratilmasligi kerak, biroq yuridik lavozimga nomzod tegishli mamlakatning fuqarosi bo'lishi kerakligi haqidagi talabga ajratish sifatida qaralmasligi lozim" ligi qayd qilingan. Sudyalarni tanlab olishning usullaridan qat'i nazar ularning professional tayyorgarlik darajasi va axloqiy sifati tanlab olish uchun yagona mezon sifatida xizmat qilishi lozim. Agar sudyalar lavozimida uzoq kafolatlangan muddatda bo'lishmasa, ularning mustaqilligiga jiddiy xavf mavjud, ular qarorlar chiqarayotganida bosimga uchrashlari mumkin. Shuning uchun "Sud organlari mustaqilligining asosiy prinsiplari" 11-prinsipida "Sudyalarni vakolat muddati, mustaqilligi, xavfsizligi, tegishli tarzda mukofotlanishi, xizmat sharoitlari, pensiyasi va pensiyaga chiqish yoshi qonunda belgilangan tarzda kafolatlanishi kerak"ligi belgilangan. "Sud organlari mustaqilligining asosiy prinsiplari" 12-prinsipiga ko'ra "Tayinlanadigan yoki saylanadigan sudyalar pensiyaga chiqqaniga qadar yoki vakolat muddati belgilangan mamlakatlarda ushbu muddat o'tganiga qadar kafolatlangan vakolat muddatiga egadir deb qayd qilingan kafolatlangan lavozimda bo'lish muddatisiz yoki qisqa kafolatlangan muddatga sudyalarni tayinlash yoki saylash 11 va 12 prinsiplarning buzilishi hisoblanadi. Sudyalarga doimiy mandatni taqdim qilish

Xulosa qilib shuni ta'kidlaymizki, so'nggi o'n yilliklarda qayta-qayta amalga oshirilgan sud islohotlari ta'sirida shakllangan xalqaro qonunchiligida mustahkamlangan va e'lon qilingan sud hokimiyatining mustaqilligi va xolisligi kafolatlari sekin, lekin ishonchli tarzda Evropa huquqiy standartlariga yaqinlashmoqda. Biroq, ushbu qonun qoidalarining barchasi amalda qanday amalga oshirilmoqda, degan savolni javobsiz qoldiramiz.

FOYDALANGAN ADABIYOTLAR:

1. Нешатаева Т. Н. Решения Европейского суда по правам человека: новеллы и влияние на законодательство и правоприменительную практику : монография. - М. : Норма : ИНРФА-М, 2013. - С. 88.
2. Афанасьев С. Ф. Право на справедливое судебное разбирательство и его реализация в российском гражданском судопроизводстве. -М., 2009. - С. 28-30.
3. Ле Конт, Ван Левен и Де Мейер против Бельгии : Постановление ЕСПЧ от 23 июня 1981 г. (жалобы № 6878/75, 7238/75). - П. 57-58. -URL: <http://european-court>.

ru/resheniy a-evropejskogo-suda-na-russkom-yazyke/le-kont-van-leven-i-de-mejer-protiv-belgii-postanovlenie-evropejskogo-suda/ (дата обращения: 20.01.2016).

4. Luka v. Romania : Judgment ECHR of 21 July 2009 (Application № 34197/02). - P. 44. - URL: <http://hudoc.echr.coe.int/> (дата обращения: 20.01.2016).

5. Компания «Совтрансавто Холдинг» (Sovtrans-avto Holding) против Украины : Постановление ЕСПЧ от 25 июля 2002 г. (жалоба № 48553/99). - Доступ из справ.-правовой системы «КонсультантПлюс».

6. Agrokompleks v. Ukraine : Judgment ECHR of 6 October 2011 (Application № 23465/03). -P. 137. - URL: <http://hudoc.echr.coe.int/eng?i=001-122696> (дата обращения: 20.01.2016).

7. Sacilor-Lormines v. France : Decision ECHR of 9 November 2006 (Application № 65411/01). -P. 63. - URL: <http://hudoc.echr.coe.int/eng?i=001-77947> (дата обращения: 20.01.2016).

8. Sulaymanov O.R. Sud hokimiyati mustaqilligiga oid xalqaro standartlar. / Monografiya -T.: «Tafakkur qanoti», 2020.

9. BMTning Sudyalari va advokatlar mustaqilligi bo'yicha maxsus ma'ruzachisi Diego Garsiya-Sayanning O'zbekistonga rasmiy tashrif natijalari bo'yicha dastlabki mulohazalar.// <http://www.un.uz/uzb/news/display/348>

GEOGRAFIK XARITALAR

Rasulova Saodatxon Qaxorjonovna

Andijon Viloyati Izboskan tumani

12-umumiy o`rta ta`lim maktabi Geografiya o`qituvchisi

Annotatsiya: *Ushbu maqolada geografik xaritalat haqida, yer yuzasidagi geografik iqlim haqida, xaritani kashf qilgan olimlar haqida va xaritalarning nomlari haqida so`z boradi.*

Kalit so`zlar: *geografiya, xrita, iqlim, mintaqa, olimlar, shartli belgi, element, joy, aholi.*

Yer yuzasining tabiat va jamiyatdagi voqea va hodisalarning ma'lum bir vaqtdagi holati umumlashtirib, kichraytirib ko'rsatilgan tekislikdagi tasviri. G. x. uchun xaritagrafik proyeksiyalar, shartli belgilar va haritagrafik generalizatsiya (saralash) xos. G. x. o'zining mazmuni, tasviri, ko'rgazmaliligi va zamonaviyligi bo'yicha haritagrafik model hisoblanadi.

Mavzuli xaritalar birorta mavzuga bag'ishlangan bo'ladi. Mavzu to'liq tasvirlanadi, lekin geografik asosini umumgeografik xaritalarning elementlari tashkil qiladi, ya'ni mavzuga mos qilib geografik asos yaratiladi. Mavzuli geografik haritalar ikki sinfga — tabiiy geografik xaritalar va ijtimoiy-iqtisodiy geografik haritalarga bo'linadi. Tabiiy geografik xaritalarga geol, tektonika, geofizika, seysmologiya, yer osti suvlari (gidrogeologiya), geomorfologiya, iqlim, gidrologiya, tuproq, o'simlik va hayvonot dunyosi, ekologiya va b. sohalarga bag'ishlangan haritalar kiradi. G. x. tasvirlangan xududiga kura, dunyo, materik, okean, alohida mamlakatlar, regionlar, viloyat va tuman xaritalariga bo'linadi. Vazifasiga ko'ra, maxsus xaritalar (o'quv, turistik, navigatsiya, loyiha va h. k.)ga ajratiladi.

Mavzusi tor xaritalarga soha xaritalari (mas, iqlimning bir sohasiga bag'ishlangan xaritalar), iqlimga to'la harakteristika berilgan bulsa umumiy iqlim xaritalari deyiladi. Xaritalarda tasvirlanayotgan mazmun ko'p ma'lumotli bo'lib, ular orasidagi o'zaro bog'liqlikni tasvirlab, ulardagi qonuniyatlarni ochib bersa kompleks haritalar deb ataladi.

Tabiatiing ayrim elementlari (mas, shamollar), muayyan joyning aholisi (mas, tug'ilish), iqtisodiyoti (mas, paxta hosildorligi) va madaniyati (mas, teatrlar), ularning xususiyatlari va alomatlari ko'rsatilsa analitik xaritalar deyiladi. Bir qancha sohalarni qo'shib, ko'p mazmun bitta xaritada tasvirlansa sintetik xaritalar deyiladi.

Geografik xaritalar g'oyat ko'p va xilma-xildir. Xaritalar — o'rganish, hisobga olish, saqlash va boshqa maqsadlar uchun mo'ljallangan bo'lishi mumkin. Xaritalar tasvirlangan hududning katta-kichikligiga, masshtabiga, mazmuniga va ko'zda tutilgan maqsadiga qarab guruhlarga ajratiladi. Tasvirlangan hududning katta-kichikligiga ko'ra, xaritalar: dunyo va yarimsharlar, materiklar va okeanlar, tabiiy o'lkalar, mamlakatlar, viloyatlar va boshqa ma'muriy birliklar xaritalariga bo'linadi. Masshtabiga ko'ra: yirik

masshtabli (1 : 10 000 dan 1 : 200 000 gacha), o'рта masshtabli (1 : 200 000 dan 1 : 1 000 000 gacha), mayda masshtabli (1 : 1 000 000 va undan mayda) xaritalar bo'ladi. Joy planini tuzishda ham muayyan masshtabdan (1 : 5000 va undan yirik) foydalaniladi. Lekin plan kichik hududlar uchun tuziladi. Mazmuniga ko'ra, xaritalar: umumgeografik va mavzuli xaritalarga bo'linadi. Umumgeografik xaritalar hududlarning umumiy ko'rinishi va geografik xususiyatlarini aks ettiradi. Bularga, asosan, tabiiy va siyosiy xaritalar kiradi. Mavzuli tabiiy xaritalarda ayrim tabiat komponentlari nisbatan aniq va mukammal tasvirlanadi. Bunday xaritalarga 6- sinf atlasidagi Yer po'stining tuzilishi, tabiat zonalari, iqlim va boshqa xaritalarni misol qilib ko'rsatish mumkin. Ba'zan mavzuli xaritalarda bitta yoki ikkita emas, balki birbiri bilan bog'langan bir qancha komponentlar ko'rsatilgan bo'ladi. Bunday xaritalarga kompleks xaritalar deyiladi. Xaritalarning qo'llanilish maqsadularning masshtabiga, mazmuniga va jihozlash usuliga katta ta'sir ko'rsatadi. Buni bitta hududning bir xil masshtabli va mazmunli, lekin har xil maqsadli xaritalarini bir-biriga taqqoslab, yaqqol ko'rish mumkin. Maqsadiga ko'ra, xaritalarni: o'quv, ilmiy, turistik, targ'ibot tashviqot kabi turlarga bo'lish mumkin.

Globus— Yer sharining kichraytirilgan modeli bo'lib, Yerning tashqi qiyofasini hamda uning yirik qismlari (materiklar, okeanlar, ularning bo'laklari) nisbatini eng to'g'ri va ko'rgazmali tasvirlaydi. Globusda kartografik tasvirning xatoliklari bo'lmaydi. Maktab o'quv globuslari 1 : 83 000 000, 1 : 50 000 000, 1 : 40 000 000, 1 : 30 000 000 masshtabda tayyorlanadi. Mashhur vatandoshimiz Abu Rayhon Beruniy (973 — 1048- y.) XI asrda birinchi bo'lib shimoliy yarimsharning globusini yasagan. Butun Yer sharini tasvirlagan birinchi mukammalroq globusni 1492- yilda Martin Bexaym yasagan.

Foydali qazilmalar xaritalarida ko'mir, neft, gaz, temir rudasi va Yerning boshqa mineral boyliklari qayerlarda joylashganligi shartli belgilar bilan aks ettiriladi.

Iqlim xaritalarida Yer yuzining qaysi nuqtasida qancha yog'in yog'ishi, havo haroratining qanday bo'lishi, shamollar yo'nalishi tasvirlanadi.

Bu sanab o'tilgan barcha xaritalarda ma'lum mavzuga oid geografik predmet va hodisalar tasvirlangan bo'ladi. Shuning uchun bunday xaritalar mavzuli xaritalar deb ataladi.

Geografik xaritalar Dunyo xaritasi, materik va okeanlar xaritasi hamda alohida o'lkalar, davlatlar xaritalariga bo'linadi.

Mavzuli xaritalardan tashqari umumiy geografik xaritalar ham bo'ladi. Ularda hududning umumiy ko'rinishi, ya'ni relyef, daryolar, ko'llar, dengizlar, shaharlar, okeanlardagi yirik oqimlar va boshqalar ko'rsatiladi. Bunday xaritalar tabiiy xaritalar deb ataladi. Tabiiy xaritalar ham har xil bo'ladi: Dunyo (Yarimsharlar) tabiiy xaritalari, alohida materiklarning tabiiy xaritalari, ayrim davlat va o'lkalarning tabiiy xaritalari.

Shunday qilib, geografik xaritalar Yer yuzining umumiy yoki ayrim jihatlarini tasvirlovchi xaritalar bo'lishi mumkin. Mazmuniga ko'ra esa umumiy geografik va mavzuli xaritalar bo'ladi. Tasvirlangan hududining kattaligiga ko'ra Dunyo xaritasi, alohida materiklar, alohida davlat yoki o'lkalar xaritalari bo'ladi.

Xaritalarning shartli belgilari. Xaritalarda turli predmet va hodisalarni tasvirlash uchun xaritaning o'ziga xos tili hisoblangan shartli belgilardan foydalaniladi.

Yer yuzining relyefi masalan, ustma-ust rang berish bilan tasvirlanadi. Bunda, 0 m dan 200 m gacha baland bo'lgan pasttekisliklar yashil rangga, 200 dan 500 m gacha baland bo'lgan qirlar och jigarrangga bo'yaladi. Har bir rang qanday balandlikni bildirishi xaritaning pastki qismidagi jadvalda beriladi. Bunday jadval **balandliklar shkalasi** deb ataladi.

ADABIYOTLAR:

1. T.V.Vlasova «materiklar tabiiy geografiyasi». Toshkent «O'qituvchi» nashriyoti 1983 y. 2 tom (209-216) betlar. .
2. T.V.Vlasova «Fizichiskaya geografiya materikov» Chast-1, chast-2, Toshkent Izdatelstvo «Prosvesheniye» 1986 g.
3. M.P.Zabrodskeya A.G.Chikishev, «Praktikum po fizicheskoy geografii materikov i okeanov» Moskva Izdatelstvo «Prosvesheniye» 1989 goda.
4. A.Qozoqov, H.Ma'sudov «Materiklar va okeanlar tabiiy geografiyasi kursidan amaliy mashg'ulotlar va mustaqil ishlar» Toshkent «O'qituvchi» nashriyoti 1992 yil.

KIMYO FANINING PREDMETI MAQSAD VAZIFALARI

Hamidova Zarnigor Sharifjonovna

Andijon viloyati Izboskan tumani

12-umumiy o'rta ta'lim maktabi kimyo fani o'qituvchisi

Annotatsiya: *Ushbu maqolada kimyo fanining maqsad vazifalari haqida, Kimyoni ajoyib o'zgarishlar industriyasi deyish mumkinligi haqida, Molekulalar to'xtovsiz harakatda bo'lishi haqida va bir qancha qiziqarli hodisalar haqida so'z boradi.*

Kalit so'zlar: *kimyo, maqsad, fan, xossa, tarkib, moddalar, jism, minerologiya, tuzilish.*

Kimyo -tabiat haqidagi fan bo'lib, u fizika, biologiya, minerologiya fanlari kabi moddiy jismlar to'g'risida atroflicha ma'lumot berildi: Ximiya moddalar, ularning tarkibi, xossalari, tuzilishi va ularda bo'ladigan o'zgarishlar haqidagi fandır.

Kimyaviy o'zgarishlarda (reaktsiyalarda) dastlabki moddalardan, ya'ni xom ashyodan boshqa tarkibga va boshqa xossalarga ega bo'lgan mahsulotlar olinadi.

Kimyaviy o'zgarishlarda, albatta, dastlabki moddalarning tarkibi o'zgaradi, fizik o'zgarishlarda esa bu xol kuzatilmaydi.

Kimyaviy protsesslarning borishi reaktsiyada ishtirok etadigan moddalarning tarkibiga, ularni tashkil etuvchi zarrachalarning tuzilishiga bog'lik. Shuning uchun moddalarning tuzilishi bilan ularning reaktsiyaga kirishish qobiliyati orasidagi boglanishni urganish muxim ahamiyatga ega.

Odamlar bundan bir necha ming yil ilgari rudalardan metallar ajratib olishda, metall qotishmalar tayyorlashda, shisha pishirish va shunga o'xshash protsesslarni amalga oshirishda ximiyaviy xodisalardan keng foydalanib kelganlar. Rus olimi M.V. Lomonosov o'zining 1751 yilda nashr etilgan "Ximiyaning foydasi haqida ikki og'iz so'z ("Slovo o polze ximiya") nomli asarida "Ximiya o'z qullarini inson ehtiyoji bilan bog'lik bo'lgan hamma ishlarga cho'zmoqda. Qayerga qaramaylik, qayerga nazar solmaylik, hamma erda bizning ko'z oldimizda ximiyaning tatbiq etilishidan qo'lga kiritilgan yutuqlar gavdalanadi", degan edi.

Mamlakatimizda ximiya sanoati uchun zarur bo'lgan xomashyo neft, toshko'mir, tabiiy gaz, mineral tuz va rudalarning mo'l-ko'lligi turli xil yangi ximiyaviy mahsulotlar yaratishga katta imkon beradi.

Boshqa respublikalar kabi O'zbekistonda ham ximiya va ximiya sanoati rivoj topdi. Respublikamizdagi ilmiy tadqiqot institutnining barcha tarmoqlari (anorganik, organik, analitik, fizik ximiya) taraqqiy etdi, yuqori malakali mutaxassislar etishib chiqdi. Chirchiq "Elektroximprom" birlashmasi, Qo'qon, Samarqand, Farg'ona, Navoiy, va Olmaliq ximiya zavodlari xalq xo'jaligini zarur o'g'itlar bilan ta'minlab kelmoqda.

Kimyoni ajoyib o'zgarishlar industriyasi deyish mumkin. U tabiatda bulmaydigan materiallarni sintez qilishga ulardan turli-tuman mashina va asboblari yaratish uchun, turar joy binolari qurish va xalq iste'mol mollari ishlab chiqarish uchun foydalanishga imkon beradi.

Kimyo sanoati sintetik kauchuk, plastik massalar, sun'iy tola, sun'iy yokilg'i bo'yoqlar, dori-darmonlar va boshqa juda ko'p moddalar ishlab chiqaradi. Ko'plab miqdorda asosiy kimyo sanoatining mahsulotlari-kislotalar, ishqorlar, tuzlar ishlab chiqariladi. Qishloq xo'jaligida mineral o'g'itlar o'simliklarni himoya qilishning kimyoviy vositalari, ularning o'sishini tartibga soluvchi moddalar, hayvonlar ozuqasiga qo'shiladigan kimyoviy moddalar, ko'pchilik polimer materiallar keng ko'lamda ishlatiladi.

Mamlakatimizni industrialashning asosi bo'lgan metallar, kimyoviy usullardan foydalanib olinadi va ularning karroziyalanishi ximiyaviy usullar bilan muhofaza qilinadi. Kimyoning ilmiy texnika taraqqiyotining rivojlanishidagi ahamiyati shundan iboratki. Raketalarni harakatga keltiradigan yoqilg'i, raketalar yasashda qotishma va metallarni, skafandrlar kabilarni kimyo fanisiz tasavvur qilib bo'lmaydi. Keyingi vaqtlarda atrof muhitni muhofaza qilish insoniyat oldida turgan eng muhim masalalardan biri bo'lib qolgan ya'ni oqar suvlarni tozalash, suv va havoning tozaligini nazorat qilib turish va hokazo massalarni kimyo fani hal qiladi.

Ximiya-fani moddalar va ularda boradigan o'zgarishlarni o'rganadi. Bu o'zgarishlarni o'rganishda va ular tug'risida to'g'ri tasavvur qilishda M.V. Lomonosovning atom-molekulyar ta'limoti katta yordam beradi. (1741) yil Atom molekulyar ta'limot moddalarning ichki tuzilishini o'rganadi. Atom molekulyar ta'limotning mohiyati quyidagilardan iborat. Barcha moddalar molekulalardan iborat.

Molekulalar to'xtovsiz harakatda bo'ladi. Molekulalar atomlardan iborat, atomlar ham molekulalar singari to'xtovsiz harakatda bo'ladi.

Atomlarning muayyan (va) massa o'lchamlari Oddiy moddalar molekulalari 1 xil atomlardan, murakkab moddalarniki esa har xil atomlardan tuzilgan. Ximiya fanida atom molekulyar ta'limot 1860 yilda ximiklarning xalqaro s'ezdida qabul qilindi va u quyidagicha ta'riflandi.

Molekula-Muayyan moddaning ximiyaviy xossalarini o'zida saqlab qoladigan eng kichik zarrachadir.

Atom-Ximiyaviy elementning tarkibiga kiruvchi eng kichik zarrachasidir.

Atomning ximiyaviy xossasi uning tuzilishi bilan aniqlanadi. Molekulaning ximiyaviy xossasi uning tarkibi va ximiyaviy tuzilishi bilan aniqlanadi. Ximiyaning asosiy tushunchalarini ko'rib chiqaylik. Ximiyaviy element - Atom molekulyar nukta nazaridan qaraganda atomlarning alohida xar bir turi element deyiladi yoki ximiyaviy xossalari bir xil bo'lgan atomlar yig'indisidir.

ADABIYOTLAR RO`YHATI:

1. Tilavoldievna A. M. KIMYO FANINING FANLARARO ALOQADORLIGI //Conferencea. – 2022. – С. 196-199.
2. Tilavoldievna, Akbarova Muattarxon. "KIMYO FANINING FANLARARO ALOQADORLIGI." *Conferencea* (2022): 196-199.
3. Tilavoldievna, A. M. (2022). KIMYO FANINING FANLARARO ALOQADORLIGI. *Conferencea*, 196-199.

BUGUNGI KUNDA INSON ORGANIZMIDA YUZ BERADIGAN PROSTATIT KASALLIKLARNING SABABLARI, TURLARI, BELGILARI VA DAVOLASH USULLARI

Toshkent tibbiyot akademiyasi Termiz filiali davolash fakulteti talabasi

Kilichev Jasurbek Fayzullayevich

Toshkent tibbiyot akademiyasi Termiz filiali davolash fakulteti talabasi

Qobulov Boburbek Dilshodbek o'g'li

Toshkent tibbiyot akademiyasi Termiz filiali davolash fakulteti talabasi

Ahatov Mahmud Xolto'rayevich

Annotatsiya: *Bugungi kunda inson organizmida uchraydigan turli xil prostatic jarayonlar inson organizmiga juda ham salbiy tasir ko'rsatib kelmoqda. Prostatit kasalligi bu qanday kasallik? Bosh og'rishimi, ko'ngilaynishimi yoki oshqozon og'rish. Bu kasallikni qanday oldini olsak bo'ladi? Kasallikni oldini olish uchun qancha mablag' va qancha vaqt ketadi bu savollarga hamma javobni manashu maqoladan olsak bo'ladi.*

Kalit so'zlar: *Prostatit, Prostatitning sabablari, Prostata bezi funksiyasi, Prostatitni boshlanishi, Turlari, Surunkali prostatit, Profilaktikasi*

Maqsadi: Prostatit kasalligini oldini olish va davolash.

Kirish: Prostatit — prostata bezining yallig'lanishidir. Prostata bezi erkak jinsiy a'zolarining ikkinchi darajali qismidir. Bez qovuq ostida, uning bo'yni atrofida joylashgan. Siydik chiqarish kanali (uretra) prostatadan o'tadi, ya'ni prostata siydik chiqarish nayini o'rab turadi. Aynan shu sababli, prostata kattalashganida, siydik yo'llarini siqib qo'yadi va siydik o'tishiga to'sqinlik qiladi.

35 yoshdan oshgan erkaklarda prostata kattalashishi tez-tez kuzatiladi. Bu odatiy hodisa. 50 yoshdan katta erkaklarda kasallik siydik-tanosil tizimi faoliyatining buzilishi oqibati hisoblanadi, ya'ni prostata bezining yallig'lanishi natijasida. Yodda tutish kerak, prostata bezi qancha kattalashsa, siydik shuncha ko'proq to'siladi va shu tariqa organizm tobora siydik bilan zaharlanib boradi. Kasallik yetarlicha keng tarqalgan va jinsiy yetuk erkaklarning 80 foizidan ko'prog'ida tashxis qo'yilgan, ularning qariyb 30 foizi 20 dan 40 yoshgacha bo'lgan yosh guruhida aniqlangan. Agar biz statistik tadqiqotlarga murojaat qiladigan bo'lsak, har 10 ta bemorda prostatit aniqlanadi.

• **Prostatitning sabablari:** Prostatitning asosiy sababi qon aylanishining buzilishi bo'lib, bu prostata bezining kattalashishiga olib keladi. Qon aylanishi buzilishining sababi esa — o'troq va kamharakat hayot tarzi, shuningdek, katta vazn. Prostatitning yana bir sababi infeksiya tushishidir. Ko'pincha infeksiya gonoreya yoki uretrit natijasida tushadi, kamroq holatlarda — angina, gripp, sil kasalligining asoratlari natijasida. Prostataning bakterial tabiatli yallig'lanishi prostata beziga bakterial kontragentlarning qon, limfa, himoyalangan jinsiy aloqa orqali tushganida boshlanadi, boshqacha so'z bilan aytganda organizmning biologik suyuqliklari bilan o'tgach. Odam terisida doimiy ravishda

mavjud bo'lgan turli mikroorganizmlar, hatto qorin bo'shlig'i a'zolaridagi, masalan, ichakda, muayyan sharoitlarda kasallik rivojlanishiga sabab bo'lishi mumkin. Kichik tos a'zolari va yumshoq to'qimalarining jarohatlari, ularning qon aylanishi buzilishi ko'pincha prostatitga olib keladi. Qoida tariqasida, bu ko'pincha kasbiy xavf-xatarlar bilan bog'liq bo'lgan haydovchilarga tegishlidir — doimiy vibratsiya, silkinish, mushaklarga ortiqcha yuk tushishi. Shuningdek kasallikning rivojlanishiga tez-tez sovqotish va kam jismoniy faoliyat, surunkali siydik-tanosil kasalliklari yoki gormonal muvozanat buzilishi, siydik tutilishi va nomuntazam jinsiy hayot ham hissa qo'shadi. To'g'ri ichakda yoki siydik chiqarish kanalida mavjud yallig'lanish ko'pincha prostata bezining ikkilamchi infeksiyalanishiga sabab bo'ladi. Prostatitning sabablari orasida urologik infeksiyalar va ba'zi boshdan kechirilgan venerologik kasalliklari, masalan, gonoreya yoki uretrit ham bor. [Bronxit](#), [tonzillit](#), davolanmagan [tish kariesi](#) kabi surunkali kasalliklar ham bu kasallikni keltirib chiqarishi mumkin. Ushbu kasallikning rivojlanishida immunitet tizimining roli ham mavjud. Chunki zararli odatlar, hissiy tashvishlar, to'yib ovqatlanmaslik, jismoniy charchoq natijasida immunitet zailashadi va inson organizmi turli xil infeksiyon agentlarga qarshi kurashishga qiynaladi, shu jumladan prostata bezi yallig'lanishini chiqaradiganlarga ham.

Prostata bezi funksiyalari:

1. Sperma bir qismini tashkil qiladigan suyuqlik ishlab chiqaradi
2. Testasteronni uning faol shakli digidrotesteronga aylantiradi
3. Qovuq bo'yni mushaklari bilan birgalikda ichki sfinkterini hosil qiladi bu o'z o'rnida siyish jarayonini boshqaradi.
4. Organizm hissiyotini boshqarishda ishtirok etadi

Prostatitni belgilari (boshlanishi): O'tkir prostatitning belgilari tana haroratining ko'tarilishi va tez-tez siyish bo'lib, siydik chiqarish achishish va zaif bosim bilan kechadi. Bundan tashqari, prostatitning belgilari — defekatsiya paytida to'g'ri ichakdagi og'riq va oraliqdagi noqulaylik hissi bo'lishi mumkin. Yiringli yallig'lanish bosqichida, abstsess o'z-o'zidan yorilishi va siydik yoki to'g'ri ichakdan yiring chiqishi ehtimoldan yiroq emas.

Surunkali prostatit belgilari uretra va oraliqdagi achishish, defakatsiya yoki siyish oxirida yiring ajralishi, organizmning tez charchashi va ta'sirlanishi kabi namoyon bo'ladi. Prostatitda qiynalib siyish juda xavflidir, u o'z vaqtida davolanmasa, siydikni o'tkir ushlanib qolishiga olib kelishi mumkin. Erkaklar jinsiy qiziqishning to'liq yoki qisman yo'qolishi, tez urug' chiqarish, ba'zan kechalari og'riqli, uzoq muddatli erektsiya kabi prostatit rivojlanishining bilvosita belgilarini e'tiborsiz qoldirmasliklari kerak. Bu alomatlarining barchasi hali asoratlanmagan va nisbatan oson davolansa bo'ladigan bosqichdagi prostata bezining yallig'lanishi uchun xosdir. Agar mutaxassis bo'lmagan kishilar uchun ham ma'lum bo'ladigan namoyonlar haqida gapiradigan bo'lsak, ko'p hollarda, bemorlar ertalab uretradan shaffof va ba'zan yiringli ajralmalar chiqishi va siydikda oq nuqtachalar va tolalar aniqlanishini qayd qilishadi.

Prostatit turlari: Bakterial prostatit- Prostata bezini kasallik keltirib chiqaruvchi mikroorganizmlar: **Ichak tayoqchasi, ko'k yiring tayoqchasi, protey, klebsella, tillarang stafilakokk.**

Bu bakteriyalarning ko'pchiligi- inson organizmining normal mikroflorasi bo'lib, ular ichakda va terida yashaydi. Bu bakteriyalar prostate bezining tarkibiga kirib olgach yallig'lanish keltirib chiqaradi va inson organizmiga juda katta salbiy tasir olib klisi mumkin. Ko'pincha bu bakteriyalar prostate beziga qovuq va siydik kanali orqali, ichaklardan qon tomirlar orqali kirishi mumkin.

Surunkali shakl. O'tkir shaklidan farqli o'laroq, surunkali prostatit alomatlarisiz tabiatga ega va latent kechadi (ya'ni, sezilari xarakterli belgilarsiz holda). Klinik tasvir ko'pincha xira bo'ladi, bemorlar jiddiy bezovtalikka yetarli e'tibor bermaydilar va shifokorga murojaat qilish zarur emas deb hisoblashadi, prostatit alomatlarini prostata bezi adenomasi bilan adashtirishadi. Ushbu ikki kasallikni davolash tamoyillari mutlaqoq farq qiladi, shuningdek asoratlari va oqibatlar ham. Ko'pincha, o'zini yomon his qilish, jinsiy quvvat bilan bog'liq muammolar va erkakning asabiyligi charchoq va dam olmaslikka yo'yiladi, ya'ni kishi kasal ekanligi va tibbiy yordamga muhtojligini tan olmaydi. Ushbu kasallikning o'z vaqtida aniqlanishida muhim ahamiyatga ega bo'lgan har yillik profilaktik tekshiruvlar kasallikni dastlabki bosqichlarda tashxislash imkonini beradi. Yallig'lanish jarayonining surunkali shakli oraliq, chov va qov sohasida yaqqol sezilmaydigan, tezda o'tib ketadigan og'riqlar bilan namyon bo'ladi. Odatda jinsiy aloqaning davomiyligi o'zgaradi, u uzayishi yoki aksincha, kamayishi mumkin, jinsiy hissiyotlarning yorqinligi ham o'zgaradi. Siydik chiqarish kanalidan ajralmalar chiqishi kuzatiladi, ayniqsa ertalablar, yoki siydikda oq-oq moddalar bo'lishi qayq qilinadi. Yallig'lanish jarayoni siydik chiqarish kanali bo'shlig'ining siqilib qolishga olib kelishi tufayli siydik chiqarish buzilishlari sodir bo'ladi va erkaklar birinchi o'rinda bunga ahamiyat berishlari kerak: siydik oqimi zaif bo'ladi, tomchilab chiqishi kuzatiladi va siydik chiqarish boshi yoki oxirida qiyinchiliklar yuzaga kelishi mumkin. Ko'pgina bemorlar siydik pufagining to'liq bo'shalmasligi yoki siydikning nazoratsiz oqishini kuzatishganini qayd qilishadi. Yallig'lanish jarayoni nerv oxirlariga qo'zg'atuvchi ta'sir ko'rsatadi va natijada tez-tez siydik chiqarishga chaqiriqlar yuzaga keladi, ayniqsa kechqurun, bunda siydik chiqarish kichik miqdorlarda bo'ladi. Bu alomatlar patologik jarayonning rivojlanishi haqida gapiradi va darhol shifokorga murojaat qilishni talab qiladi. Faqatgina mutaxassis to'g'ri tashxis qo'yishi va kerakli davolanishni belgilashi mumkin. Afsuski, bu alomatlar ortida prostata saratoni kabi dahshatli kasallik yashiringan bo'lishi ham mumkin. Prostata bezining yallig'lanish jarayoni o'z vaqtida davolay boshlansa, jinsiy sohada sezilarli buzilishiga olib kelmaydi. Biroq, davolash bo'lmasa, ko'pincha reproduktiv yoshdagi erkaklarda jinsiy istakning yo'qolishi va bepustlik rivojlanadi. Davolanilmagan prostatitning asoratlari orasida tez-tez uchrab turadiganlari siydik yo'li ikkilamchi infeksiyalari va buyrak yetishmovchiligi rivojlanishidir. Qovuq toshlari va siydikning ushlanib qolishi ham undan kamroq xavfli emas. Kasallik rivojlanadi va siydik pufagini qamrab oladi — qon aylanish yomonlashishi tufayli siydik

ajralishi buziladi va devorlarining sklerozlanishi sodir bo'ladi, bu patologik o'zgarishlar tiklanmas hisoblanadi.

Prostatit kasalligi profilaktikasi Agar bemor vaqtida shifokorga murojaat etmasa, keyinchalik prostata bezida yiringlash paydo bo'lishi mumkin. Bunday hollarda tana harorati 39-40 darajagacha ko'tarilib, siydik yo'llarida qattiq og'riq seziladi.

Shuni unutmaslik kerakki, kasallikning surunkali turi murakkab kechishi bilan xavflidir. Bu kasallik ko'p yillar mobaynida inson tanasida yashirin kechgani bois o'zini sezdirmaydi. Shuning uchun ham ko'p erkaklar o'zlarida prostata bezi borligini bilishmaydi. Vaqt o'tgan sari bezning yallig'lanishi hisobiga vaziyat yanada murakkablashib boraveradi. Erkak organizmida kechayotgan bu jarayon keyinchalik siydik yo'liga o'tib, quyidagi kasalliklarni keltirib chiqarishi mumkin:

- ✓ [sistit](#) (qovuqning yallig'lanishi);
- ✓ piyelonefrit (buyrak va buyrak jomchasi
- ✓ shilliq pardasining yuqoridan pastga qon
- ✓ orqali tushuvchi yoki pastdan siydik yo'lidan yuqoriga ko'tariluvchi
- ✓ infeksiya orqali yallig'lanishi);
- ✓ vezikulit (urug' pufakchalarining yallig'lanishi);
- ✓ epididimoorxit (moyaklar va ularning ortiqlari (pridatkalari)ning yallig'lanishi).

O'TKIR VA SURUNKALI PROSTATITNI DAVOLASH

Prostatit kasalligi uzoq vaqtlardan buyon ma'lum va har qanday yoshdagi erkaklar orasida keng tarqalgan bo'lsa-da, uni davolash qiyin bo'lishi mumkin. O'tkir prostatitni davolashda odatda hech qanday qiyinchiliklar tug'ilmaydi, biroq surunkali prostatitni har doim ham tuzatishning imkoni bo'lmaydi. Olimlarning prostata bezining surunkali yallig'lanishini qanday davolash kerakligi haqida ko'plab nuqtai nazarlari mavjud.

Biroq, quyidagi paragraflarda mutaxassislar o'rtasida kelishmovchiliklar mavjud emas:

- ✓ Davolash samaradorligi bevosita o'z vaqtida boshlanishiga bog'liq;
- ✓ Davolash alohida bemorning barcha o'ziga xos sog'liq holatlarini inobatga olgan holda kompleks tarzda amalga oshirilishi kerak. Patologiyaning rivojlanishga olib kelgan sababni aniqlash juda muhimdir;
- ✓ Hech qanday yagona dori-darmon va davolash usullari yo'q. Birinchi bemorga yordam bergan narsa ikkinchisiga zarar yetkazishi mumkin;
- ✓ Mustaqil ravishda tashxis qo'yish va davolanish qat'iyon taqiqlanadi.

Prostatit kasalligini davolashning zamonaviy usullari

Hozirgi kunga kelib, prostatitdan aziyat chekayotgan bemorlar og'riqsiz va samarali davolash usullari yordamida shifo topmoqdalar. Buning uchun avval ularni quyidagi tekshiruvlardan o'tkazish lozim:

- kompyuter orqali skaner qilish;
- uch tomonlama ultratovush tashxisi;

- Immunofermentli muolaja – [PSA](#) (prostata maxsus antigeni).

• Bemorning yakuniy natijalarini o'rganib chiqqach, unga prostatit, adenoma, ya'ni giperplaziya (bez to'qimadan vujudga kelgan o'sma) yoki prostata bezi saratoni deb aniq tashxis qo'yish mumkin.

Xulosa: Ushbu kasallik tashxisi qo'yilgan bemorlarning tushkunlikka tushishlariga hojat yo'q. Chunki olimlar allaqachon bunday bemorlarning dardiga ham shifo topish usulini ishlab chiqishgan. Prostata bezi saratoni kasalligini boshlang'ich davrida davolash ijobiy natija beradi. Lekin xavfli o'sma hujayralarining boshlang'ich o'chog'idan boshqa a'zolarga qon yoki lifa oqimi bilan o'tishi natijasida hosil bo'ladigan ikkilamchi o'sma (metastaz) paydo bo'lgan bo'lsa, kasallikni davolash mushkul kechadi. Shuning uchun erkaklarga vaqti-vaqti bilan shifokor ko'rigidan o'tib turishni maslahat beraman.

FOYDALANILGAN ADABIYOTLAR:

1. <https://avitsenna.uz/>
2. <https://mymedic.uz/kasalliklar/urologiya/prostatit>
3. [Prostatit kasalligining sabablari, belgilari va turlari – DNK.UZ surgery.med.tma.uz](#)

SHAHARLAR VA BOSHQA AHOLI PUNKTLARIDA OBODONLASHTIRISH QOIDALARINI BUZISH HUQUQBUZARLIGINI OLDINI OLISH

Sayfullayev G`iyosiddin Xoldor o`g`li
IIV Akademiyasi 3-kurs kursanti, safdor

Annotatsiya: *Ushbu maqola orqali siz, ichki ishlar organlarining shaharlar va boshqa aholi punktlarida obodonlashtirish qoidalarini buzish huquqbuzarligini oldini olish faoliyatini takomillashtirishning ilmiy-nazariy va metodologik asoslari, faoliyatni tartibga soluvchi huquqiy asoslari va ularning amaliyotdagi tahlili va ularga nisbatan rasmiylashtirilgan hujjatlar, shuningdek muammolar va kamchiliklar, hamda ularning bartaraf etish bo'yicha bir qator takliflar haqida bilib olishingiz mumkin. Ichki ishlar organlarining shaharlar va boshqa aholi punktlarida obodonlashtirish qoidalarini buzish huquqbuzarligini oldini olish faoliyatini tashkil etish, hamda yuqorida keltirib o'tilgan jihatlardan foydalangan holda ushbu faoliyatni takomillashtirish yo'nalishlari ushbu maqolaning asosini tashkil etadi.*

Kalit so'zlar: *obodonlashtirish, shahar, profilaktika, metodik tavsiya, aholi punktlari, chiqindi, takomillashtirish.*

ПРЕДУПРЕЖДЕНИЕ ПРЕСТУПЛЕНИЯ НАРУШЕНИЯ ПРАВИЛ ЗАСТРОЙКИ В ГОРОДАХ И ДРУГИХ НАСЕЛЕННЫХ ПУНКТАХ

Аннотация: *Благодаря данной статье Вам, органам внутренних дел, будут представлены научные исследования и основы обеспечения здорового образа жизни при нарушении благоустройства городов и других населенных пунктов, анализ правовых основ и методов, регламентирующих их деятельность и формализованные документы, проблемы и ошибки в отношении к ним и вы можете узнать о ряде предложений по их устранению. В основу данной статьи положена организация деятельности органов внутренних дел по предупреждению нарушения правил благоустройства городов и других населенных пунктов, а также направления совершенствования этой деятельности с использованием указанных выше аспектов.*

Ключевые слова: *благоустройство, город, профилактика, методические рекомендации, населенные пункты, отходы, благоустройство.*

PREVENTING THE CRIME OF VIOLATING THE RULES OF DEVELOPMENT IN CITIES AND OTHER POPULATION POINTS

Annotation: *Through this article, you, the internal affairs bodies, the scientific research and basis of ensuring the healthy violation of improvement works in cities and other settlements, the analysis of the legal bases and methods regulating their activities and formalized documents, problems and errors in relation to them and you can learn about a number of proposals for their elimination. The basis of this article is the organization of the activities of the internal affairs bodies to prevent the violation of the rules of landscaping in cities and other settlements, as well as the directions for improving these activities using the aspects mentioned above.*

Key words: *beautification, city, prevention, methodical recommendation, settlements, waste, improvement.*

O'zbekiston Respublikasi Konstitutsiyasi va qonunlarda umume'tirof etilgan xalqaro huquqiy normalarda mustahkamlangan inson huquq va erkinliklarini ta'minlash, uning hayoti sog'lig'i, qadr-qimmatini va boshqa qonuniy manfaatlarini himoya qilish masalalari ustuvor masalalardan biri etib belgilandi. Qonun ustuvorligini ta'minlash, shaxs, oila, jamiyat va davlatning huquq va manfaatlarini muhofazasini kuchaytirish, aholining huquqiy madaniyati va huquqiy ongini oshirish, fuqarolarni qonunga bo'ysunish va hurmat ruhida tarbiyalash - bu rivojlangan bozor iqtisodiyotiga asoslangan chinakam demokratik huquqiy davlat va erkin fuqarolik jamiyati qurishning nafaqat maqsadi, balki uning vositasi, eng muhim sharti hisoblanadi.

“Fuqarolarning huquqlari, erkinliklari va qonuniy manfaatlarini himoya qilish, jamoat tartibini saqlash, shaxs, jamiyat va davlat xavfsizligini ta'minlash, huquqbuzarliklarning oldini olish va profilaktikasi bo'yicha respublikada yaxlit huquqiy tizim yaratilgan bo'lib, unda ichki ishlar organlari muhim o'rin egallaydi”⁶⁸

Ichki ishlar organlari aholining tinch va farovon hayot kechirishini ta'minlash, jinoyatchilik va boshqa huquqbuzarliklarga qarshi kurashish, jamoat tartibini saqlash, shuningdek boshqa hayotiy muhim vazifalarni amalga oshirishda alohida o'rin egallaydi. Mustaqillik yillarida ichki ishlar organlarini jazolovchi, nazorat qiluvchi organdan xalq, jamiyat va davlat manfaatlarini himoya qiladigan tuzilmaga aylantirish bo'yicha samarali ishlar amalga oshirildi.

Mamlakatimizda amalga oshirilayotgan keng ko'lamli islohotlar doirasida aholining tinch va osoyishta hayotini ta'minlash hamda jamiyatimizda qonunga itoatkorlik va jamoat xavfsizligi madaniyatini shakllantirishga alohida e'tibor qaratilmoqda.

Jumladan, jamoat xavfsizligini ta'minlash yo'nalishidagi ishlarni “Xalq manfaatlariga xizmat qilish” tamoyili asosida tashkil etishning mutlaqo yangi mexanizm va tartiblari joriy etilib, davlat organlarining jamoatchilik tuzilmalari bilan o'zaro maqsadli hamkorligi yo'lga qo'yildi.

⁶⁸O'zbekiston Respublikasi Prezidentining “Ichki ishlar organlarining faoliyati samaradorligini tubdan oshirish, jamoat tartibini, fuqarolar huquqlari, erkinliklari va qonuniy manfaatlarini ishonchli himoya qilishni ta'minlashda ularning mas'uliyatini kuchaytirish chora-tadbirlari to'g'risida” farmoni 5005-sonli 2017-yil 10-aprel. // URL: <http://www.lex.uz>.

Shu bilan birga, jahonda kuchayib borayotgan turli xavf-xatar va ziddiyatlar, el-yurt tinchligi va osoyishtaligiga tahdidlar, pandemiya, tabiiy va texnogen ofatlar mas'ul davlat tuzilmalariga o'z faoliyatini "Barcha sa'y-harakatlar inson qadri uchun" degan ustuvor g'oya asosida yanada takomillashtirish vazifasini yuklamoqda.

O'zbekiston Respublikasi Prezidenti Shavkat Mirziyoev: "Jamiyatda qonun ustuvorligini ta'minlash — amalga oshirilayotgan barcha islohotlar samaradorligiga erishish, aholi turmush darajasini oshirish, mamlakatda tinchlik, totuvlik va barqaror vaziyatni ta'minlashning asosiy kafolatidir"⁶⁹, deb – takidlab, barcha islohotlar eng avvalo inson mafaatlari xizmat qilish uchun qaratilganligiga alohida urg'u berib kelmoqdalar.

O'zbekiston Respublikasining «Ichki ishlar organlari to'g'risida»gi qonunining 2-moddasida Ichki ishlar organlarining asosiy vazifalari fuqarolarning huquqlari, erkinliklari va qonuniy manfaatlarini, jismoniy va yuridik shaxslarning mulkini, konstitutsiyaviy tuzumni himoya qilishdan, qonun ustuvorligini, shaxs, jamiyat va davlatning xavfsizligini ta'minlashdan, shuningdek huquqbuzarliklarning oldini olish va profilaktikasidan iborat ekanligi belgilangan.

O'zbekiston Respublikasining «Huquqbuzarliklar profilaktikasi profilaktikasi to'g'risida»gi Qonuniga muvofiq, davlat organlari va jamoat tashkilotlari tomonidan huquqbuzarliklar faktlari hamda huquqbuzarliklar bilan bog'liq boshqa holatlar haqida ichki ishlar organlariga xabar qilish tartiblari belgilangan.

Profilaktika inspektorining, shaharlar va boshqa aholi punktlarida obodonlashtirish qoidalarini buzish huquqbuzarligini oldini olish bo'yicha jamoat tashkilotlari va fuqarolarni o'zini o'zi boshqarish organlari bilan hamkorligi quyidagicha:

– "profilaktika inspektorlari obodonlashtirish va ko'kalamzorlashtirish bo'yicha komissiyalar bilan o'zaro hamkorlik qiladilar:

– aholining ekologik madaniyatini rivojlantirish, tabiiy resurslardan oqilona foydalanish choralarini ko'rish;

– tabiiy ofatlar bilan kurashishga va ularning oqibatlarini bartaraf etishga fuqarolarni jalb etish";

– birlashtirilgan xududda joylashgan tashkilotlar rahbarlarining fuqarolar yig'inida atrof-muhitni muhofaza qilish, sanitariya holati va obodonlashtirish yuzasidan hisobotlarni eshitish bo'yicha takliflarni tayyorlash;

– atrof muhitni muhofaza qilish, tabiiy resurslardan oqilona foydalanish hamda chiqindilar bilan bog'liq ishlarni amalga oshirish sohasidagi huquqbuzarliklar bo'yicha profilaktika o'tkazish;

⁶⁹Mirziyoev Sh.M. "Demokratik islohotlarni izchil davom ettirish, xalqimiz uchun tinch va osoyishta, munosib hayot darajasini yaratish — barqaror taraqqiyot kafolatidir" // Tadbirkorlar va ishbilarmonlar harakati — O'zbekiston Liberal demokratik partiyasi.

³Ichki ishlar organlari profilaktik faoliyati: Huquqbuzarliklar profilaktikasi fvoliyati mutaxassisligi uchun: Ma'ruzalar kursi / A.S.Tursunov, I.Ismoilov, I.Yu.Fozilov, B.F.Alimov, S

– ekologiya va atrof muhit muhofazasi, obodonlashtirish masalalarida jamoatchilik va fuqarolik jamiyati institutlari bilan mustahkam hamkorlikni, qulay atrof muhitga bo'lgan fuqarolar huquqini ta'minlash.

– muhofaza etiladigan tabiiy hududlarni boshqarish bo'yicha rejalarni ishlab chiqish tartibini belgilash nazarda tutilgan.

– qonunchilikda belgilangan tartibda aholini atrof muhitning holati va uni sog'lomlashtirish bo'yicha ko'rilayotgan choralarga doir ma'lumotlar bilan ta'minlaydi;

– «Toza hudud», «Maxsustrans» davlat unitar korxonalari va «Chiqindilarni qayta yuklash va utilizatsiya qilish» davlat korxonasi, shuningdek, sanitariya jihatidan tozalashga ixtisoslashtirilgan tashkilotlar faoliyatida chiqindi to'plash shoxobchalarini ishga tushirish, chiqindilarni o'z vaqtida olib chiqish, poligonlarni boshqarish bo'yicha hamkorlik qiladilar;

– chiqindilarni utilizatsiya qilish, qayta ishlash, ko'mish va realizatsiya qilish masalalarida mahalliy davlat hokimiyati organlari bilan hamkorlikni muvofiqlashtirishni amalga oshiradi;

– chiqindilarni yig'ish, saralash, saqlash, tashish, utilizatsiya qilish, qayta ishlash, ko'mish va realizatsiya qilish tizimini samarali tashkil etish bo'yicha tadbirlarning ishlab chiqishni tashkillashtiradi;

– chiqindilar bilan bog'liq ishlarni amalga oshirish sohasidagi qonunchilikka rioya etilishi yuzasidan davlat ekologik nazoratini amalga oshirish, mahalliy davlat hokimiyati organlari va fuqarolarning o'zini o'zi boshqarish organlari bilan mustahkam hamkorlikda maishiy chiqindilarni yig'ish, tashish, utilizatsiya qilish, qayta ishlash va ko'mish borasida ta'sirchan tizimni tashkil etish sohasida hamkorlikni amalga oshiradi;

– davlat va xo'jalik boshqaruvi organlari, mahalliy ijro etuvchi hokimiyat organlari, shahar va tumanlardagi sanitariya jihatidan tozalashga ixtisoslashtirilgan tashkilotlar, shuningdek, jismoniy va yuridik shaxslarning faoliyati yuzasidan chiqindilar bilan bog'liq ishlarni amalga oshirish sohasidagi qonunchilikka rioya etishi bo'yicha davlat nazoratini ta'minlaydi;

– chiqindi to'plash shoxobchalarini tashkil etish, chiqindilarni o'z vaqtida olib chiqib ketish, ruxsat etilmagan chiqindixonalarning paydo bo'lishiga yo'l qo'ymaslik, poligonlarni boshqarish, chiqindilarni utilizatsiya qilish, qayta ishlash, ko'mish va realizatsiya qilishni belgilangan tartibda nazoratga olishni tashkil etadi;

– chiqindilar bilan bog'liq ishlarni amalga oshirish, ularni ko'mish va utilizatsiya qilish joylarining davlat kadastrini yuritish bilan bog'liq ma'lumotlarni to'playdi hamda tahlil qiladi;

– fuqarolarning o'zini o'zi boshqarish organlari va nodavlat notijorat tashkilotlariga jamoatchilik ekologik nazoratini amalga oshirishda yordam ko'rsatadi;

– davlat boshqaruvi organlari, mahalliy ijro etuvchi hokimiyat organlari, fuqarolarning o'zini o'zi boshqarish organlari bilan joylardagi ruxsat etilmagan chiqindixonalarni bartaraf qilish bo'yicha chora-tadbirlar ishlab chiqilishi va ularning amalga oshirilishi yuzasidan hamkorlikni tashkillashtiradi;

– ifloslantiruvchi moddalarni atrof muhitga chiqarib tashlashning va oqizishning, chiqindilar hosil bo'lishi va joylashtirilishining belgilangan ekologik normativlariga, shuningdek, bunday ifloslantiruvchi moddalarni chiqarib tashlashni, oqizishni va chiqindilarni belgilangan normativlargacha kamaytirishga doir kelishilgan tadbirlarni amalga oshiradilar.

MUHOKAMA VA NATIJALAR

Obodonlashtirish ishlarini tashkil qilish, atrof-muhitni muhofaza qilish, chiqindilar bilan bog'liq ishlarni amalga oshirish sohasidagi huquqbuzarliklar bo'yicha profilaktika o'tkazish sohasida:

– qonun buzilishlari profilaktikasi bo'yicha davlat dasturlarini ishlab chiqish va amalga oshirishda ishtirok etadi;

– atrof-muhitni muhofaza qilish, tabiiy resurslardan oqilona foydalanish hamda chiqindilar bilan bog'liq ishlarni amalga oshirish sohasida huquqbuzarliklar bo'yicha profilaktikani amalga oshiradi, shuningdek mazkur huquqbuzarliklarni aniqlaydi, bunga imkon beruvchi shart-sharoitlarni va ularning oqibatlarini bartaraf etadi;

– atrof-muhitni muhofaza qilish, tabiiy resurslardan oqilona foydalanish hamda chiqindilar bilan bog'liq ishlarni amalga oshirish sohasida huquqbuzarlik sodir etgan shaxslarning hisobini yuritadi va mazkur ma'lumotlar tahlilini amalga oshiradi;

– huquqbuzarliklar profilaktikasida bevosita ishtirok etuvchi va uni amalga oshiruvchi boshqa organ hamda muassasalar bilan hamkorlik qiladi.

O'zbekiston Respublikasining «Huquqbuzarliklar profilaktikasi to'g'risida»gi qonunning 19¹ – moddasida tabiatni muhofaza qilishda va ekologik huquqbuzarliklarning oldini olishda jamoatchi inspektorlarning roli hamda jamoatchi inspektorlarning ekologik huquqbuzarliklarning oldini olishdagi aniq vakolatlari bilan to'ldirilsa maqsadga muvofiq bo'lardi, deb hisoblaymiz.

Birinchidan, ekologik nazoratning jamoatchi inspektori oddiy fuqarolar jamoat ekologik nazorati sohasida amalga oshirishi mumkin bo'lgan uchta huquq va vakolatga (atrof-muhitni muhofaza qilishni, tabiiy resurslardan oqilona foydalanishni ta'minlash masalalari bo'yicha qarorlar tayyorlash va qabul qilishda, shuningdek davlatning boshqa ekologik dasturlarini ishlab chiqish hamda amalga oshirishda ishtirok etish; ekologik nazorat sohasidagi normativ-huquqiy hujjatlarni ishlab chiqishda ishtirok etish; atrof-muhitni muhofaza qilish va tabiiy resurslardan oqilona foydalanish sohasidagi qonun hujjatlari buzilishining o'zi tomonidan aniqlangan fakti to'g'risida maxsus vakolatli davlat organlarini, mahalliy davlat hokimiyati organlarini, davlat va xo'jalik boshqaruvi organlari, xo'jalik yurituvchi sub'ektlar, fuqarolarning o'zini o'zi boshqarish organlarini xabardor qilish) ega emas;

Ikkinchidan, fuqarolar shaxsan amalga oshirishi mumkin bshlgan bitta huquq va vakolatni (atrof-muhitning holati, tabiiy resurslardan oqilona foydalanish, mazkur sohadagi qonun hujjatlari buzilishi yuzasidan aniqlangan fakti bartaraf etish bo'yicha

ko'rilayotgan chora-tadbirlar to'g'risida tegishli davlat organlariga murojaat qilish va axborot olish) bevosita realizatsiya qilolmaydi, ya'ni jamoatchi inspektor qonun hujjatlari buzilishi yuzasidan aniqlangan faktni bartaraf etish bo'yicha ko'rilayotgan chora-tadbirlar to'g'risida axborot olish uchun tegishli davlat organlariga, fuqarolarni o'zini o'zi boshqarish organi va nodavlat notijorat tashkilotining murojaatini tayyorlashda ishtirok etishi mumkin xolos;

Uchinchidan, ekologik nazoratning jamoatchi inspektori fuqarolar amalga oshira olmaydigan uchta huquq va vakolatni (davlat, idoraviy va ishlab chiqarish ekologik nazoratini amalga oshirishda kuzatuvchi sifatida ishtirok etish; yuridik va jismoniy shaxslardan jamoatchilik ekologik nazoratini amalga oshirish uchun zarur bo'lgan hujjatlar va axborotni olish ; aholining ekologik madaniyatini oshirish, ekologik ta'lim-tarbiyani rivojlantirishga doir ishda ishtirok etish)ni ham oladi.

Shu ma'noda, ekologik nazorat jamoatchi inspektorning jamoat ekologik nazorati sub'ekti sifatidagi huquqiy holatini takomillashtirish maqsadida uning huquqlarini kengaytirish maqsadga muvofiq. Xususan, ekologik nazoratning jamoatchi inspektori ekologik huquqbuzarliklar sohasida fuqarolar amalga oshirishi mumkin bo'lgan huquqlarga (atrof-muhitni muhofaza qilish, tabiiy resurslardan oqilona foydalanishni ta'minlash masalalari bo'yicha qarorlar tayyorlash va qabul qilishda, shuningdek davlat ekologik dasturlari va boshqa ekologik dasturlarni ishlab chiqish hamda amalga oshirishda ishtirok etish; ekologik nazorat sohasidagi normativ-huquqiy hujjatlarni ishlab chiqishda qatnashish; atrof-muhitni muhofaza qilish va tabiiy resurslardan oqilona foydalanish sohasidagi qonun hujjatlari buzilishining o'zi tomonidan aniqlangan fakti to'g'risida maxsus vakolatli davlat organlarini, mahalliy davlat hokimiyati organlarini, davlat va xo'jalik yurituvchi sub'ektlarini, fuqarolarning o'zini o'zi boshqarish organlarini xabardor qilish) ega bo'lishi, shuningdek, mazkur sohadagi qonun hujjatlari buzilishi yuzasidan aniqlangan faktni bartaraf etish bo'yicha ko'rilayotgan chora-tadbirlar to'g'risida tegishli davlat organlariga shaxsan murojaat qilish va axborot olish huquqiga ega bo'lishi hamda ekologiya sohasida o'zlarining tashabbuslari orqali hududlarda huquqbuzarlik profilaktikasini yuritishda O'zbekiston Respublikasi Ichki ishlar organlari organlarining xodimlari bilan birga reydlar va boshqa huquqiy ta'sir choralari qo'llashda ishtirok etishini kafolatlash lozim.

Ma'muriy huquqbuzarliklar to'g'risidagi ishlarni ko'rib chiqish profilaktika inspektorlari oldiga quyidagi vazifalarni yuklaydi.

Birinchi: *Sodir etilgan ma'muriy huquqbuzarlik bo'yicha ishning holatini o'z vaqtida, har tomonlama va to'la aniqlab chiqish*. Bunda profilaktika inspektorlari sodir etilgan qilmishda haqiqatdan ham ma'muriy huquqbuzarlik alomati bor yoki yo'qligini aniqlashi lozimdir. Buning uchun profilaktika inspektori voqea joyiga borib, sodir bo'lgan holat bilan yaqindan tanishib chiqishi maqsadga muvofiq. Agar sodir etilgan qilmishda ma'muriy huquqbuzarlik alomatlari mavjud bo'lsa, uni sodir etgan shaxsning shu qilmishda aybdorlik darajasini aniqlashi lozimdir. Bunda profilaktika inspektori har qanday

huquqbuzarlik qasd yoki ehtiyotsizlik natijasida sodir etilishini unutmazligi zarur. Shuningdek, profilaktika inspektori ma'muriy huquqbuzarlik ma'muriy javobgarlikni yuzaga keltirishini inobatga olishi lozim, chunki ayrim sodir etilgan huquqbuzarliklar ma'muriy javobgarlikni yuzaga keltirmaydi. Masalan, shaxs tomonidan sodir etilgan qilmish aqli norasolik xolatida yoki ruhiy kasallikka chalingan shaxs tomonidan sodir etilgan bo'lsa. Biroq yuqori darajada mastlik holatida, ya'ni shaxs o'z xatti-harakatlarini anglamagan holda sodir etilsa, javobgarlikka sazovor bo'ladi va qonunga binoan shaxsning bu qilmishi og'irlashtiruvchi holat sifatida baholanadi. Bundan tashqari profilaktika inspektori huquqbuzarlik sodir etgan shaxs hamda ishga aloqador boshqa shaxslar guvoh va jabrlanuvchilarning ko'rsatuvlari, dalillar chuqur o'rganishi hamda yengilashtiruvchi holatlarning bor yoki yo'qligini, huquqbuzar to'g'risidagi, shuningdek ish uchun ahamiyatli bo'lgan boshqa ma'lumotlarni, ishni to'xtatishga olib kelishi mumkin bo'lgan holatlarning mavjudligini aniqlash lozimdir.

Yangi soliq yoki jarimalar taklif etilsa, to'lamaganimiz endi toza havo uchun soliq qoldi, deb kinoya qilib qo'yamiz: "Havoni ham pullik qilib qo'yishsin!"

Aslida toza havo, yo'g'-e, ifloslangan havo allaqachon bizga qimmatga tushyapti. Cho'ntakdan naqd pul to'lamasak ham, o'z salomatligimiz, kasallikka chalinish, erta vafot etish ehtimoli oshishi va boshqa bilvosita yo'llar orqali yaxshigina tovon to'layapmiz. Ayniqsa, bechora poytaxtliklar, otning kallasiday ijara haqini to'lab yurgani yetmaganday, bugun tabiatga yaxshigina hisob berishga majbur. Negaki, Toshkent havosi yana keskin ifloslandi. 12-oktabr kuni O'zbekiston poytaxti havosi eng ifloslangan shaharlar qatoridan o'rin oldi.

Aytilishicha, havoda mayda PM-2,5 dispers zarrachasining me'yoriy qiymatlaridan ortishi havoning sifat darajasi "qoniqarsiz" bo'lishini ta'minladi. Shifokorlarga ma'lumki, soch tolasidan 40 barobar kichkina, deyarli ko'rinmas PM-2,5 mayda dispers zarrachalarining havoda me'yordan ko'p bo'lishi kishilar nafas olganda hech qanday to'siqlarsiz, o'pka to'qimalariga urilib, to'g'ridan-to'g'ri qon orqali yurakka yetib borish xususiyatiga ega. Va bu, tabiiyki, inson salomatligi uchun o'ta xavfli.

Bundan tashqari, iflos havo ta'sirida nafas yo'llari qichishib, yo'tal va nafas olish qiyinlashuvi, astma kuchayishi, o'pka saratoni, buyrak kasalligi, surunkali bronxit va bu kasalliklardan azob chekayotgan odamlarda bevaqt o'lim kabi holatlar kuzatiladi. Bunday havo yoshi kattalar, bolalar, homilador ayollar va immunitet tanqisligi bo'lgan aholi uchun katta xavfga ega.

Albatta, bu gaplar biroz vahimali tuyulishi mumkin, lekin shoshilmang. Chunki har yili dunyo bo'yicha 7 milliondan oshiqroq odam havoning ifloslanishi oqibatida hayotdan ko'z yumar ekan. Bu taxminan har 8 o'limning 1 tasi aynan havoning ifloslanishi oqibatida sodir bo'ladi, deganidir.

Jahon sog'liqni saqlash tashkiloti bosh direktori Tedros Adhanomga ko'ra, havoning ifloslanishi insonning butun tana a'zolaridan tortib, ona qornidagi chaqaloq rivojlanishigacha salbiy ta'sir o'tkazayapti. Bunga misol qilib, 2021-yilda Hindistonda to'rt

qo'li va to'rt oyog'i bor chaqaloqning tug'ilishini aytish mumkin. U yerda sanoat chiqindilari bilan havo, tuproq va suvning yuqori darajada ifloslanishi fonida mutatsiyaga uchragan bolalar va hayvonlarning tug'ilishi ko'p kuzatiladi. Bundan tashqari, dunyo bo'yicha havo zaharlanishi qurbonlarining 9 foizi yosh bolalar hisoblanadi: 5 yoshdan kichik vafot etgan bolalar soni 543 ming nafarni tashkil etadi. 52 ming nafardan oshiqroq qurbonlar esa 5-15 yosh oralig'ida.

Afsuski, bugun yurtimizda ham ahvol achinarli tus olmoqda. Mashinalarning haddan tashqari ko'pligi, rejasiz qurilayotgan binolar, vahshiylarcha kesilayotgan daraxtlar poytaxtning ko'rinishini butunlay o'zgartirib yuborgan. Havo shu qadar ifloski, havodagi zahar hatto jigarrang tusda ko'zga ko'rinib turadi. Uni nafas yo'llaringda va ta'm qabul qilgichlaringda sezasan. Pala-partish quruvchi kompaniyalardan chiquvchi tutun, chang-to'zon, mashinalardan chiqqan karbonat angidrid, azot oksidi va metan bilan qo'shilib o'pkani yemiradi.

Toshkent shahri havo iflosligi bo'yicha 180 ta mamlakat orasida 12-o'rindan 1-o'ringa chiqdi. Ammo bu deyarli hech kimni tashvishga solayotgani yo'q, shekilli. Balki mutasaddilar "Xalqaro reytingda yuqoriladik", deb quvonayotgandir...



Ma'muriy huquqbuzarlik ishlari bo'yicha har bir holatni o'z vaqtida aniqlash bevosita ma'muriy javobgarlik to'g'risidagi qonun hujjatlarida belgilangan muddatlarga rioya etishni nazarda tutadi.

Ikkinchi: *Profilaktika inspektorlari tomonidan ma'muriy huquqbuzarliklar ishlarini qonun hujjatlariga binoan hal etilishi* ushbu faoliyatda qonuniylikni ta'minlashning asosiy qoidalardan biri hisoblanadi. Mazkur qoidalarning mohiyati O'zbekiston Respublikasi Konstitutsiyasi⁷⁰ning 15-moddasidan kelib chiqadi, ya'ni profilaktika inspektorlari ma'muriy huquqbuzarliklar to'g'risidagi ishlarni ko'rib chiqish va hal etishda avvalo O'zbekiston Respublikasining Konstitutsiyasi va qonunlariga asoslanishi, shuningdek

⁷⁰ O'zbekiston Respublikasining Konstitutsiyasi T. 2022 // URL: <http://www.lex.uz>.

ma'muriy huquqbuzarlikni sodir etgan shaxs, faqatgina qonun hujjatlarida ko'rsatib o'tilgan asoslarda va tartibda ma'muriy javobgarlikka tortilishi mumkin;

Uchinchi: *ma'muriy huquqbuzarlik ishlari bo'yicha chiqarilgan qarorlarni ijro etish ish yuritishning asosiy vazifalaridan biri sifatida huquqbuzarliklarning oldini olishga xizmat qiladi.* Ma'muriy javobgarlikka tortish bo'yicha qarorlarni ijro etmaganlik, huquqbuzarliklarga qarshi kurashishning samarasini pasaytiradi, qonuniylik prinsipiga putur yetkazadi. Shuning uchun profilaktika inspektori ma'muriy huquqbuzarlik sodir etgan shaxsga nisbatan jarima jazosini qo'llash to'g'risida qaror qabul qilgandan so'ng, uni ijroga qaratishi lozimdir. Huquqbuzarlik sodir etgan shaxs 15 kunlik muddat ichida jarimani to'lashi va to'langanlik haqida to'lov talonini profilaktika inspektoriga taqdim etishi shart.

To'rtinchi: *ma'muriy huquqbuzarlik ishlarini ko'rib chiqishda ma'muriy huquqbuzarliklarni sodir etish sabab va shart-sharoitlarini aniqlash* – bu ma'muriy-yurisdiksiyaviy faoliyatni amalga oshiruvchi davlat organlari va mansabdor shaxslar nafaqat huquqbuzarlik sabablarini aniqlashlari, balki ushbu sabab va sharoitlarni bartaraf etish choralarini ham ko'rishlari lozim.

O'zbekiston Respublikasi MJTKning 313-moddasiga binoan, ishni ko'rib chiquvchi organ yoki mansabdor shaxs ma'muriy huquqbuzarliklar sodir etish sabablari va ularga olib kelgan shart-sharoitlarni aniqlaganda, bu sabab va shart-sharoitlarni bartaraf qilish yuzasidan choralar ko'rish to'g'risidagi taqdimnomani tegishli korxonaga, muassasa, tashkilot rahbariga kiritadi. Rahbar esa taqdimnoma kelib tushgan kundan boshlab bir oy ichida uni kiritgan organga ko'rilgan choralar haqida ma'lum qilishi shart;

Beshinchi: *ma'muriy huquqbuzarliklar to'g'risidagi ishlarni yuritish va ko'rib chiqishda profilaktika inspektorlari oldida turgan asosiy vazifalardan biri huquqbuzarlikning oldini olishdir.* Bu vazifani amalga oshirishda profilaktika inspektori huquqbuzarliklar profilaktikasining ishtirak usulining ustuvorligi hamda yakka tartibda yondashish prinsipiga qat'iy amal qiladi. Shuningdek, shaxs tomonidan huquqbuzarlik sodir etilishini oldini olish maqsadida yakka tartibdagi profilaktik chora-tadbirlarni qonun talablari asoslariga binoan qo'llaydi.

Oltinchi: *Ma'muriy huquqbuzarliklar to'g'risidagi ishlarni ko'rib chiqish chog'ida profilaktika inspektori ishda ishtirok etuvchilarni jamiyatda qabul qilingan xulq-atvor normalari va qoidalariga rioya etishga zarurligini, g'ayriijtimoiy xulq-atvorning ijtimoiy va huquqiy oqibatlarini hamda huquqbuzarlik sodir etganlik uchun qonunda belgilangan javobgarlikni tushuntiradi.* Shuningdek, fuqarolarga O'zbekiston Respublikasi Konstitutsiyasi va qonunlarining mazmun va mohiyatini tushuntirish orqali ularning huquqiy ongini oshirish orqali ularga og'ishmay rioya etish ruhida tarbiyalaydi.

Yettinchi: *qonunchilikni mustahkamlash.*

Profilaktika inspektorlari ma'muriy huquqbuzarliklar to'g'risidagi ishlarni ko'rib chiqishda ushbu faoliyatning qat'iy prinsiplarga amal qilishlari lozimdir.

Shaharlar va boshqa aholi punktlarida obodonlashtirish qoidalarini buzish huquqbuzarligini oldini olishda qonunchilikni takomillashtirish, chiqindini belgilanmagan joyga tashlanishining oldini olish uchun jarimalarni oshirish va ularni nazorat qilish zarur. Belgilanmagan joylarga chiqindi tashlaganlarni qattiq jazoga tortish (kameralar orqali aniqlash tizimini joriy etish), aholini chiqindini saralashga o'rgatish, ularni qayta ishlashni yo'lga qo'yish, sog'lom turmush tarzini yaxshilash, ekologiya sohasidagi huquqbuzarliklarning oldini olish va bartaraf etish asosiy vazifalardan biri hisoblanadi.

O'zbekiston Respublikasi Konstitutsiyasi va qonunlarda umume'tirof etilgan xalqaro huquqiy normalarda mustahkamlangan inson huquq va erkinliklarini ta'minlash, uning hayoti sog'lig'i, qadr-qimmati va boshqa qonuniy manfaatlarini himoya qilish masalalari ustuvor masalalardan biri etib belgilandi. Qonun ustuvorligini ta'minlash, shaxs, oila, jamiyat va davlatning huquq va manfaatlarini muhofazasini kuchaytirish, aholining huquqiy madaniyati va huquqiy ongini oshirish, fuqarolarni qonunga bo'ysunish va hurmat ruhida tarbiyalash - bu rivojlangan bozor iqtisodiyotiga asoslangan chinakam demokratik huquqiy davlat va erkin fuqarolik jamiyati qurishning nafaqat maqsadi, balki uning vositasi, eng muhim sharti hisoblanadi.

Shaharlar va boshqa aholi punktlarida obodonlashtirish qoidalarini buzish huquqbuzarligini oldini olishda ichki ishlar organlari jamoat tashkilotlari va fuqarolarni o'zini o'zi boshqarish organlari bilan hamkorligi quyidagicha:

– “profilaktika inspektorlari obodonlashtirish va ko'kalamzorlashtirish bo'yicha komissiyalar bilan o'zaro hamkorlik qiladilar:

– aholining ekologik madaniyatini rivojlantirish, tabiiy resurslardan oqilona foydalanish choralarini ko'rish;

– tabiiy ofatlar bilan kurashishga va ularning oqibatlarini bartaraf etishga fuqarolarni jalb etish”;

– birlashtirilgan xududda joylashgan tashkilotlar rahbarlarining fuqarolar yig'inida atrof-muhitni muhofaza qilish, sanitariya holati va obodonlashtirish yuzasidan hisobotlarni eshitish bo'yicha takliflarni tayyorlash;

– atrof muhitni muhofaza qilish, tabiiy resurslardan oqilona foydalanish hamda chiqindilar bilan bog'liq ishlarni amalga oshirish sohasidagi huquqbuzarliklar bo'yicha profilaktika o'tkazish;

– ekologiya va atrof muhit muhofazasi masalalarida jamoatchilik va fuqarolik jamiyati institutlari bilan mustahkam hamkorlikni, qulay atrof muhitga bo'lgan fuqarolar huquqini ta'minlash.

– muhofaza etiladigan tabiiy hududlarni boshqarish bo'yicha rejalarni ishlab chiqish tartibini belgilash nazarda tutilgan.

– qonunchilikda belgilangan tartibda aholini atrof muhitning holati va uni sog'lomlashtirish bo'yicha ko'rilayotgan choralarga doir ma'lumotlar bilan ta'minlaydi;

– chiqindilarni utilizatsiya qilish, qayta ishlash, ko'mish va realizatsiya qilish masalalarida mahalliy davlat hokimiyati organlari bilan hamkorlikni muvofiqlashtirishni amalga oshiradi;

– chiqindilarni yig'ish, saralash, saqlash, tashish, utilizatsiya qilish, qayta ishlash, ko'mish va realizatsiya qilish tizimini samarali tashkil etish bo'yicha tadbirlarning ishlab chiqishni tashkillashtiradi;

– chiqindilar bilan bog'liq ishlarni amalga oshirish sohasidagi qonunchilikka rioya etilishi yuzasidan davlat ekologik nazoratini amalga oshirish, mahalliy davlat hokimiyati organlari va fuqarolarning o'zini o'zi boshqarish organlari bilan mustahkam hamkorlikda maishiy chiqindilarni yig'ish, tashish, utilizatsiya qilish, qayta ishlash va ko'mish borasida ta'sirchan tizimni tashkil etish sohasida hamkorlikni amalga oshiradi;

– davlat va xo'jalik boshqaruvi organlari, mahalliy ijro etuvchi hokimiyat organlari, shahar va tumanlardagi sanitariya jihatidan tozalashga ixtisoslashtirilgan tashkilotlar, shuningdek, jismoniy va yuridik shaxslarning faoliyati yuzasidan chiqindilar bilan bog'liq ishlarni amalga oshirish sohasidagi qonunchilikka rioya etishi bo'yicha davlat nazoratini ta'minlaydi;

– chiqindi to'plash shoxobchalarini tashkil etish, chiqindilarni o'z vaqtida olib chiqib ketish, ruxsat etilmagan chiqindixonalarning paydo bo'lishiga yo'l qo'ymaslik, poligonlarni boshqarish, chiqindilarni utilizatsiya qilish, qayta ishlash, ko'mish va realizatsiya qilishni belgilangan tartibda nazoratga olishni tashkil etadi;

– chiqindilar bilan bog'liq ishlarni amalga oshirish, ularni ko'mish va utilizatsiya qilish joylarining davlat kadastrini yuritish bilan bog'liq ma'lumotlarni to'playdi hamda tahlil qiladi;

– fuqarolarning o'zini o'zi boshqarish organlari va nodavlat notijorat tashkilotlariga jamoatchilik ekologik nazoratini amalga oshirishda yordam ko'rsatadi;

– davlat boshqaruvi organlari, mahalliy ijro etuvchi hokimiyat organlari, fuqarolarning o'zini o'zi boshqarish organlari bilan joylardagi ruxsat etilmagan chiqindixonalarni bartaraf qilish bo'yicha chora-tadbirlar ishlab chiqilishi va ularning amalga oshirilishi yuzasidan hamkorlikni tashkillashtiradi;

– ifloslantiruvchi moddalarni atrof muhitga chiqarib tashlashning va oqizishning, chiqindilar hosil bo'lishi va joylashtirilishining belgilangan ekologik normativlariga, shuningdek, bunday ifloslantiruvchi moddalarni chiqarib tashlashni, oqizishni va chiqindilarni belgilangan normativlargacha kamaytirishga doir kelishilgan tadbirlarni amalga oshiradilar;

Atrof-muhitni muhofaza qilish, obodonlashtirish ishlarini tashkil qilish hamda chiqindilar bilan bog'liq ishlarni amalga oshirish sohasidagi huquqbuzarliklar bo'yicha profilaktika o'tkazish sohasida:

– qonun buzilishlari, profilaktikasi bo'yicha davlat dasturlarini ishlab chiqish va amalga oshirishda ishtirok etadi;

– atrof-muhitni muhofaza qilish, tabiiy resurslardan oqilona foydalanish hamda chiqindilar bilan bog'liq ishlarni amalga oshirish sohasida huquqbuzarliklar bo'yicha profilaktikani amalga oshiradi, shuningdek mazkur huquqbuzarliklarni aniqlaydi, bunga imkon beruvchi shart-sharoitlarni va ularning oqibatlarini bartaraf etadi;

– atrof-muhitni muhofaza qilish, tabiiy resurslardan oqilona foydalanish hamda chiqindilar bilan bog'liq ishlarni amalga oshirish sohasida huquqbuzarlik sodir etgan shaxslarning hisobini yuritadi va mazkur ma'lumotlar tahlilini amalga oshiradi;

– huquqbuzarliklar profilaktikasida bevosita ishtirok etuvchi va uni amalga oshiruvchi boshqa organ hamda muassasalar bilan hamkorlik qiladi.

Ichki ishlar organlarining shaharlar va boshqa aholi punktlarida obodonlashtirish qoidalarini buzish huquqbuzarligini oldini olish faoliyatining dolzarbligi shundan iboratki, ushbu mavzu bo'yicha yangi tartibdagi qonunlar asosida kamchiliklar keltirib o'tilgan. Hozirgi kunda asosiy muammolar fuqarolarning atrof-muhitga bo'lgan e'tiborsizliklari, tozalik sanitariya qoidalariga rioya etmayotganligi ya'ni yurtimizda boshqa sohalar qatori ekologik barqarorlikni ta'minlash, aholining qulay tabiiy muhitga ega bo'lishi uchun zarur shart-sharoitlar yaratish, chiqindilarni yig'ish va qayta ishlash, obodonlashtirish qoidalarini buzish holatlarini hamda yuzaga kelayotgan ekologik muammolarning oldini olish va ularning salbiy oqibatlarini bartaraf etish bo'yicha jiddiy muammolar mavjud;

▶ ichki ishlar organlarining jamoat tashkilotlari va obodonlashtirish boshqarmalari o'rtasida hamkorlik qonun hujjatlari bilan yetarli darajada tartibga solinmaganligi, o'zaro hamkorlik aloqalari yo'lga qo'yilmaganligi;

▶ shaharlar va boshqa aholi punktlarida obodonlashtirish qoidalarini buzish huquqbuzarligini oldini olishga hech bir davlat tashkiloti jiddiy qaramasligi ;

▶ ichki ishlar organlarining aholi punktlarini doimiy nazorat qilib borishining iloji yo'qligi ;

▶ fuqarolar o'rtasida atrof-muhit muhofazasi bo'yicha targ'ibot tadbirlarining o'tkazib turilmasligi.

XULOSA

Milliy iqtisodiyotni isloh qilish borasida tashqi savdo, soliq va moliya siyosatini liberallashtirish, tadbirkorlikni qo'llab-quvvatlash va xususiy mulk daxlsizligini kafolatlash, qishloq xo'jaligi mahsulotlarini chuqur qayta ishlashni tashkil etish hamda hududlarni jadal rivojlantirishni ta'minlash bo'yicha ta'sirchan choralar ko'rildi.

Fuqarolarning ijtimoiy himoyasini kuchaytirish va kambag'allikni qisqartirish davlat siyosatining ustuvor yo'nalishi sifatida belgilanib, aholini yangi ish o'rinlari va kafolatli daromad manbai, malakali tibbiy va ta'lim xizmatlari, munosib yashash sharoitlari bilan ta'minlash sifat jihatidan yangi bosqichga ko'tarildi.

So'nggi besh yillik islohotlarning natijasida mamlakatimizda Yangi O'zbekistonni barpo etishning zarur siyosiy-huquqiy, ijtimoiy-iqtisodiy va ilmiy-ma'rifiy asoslari yaratildi.

Jahon miqyosidagi murakkab jarayonlarni va mamlakatimiz bosib o'tgan taraqqiyot natijalarini chuqur tahlil qilgan holda keyingi yillarda "Inson qadri uchun" tamoyili asosida xalqimizning farovonligini yanada oshirish, iqtisodiyot tarmoqlarini transformatsiya qilish va tadbirkorlikni jadal rivojlantirish, inson huquqlari va manfaatlarini so'zsiz ta'minlash hamda faol fuqarolik jamiyatini shakllantirishga qaratilgan islohotlarning ustuvor yo'nalishlari belgilandi.

Keng jamoatchilik muhokamasi natijasida O'zbekiston Respublikasi Prezidentining 2022-yil 28-yanvarda "Harakatlar strategiyasidan — Taraqqiyot strategiyasi sari" tamoyiliga asosan ishlab chiqilgan yettita ustuvor yo'nalishdan iborat 2022 — 2026-yillarga mo'ljallangan Yangi O'zbekistonning taraqqiyot strategiyasi to'g'risidagi 60-sonli Farmoni qabul qilindi.

Ushbu islohotlar zamirida davlat organlari faoliyatda tub o'zgarishlar olib borildi. Ushbu o'zgarishlarni asosiy maqsadi jinoyatchilik hamda huquqbuzarliklarni oldini olishga qaratilgan.

Ichki ishlar organlarining shaharlar va boshqa aholi punktlarida obodonlashtirish qoidalarini buzish huquqbuzarligini oldini olish faoliyatini tashkil etishda mahalla huquq-tartibot maskanlari(tayanch punktlari) muhim ahamiyat kasb etadi. Mahalla huquq-tartibot maskanlari(tayanch punktlari) profilaktika(katta) inspektorlari shaharlar va boshqa aholi punktlarida obodonlashtirish qoidalarini buzish huquqbuzarligini oldini olishda ma'muriy hududda o'z vakolatlari doirasida to'g'ridan-to'g'ri O'zbekiston Respublikasi Ma'muriy javobgarlik to'g'risidagi kodeksning 161-moddasiga asosan (fuqarolarga nisbatan) jarima solishlari mumkin bo'ladi.

Hozirda mamlakatimizda huquqbuzarliklar profilaktikasi sohasida amalga oshirilayotgan islohotlar zamirida, ichki ishlar organlari tuzilmalari o'rtasida xizmat faoliyatining to'g'ri taqsimlanishiga va aniq vazifalar belgilanishiga erishildi. Shu bilan bir qatorda huquqbuzarliklarni oldini olish va uni yanada takomillashtirish borasidagi masalalar bo'yicha alohida vazifalar belgilab berildi.

Huquqbuzarliklar profilaktikasi sohasidagi siyosatni amalga oshirish, huquqbuzarliklarni barvaqt oldini olishda ichki ishlar organlarining o'ziga xos o'rni bo'lib, ular keng ko'lamli ishlarni amalga oshiradi. Jumladan, jamoat tartibini saqlash va xavsizlikni ta'minlash, fuqarolarning huquq va erkinliklarini himoya qilish, voyaga yetmagan va yoshlarni turli salbiy ta'sirlar, diniy ekstremizm va terrorizm, giyohvandlik va surunkali ichkilikbozlik, ommaviy madaniyat va boshqalardan asrash, jinoyatchilikka qarshi kurash, fuqarolarni huquqiy madaniyatini yuksaltirish, huquqbuzarliklarni oldini olish va profilaktikasini ta'minlash o'ta muhim vazifalardan biridir.

Shu boisdan bugungi kunda ichki ishlar organlarining barcha tizimlarida sifat jihatdan butunlay yangicha asosda shakllantirildi, huquqbuzarliklarning profilaktikasida zamonaviy axborot-kommunikatsiya texnologiyalarini qo'llash chora-tadbirlari ko'rilib, yangi usul va shakllarda ishni olib borilishi belgilandi va amalga oshirilmoqda. Shu bilan bir qatorda ichki ishlar organlarining kasbiy tayyorgarligi va malakasini shakllantirish borasida ham

alohida vazifalar belgilandiki, bular barchasi ichki ishlar organlari oldida turgan vazifalarni to'liq bajarilishini ta'minlaydi.

Ichki ishlar organlarining shaharlar va boshqa aholi punktlarida obodonlashtirish qoidalarini buzish huquqbuzarligini oldini olishda quyidagi *kamchilik va muammolar* kuzatilmoqda:

- ❖ qishloq aholi punktlarida maishiy chiqindilarni to'plash va olib chiqib ketish bo'yicha xizmatlar yetarli darajada ta'minlanmagan va mazkur xizmatlar olis qishloq aholi yashash punktlarida deyarli mavjud emas;

- ❖ maishiy chiqindilarni to'plash va olib chiqib ketish bo'yicha ko'rsatilayotgan xizmatlar uchun aholining to'lov intizomi past darajada;

- ❖ aholining ekologik madaniyati yetarli darajada rivojlanmagan.

- ❖ korxonalar, muassasa tashkilotlar va fuqarolar tomonidan huquqbuzarliklar faktlari haqida ichki ishlar organlariga xabar berilmayotganligi;

- ❖ aholi punktlarida, hatto aholi eng ko'p yig'iladigan hiyobonlar, istirohat bog'larida ham urnalar, axlat qutilarining yetarli emasligi;

- ❖ Ma'muriy javobgarlik to'g'risidagi kodeksning 82-, 91-, 123-,161-moddalarida chiqindini tashlash bo'yicha normalar belgilab qo'yilgan bo'lib, belgilangan jarimalarning ta'sirchanligi sezilmayotganligi ;

- ❖ hududlarni nazorat qilishning ta'sirchan tizimini joriy etish;

- ❖ ichki ishlar organlarining shaharlar va boshqa aholi punktlarida obodonlashtirish qoidalarini buzish huquqbuzarliklarini oldini olish bo'yicha normativ- huquqiy hujjatning mavjud emasligi;

Ushbu holatlardan kelib chiqib ularni hamkorlikda muammolarni o'rganib chiqib quyidagi *takliflarni* berib o'tish kerak:

- aholi punktlarida maishiy chiqindilarni to'plash va olib chiqib ketish bo'yicha xizmatlarni yetarli darajada yo'lga qo'yish, olis qishloq aholi yashash punktlarida ham chiqindilarni olib chiqib ketish tizimini namunali darajada yo'lga qo'yish;

- maishiy chiqindilarni to'plash va olib chiqib ketish bo'yicha ko'rsatilayotgan xizmatlar uchun aholining to'lov intizomiga doir qonunchilikka aniq norma kiritish;

- OAV, ijtimoiy tarmoqlarda obodonlashtirish qoidalarini keng yoritish orqali aholining ekologik madaniyatini shakllantirish;

- korxonalar, muassasa tashkilotlar va fuqarolar tomonidan huquqbuzarliklar faktlari haqida ichki ishlar organlariga xabar qilish tizimini joriy etish;

- aholi punktlarida, aholi eng ko'p yig'iladigan hiyobonlar, istirohat bog'larida urnalar, axlat qutilarining normativ-huquqiy hujjatlarda belgilangan tartibda, aholi punktlari bo'ylab juda qulay joylarga joylashtirish orqali qonunni buzishga motiv qoldirmaslik;

- Ma'muriy javobgarlik to'g'risidagi kodeksning 82-, 91-, 123-,161-moddalarida chiqindini tashlash bo'yicha normalar belgilangan jarimalar miqdorini oshirish orqali ushbu normalar ta'sirchanligini oshirish;

➤ belgilanmagan joylarga chiqindi tashlaganlarni qattiq jazoga tortish, belgilanmagan joylarga chiqindi tashlaganlarni kameralar orqali aniqlash tizimini joriy etish;

➤ ichki ishlar organlarining shaharlar va boshqa aholi punktlarida obodonlashtirish qoidalarini buzish huquqbuzarliklarini oldini olish bo'yicha doimiy profilaktik chora tadbirlar amalga oshirilishga doir huquqiy asos shakllantirish maqsadga muvofiq.

FOYDALANILGAN ADABIYOTLAR RO'YXATI:

1. Mirziyoev Sh.M. Buyuk kelajagimizni mard va olijanob xalqimiz bilan birga quramiz. — T.: «O'zbekiston», 2017. — 488 b.

2. Mirziyoev Sh.M. Tanqidiy tahlil, qat'iy tartib-intizom va shaxsiy javobgarlik – har bir rahbar faoliyatining kundalik qoidasi bo'lishi kerak. — T.: «O'zbekiston», 2017. — 104

3. O'zbekiston Respublikasi Prezidentining 2017 yil 10 apreldagi «Ichki ishlar organlarining faoliyati samaradorligini tubdan oshirish, jamoat tartibini, fuqarolar huquqlari, erkinliklari va qonuniy manfaatlarini ishonchli himoya qilishni ta'minlashda ularning mas'uliyatini kuchaytirish chora-tadbirlari to'g'risida»gi PF-5005-sonli Farmoni // O'zbekiston Respublikasi qonun hujjatlari to'plami. – 2017. – № 15. – 243-m.

4. O'zbekiston Respublikasi Prezidentining 2017 yil 14 martdagi PQ-2833-son «Huquqbuzarliklar profilaktikasi va jinoyatchilikka qarshi kurashish tizimini yanada takomillashtirish chora-tadbirlari to'g'risida»gi qarori // URL: <http://www.lex.uz>.

5. O'zbekiston Respublikasi Prezidentining 2017 yil 18 apreldagi «Ichki ishlar organlarining huquqbuzarliklar profilaktikasi bulinmalari faoliyatini tubdan takomillashtirish chora-tadbirlari to'g'risida»gi PQ-2896-sonli qarori // URL: <http://www.lex.uz>.

6. O'zbekiston Respublikasi prezidentining 2021 yil 26-martdagi «Jamoat xavfsizligini ta'minlash va jinoyatchilikka qarshi kurashish sohasida Ichki ishlar organlari faoliyatini sifat jihatidan yangi bosqichga ko'tarish chora-tadbirlari to'g'risida»gi PF-6196-sonli farmoni // URL: <http://www.lex.uz>.

7. O'zbekiston Respublikasi Prezidentining 2021-yil 2-apreldagi «Ichki ishlar organlarining jamoat xavfsizligini ta'minlash va jinoyatchilikka qarshi kurash sohasidagi faoliyatini yanada takomillashtirish bo'yicha qo'shimcha tashkiliy chora-tadbirlar to'g'risida»gi PQ-5050-sonli qarori // URL: <http://www.lex.uz>.

8. O'zbekiston Respublikasi Prezidentining 2021-yil 29-noyabrdagi «O'zbekiston Respublikasi jamoat xavfsizligi konsepsiyasini tasdiqlash va uni amalga oshirish chora-tadbirlari to'g'risida»gi PF-27-sonli farmoni // URL: <http://www.lex.uz>.

9. O'zbekiston Respublikasi Prezidentining 2022-yil 28-yanvardagi «2022–2026-yillarga mo'ljallangan Yangi o'zbekistonning taraqqiyot strategiyasi to'g'risida»gi PF-60-sonli farmoni // URL: <http://www.lex.uz>.

10. B.A. Matlyubov, O'.X. Muxamedov, A.S.Tursunov, Z.A.Amirov, B.F.Alimov. Mas'ul muharrir B.A. Matlyubov. Ichki ishlar organlarining profilaktik faoliyatini boshqarish://Darslik., T.: O'zbekiston Respublikasi IIV Akademiyasi, 2018. – 295 b.

11. A.S. Tursunov, I. Ismailov, I.Yu. Fozilov, B.F. Alimov, Z.A. Amirov, S.B. Xo'jaqulov, Q.A. Saitqulov, Sh.R. G'ofurov. Ichki ishlar organlari profilaktik faoliyati://Huquqbuzarliklar profilaktikasi faoliyati mutaxassisligi uchun: Ma'ruzalar kursi.,– T.: O'zbekiston Respublikasi IIV Akademiyasi, 2018.– 489 b.

12. A.S. Tursunov va boshqalar. O'zbekiston Respublikasining «Huquqbuzarliklar profilaktikasi to'g'risida»gi qonuniga ilmiy-amaliy sharh: Qonunga ilmiy-amaliy sharh / Mualliflar jamoasi. Mas'ul muharrir B.A. Matlyubov. T.: O'zbekiston Respublikasi IIV Akademiyasi, 2018. B. 158.

ШАХСДАГИ ҒАЙРИИЖТИМОЙ ХУЛҚ-АТВОРНИ АНИКЛАШ ВА УНИНГ ПРОФИЛАКТИКАСИНИ ТАШКИЛ ЭТИШ ЧОРА ТАДБИРЛАРИ

Муроджонов Нурбек Отабек ўғли
ИИВ Академияси 3-босқич курсанти, сафдор

Аннотация Ушбу мақола орқали сиз, шахсинг ғайриижтимоий хулқ-атворни аниклаш ва унинг профилактикаси фаолияти, унинг тушунчаси, асосий йўналишлари, ўзига хос хусусиятлари, ташкилий-ҳуқуқий асослари, ушбу йўналишдаги хорижий давлатларнинг илғор иш тажрибалари ёритилган, шахсдаги ғайриижтимоий хулқ-атворни аниклаш ва унинг профилактикаси ташкил этишги мавжуд муаммолар таҳлил қилинган ҳамда уларнинг ечимлари юзасидан таклиф ва тавсияларни билиб олишингиз мумкин.

Калит сўзлар: шахс, ғайриижтимоий хулқ-атвор, профилактика, муаммолар, асосий йўналишлар, ташкилий-ҳуқуқий асослар.

МЕРЫ ВЫЯВЛЕНИЯ АСОЦИАЛЬНОГО ПОВЕДЕНИЯ ЛИЦ И ОРГАНИЗАЦИЯ ЕГО ПРОФИЛАКТИКИ

Аннотация: Благодаря данной статье вы узнаете о выявлении асоциального поведения личности и его предупреждении, его понятии, основных направлениях, особенностях, организационно-правовых основах, передовом опыте работы зарубежных стран в этом направлении, выявлении асоциального поведения в человек и его профилактика. Вы можете ознакомиться с анализируемыми существующими проблемами и предложениями и рекомендациями относительно их решения.

Ключевые слова: личность, антиобщественное поведение, профилактика, проблемы, основные направления, организационно-правовые основы.

MEASURES FOR IDENTIFYING ANTISOCIAL BEHAVIOR IN PERSONS AND ORGANIZING ITS PREVENTION

Annotation: Through this article, you will learn about the identification of antisocial behavior of a person and its prevention, its concept, main directions, specific features, organizational and legal bases, advanced work experiences of foreign countries in this direction, identification of antisocial behavior in a person and its prevention. You can find out the existing problems analyzed and suggestions and recommendations regarding their solutions.

Key words: person, antisocial behavior, prevention, problems, main directions, organizational and legal bases.

Бугунги кунда Ўзбекистон Республикасида шахснинг ҳуқуқлари, эркинликлари ва қонуний манфаатларини ҳимоя қилиш борасида улкан ислохотлар олиб борилмоқда. Шунингдек, инсоннинг асосий ҳуқуқ ва эркинликларини муҳофаза қилинишини таъминлаш фуқаролик жамияти қуриш йўлини танлаган ҳар қандай давлатнинг ажралмас белгиси ҳисобланади. Унинг амалга оширилиши, шахснинг, ҳуқуқ-тартибот ҳамда жиноятчиликка карши кураш соҳасида давлат ва унинг органлари билан вужудга келадиган муносабатларини, инсоннинг ҳаёти учун жуда муҳим бўлган соҳаларига аралашувлардан сақланишини таъминлашга қаратилган. Бундан ташқари, давлат ва ҳуқуқни муҳофаза қилиш органлари зиммасига уларнинг ўзидаги мавжуд восита ва усуллар орқали инсон ва фуқаронинг ҳуқуқ ва эркинликларини кафолатлаш вазифасини юклайди. Ўзбекистон Республикаси Президенти Шавкат Мирзиёев Миромонович айтиб ўтган *“Ҳалқ давлат идораларига эмас, давлат идоралари ҳалққа хизмат қилиши керак”*⁷¹ шиорини ўз олдига мақсад қилиб олган ҳолда, ҳуқуқни муҳофаза қилиш органлари юқорида келтириб ўтилган вазифани масъулият билан амалга ошириб келмоқда.

Ҳозирги кунда юртимизда олиб борилаётган ислохотлар қаторида ҳуқуқбузарликлар профилактикаси фаолияти соҳасида ҳам бир қатор ислохотлар ўтказилмоқда, ушбу ислохотларнинг энг муҳим томони шундан иборатки, ушбу – қонун устуворлиги ва қонунийликни мустаҳкамлаш, шахс ҳуқуқи, эркинликлари ва қонуний манфаатларини ишончли ҳимоя қилишни таъминлашга қаратилгандир ва шунинг билан бир қаторда профилактика инспекторларининг фаолиятига бир қанча кўзга кўринарли муҳим аҳамиятга эгалигидир, бунга яққол мисол профилактика инспекторининг кунлик иш соати аниқ тартибда белгиланганлиги ва иш хажмининг тартибга солинганлигидир. Ғайриижтимоий ҳуқуқ атворли шахс ҳақида гапирганда дотцент Р.Х.Душановнинг 2017-йилда чиққан *Ҳуқуқбузар ва жабрланувчи шахс психологияси: Ўқув-амалий қўлланма*⁷² сига ҳам таянишимиз мумкин. Мазкур қўлланмада «жиноий ҳуқуқ», «нормадан четга чиқиш» тушунчалари, ички ишлар органлари тизимида уларни билишнинг аҳамияти, жиноятчи шахс, алоҳида тоифадаги ҳуқуқбузар шахсларнинг психологик хусусиятлари ва типологияси, рецидив жиноятчилар ҳамда жабрланувчи шахс психологияси борасида батафсил фикр юритилган.

Юриспуденция ва юридик психология соҳаларида жиноятчи ҳамда жабрланувчи шахслар психологиясини ўрганаётган тадқиқотчилар, тингловчи ва

⁷¹ Ш. М. Мирзиёевнинг Ўзбекистон Либерал-демократик партиясининг VIII съездидаги ўз сайловолди дастурининг асосий йўналишлари ҳақидаги маърузаси. 2016-йил 22-октябр. Тошкент

⁷² Душанов Р. Х. Ҳуқуқбузар ва жабрланувчи шахс психологияси: Ўқув-амалий қўлланма. – Т.: Ўзбекистон Республикаси ИИВ Академияси, 2017. – 95 б.

талабалар, шунингдек, ҳуқуқни муҳофаза қилувчи органларнинг амалиётчи ходимларига мўлжалланган.

МУХОКАМА ВА НАТИЖАЛАР

Инсон хулқи мураккаб ва кўп қиррали ҳодиса бўлиб, уни ўрганишда тизимли ёндашув ва эҳтимол тутилган жараёнлар ҳақидаги замонавий тасаввурларга эга бўлиш талаб қилинади. Ҳар бир ахлоқий ҳодисанинг моҳияти шахс хулқи билан бевосита боғлиқ.⁷³

Анъанага кўра, ғайриижтимоий хулқ сабаблари икки гуруҳга – ижтимоий ва биологик сабабларга ажратилади. Бироқ, ахлоқ-одоб меъёрлари (қоида)дан оғувчи хулқнинг кўплаб кўринишларини таҳлил қилиш мазкур муаммони бошқачароқ, яъни тизимли-интеграциялашган (бирлашган) ҳолда ўрганиш зарур деган хулосага олиб келади.

Ижтимоийлик ёки биологиклик омилларига «руҳийлик» номли тизим ҳосил қилувчи омилни киритиш ҳамда инсон хулқининг сабабий боғланишлари (детерминацияси) билан боғлиқ барча муаммолар мажмуини ижтимоий-психологик-биологик сабаблар деб аташ зарур. Бунда «психологик» жиҳатнинг ўртада жойлашгани унинг ҳам ижтимоий, ҳам биологик омил учун бирлаштирувчи функцияга эгаллигини англатади.

Ғайриижтимоий хулқ сабаблари ҳақида сўз борар экан, аввало, муаммони таҳлил қилишнинг асосий принципларини келтириб ўтамиз.

1. Ғайриижтимоий хулқ, нормадаги хулқ каби, кўп омилдир, у бир ёки ҳатто бир қанча сабабларнинг оқибати эмас. Бироқ, алоҳида олинган индивидуал ахлоқий кўринишнинг кўп омиллар билан боғлиқлиги ва эҳтимолли хусусияти уни ўрганиб бўлмаслигини билдирмайди. Бу ўринда шахснинг типик индивидуал-психологик хусусиятлари ва ахлоқий қарашларини аниқлаш устун аҳамиятга эга. Ижтимоий ва биологик омиллар ўз-ўзича эмас, балки жиноятчи хулқининг типини ҳосил қилувчи унинг шахсий-психологик хислатларида бирлашган ҳолда ғайриижтимоий хулқнинг аниқловчиларига айланади.

2. Ғайриижтимоий хулқ ижтимоий ижобий хулқдан йўналишининг мазмуни бўйича ҳам, психорегуляцион хусусиятлари бўйича ҳам ажралиб туради. Шахс хулқи унинг эҳтиёжлари, анланган ва анланмаган майллари тизими, олдига мақсад қўйиш ва унга эришиш хусусиятлари билан ажралиб туради. Агар уни схема тарзида тасвирлайдиган бўлсак, қуйидагича кўриниш ҳосил қилади.

Аксарият ҳуқуқбузар шахсларнинг хулқига ижтимоий қадриятларга мослаша олмаслик (дезадаптация) ва ўзини ўзи бошқаришдаги нуқсонлар хосдир. Индивиднинг ўзини ўзи бошқариш имкониятлари паст даражада бўлганида, ғайри-ижтимоий майллари, одатлари нафақат назорат қилинмайди, балки уларнинг ўзлари хулқнинг мақсад ҳосил қилувчи механизмларига айланади.

⁷³Душанов Р. Х. Ҳуқуқбузар ва жабрланувчи шахс психологияси: Ўқув-амалий қўлланма. – Т.: Ўзбекистон Республикаси ИИВ Академияси, 2017.

3. Ғайриижтимоий хулқ индивиднинг ўз ижтимоий масъулиятини ҳимоя қилиш (ўзини оқлаш) мотивацияси, умум қабул қилинган ижтимоий қадриятларнинг қадрсизланиши асосида амалга оширилади. Инсон хулқи унинг эҳтиёжлари ва йўналганлик соҳаси, қабул қилган қадриятлар тизими, умум-инсоний маданиятдан баҳрамандлик даражаси билан боғлиқдир. Инсон ҳайвондан фарқли равишда қандайдир ягона хулқ тизимига маҳкум эмас, у кўп функциялидир. Унинг хулқини аниқ инстинктив (туғма) майллари эмас, балки ижтимоийлашув даражаси юзага келтиради.

4. Ғайриижтимоий хулқ можароли хулқ бўлиб, доимо жамиятда, ижтимоий гуруҳларда, шахс билан ижтимоий гуруҳ, айрим шахслар ўртасида ва ниҳоят, шахснинг ўзидаги ички зиддиятларга асосланади. Инсон хулқидаги ташқи ҳолатлар тизими унда шаклланган ички руҳий шарт-шароитлар тизими орқали намоён бўлади. Ушбу ички руҳий шарт-шароитларга қуйидагилар киради:

- қадриятлар тизими;
- ахлоқий йўналганлик;
- хатти-ҳаракатнинг умумлашган усуллари;
- ўзини ўзи тартибга солишнинг психодинамик хусусиятлари.

5. Инсон хулқида на объектив, на субъектив омилларни алоҳида ажратиш мумкин. Ижтимоий омиллар одамлар хулқида бевосита ички шахсий, индивидуал-психологик ҳодисалар орқали таъсир кўрсатади (ва бу баъзан «жиноий табиат» иллюзиясини юзага келтиради).

6. Шахс қанчалик кам ижтимоийлашган бўлса (бу, одатда, ҳуқуқбузар шахснинг ўзига хос хусусиятидир), биологик омилларнинг устун (доминанта) бўлиш эҳтимоли шунчалик юқори бўлади. Инсон онгининг ривожланиши қанчалик чекланган бўлса, унинг хулқида иерархик жиҳатдан қўйи турадиган мотивация даражалари шунчалик катта роль ўйнайди. Ҳар бир жиноят ғайриижтимоий йўналишдаги бошқарув механизмларга эга хулқ натижасидир.

Албатта, руҳий омиллар жиноят содир этилишида биринчи ўринга чиқади ва бу уларнинг биринчи сабаби эканлиги хусусидаги фикрни юзага келтиради. Аслида, руҳий омилларнинг ўзи жиноятчи шахси шаклланишининг ҳақиқий шароитларида юзага келади.

Инсон хулқида ташқи омиллар тизими ички шарт-шароитлар тизими билан белгиланади. Шу боис ҳар бир жиноятда объектив ва субъектив омилларнинг бирлиги кўринади. Ҳеч бир ташқи омил ҳам, ҳеч бир ички ҳолат ҳам ўз-ўзича ахлоқий актни юзага келтирмайди.

Профилактика инспекторининг ғайриижтимоий хулқ-атворга эга бўлган шахслар ишлаш фаолияти ҳозирги кундаги долзарб масалалардан бўлиб Ҳуқуқбузарликлар профилактикаси тўғрисидаги қонуннинг 3-моддасида қуйидаги тушунчалар келтириб ўтилган.

ижтимоий реабилитация қилиш ва ижтимоий мослаштириш — ҳуқуқбузарликдан жабрланувчига, ғайриижтимоий хулқ-атворли, ҳуқуқбузарлик содир этишга мойил бўлган, ҳуқуқбузарлик содир этган шахсларга ҳуқуқий, ижтимоий, психологик, тиббий, педагогик ва бошқа турдаги ёрдам кўрсатишга, шунингдек уларга жамиятда қабул қилинган хулқ-атвор нормалари ва қоидаларини сингдиришга қаратилган чора-тадбирлар мажмуи;

2014-йил 14-майдаги Ҳуқуқбузарликлар профилактикасининг 3-моддасида ғайриижтимоий хулқ атворга таъриф берилган⁷⁴

ғайриижтимоий хулқ-атвор — шахсининг жамиятда қабул қилинган хулқ-атвор нормалари ва қоидаларини бузувчи турмуш тарзи, ҳаракати ёки ҳаракатсизлиги;

ҳуқуқбузарлик — содир этилганлиги учун маъмурий ёки жиноий жавобгарлик назарда тутилган айбли ғайриҳуқуқий қилмиш (ҳаракат ёки ҳаракатсизлик);

ҳуқуқбузарликдан жабрланувчи — жисмоний, маънавий ёки мулкий зарар етказилганлиги оқибатида ҳуқуқбузарликдан жабрланган шахс;

ҳуқуқбузарлик содир этишга мойил бўлган шахс — ўзининг ғайриижтимоий хулқ-атвори хавфлилиги туфайли ҳуқуқбузарлик содир этиш эҳтимоли ҳолатида бўлган жисмоний шахс.

Профилактика инспекторининг ғайриижтимоий хулқ-атворга эга бўлган шахслар ишлаш фаолияти кўплаб томфадаги шахслар билан ишлаши мумкин

Булар

1-Алкоголни махсулотлари истеъмол қилувчи шахслар ,

Мунтазам равишда спиртли ичимликлар истеъмол қилувчи ва шу алкоголь махсулотларга тобе бўлиб қолган шахслар , ушбу тоифадаги шахсларнинг иродаси бўш бўлиб ўз хатти-ҳаракатларини хар доим хам назорат қила олишмайди .

2-Енгил табиатли аёллар

Ўзининг хулқ-атвори билан одоб ахлоқ қоидаларини бузувчи , шунингдек моддий манфаатни кўзлаган ёки кўзламаган холда ўз танасини сотувчи аёл .

3-Илгари судланган аммо тузалиш йўлига кирмаганлар

Суд томонидан жазо тайинланиб ижро этилган бўлишига қарамай бундан ўзига тегишли хулоса чиқармаган шахслар⁷⁵

4-Оилавий жанжалкашлар

юқори даражада нотинч , ўзига ишонмаган , жаҳли тез чиқувчи ва тез хулоса қилувчи, маънавий-ахлоқий тарбиянинг етарли бўлмаган , ҳуқуқий билим савиясининг паст бўлган инсонлар .

⁷⁴ Ўзбекистон Республикаси ички ишлар вазирлигининг 2014-йил 14-майдаги Ҳуқуқбузарликлар профилактикаси тўғрисидаги қонуни

⁷⁵ Ўзбекистон Республикаси ички ишлар вазирлигининг 2014-йил 14-майдаги Ҳуқуқбузарликлар профилактикаси тўғрисидаги қонуни

5-Ўзининг ғайриижтимоий хулқ атвори билан ажралиб турувчи шахслар

Ўзининг хатти-харакатлари билан ҳуқуқбузарлик содир этмаса ҳам аммо ҳуқуқбузарлик содир этишга мойил бўлган ёки ҳуқуқбузарлик ҳолатини келтириб чиқарувчи шахслар .

6-ғиёҳвандлик воситаларини, психотроп моддаларни истеъмол қилувчи шахслар

ғиёҳвандлик воситаларини, психотроп моддаларни истеъмол қилувчи ва ушбу ююрида кўрсатиб ўтилган моддаларга қарам бўлиб қолган , иродаси заиф бўлган шахслар

7-ўзига нисбатан суднинг жазо тайинланмаган айблов ҳукми қонуний кучга кирган аммо очиқда юришлари белгиланган шахслар

ўзига нисбатан суднинг жазо тайинланмаган айблов ҳукми қонуний кучга кирган шахслар аммо шахсий кафиллик ёки бошқа турдаги сабабга кўра очиқда юришлари тайинланган шахслар .

8-Маъмурий ҳуқуқбузарлар

Ўзининг хатти-харакатлари билан у ёки бу турдаги маъмурий ҳуқуқбузарлик содир этган шахслар .

9-Вояга етмаган ҳуқуқбузарлар

Хали маъмурий жавобгарлик ёшига тўлмаган аммо у ёки бу турдаги маъмурий ҳуқуқбузарлик содир этган шахслар

Профилактика инспектори сурункали ичкиликбозлик, ғиёҳвандлик ва заҳарвандликка мубтало бўлган шахслар билан фаолиятини ташкил этишда таъкидланган психологик жиҳатларига диққатини қаратмоғи зарур. Сабаби, ушбу салбий иллатлар домига дучор бўлган шахслар руҳиятига кескин ўзгаришлар юзага келади: хулқидаги юқори агрессивлик, яккаланиш, ёлғизликка интилиш, инсонлар билан муносабатларга киришишдан қочиш, ҳиссиётларга тез берилиш, тушкунлик кайфиятининг доимийлиги, ўз-ўзини назорат қила олишнинг етарли эмаслиги, ўзига ишончсизлик, юқори даражада руҳий озорланиш ва бошқалар.

Профилактика инспекторлари ичкиликбозлик, ғиёҳвандлик ва заҳарвандликнинг салбий оқибатлари ҳақида фуқаролар ўртасида тарғибот-ташвиқот ишларини амалга ошириш жараёнида муомала қонуниятларига риоя этиш лозим.

Шунингдек, оилада содир этиладиган ҳуқуқбузарликларнинг олдини олиш профилактика инспекторининг хизмат мажбуриятларига киради. Профилактика инспекторларининг жамоат тузилмалари билан оила-турмуш соҳасидаги ҳуқуқбузарликларнинг олдини олиш, аниқлаш, умумий ва яқка тартибда профилактика ишларини ташкил этишда улар билан ҳамкорликни амалга ошириш муҳим аҳамият касб этади.

Маълумки, профилактика инспекторлари нотинч оилаларни аниқлаш, уларда содир этиладиган ҳуқуқбузарликларнинг олдини олиш, ҳисобга қўйиш, тегишли

жазо чораларини қўллаш ҳамда улар билан якка тартибда тарбиявий ишларни амалга оширишда жамоат тузилмалари билан ҳамкорликда фаолият олиб боради, хусусан:

- 1) фуқароларнинг ўзини ўзи бошқариш органлари;
- 2) диний маърифат ва маънавий-ахлоқий тарбия масалалари бўйича маслаҳатчилар;
- 3) маҳалла жамоат посбони.

Профилактика инспектори жамоат тузилмалари билан ўзаро ҳамкорликда: нотинч оилаларни аниқлаб, оила аъзолари ўртасида бузилган муносабатларни тиклаш, оила-турмуш муносабатлари доирасида ҳуқуқбузарлик содир этувчи шахсларнинг хулқ-атворини жамоатчилик иштирокида муҳокама қилиш; фарзанд тарбияси билан шуғулланмайдиган ота-оналарни аниқлаш, улар билан тарбиявий профилактик суҳбатлар олиб бориш; оилавий жанжалкашларни аниқлаш ва улар билан профилактик ишларни ташкил этиш; илгари судланган шахсларнинг фаолиятини назорат қилиш; содир этилган жиноят ва ҳуқуқбузарликларнинг сабаб ва шароитларини аниқлаш ҳамда уларни бартараф қилишга доир қатор тадбирларни амалга оширади.⁷⁶

Профилактика инспектори ҳуқуқбузарлик содир этишга мойил бўлган, ҳуқуқбузарлик содир этган ҳамда профилактик ҳисобга олинган шахслар билан мулоқотга киришиш мақсадида мулоқот жараёнининг психологик жиҳатларини ўрганиши хизмат фаолиятида қўл келади. Шу сабабли, ходим профилактик, педагогик ҳамда руҳий таъсир этиш жараёнида муомаланинг усул ва воситаларидан фойдаланиши лозим.

Мулоқот ҳар қандай фаолиятнинг зарур муҳим жиҳатидир. Айнан мулоқот жараёнида ва фақат у орқали инсоннинг моҳияти намоён бўлади, бир-бирини тушунишга интилади, ишни бажариш чоғида уйғунликка эришилади, у ёки бу ҳолатларда ўзаро хатти-ҳаракатларини башорат қилиш қобилияти шаклланади ёки аксинча, низолар ва ахлоқий зиддиятлар, ишда келишмовчиликлар юзага келади, мулоқотда шеригининг хатти-ҳаракатига олдиндан кўзи етмайди, қобилиятсизлиги намоён бўлади.⁷⁷

Шуни унутмаслик керакки, профилактика инспектори давлат бошқарув органи ходими, унинг адолатли ва одил ҳимоячиси ҳисобланади. У қўполлик ва дағалликка худди шундай муносабатда бўлишга ҳақли эмас ва тарбиясизга тарбиясизларча муносабатда бўлиши мумкин эмас. У ҳар ерда ўзининг хулқ-атвори билан ибрат бўлиши, ўзининг маънавий ва маърифий етуклиги, юксак сиёсий онги, маданияти,

⁷⁶ Ўзбекистон Республикаси Президентининг 2018 йил 14 февралдаги “Тошкент шаҳрида жамоат тартибини сақлаш, ҳуқуқбузарликлар профилактикаси ва жиноятчиликка қарши курашишнинг сифат жиҳатидан янги тизимини жорий этиш тўғрисида”ги ПҚ-3528-сон қарори

⁷⁷

юриш туриши, кийиниши, муомаласи, ахлоқ-одоби билан ёш авлод қалбида ўзларига нисбатан ҳавас уйғотишга интилиши керак¹.

Маълумки, суҳбат жараёнида одамларнинг бири гапиради, иккинчиси тинглайди, эшитади. Мулоқотнинг самарадорлиги ана шу икки қирранинг қанчалик ўзаро мослиги, бир-бирини тўлдиришига боғлиқ. Нотўғри тасаввурлардан бири шуки, одамни муомала ёки мулоқотга ўргатганда, уни фақат гапиришга, мантиқий асосланган сўзлардан фойдаланиб, таъсирчан гапиришга ўргатишади. Унинг иккинчи томони тинглаш қобилиятига эса деярли эътибор берилмайди. Машҳур америкалик нотик, психолог Дейл Карнеги «Яхши суҳбатдош яхши гапиришни биладиган эмас, балки яхши тинглашни биладиган суҳбатдошдир» деганда айнан шу қобилиятларнинг инсонларда ривожланган бўлишини назарда тутган эди¹

Профилактика инспекторинг ғайриижтимоийхулқ-атворга эга бўлган шахслар билан ишлаш жараёри жуда хам мураккаб жараёндир, сабаби уларнинг хар бири ўзига хос индивидуал хислатларга эгадирлар, бири иккинчисини такрорламайди, уларнинг хар бири билан ишлаш жараёнида турди хил усул ва воситалардан фойдаланилади, айнан шунинг учун уларнинг хар бирига аллохида тарзда таъриф берилди ва ўзига хос хусусичтлари юкорида кўрсатиб ўтилди бу бекорга эмас, зероки хар қандай шахс ҳуқуқбузар бўлишидан қатъий назар биринчи ўринда инсондир, бизнинг конунларимизнинг қўлланилишидан асосий мақсад ҳуқуқбузар ёки ғайриидтимоий хулқ атвор эгаларини биринчи ўринда жазолаш эмас балким аксинча тарбиялаш, унда ва унинг атрофидагиларда қонунга нисбатан ҳурмат рухида тарбиялашдир.

Ғайриижтимоий хулқ атворга эга шахсларнинг содир этган ҳуқуқбузарликларига ахамият берадиган бўлсак жорий йилда ушбу тоифадаги шахслар харакатлари оқибатида содир этилган ҳуқуқбузарликлардан етказилган тан жарохатларининг 84- фоизи эркаклар хисобига , қолган 14-фоизи эса аёллар томонидан содир этилган ҳуқуқбузарликлар миқдорига тўғри келади , бундан ташқари ғайриижтимоий хулқ атворга эга бўлган шаслар миқдор нисбати бўйича бир бирларига етказган тан жарохатлари фоизда қуйидагича тавсифланади.⁷⁸

Булар

Нотанишлар ўртасида 18%

Эр хотинлар ўртасида 9.1%

Бирга яшовчилар ўртасида 6.1%

Қариндошлар орасида 5.8%

Хамкасблар орасида 7.9%

¹ Ўзбекистон Республикаси ички ишлар идоралари ходимларининг касб маданияти ҳақида қўлланма. – Т., 2011. – Б.4.

⁷⁸ www.statistika.uz

Жиноят содир этилишига туртки берувчи ғайриижтимой хулқ атворга эга шахс ўз харакатлари билан криминологик вазиятни келтириб чиқаради , бунда ушбу холат 2 хил кўринишда бўлади

Актив харакат

Пассив харакат

Ғайриижтимой хулқ атворга эга бўлган шахс айнан шу тоифадаги шахсга айланишининг ўзига яраша сабаблари хам бўлиши мумкин , унинг ўзи хам бирор турдаги ҳуқуқбузарликдан жабрланган бўлиши ва айнан шунинг оқибатида аламзада бўлиши мумкин , кўп холларда қонунбузарлар қўлга тушганларидан сўнг содир этган қилмишларида бошқа бировларни айблайдилар ва бошқа сабаб кўрсатиб иложи борича ўзларини оқлайдилар тўғри ушбу холатлар юз берганида Ўзбекистон Республикаси Жиноят кодексининг 55 ва 56 моддаларида қўлланиладиган қонун нормалари қўрсатилган аммо нима бўлган тақдирда хам хамма инсон , биз бунда хозирги кунда иложи борича ёшлар билан кўпроқ ишлашимиз керак.

ХУЛОСА

Ҳозирги кунда Ўзбекистонда шахс ҳуқуқлари ва эркинликлари дахлсизлигини таъминлаш олиб борилаётган ислохотларнинг муҳим жихатларидан биридир. Ушбу жараёнда ички ишлар органлари бошқа давлат органлари ва ташкилотлар билан ўзаро ҳамкорлик янада ривожлантириши муҳим аҳамиятга эгадир. Ҳозирги кундаги бўлиб ўтаётган туб ўзгаришлар ички ишлар фаолиятини янада юксалишига олиб келмоқда. Ўзбекистон Республикасининг «Ички ишлар органлари тўғрисида»ги 2016 йил 16 сентябрь қонуни, Ўзбекистон Республикаси Президентининг 2017 йил 7 февралдаги «Ўзбекистон Республикасини янада ривожлантириш бўйича ҳаракатлар стратегияси тўғрисида»ги ПФ-4947-сонли Фармони, Ўзбекистон Республикаси Президентининг 2017 йил 14 мартдаги «Ҳуқуқбузарликлар профилактикаси ва жиноятчиликка қарши курашиш тизимини янада такомиллаштириш чора-тадбирлари тўғрисида»ги ПҚ-2833-сонли Қарори, Ўзбекистон Республикаси Президентининг 2017 йил 10 апрелдаги «Ички ишлар органларининг фаолияти самарадорлигини тубдан ошириш, жамоат тартибини, фуқаролар ҳуқуқлари, эркинликлари ва қонуний манфаатларини ишончли ҳимоя қилишни таъминлашда уларнинг масъулиятини кучайтириш чора-тадбирлари тўғрисида»ги ПФ-5005-сонли фармони, Ўзбекистон Республикаси Президентининг 2021 йил 26 мартдаги «Жамоат хавфсизлигини таъминлаш ва жиноятчиликка қарши курашиш соҳасида ички ишлар органлари фаолиятини сифат жиҳатидан янги босқичга кўтариш чора-тадбирлари тўғрисида»ги ПҚ-6196-сон [Фармони](#) Ўзбекистон Республикаси Президентининг 2017 йил 12 апрелдаги «Ички ишлар органлари фаолиятини янада такомиллаштиришга доир ташкилий чора-тадбирлар тўғрисида»ги ПҚ-2883-сонли Қарори, Ўзбекстон Республикаси Президентининг 2017 йил 18 апрелдаги “Ички ишлар органларининг ҳуқуқбузарликлар профилактикаси бўлинмалари фаолиятини тубдан такомиллаштириш чора-тадбирлари тўғрисида”ги ПҚ-2896-сонли Қарор,

Ўзбекистон Республикаси Президентининг 2018 йил 15 февралдаги “Тошкент шаҳарда жамоат тартибни сақлаш, ҳуқуқбузарликлар профилактикаси ва жиноятчиликка қарши курашишнинг сифат жиҳатдан янги тизимни жорий этиш тўғрисида”ги ПҚ-3528-сонли Қарорлар асосида ички ишлар фаолияти янада ривожланиб бори. Ушбу ислохотлар замирида давлат органлари билан ҳамкорликдаги фаолиятда туб ўзгаришлар олиб борилди. Ушбу ўзгаришларни асосий мақсади жиноятчиликни олдини олишга қаратилган.

Хулоса қилиб айтганда ҳозирги кунда ички ишлар органлари ғайриижтимоий ҳуқ-атворга эга бўлган шахслар билан ишлашда нафақат ўзини ўзи боўқариш органи бўлмиш маҳалла билан бошқа орган ва ташкилотлар билан ҳам кенг қамровли ҳамкорликни амалга оширомоқда. Бу борада мисолни фуқаролар йиғини ҳузуридаги вояга етмаганлар, ёшлар ва спорт масалалари бўйича комиссия билан спорт соҳасида ҳамкорликда ишларини ҳамда меҳнат органлари билан олиб бораётган ҳамкорлигини мисол тарзида келтира оламиз. Профилактика инспекторлари ва маҳалла йиғини ташаббуси билан турли спорт тадбирлари уюштириш орқали ҳам соғлом муҳит ва уюлмаган ёшларни спортга жалб қилиш каби ҳаракатларни олиб бормоқда.

Ички ишлар органларининг ғайриижтимоий ҳуқ-атворга эга бўлган шахслар билан ишлаш фаолиятини ривожлантириш учун уларнинг маҳалла ўзини ўзи бошқариш органи билан ҳамкорлигини янада такомиллаштириш лозим. Бунга сабаб сир эмаски Ўзбекистонла фуқаролар билан ишлашда маҳалланинг рўли катта, юртимизда аҳолининг жуда катта қисми маҳаллаларда истиқомат қилишади. Ҳозирги кунда ички ишлар органларининг ғайриижтимоий ҳуқ-эга бўлган шахслар билан ишлаш фаолиятида қўйидаги *камчилик ва муаммолар* кузатилмоқда:

- ғайриижтимоий ҳуқ-атворга эга бўлган шахслар билан ишлашда уларга етарлича аҳамият берилмаётганлиги;
- ғайриижтимоий ҳуқ-атворга эга бўлган шахсларнинг иш билан таъминлаш соҳасида масаласида учраётган муаммолар ;
- ғайриижтимоий ҳуқ-атворга эга бўлган шахслар билан ишлашда ички ишлар органларининг бошқа давлат органлари ва ташкилотлари билан етарли даражада ҳамкорлиги йўлга қўйилмаганлиги;
- ички ишлар органларининг ғайриижтимоий ҳуқ-атворга эга бўлган шахслар билан ишлаш вазифалари норматив-ҳуқуқий ҳужжатларда етарли даражада ёритилмаганлиги;
- ғайриижтимоий ҳуқ-атворга эга бўлган шахслар билан ишлашда жойларда кўз бўямачаликка йўл қўйилаётганлиги, уларни текшируви фақат рўйхат кўришдан иборат бўлиб қолётганлиги натижасида уларни назорат қилиш тўлиқ тарзда ўз натижасини бермаётганлиги;
- ғайриижтимоий ҳуқ-атворга эга бўлган шахслар билан ишлашда профилактика инспекторлари керакли даражада зарур жиҳозлар билан

таъминланмаганлиги;

Ушбу ҳолатлардан келиб чиқиб уларни ҳамкорликда муаммоларни ўрганиб чиқиб қўйдаги таклифларни бериб ўтиш керак:

➤ ички ишлар органларининг ғайриижтимоий хулқ-эга бўлган шахслар билан ишлаш фаолиятини ривожлантириш учун профилактика инспекторлари иш хажмини тартибга солиш ҳамда ушбу тоифадаги шахслар билан ишлаши учун қонун билан белгилаб ҳафтанинг муаян кунини белгилаш ва ҳафтанинг ушбу кунда профилактика инспекторларини зиммасига бошқа вазифалар юкламаслик;

➤ ички ишлар органларининг ғайриижтимоий хулқ-эга бўлган шахслар билан ишлаш фаолиятини ривожлантириш учун профилактика инспекторлари ваколатларини кенгайтириш ҳамда айнан профилактика инспекторлари шахсан кўриб чиқиб қарор чиқарадиган ваколати доирасидаги моддаларни кўпайтириш;

➤ ички ишлар органларининг ғайриижтимоий хулқ-эга бўлган шахслар билан ишлаш фаолиятини ривожлантириш учун профилактика инспекторлари бошқа орган ва ташкилотларга киритадиган тақдимномаларини асоссиз мансабдор шахслар томонидан бажарилмаганлиги учун жавобгарликни миқдорини кучайтириш орқали таъсирини кучайтириш;

➤ ғайриижтимоий хулқ-эга бўлган ишсиз шахсларнинг иш билан таъминлаш ва бандлигини таъминлашга доир олиб борилаётган ишларни қайтаттан кўриб чиқиш ва камчиликларни бартараф этиш;

➤ профилактика инспекторлари ғайриижтимоий хулқ-эга бўлган шахслар билан ишлаш фаолиятига доир ортиқча қоғозбозликларга чек қўйиш ва электрон база яратиш орқали ушбу фаолиятни ривожлантириш.

Фойдаланилган адабиётлар рўйхати:

1. [Мирзиёев Ш.М. Эркин ва фаровон, демократик Ўзбекистон давлатини биргаликда барпо этамиз. – Т., «Ўзбекистон», 2016. – 56 б.](#)

2. [Мирзиёев Ш.М. Қонун устуворлиги ва инсон манфаатларини таъминлаш – юрт тараққиёти ва халқ фаровонлигининг гарови.–Т,«Ўзбекистон»,2017.–48 б.](#)

3. [Мирзиёев Ш.М. Қонун устуворлиги – инсон мафаатларини таъминлашнинг муҳим омилидир. – Ҳалқ сўзи. – Т., 2017. 8 янв.](#)

4. Ўзбекистон Республикасининг “Кадрлар тайёрлаш Миллий дастури тўғрисида”ги 1997 йил 29 август қонуни // Ўзбекистон Республикаси Олий Мажлисининг ахборотномаси. –1997. –№ 11–12. –295 -м.

Ўзбекистон Республикасининг “Таълим тўғрисида”ги 1997 йил 29 август қонуни // Ўзбекистон Республикаси Олий Мажлисининг ахборотномаси. –1997. –№ 9. –225-м.

5. Ўзбекистон Республикасининг “Бола ҳуқуқларининг кафолатлари тўғрисида”ги 2008 йил 7 январь қонуни // Ўзбекистон Республикаси Олий Мажлиси палаталарининг ахборотномаси.–2008. – № 1.–1-м.

6. Ўзбекистон Республикасининг “Вояга етмаганлар ўртасида назоратсизлик ва ҳуқуқбузарликларнинг профилактикаси тўғрисида”ги 2010 йил 29 сентябрь қонун // Ўзбекистон Республикаси қонун ҳужжатлари тўплами.– 2010. –№ 39. –341-м.

7. Ўзбекистон Республикасининг «Давлат ҳокимияти ва бошқаруви органлари фаолиятининг очиқлиги тўғрисида»ги 2014 йил 5 май қонуни // Ўзбекистон Республикаси қонун ҳужжатлари тўплами. –Т.,2014. – № 19.–209-м.

8. Ўзбекистон Республикасининг «Ҳуқуқбузарликлар профилактикаси тўғрисида»ги 2014 йил 14 май қонуни // Ўзбекистон Республикаси қонун ҳужжатлари тўплами. – Т., 2014. – № 20. – 221-м.

9. Ўзбекистон Республикасининг «[Ички ишлар органлари тўғрисида](#)»ги 2016 йил 16 сентябрь қонуни // Ўзбекистон Республикаси қонун ҳужжатлари тўплами. – Т., 2016. – № 38. – 438-м.

10. Ўзбекистон Республикасининг «Ёшларга оид давлат сиёсати тўғрисида»ги 2016 йил 14 сентябрь қонуни // Ўзбекистон Республикаси қонун ҳужжатлари тўплами. –Т., 2016 й., 37-сон.

ЭКСТРЕМИЗМ БИЛАН БОҒЛИҚ ҲУҚУҚБУЗАРЛИКЛАРНИНГ ТУШУНЧАСИ, ТУРЛАРИ ВА УЛАРНИНГ БУГУНГИ КУНДАГИ ЖАМИЯТГА СОЛАЁТГАН ХАВФ- ХАТАРЛАРИ

Убайдуллаев Шерзод Музаффарович

ИИВ Академияси Ўқув саф қисми отряд командири, майор

Аннотация: Ушбу мақола орқали сиз дунё миқёсида содир бўлаётган экстремизм билан боғлиқ бўлган жиноят ва ҳуқуқбузарликларнинг тушунчаси, турлари, юзага келиши, ривожланиши, тарқалиши, бугунги кунда юртимизга ва бошқа давлатларга солаётган хавф-хатарлари ҳамда олдини олиш йўллари ҳақида билиб олишингиз мумкин.

Калит сўзлар: экстремизм, экстремизм турлари, хавф-хатар, миссионерлик, экстремизмни молиялаштириш, диний экстремизм, экстремистик материал, ақидапарастлик, ёт ғоялар, фундаментализм, экстремистик ғоялар, радикализм.

ПОНЯТИЕ, ВИДЫ ПРЕСТУПЛЕНИЙ, СВЯЗАННЫХ С ЭКСТРЕМИЗМОМ, И ИХ ОПАСНОСТЬ ДЛЯ ОБЩЕСТВА СЕГОДНЯ

Аннотация: Благодаря данной статье вы сможете узнать о понятии, видах, возникновении, развитии, распространении преступлений и правонарушений, связанных с экстремизмом, происходящих во всем мире, об опасностях, которые они представляют для нашей страны и других стран на сегодняшний день, и способах их предотвращения.

Ключевые слова: экстремизм, виды экстремизма, опасность, миссионерство, финансирование экстремизма, религиозный экстремизм, экстремистский материал, фанатизм, чуждые идеи, фундаментализм, экстремистские идеи, радикализм.

CONCEPT, TYPES OF CRIMES RELATED TO EXTREMISM AND THEIR DANGERS TO SOCIETY TODAY

Annotation: Through this article, you can learn about the concept, types, occurrence, development, spread of crimes and offenses related to extremism that are happening around the world, the dangers they pose to our country and other countries today, and ways to prevent them.

Key words: extremism, types of extremism, danger, missionary work, financing of extremism, religious extremism, extremist material, fanaticism, foreign ideas, fundamentalism, extremist ideas, radicalism.

Айни вақтда халқаро терроризм ва экстремизм хавфининг тобора ортиб бораётгани, дунёнинг айрим минтақаларида қуролли тўқнашувлар давом этаётгани, таҳликали вазият сақланиб қолаётгани Ўзбекистоннинг барқарор ривожланишига таҳдид солмасдан қолмайди, албатта. Буларнинг барчаси олдимизда пайдо бўлаётган таҳдид ва хатарларга муносиб зарба беришга доимо тайёр бўлишни талаб этади⁷⁹.

Шавкат Мирзиёев

Тинчлик буюк неъмат, инсон ҳаётининг бирламчи шарты хисобланади. Чунки, осуда ҳаёт, яратувчанлик ва фаровонлик, умуман, барча эзгу мақсадларнинг рўёби энг аввало шу неъматга боғлиқ. Шунинг учун ҳам қадимдан барча халқлар тинчликни асраш учун қаттиқ курашиб келган. Тинчлик ва инсоният хавфсизлигига қарши қаратилган экстремизм, одам савдоси, ноқонуний миграция каби жиноятлар ўзининг мудҳиш оқибатлари, давлат ва жамият манфаатларига зарар етказилиши билан ажралиб туради.

Дунёда таррақиёт ва хавфсизлика раҳна солаётган хавф–хатар ва таҳдидлар, аввало трансмиллий жиноятлар, экстремизм, терроризм ва ёт ғоялар таъсирининг тобора кучайиб бораётганлиги уларга барҳам бериш ва ўз вақтида олдини олиш бўйича замонавий ва самарали тизимни йўлга қўйишни тақозо этмоқда. Шунинг учун тинчлик ва инсоният хавфсизлигига қарши қаратилган жиноятлар орасида экстремизм ва терроризм ўз оғирлиги, давлат ва жамият манфаатларига зарар етказиши билан ажралиб туриб, давлатнинг конституциявий тузуми, инсон ва жамият хавфсизлигига зиён етказиши билан билан бирга одамларни қўрқитиш, ваҳимага солиш, жамиятда келажакка ишончсизлик ҳамда давлат бошқаруви тизимидан норозиликни ва унга ишончсизликни уйғотиш мақсадида содир этилади.

Экстремизм ва терроризмнинг нақадар хавфли эканлигини ва оғир оқибатларга олиб келиши ҳақида Ўзбекистон Республикасининг Президенти Ш.М.Мирзиёев БМТ Бош Ассамблеясининг 72–сессиясида «Дунёда экстремизм ва терроризм таҳдидлари айниқса, сўнгги йилларда кучайиб бораётгани уларга қарши асосан куч ишлатиш йўли билан курашиш усули ўзини оқламаётганидан далолат беради. Бу борада кўп ҳолларда таҳдидларни келтириб чиқараётган асосий сабаблар билан эмас, балки уларнинг оқибатларига қарши курашиш билангина чекланиб қолинмоқда. Халқаро терроризм ва экстремизмнинг илдинини бошқа омиллар билан бирга, жаҳолат ва мурасасизлик ташкил этади»⁸⁰ деб таъкидлагани бежиз эмас.

⁷⁹ Ўзбекистон Республикаси Қуролли Кучлари ташкил этилганининг 26-йиллиги ва ватан химоячилари куни муносабати билан байрам табриги. Халқ сўзи газетаси 2018 йил 13 январь №8.

⁸⁰ Ўзбекистон Республикаси Президенти Шавкат Мирзиёевнинг БМТ Бош Ассамблеясининг 72-сессиясидаги нутқидан, Нью-Йорк шаҳри, 2017 йил 19 сентябрь.

Ўзбекистон Республикаси Президенти Ш.М.Мирзиёев 2017 йил 15 июнь куни Тошкент шаҳрида «Ижтимоий барқарорликни таъминлаш, муқаддас динимизнинг софлигини асраш – давр талаби» мавзусида ўтказилган анжумандаги нутқида “Кейинги йилларда халқимиз ўртасида кенг тарқалган «Ўз уйингни ўзинг асра!» деган даъватга бугун “Ўз болангни ўзинг асра!” деб қўшимча киритиш вақти келди, деб ўйлайман. Адашган ёшларни тарбиялашимиз, керак бўлса, жазони ўташ жойларига ҳам бориб, улар билан гаплашишимиз лозим. Чин дилдан тавба қилиб, ота–онаси, оиласи бағрига, тўғри йўлга қайтишни ният қилиб одамларга амалий ёрдам беришга мен давлат раҳбари сифатида доим тайёрман”, – деб таъкидлаган эдилар.

Ёшлар маънавий дунёсига хос хусусиятларидан бири шундаки, айрим ёшлар аввалги авлоднинг маданий қадриятларини, идеалларини инкор этадилар. Бунинг натижасида баъзи ёшларнинг умуминсоний ва миллий–маънавий қадриятларга зид келадиган ўзига хос идеаллари, мусиқаси, кийиниш услуби, тили ва санъати пайдо бўлиши кузатилмоқда.

Ёшларнинг норасмий уюшмалари ва харақатлари стихияли, бошқариб турилмайдиган жараён сифатида вужудга келади. Бу юридик қонун йўли билан тақиқлаб ёки йўқ қилиб бўлмайдиган жараёндир. Агар уларга нисбатан қаттиқ чоралар кўрилса, жамият учун хавfli бўлган экстремистик, террористик, қўпоровчилик уюшмалари пайдо бўлишига олиб келиши мумкин. Шунинг учун ёшларнинг эҳтиёжлари, қизиқишларини ҳисобга олган ҳолда, уларнинг хатти–харақатларини, куч ва имкониятларини жамият учун фойдали бўлган йўналишга буриш бугунги кунда асосий вазифаларимиздан биридир⁸¹.

Ўзбекистон Республикаси Президенти Ш.М.Мирзиёев 2022 йилнинг 16-17 сентябрь кунлари Самарқанд шаҳрида ўтказилган ШХТ йиғилишида таъкидлаганидек: “Бундай мураккаб шароитда бир ҳақиқат аниқ: ҳеч бир мамлакат ёлғиз ҳолда ўшбу глобал хавф-хатарларни четлаб ўтиш ёки бартараф етишга қодир эмас. Бугун биз яшаётган, жараёнлар ўзаро чамбарчас боғланган дунёда хавfli муаммолар гирдобидан чиқишнинг яқкаю ягона йўли – конструктив мулоқот ва ҳар бир тарафнинг манфаатларини ҳисобга олиш ва ҳурмат қилишга асосланган кўп томонлама ҳамкорлиқдир. Айнан инқироз ва бўҳтонлар даврида мамлакатлар, улар хоҳ катта, ўрта ёки кичик бўлсин, ўзларининг тор доирадаги манфаатларини устун қўймасдан, аксинча, асосий еътиборни глобал ҳамжиҳатликка қаратишлари лозим. Тинчлик, хавфсизлик ва барқарор тараққиётга хавф туғдираётган, ҳар қайси мамлакатга раҳна соладиган таҳдид ва хатарларга қарши умумий саъй-ҳаракат ва имкониятларни бирлаштириш ва сафарбар етиш барчамиз учун бирдек манфаатлидир. Самарали халқаро ҳамкорлик – бу дунёда барқарор, ишончли ва

⁸¹ А.А.Юсупов, А.А.Каримов, И.И.Каримов, М.Д.Рахимов «Ёшларнинг экстремистик ғоялар таъсирига тушиб қолишининг олдини олиш» номли ўқув услубий қўлланма., Т-2019. Б-5.

фаровон тараққийнинг энг муҳим омилидир. Айнан шундай ёндашув замонамизнинг долзарб муаммоларини баҳамжиҳат ҳал этиш, янги хавф-хатар ва ижтимоий ларзалардан ҳимояланиш учун энг аниқ, мақбул ва самарали йўл ҳисобланади»⁸².

НАТИЖАЛАР ВА МУХОКАМАЛАР

Терроризм ва экстремизм, ақидапарастлик ва бошқа ёвуз оқимларнинг минтақамизга кириб келиши ва тарқалиши тинчлик ва осойишталикка, вояга етмаганлар ва ёшлар келажагига катта хавф солиши ҳақида доимий равишда фуқароларимизни огоҳ ва ҳушёрликка даъват қилиш, вояга етмаганлар ва ёшларнинг тафаккурида юксак ахлоқий, маънавий қадриятларни қарор топтириш ва мустахкамлаш орқали уларни маърифат йўли билан ёвуз кучларга қарши курашга сафарбар этиш ғоятда муҳимдир.

Диний экстремистик ташкилотларга муносабат, улар фаолиятини баҳолашда икки ёқлама стандартлардан воз кечиш, бундай тафаккур ва ёндашув тарзига барҳам бериш, айниқса, ўсиб келаётган авлод онгида хусусий манфаатлар ва мақсадлардан қатъий назар, инсоннинг эртанги кунини ва жамият истиқболи учун дахлдорлик туйғусини тарбиялаш ва бу борадаги ғоявий–тарбиявий ишларни тизимли ташкил этиш ҳаётий ва давр талаби эканлигини англаш таъкидлаб ўтишимиз ўринлидир.

Бугунги кун ёшлари учун Интернет турли ахборот ва маълумотларни олиш орқали уларни билим олиш имкониятларини кенгайтираётган бўлса, иккинчи томондан Интернет саҳифалари орқали дин ниқоби остида соҳта, диний экстремистик, террористик руҳдаги турли бузғунчи оқимлар ва миссионерлик фаолияти орқали турли мақсадларни кўзлаган янги диний ҳаракатлар учун асосий тарғибот–ташвиқот макони бўлиб қолмоқда.

Диний экстремизм ва фундаментализм даъватларига кўр–кўрона ишониши ва уларни рағбатлантириши эски замонни қумсовчи, дунёвий қадриятлар устувор бўлган ҳаётни қоралайдиган кимсалар дунёқарашидир⁸³.

«Фундаментализм» — ута тор диний атама бўлиб, бу атама аслида христиан дини билин боглик холда Диний экстремизм келиб чиккан. Ислом фундаментализми соф ислом асосига кайтиш, исломни асл холида куллаш зарур ва факат ана шу йул билан ислом динини бидъатдан «тозалашга» эришиш мумкин деган нотугри карашларни тарғиб килади.

Ақидапарастлик (арабча ақида – ишонч, бирор нарсани иккинчиси боғлаш) муайян шароитда, бирон–бир ғоя ёки томоилга қатъий ишонч ва уни

⁸² Ўзбекистон Республикаси Президенти Ш.М.Мирзиёев 2022 йилнинг 16-17 сентябрь кунлари Самарқанд шаҳрида ўтказилган ШХТ йиғилишида сўзлаган нутқидан

⁸³ *Холов А.Т.* «Вояга етмаган ва ёшларни террористик ва экстремистик ташкилотларга жалб қилиниўнинг олдини олиш чоралари» деб номланган маъюласи, // «Ёшларни террористик ва экстремистик ташкилотларга жалб қилинишининг олдини олиш: назария, амалиёт ва ўзбекистон тажрибаси» номли республика илмий-амалий конференцияси материаллари тўплами., Т-2018. Б 209-211

мутлақлаштириш асосида шакилланган қоида ва тартибларни ҳамда ҳамда уларни шароит, ҳолат, вазиятни ҳисобга олмаган ҳолда, кўр-кўрона қўллаш ва уринишни англатади. У муайян қонун ва қоидаларга таъсир доирасини сунъий равишда кегайтиришга уринишда ёрқин намоёни бўлади.

Маълумки, жамоат тартибини сақлаш, фуқаролар хавфсизлигини таъминлаш, аҳолининг ҳуқуқий маданияти ва онгини ошириш, шахсинг ҳаёти, соғлиғи, шаъни, қадр-қиммати ва мол мулкани турли тажовузлардан ҳимоя қилишда Ички ишлар органларининг ўрни муҳим аҳамиятга эгадир. Фуқароларнинг тинчлиги ва осойишталигини, уларнинг хавфсизлигини таъминлашда ички ишлар органларининг қўйи тизими ҳисобланган яъни, таянч пунктларида хизмат фаолиятини олиб борувчи профилактика инспекторларининг халққа яқинлиги ва улар доимий равишда одамлар орасида бўлиши ҳуқуқбузарликларнинг олдини олишда ўз самарасини бермоқда.

Экстремизм ва терроризмнинг билан боғлиқ ҳуқуқбузарликлар профилактикаси ва жиноятчиликка қарши курашиш соҳасида «Жаҳолатга қарши маърифат» эзгу ғояси асосида ҳар бир маҳалла кесимида диний-экстремистик хусусиятга эга бўлган ҳуқуқбузарликларни содир этиш сабаб ва шарт-шароитларини барвақт аниқлаш ва бартараф этишга, биринчи навбатда, экстремистик оқим мафкураси таъсири остига тушиб қолган шахсларни тузатишга алоҳида эътибор қаратиш каби устувор йўналишлари⁸⁴ ижросини таъминлашда профилактика инспекторларининг экстремизм билан боғлиқ ҳуқуқбузарликларнинг профилактикаси доирасида фаолиятини ташкил этилиши муҳим аҳамиятга эга. Давлат, унинг тегишли органлари жамиятда тинчлик ва барқарорликни таъминлаш учун, энг муҳими, инсоннинг муқаддас ҳуқуқи – яшаш ҳуқуқини жиноий тажовузлардан ҳимоя қилиш учун ташкил этилгани шубҳасиз⁸⁵.

Диний экстремизм ижтимоий-ҳуқуқий жиҳатдан ҳозирги даврнинг энг хавфли ва мураккаб ҳодисаларидан биридир. Ушбу ижтимоий муаммони ҳал этиш учун биринчи галда экстремизмнинг нималигини, унинг мақсадини, моҳиятини, нима учун ва кимлар томонидан қандай восита сифатида намоён бўлишини аниқ билиш мақсадга мувофиқдир.

Таъкидлаш жоизки, турли мақсад кўзда тутилган ҳолда, давлат ва сиёсат арбобларига, ҳуқуқни муҳофаза қилувчи органларининг ҳужум уюштирилади, завод, фабрика, алоқа тармоқлари, транспорт воситаларини яксон қилиш ва шу каби хатти-ҳаракатлар ҳам амалга оширилишини кўриш мумкин. Ушбу хатти-ҳаракатлар замирида фуқароларда қўрқув ва даҳшатни юзага келтириш ётади ва бу уни содир

⁸⁴ Ўзбекистон Республикаси Президентининг 2018 йил 14 февралдаги “Тошкент шаҳрида жамоат тартибини сақлаш, ҳуқуқбузарликлар профилактикаси ва жиноятчиликка қарши курашишнинг сифат жиҳатидан янги тизимини жорий этиш тўғрисида”ги ПҚ-3528-сон қарор.

⁸⁵ Каримов И.А. Тинчлик ва хавфсизлигимиз ўз куч-қудратимизга, ҳамжиҳатлигимиз ва қатъий иродамизга боғлиқ. Т. 12. – Т., 2004. – Б. 169.

этишдан кўзланган асосий мақсад сифатида ҳам эътироф этилади. Бу эса экстремизм терроризмнинг ўзига хос хусусияти бўлиб, уни бошқа турдаги жиноятлардан фарқлашда муҳим аҳамият касб этади.

Экстремизм у ёки бу объектга жисмоний таъсир ўтказиш ва унга қарши курашаётган томонга руҳий ва маънавий таъсир этиш кабилар орқали ўз рақибини заифлаштириш усулидир. Шу билан бирга, гарчанд мақсад айнан моддий зарар етказишдан иборат бўлса ҳам (масалан, тижоратдаги рақибини йўқотиш мақсадида қилинса), жисмоний тазйиқ амалий жиҳатдан бўлмаслиги ҳам мумкин ва бунда ҳеч кимга зарар етказилмасдан, кичикроқ бир портлатиш ёки кам миқдорда зарар етказилади. Табиийки, бу ҳолатни юзага келтиришдан асосий мақсад руҳий агрессияни очикдан–очик намойиш этишдир.

Оммавий ахборот воситаларида эса “терроризм” тушунчаси кўп ҳолларда экстремизм, уюшган, тайёргарликдан ўтган ва яширин фаолият кўрсатаётган ҳамда оғир жиноятлар содир этган жиноятчилар туғрисида гап кетганида қўлланиши ҳам яхши маълум. Ҳозирги кунда ОАВда жаҳон миқёсидаги шу каби экстремистлар сифатида араб мамлакатларида, АҚШ ва Исроил ҳамда бир қатор Европа давлатларига қарши олиб борилаётган экстремистик ҳаракатларини амалга ошираётган экстремистлар кўрсатилади. Албатта, экстремизмни шу каби қиёсий маъноларда ҳам таърифлаш мумкин. Бинобарин, бундай таъриф Ўзбекистон Республикасининг Жиноят кодексига баён этилган таърифга мос келмаслигини унутмаслик зарур.

Дарҳақиқат, диний экстремизм ва терроризм бугунги кунда ўз хавфи жиҳатидан ҳалқаро миқёсдаги таҳдидлардан саналади. Афсуслар бўлсинки, айримлар мазкур эгизак тушунчаларни бир–биридан фарқли ва ўхшаш томонларини тўлиқ англаб етишмайди. Бу эса, ўз навбатида уларга қарши ишлаб чиқиладиган профилактик чора–тадбирларнинг пухта режалаштирилиши ва белгиланишига салбий таъсир кўрсатади.

Шуни таъкидлаб ўтиш керакки, қонунда терроризмдан фарқли ўлароқ айнан экстремизм жиноят сифатида эътироф этилмаган.

Савол туғилади, демак, экстремизм – жиноят эмас эканда?

Дарҳақиқат, Ўзбекистон Республикаси Жиноят Кодексининг 155–моддасида “терроризм” жиноят сифатида белгиланган бўлсада, “экстремизм” жиноят тариқасида баҳоланмаган. Негаки, “Экстремизм” лотин тилидан олинган бўлиб “кескин фикр ва чораларни ёқлаш, кескин чораларга тарафдорлик” маъносини англатади. Диний экстремизм – кенг маънони англатиб, экстремистлар барча динларда, масалан будизм, христианлик, исломдаги турли оқимларда ҳам учраб туради. Олимлар “экстремизм” иборасини сиёсий атама сифатида қарашади. Бу атаманинг сиёсат билан алоқадор жиҳатлари шундаки, норасмий экстремистик ташкилот раҳбарлари сиёсий масалалар юзасидан “кескин, қатъий чоралар кўриш йўли билан”, яъни куч ишлатиш, зўрлик билан давлатлардаги расмий ҳоқимиятни

Ўзгартиришни ўз олдига мақсад қилиб қўяди. Уларни норасмий дейилиши Ўзбекистон Республикаси Конституцияси, “Сиёсий партиялар”, “Нодавлат нотижорат ташкилотлари” ҳамда “Виждон эркинлиги ва диний ташкилотлар тўғрисида”ги қонун талабларига кўра Адлия вазирлигидан рўйхатдан ўтмасдан фаолият юритиши билан изоҳланади.

Шуни ҳам алоҳида таъкидлаб ўтиш керакки, диний экстремизм кескин чораларни қўллашга, баъзан зўравонлик ҳаракатларини содир этишга мойиллиги билан ҳам ажралиб туради. Ва айнан шу вазиятда экстремистларнинг террористик ҳаракатларни содир этишга эҳтиёжлари пайдо бўлади. Ва бу қуйидаги ҳаракатларда, яъни ҳалқаро муносабатларни мураккаблаштириш, давлатни суверенитетини, ҳудудий яхлитлигини бузиш, хавфсизлигига путур етказиш, уруш ва қуролли можаролар чиқариш, ижтимоий–сиёсий вазиятни беқарорлаштириш, аҳолини қўрқитиш мақсадида давлат органини, ҳалқаро ташкилотни, уларнинг мансабдор шахсларини, жисмоний ёки юридик шахсни бирон бир фаолиятни амалга оширишга ёки амалга оширишдан тийилишга мажбур қилиш учун зўрлик, куч ишлатиш, шахс ёки мол–мулкка хавф туғдирувчи бошқа қилмишлар ёхуд уларни амалга ошириш таҳдиди, шунингдек экстремистик ва террорчилик ташкилотининг мавжуд бўлишини, ишлаб туришини, молиялаштирилишин таъминлашга, экстремистик ва террорчилик ҳаракатларини тайёрлаш ва содир этишга, экстремистик ва террорчилик ташкилотларига ёхуд таррорчилик фаолиятига кўмаклашаётган ёки бундай фаолиятда иштирок этаётган шахсларга бевосита ёки билвосита ҳар қандай маблағ–воситалар ва ресурслар бериш ёки йиғишга, бошқа хизматлар кўрстаишга қаратилган фаолиятда ўз ифодасини топиши мумкин.

Этник ҳарактердаги терроризм диний экстремистик мазмундаги бузғунчи ғоялар билан қоришиб кетган. Кичик Осиёда Исроил ва Фаластин давлатлари ўртасидаги, Ҳиндистонда, Покистонда, Туркияда, Россияда, Буюк Британияда, Болқонда, Африка ва Лотин Америкасининг бир қатор мамлакатларида содир қилинаётган террорчилик ҳуружлар шулар жумласидандир.

Экстремизм ва терроризмнинг юзага келишини қуйидаги сабаблар билан ўзвий боғлаш мумкин:

1) ижтимоий, шу билан бирга, миллий ва диний муаммоларнинг ҳал этилмаганлиги, шунингдек бундай муаммоларнинг ҳам барчасини эмас, балки ушбу ижтимоий, миллий гуруҳлардаги ўзини ўзи баҳолаш, ўзини шу ўринга қўйиб кўриш, уларнинг ғоявийлиги, урф–одатлар, анъаналарда мавжуд қадриятларнинг ҳаётий аҳамиятини эътиборга олган ҳолда баҳолалиши лозим. Баъзида бу гуруҳлар ўзларининг алоҳидалиги ва ўзгармасликларини билдиришга ҳаракат қиладилар.

Тўғри, бундай гуруҳлар билан боғлиқ муаммоларни дарҳол ҳал этиш имконияти мавжуд эмас, зотан, бунинг оқибатида бошқа гуруҳ манфаатларига зиён етади (масалан, миллий ва ирқий низоларда);

2) уруш ва ҳарбий низоларда экстремистик ва террористик ҳаракатлари ҳарбий

ҳаракатларнинг бир қисми бўлиб қолади (масалан, чечен жангариларининг ўз ҳудудларидан ташқарида бўлган Россия шаҳарларига 1995–1996 йиллардаги ҳужумлари). Шу каби партизанлик ҳаракатлари ҳам терро–ризмга хос тарзда содир этилади ва бунда босиб олиш учун ҳаракатда бўлган ҳарбий қисмларнинг босиб олинган ердаги аҳоли ўртасида қўрқув уйғотиш мақсадида ўтказадиган ҳарбий ҳаракатлари кабилар;

3) ўзига хос ва ён ёки узоқ қўшниларидан юқори моддий таъминот ва маданиятга эгаллиги, ўзининг сиёсий, иқтисодий ва ҳарбий қудратини намойиш этиши ёки шу асосида ўз мақсадларига етиш учун бошқа мамлакатларга ёки гуруҳларга турли талаб қўйишга қодир давлатлар ёки гуруҳларнинг мавжудлиги. Ҳеч шубҳа йўқки, бу каби давлатларнинг тўқ ва бой яшаши баъзи давлатлар ёки ижтимоий гуруҳларнинг ғараз ва кўролмасликларини юзага келтиради ҳамда душман сифатида қабул қилинади ва бундай давлатларни енгиб бўлмасида, уларга қарши турли зарбалар бериб турилиши кузатилади. Бунда маънавий қарашлар эътиборга олинмайди ва бундай душман айнан шундай эътиборга лойиқ деб топилади;

4) махфий ёки ярим махфий жамиятлар, жумладан диний ва секстант ташкилотлар ва уларнинг мессианлик ўрнини тутиши ҳамда шу асосида «бирлик», «инсонни қутқариш учун тўғри таълимот» ёки умуман инсон ҳаётини яхшиламоқчи бўлган, шу билан бирга, умумий меҳрибонлик, адолат ва инсон руҳини абадий сақлаш каби йўналишда фаолият кўрсатилиши. Бундай уюшмалар ва уларнинг таълимотларини давлатлар ва жамоатчилик қабул қилмаса, бу ҳолда улар ўз мақсадларига етиш учун (сиёсий, ғоявий, диний, мистика, магия каби йўна–лишларда) ҳуқуқий жиҳатдан тазйиқ ўтказишга интиладилар;

5) зарур иқтисодий ва молиявий муаммоларнинг ҳал этилмаганлиги, шу жумладан булар билан боғлиқ қонунчилик асосларининг йўқлиги ҳамда мулкни тақсимлашдаги низолар, тижоратчилар, молия билан шуғулланувчилар ва шу каби барча ишбилармонларни ҳуқуқни муҳофаза қилиш органларининг муҳофаза қилмаслиги. Бу эса ўз навбатида ушбу қатламлар вакилларини қўрқувга солиш ва рақобатчиларни тугатиш каби йўналишлардаги террорчилик ҳаракатларини келтириб чиқаришга сабаб бўлди. Бунинг мисоли сифатида ҳозирги кунда Россияда юзага келган уюшган жиноятчилик ва уларнинг иқтисодий террорчиликни амалга оширишда бўладиган хизматларидан криминал тижорат тизимларининг фойдаланишларига йўл очилганлигини;

Ушбу санаб ўтилган сабаблар билан бир қаторда, экстремизм ва терроризмни юзага келтирувчи қуйидаги салбий омилларни ҳам санаб ўтиш лозим. Булар:

1) давлат ҳокимияти, унинг муассасалари ва турли тармоқларининг заифлиги, ҳуқуқни муҳофаза қилувчи давлат органларининг экстремистлар ва террорчиларни топиш ва зарарсизлантиришни таъминлашдаги маҳоратларининг камлиги, шу билан бир қаторда, тайёрланаётган террорчилик ҳаракатларини тайёрловчи шахсларни аниқлаш ва тутиш ҳамда улар қайта содир этиши мумкин бўлган қотилликлар ва бошқа салбий

иллатларнинг олдини олиш учун жиноятчиларни жазога тортиш кабиларнинг тўлиқ амалга оширилмаслиги.

Энг ёмони, бундай шахсларнинг айнан жазоланмай қолишидир. Тижорат соҳасидаги кўпгина террорчилик ҳаракатларининг очилмай қолиши ҳам ўта салбий ҳолат бўлиб ҳисобланишини эътиборга олиш лозим;

2) экстремистларнинг фаолиятларини қўллаб-қувватлаш, таъминлашни айрим гуруҳлар ва аҳолининг амалга ошириши. Бу каби ёрдам кўрсатилмаса, миллий ва диний йўналишлардаги экстремизмни олиб боришнинг ҳожати ҳам бўлмас эди. Агарда шундай қўллаб-қувватлашлар мавжуд экан, унда жиноятчиларни қатъий жазолаш тизими (ўлим жазоси ёки кучайтирилган қамоқ жазолари) шу каби экстремистлар ва террорчилар тарафдорларининг қаршилигига дуч келади ва янги экстремистик гуруҳларни тузиш ва мавжудлари сафининг кенгайишига олиб келади.

Демак, бундай вазиятларда ўзига хос сиёсий йўл тутишга тўғри келади. Яъни, ноанъанавий сиёсий қарорлар чиқариш, ўзаро муҳокама этиш ва шу каби ён босишларнинг амалга оширилишига тўғри келади, албатта, бунда экстремизм ва терроризмга бўлган ижобий муносабатларни сусайтириш ва ундан ажралишни юзага келтириш ҳам бир вақтда олиб борилиши лозим, баъзида йўлбошчиларнинг асл қиёфаларини очиб бериш ва уларнинг асосий шиорларининг салбий моҳиятини улар тазйиқ ўтказётган омма олдида очиб берилиши ҳам катта аҳамиятга эгадир;

3) ҳарбий ишларда касб маҳоратига эга бўлган ва ҳарбий хизматдан четлаштирилган ҳамда ўз ўрнини топа олмаган шахслар гуруҳининг мавжудлиги. Тўғри, бундай шахслар ўзларининг ерга урилганини кечира олмайдилар ва моддий муҳтож бўлганлари боис, экстремистлар ва террорчилар таъсирига тушиб қоладилар. Бундай ҳолатларни Германияда биринчи жаҳон урушидан кейин жуда кўп шахсларнинг нацистлар таъсирига тушиб қолишига олиб келганини, АҚШда Вьетнам урушидан сўнги ҳолат, советлар ҳукмронлик қилган ҳудудларда «афғонлар» ва армиядан захирага бўшатирилганлардан террорчилик фаолиятларида фойдаланиш кабиларни кўрсатиш мумкин.

ХУЛОСА

Хулоса сифатида шуни айтиш жоизки, ҳар қандай давлатнинг тараққиёти ва унинг келажаги ўсиб келаётган авлоднинг таълим ва тарбия даржасига боғлиқдир. Бунга эришиш учун, аввало, жамият аъзолари, хусусан, вояга етмаган ва ёшларнинг сиёсий, ижтимоий, маънавий ва ҳуқуқий онги ва маданияти юқори бўлиши талаб этилади. Бу борада вояга етмаганлар ва ёшларни жиноятчилигининг олдини олиш, улар диний оқимнинг гирдоби ва тузоғига тушиб қолишини барвақт олдини олиш мақсада ички ишлар орган лари ҳамда давлат орган лари ва диний ташкилотлар билан ҳамкорликда вояга етмаганлар ва ёшларга диний билимларини ошириш мақсадида умумтаълим ва олий таълим даргоҳларида машғулотларни ташкил этиш бўйича чора тадбирларини белгилаш уларга диний ва дунёвий ҳар томонлама кучли билимларни бериш лозим. Бугунги кунда барча давлатлар учун ёшлар онгини

деструктив ғоялар таъсиридан асраш ва таъсирини минималлаштириш долзарблигича қолмоқда. Турли ҳил ғоялар ва унинг оқибатлари билан курашиш, ушбу ғояларнинг асл келиб чиқиши сабабларини ўрганмаслик уларнинг ортиб боришига сабаб бўлмоқда. Ёшлар онгида турли ҳил деструктив ғоялар таъсирини минималлаштириш соҳасида қилинаётган ишлардаги камчиликларни бартараф этиш келгусида Ўзбекистоннинг ёшлар бўйича амалга ошираётган сиёсатини самарали ташкил этишга асос бўлади.

Шу билан бирга, бу йўналишдаги муаммолар ушбу ушбу қўлланмада келтириб ўтилган фикрлар орқали тўлиқ ҳал этилади деган фикрдан йироқмиз. Хулоса қилиб айтиш мумкинки, экстремизм ва терроризмни олдини олиш чоралари тизимини ислоҳ қилиш ташкилий, ҳуқуқий жиҳатда таъминлашнинг келгусидаги устувор йўналишлари мазкур тадқиқотда кўрсатиб ўтилган масалалар билан чекланиб қолмайди. Зеро, тартибга солиш объектининг табиати ўзгариб, янгиликлар билан бойиб борар экан, қонун ҳужжатлари ҳам шунга мос равишда такомиллашиб бориши лозим.

Агарда ҳар бир шахс ўз ватанининг тинчлиги ва ҳавфсизлигини таъминласа, терроризм, экстремизм ва зўравонликнинг бошқа кўринишларига қарши курашиш борасида қушни давлатлар билан ҳамкорликнинг тўлиқ механизми яратилса, ушбу турдаги жинойтларнинг барвақт профилактикаси амалга оширилса, минтақамизда тинчлик деган неъмат абадий бўлади.

ҲОЙДАЛАНИЛГАН АДАБИЁТЛАР РЎЙХАТИ

1. Ўзбекистон Республикаси Президенти Шавкат Мирзиёевнинг БМТ Бош Ассамблеясининг 72-сессиясидаги нутқидан, Нью-Йорк шаҳри, 2017 йил 19 сентябрь.

2. Ўзбекистон Республикаси Президенти Ш.М.Мирзиёев 2022 йилнинг 16-17 сентябрь кунлари Самарқанд шаҳрида ўтказилган ШХТ йиғилишида сўзлаган нутқидан.

3. Каримов И.А. Тинчлик ва ҳавфсизлигимиз ўз куч-қудратимизга, ҳамжиҳатлигимиз ва қатъий иродамизга боғлиқ. Т. 12. – Т., 2004. – Б. 169.

4. «Криминология». Умумий қисм: Дарслик / И.Исмаилов, Қ.Р. Абдурасулова, И.Ю. Фазилов; Масъул муҳаррир Ш.Т. Икрамов. –Т.: Ўзбекистон Республикаси ИИВ Академияси, 2015. – 272 б.

5. «Криминология». Махсус қисм: Дарслик / И.Исмаилов, Қ.Р. Абдурасулова ва бошқ. –Т.: Ўзбекистон Республикаси ИИВ Академияси, 2015. – 744 б.

6. Зарипов З., Исмаилов И. «Криминология». Умумий қисм: Дарслик. – Т., 1996. – 230 б.

7. Ўзбекистон Республикаси Президентининг 2018 йил 14 февралдаги “Тошкент шаҳрида жамоат тартибини сақлаш, ҳуқуқбузарликлар профилактикаси ва

жиноятчиликка қарши курашишнинг сифат жиҳатидан янги тизимини жорий этиш тўғрисида”ги ПҚ-3528-сон қарор.

KIBERMAKONDA SHAXSIY DAXLSIZLIK HUQUQI

Ismoilov Mavludbek Muqimjon o'g'li

Toshkent davlat yuridik universiteti

“Xalqaro huquq va qiyosiy huquqshunoslik” fakulteti 3-kurs talabasi

Annotatsiya: *Mazkur maqolada kibermakonda shaxsga doir bo'lgan ma'lumotlarning daxlsizligi hamda shaxs daxlsizligi, ushbu huquq buzilishi oqibatida vujudga kelishi mumkin bo'lgan oqibatlar va unga nisbatan qo'llanadigan javobgarlik masalasi izchil tahlil qilingan. Ushbu maqolaning dolzarbligi butun dunyoda axborot texnologiyasi rivojlanishi va globallashuvi bilan vujudga kelgan axborot xavfsizligi kuchayishi bilan bog'liqdir. Ushbu ma'lumotlarni aniqligini oshirish maqsadida turli xil statistikalar va qonun hujjatlaridan keng foydalanildi. Mavzu doirasida xorijiy va milliy olimlarning fikrlaridan, ilmiy ishlaridan, qilgan tadqiqot natijalaridan, gazeta va jurnallardan, xorij mamlakatlari qonun hujjatlaridan maqsadli havolalar berildi. Shuningdek jadvallar bilan kreativ yondashish maqola mazmun mohiyatini yanada teranroq ochib berishga yordam bergan. Shaxsga doir ma'lumotlar xavfsizligi qay darajada muhimligi va ularning daxlsizligini ta'minlash orqali avvalo shaxsni va uning xavfsizligini ta'minlash mumkinligi haqida mavzu doirasida yoritildi.*

Kalit so'zlar: *shaxsga doir ma'lumot, shaxs daxlsizligi, Kibermakon, kiberhujum, axborot, axborot xavfsizligi, Qonun*

Ikkinchi jahon urushi yakunlangandan so'ng yuzaga kelgan texnologiyalar inqilobi natijasida kompyuterlar keyinchalik, internet asri boshlandi. Texnologiyaning tez sur'atlar bilan o'sishi natijasida ma'lum bir huquqiy masala va muammolarni keltirib chiqardi. Ulardan biri shaxsga doir ma'lumotlarning daxlsizligi hisoblanadi. Hozirgi internet hamda axborot almashinuvi o'sayotgan davrda har bir inson ma'lum bir ijtimoiy tarmoqdan kundalik hayotida foydalanmoqda. Ijtimoiy tarmoqlar insonlar uchun ma'lumot almashish uchun qulay bo'lishiga qaramay, foydalanuvchilarning shaxsga doir ma'lumotlari saqlanadigan ulkan bazaga aylanib qolmoqda. Bunday vaziyatda shaxs ma'lumotlari orqali unga tahdid qilinishi yoki undan o'z maqsadi yo'lida foydalanilishi mumkin. Ushbu holatlarda shaxsga doir ma'lumotlar daxlsizligi muhim hisoblanadi.

2021-yil holatiga ko'ra, internet foydalanuvchilarining butun dunyo bo'ylab yosh guruhlari bo'yicha taqsimlanishi ko'radigan bo'lsak, Dunyo aholisini 22,8 %i 18-24 yosh, 33,8 % i 25-34yoshdagi, 18,6 %i 35-44 yosh atrofidagi, 11,9% 45-54 yosh vaillari, 7,3 %i esa 55-64 yoshdagi hamda atigi 5,5 %i 65 yoshdan oshgan insonlarga to'g'ri kelmoqda [1]. Ushbu ko'rsatkichdan ko'rishimiz ham mumkinki, deyarli dunyoning 50 foizidan ortiq insonlar 34 yoshgacha bo'lgan shaxslar hisoblanadi. Bu internetda ularning shaxsiy ma'lumotlari daxlsizligi muammosini vujudga keltirib hozirgi Kiberzamonda shaxs daxlsizligi huquqini dolzarbligini oshiradi.

Kiberxavfsizlik bo'yicha global reytinglarda hozirgi kun sarhisobiga ko'ra O'zbekiston Milliy kiberxavfsizlik indeksi (National Cyber Security Index) da 88-o'rinda, Global kiberxavfsizlik indeksi (Global Cybersecurity Index) da 70-o'rinda, AKT rivojlanganlik indeksi (ICT Development Index) da 95-o'rinni egallab kelmoqda [2]. Yuqorida sanab o'tilgan amaliyotlar barchasi milliy xavfsizlikni ta'minlashdan iborat. Chunki, mamlakatning iqtisodiy, ijtimoiy, ma'daniy rivojlanishining statistik ko'rsatkichlarining haqqoniyliги, ishonchliligi va konfedentsialligini ta'minlash bugungi kundagi dolzarb muammolardan biri hisoblanadi.

Shaxsga doir ma'lumotlar daxlsizligiga to'xtaladigan bo'lsak, bu eng avvalo, shaxl daxlsizligi huquqlaridan biri hisoblanadi. Shaxs daxlsizligi deganda har bir fuqaroning tug'ilganidan boshlab tan olinadigan uzviy huquqi tushuniladi [3]. Shaxsga doir ma'lumotlar daxlsizligi – insonning asosiy konstitusiyaviy huquqlaridan biri hisoblanib, shaxsning roziligisiz uning shaxsiy hayoti to'g'risida axborot to'plash, saqlash, foydalanish va tarqatish taqiqlanadi. Ba'zida shaxsning o'zi to'g'risidagi ro'yhatga olingan ma'lumotlar bilan tanishib chiqish, ulardan foydalanish, noaniqliklari bo'lsa, tuzatishlar kiritish tarzidagi qo'shimcha vakolatlarni belgilaydi. Yozishmalar va boshqa axborot almashish siri ham alohida konstitusiyaviy huquqni tashkil qilib, shaxsiy hayot daxlsiligi kafolatlaridan biri hisoblanadi [4].

Shaxsiy ma'lumotlarni daxlsizligi ta'minlashdan avval buning uchun aynan qanday ma'lumotlar shaxsiy ma'lumotlar toifasiga kirishini aniqlab olishimiz kerak. Bu bo'yicha **M. Ismoilov** tomonidan olib borilgan tadqiqotlar natijasida shaxsiy ma'lumotlarga aynan qanday ma'lumotlar kirishini ko'rsatib o'tgan [5].

O'zbek olimlaridan ushbu mavzuyimiz yuzasidan olib borgan tadqiqot hamda ilmiy izlanishlariga to'xtaladigan bo'lsak, **S. Gulyamov** hamda **I. Rustambekov**larning yozishicha, Kiber-huquqning huquqiy tartibga solish predmetiga kibermakonda yuzaga keladigan va turli huquq sohalarining normalari bilan tartibga solinadigan ijtimoiy munosabatlar majmui yoki yigindisi kirishini hamda buning natijasida vujudga keladigan ijtimoiy munosabatlarni tartibga solish kerakligini [6], **I. Rasulov**ning fikricha, Ma'lumotlarni samarali shifrlash va uni ochish kibermakonda ma'lumotlarning xavfsizligini ta'minlashning kaliti ekanligini hamda bu bo'yicha RSA algoritmidan foydalanish kerakligini [7], **D.N. Qosimov** internet tarmog'idan kiberhujum maqsadida foydalanish natijasida nafaqat insonning shaxsiy ma'lumotlari xavfsizligi balki, shaxsning mafkurasini, dunyoqarashini o'zgartirib yuboruvchi turli xil hujumlarni yoshlarga ta'sirini [8], **A.K. Rasulev** va **G.A. Sadullayev**lar kiber jinoyatlarga qarshi kurashish masalalarini tahlil qilgan holda, xalqaro hamda milliy qonunchiliklarni o'rganib axborot xavfsizligini ta'minlash muhimligini [9] ta'kidlab o'tishgan.

H.P. Hasanov va **O.P. Ahmedovalarning** yozishicha hozirgi kunda axborot xavfsizligini ta'minlashga qaratilgan vositalarning aksariyati xorij davlatlaridan sotib olingani bois, axborot xavfsizligini ta'minlovchi vositalarni mamlakatimizda ishlab chiqarishni yo'lga qo'yish, yangi texnologiyalar yaratishimiz kerakligini aytib o'tgan [10]. Ushbu fikrlarda

nazarda tutilgan masalalar O'zbekiston Respublikasi Prezidentining 2007-yil 3-apreldagi "O'zbekiston Respublikasida axborot kriptografik muhofazasini tashkil etish chora tadbirlari to'g'risida" [11] gi PQ-614-sonli Qarorda belgilab qo'yilgan.

Ushbu olimlar asosan axborot xavfsizlik masalalariga to'xtalgan bo'lib, shaxsga doir ma'lumotlar daxlsizligiga to'xtalib o'tilmagan. Axborot xavfsizligi masalalarini keng yoritilgan bo'lishiga qaramay, ushbu masalalar keng qamrovda bo'lib, aynan shaxsning shaxsga doir ma'lumotlari himoyasi yoritilmagan.

Xorij olimlarining ushbu masaladagi fikrlariga to'xtaladigan bo'lsak, axborot xavfsizligini himoya qilishda xorijiy tajribani o'rgangan olimlardan biri **M.A.Yefremova** va **P.V.Agapov** qator davlatlarning shaxsga doir ma'lumotlar daxlsizligiga oid qonunchilik tizimini [12], **Chestermann**ing maxfiylikni himoya qilish harakatlari har doim yangi tahdidlar va texnologiyalarga javob berishga majbur bo'lganligini [13], **A. Bradley, Areheart, L.Jessisa Roberts**lar Genetic Information Nondiscrimination Act (GINA) va xodimlarning shaxsga doir ma'lumotlari ish beruvchilar tomonidan buzilishi yoki himoya qilinishiga oid [14], **Ye.I.Juk** axborot xavfsizligining konseptual jihatlari, jumladan axborot xavfsizligini tizimlarining dasturlashtirilgan va apparatlashtirilgan vositalariga doir izlanishlar olib borib, axborotni hozirgi zamondagi eng qimmatbaho obyektligini [15], **N.Kshetri** ma'lumotlar potensial qiymatga ega, ulardan qo'shimcha daromad olmoqchi bo'lganlar foydalanish mumkinligini [16] **Paul Bernal** Digital texnologiyalarining nafaqat inson shaxsiy hayotiga, balki so'z erkinligi va yig'ilishlar erkinligidan tortib, kamsitishdan himoyalanihgacha bo'lgan boshqa inson huquqlariga ta'siri bo'yicha katta qizig'ish uyg'otganligini [17] ta'kidlab o'tgan.

Shaxsga doir ma'lumotlar daxlsizligi bir qator normativ-huquqiy hujjatlar orqali himoya qilinadi. Shu jumladan, "Inson huquqlari umumjahon deklaratsiyasi"ning 3-moddasida shaxsiy daxlsizlik huquqi, 12-moddasida belgilangan shaxs nomusi va sha'ni daxlsizligi [18], shuningdek, "Fuqarolik va siyosiy huquqlar to'g'risida"gi xalqaro Pakt (1966-yil 19-dekabr) ning 17-moddasi 1-qismida "Hech kimning shaxsiy va oilaviy hayotiga o'zboshimchalik yoki noqonuniy tarzda aralashish, uning uy-joyi daxlsizligiga yoki yozishmalari sirlari daxlsizligiga o'zboshimchalik yoki noqonuniy tarzda tajovuz qilish va uning or-nomusi va sha'niga tajovuz qilishi mumkin emas" [19].

Ommaviy kuzatuv va millionlab odamlarning ma'lumotlarini saqlash va qayta ishlash texnologiyalari 1950-yilda ishlab chiqilgan Inson huquqlari va asosiy erkinliklarini himoya qilish to'g'risidagi konventsianing 8-moddasida kafolatlangan shaxsiy daxlsizlik huquqiga jiddiy tahdid soladi (EHM, Konventsiya) [20]

2018 yil 25 maydan barcha Yevropa ittifoqiga a'zo davlatlar uchun kuchga kirgan Ma'lumotlarni himoya qilishning umumiy qoidalari (General Data Protection Regulation (bundan keyin matnda GDPR)) [21], Telekommunikatsiya sohasida shaxsiy ma'lumotlarni qayta ishlash va maxfiylikni himoya qilish bo'yicha Yevropa Parlamenti va Kengashning 1997 yil 15 dekabrda 97/66/EC direktivasi [22], Yevropa Ittifoqining asosiy huquqlari xartiyasining 8-moddasi [23], Yevropa Kengashi 2001-yilda kiberjinoyatchilikka qarshi

konventsiyani (Budapesht konventsiyasi) [24], u 108-konventsiya bilan bir qatorda kibermakondagi davlatlarning faoliyatini tartibga soladi. Evropa Kengashi 2001 yilda kibernetika qarshi konventsiyani (Budapesht konventsiyasi) qabul qildi, u 108-konventsiya bilan bir qatorda kibermakondagi davlatlarning faoliyatini tartibga soladi.

Shuni ta'kidlash kerakki, 108-sonli konventsiya va Budapesht konventsiyasi mintaqaviy Evropa hujjatlari sifatida qabul qilingan, ammo oxir-oqibat universal bo'lmada, xalqaro maqomga ega bo'lgan, chunki ular Evropadan bo'lmagan davlatlarga qo'shilish imkonini beradi. Budapesht konventsiyasini 56 davlat, shu jumladan uni imzolagan Evropa Ittifoqiga a'zo bo'lmagan davlatlar (AQSh, Kanada, Japan va Janubiy Afrika) ratifikatsiya qilgan [25]. Xuddi shunday, 108-sonli Konventsiya [26] ham o'z ko'lamini kengaytirdi, unga Yevropa Kengashiga a'zo 47 davlatdan tashqari Mavrikiy, Senegal, Tunis va Urugvay ham qo'shildi.

So'nggi yillarda O'zbekiston Respublikasida Axborot xavfsizligi yo'nalishini rivojlantirishga katta ahamiyat berilmoqda. Buning yaqqol misoli sifatida quyidagi normativ-huquqiy hujatlarni ko'rishimiz mumkin. Eng avvalo, O'zbekiston Respublikasi Konstitusiyasi [27], O'zbekiston Respublikasining 2022-yil 15-apreldagi O'zbekiston Respublikasining "Kiberxavfsizlik to'g'risida" gi O'RQ-764-sonli Qonuni. [28], Shaxs daxlsizlik huquqini buzganlik uchun Ma'muriy javobgarlik to'g'risidagi kodeksning 46¹-moddasiga [29] binoan javobgarlikka tortilishi, Agar ma'muriy jazo qo'llanilgandan keyin yana sodir etilgan hollarda, Jinoyat kodeksining 141¹ -moddasiga [30] asosan javobgarlikka tortiladi.

Yuqoridagi qonunlarda shaxsga doir ma'lumotlar daxlsizligini ta'minlashga xizmat qiladigan normalar keltirilgan bo'lsada aynan qanday ma'lumotlar shaxsga doir ma'lumotlar ekanligi ko'rsatilmagan.

Bundan tashqari, Kiberxavfsizlik bo'yicha davlatlarning ichki qonunchiligida mustahkamlashi kerak bo'lmoqda. Kiberjinoyat rivojlanishning barcha darajasidagi mamlakatlarni tashvishga solmoqda va xaridorlarga ham, sotuvchilarga ham ta'sir qiladi. 156 ta davlat (80 foiz) kibernetika qonunchiligini qabul qilgan bo'lsa-da, bu ko'rsatkich mintaqaga qarab farq qiladi: eng ko'p darajasi Yevropada (91 foiz), Afrikada esa eng past (72 foiz).ni tashkil qilmoqda. Dunyoning 80% davlati buni qonun bilan mustahkamlagan bo'lsa, 5 % davlatlarda bu bo'yicha qonun loyihalari ishlab chiqilmoqda. 13% davlatlarda esa bunday jiddiy muammo uchun haligacha qonun ishlab chiqilmagan [31].

Qiyosiy yuridik tadqiqotlar shuni ko'rsatadiki, xorijiy davlatlarning huquq tizimida kibernetika qarshi qoidalar ularning Jinoyat Kodeksi yoki shu kabi Kodekslar bilan bo'lsa ba'zilar qonun bilan himoyalangan. Lekin, shunday bo'lsa-da bunday jiddiy muammoni hal etish uchun tizimli yondashuvning yo'qligi bilan tavsiflanadi. Biroq, ba'zi mamlakatlarda ma'lumotlar qonun bilan himoyalangan. Buni quyidagi jadvalda ko'rishimiz mumkin.

Jadval №1

<i>Davlatlar</i>	<i>Ma'lumotlar daxlsizligiga oid normalar</i>
<i>Koreya</i>	2016-yil 22-martdagi Axborot va aloqa tarmoqidan foydalanish va axborotni himoya qilishni tarqashtirish to'g'risidagi 14080-son Qonuni [32], Axborot va kommunikatsiya infratuzilmasini himoya qilish to'g'risidagi qonun [33]
<i>Germaniya</i>	1986-yilda qabul qilinib, 2015-yilda tahrir qilingan 202-band [34], Tarmoqni qo'llash to'g'risidagi qonun [35]
<i>Yaponiya</i>	2013-yilda qayta tahrirlangan “Kompyuterga ruxsatsiz kirishni taqiqlash to'g'risidagi” 28-sonli Qonuni [36], 1907-yildagi 45-sonli Qonun bilan qabul qilingan Jinoyat kodeksida [37]
<i>Qatar</i>	2006-yilda qabul qilinga hamda 2017-yilda qayta tahrirlangan “Telekommunikatsiyalar qonuni” (34-son) [38] 2004-yildagi Jinoyat kodeksida [39], “Kiberjinoyatlarning oldini olish to'g'risida”gi qonun (2014 yil 14-son Qonuni) [40]
<i>Rossiya Federativ Respublikasi</i>	2017-yil 26-iyuldagi “Rossiya Federatsiyasining muhim axborot infratuzilmasi xavfsizligi to'g'risida” 187-FZ-sonli Federal Qonuni [41], Rossiya Federatsiyasi Jinoyat kodeksi (2021-yil 1-iyuldagi so'nggi o'zgartirishlar bilan) ning 28-bobida Kompyuter axboroti sohasidagi jinoyatlarga bag'ishlangan, [42] va Rossiya Federatsiyasi Hukumatining 2009-yil 16-martdagi 228-sonli “Aloqa, axborot texnologiyalari va ommaviy axborot vositalarini nazorat qilish federal xizmati to'g'risidagi” Nizomi qabul qilingan [43].
<i>Amerika Qo'shma Shtatlar</i>	Jinoyat va jinoyat protsessual kodeksini 18-sarlavhasi [44], 1986-yilgi Kompyuterda firibgarlik va suiiste'mollik qonuni [45]
<i>Buyuk Britaniya va Shimoliy Irlandiya birlashgan qirolligi</i>	1990 yildagi qayta tahrirlangan “Kompyuterni noto'g'ri ishlatish to'g'risidagi qonun” [46]

Solishtirma tahlillar shuni ko'rsatdiki, ko'plab xorijiy davlatlarning milliy qonunchiligida kiberjinoyatchilik hamda axborot xavfsizligini jinoiy-huquqiy himoyalashga

tizimli yondashuv mavjud emas. Ammo, ba'zi davlatlarning qonunchiligida, qonun bilan himoya qilinadigan axborotlar ma'lum bir tur sifatida belgilab qo'yilgan. Ba'zi bir davlatlarda kiberhujumlar hamda internetdan to'g'ri maqsadlarda foydalanish undagi ma'lumotlarning daxlsizligi ichki Jinoyat kodeksida hamda boshqa bu bo'yicha alohida qonunlar bilan tartibga solingan.

Yuqoridagi holatlarni o'rganib chiqqan holda xulosa qiladigan bo'lsak, kibermakonda shaxs daxlsizligi huquqini keng qamrovda o'rgangan holda, Shaxs daxlsizligi insonning asosiy huquqlaridan biriligi, shaxsning ruxsatisiz uning shaxsiy ma'lumotlarini o'g'rilash, buzish yoki o'zgartirish orqali uning huquqlarini poymol qilish holatlari hozirgi kunda ko'p uchramoqdaligi aniqlandi. Ushbu masalalar maqola davomida keng qamrovda o'rganib chiqilib, shaxs daxlsizligiga oid mualliflar jamoasi shakllantirildi. Hozirgi internet rivojlarga zamonda shaxs daxlsizligini ta'minlash uchun milliy va xorij mamlakatlari qonunchiligi o'rganib chiqildi. Ushbu izlanishlar davomida barcha davlatlarda ham kiberjinoyatchilik hamda internetdagi firibgarliklarni oldini oluvchi normalar yagona qonunchiliklarida berilmaganligi aniqlandi.

REFERENCE:

1. The official website: Statista, Distribution of internet users worldwide as of 2021, by age group // Available at: <https://www.statista.com/statistics/272365/age-distribution-of-internet-users-worldwide/> [Accessed on: 10.11.2022]
2. The official website: NSCI (National cyber security index) // Available at: <https://ncsi.ega.ee/country/uz/> [Accessed on: 10.11.2022]
3. O'zbekiston milliy ensiklopediyasi Sh harfi – T.: – 2000-2005. – B.65.
4. R.A. Muhitdinov, O'zbekiston yuridik ensiklopediyasi "Adolat", –Toshkent: – 2009. – B. 528
5. Ismoilov M.M. Shaxsga doir ma'lumotlar daxlsizligi tushunchasining nazariy-huquqiy tahlili Science and innovation, vol. 1, no. C3, 2022, pp. 62-71 // Available at: <https://cyberleninka.ru/article/n/shahsga-doir-malumotlar-dahlsizligi-tushunchasining-nazariy-u-u-iy-ta-lili> [Accessed on: 11.11.2022]
6. Гулямов С. «Кибер-хуқуқ»-янги комплекс хуқуқ соҳаси сифатида //Гулямов Саид Саидахарарович. – 2020. – №. 1.
7. Rasulov I.J., Axborot xavfsizligi va uning tashkil etuvchilari. RSA algoritmi //Science and innovation. – 2022. – T. 1. – №. 1. – C. 181-184. Available at: <https://cyberleninka.ru/article/n/axborot-xavfsizligi-va-uning-tashkiletuvchilari-rsa-algoritmi> [Accessed on: 09.11.2022]
8. Kosimov D.N. KIBERMAKONDA AXBOROT ISTEMOLI MADANIYATI //E Conference Zone. –2022. –C.118-120. Available at: <http://www.econferencezone.org/index.php/ecz/article/view/1333/1213> [Accessed on: 09.11.2022]

9. Rasulev A.K., Sadullayev G.A. Kiber jinoyatchilik va axborot xavfsizligi: kadrlar tayyorlash va qayta tayyorlash masalalari, O'zbekiston Respublikasi IIV Akademiyasining axborotnomasi. — 2021. — № 1 (48) Available at: <https://akadmvd.uz/oz/nauchniy?year=2021> [Accessed on:09.11.2022]
10. Hasanov H.P., Ahmedova O.P., "Axborot xavfsizligini ta'minlashning kriptografik vositalari" // – T.: Jamiyat va boshqaruv, – 2015. 2-son. – B. 46.
11. "O'zbekiston Respublikasida axborotni kriptografik muhofaza qilishni tashkil etish chora-tadbirlari to'g'risida" gi PQ-614-sonli qarori. Qonun hujjatlari ma'lumotlari milliy bazasi, 19.11.2018-y., 06/20/5578/0984-son.
12. Efremova M.A., Agapov P.V. Crimes against Information Security: International Legal Aspects of Fighting and Experience of Some States, "Journal of Internet Banking and Commerce", April 2016, vol. 21, no. S3
13. Chesterman S., After Privacy: The Rise of Facebook, the Fall of Wikileaks, and Singapore's Personal Data Protection Act 2012 SSRN Electronic Journal // Available at: https://www.researchgate.net/publication/256060245_After_Privacy_The_Rise_of_Facebook_the_Fall_of_Wikileaks_and_Singapore's_Personal_Data_Protection_Act_2012 [Accessed on: 09.11.2022]
14. Bradley A. Areheart, Jessica L. Roberts, GINA, Big Data, and the Future of Employee Privacy, The Yale Law Journal. – 2019. – B. 710-783
15. Жук Е.И. Концептуальные основы информационной безопасности // Машиностроение и компьютерные технологии. №04.– 2010. – Б.35
16. Nir Kshetri, Big data's impact on privacy, security and consumer welfare, Telecommunications Policy 38(11), November 2014
17. P.Bernal, Data gathering, surveillance and human rights: recasting the debate, Journal of Cyber Policy 1(2):1-22 // Available at: https://www.researchgate.net/publication/308274013_Data_gathering_surveillance_and_human_rights_recasting_the_debate [Accessed on: 10.11.2022]
18. The official website: United Nations Organization, Universal Declaration of Human Rights (Birlashgan millatlar tashkiloti, inson huquqlari umumjahon deklaratsiyasi) 24.10.1948. Available at: <https://www.un.org/en/about-us/universal-declaration-of-human-rights>
19. Саидов А.Х., Ўзбекистон Республикаси ва инсон ҳуқуқлари бўйича халқаро шартномалар – Т.: Адолат, – 2002. – Б. 61.
20. The official website: Council of Europe, Convention for the Protection of Human Rights and Fundamental Freedoms, as amended by Protocols No. 11 and 14 // Available at: https://www.eods.eu/library/CoE_European%20Convention%20for%20the%20Protection%20of%20Human%20Rights%20and%20Fundamental%20Freedoms_1950_EN.pdf [Accessed on: 10.11.2022]
21. The official website: GDPR (General Data Protection Regulation) // Available at: <https://gdpr-info.eu/> [Accessed on:10.11.2022]

22. The official website: Refworld, European Union, Directive 97/66/EC of 15 December 1997 of the European Parliament and of the Council Concerning the Processing of Personal Data and the Protection of Privacy in the Telecommunications Sector, 15 December 1997, FXAL98024ENC/0001/01/00, available at: <https://www.refworld.org/docid/3ddcc6364.html> [accessed on:10.11.2022]

23. The Official website: EUR_Lex (Europe Union Law), Charter of fundamental rights of the european union (2012/C 326/02) // Available at: <https://eur-lex.europa.eu/legal-content/EN/TXT/PDF/?uri=CELEX:12012P/TXT&from=EN> [Accessed on: 10.11.2022]

24. The official website: Council of Europe, Convention on Cybercrime Budapest, 23.XI.2001 // Available at: <https://rm.coe.int/1680081561> [Accessed on: 10.11.2022]

25. The official website: Council of Europe Chart of signatures and ratifications of Treaty 185 // Available at: <https://www.coe.int/en/web/conventions/full-list?module=signatures-by-treaty&treatyenum=185> [Accessed on: 10.11.2022]

26. The official website: Council of Europe, Convention for the Protection of Individuals with regard to Automatic Processing of Personal Data // Available at: <https://rm.coe.int/1680078b37> [Accessed on: 10.11.2022]

27. O‘zbekiston Respublikasi Konstitutsiyasi /Qonun hujjatlari ma’lumotlari milliy bazasi, 09.02.2021-y., 03/21/671/0093-son

28. Kiberxavfsizlik to‘g‘risidagi Qonun / Qonunchilik ma’lumotlari milliy bazasi, 6.04.2022-y., 03/22/764/0313-son

29. O‘zbekiston Respublikasi Ma‘muriy javobgarlik to‘g‘risidagi kodeksi / Qonunchilik ma’lumotlari milliy bazasi, 17.09.2021y., 03/21/716/0877-son

30. O‘zbekiston Respublikasi Jinoyat kodeksi / Qonunchilik malumotlari milliy bazasi, 05.10.2021 y., 03/21/719/0929-son

31. The official website: UNCTAD (United Nations Conference on Trade and Development) Cybercrime Legislation Worldwide // Availble at: <https://unctad.org/page/cybercrime-legislation-worldwide> [Accessed on: 10.11.2022]

32. The official website: KLRI (Korea legislation research institute) Act on promotion of information and communications network utilization and information protection Available at: https://elaw.klri.re.kr/eng_service/lawView.do?hseq=38422&lang=ENG [Accessed on: 10.11.2022]

33. The official website: KLT (Korea Law translation center) Act on the protection of information and communications infrastructure // Available at: https://elaw.klri.re.kr/eng_mobile/viewer.do?hseq=28812&type=part&key=43 [Accessed on: 11.11.2022]

34. The official website: Federal Ministry of Justice, German Criminal Code // Available at: https://www.gesetze-im-internet.de/englisch_stgb/englisch_stgb.html [11.11.2022]

35. The official website: German Law Archive, Network Enforcement Act 2017. // Available at: <https://germanlawarchive.iuscomp.org/?p=1245> [Accessed on: 11.11.2022]

36. The Official website: NPA (National Police Agency) Act on Prohibition of Unauthorized Computer Access(Tentative translation) // Available at: https://www.npa.go.jp/cyber/english/legislation/uca_Tentative.pdf [Accessed on: 10.11.2022]

37. The official website: CAS (Cabinet secretariat) Penal Code (Act No.45 of 1907) // Available at: <https://www.cas.go.jp/jp/seisaku/hourei/data/PC.pdf> [Accessed on: 10.11.2022]

38. The official website: CRA (The Communications Regulatory Authority) Telecommunications Law No. (34) of 2006 // Available at: <https://www.cra.gov.qa/en/document/telecommunications-law-no-34-of-2006> [Accessed on: 10.11.2022]

39. The official website: OHCHR's Database, Law No. 11 of 2004 Issuing the Penal Code 11 / 2004 // Available at: <https://adsdatabase.ohchr.org/IssueLibrary/QATAR%20Penal%20Code.pdf> [Accessed on:10.11.2022]

40. The official website: ILO (International Labour Organization) Cybercrime Prevention Law (Law No. 14 of 2014) // Available at: https://www.ilo.org/dyn/natlex/natlex4.detail?p_lang=en&p_isn=100242 [Accessed on: 10.11.2022]

41. The official website: CIS Legislation, About safety of critical information infrastructure of the Russian Federation July 26, 2017 No. 187-FZ // Available at: <https://cis-legislation.com/document.fwx?rgn=98928> [Accessed on: 10.11.2022]

42. Criminal Code of the Russian Federation (with the latest amendments of 1 July 2021), Chapter 28. Crimes in the Sphere of Computer Information (in Russian) // Available at: <http://www.russian-criminalcode.com/PartII/SectionIX/Chapter28.html> [Accessed on: 10.11.2022]

43. The official website: Roskomnadzor (Aloqa, axborot texnologiyalari va ommaviy axborot vositalarini nazorat qilish federal xizmati), the government of The Russian federation regulation no. 228 of march 16, 2009 on the federal service for supervision of communications, information technology, and mass media // Available at: <https://eng.rkn.gov.ru/about/> [Accessed on: 10.11.2022]

44. The official website: GovInfo, TITLE 18—Crimes And Criminal Procedure // Available at: <https://www.govinfo.gov/content/pkg/USCODE-2011-title18/pdf/USCODE-2011-title18.pdf> [Accessed on: 10.11.2022]

45. The official website: Congress.gov H.R.4718 - Computer Fraud and Abuse Act of 1986 // Available at: <https://www.congress.gov/bill/99th-congress/house-bill/4718/text> [Accessed on: 10.11.2022]

46. The official website: Legislation.gov.uk (Buyuk Britaniya va Shimoliy Irlandiya birlashgan qirolligi qonunchilik ma'lumotlari bazasi) The Computer Misuse Act of

1990, as amended (in English) // Available at:
<https://www.legislation.gov.uk/ukpga/1990/18/contents> [Accessed on:10.11.2022]

«**TEKNOLOGIYA FANIDA ILMIY TADQIQOT METODLAR**»

To'laganov Dilmurod Mirjalolovich

*Toshkent viloyati Qibray tumani
39-umumiy o'rta ta'lim maktabining
"Texnologiya" fani o'qituvchisi*

Annotatsiya: *Ushbu maqolada texnologiya fani darslarida interfaol metodlardan biri grafikli organayzerlardan foydalanish metodikasi "Klaster", "Venna diagrammasi", "Konseptual jadval" misolida ishlab chiqilgan. Ushbu metodlarning afzallik va kamchiliklari ham yoritilgan.*

Kalit so'zlar: *Grafikli organayzerlar, "Klaster", "Venna diagrammasi", "Konseptual jadval"*

Abstract: *This article has developed one of the interactive methods in technology lessons using the method of graphic organizers using the example of "Cluster", "Venn Diagram", "Conceptual Table". The advantages and disadvantages of these methods are also highlighted.*

Keywords: *Graphic organizers, "Cluster", "Venn diagram", "Conceptual table".*

Yangicha dunyoqarash xalq ta'limida ilgari surilgan uzluksiz ta'lim va shaxs xislatlarini ijodkorlik ta'limi orqali rivojlantirishda ta'lim nazariy asioldiga yangi vazifalarni qo'yadi. Xalq ta'limi tizimini tubdan o'zgartirish, uning rivoji uchun pedagogik, uslubiy, psixologik sharoitlarni yaratish talab etiladi. Amaliyotdan shu narsa aniq ravshanki, har qanday ilmiy xulosa tajriba va ilmiy tadqiqotlarga asoslanadi. Pedagogikada, xususan ta'lim va tarbiyada ilmiy tadqiqotlar hech qachon to'xtamaydi va uzluksiz davom etaveradi. Pedagogik tadqiqotlarning fani sifatida maktab va boshqa o'quv yurtlarining faoliyati, uning maqsadi, dasturiy ma'nosi, o'qituvchi va o'quvchilar faoliyati, tashkiliy shakl hamda ijtimoiy sharoitlar xizmat qiladi. Didaktik faoliyat o'qituvchi va o'quvchilarning hatti-harakatlaridan iborat. Bunday faoliyat natijasida o'quvchilar bilim, iqtidor va ko'nikmalarga ega bo'ladilar, o'z dunyo qarashini, shaxsiy qadriyatlar tizimini shakllantiradilar. Taxsil natijasida o'quvchi shaxsining turli xislatlari shakllantiriladi. Bunday o'zgarishlarni kuzatish, hisobga olish pedagogik tadqiqotlarning asoslaridan hisoblanadi. Yuqoridagi o'zgarishlar, o'qituvchining didaktik faoliyati ta'siridagi va o'z shaxsiy hatti-harakatlari ta'siridagi o'zgarishlar orasidagi qonuniyatlarni ochishga, ularni taxlil qilishga imkon beradi. O'quvchilar va o'qituvchilarning o'quvishlari sharoitlari, harakatlari, ta'lim mazmuni, metod va vositalari orasidagi bog'liqliklar, tabiat qonuniyatlari qanday ob'ektiv xarakterga ega bo'lsa, shunday ob'ektiv xarakterga egadir. Ta'lim va tarbiyaga taalluqli hatti-harakatlarni tafakkurga asoslanib taxlil qilish pedagogika va didaktika da yagona usul hisoblanishini Yan Amos Komenskiyning «Buyuk didaktika», K.D.Ushinskiyning «Inson tarbiya fanisifatida» asarlarida ko'rish

mumkin. O'quv-tarbiya jarayoni haqida jiddiy xulosalar chiqarish uchun muntazam ravishda olib borilgan kuzatishlar, tajriba, faktlarga asoslangan empirik tadqiqotlar natijalariga asoslanish zarur. 2. Mehnat ta'limida qo'llaniladigan ilmiy tadqiqot metodlari. Mehnat ta'limi muammolariga aratilgan ilmiy izlanishlar o'tkazishdan maqsad talim va tarbiya xususiyatlari, samarali metodlarni ishlab chiqish va amaliy qo'llash, texnik vositalarini qo'llashga doir masalalarni yechishdan iboratdir. Ilmiy pedagogik izlanishlar jarayonini shartli ravishda quyidagi bosqichlarga bo'lish mumkin:

1. O'qituvchining adabiyotlarni o'rganishi va amaliy ishlari asosida muammoni aniqlashi.

2. Gipoteza qurish, ya'ni o'qitishni bosqichma-bosqich tashkil etish. O'qituvchining faktlar va ularni taqqoslash orqali izlanuvchi asoslangan taklifni berishi.

3. Izlanish natijalarini rasmiylashtirishi va o'quv jarayoniga qo'llashi. Mehnat ta'limi o'qitish metodikasida ilmiy izlanishlarning umumilmiy va maxsus metodlari qo'llaniladi. Umumilmiy metodlarga : nazariy izlanish, kuzatish, suhbat va eksperimentlar kiradi. Nazariy metod – adabiyotlardan o'rganish va tahlil qilish, hamda pedagogik tajribalar asosida olib boriladigan izlanishlar kiradi. Adabiyotlar ustida ishlashda kitob va jurnallar, maqolalar va patentlar, ilmiy ishlanmalar to'plamlar va kataloglar, internet tizimidan olingan ma'lumotlardan foydalaniladi. Kuzatish - odatda tabiiy kuzatish orqali o'quvchilarning fanlarni o'zlashtirishlari, ularning xulq-atvori va muomalalaridagi o'zgarishlarni hisobga olish va tegishli ta'limiy-tarbiyaviy ta'sir ko'rsatish yo'llarini belgilash uchun qo'llaniladi. Bu metod o'qituvchining pedagogik tajribaning muayyan bir tomoni va hodisalarini biror maqsadni ko'zda tutib idrok etish tashkil etadi. Bunda kuzatishlar tezligi va soni, kuzatish ob'ekti, vaqti, pedagogik vaziyatlarni kuzatish uchun ajratiladigan xarakteristika va hokozolar hisobga olinadi.

Shuningdek, kuzatish metodi ta'lim-tarbiyaning mazkur vaktdagi holatini aniqlash imkonini beradi. Kuzatish metodining maqsadi bor faktlarni yoritishdangina iborat bo'lmay, oldindan qo'yilgan maqsad bo'yicha aniqlanishi lozim bo'lgan faktlarni qidirish va aniqlashdan iboratdir.

Kuzatish jarayonida o'qituvchini qiziqtiruvchi muammo va vazifalar kuzatishni tanlab o'tkazishni taqozo etadi. O'qituvchi muayyan tanlangan muammoni hisobga olib, nimani kuzatish kerakligini tanlab oladi. Shuning uchun hamu kuzatish natijasida yechilishi kerak bo'lgan muammoni hali kuzatishni boshlamasdan oldinroq biladi.

Natijada o'qituvchining kuzatish natijalarini umumlashtirishi birmuncha osonlashadi. Kuzatishga asoslangan tasniflashlari uch ko'rinishga ega:

- 1) obzor tadqiqotlari;
- 2) ta'lim-tarbiya unsurlari orasidagi bog'liqlikni aniqlash;
- 3) izlanish tadqiqotlari.

Bunday sharoitda kuzatish to'g'ridan-to'g'ri yoki bevosita amalga oshiriladi. To'g'ridan-to'g'ri yoki bevosita kuzatish faktlarni qabul qilib olish, tushunib yetish va o'lchashdan iborat, ya'ni:

- qabul qilib olish – sezish organlari yordamida tekshiruvchi ob’ekt aniq joyda turganligini qayd qilish;

- tushunib yetish tanlab olingan, qayd qilingan ob’ekt oldindan aniq yoki noaniqligini aniqlash;

- o’lchash – shu ob’ektning sonini aniqlash. Bilvosita kuzatish ob’ektning bevosita kuzatish imkoniyati bo’lmaganda amalga oshiriladi. Shunday ob’ektdagi shaxsning tug’ma qobiliyati, imkoniyatlari, intizomlilik, rostlik, kamtarlik, kamsuqumlik kabi xislatlari kirishi mumkin. Bunday xislatlarni bevosita kuzatish natijasida aniqlash qiyin. Shuning uchun ham o’qituvchi o’ziga qulay ko’rsatkichlardan foydalanadi. Bevosita va bilvosita kuzatish bilan bir qatorda faol kuzatish ham qo’llaniladi. Faol kuzatishda didaktik jarayonda bevosita o’qituvchining o’zi ham qatnashadi va jarayonning borishigata’siretadi. Bunda ishtirok etishning ijobiy tomoni shundan iboratki, o’qituvchi bo’lib o’tayotgan jarayonning ikir-chikirlarini tushunib yetadi, bu esa o’quv jarayonini tadqiqot talablariga yo’naltirish imkonini beradi.

Bunday usul ayrim kamchiliklariga qaramasdan, ijodkor-o’qituvchilar tomonidan o’quvchilar faoliyatini faollashtirishda keng qo’llaniladi. Bilvosita kuzatish o’qituvchini hodisalarni o’rganishga ko’proq jalb etishga imkoniyat yaratadi. Mashg’ulotlar stenogrammalari, uchinchi odam tomonida tayyorlangan kuzatish bayonlari, foto-kinolavhalar, rasmlar, diagrammalar, statistic mashg’ulotlar shular jumlasidandir. Bu hujjatlar pedagogik faoliyatning natijalarini hamda ijtimoiy muhit, xususan o’qituvchi faoliyatining o’quvchi shaxsida uyg’otadigan o’zgarishlarni kuzatish imkonini beradi. Ilmiy-tekshirish maqsadlarini aniqlash o’qituvchini qiziqtirib qolgan muammoli holatni taxlil qilish ehtiyojidan kelib chiqadi. Bunday holatni tahlil qilish va unda ma’lum va noma’lumlarni aniqlash, qo’shimcha adabiyotlarni o’rganish, tajribali shaxslarning bu masalaga bergan bahosi o’qituvchining asosiy va qo’shimcha muammolarni aniqlash imkonini beradi. Suhbat metodi - so’rashning birturib o’lgani holda o’qituvchining jiddiy tayyorgarlik ko’rishini talab etadi, chunki u tekshirayotgan o’quvchi bilan bevosita aloqada bo’lish vaqtida og’zaki suhbat tarzida, suhbatdoshining javoblarini yozmasdan erkin muomala formasida qo’llaniladi. Pedagogik so’rash metodi – o’qituvchining boshqa hamkasblaridan pedagogik tajribaning biror tomoni yoki hodisalari haqida axborot olish jarayoni bu metodning asosini tashkil qiladi. So’rash savollarning mantiqiy o’ylangan tizimi, ularning aniq ifodalanishi, nisbatan kamchiligi (3-5ta) nazarda tutiladi. Shuningdek, qat’iy formadagi javobni ("ha", "yo’q") ham taqozo etishi mumkin. Test, so’rovnoma – bu so’rovnoma, ya’ni anketa usuli qo’llanganda yaratilgan ilmiy farazning yangiligini bilish, aniqlash, o’quvchilarning yakka yoki guruhli fikrlarini, qarashlarini, qanday kasblarga qizishlarini, kelajak orzu-istaklarini bilish va tegishli xulosalar chiqarish, tavsiyalar berish maqsadida o’tkaziladi. Test savollaridan ko’zlangan maqsad qisqa vaqt ichida o’quvchilarning bilimlarini, qiziqishlarini, kasblar haqidagi fikrlarini yoppasiga baholashdir. O’quvchilarning bilimini va saviyasini aniqlash uslublaridan biri – bu test

yordamida gisino'vdir. Test sinovlar metodi – bu yozma javoblarning ommaviy ravishda yig'ib olish metodidir. Test sinovlarini (anketalarini) ishlab chiqish murakkab ilmiy jarayon.

Venn» diagrammasining afzalliklari: grafik organayzer sifatida tizimli fikrlash, solishtirish, taqqoslash, tahlil qilish ko'nikmalarini rivojlantiradi. Uning yordamida o'tilgan mavzu yana bir bor takrorlanib, o'zlashtirilgan bilimlar talabalar yodidasaqlanib qoladi. Uning yana bir afzalligi sifatida kam vaqt talab qilinishini aytib o'tish mumkin. U kichik guruhlarni shakllantirish asosida aniq sxema bo'yicha amalga oshiriladi.

«Venn» diagrammasining kamchiligi: diagrammaning kamchiligi shundaki, belgilangan aylana ichiga katta sig'imdagi ma'lumotni joylashtirishda qiyinchilik yuzaga keladi. Agar har bir keltirilgan ma'lumotning tartib raqami ko'rsatilmasa, o'xshash jihatlarni aylanalarning kesishgan qismida to'liq yozish shart. Ajratilgan joyesa (aylanalarning kesishidan hosil bo'lgan qismi) barcha ma'lumotlarni sig'dirishimkonini bermaydi.

Konseptual jadval - o'rganilayotgan hodisa, tushuncha, fikrlarni ikki va undan ortiq jihatlari bo'yicha taqqoslashni ta'minlaydi. Tizimli fikrlash, ma'lumotlarni tuzilmaga keltirish, tizimlashtirish ko'nikmalarini rivojlantiradi.

Konseptual jadval quyidagi bosqichlarni o'z ichiga oladi.

1. Konseptual jadvalni tuzish qoidasi bilan tanishadilar. Taqqoslanadiganlarni aniqlaydilar, olib boriladigan taqqoslanishlar bo'yicha, xususiyatlarni ajratadilar.

2. Alohida yoki kichik guruhlarda konseptual jadvalni to'ldiradilar.

- Uzunlik bo'yicha taqqoslanadigan (fikir, nazariyalar) joylashtiriladi;

- Yotig'i bo'yicha taqqoslanish bo'yicha olib boriladigan turli tavsiflar yoziladi

XULOSA

Ta'kidlash joizki, bugungi kun ta'limida eng dolzarb bo'lgan texnologiya fani darslarida interfaol usullarni qo'llash o'quvchilarda bilimlarni faollashtirishni tezlashtiradi, fikrlash jarayoniga mavzu bo'yicha yangi o'zaro bog'lanishli tasavvurlarni erkin va ochiq jalb qilishga yordam beradi. Shuningdek, kasbiy bilim, ko'nikma va malakalarni rivojlantirib, kasbiy sifatlar hamda ma'naviy dunyoqarashni rivojlantiradi.

FOYDALANILGAN ADABIYOTLAR:

1. Muhidova, O. N. Methods and tools used in the teaching of technology to children // ISJ Theoretical & Applied Science, 04 (84), (2020), 957-960.

2. O. N. Muxidova Kompetentnostnyy podhod k razvitiyu professional'noy deyatel'nosti uchitelya // Vestnik nauki i obrazovaniya 97(№ 19 (97).Chast' 2), S 88-91

3. O. N. Muxidova Elektronnoye obucheniye v vysshem obrazovanii // Vestnik magistratury, 1-5 (100) 2020 S 43-44

4. Halimovna, K. S., Nurilloevna, M. O., Radzhabovna, K. D., Shavkatovna, R. G., Hamidovna The role of modern pedagogical technologies in the formation of students'

communicative competence. // Religación. Revista De Ciencias Sociales Y Humanidades 4 No. 15 (2019): Special Issue May 261-265.

5. Uzokov O.Kh., Muhidova O.N. Factor determining the efficiency of innovative activities of a teacher // INTERNATIONAL JOURNAL OF DISCOURSE ON INNOVATION, INTEGRATION AND EDUCATION. Vol. 2 No. 1 (2021), 81-

О КАТЕГОРИИ «ГЕНДЕР» И ГЕНДЕРНЫХ ИССЛЕДОВАНИЯХ

Буранова Мадина Жасуровна

Уктамова Умидабегим Шерзодмирзо кизи

Чирчикский государственный педагогический университет

“Факультет Гуманитарных наук”

«Гендер» – актуальный термин, являющийся одним из основных определений современной науки, служащий объектом особого и фундаментального осмысления, который непрерывно развивается и обогащается. Его эволюция и функционирование были рассмотрены большим объёмом статей и научных работ. Данное понятие активно функционирует в философии, литературоведении, в лингвистике, психологии и др. Эта значимость понятия обусловлена, во-первых, тем, что термин возник относительно недавно; во-вторых, его многогранностью.

«В 1958 психоаналитик университета Калифорнии (Лос-Анжелес, США) Роберт Столлер ввел в науку термин «гендер», под которым понимал социальные проявления принадлежности к полу или «социальный пол». В 1963, выступая на конгрессе психоаналитиков в Стокгольме, он говорил о понятии социополового (то есть - гендерного) самоосознания. Его концепция строилась на разделении «биологического» и «культурного». Изучение пола (англ. – sex) Р.Столлер считал задачами биологии и физиологии, а анализ гендера (англ. – gender) – рассматривал как предметную область исследований психологов, социологов, культурологов. Предложение Р. Столлера о разведении биологической и культурной составляющих в изучении вопросов, связанных с полом, и дало толчок формированию особого направления в современном гуманитарном знании – гендерным исследованиям»⁸⁶. Из этого можно сделать вывод, что гендер присваивает или фиксирует какому-либо объекту или индивиду местоположение внутри класса, а следовательно, и местоположение относительно остальных, уже созданных классов. Ссылаясь на множество исследований в данной области можно сказать, что в русском языке нет равного эквивалента понятию «гендер». Такой вывод был сделан в 2006 году заведующим лабораторией прикладной и экспериментальной лингвистики Волгоградского педагогического университета Геннадием Слышкиным: «Дело в том, что принятое в русском языке слово "пол" не является эквивалентом «гендера». Пол — это физиологическая категория. Гендер же — это категория социальная, категория конструируемая, это своего рода надстройка над полом. Если раньше это слово всегда сопровождалось определением «гендер — это...» или некой иронической ремаркой, типа «как сейчас принято выражаться, гендер, а в

⁸⁶ Пушкарева Н. Л. Гендерный подход в исторических исследованиях // Вопросы истории. – 1998. – № 6. - С. 125

просторечье — пол», то теперь подобных дефиниций, как правило, нет. То есть автор исходит из того, что нормальный средний адресат текста СМИ будет знать, что такое гендер, объяснять не надо»⁸⁷.

В гендерных исследованиях объектом фундаментальных исследований выступает теоретическая основа понятий «мужское» и «женское». Следуя теме нашей работы, рассмотрим понятие «феминизм», давший толчок развитию нового направления в литературоведении. Феминизм (от femina - женщина) – женское движение, возникшее в XVIII веке, выступавшее за искоренение ограничений женщин и уравнивание прав с мужчинами. «Радикальные феминистки вводят в оборот противопоставление «патриархального» современного общества, построенного по закону господства силы, по принципам властного доминирования - по мужским принципам - обществу идеальному, не иерархичному... В понимании возможности достижения такого общества радикальные феминистки расходятся, однако все они считают, что именно женщины должны реализовать свое видение общества будет ли это вместе с мужчинами, или отдельно от них»⁸⁸. Данное движение выступило теоретической основой гендерных исканий. На данную тему были написаны монографии такими исследователями как Д. Батлер, И.В. Костиковой, Ю. Кристековой, Ш. Берн и О. Ворониной.

Обратимся к изучению темы гендера в России: вслед за зарубежными исследователями данная тема была затронута многими учеными. Одни из самых ранних работ представила О.А. Воронина – кандидат философских наук, заведующая лабораторией гендерных исследований. В ее знаменитой работе «Гендерная экспертиза законодательства РФ о средствах массовой информации» автор опирается на труды западных гендерологов, дифференцирует социальную и культурно-символическую теории понятия гендер. «В теории и методологии гендерных исследований существует несколько концепций гендера. В данном исследовании мы будем опираться на две концепции — теорию социального конструирования гендера и культурно-символическую интерпретацию гендера. Базовым положением в обеих концепциях является различие понятий пол и гендер. При этом гендерные роли и нормы не имеют универсального содержания и значительно различаются в разных обществах. Однако помимо биологического и социального аспектов в анализе проблемы пола обнаруживается и третий, символический, или собственно культурный его аспект. В человеческой ментальности мужское и женское существуют как элементы следующих культурно-символических рядов:

мужское - рациональное - духовное - божественное -... - культурное;

⁸⁷ <https://trepo.tuni.fi/bitstream/handle/10024/83029/gradu05458.pdf?sequence=1&isAllowed=y>

⁸⁸ Костикова И.В. Проблемы гендерной информации // Гендер: язык, культура, коммуникация. – М., 1999. - С.

женское - чувственное - телесное - греховное -... - природное.

Многие не связанные с полом феномены и понятия (природа и культура, чувственность и рациональность, божественное и земное и многое другое) через существующий культурно-символический ряд отождествляются с «мужским» или «женским». Таким образом создается иерархия, соподчинение внутри уже этих — внеполовых — пар понятий. При этом многие явления и понятия приобретают специфическую гендерную окраску»⁸⁹.

Исследователь основательно рассматривает процесс формирования гендера, на своеобразии мужских и женских ролей в социуме, внутренних эмоциональных и психических особенностях мужчин и женщин. В социальных и гуманитарных исследованиях современности это понятие не трактуется с точки зрения неизменной и универсальной конструкции. Оно обозначает не определенный предмет, и не множество предметов, а изучение совокупного сочетания отношений и эволюции. По Ворониной важно умение «мыслить отношениями», чтобы из дедуктивной сферы гендера вывести культурные реалии.

Обратимся к трудам А.В.Кирилинной, которая конкретизирует сущность понятия «гендер» и анализирует взаимосвязь понятий «пол» и «гендер». Ведущее место в трудах автора занимает анализ своеобразия женской и мужской речи: «Вместе с тем, сегодня считается, что существуют определенные различия в мужской и женской речи, существуют они как тенденция. Чем выше уровень образования, тем меньше различия в речи. Есть исследования, которые показывают, что в профессиональной коммуникации гендерный фактор играет определенную роль. Эти вопросы очень слабо осознаются, их только начали исследовать. Тем не менее, они влияют на результат коммуникации, они влияют на признание человека профессионалом»⁹⁰. Проводимые по сей день гендерные исследования протекают в поисках соотношения женского и мужского миропонимания и мироощущения не только в половом, но и психологическом и социокультурном аспекте. Благодаря современной теории гендера появляется возможность анализировать литературные произведения с новой точки зрения, которая воплощает женский взгляд на мир (гендерная картина мира), на отношения полов, вместе с этим позволяет внести новое в толкование женской прозы, а также заметно увеличивает историческую значимость женского творчества.

СПИСОК ИСПОЛЬЗОВАННОЙ ЛИТЕРАТУРЫ:

⁸⁹ Воронина О.А. Гендерная экспертиза законодательства РФ о средствах массовой информации. – М., 1998.- С. 98

⁹⁰ Кирилина А. В. Проблемы гендерного подхода в изучении межкультурной коммуникации. // Гендер как интрига познания (альманах). – М.: Рудомино, 2002.- С. 216

1. Пушкарева Н. Л. Гендерный подход в исторических исследованиях // Вопросы истории. – 1998. – № 6. С. 125
2. <https://trepo.tuni.fi/bitstream/handle/10024/83029/gradu05458.pdf?sequence=1&isAllowed=y>
3. Костикова И.В. Проблемы гендерной информации // Гендер: язык, культура, коммуникация. – М., 1999 С. 67
4. Воронина О.А. Гендерная экспертиза законодательства РФ о средствах массовой информации. – М., 1998 С. 98
5. Кирилина А. В. Проблемы гендерного подхода в изучении межкультурной коммуникации. // Гендер как интрига познания (альманах). – М.: Рудомино, 2002 С. 216

АЛКОГОЛЛИ ГЕПАТИТ БИЛАН КАСАЛЛАНГАН БЕМОРЛАРДА ДАВОЛАШ САМАРАДОРЛИГИНИ ДИНАМИК БАХОЛАШДА ЖИГАР ЭЛАСТОГРАФИЯСИНИ ҚЎЛЛАШ

Qodirjonov Mirzohid

Axmadiyeva Umida

Ilmiy rahbar

Мавзунинг долзарблиги. Замонавий гастроэнтерология ва гепатологиянинг энг долзарб ва эътиборни талаб қиладиган муаммоларидан бири бу асосан спиртнинг гепатотоксик таъсиридан келиб чиқадиган токсик жигар шикастланиши. Жаҳон соғлиқни сақлаш ташкилоти (ЖССТ) маълумотларига кўра, дунё аҳолисининг ҳар йили 3,7% алкоголь билан боғлиқ касалликлардан вафот этади ва 140 million одам алкогольга боғлиқликдан вафот этади ва уларнинг ярми жигар касалликларига чалинади.

Спиртли ичимликлар истеъмолининг доимий равишда 1,4 мартага кўпайиши туфайли, 21-асрнинг бошларига келиб, Россия истеъмол қилинадиган ичимликларнинг ўта ноқулай тузилиши билан дунёда спиртли ичимликларни истеъмол қилишда етакчи ўринни эгаллаб турибди [20]. Алкоголли гепатит (АГ) нинг ривожланиши жигар фиброзининг (ЖФ) ривожланишига, сўнгра жигар циррозига (ЖЦ) ўтишга олиб келади; бундан ташқари, гепатоцеллюляр карцинома (ГЦК) ривожланиш хавфи сезиларли даражада ошади. Шунини инобатга олган ҳолда, эрта ташхис қўйиш жуда муҳим аҳамиятга эга, у ёки бу даражада, жигар паренхимасида некроз жараёнларнинг оғирлигини ва ЖФ нинг дастлабки босқичларини аниқлашга имкон беради.

Умумий баҳолаш мезонлари йўқлиги сабабли жигар фибрози даражасини аниқлаш учун ултратовуш, магнит-резонанс томография ва жигар томографиясини (КТ) натижаларини талқин қилиш қийин. Бир қатор диагностик тестлар мавжуд: биокимёвий кўрсаткичлар (трансаминазалар - АСТ, АЖИТ, гаммаглутамил транспептидаза - ГТПП ва бошқалар), ўткир фаза оқсиллари кўрсаткичлари (алфа-2-макроглобулин, гаптоглобин ва бошқалар), шунингдек фиброгенез воситачилари ва ҳужайрадан ташқари матрицанинг таркибий қисмлари. Ушбу усулларнинг ночорлиги жигарда фиброгенез жараёнларининг ўзига хослиги пастлиги уларни спиртли ичимликлар таъсирида, айниқса циррозгача бўлган босқичда қўллаш самарасизлигини кўрсатди.

Ҳозирги вақтда жигар зарарланиш табиати ва унинг ҳолати тўғрисида тўлиқ маълумот жигарни морфологик текшируви билан таъминланиши мумкин, аммо пункцион жигар биопсиясини кенг жорий етиш бир нечта муаммоларнинг мавжудлиги билан чекланади: меъёрий ҳужжатларнинг етишмаслиги, малакали морфологларнинг етишмаслиги, асоратларнинг юзага келиш хавфи ва бошқалар.

Замонавий инвазив бўлмаган диагностиканинг жигар биопсиясига нисбатан муҳим афзалликлари соддалиги, арзонлиги, ахборот таркиби, жараён динамикасини кузатиб бориш қобилияти, хавф гуруҳидаги беморлар учун скрининг усули сифатида фойдаланиш қулайлиги билвосита ултратовушли жигар эластографияси усули энг катта қизиқиш уйғотмоқда.

Ушбу тадқиқотда жигар паренхимасининг эхозичлигининг ўртача даражаси тўқима текшируви ҳажми билан белгиланади, бу жигар пункцион биопсиясидан бир неча баравар юқори.

Тадқиқот мақсади.

Давом этаётган терапия фонида алкогольли гепатитда ултратовушли эластография орқали жигар фиброзининг динамикасини аниқлаш ва гепатопротекторлар самарадорлигини қиёсий баҳолаш.

Тадқиқот вазифалари.

1. Жигар фибрози билан алкогольли гепатитнинг клиник кечишини тавсифлаш.
2. Жигар фиброзини аниқлаш ва унинг динамикасини баҳолаш учун ултратовушли жигар эластографияси усулидан фойдаланиш имкониятларини баҳолаш.
3. Адеметионин, Урсодезоксисхоли кислотаси ва муҳим фосфолипид дориларининг самарадорлигини қиёсий баҳолаш, уларнинг антифибротик таъсирга эга эканлигини аниқлаш.

Тадқиқот объекти ва материаллари

Тадқиқот объекти АДТИ клиникаси гастроэнтерология ва гепатология бўлимида ва поликлиникасига стационар ва амбулатор даволанишга мурожат қилган тасодиқий намуна олиш йўли билан танланган эркаклар бўлади.

Тадқиқот материаллари – алкогольли гепатитлар, гепатопротекторларнинг терапевтик самарадорлиги ва жигар эластографиясини динамик баҳолаш.

Текширув усуллари

1. Паспорт маълумотларини, клиник ташхисни, лаборатория ва биокимёвий маълумотларни ўз ичига олган анкетани таҳлил қилиш: умумий қон, умумий сийдик тахлили, Умумий билирубин, АлАТ, АсАТ, мочевино, қолдиқ азот, креатинин, Иммунофермент анализда (ИФА) – HbsAg, HCV, HDV маркерлари манфий натижаси ва бошқалар.

2. Инструментал текширувлар: Ултратовуш текшируви, ЕКГ, қисқа муддатли эластография ва клиник ташхисни тасдиқловчи бошқа тадқиқотлар.

3. Олинган натижаларни статистик қайта ишлаш Statistica 6.0 дастурий пакетининг стандарт вазифалари, Стюдента–Фишер ишонч мезони ёрдамида амалга оширилади.

Истисно мезонлари: HbsAg ва HCV учун ижобий тестлар;

Ҳар қандай этиологияли жигар циррозлари, шу жумладан жигар зичлигининг юқори қийматлари Скрининг ултратовушли жигар эластографияси (12.4 КПА дан юқори) аниқланиши;

Ультратовушли жигар эластографияси (5.8 КПА дан жигар эхозичлиги камроқ).

“QUR’ON QISSALARI” YO’NALISHIDAGI ASARLAR TAHLILI

Tursunov Muxiddin Dovudovich

O‘zbekiston xalqaro islom akademiyasi Islomshunoslik yo‘nalishi 2-kurs magistranti

“Qur’on qissalari” yo‘nalishidagi ilk asarlar qatoriga mashhur tarixchi, hadisshunos, Qur’on tafsiri va islom huquqshunosligi bilimdoni Ibn Kasirning “Al-bidoyat va an-nihoyat” (arabcha “البداية والنهاية” o‘zbekcha “Boshlanish va nihoya”) nomli asarini qayd etish lozim. Ushbu asar o‘n to‘rt tomndan iborat bo‘lib, islom tarixshunosligiga oid eng taniqli ishlardan hisoblanadi. Kitob dunyoning yaratilishidan oxirigacha bo‘lgan „universal“ tarix va islom esxatologiyasini o‘z ichiga oladi. Kitobda payg‘ambarlar va oldingi xalqlar haqida qissalar, Payg‘ambarning siyrati va uning davrigacha bo‘lgan islom tarixi haqida gapirilgan. Ushbu asardan mashhur “Qisas al-anbiyya (“Payg‘ambarlar qissalari) ham olingan bo‘lib, unda payg‘ambarlar hayotidan qissalar keltirilgan va asosan, Qur’on oyatlari va hadislarga asoslangan.

Arabiston va Yaqin Sharqning islomgacha bo‘lgan tarix haqidagi qissalar Qur’on mazmunining muhim qismi bo‘lib, uning matnida juda ko‘p funksiyalarni bajaradi. Qissalarning o‘zlari ko‘pincha qat‘iy vaqt oralig‘iga ega emas, shu bilan birga, ko‘plab mualliflar tomonidan voqealarning eng yorqin epizodlari eslatib o‘tiladi va shuning uchun ba‘zi paytlarda Qur’on sharhining bir qismi sifatida amalga oshiriladigan maxsus izohlar tushunmovchiliklarga olib keladi.

Rossiyada yozilgan va 1883-yilda Tojiddin Ibn Jalchigul tomonidan Qur’onning yettidan bir qismiga teng shaklda nashr etilgan talqinida tarixiy qissalar nafaqat ma’rifiy, balki tarbiyaviy funksiyani ham bajaradi, o‘quvchilarga bag‘rikenglik va mehribonlik ideallarini singdiradi, bu ko‘pincha klassik ekzetik asarlardan sezilarli darajada farq qiladi.

Musulmon ilohiyoti nuqtayi nazaridan, Qur’on qissalari tarixiy jihatdan ishonchlidir. Ushbu hukm boshqa Qur’on bayonotlari singari qissalarning to‘g‘riligini ko‘rsatadigan oyatlarga asoslanadi (masalan, 18-sura “Al-Kahf”, 13-oyat⁹¹ va 28-sura “Al-Qasos”, 3-oyat⁹²). Musulmon muhitida qarama-qarshi pozitsiya XX asrning o‘rtalarida keng tarqaldi. Misrlik tadqiqotchi Muhammad Xallofallahning “Al-fan al-qasasi fil-Qur’an al-karim” (“Qur’onda qissalar janri”) kitobi katta bir harakatga sabab bo‘ldi. Asarda “Qur’ondagi qissalar Muhammad payg‘ambarning zamondoshlariga ma’lum bo‘lgan, badiiy qayta ishlangan ma’lumotlarga asoslangan” degan faraz ilgari surilgan

Ushbu asardagi jihatlarning aslida noto‘g‘ri ekanligini isbotlab beruvchi bir qancha dalillar mavjud:

⁹¹ نَحْنُ نَقُصُّ عَلَيْكَ نَبَأَهُم بِالْحَقِّ إِنَّهُمْ فِتْنَةٌ آمَنُوا بِرَبِّهِمْ وَرُدَّنَاهُمْ هُدًى 18:13. Biz senga ularning xabarlarini haq ila qissa etib berurmiz. Albatta, ular Robbilariga iymon keltirgan yigitlardir. Va Biz ularga yanada ziyoda hidoyat berdik.

⁹² تَتْلُوا عَلَيْكَ مِن نَّبَأِ مُوسَىٰ وَفِرْعَوْنَ بِالْحَقِّ لِقَوْمٍ يُؤْمِنُونَ 28:3. Iymon keltiradigan qavm uchun senga Muso va Fir’avning xabaridan haq ila tilovat qilib beramiz.

Birinchidan, Qur'onni qissalar bilan taqqoslaganlar uchun qattiq jazo bilan ogohlantiradi (16-sura "An-Nahl", 25-oyat)⁹³.

Ikkinchidan, Qur'onni nozil qilgan Alloh osmonda va yerda nima bo'layotganini bilishi bir necha bor ta'kidlangan (25-sura "Al-Furqon"⁹⁴, 4-6-oyatlar)⁹⁵. Agar qissalar "haqiqiy qissalar" deb nomlangan bo'lsa, unda ularda tasvirlangan voqealar haqiqatan ham sodir bo'lgan.

Uchinchidan, Qur'on qissalarida tasvirlangan mo'jizakor voqealarning birortasiga Muhammad (s.a.v) guvoh bo'lmaganligi izohlanadi (3-sura "Oli Imron", 44-oyat)⁹⁶ va agar ular xayoliy bo'lsa, bunday tushuntirishlar hech qanday ma'noga ega bo'lmaydi.

To'rtinchidan, oyatlardan birida qissalarning o'ylab topilganligi haqidagi fikrlarga qarshi "bu hayoliy qissa emas, balki ilgari nima bo'lganini tasdiqlash, hamma narsani tushuntirish, imonlilar uchun to'g'ri yo'l-yo'riq va rahm-shafqatdir" (12-sura "Yusuf", 111-oyat)⁹⁷ deb keltiriladi.

Qur'on qissalarining haqiqat ekanligiga qarshi fikrlarni misrlik yozuvchi va adabiyotshunos Toha Husaynning (1973-yilda vafot etgan) "Fi-sh-shi'r al-jāhili ("Islomgacha bo'lgan she'riyat haqida") nomli kitobida ham uchratish mumkin. Muallif Qur'on va boshqa muqaddas kitoblarda tilga olingan belgilar diniy yoki siyosiy maqsadlarga erishish uchun uydirilganligini ilgari suradi. Masalan, yozuvchi Ibrohim va uning o'g'illari haqidagi Qur'on qissasini "arablar va yahudiylar o'rtasidagi aloqalarni mustahkamlash, yahudiylik va islom o'rtasidagi uzluksizlikni asoslash istagi bilan o'ylab topilgan" deb izohlaydi. Ushbu fikrning asosi bir qator sharqshunoslarning "Ismoilning arablar bilan qarindoshligi haqidagi eslatma "Eski Ahd"da yahudiylar Rim hukmronligi

⁹³ 16:25. Shunday qilib, ular qiyomat kuni o'zlarining gunohini to'liq bo'yniga oladi, hamda ilmsizlik qilib adashtirgan kishilarining gunohlaridan ham (bir qismini) bo'yniga oladi. Bo'yniga olayotgan narsasi qanday ham yomon!

⁹⁴ Suraning nomi bo'lgan "Furqon" kalimasi – haqni nohaqdan ajratib beruvchi degan ma'noni bildiradi.

⁹⁵ 25:4

{4} وَقَالَ الَّذِينَ كَفَرُوا إِنَّ هَذَا إِلَّا إِفْكُ افْتَرَاهُ وَأَعَانَهُ عَلَيْهِ قَوْمٌ آخَرُونَ فَقَدْ جَاءُوا ظُلْمًا وَزُورًا (Qur'onga ishonmagan) kofirlar: "Bu uydirmadan boshqa narsa emas; uni Muhammadning o'zi to'qidi, unga boshqa kishilar yordam berdi", dedilar. Shu tariqa, ular nohaqlik qildilar, noto'g'ri ish qildilar.

25:5

{5} وَقَالُوا أَسَاطِيرُ الْأَوَّلِينَ اكْتَتَبَهَا فَهِيَ تُمْلَى عَلَيْهِ بُكْرَةً وَأَصِيلًا Yana: "Bu avvalgilarning qissalaridir, (Muhammad) uni o'shalardan tuzib olyapti. Unga kechasi-yu kunduzi (boshqasi tarafidan) yozdirib turilibdi", dedilar.

25:6

{6} قُلْ أَنْزَلَهُ الَّذِي يَعْلَمُ السِّرَّ فِي السَّمَاوَاتِ وَالْأَرْضِ إِنَّهُ كَانَ غَفُورًا رَحِيمًا Ayt: "U (Qur'on)ni osmonlar-u yerdagi sirni biladigan zot tushirdi. U juda kechirimlidir, ezgulik va ne'mat ulashuvchidir".

⁹⁶ 3:44

(44) Bu – Biz senga bildirgan g'ayb xabarlaridandir. (Holbuki) Maryamning ta'minotini kim bo'yniga oladi deb (qura tashlash uchun) tayoqlarini otayotganida sen ularni yonlarida emas eding. O'zaro tortishayotganlarida ham ularni yonlarida emas eding.

⁹⁷ 12:111. Shubhasizki, ularning qissalarida aql-u vijdoni sof kishilar uchun ibrat bor. Bu (kitob) to'qib chiqarilgan so'z emas. Aksincha, bu o'zidan avvalgi kitoblarning tasdiqi, har narsani ochiqlab beruvchi, (bunga) ishonganlarga yo'l ko'rsatuvchi (ilohiy) qo'llanma – rahbar va rahmatdir.

ostida bo'lganidan va arablarning qo'llab-quvvatlashiga muhtoj bo'lganidan keyin paydo bo'lgan" degan taxmin edi⁹⁸.

Toha Husaynning qarashlari musulmon dunyosida ham salbiy qabul qilinganligi tabiiydir. Bir qator tadqiqotchilar, shu jumladan, Farid Vajdi, Muhammad Al-Xadir Husayn, Abd Al-Muta'ali al-Sa'di uning qarashlarini tahlil qilishga qaratilgan alohida asarlar yozdilar. Bizning fikrimizcha, taniqli yozuvchi nafaqat o'z xulosalarini shubhali dalillar bilan asoslab beradi, balki uning vaziyatini zaiflashtiradigan holatlarni ham e'tiborsiz qoldiradi. Shunga qaramay, Toha Husayn va Muhammad Xalifa Allohning kitobida mavjud musulmon an'analari qayta ko'rib chiqishda foydali bo'lishi mumkin bo'lgan yangi uslubiy tamoyillarni taqdim etadi.

Shuni ta'kidlash kerakki, Qur'on qissalarining ishonchliligiga tanqidiy munosabat bildirgan sharqshunoslarning asarlaridan ilhomlangan J.Trimingem, V.Sent-Kler Tisdall, "bu muqaddas kitob arab milliy an'analari va urf-odatlarida mavjud qadimiy qissalarni "o'zlashtirish" natijasida paydo bo'lgan" degan tushunchani ilgari surishgan⁹⁹. Shuni tan olishimiz kerakki, islomgacha bo'lgan davrda Markaziy va Janubiy Arabistonda qanday qissalar bo'lganligi to'g'risida tarixiy va arxeologik dalillar juda kam. Ushbu hududlarda yashagan yahudiy-nasroniy jamoalarining diniy g'oyalari to'g'risidagi ma'lumotlar ham juda cheklangan. Bundan tashqari, bu borada mavjud bo'lgan ma'lumotlarning katta qismi G'arb ilmi ma'lum ehtiyotkorlik bilan murojaat qiladigan islom dini davri manbalariga asoslanadi. Mahalliy sharqshunos E.Rezvanning "Qur'on syujetlari va qissalari "o'zlashtirilgan" ligi to'g'risidagi farazlarni isbotlaydigan to'g'ridan-to'g'ri manbalari topilmaganligini tan olishi kerak" ekanligini aytgani bejiz emas¹⁰⁰.

Bizning fikrimizcha, Qur'on qissalari va ularning belgilariga bo'lgan munosabat tarix fani emas, balki imon mavzusidir. Qur'on, qissalarning haqiqiylikini tarixiy hujjatlar va ilmiy dalillar bilan tasdiqlashni da'vo qilmaydi. Aksincha, bu qissalar odamlar faqat Xudoning elchilari orqali o'rganadigan ichki bilimlarning bir qismi hisoblanadi: "Holbuki, sen bu uchun ulardan haq so'ramayapsan. Qur'on insoniyatga faqatgina eslatma – nasihatdir, xolos"¹⁰¹.

Ushbu yo'nalishda yozilgan yana bir asar – "Рассказы из Корана" ("Stories from the Qur'an") 1940-1950-yillarda hind ilohiyotchisi Muhammad Xifzurahmon Seoharvi (1901-1962) tomonidan yozilgan. Bu uning eng mashhur asari hisoblanadi hamda 2015-yilda rus tiliga tarjima qilingan. Ushbu asarning boshidanoq din tarixida mavjud qirq bitta payg'ambarning nomlari alohida qayd etilib, ularning har bittasiga alohida murojaat qilingan.

Mashhur rus olimi M.B. Piotrovskiyning 1991-yilda Moskvada nashr qilingan "Коранические сказания" nomli asari islom dinining muqaddas kitobi Qur'oni karimda

⁹⁸ Э.Р. Кулиев, Рассказы в Коране // Корановедение: Учебное пособие. — М. : Изд-во МИУ, 2010. — С. 191.

⁹⁹ Э.Р. Кулиев, Рассказы в Коране // Корановедение: Учебное пособие. — М. : Изд-во МИУ, 2010. — С. 192.

¹⁰⁰ <https://e-minbar.com/quranic-studies/rasskazy-korane/koranicheskie-rasskazy-pravda-vymysel>

¹⁰¹ "Yusuf" surasi, 102-oyat.

mavjud bo'lgan "tarixiy" an'analar haqida so'zlaydi. Tarixiy qissalar asar matnining muhim qismini tashkil etadi, asosiy g'oyalarining aksariyatini, badiiy tilining o'ziga xos xususiyatlarini o'zida jamlaydi. Zero, "tarixiy Qur'on qissalarini tahlil qilish islom dinida diniy va madaniy vaziyatning ba'zi xususiyatlarini bayon qilishga imkon beradi"¹⁰². Ushbu shaklda Qur'on qissalari birinchi marta rus tilida bayon etilgan. Shuningdek, muallif ushbu asarni yaratish davomida juda ko'p mutaxassislarga murojaat qiladi, chunki u butun qissalar to'plamiga yangi yondashuvni taklif qiladi. Ular, birinchi navbatda, qissalarning Qur'on va'zidagi o'rni va arab madaniy muhiti bilan aloqasi nuqtai nazaridan ko'rib chiqadilar. Shuningdek, o'n yillik tadqiqot davomida erishilgan yutuqlar dunyodagi mashhur ensiklopediyalardan ham joy olgan¹⁰³. Sharqshunos, islomshunos, Ermitaj muzeyi direktori Mixail Piotrovskiyning kitobi shunchaki tarjima emas, balki Qur'onni his qilish uchun o'ziga xos qo'llanma. Qur'on qissalarining ajoyib tasodiflarini kashf etish, islom dinining paydo bo'lishi va tarqalishining sabablarini tushunish uchun katta yordam beradi.

Iroqlik mashhur mutafakkir Muhammad Rizo Husayn Sheroziyning ham aynan "Коранические сказания" nomli kitobi biografiya va memuar yo'nalishda yozilgan bo'lib, 2010-yilda "Sadra" nashriyoti tomonidan rus tilida nashr qilingan. Ushbu asar Qur'on qissalariga asoslangan payg'ambarlar va solihlar hayotidan qissalar to'plamidir. Asarda Muso (Moisey), Ibrohim (Avraam), Maryam (Mariya), Iso (Iusus), Nuh (Noy), Yusuf (Iosif) hayotidan qissalar keltirilgan hamda "yosh avlodning tarixiy-diniy qiyofasini anglashga bo'lgan chanqog'ining kuchayishi ushbu kitobning yozilishiga olib keldi..."¹⁰⁴.

Bundan tashqari, Mahmud Ibn Ahmad al-Dosariyning 2017-yilda ingliz tilida nashr qilingan "The Magnificence Of The Qur'an Stories" ("Qur'on qissarining ulug'vorligi") asarida Qur'on qissalarida ulug'vorlik holatlari, qissalarning maqsad va ta'sir yo'nalishlari borasida Qur'on oyatlari asosida tahlil amalga oshirilgan. Mazkur asarda muallif Qur'onni o'rganish metodologiyasidan tortib, uning xususiyatlari, fazilatlar va unga yaqinlashish odob-axloqiga qadar hamma narsani muhokama qiladi. Bu Qur'on haqidagi bilim va faktlar dunyosini ochadigan foydalanuvchi qo'llanmasiga o'xshaydi. Barcha kitobxon va tadqiqotchilar uchun ushbu kitob Qur'onning bebaho hamrohi bo'lib, uning ulug'vorligi va boshqa barcha kitoblardan ustunligini eslatishga xizmat qiladi. Turli xil ko'rinadigan bir qator mavzularni muhokama qilish orqali muallif Qur'onning butun chizmasini yaratishga muvaffaq bo'ldi hamda bu asar ushbu akademik xarakterdagi boshqa har qanday qo'llanmadan ustun deya baholanadi¹⁰⁵.

Yana bir sharqshunos Ingrid Mattsonning "The Story of the Qur'an: Its History and Place in Muslim Life" ("Qur'on qissasi, uning tarixi va musulmon hayotidagi o'rni") deb

¹⁰² <http://kronk.spb.ru/library/piotrovsky-mb-1991.htm>

¹⁰³ Qarang: «Мифы народов мира» (М., 1980, 1982; 2-е изд. М., 1987, 1988), «Ислам» (М., 1990), «Ислам» (М., 1983; 2-е изд. М., 1986) и «Ислам» (М., 1989).

¹⁰⁴ <https://litportal.ru/avtory/reza-shirazi/kniga-koranicheskie-skazaniya-135709.html>

¹⁰⁵ https://books.google.co.uz/books/about/The_Magnificence_of_the_Qur_an.html?id=IxdApQwZfXwC&redir_esc=y

nomlangan kitobi 2008-yilda nashr qilingan. Olti bobdan iborat bu ilmiy asarda Qur'on va undagi qissalarning tarixiy ildizlariga boblar aro bosqichma-bosqich yondashib boriladi.

Birinchi bobda Qur'on, shuningdek islom dini paydo bo'lgungacha bo'lgan davrdagi Arabiston yarim oroli va payg'ambarimiz Muhammad (s.a.v)ning hayotlari haqida umumiy ma'lumot berilgan.

Ikkinchi bobda Qur'oni Karim nozil bo'lgan yillar davomida musulmonlar jamoasining diniy-axloqiy rivojlanishi tahlil qilinadi. Shuningdek, u hadis adabiyoti va ilmlarini muhokama qilishni, shuningdek, Qur'onning o'qilish uslublari va asosiy mavzularini tahlil qilishni o'z ichiga oladi.

Qur'onning og'zaki va yozma tarjimasi bilan bog'liq uchinchi bob yuqori darajada shuhrat qozongan va kitobning eng katta muvaffaqiyatli qismi bo'lib shakllangan.

To'rtinchi bobda Qur'on qissalarining musulmonlar hayoti va madaniyatidagi ko'rinishlari keltirilgan. Bu arxitektura namunalari muhokamasini ham o'z ichiga oladi.

Beshinchi bobda Qur'onni tushunish bilan bog'liq muammolar tahlil qilinadi. Shuningdek, intellektual muammolarni ko'rib chiqib, Qur'onga zamonaviy yondashuvlar qanday rivojlanganligi muhokama qilinadi.

Oltinchi bobda Qur'on qissalarini tushunish uchun ma'naviy muammolar ta'riflanadi hamda bunday muammolarga e'tibor qaratish o'quvchiga bunday muammolarni jiddiy qabul qilishda foyda olishga imkon beradi.

МАМЛАКАТДА ФУҚАРОЛИК ЖАМИЯТИ ИНСТИТУТЛАРИНИ ТАШКИЛ ЭТИШДА МИЛЛИЙ ҒОЯ ВА МАЪНАВИЯТНИ РИВОЖЛАНТИРИШНИНГ ДОЛЗАРБЛИГИ

Шатураева Севара

Мирзо Улуғбек номидаги

Ўзбекистон Миллий университети 2 босқич магистранти

Тараққиётимизнинг янги босқичида жамиятимиз маънавияти, маърифати юксалтириш борасида мамлакатимизда эзгу ишлар амалга оширилмоқда. Чунки маънавият ва маърифат тараққиёт, юксалиш омилидир. Улар тараққиёт, такомил йўлларида доимо бир-бирини такозо қилади. Зеро, маънавиятсиз маърифатга, маърифатсиз маънавий камолотга етиб бўлмас. Ҳар иккиси уйғунлигини ўзида ифодалаган ғоялар фақат эзгуликка хизмат қилиши айна ҳақиқатдир. Бизнинг миллий ғоямиз том маънода маънавият ва маърифат зиёси нури билан суғорилгандир. Унида ўз ифодасини топган Юрт тинчлиги, Ватан равнақи, халқ фаровонлиги, комил инсон, ижтимоий ҳамкорлик, миллатлараро тотувлик, диний бағрикенглик каби миллий ва умуминсоний кадриятлар ҳаётимиз ва фаолиятимиз маъно мазмунидир. Умуман олганда, Юксак кадриятларни ўзида ифодалаган миллий ғоя ва мафкурамиз Ўзбекистонда озод ва обод Ватан, эркин ва фаровон ҳаётни барпо этишга қаратилган умуммиллий ходисадир.¹⁰⁶

Фуқаролик жамияти тараққиётида миллий ғоя ва маънавий маърифий кадриятлар муҳим ўрин тутди. Шу нуқтаи назардан биринчидан, юксак маънавият ва маърифатга таянмасдан фуқаролик жамиятини барпо этиб бўлмайди, иккинчидан, фуқаролик жамияти тараққиётида унинг келажак идеалларини ўзида ёркин ифодалаган эзгуликка йўғрилган бунёдкор ғоя муҳим аҳамият касб этади. Бизнинг миллий ғоямиз шундай ғоя бўлиб, унда халқимизнинг мақсад ва муддаолари, эзгу асрий орзу-истаклари, эркинлик, демократия, мустақиллик, тараққиёт, фаровонлик, тинчлик-тотувлик, кабилар ўз мужассамини топган бўлиб, фуқароларнинг ҳақ-ҳуқуқларини, манфаатларини ўзида ифода этади; учинчидан, фуқаролик жамияти ўзининг ғоявий-мафкуравий, маънавий-маърифий асосларига эга бўлиши, бунда миллий ғоя етакчи аҳамият касб этмоғи керак. Чунки унда халқнинг ишонч-эътиқоди, фуқаролик жамиятини барпо этишда маънавий-руҳий қувват бўлиб, уларни сафарбар қилади, ўзаро жипслаштиради ва уюштиради; тўртинчидан, фуқаролик жамияти кишиларини Ватан равнақи, халқ фаровонлиги таъминлаш йўлида уларни маънавий-руҳий рағбат ва мадад бўлади. бешинчидан, фуқаролик жамиятининг негизи албатта миллий ғоя билан чамбарчас алоқададир. Фуқаролик жамиятини ривожлантиришда миллий ғоя устувор аҳамият касб этади.

¹⁰⁶ Қаранг: Раффоров Р. "Миллий истиклол ғояси: асосий тушунча ва тамойиллар" фанидан Бакалавр таълими йуналиши буйича электрон версияда маърузалар матни. -Т.: 2006. -Б.7.

Фуқаролик жамиятини қуриш кучли давлатдан - кучли жамиятга босқичма-босқич ўтиш оркали рўй беради. “Балик сув билан тирик” деганларидек, жамият ўз маънавияти, маърифати, эзгу ғоялари билан ҳамиша мукамалдир. Зеро, маънавият, маърифат ва уларнинг энг муҳим жиҳатларини ўзида ифодалаган ғоялар жамиятни эзгуликка етакловчи кучдир. Инсонийлик жамияти ҳозирги кунгача канчадан канча машаққат ва мураккабликларни юксак маънавият маърифатга таянган эзгу ғоялари ва уларга амал қилиши оркали етиб келганлиги ва айна ҳақиқатдир. Кўринадики, фуқаролик жамият тараққиётида маънавий-маърифий омиллар ва уларга таянган эзгу ғоялар муҳим аҳамиятга эгадир. Ўзбекистонда фуқаролик жамияти институтларини ривожлантиришнинг миллий маънавий асосларида миллий ғоя ва маърифий кадриятлар муҳим ўрни тутди. Шу ўринда институт сўзига изоҳ берадиган бўлсак, у (лот. institum муассаса) кенг маънода - тартибот, ижтимоий турмушни ташкил этувчи ва тартибга солиб турувчи ижтимоий тузилмалардир....¹⁰⁷

Фуқаролик жамияти эса, ҳуқуқ ва демократияга асосланган ижтимоий ҳаётнинг зарур оқилона усули; инсонга унинг иктисодий, сиёсий ва маданий ҳаёти шакллари эркин кафолатланадиган, қонун устуворлиги ва инсон ҳуқуқлари, эркинликлари қарор топадиган, кўп партиявийлик, сиёсий институтлар, мафкура ва фикрларнинг хилма-хиллиги таъминланадиган ҳамда ўзини-ўзи бошқариш органларининг мавқеи баланд бўлган ижтимоий тузумдир. Фуқаролик жамияти институтлари тизимида ўзини ўзи бошқариш органлари (маҳалла)нинг ўрни бекиёсдир. “...Фуқаролик жамиятининг асосларини ташкил этувчи пойдевор мана шу органдир...”¹⁰⁸ Зеро, маҳалла бошқарув тизими бизда жуда қадимий илдизга эгалиги билан характерланади. У фуқаролик жамиятининг ячейкаси дир. Мустакиллик йилларида маҳалла ҳаёти билан боғлиқ кўплаб кадриятлар, удум ва анъаналаримиз кайта тикланиб, замон талаблари асосида бойиб бормоқда. Шу билан бирга, маҳалланинг ҳуқуқ ва ваколатлари кенгайтирилмоқда, улар бугун ўзини ўзи бошқариш идораси, хақиқий демократия дарсхонаси сифатида кенг кўламли фаолият олиб бормоқда.”¹⁰⁹ Бугун мамлакатимизда фуқаролик жамиятини шакллантириш учун турли сиёсий партия фаолият юритмоқда.

Чинакам манавий-маърифий кадрияларга таянган фуқаролик жамияти - шахс эрки, қонун олдида барчаннинг тенглиги, ижтимоий адолат, фуқароларнинг ижодий салоҳияти ва истеъдоди кабиларни бевосита рўёбга чиқаради. Умуман олганда фуқаролик жамияти тараққиётида миллий ғоя ва маънавий-маърифий кадриятлар

¹⁰⁷ Каранг: www.ziyouz.com куту бхонаси. Ўзбекистон Миллий Энциклопедияси И харфи. -Т.: «Ўзбекистон миллий энциклопедияси» Давлат илмий нашриёти. -Б.10

¹⁰⁸ “Karimov I.A. "Vatan ravnaqi uchun har birimiz mas'uldirmiz". Т. 9. -Т.: “O'zbekiston”. -В. 317-318.

¹⁰⁹ Karimov I.A. Yuksak ma'naviyat - yengilmas kuch. -Т.: “Ma'naviyat”, 2008. - В. 87.

хал қилувчи аҳамият касб этади. Маънавият, маърифат ва эзгу ғоялар уйғунлигига таянган жамиятнинг эртаси порлоқдир.

Фойдаланилган адабиётлар:

1. Раффоров Р. “Миллий истиклол ғояси: асосий тушунча ва тамойиллар” фанидан Бакалавр таълими йуналиши буйича электрон версияда маърузалар матни. -Т.: 2006. -Б.7.

2. www.ziyouz.com куту бхонаси. Узбекистон Миллий Энциклопедияси И харфи. -Т.: «Ўзбекистон миллий энциклопедияси» Давлат илмий нашриёти. -Б.10

3. “Karimov I.A. "Vatan ravnaqi uchun har birimiz mas'uldirmiz". Т. 9. -Т.: “O'zbekiston”. -Б. 317-318.

4. Karimov I.A. Yuksak ma'naviyat - yengilmas kuch. -Т.: “Ma'naviyat”, 2008. - В. 87.

ДАВЛАТ БОШҚАРУВИНИ ДЕМОКРАТЛАШТИРИШ ЖАРАЁНЛАРИНИ ТАДҚИҚ ЭТИШНИНГ НАЗАРИЙ-МЕТОДОЛОГИК АСОСЛАРИ

Хайдарова Анора

Мирзо Улуғбек номидаги Ўзбекистон Миллий университети
2 босқич магистранти

Аннотация: Маълумки, ҳар қандай фаолият тури бошқарув асосида қурилади, чунки шу фаолиятни амалга оширишда кўзланган мақсадга эришиш, бажариладиган вазифаларни тақсимлаш, ижросини назорат қилиш, шунингдек, самарадорликка эришиш учун шу фаолиятда иштирок этувчилар манфаатларини ҳимоя қилиш, рағбатлантириш чора тадбирлари бошқарув жараёнида ташкил этилади ва мувофиқлаштирилади. Бунда бошқарувга иқтисодиётда мавжуд тизим ҳам ўз таъсирини ўтказади. Мустақиллигимизни қўлга киритмасимиздан олдинги тизимда, иқтисодиётда маъмурий – буйруқбозликка, ҳамда марказий режалаштиришга асосланган тизим ҳукмрон эди. Ўзбекистон жаҳон тажрибасига асосланиб, мулкчиликнинг турли шакллари тенглиги таъминланган, ишлаб чиқаришнинг замонавий миллий манфаатларга мос тузилмасини яратиш кўзда тутилган, эркин нарх-наво ва бозор қонунлари асосида бошқариладиган ижтимоий йўналтирилган бозор иқтисодиётига ўтиш йўлини танлади.

Калит сўзлар: Давлат бошқаруви, мулкчилик, ислоҳот, демократия, иқтисодиёт, қонун, миллий манфаат, давлат.

Ўзбекистон Республикаси Президенти Шавкат Мирзиёев давлат бошқаруви тизимининг самандорлигини оширишга қаратилгани билан ҳам алоҳида аҳамиятга эга. Яқин истиқболдаги инновацион тараққиётимизнинг дастуриламали бўлган Ҳаракатлар стратегиясининг биринчи йўналиши ҳам айнан давлат бошқаруви тизими ва жамият қурилиши соҳасидаги ислоҳотларга бағишлангани бежиз эмас. Янги Ўзбекистонда демократик давлат бошқаруви тизимини ислоҳ қилиш “Халқ давлат идораларига эмас, давлат идоралари халққа хизмат қилиши керак”, деган юксак ғояга асосланган ҳолда амалга оширишмоқда. Ислоҳотларнинг биринчи босқичиданоқ бошқарув тизимини ислоҳ қилишга алоҳида эътибор қаратилди. Олиб борилган ислоҳотлар институционал ўзгаришларни амалга оширишга, иқтисодиёт тармоқлари ва соҳаларини бошқариш борасида уларнинг хусусиятига мос келадиган ташкилий ҳуқуқий шакллар вужудга келишига қаратилган. Бошқарув тушунчаси тор маънода бирор бир ташкилот мақсадини аниқлаш ва унга эришиш учун зарур бўлган режалаштириш, ташкил этиш ва назорат жараёнларини фойда келтириши, самара бериши қанчалик фаолият йўналишини тўғри танлай билиш, қарорлар қабул қила олишга ҳамда унинг бошқарилишини назорат қилишга ва бу жараён боришига боғлиқ бўлади.

Бошқарув кенг маъноли тушунча сифатида жаҳондаги бошқарув ва уни ташкил этишнинг назариётчиларидан бири Питер Ф. Друкер айтганидек, “Бошқарув алоҳида фаолият тури бўлиб, ташкил этилмаган бетартиб оммани, бир мақсадга йўналтирилган самарали ва унумли гуруҳга, жамиятга айлантирадиган, ижтимоий ўзгаришларни рағбатлантирувчи элемент ҳисобланади”. Дэвид Б. Херц таъкидлашича: “Раҳбар мавжуд энг яхши альтернативани ўз ресурсларини тақсимлаш, ўзи ва бошқалар учун ҳаракатлар навбатини белгилашга, янги одамлар ва материал ресурсларни жалб этиш учун танлаб олиши керак”.¹¹⁰ Бунинг учун у қисқа ва узоқ муддатли келажақда қарорларнинг оқибатлари пайдо бўладиган муҳит хусусиятлари ва барқарорлиги таърифига ишониши керак. У бундай бир пайтнинг ўзида муқаррар ва олдиндан айтиб бўлмайдиган муҳитнинг бутун ноаниқлигини тасаввур қилиши керак.

Давлат бошқаруви органлари фаолияти очиқлиги ва шаффофлигини таъминлашнинг қўшимча механизмларини жорий этиш – давлат бошқарувида замонавий менежмент услубларини кенг қўллаш ва бошқарув жараёнларини автоматлаштириш, бошқарувнинг инновацион шаклларини жорий этиш. Ўз навбатида ушбу вазифаларни амалга ошириш давлат бошқарувида “ақлли бошқарув” принципларига босқичма-босқич ўтиш заруратини юзага келтирди.

Ҳозирги кунда юртимизда давлат бошқаруви соҳасида демократик ислохотларни янада чуқурлаштиришда Ўзбекистон Республикаси Президенти томонидан қабул қилинган 4947-сонли “Ўзбекистон Республикасини янада ривожлантириш тўғрисида”ги фармони муҳим аҳамият касб этади.¹¹¹

Унда давлат ва жамият қурилиш тизимини ислоҳ қилиш – устувор йўналишлардан бири сифатида белгиланган бўлиб, “Давлат фуқаролик хизмати тўғрисида”ги қонуннинг ишлаб чиқилиши ўз навбатида Тараққиёт стратегиясида бегиланган чора-тадбирларнинг амалий ифодасидир.

Қабул қилинган Қонуннинг мақсади, давлат фуқаролик хизмати соҳасидаги давлат фуқаролик хизматчисининг ҳуқуқий мақоми ва давлат фуқаролик хизматини ташкилий-ҳуқуқий механизмини ягоналигини таъминлашга қаратилган муносабатларни тартибга солиш орқали ҳуқуқий асосларини яратиш, уларнинг касбга оид сифатлари ва алоҳида хизматларини объектив ҳамда адолатли танлов асосида хизмат поғоналари бўйича ўсишни кафолатларини ўрнатиш, давлат фуқаролик хизматига кириш, ўташ ва тугатиш жараёнларини тартибга солиш, давлат фуқаролик хизматчиларини касбга лаёқатлилигини ва профессионаллигини ўсишида шарт-шароитлар яратиш мақсадида ишлаб чиқилган.

Ушбу қонунни ишлаб чиқишнинг зарурий асоси ва уни ҳуқуқий тартибга солишнинг умумий тавсифи қуйидагилардан иборат:

¹¹⁰ Қосимова Д. С., Собиров А.А. Бошқариш назарияси асослари. ОўЮ лари учун дарслик. – Т: ТДИУ, 2011. 106.

¹¹¹ <https://lex.uz/docs/3107036>

- ҳозирда мамлакатимизда давлат фуқаролик хизматчиларини ҳуқуқий мақомини белгиловчи, уларнинг ижтимоий ва ҳуқуқий ҳимояси масалаларини тартибга солувчи ҳамда давлат фуқаролик хизматига кириш, ўташ ва тугатишни умумий ёндашувини мустаҳкамловчи ягона қонун мавжуд эмас;

- ҳозирги кунда мамлакатимизда давлат фуқаролик хизматига кириш, хизматни ўташ ва тугатиш механизмларини, давлат хизматчилари ким эканлигини, уларни мақомини, ижтимоий ва ҳуқуқий ҳимоясини белгиловчи ягона қонун мавжуд эмас.¹¹²

Бунданда муҳимроқ масала, бу давлат фуқаролик хизматини ташкил этиш ва фаолиятида ягона принциплари мавжуд эмаслиги ҳисобланади.

Қонунчилик томонидан буларни мустаҳкамлаб қўйиш, давлат фуқаролик хизмати соҳасидаги давлат сиёсатини ягоналигини таъминлаш учун муҳимдир.

Қонунчилик билан давлат фуқаролик хизматчиларига белгиланган мезонлар, уларнинг фаолиятини баҳолаш жараёнлари, уларни тайёрлаш ва қайта тайёрлаш тартиблари белгиланмаган.

Бундан ташқари, юқоридаги қонуннинг ишлаб чиқилишининг бир қатор ўзига хос хусусиятлари мавжуд:

биринчидан, ушбу қонун Ўзбекистон Республикасидаги давлат фуқаролик хизмати билан боғлиқ ижтимоий муносабатларни тартибга солувчи биринчи қонундир;

иккинчидан, ушбу қонунда аввал Ўзбекистон Республикаси қонунчилигида белгиланмаган бир нечта янги ҳуқуқий атамалар мавжуд (масалан: Давлат фуқаролик хизмати, давлат лавозими ва бошқалар);

учинчидан, юқоридаги қонуннинг қабул қилиниши ҳозирги кунда давлат бошқаруви соҳасидаги мавжуд муаммолар ва ҳуқуқий бўшлиқлар бартараф этади;

тўртинчидан, ушбу қонунда давлат хизматчиларининг ҳуқуқий мақоми, ваколатлари ҳамда ҳуқуқ ва мажбуриятлари аниқ белгиланган бўлиб, фуқароларга давлат хизматларини кўрсатиш сифатини оширишга улкан ҳисса қўшади;

бешинчидан, Ўзбекистон Республикаси фуқароларининг давлат хизматларидан фойдаланиши ва ўзларининг Конституциямиз ва қонунларимизда белгиланган қонуний ҳуқуқ ва манфаатларини ҳимоя қилиш ва таъминлашда муҳим аҳамиятга эгадир. Шунингдек, ушбу қонунда Ўзбекистон Республикасидаги барча давлат хизматларини кўрсатувчи органларга давлат хизматчиларини (ходимлар) ишга қабул қилиш тартиби ва механизмлари, уларнинг мартаба даражалари, лавозимлари, шунингдек уларни жавобгарликка тортиш асослари аниқ белгилаб қўйилган.

Ҳуқуқшунос олимлар томонидан ушбу қонунни ишлаб чиқишда бир қатор ривожланган давлатларнинг фуқароларга давлат хизматларини кўрсатиш соҳасидаги илғор тажрибаси ўрганилди ва тегишли жойлари намуна

¹¹² <https://lex.uz/docs/3107036>

сифатида олинди. Хорижий мамлакатларнинг тажрибаси шуни кўрсатадики, Европа (Германия, Франция, Нидерландия ва бошқалар) ҳамда Шарқий Осиё (Япония) мамлакатларининг давлат фуқаролик хизмати тўғрисидаги қонунларида давлат хизматига кириш тартиби батафсил ёритилган. Умуман олганда, давлат фуқаролик хизматига кириш қоидаларини тартиби барча дунё мамлакатларида мавжуд. Болгария, Германия, Қозоғистон, Қирғизистон, Латвия, Польша, Россия, Франция, Япония ва бошқа мамлакатларнинг давлат хизмати тўғрисидаги қонунларида хизматчиларни тайёрлаш, қайта тайёрлаш ва малакасини ошириш, давлат хизматчиларини фаолиятини баҳолаш, давлат хизматида ўсиш, бошқа давлат лавозимига ўтиш, меҳнатига ҳақ тўлаш, давлат фуқаролик хизматчиларининг иш вақти ва меҳнат таътиллари кенг тартибга солинган.¹¹³ Жумладан, кадрларни саралаш ва танлаш, давлат фуқаролик хизматчиларига давлат фуқаролик хизмати лавозимлари малака даражалари бериш ҳамда хизмат текширувлари ўтказиш бўйича комиссияларнинг фаолиятини ташкил этилиши, давлат фуқаролик хизматчилари томонидан хизмат мажбуриятларининг бажарилишини ва давлат фуқаролик хизматини ўташ билан боғлиқ бўлган чекловларга риоя этилишини назорат қилиниши, давлат фуқаролик хизматчиларини қайта тайёрлашни, уларнинг малакаси оширилишини ва таълим олишини мунтазам равишда ташкил этилиши, давлат фуқаролик хизматчиси қонунда белгиланган муддатларда ва тартибда даромадлари ҳамда мол-мулки тўғрисида декларация тақдим этилиши ҳамда давлат фуқаролик хизматига кириш танлов асосида номзодни давлат фуқаролик хизмати лавозимига тайинлаш орқали амалга оширилиши демократик давлат бошқарувида қўйилан катта қадамдир.

Фойдаланилган адабиётлар:

1. Раффоров Р. “Миллий истиклол ғояси: асосий тушунча ва тамойиллар” фанидан Бакалавр таълими йуналиши бўйича электрон версияда маърузалар матни. -Т.: 2006.

2. www.ziyouz.com кутубхонаси. Узбекистон Миллий Энциклопедияси. - Т.: «Ўзбекистон миллий энциклопедияси» Давлат илмий нашриёти. -Б.10

3. Қосимова Д. С., Собиров А.А. Бошқариш назарияси асослари. ОЎЮ лари учун дарслик. – Т: ТДИУ, 2011. 321б.

4. <https://lex.uz/docs/3107036>

TEACHING THE ENGLISH LANGUAGE WITH MODERN TECHNOLOGIES AND WEBSITES.

Eshkuvatova Noila

¹¹³ Раффоров Р. “Миллий истиклол ғояси: асосий тушунча ва тамойиллар” фанидан Бакалавр таълими йуналиши бўйича электрон версияда маърузалар матни. -Т.: 2006.

JBNUU, second year student, Philology and teaching languages (English)

*Scientific advisor: Parmonova Nasiba, JBNUU, trainee teacher at Foreign languages
department*

Annotation. *This article gives information about technology, website, how to use them in Education system and learning language. It discusses different approaches and techniques, which can improve children's learning skills by using modern gadgets and technologies, such as, online English language learning sites, chatting messaging programs and apps, the apps and sites for interactive games to revise learned materials.*

Key words: *English, IC technology, level, interactive method, website, Met-fa-soft, Forvo, HelloTalk, British Council, LearnEnglish, iSLcollective, ElsaSpeak, Kahoot!*

At present time, the study of English is mainly connected to modern technologies. ICTs (information communication technology) are actively used in contemporary open and distance learning systems to transmit information and ensure student-teacher interaction. However, it goes without saying that the process of digitization has had an impact on schools as well as higher education institutions and a variety of online courses. A modern primary school teacher must not only be knowledgeable about ICT but also have a specialty in their use in their professional activities, or ICT competency, according to the new generation educational standard.

The development of communicative competence in a foreign language in all the variety of its components (linguistic, speech, socio-cultural, compensatory, educational, and cognitive), necessary for communication in social and professional spheres, is one of the main goals of teaching a foreign language. As a result, the use of ICT in teaching a foreign language will be intended to develop speech skills (listening, reading, speaking, and writing), language skills (grammatical, lexical, and phonetic), as well as the development of sociocultural and intercultural competencies. The ICT competence of a foreign language teacher will therefore consist in the ability to use the full range of ICT in the process of teaching aspects of a foreign language and types of speech activity [2].

The integration of Internet technologies and language teaching methods aims at the high quality of acquired knowledge, familiarity with modern tools for searching, processing and applying information, personal development of the student, as well as the possibility of obtaining education at a higher level.

Modern teachers have new obstacles and responsibilities as a result of the developed world. The astonishing advancement of technology has significantly altered the tradition of English education. Modern technologies have given educators a wide range of possibilities that make learning engaging and productive in terms of advancements. One of the most important forces influencing social and linguistic change is the use of modern technology in English language instruction [3].

The use of various games and activities, in teaching English ensures increasing the interest to the lesson and learning the language. Language learners' division into small groups during the activities helps to get better their oral communication with each other. Children that are at the different ages may use computer and CD-players while learning English by watching cartoons, movies and listening audios [1]. It prevents English learners from getting bored quickly.

“When pictures speak” is one of the common methods integrated with modern technologies. It has been being used among lower classes at schools since the time when modern technologies began to spread. It helps to develop students' and English learners' speech and to teach English them. For this, teachers should use from colorful pictures of the subject. Besides that, they utilize technology (computer, type recorders, multimedia and slide-show and etc.) to show pictures on the screen. All English lovers can work with it. Each innovative technology has its own advantages. All such methods aim at cooperation between the teacher and the students and the students' active action in the English learning process [5].

Now we can use various modern techniques and methods using technology and with the help of instructions and materials in the websites related to education and language teaching.

The following taxonomies are used by Jacqui Murray (2015) to explain why technology should be used in English language instruction:

- 1) Students can show independence thanks to technology.
- 2) The demands of pupils are differentiated by technology.
- 3) Using resources that kids are interested in, technology deepens learning.
- 4) The desire of students to use technology is strong.
- 5) The use of technology offers all pupils a voice.
- 6) Students can develop solid subject knowledge wherever they find it thanks to technology [4].

Benefits of Technology in English Language Instruction

The usage of contemporary technology, such as radio, TV, computers, the Internet, electronic dictionaries, email, blogs, audio-visual aids, films, and DVDs or VCDs, is extremely engrained in and motivating for English-language students (Nasser, 2017), as shown in the following ways [6]:

- 1) As the learner engages with the material, the use of technology in teaching English is thought to be fascinating and inspiring.
- 2) Technology helps students learn English more effectively by improving timely understanding, which is a key part of the English teaching process.
- 3) Teachers do better when using contemporary technology because they may interact with pupils in a number of ways.

4) Teachers and students may both access a multitude of books, articles, and other resources that are directly related to the English language curriculum thanks to the usage of contemporary technology.

5) The use of contemporary technology promotes student independence, which better prepares them for the future.

6) Modern technological teaching and learning aids motivate both the teacher and the student, in contrast to conventional passive teaching techniques.

Despite the fact that modern technologies can bring a lot of benefits, it can lead to some drawbacks. It is recommended giving students the necessary instruction in all forms of technology so that they keep up with the electronic curriculum's standards.

Problems with Using Technology in Teaching English

1) A lot of teachers and pupils don't have easy access to contemporary technology.

2) If pupils grow overly dependent on contemporary technology, the teacher's position may be diminished.

3) By taking up the majority of their leisure time, it can hinder students' social activities.

Many programs and websites have been developed to make use of new technologies in the teaching of English. **Met-fa-soft** is one of the useful programs for children. It is not only for children, but also for beginning pupils. They can learn new words by heart, play games in each segment, and learn with word pictures. It also includes listening and spelling exercises for all levels.

Elsa Speak (English Language Speech Assistant), is a fun and engaging app specially designed to help you improve your English pronunciation. ELSA's artificial intelligence technology was developed using voice data of people speaking English with various accents. This allows ELSA to recognize the speech patterns of non-native speakers, setting it apart from most other voice recognition technologies.

Kahoot! is a game-based learning platform that allows you to quickly create, share, and play learning games or trivia quizzes. Combining interactive questions with slides in your kahoots is a terrific way to deepen learning and create instructive moments. Here are five ways to use slides in your kahoots:

- Create slides with essential elements to introduce a new topic so students know what to expect. Because your classroom or auditorium is too vast, children in the rear of the room are unable to view the shared screen clearly.

- Add slides just before a question to present students with additional information they may need to respond.

- Use a slide to explain the correct answer after a question.

- A slide at the end of your kahoot might help you recall key ideas with a lesson summary.

- A slide can be utilized at any point in the kahoot to shake up the pace of the lecture and get students focused.

Before mobile technologies, people had to search through a dictionary book to find the meaning of a word. Now we can look up words in a **dictionary app** in our mobiles or quickly search the Internet.

The best and useful program is “**HelloTalk**”. It is convenient to find native speakers to practice having conversations, to learn a language, explore new cultures, and make friends around the world. English learners can find people by going to the search tab. It allows them to highlight their age, region, country and gender. The great feature is that the different level students can use it. It is like a messaging program allowing to chat with language partners via text, voice messages, voice calls, video calls, and even doodles. Here native speakers teach you their language, while you teach them yours. Millions of people use HelloTalk to practice 150+ languages.

Forvo.com is a website famous all over the world. **Forvo.com** is a website that allows access to, and playback of, [pronunciation](#) sound clips in many different languages in an attempt to facilitate the learning of languages. All sound clips on Forvo.com are created by its users, who also have the power to vote on each clip, positively or negatively, in an effort to ensure that the highest quality sound clips have priority in the site's listings. The pronunciations are also reviewed and edited by a volunteer team of editors.

LearnEnglish is a website developed specifically for adult learners of English by the British Council. It offers exercises for different English language skills, such as listening, reading, speaking and writing as well as grammar and vocabulary for various levels. The website has sections that focus on Business English and International English Language Testing System (IELTS) preparation for professionals and students. The resources of this website are completely free.

Education.com is filled with engaging games, books, activities and resources for students, parents and teachers.

The **iSLCollective.com** website is owned and maintained by iSLCollective Ltd., a content management and file sharing platform that enables for the authorized download and distribution of written digital content over the internet. The Services provide access to a large variety of instructional resources in.doc or .ppt format, numerous communication tools, forums, search services, and tailored content that may be accessed by any medium or device presently known or later created.

In conclusion, the use of technology has significantly altered English teaching methods. It offers numerous options for making teaching more exciting and beneficial in terms of growth. Teachers in traditional classrooms stand in front of students and use a blackboard or whiteboard to deliver lectures, explanations, and teaching. With the advancement of technology, these methods must be modified. The use of multimedia texts in the classroom helps students become acquainted with vocabulary and linguistic structures. Print texts, cinema, and the internet are also used in the application of

multimedia to improve learners' language expertise. The use of print, film, and the internet allows students to get knowledge and provides them with a variety of materials for analyzing and interpreting language and settings.

REFERENCES:

1. Beatty K (2003) *Teaching and Researching Computer Assisted Language Learning*. New York: Longman

2. Евстигнеев М. Н. Методика формирования компетентности учителя иностранного языка в области использования информационных и 117 коммуникационных технологий: автореф. дис. канд. пед. наук. М.: Моск. пед. гос. ун-т, 2012. – 9 с.

3. Graddol, *Teaching English as a second language*. (1997:16 44-55 pages]

4. Jacqui, M. (2015). *13 Reasons for Using Technology in the Classroom*. Retrieved from <https://www.teachhub.com/13-reasons-using-technology-classroom>

5. N.Q.Xatamova, M.N.Mirzayeva “Ingliz tili darslarida qo’llaniladigan interfaol usullar”. Navoi (2006) [p N-40]

6. Sura, M. N. (2017, April). *Use of Technology in English Language Teaching and Learning University of Baghdad*.

7. Пармонова, Н. (2022). Teaching speaking through thinking and enriching vocabulary. *Zamonaviy innovatsion tadqiqotlarning dolzarb muammolari va rivojlanish tendensiyalari: yechimlar va istiqbollari*, 1(1), 598-601.

8. <https://en.islcollective.com/>

9. <https://learnenglish.britishcouncil.org/>

10. <https://kahoot.com/>

11. <https://www.hellotalk.com/>

TARMOQDAGI INTERNET PROTOCKOL (IP) MANZILLARI

Radjabova Madina Shavkatovna

*Toshkent axborot texnologiyalari universitetining “Kiberxavfsizlik va kriminalistika”
kafedrasida o’qituvchi-stajyor*

Yusupova Suaryyo Muyasar qizi
Mexmonxo’jayev Azizbek Shuxratjon o’g’li
Axborot xavfsizlik talabalari

Anatatsiya: *butun global olamda internetdan foydalanuvchilar internetga kirishi, undan ma’lumotlar olishi yokida ma’lumotlar jo’natishi uchun IP(Internet Protocol) dan foydalanadi. Bu esa Internetda qurilmalar o’zaro a’loqa qilishini ta’minlab beruvchi asosiy protocol hisoblanadi.*

Kalit so’zlar: *IPv4 manzillari, binary, tarmoq, xost, subnet maska, mantiqiy VA (AND), prefix uzunlik, Statik IP, Dinamik IP, Unicast, Broadcast, Multicast, Anycast, shaxsiy IP, Ommaviy IP, IPv4 sinflari (class), IPv6 manzillari.*

KIRISH

Tarmoq – kompyuterlar, terminallar va boshqa qurilmalarning ma’lumot almashishni ta’minlaydigan aloqa kanallari bilan o’zaro majmui. Kompyuterlararo ma’lumotlarni almashishni ta’minlab beruvchi bunday tarmoqlar kompyuter tarmoqlari deb yuritiladi.

Kompyuter tarmog’i – bu birgalikda umumiy holda ishlaydigan apparat va programmali tashkil etuvchilardan iborat bo’lgan mukammal kompleksdir.

Internet protocol (IP) 1974-yilda Vint Cerf va Bob Kan tomonidan joriy etilgan Transmissiyani boshqarish dasturi (Transmission Control Program) bo’yicha dastlabki ulanishsiz axborotlarga xizmati bo’lib, u TCP (Transmission Control Protocol – uzatishni boshqarish protokoli) uchun asos bo’lgan ulanishga yo’naltirilgan xizmat bilan to’ldirildi. Shu tariqa Internet protokollar to’plami TCP/IP deb ham ataladigan bo’ldi.

Tarmoqdagi deyarli har bir qurilmalar, kommutatorlar, mashurizatorlar, end-device lar (oxirgi qurilmalar) ya’ni kompyuterlar, noutbuklar, smartfonlar va boshqa shu kabi qurilmalarning barchasida IP (Internet Protocol) manzillar mavjud bo’lib, ular tarmoq ichida bir birlarini shu IP manzillari yordamida tanib olishadi.

IPv4 tarmoq manzillari

Binary ya’ni ikkilik sanoq tizimi – bu bitlar deb ataladigan 0 va 1 raqamlaridan tashkil topgan raqamlar tizimidir. Xostlar, serverlar, mashurizator va barcha boshqa tarmoq qurilmalari *binary* (ikkilik) manzillardan foydalanganligi uchun ikkilik sanoq tizimini bilish muhim hisoblanadi. Xususan, ular bir-birini aniqlash uchun 1-rasmda ko’rsatilgandek, ikkilik IPv4 manzillaridan foydalanadilar.

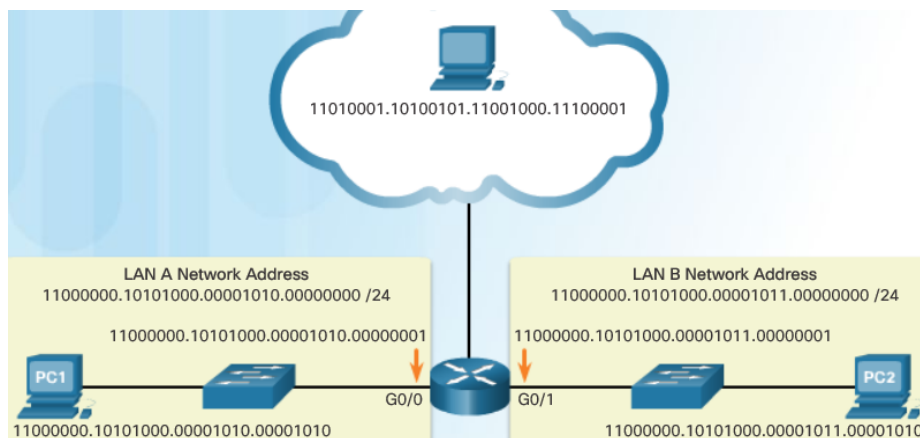

1-rasm

Ammo biz qurilmalarga IP manzil bergandan o'nlik sanoq sistemasidan ya'ni 0 dan 9 gacha bo'lgan sonlardan foydalanamiz. (2-rasm)

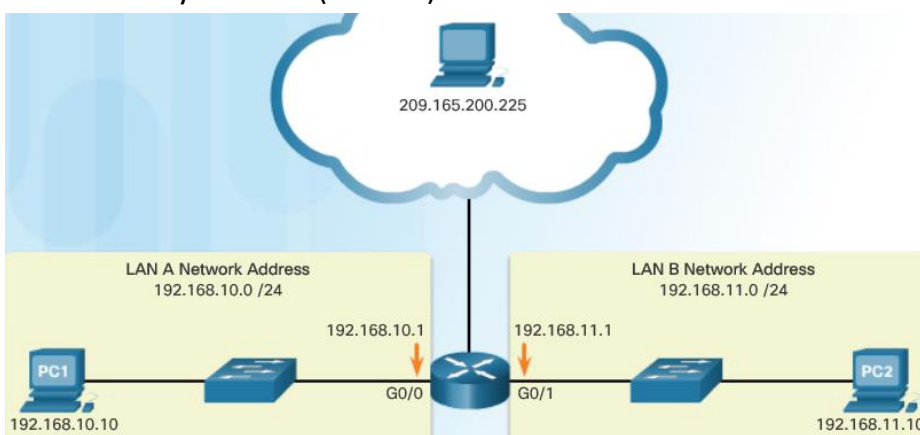

2-rasm

Har bir manzil **32 bitli** satrdan iborat bo'lib, **oktet** deb ataladigan **4** qismga bo'lingan. Har bir oktetda nuqta bilan ajratilgan **8 bit** (yoki **1 bayt**) mavjud.

Qurilmalarga beriladigan 10lik sanoq tizimidagi IP manzillarni qurilmalar binary ko'rinishga o'tkarish uchun quyidagi algoritm bajaradi: (3-rasm).

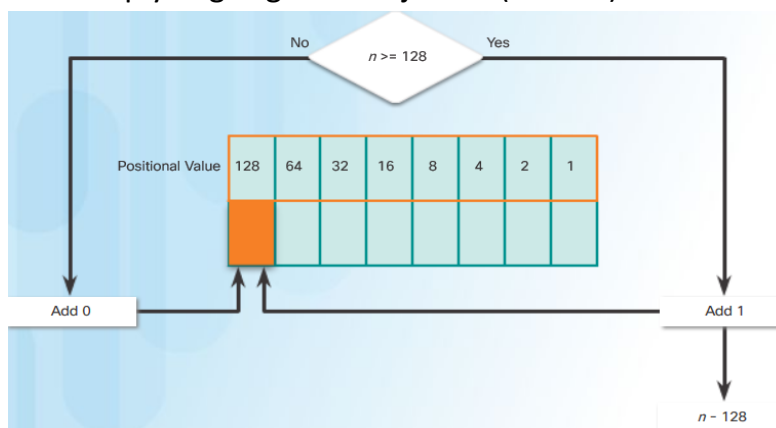

3-rasm

Ya'ni, bunda IP 128 raqami bilan solishtiriladi, agar 128dan katta bo'lsa, 1 raqami qo'yilib, IP dan 128 ayirilib tashlanadi. Agar IP 128dan kichik bo'lsa, 0 raqami qo'yiladi va keying qadamga o'tiladi, ya'ni keyingi qadamda IP 64 raqami bilan solishtiriladi va ushbu jarayon IP 1 raqami bilan solishtirilguncha davom etadi. Natijada 4ta oktetdan tashkil

topgan IP manzilning faqat 1 ta okteti binary ko'rinishga keladi va bu jarayon har bir okteti uchun takrorlanadi.

Masalan:

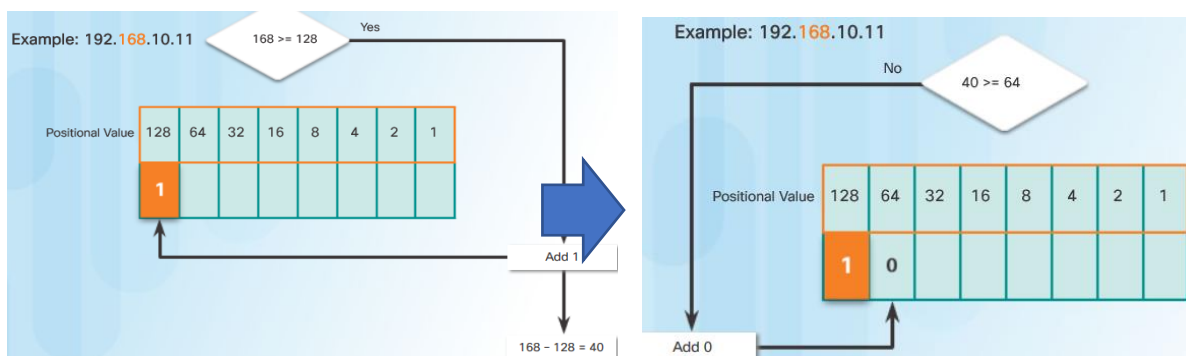

ya'ni ushbu misolda 192.168.10.11 ga teng bo'lgan IP manzili 2-okteti binary ko'rinishga o'tkazilgan, ya'ni dastlab $168 \geq 128$ shart bajarilganda 1 raqami qo'yilgan va $168 - 128 = 40$ hosil qilinib, $40 \geq 64$ shart tekshirilgan va bunda shart bajarilmaganligi uchun 0 raqami qo'yilgan va keyin $40 \geq 32$ shart bajarilganda 1 raqami qo'yilib, $40 - 32 = 8$ hosil qilingan. So'ngra, $8 \geq 8$ shart bajarilgani uchun 1 raqami qo'yilib, $8 - 8 = 0$ natija olingan va keying barcha qadamdan 0 tekshirilib, oxiridan $168_{10} = 10101000_2$ hosil bo'lgan.



Tarmoq va Xost mazillarni aniqlash. Binary belgini tushunish ikkita xost bir tarmoqda ekanligini aniqlashda muhim ahamiyatga ega. Xususan, IPv4 manzili tarmoq qismi va xost qismidan tashkil topgan ierarxik manzildir. Tarmoq qismini xost qismiga nisbatan aniqlashda 32-bitli oqimga qarash kerak. 32-bitli oqim ichida bitlarning bir qismi tarmoqni aniqlaydi va bitlarning boshqa bir qismi 4-rasmda ko'rsatilganidek, xostni aniqlaydi.

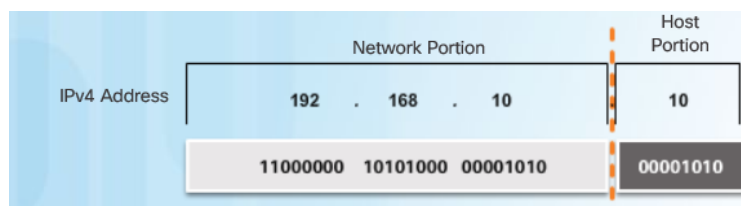

4-rasm

Manzilning tarmoq qismidagi bitlar bitta tarmoqda joylashgan barcha qurilmalar uchun bir xil bo'lishi kerak. Tarmoq ichidagi ma'lum xostni aniqlash uchun manzilning xost qismidagi bitlar noyob ya'ni yagona bo'lishi kerak. Agar ikkita xost 32 bitli oqimning belgilangan tarmoq qismida bir xil bitga ega bo'lsa, bu ikkita xost bir xil tarmoqda joylashadi.

Subnet maska tushunchasi. Xostga IPv4 konfiguratsiyasini tayinlashda uchta nuqtali o'nlik IPv4 manzillari sozlanishi kerak:

- IPv4 manzili – xostning yagona IPv4 manzili

- *Subnet maskasi* – IPv4 manziling tarmoq/host qismini aniqlash uchun ishlatiladi
- *Standart shlyuz* – masofaviy tarmoqlarga kirish uchun mahalliy shlyuzni (masalan, mahalliy router interfeysi IPv4 manzili) aniqlaydi

Mantiqiy VA (AND). Mantiqiy VA raqamli mantiqda ishlatiladigan uchta asosiy binary operatsiyalardan biridir. Tarmoq manzilini aniqlashda faqat VA ishlatiladi.

Bunda Hostning binary ko'rinishdagi IPv4 manzili va Subnet maskasi ustida mantiqiy VA amali bajariladi va Hostning tarmoq mazilili aniqlanadi.(5-rasm)

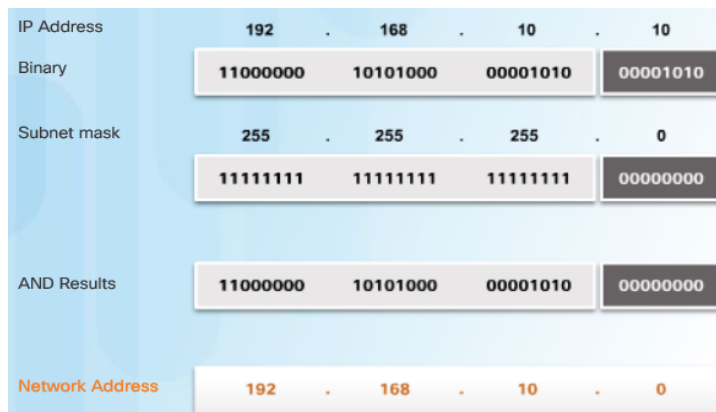

5-rasm

Prefix uzunlik. Tarmoq manzillari va xost manzillarini o'nlik ko'rinishda subnet maska orqali ifodalash qiyin. Shuning uchun, prefiks uzunligi deb ataladigan pastki tarmoq niqobini aniqlashning muqobil stenografiya usuli mavjud.

Xususan, prefiks uzunligi subnet maskasida 1 ga o'rnatilgan bitlar sonidir. U "/" belgisidan keyin 1 ga o'rnatilgan bitlar soniga qarab yoziladi.

Masalan, 6-rasmdagi jadvalga qarang. Birinchi ustunda xost manzili bilan ishlatilishi mumkin bo'lgan Subnet maskalari ro'yxati keltirilgan. Ikkinchi ustunda 32-bitli ikkilik manzil ko'rsatilgan. Oxirgi ustunda 32 bitli manzildan olingan prefiks uzunligi ko'rsatiladi.

Subnet Mask	32-bit Address	Prefix Length
255.0.0.0	11111111.00000000.00000000.00000000	/8
255.255.0.0	11111111.11111111.00000000.00000000	/16
255.255.255.0	11111111.11111111.11111111.00000000	/24
255.255.255.128	11111111.11111111.11111111.10000000	/25
255.255.255.192	11111111.11111111.11111111.11000000	/26
255.255.255.224	11111111.11111111.11111111.11100000	/27
255.255.255.240	11111111.11111111.11111111.11110000	/28
255.255.255.248	11111111.11111111.11111111.11111000	/29
255.255.255.252	11111111.11111111.11111111.11111100	/30

6-rasm

Tarmoq, Xost va Broadcast manzillar.

Tarmoq manzil – oxiri 0 dan iborat bo'lib, tarmoq ichidagi barcha hostlar uchun bir xil bo'ladi.

Host manzili – bu qurilmalarga berilgan noyob IP manzillar. Ular turli 0 va 1 larni o'z ichiga oladi, lekin faqat 0 yoki faqat 1 bo'lmaydi.

Broadcast manzili – Tarmoqdagi barcha xostlar bilan bog'lanadigan maxsus manzil. Masalan, xost paketni tarmoqqa uzatiladigan IPv4 manziliga yuborganda, tarmoqdagi

barcha boshqa xostlar paketni oladi. Broadcast manzili tarmoq diapazonidagi eng yuqori manzildan foydalanadi. Adress qismi hammasi 1 dan iborat bo'ladi.

Statik IPv4. Qurilmalarga IP manzilini statik yoki dinamik tarzda belgilash mumkin.

Tarmoqlarda ba'zi qurilmalar *qat'iy IP* manzilni talab qiladi. Masalan, printerlar, serverlar va tarmoq qurilmalari o'zgarimas IP manzilga muhtoj. Shu sababli, ushbu qurilmalarga odatda statik IP-manzillar tayinlanadi.

Xostni statik IPv4 manzili bilan ham sozlash mumkin. Xostlarga statik IP manzillarini tayinlash kichik tarmoqlarda qabul qilinadi. Biroq, katta tarmoqdagi har bir xostga statik manzillarni kiritish ko'p vaqt talab qiladi, hamda har bir qurilmaga tayinlangan statik IP manzillarning aniq ro'yxatini saqlash ham kerak bo'ladi.

Dinamik IPv4. Ko'pgina ma'lumotlar tarmoqlarida xostlarning eng katta populyatsiyasiga shaxsiy kompyuterlar, planshetlar, smartfonlar, printerlar va IP telefonlar kiradi. Bundan tashqari, ko'pincha foydalanuvchi populyatsiyasi va ularning qurilmalari tez-tez o'zgarib turadi. Har bir qurilma uchun IPv4 manzillarini statik ravishda belgilash amaliy bo'lmaydi. Shu sababli, ushbu qurilmalarga IPv4 manzillari **Dynamic Host Configuration Protocol (DHCP)** yordamida dinamik ravishda beriladi.

Bunda xost IPv4 manzil ma'lumotlarini avtomatik ravishda olishi mumkin. Xost DHCP mijozidir va DHCP serveridan IPv4 manzil ma'lumotlarini so'raydi. DHCP serveri IPv4 manzili, subnet maskasi, defaulte gateway va boshqa konfiguratsiya ma'lumotlarini taqdim etadi.

DHCP odatda katta tarmoqlardagi xostlarga IPv4 manzillarini tayinlashning afzal usuli hisoblanadi. DHCP ning qo'shimcha afzalligi shundaki, manzil doimiy ravishda xostga tayinlanmaydi, faqat ma'lum bir muddatga "ijaraga" beriladi. Xost o'chirilgan yoki tarmoqdan uzilgan bo'lsa, manzil qayta foydalanish uchun qaytariladi. Bu xususiyat, tarmoqqa kelib-ketadigan mobil foydalanuvchilar uchun foydalidir.

Unicast, Broadcast va Multicast IPv4 manzillari.

1. Unicast

Unicast aloqa – bu mijoz/server va *peer-to-peer* tarmog'ida oddiy xost-xost aloqasi uchun ishlatiladi.

Bunda paket jo'natuvchi hostning IP manzili **Source IP** va qabul qiluvchining IP manzili **Destination IP** deb ataladi va Unicast aloqasida jo'natilayotgan **Source** yagona **Destination** ga yetib boradi. (8-rasm)

IPv4 unicast xost manzillari **0.0.0.0** dan **223.255.255.255** gacha bo'lgan manzil oralig'ida. Biroq, bu oraliqda maxsus maqsadlar uchun ajratilgan ko'plab manzillar ham mavjud.

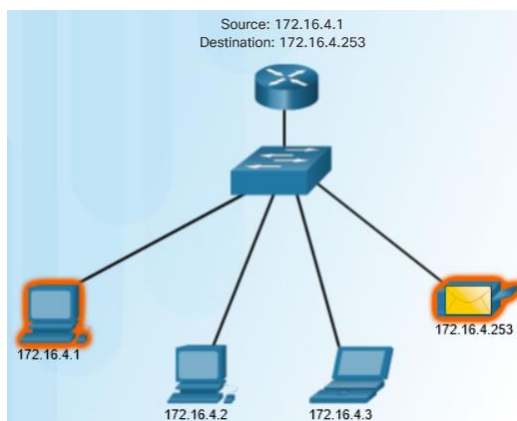

7-rasm

2. Broadcast.

Broadcast trafik tarmoq uchun translyatsiya manzilidan foydalangan holda tarmoqdagi barcha xostlarga paketlarni yuborish uchun ishlatiladi. Xost tarmoqning translyatsiya manziliga yuborilgan paketni qabul qilganda, xost paketni xuddi unicast manziliga yuborilgan paket kabi qayta ishlaydi. (quyida 8-rasm)

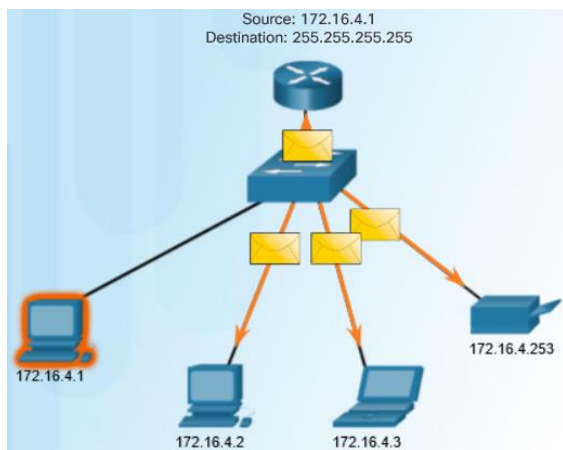

Broadcast yo'naltirilgan yoki cheklangan bo'lishi mumkin. Yo'naltirilgan broadcast ma'lum bir tarmoqdagi barcha xostlarga yuboriladi. Masalan, 172.16.4.0/24 tarmog'idagi xost paketni 172.16.4.255 raqamiga yuboradi. Cheklangan broadcast 255.255.255.255 raqamiga yuboriladi.

Paket Broadcast qilinganda, u tarmoqdagi resurslardan foydalanadi va

tarmoqdagi har bir qabul qiluvchi paketni qayta ishlashga majbur qiladi. Shuning uchun Broadcast tarmoq yoki qurilmalarning ishlashiga salbiy ta'sir ko'rsatmasligi uchun cheklangan bo'lishi kerak. Routerlar Broadcast domenlarini ajratganligi sababli, tarmoqlarni qismlarga bo'lish ortiqcha Broadcast trafiginini yo'q qilish orqali tarmoq ish faoliyatini yaxshilashi mumkin.

3. Multicast.

Multicast uzatish xostga multicast guruhiga obuna bo'lgan xostlar to'plamiga bitta paketni yuborishga ruxsat berish orqali trafikni kamaytiradi. (quyida 9-rasm)

IPv4 **224.0.0.0** dan **239.255.255.255** gacha manzillarni multicast diapazoni sifatida zahiraga oldi. **224.0.0.0** dan **224.0.0.255** gacha bo'lgan IPv4 multicast manzillari faqat *mahalliy tarmoqda* multicasting uchun ajratilgan.

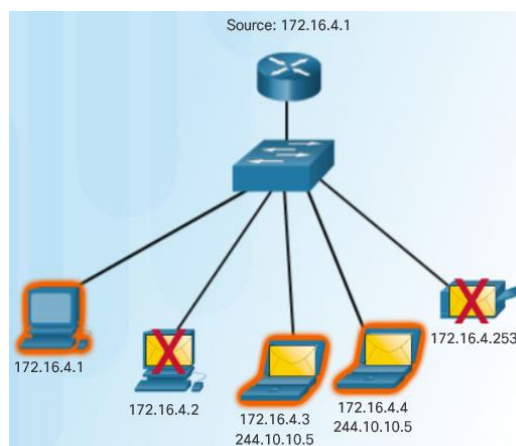

Muayyan multicast ma'lumotlarini oladigan xostlar *multicast mijozlari* deb ataladi. Multicast mijozlari multicast guruhiga obuna bo'lish uchun mijoz dasturi tomonidan talab qilingan xizmatlardan foydalanadilar.

Har bir multicast guruhi bitta IPv4 multicast manzili bilan ifodalanadi. IPv4 xosti multicast guruhiga obuna bo'lganda, xost ushbu multicast manzilga yuborilgan paketlarni va uning yagona ajratilgan unicast manziliga yuborilgan paketlarni qayta ishlaydi.

Ommaviy va Shaxsiy IPv4 manzillari. Umumiy IPv4 manzillari global miqyosda ISP (Internet Xizmati Provdayeri) routerlari o'rtasida yo'naltiriladigan manzillardir. Biroq, barcha mavjud IPv4 manzillaridan Internetda foydalanish mumkin emas. Ko'pgina tashkilotlar tomonidan ichki xostlarga IPv4 manzillarini belgilash uchun foydalaniladigan **shaxsiy manzillar** deb ataladigan manzillar bloklari mavjud.

1990-yillarning o'rtalarida IPv4 manzil maydoni kamayganligi sababli shaxsiy IPv4 manzillari joriy etildi. Shaxsiy IPv4 manzillari noyob emas va ichki tarmoq tomonidan ishlatilishi mumkin.

Xususan, shaxsiy manzil bloklari:

10.0.0.0 /8 dan 10.255.255.255 gacha

172.16.0.0 /12 dan 172.31.255.255 gacha

192.168.0.0 /16 dan 192.168.255.255 gacha

Ushbu manzil bloklari ichidagi manzillar Internetda ruxsat etilmaganligini va Internet routerlar tomonidan filtrlanishi (o'chirilishi) kerakligini bilish muhimdir. Masalan, quyidagi rasmda 1, 2 yoki 3-tarmoqlardagi foydalanuvchilar paketlarni uzoq manzillarga jo'natishmoqda. Internet provayderi (ISP) routerlari paketlardagi Source IPv4 manzillari shaxsiy manzillardan ekanligini ko'radi va shuning uchun paketlarni o'chirib tashlaydi.

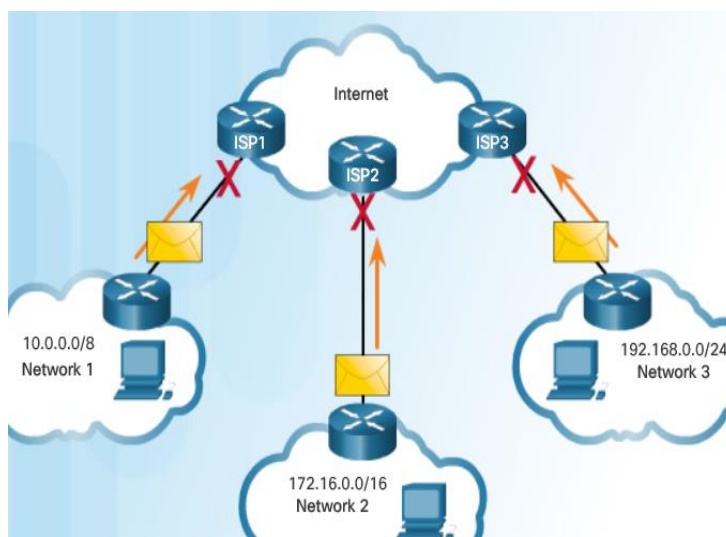

Shuningdek, yuqoridagi IPv4 oralig'iga tegishli bo'lmagan qolgan IP lar ommaviy IP manzillar deyiladi va ulardan foydalanish tekin hisoblanadi.

IPv4 manzillari sinflari (class).

1981 yilda IPv4 manzillari sinflarga (class) ajtarib foydalanish tayinlandi. Sinflar A, B, C, D va E deb nomlandi.

A sinfi (0.0.0.0/8 dan 127.0.0.0/8 gacha) – 16 milliondan ortiq xost manzillari

Class A Specifics	
Address Block	0.0.0.0 - 127.0.0.0
Default Subnet Mask	/8 (255.0.0.0)
Maximum Number of Networks	128
Number of Host per Network	16,777,214
High order bit	0xxxxxxx.

bo'lgan juda katta tarmoqlarni qo'llab-quvvatlash uchun mo'ljallangan. Tarmoq manzilini ko'rsatish uchun birinchi oktet bilan belgilangan /8 prefiksi va xost manzillari uchun qolgan uchta oktetdan foydalanadi.

B klassi (128.0.0.0 /16 – 191.255.0.0 /16) – Taxminan 65 000 ta xost manziliga ega bo'lgan o'rtacha va katta

Class B Specifics	
Address Block	128.0.0.0 - 191.255.0.0
Default Subnet Mask	/16 (255.255.0.0)
Maximum Number of Networks	16,384
Number of Host per Network	65,534
High order bit	10xxxxxx.____.____.____

o'lchamli tarmoqlar ehtiyojlarini qo'llab-quvvatlash uchun mo'ljallangan. Tarmoq manzilini ko'rsatish uchun ikkita yuqori tartibli oktet /16 prefiksi va xost manzillari uchun qolgan ikkita oktetdan foydalanadi.

C klassi (192.0.0.0 /24 – 223.255.255.0 /24) – Ko'pi bilan 254 ta xostga ega kichik tarmoqlarni qo'llab-quvvatlash uchun mo'ljallangan. Tarmoqni

Class C Specifics	
Address Block	192.0.0.0 - 223.255.255.0
Default Subnet Mask	/24 (255.255.255.0)
Maximum Number of Networks	2,097,152
Number of Host per Network	254
High order bit	110xxxxx.____.____.____

ko'rsatish uchun dastlabki uchta oktet /24 prefiksi va xost manzillari uchun qolgan oktetdan foydalangan.

Shuningdek, 224.0.0.0 dan 239.0.0.0 gacha bo'lgan **D sinfidagi multicast bloki** va 240.0.0.0 - 255.0.0.0 dan iborat **E sinfidagi eksperimental** manzil bloki ham mavjud.

Quyida 11-rasmda ko'rsatilganidek, sinfli tizimda IPv4 manzillarining 50% ni A sinfidagi 128 ta tarmoqlarga, 25% B sinfiga, so'ngra qolgan 25% ni C, D va E sinflariga ajratdi. Muammo shundaki. bu juda ko'p manzillarni isrof qildi. Barcha tashkilotlarning talablari ushbu uchta sinfdan biriga mos kelmaydi. Misol uchun, 260 ta xostga ega bo'lgan tarmoqqa ega bo'lgan kompaniyaga 65 000 dan ortiq manzilga ega bo'lgan B toifali manzili 64 740 ta manzilni behuda sarflashi kerak bo'ladi.

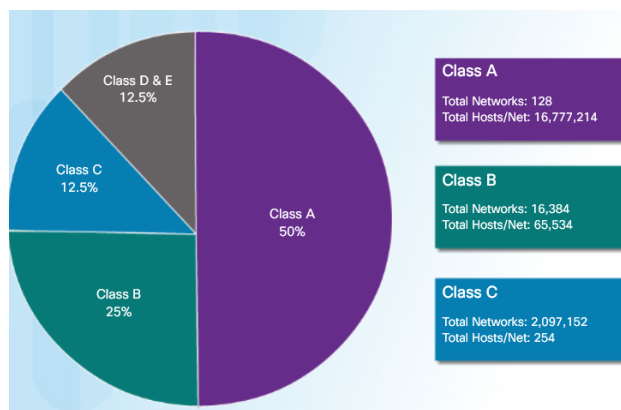

11-rasm

1990-yillarning oxirida yangi va hozirgi sinfsiz manzillash tizimi uchun sinfli manzillashdan voz kechildi. Biroq, bugungi kunda tarmoqlarda hali ham sinfiy qoldiqlar mavjud. Masalan, kompyuterga IPv4 manzilini tayinlaganingizda, operatsion tizim ushbu manzil A sinfi, B sinfi yoki C sinfi ekanligini aniqlash uchun tayinlanayotgan manzilni

tekshiradi. Keyin operatsion tizim ushbu sinf tomonidan ishlatiladigan prefiksni qabul qiladi va standart subnet maskani tayinlashni amalga oshiradi.

Bugungi kunda ishlatilayotgan tizim sinfsiz adreslash deb ataladi. Rasmiy nomi Classless Inter-domain Routing (CIDR). 1993 yilda IETF yangi standartlar to'plamini yaratdi, bu esa xizmat ko'rsatuvchi provayderlarga IPv4 manzillarini faqat A, B yoki C sinf manzillari o'rniga istalgan manzil bit chegarasida (prefiks uzunligi) ajratish imkonini berdi. Bu IPv4 manzillarining tugashini kamaytirdi.

IETF CIDR faqat vaqtinchalik yechim ekanligini va Internet foydalanuvchilari sonining tez o'sishiga moslashish uchun yangi IP protokoli ishlab chiqilishi kerakligini bilar edi. 1994 yilda IETF IPv4 ning davomchisini topish bo'yicha o'z ishini boshladi va u IPv6 ga aylandi

FOYDALANILGAN ADABIYOTLAR:

1. S.K.Ganiev, A.A.Ganiev, Z.T.Xudoyqulov Kiberxavfsizlik asoslari. O'quv qo'llanma. – T.: <<Iqtisod Moliya>>, - 2021.
2. S.K.Ganiev, M.M.Karimov, K.A.Tashev. Axborot xavfsizligi. Axborot kommunikatsion tizimlar xavfsizligi. O'quv qo'llanma. – T.: <<Aloqachi>>, - 2008.
3. Candace Leiden, Marshall Wilensky "TCP/IP For Dummies" – 2009.
4. "Internet Protocol Transition Workbook" – 1982.
5. Douglas Comer "The Internet Book: Everything You Need to Know about Computer..." – 2018.
6. Ko-yi Lu "Internet Protocol Version 6" – 2005.
7. Internet saytlari: <https://www.books.google.com>
8. <https://www.bookauthority.org>

INDIVIDUAL DIFFERENCES IN EFL GROUPS

Juraev Islom

Islom Boynazarov

Termez State University Surkhandarya, Uzbekistan

INTRODUCTION

The topicality of the research: The main law that manage the human behavior is the “INDIVIDUAL DIFFERENCES”. People are really different may be more than they look like, and we could see that there is no way to be closer to that phenomenon sooner in life than formal education, Individual differences in academically related characteristics can cause failure or success. In peoples’ lives most important pursuits; obtaining an education. According to Corno et al. (2002), each individual “has worked out over many years how to respond in her own way to symbol systems and social cues. Each has aptitude for the current situation.

The term ‘Individual differences’ is defined as “anything that marks a person as a distinct and unique human being”. All scientific definitions of IDs assume the relevance of stability: Differential psychology emphasizes individual variation from person to person only to the extent that those individualizing features exhibit continuity over time Yet, even with this limitation the individual can be different in extensive ways, due to the innumerable interactions between heredity and environment that occur throughout one’s life span.

AGE DIFFERENCES AMONG LEARNERS

The age of our students is a major factor in our decisions about how and what to teach. People of different ages have different needs, competences and cognitive skills; we might expect children of primary age to acquire much of a foreign language through play, for example, whereas for adults we can reasonable expect a greater use of abstract thought.

One of the most common beliefs about age and language learning is that young children learn faster and more effectively than any other age group. Most people can think of examples which appear to bear this out – as when children move to a new country and appear to pick up a new language with remarkable ease. However, as we shall see, this is not always true of children in that situation, and the story of child language facility may be something of a myth.

It is certainly true that children who learn new language early have a facility with the pronunciation which is sometimes denied older learners. Lynne Cameron suggests that children ‘reproduce the accent of their teachers with deadly accuracy’.

Apart from pronunciation ability, however, it appears that older children (that is children from about the age of 12) ‘seem to be far better learners than younger ones in most aspects of acquisition, pronunciation excluded’. Patsy Lightbown and Nina Spada, reviewing the literature on the subject, point to the various studies showing that older children and adolescents make more progress than younger learners.

The relative superiority of older children as language learners (especially in formal educational settings) may have something to do with their increased cognitive abilities, which allow them to benefit from more abstract approaches to language teaching. It may also have something to do with the way younger children are taught. Lynne Cameron, quoted above, suggests that teachers of young learners need to be especially alert and adaptive in their response to tasks and have to be able to adjust activities on the spot.

It is not being suggested that young children cannot acquire second languages successfully. As we have already said, many of them achieve significant competence, especially in bilingual situations. But in learning situations, teenagers are often more effective learners. Yet English is increasingly being taught at younger and younger ages. This may have great benefits in terms of citizenship, democracy, tolerance and multiculturalism, but especially when there is ineffective transfer of skills and methodology from primary to secondary school, early learning does not always appear to offer the substantial success often claimed for it.

In what follows we will consider students at different ages as if all the members of each age group are the same. Yet each student is an individual with different experiences both in and outside the classroom. Comments here about young children, teenagers and adults can only be generalizations. Much also depends upon individual learner differences and upon motivation.

A1 YOUNG CHILDREN

Young children, especially those up to the ages of nine or ten, learn differently from older children, adolescents and adults in the following ways:

- They respond to meaning even if they do not understand individual words.
- They often learn indirectly rather than directly – that is they take in information from all sides, learning from everything around them rather than only focusing on the precise topic they being taught.
- Their understanding comes not just from explanation, but also from what they see and hear and, crucially, have a chance to touch and interact with.
- They find abstract concepts such as grammar rules difficult to grasp.
- They generally display an enthusiasm for learning and a curiosity about the world around them.
- They have a need for individual attention and approval from the teacher.
- They are keen to talk about themselves and respond well to learning that uses themselves and their own lives as main topics in the classroom.
- They have a limited attention span; unless activities are extremely engaging, they can get easily bored, losing interest after ten minutes or so.

It is important, when discussing young learners, to take account of changes which take place within this varied and varying age span. Gul Keskil and Pasa Tevfik Cephe, for example, note that “while pupils who are 10 and 11 years old like games, puzzles and songs most,

those who are 12 and 13 years old like activities built around dialogues, question-and-answer activities and matching exercises most”.

Various theorists have described the way that children develop and the various ages and stages they go through. Piage suggested that children start at the *sensori-motor stage*, and then proceed through the *intuitive stage* and the *concrete-operational stage* before finally reaching the *formal operational stage* where abstraction becomes increasingly possible. Leo Vygotsky emphasized the place of social interaction in development and the role of a “knower” providing “scaffolding” to help a child who has entered the *Zone of Proximal Development* (ZPD) where they are ready to learn new things. Both Erik Erikson and Abraham Maslow saw development as being closely bound up in the child’s confidence and self-esteem, while Reuven Feuerstein suggested that children’s cognitive structures are infinitely modifiable with the help of a modifier – much like Vygotsky’s knower.

But however we describe the way children develop (and though are significant differences between, say, a four-year-old and a nine-year-old), we can make some recommendations about younger learners in general, that is children up to about ten and eleven.

In the first place, good teachers at this level need to provide a rich diet of learning experiences which encourage their students to get information from a variety of sources. They need to work with their students individually and in groups, developing good and affective relationship. They need to plan a range of activities for a given time period, and be flexible enough to move on to the next exercise when they see their students getting bored.

Techers of young learners need to spend time understanding how their students think and operate. They need to be able to pick up on their students` current interests so that they can use them to motivate the children. And they need good oral skills in English since speaking and listening are the skills which will be used most of all at this age. The teacher`s pronunciation really matters here, too, precisely because, as we have said, children imitate it so well.

All of this reminds us that once a decision has been taken to teach English to younger learners, there is a need for highly skilled and dedicated teaching. This may well be the most difficult (but rewarding) age to teach, but when teachers do it well (and the conditions are right), there is no reason why students should not defy some of the research results we mentioned above and be highly successful learner – provided, of course, that this success is followed up as they move to a new school or grade.

We can also draw some conclusions about what a classroom for young children should look like and what might be going on in it. First of all, we will want the classroom to be bright and colorful, with windows the children can see out of, and with enough for different activities to be taking place. We might expect the students to be working in groups in different parts of the classroom, changing their activity every ten minutes or so. “We are obviously”, Susan Halliwell writes, “not talking about classrooms where children spend all their time sitting still in rows or talking only to the teacher”. Because children love

discovering things, and because they respond well to being asked to use their imagination, they may well be involved in puzzle-like activities, in making things, in drawing things, in games, in physical movement or song. A good primary classroom mixes play and learning in an atmosphere of cheerful and supportive harmony.

A2 ADOLESCENTS

It is strange that, despite their relative success as language learners, adolescents are often seen as problem students. Yet with their greater ability for abstract thought and their passionate commitment what they are doing once they are engaged, adolescents may well be the most exciting students of all. Most of them understand the need for learning and, with the right goals, can be responsible enough to do what is asked of them.

We will discuss how teachers can ensure successful learning (preventing indiscipline, but acting effectively if it occurs). But we should not become too preoccupied with the issue of disruptive behavior, for while we will all remember unsatisfactory classes, we will also look back with pleasure on those groups and lessons which were successful. There is almost nothing more exciting than a class of involved young people at this age pursuing a learning goal with enthusiasm. Our job, therefore, must be to provoke student engagement with material which is relevant and involving. At the same time, we need to do what we can to bolster our students' self-esteem, and be conscious, of their need for identity.

Hebert Puchta and Michael Schratz see problems with teenagers as resulting, in part, from '...the teacher's failure to build bridges between what they want and have to teach and their students' worlds of thought and experience'. They advocate linking language teaching far more closely to the students' everyday interests through, in particular, the use of 'humanistic' teaching. Thus, as we shall see in some of the examples, material has to be designed at the students' level, with topics which they can react to. They must be encouraged to respond to texts and situations with their own thoughts and experiences, rather than just by answering questions and doing abstract learning activities. We must give them tasks which they are able to do, rather than risk humiliating them.

We have come some way from the teaching of young children. We can ask teenagers to address learning issues directly in a way that younger learners might not appreciate. We are able to discuss abstract issues with them. Indeed, part of our job is to provoke intellectual activity by helping them to be aware of contrasting ideas and concepts which they can resolve for themselves – though still with our guidance. There are many ways of studying language and practicing language skill, and most of these are appropriate for teenagers.

A3 ADULT LEARNERS

Adult language learners are notable for a number of special characteristics:

- They can engage with abstract thought.
- They have a whole range of life experience to draw on.
- They have expectations about the learning process, and they already have their own set patterns of learning.

- Adults tend, on the whole, to be more disciplined than other age groups, and, crucially, they are often prepared to struggle on despite boredom.

- They come into classroom with a rich range of experiences which allow teachers to use a wide range of activities with them.

However, adults are never entirely problem-free learners, and they have a number of characteristics which can sometimes make learning and teaching problematic.

- They can be critical of teaching methods. Their previous learning experience may have predisposed them to one particular methodological style which makes them uncomfortable with unfamiliar teaching patterns. Conversely, they may be hostile to certain teaching and learning activities which replicate the teaching they received earlier in their educational careers.

- They may have experienced failure or criticism at school which makes them anxious and under-confident about learning a language.

- Many older adults worry that their intellectual powers may be diminishing with age. They are concerned to keep their creative powers alive, to maintain a 'sense of generativity'. However, as Alan Rogers points out, this generativity is directly related to how much learning has been going on in adult life before they come to a new learning experience.

Good teachers of adults take all of these factor into account. They are aware that their students will often be prepared to stick with an activity for longer than younger learners (though too much boredom can obviously have a disastrous effect on motivation). As well as involving their students in more indirect learning through reading, listening and communicative speaking and writing, they also allow them to use their own life experience in the learning process, too.

As teachers od adults we should recognize the need to minimize the bad effects of past learning experiences. We can diminish the fear of failure by offering activities which are achievable and by paying special attention to the level of challenge presented by exercises. We need to listen to students` concerns, too, in many cases, modify what we do to suit their learning tastes.

INDIVIDUAL VARIATIONS

If some people are better at some things than other – better at analyzing, for example – this would indicate that there are differences in the ways individual brains work. It also suggests that people respond differently to the same stimuli. How might such variation determine the ways in which individual students learn most readily? How might it affect the ways in which we teach? There are two models in particular which have tried to account for such perceived individual variation, and which teachers have attempted to use for the benefit of their learners.

If we accept that different intelligences predominate in different people, it suggests that the same learning task not be appropriate for all of our students. While people with a strong logical/mathematical intelligence might respond well to a complex grammar explanation, a different student might need the comfort of diagrams and physical

demonstration because intelligence may require a more interactive climate if their learning is to be effective. Rosie Tanner has produced a chart to show what kind of activities might be suitable for people with special strengths in the different intelligence.

CONCLUSION:

Armed with this information, teachers can see whether they have given their class a variety of activities to help the various types of learner described here. Although we cannot teach directly to each individual student in our class of the time, we can ensure that we sometimes give opportunities for visualization, for students to work on their own, for sharing and comparing and for physical movement. By keeping our eye on different individuals, we can direct them to learning activities which are best suited to their own proclivities.

REFERENCES:

1. Jalolov, J.J., Makhkamova, G.T., Ashurov Sh. S., English Language Teaching Methodology. Tashkent. 2015. [p. 91-163]
2. Thamarana, Simhachalam. An Overview of Communicative Language Teaching. 5th International Conference on English Language and Literature., Hyderabad, India, June 28 – 29, 2014. [p. 64-68]
3. Hamid Asman., Teaching speaking through role playing method viewed from students' interest., SELL Journal. 2016. [p. 40-41]
4. Ahmedova, L. T., Normuratova, V. I. Teaching English Practicum. Tashkent. 2011. [p. 85-96]
5. Psychology for language teachers: a social constructivist approach
6. Marion Williams, R. Burden Published 1997(Chapters 1 and 2)
7. Methodological development of teaching English to young learners V.Reilly and S.Ward(1997)
8. Teaching children before primary learning. A.Pinter(2006)
9. Slattery Mary, Willis Jane. English for Primary Teachers (2001)
10. Jeremy_Harmer_The_Practice_of_English_Language_Teaching
11. The young person`s search for identity. E.H.Erikson reported in M.Williams and R.Burden.(1997)
12. The idea that adolescents present and ideal teaching and learning age. P.Ur(1996:286) and R.Ellis(1994:484-494). Also C.Damim et al(2002)
13. Boynazarov, I. (2022). The interoperability of complexity, accuracy, and fluency exercises in developing the speaking ability of efl students. *Emergent: Journal of Educational Discoveries and Lifelong Learning (EJEDL)*, 3(06), 28-30.
14. Boynazarov, I. (2021). Investigating Factors Causing EFL Instructors' Demotivation and Finding Possible Solutions. *International Journal of Development and Public Policy*, 1(7), 45-47.
15. Boynazarov, I. (2022). Understanding Intercultural Competence and its Assessment Tools. *Eurasian Scientific Herald*, 9, 135-138.

ВОСПИТАНИЕ СЕСОРНОЙ КУЛЬТУРЫ РЕБЕНКА

Сулаймонова Элнора Максудовна

Должность автора Заведующий кафедрой Шахрисабзского педагогического колледжа Кашкадарьинской области

Аннотация: *Дошкольное детство – важнейший период в нравственном развитии человека. Одним из направлений в нравственном развитии ребенка является воспитание культуры поведения.*

Ключевые слова: *Дети, культура, духовность, семья, коллектив, поведение, род.*

Многие ученые, занимающиеся проблемой формирования культуры поведения, утверждают, что этому вопросу уделяется недостаточно внимания. Причина в том, что сами взрослые еще не до конца осознают значение понятия «культура поведения», особенно сейчас, в переходный период, когда основные компоненты нравственного воспитания претерпевают некоторые изменения.

Совместимость.

Формирование основ культуры поведения начинается в первые годы жизни ребенка. Он начинает усваивать основные нормы общения, подражая взрослым. К дошкольному возрасту у ребенка могут быть воспитаны устойчивые формы поведения и отношения к окружающему миру в соответствии с усвоенными нравственными нормами и правилами.

В благоприятных условиях социально-семейного воспитания у ребенка старшего дошкольного возраста отчетливо проявляется чувство зависимости от сверстников, воспитателя, детского сада. Дети дружелюбны с окружающими, легки в общении, добры, чутки, внимательны к замечаниям взрослых, умеют резко их обрезать. Они приветствуют одобрение своих действий и выражают готовность работать лучше.

Характерной особенностью старших дошкольников является формирующаяся у них социальная направленность. Она проявляется в реальных установках детей и их высказываниях, в оценке действий сверстников и в общей направленности совместной деятельности всех членов детского коллектива. У детей этого возраста начинает формироваться общественное мнение, в какой-то степени воспитатель может верить этому мнению. Дети могут осуждать поведение своих сверстников - их корыстные поступки, нечестное отношение к делу, одобрять хорошее поведение своих друзей.

Совокупность умений и навыков позволяет поддерживать общий порядок в быту, укладе семьи, дома, налаживать правильные взаимоотношения ребенка со взрослыми и сверстниками. Эти навыки связаны с личной чистоплотностью и

опрятностью, чистотой одежды, обуви; с культурой питания (поведение за столом, умение пользоваться столовыми приборами); с культурой общения со взрослыми и сверстниками (дома, во дворе, на улице, в общественных местах, в деревне); культура игры, обучение, с выполнением трудовых обязанностей; с культурой речи (форма обращения, культура словарного запаса, тон, скорость речи).

И образовательное учреждение, и семья одновременно участвуют в процессе формирования культуры поведения у детей старшего дошкольного возраста. Воспитание культуры поведения обеспечивает обязательную связь с воспитанием детей в семье, координацию усилий педагогов и родителей. Воспитателям очень важно найти пути построения близких отношений с семьей, чтобы обеспечить солидарность в воспитании культуры поведения.

При применении понятия «механизм» в сфере культуры и в связи с его отдельными функциями речь идет не о метафоре, а о реальных признаках механизма, обнаруживаемых под влиянием устойчивых интеллектуальных структур — взаимосвязанных идей, воспроизводящих общественно необходимые формы поведения, целенаправленная деятельность, идеи и методы.

В самом общем виде можно сказать, что содержанием является формирование природных (животных) сил человека, данных природой, в целенаправленные действия, направленные на приспособление (лат. *adaptare* - приспособление). окружающий мир к его потребностям и себя к окружающему миру.

Таким образом, каждый раз культура работает как гуманизирующий механизм человека, готовая, «заранее заложенная» структура (воспитательно-воспитательная и развивающая система), действие которой приводит к определенному результату - ее формированию. существо, которое человеческое сообщество готово признать полноправным и полноправным членом.

Культура есть искусственно-природная («вторичная») среда человеческого существования, но она так устроена, что обладает огромной принудительной силой механизма воспроизводства, способного формировать миллионы дубликатов людей, тождественных в главном - мироустройство в его воображении (о мире и человеке в нем). Функция культуры по объяснению этого мира обеспечивается набором инструментов, называемых «универсалиями», описание которых посвящено первым.

ИСПОЛЬЗОВАННАЯ ЛИТЕРАТУРА:

1. Под редакцией Н.Ф. Макгинн и Э.Х.Эпштейн. Сравнительные взгляды на роль образования в демократизации Франкфурт-на-Майне; Берлин; Нью-Йорк; Ланг, 1999 г.

2. Кадырова Р.М. Обучение диалогической речи на русском языке детей 5-6 лет в детских садах и школах Узбекистана. Т., "Учитель" 1993г.

3. Кадырова Ф.Р. Обучение русскоязычных детей дошкольного возраста говорить на узбекском языке. Т., "Учитель" 1993 г.

4. Кадырова Р.М. Психические факторы развития диалогической речи дошкольников. Каз., Сарыогоч, 1998.

5. Кадырова Ф.Р. Р. М. Кадырова. Методика обучения второму языку детей дошкольного возраста. Т., «Сано-стандарт», 2004.

ВЕЩЕСТВЕННЫЙ СОСТАВ РУДОВМЕЩАЮЩИХ ТОЛЩ И ЗОЛОТОСОДЕРЖАЩИХ КАРБОНАТНЫХ РУД УЧАСТКА ТУТБУЛАК АЛМАЛЫКСКОГО РУДНОГО РАЙОНА

Турдалиев Ахрор Анвар ўғли

Магистр второго курса

Нуриддинов Мухаммадамин Олимжон ўғли

Магистр второго курса

Равшанова Нафиса Джумабоевна

Магистр второго курса

Аннотация: В статье приводится вещественный состав рудовмещающих толщ и золотосодержащих карбонатных руд, описания основных рудных и жильных минералов, парагенетических минеральных ассоциаций (ПМА) а также некоторые соображения по минерало-генетическим реконструкциям процесса рудообразования.

Ключевые слова: Тутбулак, кварциты, золота, пирит, минерал, Алмалыкский рудный район, доломит, известняк.

Участок Тутбулак сложен осадочными и магматогенными породами. Среди первых распространены доломиты с прослоями известняков, песчаников и алевролитов. Вторые представлены кварцевыми порфирами и гранодиоритпорфирами, а также дайками диабазовых порфиритов [1].

Доломиты являются наиболее широко распространенными породами. Они могут быть отнесены к каратагатинской ритмосвите (по И.В.Плещенко и др., 1983 г.). Визуально это черное, темно серые, реже палевые породы. По данным просмотра шлифов они представлены разномзернистым доломитом (70-75 %), кальцитом (5-20 %) и обломками кварца, полевых шпатов и др. (0-30 %) и глинистыми минералами (до 10 %). Доломит представлен мелко-среднезернистыми выделениями. Иногда отмечается детритусовые разности с обломками радиолами (табл.1).

В части просмотренных шлифов доломит образует полигональные зерна мостовидной структуры, что свидетельствует о перекристаллизации первичной породы.

Кальцит образует тонкие прожилки, гнезда, реже отдельные зерно в доломите.

Обломки минералов (кварц, полевые шпаты, слюда) и пород (кварцевых порфиров, кремнистых пород) распределены неравномерно. Участками они составляют до 30 %, но в среднем их содержание не превышает 5-10 %.

Постмагматические преобразования в доломитах выражены слабо. Предполагается, что с наложением золоторудным минерализации связаны частичная перекристаллизация, появление прожилков анкерита, развитие

гидрослюд (в непосредственном контакте с телами метасоматического кварца), а также развитие тонких прожилков кварца. Более поздние процессы обусловили развитие в доломитах гнезд, скоплений и прожилков крупношестоватого барита, иногда с вкраплениями галенита и халькопирита, а также прожилков белого кальцита [2].

В повышенных количествах присутствует барий и стронций. В результате преобразований доломитов в них отмечено возрастание серебра, свинца, висмута, сурьмы, олова, молибдена и золота, с одновременным выносом бария и стронция. Комплекс привнесенных элементов свидетельствует о полиметальном характере гидротермальных растворов. Однако, судя по слабому накоплению элементов, можно предположить, что доломиты являются неблагоприятной средой для их осаждения.

Известняки (песчанистые и глинистые) по распространенности резко уступают доломитам. Визуально они светло-желтого, палевого, иногда буроватого цвета.

Песчаники и алевролиты образует маломощные прослои среди доломитов. Визуально они имеют светлую (розовую, белую, серую) окраску. Состав их преимущественно полимиктовый, реже существенно кварцевый. Цемент поровый или соприкосновения, карбонатный или глинистый.

Таблица 1

Результаты спектрального и пробирного анализа горных пород (в п х 10⁻³ %) (составлено по материалам АПГРЭ)

№	№ проб	Наименования пород	Cu	Pb	Zn	Sb	As	W	Bi	Mo	Ag	Пробирн. анализ г/т	
												Au	Ag
1	1030	Известняки дроблённые	7	50	1,5					1,5	0,07	1,1	1,0
2	1031	Кварцевые породы окварцованные	30	700	7	1,5	100	1,5	0,2	30	0,2	11,5	2,1
7	1130	Известняки	3	1		1	15	1		0,05	0,03	0,4	3,4
8	1115	Известняки	2	150		70	5	1	5	1	1,5	1,3	50,8
9	1116	измененные, дробленные	2	2			10	0,1		0,1	0,07	0,6	1,5
1	3164	Доломиты сильно лимонитизированные	5	20	7		10		0,3	1	0,07		
11	3168	Доломиты окварцованные	7	15	50		20	0,7	0,7	1,5	0,03		
12	3211	Метасоматиты	2	200	50		20	1	3	1,5	0,1		
13	3212	с кварцевым	1	200	15		10	0,7	15	1	0,1		
	3213	прожилками	2	700	70	0,7	20	0,7	50	3	0,3		

4													
5	3214		07	200	30		10	1	3	1,5	007		
6	4089	Доломиты си лимонитизир.	03	100		1	30		01	1	007		
8	4280	Известняки сильно лимонит	7	100	3			07	01	05	01		
9	4281	зированные, прожилками кварца	1,5	100				1		015	005		
1	4621	Доломиты сильн лимонити-	2	70	1,5		10	07		7	02		
2	4622	зированные, дроблённые	5	50	10	1,5	50			10	05		
3	4825	Доломиты ожелезненные	1	150	10	1,5				05	005		
4	4826		6	30						07	007		

На площади участка Тутбулак проявилось несколько разновозрастных парагенетических ассоциации. В связи с тем, что большинство проявлений различных ассоциаций пространственно разобщены, последовательность их формирования в некоторых случаях определяется по косвенным данным. Выделены следующие парагенетические ассоциации минералов:

1. линзы тонкозернистого кварца («кварциты») с золотом и прожилки золотоносного кварца (продуктивная ассоциация);
2. кварцевые прожилки с пиритом и халькопиритом;
3. кварц – кальцит – баритовые прожилки с полиметаллической минерализацией;
4. кальцитовые прожилки.

Тело тонкозернистого кварца («кварциты») являлись предметом специального изучения. Т.к. их присутствие обусловило постановку поисково-оценочных работ на рудопроявлении. Описываемые образования представлены темно-серыми (до черных) мелкозернистыми обособлениями в доломитах.

«Кварциты» представлены темно-серыми (до черных) мелкозернистыми обособлениями в доломитах, чаще всего вблизи контактов последних с кварцевыми порфирами. В «кварцитах» часто различима тонкая слоистость, совпадающая со слоистостью доломитов, что позволяет считать возможным образования их в результате метасоматического замещения последних.

В аншлифах «кварцитах» отмечено присутствие пирита, гематита (частично замещенного пиритом), халькопирита, арсенопирита, галенита, сфалерита, блеклых руд и самородного золота. Однако их суммарное содержание обычно не превышает 0,5-0,8 %, лишь в единичных случаях количество рудных минералов достигает 2-3 %. Рудные минералы образует разобщенную вкрапленность, линзовидные скопления или прожилки.

В карбонатных породах широкое развитие получили процессы мраморизации, сканирования, серпентинизации, хлоритизации, гематизации, анкеритизации, и лимонитизации. Мраморы образуют по масштабам поля, развитые над телами интрузивных и субвулканических тел, а также по контактам с ними.

Серпентинизация и хлоритизация наиболее ярко выражены в горизонтах переслаивания доломитов с песчаниками и аргиллитами. Наиболее интенсивно данный процесс проявлен в зонах тектонических нарушений. Часто серпентинизация сопровождается анкеритизацией и скарнирование пород. Очень часто к серпентинизированым породам приурочивается полиметаллическая минерализация.

Анкеритизация отмечается в доломитах и известняках, иногда совместно с кальцитом и кварцем. Анкеритизация развивается, в основном, в доль трещин, замещая карбонаты. Свинцованные известняки в зонах интенсивной трещиноватости. Рудные тела в анкеритизированных карбонатных породах имеют высокое содержания свинца, но они не выдержанны и ограничены по размерам.

Лимонитизация и гематитизация на площади проявлены очень широко. В основном эти процессы широко проявлены в зонах трещиноватости среди карбонатных пород и в контактах их с интрузивными телами.

По результатам спектрального и пробирного анализа в окварцованных породах с высоким содержанием золота наблюдаются повышения меди, свинца, цинка, мышьяка и молибдена (табл. 1).

ВЫВОДИ:

В результате минералогических исследований было установлено, что контакты карбонатных пород и карцевые порфиры брекчированы, которые сцементированы в большей части микротонкозернистым халцедоном, опалом и частично кварцем, кальцитом, доломитом, серицитом, хлоритом, сульфидом и гидрогетитом.

Содержание сульфидов колеблется от 1 до 2 % на массу. Сульфиды представлены, в основном, пиритом, реже халькопиритом, сфалеритом, галенитом и блеклыми рудами. В плане данные пластовые отложения имеют протяженность (вдоль контакта риолитов и карбонатных пород) до 10км, мощность пластов колеблется от 1м до 5 м.

БИБЛИОГРАФИЯ:

1. Мундузова М.А. Оценка перспектив терригенно-карбонатных толщ Алмалыкского рудного района. Ташкент 1996.

2. Цой В.Д., Жохов В.Н. Оценка перспектив золотоносности карбонатных пород Центральных Кызылкум и Алмалыкского рудного района за 1997-1999гг.Ташкент1999.

OUR ANCIENT MUSICAL INSTRUMENT "DUST"

Mahmudova Olimaxon Yusufjon's

daughter State Conservatory of Uzbekistan

Student of the direction "performance in folk instruments"

Annotation: *this article discusses the history of the formation of Uzbek folk instruments and their role in our musical architecture. The names of the string, roof and percussion instruments that existed in the Middle Ages and information about them are given. Our ancient musical instrument "dust"*

Keywords: *National Instruments, historical manuscripts, musical treatises, ethnographer, Musical Heritage, Ensemble and orchestra.*

Annotatsiya: *Ushbu maqolada o'zbek xalq cholg'ularning shakllanish tarixi va musiqiy merosimizda tutgan o'rni haqida fikr yuritilgan. O'rta asrlarda mavjud bo'lgan torli, damli hamda urma-zarbli cholg'ularning nomlari va ular xususida ma'lumotlar keltirib o'tilgan. Qadimiy musiqiy asbobimiz "Chang".*

Kalit so'zlari: *Milliy cholg'ular, tarixiy qo'lyozmalar, musiqiy risolalar, etnograf, musiqiy meros, ansambl va orkestr.*

The art of music, one of the great discoveries of human thought, also has a glorious and ancient history in our country. The history of the musical culture of our people came from the General History of this people, refined and improved in the flock of centuries.

Music is a spiritual tool that leads people to the world of goodness. He is shundau mediator, plays an important role in the upbringing of a new generation, has a direct impact on the human spiritual world, forms the worldview of the listener. Satisfies the spiritual needs of a person, enriches his feelings. Without increasing the sense of beauty of people, one cannot say about a spiritually harmonious person. There must be no village or neighborhood in our country that does not have their favorite singer or musician. The presence of some kind of musical instrument in the House, Hotel of almost every family testifies to how musical our country is, to the chivalry of a song.

The Uzbek people have an ancient rich musical heritage, in which the role of musical instruments plays a special role. Musical instruments are the material and incomparable spiritual wealth of our people. Because each nation has its own national heritage, traditions and values that have arisen over time, through national melodies and National Instruments.

In the late 19th and early 20th centuries, dust and Qashqar rubabi were formed and gained a wide place in Instrumental Performance. UD and the instruments of the law were restored, significantly enriching the practice of execution. The Afghan rhabarb and the Kurdish word also received a worthy origin from the Instrumental Performance with its special charm. Information related to the definition, forms, structures, structural aspects,

performers of musical instruments, began to be covered mainly in fiction and musical treatises from the Middle Ages. Hence, folk musical instruments, which came to the Middle Ages and formed and improved from time immemorial, have found their place in the practice of performing.

The dusty old man is considered a very old and ancient instrument. Abu Nasr Muhammad Forobi noted that there were 15 Tories of dust of that time, two octaves were part of a group of musical instruments. The range had equal semitone sounds. The pamphlet describes that all instruments were used in singing, dancing, solo and ensemble performance. Especially in order for the melody, tanbur, rhubarb, dust performed on the UD instrument to be a harmonious tap, explains the adjustment methods. Al-Farabi, the great scholar of the East, founded the field of instrumental studies as a branch of music science. This area was also widely enriched and developed later in the works of other scientists.

Judging by the information of Dervish Ali (XVII), the patron of dust growers is dedicated to Zuhra. The described dust had twenty-six tori and seven veils for seven status performances. Seven of the instruments by definition in the treatise were: tanbur, chang, law, ud, Rubab, qubuz, qijjak, very common instruments during that period. Darvish Ali's data confirm the opinion that in the practice of music, stringed-noxun and stringed-arch instruments were used, which initially formed a harmonious soul sound in the ensemble.

The famous instrumental Dervish Alidan mastered the skill of playing Fire and dust, his disciple, the skillful musician Mavlono Zeynullo Bedani Rumi was the creator of many Peshraw (Isfahan, saqil, Peshraw, etc.).

In the XV-XVII ACP miniatures, the instruments dust (harp) doyra, lyutnya, borbod, law, ud, ghijjak, soz, flute, rhubarb, tanbur are depicted. In addition to musical instruments, dances performed with applause are also described. About such musical instruments as Chang, lyutnya, ud, "Hamsa" by Nizami Ganjavi, the work of which is expressed in handwriting is testified by the pictures.

A.Navoi (1441-1501) in one of his epics written in Hamsa, Sab'ai Sayyar, interprets in a new way the ancient legend about Bahram Ghur. The hero of the work-the chang old man-was called Dilorom. The poet embodied his instrument as a symbol of music.

Dust as the most common instrument is recorded in many literary sources. In their works, the dust instruments were called Firdavsi-tidy, Navoi-Dilorom, and Nizami-conspiracy.

The currently used powder desert is common among Central Asia and other peoples. Dust is also widely used by Uzbek, Tajik, Uyghur and Russian peoples. Russians call it "Simbal". It is made from mulberry, walnut, apricot and other wood. The ears of the dust are 76, it is installed on the right side of the dust body, the curtains are chromatic half-tone. In Chang, the opportunity was created to perform works of music of different nationalities, as well as large and complex works of classical composers of Western

Ovropa. Its diapause is very wide, close to three octaves. The stick used to play the dust is made of bark or cane, with rubber fixed on the tip to give a soft sound.

Chang plays the most basic starting role in ensembles and orchestras. It is also popular in martial arts and is convenient for performing high-tech works. The brilliant memories of the late Fakhriddin Sadigov, Matyusuf Harratov, Fozil Harratov, Tylash Khujamberdiyev, Art Ruzmatov from the skillful performers of the dust composition are forever kept in the hearts. The pollinators who are currently serving our people are: Ahmad Odilov, Rustam Neumatov, Fazilat Shukurova, Abdurahman Kholtojiyev, Bakhtiyor Aliyev, Timur Mahmudov, Abdusalom Mutalov, Tohir Sobirov, Ismail Jobirov, Khurshida Muhammadkulova and others.

In all regions of Central Asia, a dust instrument is found. Nowadays, on the territory of Central Asia, along with ancient musical instruments, there are musical instruments adapted to multi-voice (reconstruction). In Tashkent, Dushanbe, Alma Ota, Samarkand from major cities of Central Asia, Music Conferences of Central Asia and the world are held, and works characteristic of national music performance, including performances of national musical instruments, are presented.

LIST OF USED LITERATURE:

1. Akbarov Il. Music dictionary T., Art 1990.
2. Vizgo T. Central Asian musical instruments. Moscow., 1980.
3. Karomatov F. Uzbek folk music. Moscow., Mosaic 1980 years.
4. Adilov A. History of performanc in Uzbek folk instruments. Tashkent., Teacher 1995.
5. Fitrat A. Uzbek classical music and its history. Tashkent., Science., 1993.
6. Petrosyants A.I. Old Age T., Art 1990.
7. Adilov A. Dust textbook T., Teacher 2002.
8. Abdurauf Fitrat. Uzbek classical music and its history. 1993

DUNYODAGI ENG NOYOB O'SIMLIKLAR. QIZIL KITOB: ROSSIYANING NOYOB VA YO'QOLIB BORAYOTGAN O'SIMLIKLARI

Ahmadjonova Shahnoza

Mirzayeva Dilshoda

Xolbozorova Madina

*Denov Tadbirkorlik va pedagogika instituti "Aniq va tabiiy fanlar fakulteti" Biologiya
yo'nalishi 3-bosqich talabalari*

Annotatsiya: *Ko'pgina hollarda odamlar flora vakillari uchun har kuni kamroq mas'ul holga keladi, ya'ni ularning salbiy faoliyati natijalari: o'simliklar va fabrikalarning tuzilishi, atrof-muhitning tanazzulga va massiv o'rmonlarni kesishga olib keladigan chiqindilarning chiqishi. Bularning barchasi insoniyatning qo'lida halok bo'ladi. Inson tabiatni o'ldiradi va juda kam odam atmosfera holatining avvalo o'simliklar bilan bog'liqligini va kislorod bilan ta'minlaydigan faunaning vakillari ekanligini biladi. Sayg'oqning hududi tog'aning yarmidan iborat, lekin siz o'ylamasligingiz kerak, biz sizni faqat iqlimli o'rmonlar bilan yashaymiz, buning uchun siz xavotirlanmasligingiz kerak, aksincha, bugungi kunda atrof-muhit noto'g'ri o'simliklardan o'ladi, atrof-muhit fonida har yili yomonlashadi, bu birinchi navbatda zararli odamlarda.*

KIRISH

Ushbu maqola bir necha yil ichida abadiy yo'qolishi mumkin bo'lgan eng noyob 10 o'simlikni taqdim etadi. Afsuski, bu ro'yxat tugamaydi, Qizil kitob har yili yangilanadi, hatto bizga tanish bo'lgan o'simliklar xavf ostida bo'lishi mumkin. Ushbu zavodning aholisi 1864 yilda ishlagan, bu erda faqatgina yuz nusxada qolgan. Hech kim Agave tirik qolishiga ishonmadi, chunki e'tibor juda kech edi. Biroq, prognozlariga qaramay, o'simlik populyatsiyaning pasayishi bilan kurashishga muvaffaq bo'ldi. Bugungi kunga qadar Arizona shtatidagi Tonto milliy o'rmoni bilan himoyalangan ikkita tur saqlanib qolgan. Ushbu faunaning tug'ilgan joyi Yangi daryo va Sierra Ankas tog'lari. Bir vaqtning o'zida agavning aksariyat turlarining barglari arqonlar, uy-ro'zg'or buyumlari, qo'pol matolarni ishlab chiqarishga xizmat qilgan; chiqindi qog'ozga o'ralgan. Asosan, agave tropik iqlimi, undan tolalar chiqishi uchun ishlab chiqarilgan. Sisal, furkeid Agave ishlab chiqargan Agave sisalevia, bir hekenem, Yukatan sisal, Agave cantalus va boshqalar abadiy yo'qolgan. Agave tolalari siqilgan va tortish o'yinlari uchun maqsadlar qo'yildi.

ASOSIY QISM

Enrubio

1995 yil ma'lumotlariga ko'ra, dunyodagi 150 nafar vakili bor. Enrubio Puerto-Riko hududida o'sadigan buta hisoblanadi. O'simlik engil iqlimga o'rganib qolgan. Bushning qulashi taqdirda uni himoya qilish qobiliyatiga ega keskin tikanlar bor. Afsuski, tog 'Goldenrod Washita o'simlik dunyosining yuqorida tilga olingan vakillarining taqdirini

aytib berdi. Olimlarning aytishicha, ushbu tur 25 ming yil avval butun sayyorada o'sib chiqqan. Bugungi kunga kelib u faqat Arkanzas va Oklaxoma shtatlarining chegarasida topilgan, chunki mahalliy iqlim Goldenrodning turmush tarzini qo'llab-quvvatlaydi. Bu yerdan buta nomi o'sib chiqqan, bu Washito tog 'tizmasining joylashuvidir. Waushita tog'larining etagida mos, nam, salqin iqlim mavjud. Hozir hisobga olindi taxminan 130 vakil.

Botaniklarning aksariyati 21-asr boshlarida yalpiz oilasidan olingan bu buta yo'q bo'lib ketganiga ishonishgan. Lekin ko'p o'tmay, Stenogin Kanehoana'da butunlay yo'qolib ketganida oqlangan bo'lishi mumkin bo'lgan namuna paydo bo'ldi. O'simliklar va urug'larni etishtirish uchun qulay muhit, yo'qotish sababi o'simlik ildizining foydali xislati bo'lib, tibbiyotda faol qo'llaniladi. Tashqi tomondan, zavod zich barglarga ega bo'lib, vaqt o'tishi bilan (katta yoshli o'simlikda) tuklar paydo bo'ladi. Stenogin Oaxu orolining milliy bog'ida, Gvineya orollarida, Ueyn tog' tizmalarida saqlanadi. Bu turdagi jonivorlarning har qanday imkoniyati bor, chunki olimlar asirlikda o'simlik etishtirishga muvaffaq bo'lishdi.

Zelapodium Kovelli (Thelypodium howellii)

Shimoliy-sharqda, Oregon shtatida saqlanishga harakat qiluvchi juda g'alati ism bergan fauna vakili. Yer yuzida zaxirada saqlanadigan 5 ta namunadir.

Ma'lumotlarga ko'ra, XX asrning oxirida Zelaipodium aholisi 30 ming kishiga yetdi, ammo 10 yil davomida noyob buta tezda yo'qolib ketdi, buning sababi o'tlarni o'stirdi. Tegishli chora-tadbirlar juda kech bo'lib o'tdi va buta tirik qolish uchun imkoniyat qoldirmadi. Kelgusi 7 yilda o'simlik abadiy yo'q bo'lib ketishi mumkin.

Yirtqich Texas guruchiga Zizania Teksana ismli ikkinchi ism berildi. Agar Flora himoya qilish markazida amalga oshirilgan ko'plab tekshiruvlar ma'lumotlariga ishonib qolsangiz, Zizaniya yo'qolib ketish xavfi ostidadir, uning sababi suvning kamayishi hisoblanadi. Bu San-Marcos daryosi yaqinidagi Teksas shtatidagi Bahor ko'li to'g'onining ish faoliyatida uzilishlar bilan bog'liq. Bu buta uchun eng qulay sharoitlar mavjud. Completely - Akalifa viginsi, uni Galapagosse kichik orolning "aborigine" deb atash mumkin. Rossiyadagi xavfli o'simlik turlari qattiq himoyada. Bunga quyidagilar kiradi:

amur kadife, pizza daraxtlari, lotus va Qizil kitobga kiritilgan boshqa daraxtlar, daraxtlar va o'simliklar. Agar siz ushbu o'simliklarni tegishli himoya qilmasangiz, kelajakda bu butunlay beqarorlikka olib keladi. Darhaqiqat, ekotizimda oziq-ovqat zanjiri bor. Ma'lum turning yo'q bo'lib ketishi natijasida tabiatning soni va boshqa aholisi ham o'zgarib ketgan. Har bir o'simlik ma'lum bir DNK molekulasini olib yuradi. Agar u yo'qolsa, genetik moddani ham qaytarib bo'lmaydi. Misol uchun, faqat bezgakni davolashga qodir, chunki tarkibida artemisinin o'z ichiga oladi va boshqa o'simliklarda kuzatilmagan.

.Qizil kitobning barcha xavfli o'simliklar turlari ularning mavqei va himoya darajasiga qarab, bo'lim va toifalarga bo'linadi. Ulardan beshtasi bor:

Birinchi toifa yo'qolishi mumkin bo'lgan turlarni o'z ichiga oldi. Agar odamlar himoya choralari qo'llamas, ularni qutqarib bo'lmaydi. Ular orasida: katta otliq, qirol fern, oq shpil, cho'zinchoq baland bo'yli, bort tolasi, ayolning terisi.

Ikkinchi bo'lim. Bu yerda yuqori populyatsiyaga ega bo'lgan ro'yxatga olingan o'simliklar mavjud, lekin tezda kamayib bormoqda. Bu o'simliklarning bir qatorini yo'qotishi mumkin. Bunga quyidagilar kiradi: oddiy baranets, ayiq prujinasi, ko'l yarim sharlari.

Uchinchi toifa cheklangan hududlarda o'sadigan o'simlik turlarini keltirdi. Ularning oz miqdori bor. Ular yo'q bo'lish bilan tahdid qilinmaydi. Bu ro'yxatga quyidagilar kiradi: suv, qaymoq, sariq, kichik fasol, Sibir daraxtlari, o'rmon anemonlari, suv kashtan, mittak qayin.

.To'rtinchi toifa. U zaif tushunchaga ega bo'lgan o'simliklarni ta'riflaydi, lekin ularning soni kichikdir. Ular quyidagilardir: aql-idrok zambil, mo''jizali binafsha rang va gulxan. Beshinchi toifaga ta'mirlangan turlar kiradi. Bunga maxsus xavfsizlik choralari yordam berdi. Ammo o'simliklar orasida bunday turlar juda kam.

FOYDALANILGAN ADABIYOTLAR:

1.O'simliklar dunyosiga sayohat / Comp. MM. Alekseychik. Minsk: Nar. Asveta, 1968 yil. Roxlov V., Teremov A., Petrosova R. Ko'ngilochar botanika. M.: Ast-Press, 1998 yil.

2. O'zbekiston Respublikasi "Qizil kitobi" o'simliklar bo'limining solishtirma tahlili (1994,1998 va 2006-yilgi nashrlar asosida).

FUNKSIONAL TENGLAMALAR

Dilobar Rahmonova No'manjon qizi

Andijon viloyati Izboskan tuman

12-umumiy o'rta ta'lim maktabi Matematika fani o'qituvchisi

Annotatsiya: *Ushbu maqolada matematikada eng asosiy xususiyat — qat'iy mantiqiy mushohada, degan g'oya vujudga kelgani haqida, Maktabda matematikasida o'rganiladigan tenglamalarni yechishning asosiy maqsadi bazi-bir noma'lum o'zgaruvchi miqdorning sonli qiymatlarini topishdan iborat ekanligi haqida so'z boradi.*

Kalit so'zlar: *matematika, algebra, geometriya, sanoq, qiymat, tenglama, noma'lum son, mantiqiy, mushohada.*

Matematika (yun. *thematike*, *mathema* — bilim, fan) — aniq mantiqiy mushohadalarga asoslangan bilimlar haqidagi fan. Dastlabki ob'yekti sanoq bo'lgani uchun ko'pincha unga „hisob-kitob haqidagi fan“ deb qaralgan (bugungi matematikada hisoblashlar, hatto formulalar ustidagi amallar juda kichik o'rin egallaydi). Matematika eng qadimiy fanlardan biri bo'lib, uzoq rivojlanish tarixini bosib o'tgan va buning barobarida „matematika nima?“ degan savolga javob ham o'zgarib, chuqurlashib borgan. Yunonistonda matematika deganda geometriya tushunilgan. IX-XIII asrlarda matematika tushunchasini algebra va trigonometriya kengaytirgan. 17—18-asrlarda matematikada analitik geometriya, differensial va integral hisob asosiy o'rinni egallaganidan so'ng, to XX asr boshlarigacha u „miqdoriy munosabatlar va fazoviy shakllar haqidagi fan“ mazmunida ta'riflangan. XIX asr oxiri va XX asr boshlarida turli geometriyalar (Lobachevskiy geometriyasi, proyektiv geometriya, Riman geometriyasi kabi), algebralar (Bul algebrasi, kvaternionlar algebrasi, Keli algebrasi kabi), cheksiz o'lchovli fazolar kabi mazmunan juda xilma-xil, ko'pincha sun'iy tabiatli ob'yektlar o'rganila boshlanishi bilan matematikaning yuqoridagi ta'rifi o'ta tor bo'lib qolgan. Bu davrda matematik mantiq va to'plamlar nazariyasi asosida o'ziga xos mushohada uslubi hamda tili shakllanishi natijasida matematikada eng asosiy xususiyat — qat'iy mantiqiy mushohada, degan g'oya vujudga keldi (J. Peano, G. Frege, B. Rassel, D. Xilbert). XX asr o'rtalarida Burbaki taxallusi ostida matematika ta'rifini qayta ko'rib chiqqan bir guruh fransuz matematiklari bu g'oyani rivojlantirib, „Matematika — matematik strukturalar haqidagi fan“ degan ta'rif kiritdi. Bu yondashuv avvalgi ta'riflarga ko'ra kengroq va aniqroq bo'lsada, baribir cheklangan edi — strukturalar o'rtasidagi munosabatlar (masalan, matematika, turkumlar nazariyasi, algebraik topologiya), amaliy hamda tatbiqiy nazariyalar, xususan, fizika, texnika va ijtimoiy fanlarda matematik modellar bu ta'rif doirasiga sig'avermas edi. So'nggi asrda xilma-xil matematik ob'yektlar orasida juda chuqur munosabatlar mavjudligi va aynan shunga asoslangan natijalar Matematikaning bundan keyingi taraqqiyotida asosiy o'rinni egallashini ko'rsatmoqda.

Elektron hisoblash vositalari bilan birga Matematika tatbiqlarining kengayishi (biometriya, sotsiometriya, ekonometrika, psixometriya va boshqalar), matematik usullar hayotining turli sohalariga jadal sur'atlar bilan kirib borayotgani ham Matematika predmetini ixcham ta'rif bilan qamrab bo'lmaydigan darajada kengaytirib yubordi. Demak, Matematika aksiomatik nazariyalar va matematik modellarni, ular orasidagi munosabatlarni o'rganadigan, xulosalari qat'iy mantiqiy mushohadalar orqali asoslanadigan fandır. Dastlab oddiy sanoq sonlar va ular ustidagi arifmetik amallardan boshlangan tematik bilimlar umuminsoniy taraqqiyot bilan birga kengayib va chuqurlashib borgan. Eng qadimgi yozma manbalardayoq (masalan, matematik papiruslar) kayerlar ustida amallar va chiziqli tenglamalarni yechishga doir misollar uchraydi. Sug'orma dehqonchilik, me'morlikning rivojlanishi, astronomik kuzatuvlarning ahamiyati ortishi geometriyaga oid dalillar jamg'arilishiga olib kelgan. Masalan, Qadimgi Misrda tomonlari 3, 4 va 5 birlik bo'lgan uchburchak to'g'ri burchakli bulishidan foydalanilgan. Bu davr Matematikasining oliy yutuqlarini muntazam to'rtburchakli kesik piramida hajmini hisoblash qoidasi (hozirgi yozuvda $V = (a^2 + ab + b^2) L/3$ formulaga mos keladi) va $l = (16/9)^2$ taqribiy qiymatini misollarida ko'rish mumkin.

Yunonistonda geometrik xossalar faqat kuzatuv va tajriba yo'li bilangina topilmay, avvaldan ma'lum xossalardan keltirib chiqarilishi mumkinligi ham payqalgan hamda deduktiv isbot g'oyasi rivojlantirilgan (Fales, Pifagor va boshqalar). Bu g'oyaning cho'qqisi Yevklidning „Negizlar“ asarida geometriyaning aksiomatik qurilishi bo'ldi. Bu kitob Matematikaning keyingi rivojiga katta ta'sir qildi va XIX asr boshlarigacha mantiqiy bayonning mukammalligi bo'yicha namuna bo'lib keldi. Yunonlar Matematikani geometriya bilan tenglashtirib, san'at darajasiga ko'targanlar. Buning natijasida planimetriya va stereometriya ancha mukammal darajaga yetgan. Faqat 5 xil qavariq muntazam kupyovlikning mavjudligi (Platon), kvadratning tomoni bilan diagonali umumiy o'lchovga ega emasligi (Pifagor), nisbatlar nazariyasiga asoslangan son tushunchasi (Evdoks), qamrash usuli bilan egri chiziqli shakllar yuzi va yer uzunligini, jismlar hajmini hisoblash, Geron formulasi, konus kesimlari (Apolloniy, Pergayos), sterografik proyeksiya (Ptolemey), geometrik yasashlar va shu munosabat bilan turli egri chiziqlarning o'rganilishi yunon geometriyasining taraqqiyot darajasi haqida tasavvur beradi. Yunon olimlari qo'ygan burchak triseksiyasi, kubni ikkilash, doira kvadraturasi, muntazam ko'pburchak yasash masalalari XIX asrga kelib o'z yechimini topdi, mukammal va „do'st“ sonlar haqidagi muammolar esa hamon ochiqlicha qolmoqda. Ayniqsa, Arximed tadqiqotlarida yunon Matematikasi o'z davridan juda ilgarilab ketgan — u integral hisob, og'irlik markazi g'oyalarini qo'llagan. Yunon olimlari trigonometriyaga oid dastlabki ma'lumotlarga ham ega bo'lganlar (Gipparx, Ptolemey), Diofantning „Arifmetika“ asarida sonlar nazariyasiga oid masalalar qaralgan.

Matematikada funksional tenglama^{[1][2][3][4]} — noma'lumi funksiya bo'lib keladigan har qanday tenglama. Ko'pincha, tenglama funksiyaning (yoki funksiyalarning) bir nuqtadagi qiymatini boshqa nuqtalardagi qiymatlari bilan bog'laydi. Masalan,

funksiyalarning qiymatlarini ular qanoatlantiradigan funksional tenglamalarning turlarini ko'rib chiqish orqali aniqlash mumkin. *Funksional tenglama* atamasi odatda algebraik tenglamalar yoki differensial tenglamalarga keltirish mumkin bo'lmagan tenglamalarni anglatadi.

Maktabda matematikasida o'rganiladigan tenglamalarni yechishning asosiy maqsadi bazi-bir noma'lum o'zgaruvchi miqdorning sonli qiymatlarini topishdan iborat. Shu bilan birga ayrim masalalar to'plamida, olimpiada va konkurs masalalarida uchraydigan tenglamalar ham uchraydiki, bu tenglamalarni yechishning asosiy maqsadi noma'lum o'zgaruvchi miqdorning sonli qiymatlarini emas, balki noma'lum funksiyalarni topishdan iborat. Misol uchun

$$4f(x+1) = f(x) - 2f(xy) = f(x) \cdot f(y), \quad r \in \mathbb{A}$$

$$xf(x) + f$$

$$1$$

$$= x$$

$$a-x$$

va yana boshqa shunday turdagi tenglamalar uchrashadi, bunday tenglamalarda noma'lum o'zgaruvchi endi bazi funksiyalardan iborat. Misol uchun yuqoridagi tenglamalarda noma'lum o'zgaruvchi $f(x)$ funksiyasidan iborat. Bunday tenglamalar funksional tenglamalar bo'lib hisoblanadi.

FOYDALANILGAN ADABIYOTLAR RO`YHATI:

1. Axmedova M., Abdurahmonova N., Jumaev M. Matematika. turon-iqbol". 2008-yil.
2. Burxonov S., Xudoyorov O', Norqulova Q. Matematika. "Sharq" nashriyot

GEOGRAFIK XARITALAR

Rasulova Saodatxon Qaxorjonovna

Andijon Viloyati Izboskan tumani

12-umumiy o`rta ta`lim maktabi Geografiya o`qituvchisi

Annotatsiya: *Ushbu maqolada geografik xaritalat haqida, yer yuzasidagi geografik iqlim haqida, xaritani kashf qilgan olimlar haqida va xaritalarning nomlari haqida so`z boradi.*

Kalit so`zlar: *geografiya, xrita, iqlim, mintaqa, olimlar, shartli belgi, element, joy, aholi.*

Yer yuzasining tabiat va jamiyatdagi voqea va hodisalarning ma'lum bir vaqtdagi holati umumlashtirib, kichraytirib ko'rsatilgan tekislikdagi tasviri. G. x. uchun xaritagrafik proyeksiyalar, shartli belgilar va haritagrafik generalizatsiya (saralash) xos. G. x. o'zining mazmuni, tasviri, ko'rgazmaliligi va zamonaviyligi bo'yicha haritagrafik model hisoblanadi.

Mavzuli xaritalar birorta mavzuga bag'ishlangan bo'ladi. Mavzu to'liq tasvirlanadi, lekin geografik asosini umumgeografik xaritalarning elementlari tashkil qiladi, ya'ni mavzuga mos qilib geografik asos yaratiladi. Mavzuli geografik haritalar ikki sinfga — tabiiy geografik xaritalar va ijtimoiy-iqtisodiy geografik haritalarga bo'linadi. Tabiiy geografik xaritalarga geol, tektonika, geofizika, seysmologiya, yer osti suvlari (gidrogeologiya), geomorfologiya, iqlim, gidrologiya, tuproq, o'simlik va hayvonot dunyosi, ekologiya va b. sohalarga bag'ishlangan haritalar kiradi. G. x. tasvirlangan xududiga kura, dunyo, materik, okean, alohida mamlakatlar, regionlar, viloyat va tuman xaritalariga bo'linadi. Vazifasiga ko'ra, maxsus xaritalar (o'quv, turistik, navigatsiya, loyiha va h. k.)ga ajratiladi.

Mavzusi tor xaritalarga soha xaritalari (mas, iqlimning bir sohasiga bag'ishlangan xaritalar), iqlimga to'la harakteristika berilgan bulsa umumiy iqlim xaritalari deyiladi. Xaritalarda tasvirlanayotgan mazmun ko'p ma'lumotli bo'lib, ular orasidagi o'zaro bog'liqlikni tasvirlab, ulardagi qonuniyatlarni ochib bersa kompleks haritalar deb ataladi.

Tabiatiing ayrim elementlari (mas, shamollar), muayyan joyning aholisi (mas, tug'ilish), iqtisodiyoti (mas, paxta hosildorligi) va madaniyati (mas, teatrlar), ularning xususiyatlari va alomatlari ko'rsatilsa analitik xaritalar deyiladi. Bir qancha sohalarni qo'shib, ko'p mazmun bitta xaritada tasvirlansa sintetik xaritalar deyiladi.

Geografik xaritalar g'oyat ko'p va xilma-xildir. Xaritalar — o'rganish, hisobga olish, saqlash va boshqa maqsadlar uchun mo'ljallangan bo'lishi mumkin. Xaritalar tasvirlangan hududning katta-kichikligiga, masshtabiga, mazmuniga va ko'zda tutilgan maqsadiga qarab guruhlarga ajratiladi. Tasvirlangan hududning katta-kichikligiga ko'ra, xaritalar: dunyo va yarimsharlar, materiklar va okeanlar, tabiiy o'lkalar, mamlakatlar, viloyatlar va boshqa ma'muriy birliklar xaritalariga bo'linadi. Masshtabiga ko'ra: yirik

masshtabli (1 : 10 000 dan 1 : 200 000 gacha), o'rta masshtabli (1 : 200 000 dan 1 : 1 000 000 gacha), mayda masshtabli (1 : 1 000 000 va undan mayda) xaritalar bo'ladi. Joy planini tuzishda ham muayyan masshtabdan (1 : 5000 va undan yirik) foydalaniladi. Lekin plan kichik hududlar uchun tuziladi. Mazmuniga ko'ra, xaritalar: umumgeografik va mavzuli xaritalarga bo'linadi. Umumgeografik xaritalar hududlarning umumiy ko'rinishi va geografik xususiyatlarini aks ettiradi. Bularga, asosan, tabiiy va siyosiy xaritalar kiradi. Mavzuli tabiiy xaritalarda ayrim tabiat komponentlari nisbatan aniq va mukammal tasvirlanadi. Bunday xaritalarga 6- sinf atlasidagi Yer po'stining tuzilishi, tabiat zonalari, iqlim va boshqa xaritalarni misol qilib ko'rsatish mumkin. Ba'zan mavzuli xaritalarda bitta yoki ikkita emas, balki birbiri bilan bog'langan bir qancha komponentlar ko'rsatilgan bo'ladi. Bunday xaritalarga kompleks xaritalar deyiladi. Xaritalarning qo'llanilish maqsadularning masshtabiga, mazmuniga va jihozlash usuliga katta ta'sir ko'rsatadi. Buni bitta hududning bir xil masshtabli va mazmunli, lekin har xil maqsadli xaritalarini bir-biriga taqqoslab, yaqqol ko'rish mumkin. Maqsadiga ko'ra, xaritalarni: o'quv, ilmiy, turistik, targ'ibot tashviqot kabi turlarga bo'lish mumkin.

Globus— Yer sharining kichraytirilgan modeli bo'lib, Yerning tashqi qiyofasini hamda uning yirik qismlari (materiklar, okeanlar, ularning bo'laklari) nisbatini eng to'g'ri va ko'rgazmali tasvirlaydi. Globusda kartografik tasvirning xatoliklari bo'lmaydi. Maktab o'quv globuslari 1 : 83 000 000, 1 : 50 000 000, 1 : 40 000 000, 1 : 30 000 000 masshtabda tayyorlanadi. Mashhur vatandoshimiz Abu Rayhon Beruniy (973 — 1048- y.) XI asrda birinchi bo'lib shimoliy yarimsharning globusini yasagan. Butun Yer sharini tasvirlagan birinchi mukammalroq globusni 1492- yilda Martin Bexaym yasagan.

Foydali qazilmalar xaritalarida ko'mir, neft, gaz, temir rudasi va Yerning boshqa mineral boyliklari qayerlarda joylashganligi shartli belgilar bilan aks ettiriladi.

Iqlim xaritalarida Yer yuzining qaysi nuqtasida qancha yog'in yog'ishi, havo haroratining qanday bo'lishi, shamollar yo'nalishi tasvirlanadi.

Bu sanab o'tilgan barcha xaritalarda ma'lum mavzuga oid geografik predmet va hodisalar tasvirlangan bo'ladi. Shuning uchun bunday xaritalar mavzuli xaritalar deb ataladi.

Geografik xaritalar Dunyo xaritasi, materik va okeanlar xaritasi hamda alohida o'lkalar, davlatlar xaritalariga bo'linadi.

Mavzuli xaritalardan tashqari umumiy geografik xaritalar ham bo'ladi. Ularda hududning umumiy ko'rinishi, ya'ni relyef, daryolar, ko'llar, dengizlar, shaharlar, okeanlardagi yirik oqimlar va boshqalar ko'rsatiladi. Bunday xaritalar tabiiy xaritalar deb ataladi. Tabiiy xaritalar ham har xil bo'ladi: Dunyo (Yarimsharlar) tabiiy xaritalari, alohida materiklarning tabiiy xaritalari, ayrim davlat va o'lkalarning tabiiy xaritalari.

Shunday qilib, geografik xaritalar Yer yuzining umumiy yoki ayrim jihatlarini tasvirlovchi xaritalar bo'lishi mumkin. Mazmuniga ko'ra esa umumiy geografik va mavzuli xaritalar bo'ladi. Tasvirlangan hududining kattaligiga ko'ra Dunyo xaritasi, alohida materiklar, alohida davlat yoki o'lkalar xaritalari bo'ladi.

Xaritalarning shartli belgilari. Xaritalarda turli predmet va hodisalarni tasvirlash uchun xaritaning o'ziga xos tili hisoblangan shartli belgilardan foydalaniladi.

Yer yuzining relyefi masalan, ustma-ust rang berish bilan tasvirlanadi. Bunda, 0 m dan 200 m gacha baland bo'lgan pasttekisliklar yashil rangga, 200 dan 500 m gacha baland bo'lgan qirlar och jigarrangga bo'yaladi. Har bir rang qanday balandlikni bildirishi xaritaning pastki qismidagi jadvalda beriladi. Bunday jadval **balandliklar shkalasi** deb ataladi.

ADABIYOTLAR:

1. T.V.Vlasova «materiklar tabiiy geografiyasi». Toshkent «O'qituvchi» nashriyoti 1983 y. 2 tom (209-216) betlar. .

2. T.V.Vlasova «Fizichiskaya geografiya materikov» Chast-1, chast-2, Toshkent Izdatelstvo «Prosvesheniye» 1986 g.

3. M.P.Zabrodsкая A.G.Chikishev, «Praktikum po fizicheskoy geografii materikov i okeanov» Moskva Izdatelstvo «Prosvesheniye» 1989 goda.

4. A.Qozoqov, H.Ma'sudov «Materiklar va okeanlar tabiiy geografiyasi kursidan amaliy mashg'ulotlar va mustaqil ishlar» Toshkent «O'qituvchi» nashriyoti 1992 yil.

KIMYO FANINING PREDMETI MAQSAD VAZIFALARI

Hamidova Zarnigor Sharifjonovna

Andijon viloyati Izboskan tumani

12-umumiy o'rta ta'lim maktabi kimyo fani o'qituvchisi

Annotatsiya: *Ushbu maqolada kimyo fanining maqsad vazifalari haqida, Kimyoni ajoyib o'zgarishlar industriyasi deyish mumkinligi haqida, Molekulalar to'xtovsiz harakatda bo'lishi haqida va bir qancha qiziqarli hodisalar haqida so'z boradi.*

Kalit so'zlar: *kimyo, maqsad, fan, xossa, tarkib, moddalar, jism, minerologiya, tuzilish.*

Kimyo -tabiat haqidagi fan bo'lib, u fizika, biologiya, minerologiya fanlari kabi moddiy jismlar to'g'risida atroflicha ma'lumot berildi: Ximiya moddalar, ularning tarkibi, xossalari, tuzilishi va ularda bo'ladigan o'zgarishlar haqidagi fandır.

Kimyaviy o'zgarishlarda (reaktsiyalarda) dastlabki moddalardan, ya'ni xom ashyodan boshqa tarkibga va boshqa xossalarga ega bo'lgan mahsulotlar olinadi.

Kimyaviy o'zgarishlarda, albatta, dastlabki moddalarning tarkibi o'zgaradi, fizik o'zgarishlarda esa bu xol kuzatilmaydi.

Kimyaviy protsesslarning borishi reaktsiyada ishtirok etadigan moddalarning tarkibiga, ularni tashkil etuvchi zarrachalarning tuzilishiga bog'lik. Shuning uchun moddalarning tuzilishi bilan ularning reaktsiyaga kirishish qobiliyati orasidagi boglanishni urganish muxim ahamiyatga ega.

Odamlar bundan bir necha ming yil ilgari rudalardan metallar ajratib olishda, metall qotishmalar tayyorlashda, shisha pishirish va shunga o'xshash protsesslarni amalga oshirishda ximiyaviy xodisalardan keng foydalanib kelganlar. Rus olimi M.V. Lomonosov o'zining 1751 yilda nashr etilgan "Ximiyaning foydasi haqida ikki og'iz so'z ("Slovo o polze ximiya") nomli asarida "Ximiya o'z qullarini inson ehtiyoji bilan bog'lik bo'lgan hamma ishlarga cho'zmoqda. Qayerga qaramaylik, qayerga nazar solmaylik, hamma erda bizning ko'z oldimizda ximiyaning tatbiq etilishidan qo'lga kiritilgan yutuqlar gavdalanadi", degan edi.

Mamlakatimizda ximiya sanoati uchun zarur bo'lgan xomashyo neft, toshko'mir, tabiiy gaz, mineral tuz va rudalarning mo'l-ko'lligi turli xil yangi ximiyaviy mahsulotlar yaratishga katta imkon beradi.

Boshqa respublikalar kabi O'zbekistonda ham ximiya va ximiya sanoati rivoj topdi. Respublikamizdagi ilmiy tadqiqot institutnining barcha tarmoqlari (anorganik, organik, analitik, fizik ximiya) taraqqiy etdi, yuqori malakali mutaxassislar etishib chiqdi. Chirchiq "Elektroximprom" birlashmasi, Qo'qon, Samarqand, Farg'ona, Navoiy, va Olmaliq ximiya zavodlari xalq xo'jaligini zarur o'g'itlar bilan ta'minlab kelmoqda.

Kimyoni ajoyib o'zgarishlar industriyasi deyish mumkin. U tabiatda bulmaydigan materiallarni sintez qilishga ulardan turli-tuman mashina va asboblari yaratish uchun, turar joy binolari qurish va xalq iste'mol mollari ishlab chiqarish uchun foydalanishga imkon beradi.

Kimyo sanoati sintetik kauchuk, plastik massalar, sun'iy tola, sun'iy yokilg'i bo'yoqlar, dori-darmonlar va boshqa juda ko'p moddalar ishlab chiqaradi. Ko'plab miqdorda asosiy kimyo sanoatining mahsulotlari-kislotalar, ishqorlar, tuzlar ishlab chiqariladi. Qishloq xo'jaligida mineral o'g'itlar o'simliklarni himoya qilishning kimyoviy vositalari, ularning o'sishini tartibga soluvchi moddalar, hayvonlar ozuqasiga qo'shiladigan kimyoviy moddalar, ko'pchilik polimer materiallar keng ko'lamda ishlatiladi.

Mamlakatimizni industriyalashning asosi bo'lgan metallar, kimyoviy usullardan foydalanib olinadi va ularning karroziyalanishi ximiyaviy usullar bilan muhofaza qilinadi. Kimyoning ilmiy texnika taraqqiyotining rivojlanishidagi ahamiyati shundan iboratki. Raketalarni harakatga keltiradigan yoqilg'i, raketalar yasashda qotishma va metallarni, skafandrlar kabilarni kimyo fanisiz tasavvur qilib bo'lmaydi. Keyingi vaqtlarda atrof muhitni muhofaza qilish insoniyat oldida turgan eng muhim masalalardan biri bo'lib qolgan ya'ni oqar suvlarni tozalash, suv va havoning tozaligini nazorat qilib turish va hokazo massalarni kimyo fani hal qiladi.

Ximiya-fani moddalar va ularda boradigan o'zgarishlarni o'rganadi. Bu o'zgarishlarni o'rganishda va ular tug'risida to'g'ri tasavvur qilishda M.V. Lomonosovning atom-molekulyar ta'limoti katta yordam beradi. (1741) yil Atom molekulyar ta'limot moddalarning ichki tuzilishini o'rganadi. Atom molekulyar ta'limotning mohiyati quyidagilardan iborat. Barcha moddalar molekullardan iborat.

Molekulalar to'xtovsiz harakatda bo'ladi. Molekulalar atomlardan iborat, atomlar ham molekulalar singari to'xtovsiz harakatda bo'ladi.

Atomlarning muayyan (va) massa o'lchamlari Oddiy moddalar molekullari 1 xil atomlardan, murakkab moddalarniki esa har xil atomlardan tuzilgan. Ximiya fanida atom molekulyar ta'limot 1860 yilda ximiklarning xalqaro s'ezdida qabul qilindi va u quyidagicha ta'riflandi.

Molekula-Muayyan moddaning ximiyaviy xossalarini o'zida saqlab qoladigan eng kichik zarrachadir.

Atom-Ximiyaviy elementning tarkibiga kiruvchi eng kichik zarrachasidir.

Atomning ximiyaviy xossasi uning tuzilishi bilan aniqlanadi. Molekulaning ximiyaviy xossasi uning tarkibi va ximiyaviy tuzilishi bilan aniqlanadi. Ximiyaning asosiy tushunchalarini ko'rib chiqaylik. Ximiyaviy element - Atom molekulyar nukta nazaridan qaraganda atomlarning alohida xar bir turi element deyiladi yoki ximiyaviy xossalari bir xil bo'lgan atomlar yig'indisidir.

ADABIYOTLAR RO`YHATI:

1. Tilavoldievna A. M. KIMYO FANINING FANLARARO ALOQADORLIGI //Conferencea. – 2022. – С. 196-199.
2. Tilavoldievna, Akbarova Muattarxon. "KIMYO FANINING FANLARARO ALOQADORLIGI." *Conferencea* (2022): 196-199.
3. Tilavoldievna, A. M. (2022). KIMYO FANINING FANLARARO ALOQADORLIGI. *Conferencea*, 196-199.

BOZOR IQTISODIYOTI MODELLARI

Qiyomov Yusuf To'xtasin o'g'li

*Xalqaro Innovatsion Universiteti
Iqtisodiyot va aniq fanlar kafedrasini mudiri*

Dilmurodov Shohnur Shukir o'g'li

talaba

Xujamurodov Ulug'bek Boxodir o'g'li

talaba

Annotatsiya: *Aralash iqtisodiyot modeli — bozor iqtisodiyotining yuksak mehnat unumi, Bozor munosabatlari bilan birgalikda nobozor munosabatlari haqida, Bozordagi faoliyat tartibqoidalarini qonunlari, Korporativ iqtisodiyot modeli haqida so'z boradi.*

Kalit so'zlar: *Bozor, iqtisodiyot, modell, texnologiya, daromad, sub'yekt, sektor, bozor xo'jaligi.*

Bozor iqtisodiyoti modellari— bozor iqtisodiyotining turlari. Bozor iqtisodiyoti modellari m.ning iqtisodiy rivojlangan mamlakatlarga xos bo'lgan aralash iqtisodiyot, ijtimoiy bozor xo'jaligi va korporativ iqtisodiyot ko'rinishlari mavjud.

Aralash iqtisodiyot modeli — bozor iqtisodiyotining yuksak mehnat unumi, ne'matlar to'kinchiligini ta'minlaydigan, eng mukammal texnologiya va yuqori malakali ish kuchiga ega bo'lgan turi. Bu modedda mulkiy xilmaxillik mavjud bo'ladi; xususiy mulkning individual va hissbay shakllari ustuvorlik qiladi, davlat va nodavlat mulki, iqtisodiyotning davlat va nodavlat sektorlari taraqqiy etadi. Yirik, o'rta va kichik biznes muvozanatli holatda rivojlanadi. Bozor munosabatlari bilan birgalikda nobozor munosabatlari ham mavjud bo'ladi. Bu esa sahovat va xayrehson ishlarining keng rivojlanishiga zamin yaratadi, raqobat bilan birgalikda hamkorlik aloqalari yuzaga keladi. Iqtisodiyotni boshqarishda bozor mexanizmi bilan bir qatorda davlat mexanizmi ham qo'llanadi. Mazkur modelga ommaviy farovonlik xos bo'lsada, ijtimoiy tafovutlar cheklanmaydi, davlat daromadlarni qayta taqsimlashda faol ishtirok etmaydi, bu vazifalarni bozor mexanizmi bajaradi. Aralash iqtisodiyot modeli AQSH, Angliya, Fransiyada mavjud.

Ijtimoiy bozor xo'jaligi modeli — yuksak texnologiyaga va inson omilining kuchiga tayanib yuqori mehnat unumdorligini, umuman, bozorning to'kin bo'lishini ta'minlaydi. Iqtisodiyoti bu modelga tayangan mamlakatda bozor xo'jaligi tabiiytarixiy rivoj topadi, ishlab chiqarish bozor talablariga javoban ish olib boradi, davlatning iqtisodiyotga aralashuvi minimal darajada saqdanib qoladi, iqtisodiyot bozor kuchlari ta'sirida tartiblanadi va to'la erkinlashgan bo'ladi. Mazkur model "iqtisodiy tartib" modeli hisoblanadi. Bozordagi faoliyat tartibqoidalarini qonunlar belgilaydi, iqtisodiyot bozor mexanizmiga buysunadi, davlat iqtisodiyotning oliy xekami sifatida faoliyat ko'rsatadi, lekin o'zi bu jarayonda qatnashmaydi. Bu modelda iqtisodiyotning davlat sektoridan ko'ra

xususiy sektoriga ko'proq e'tibor beriladi. Iqtisodiyotning ijtimoiy yo'nalishini bozorning o'zi belgilaydi. Har bir iqtisodiyot sub'yekti bozor qoidasiga ko'ra ishlab topgan daromadini oladi, davlat daromadlarning taqsimlanishiga kamdankam aralashadi, lekin daromadlarni shakllantirishda bozor tamoyillariga rioya etilishini, bozor mexanizmining belgilangan tartibda faoliyat ko'rsatishini ta'minlaydi. Ijtimoiy bozor xujaligi modeli Germaniya, Shvesiya va boshqa mamlakatlarda mavjud.

Korporativ iqtisodiyot modeli — korporativ manfaatlar va korporativ hamjihatlikka asoslangan bozor iqtisodiyoti bo'lib, ilg'or texnologiya, yetuk ish kuchidan foydalanib mehnat unumdorligi va aholi jon boshiga mahsulot ishlab chiqarishni ko'paytiradi. Asosiy e'tibor korporativguruhiy manfaatlariga qaratiladi, iqtisodiyot korporatsiyalar orqali boshqariladi. Korporatsiyalar aksiyador jamiyatlar tarzidagi turli sanoat, savdo, transport, qurilish sohasidagi birlashmalarga aylanadi, ularning ba'zilari hatto transmilliy korporatsiyalar darajasigacha o'sib, xalqaro ahamiyat kasb etadi. Korporatsiyalar ishlab chiqarishning asosiy sohalarini qamrab oladi, ularning xorijiy shoxobchalari ham ko'payib boradi. Xususiy mulkning korporativ shakli ustuvorlik qiladi. Korporativ iqtisodiyot modelida korporatsiya manfaatlari birinchi o'ringa qo'yiladi, individual manfaatlariga faqat korporatsiya doirasida erishiladi va shu doirada i. t., texnikloyiha ishlari ham olib boriladi. Muammolarning korporatsiya doirasida hal etilishi korporatsiyaga sadoqat, korporativ vatanparvarlik hissiyotini tarbiyalaydi. Korporatsiya xodimlar uchun yuksak turmush darajasini kafolatlaydi, xodimlar esa bunga javoban ishlab chiqarish samaradorligining yuqori bo'lishini ta'minlaydilar. Korporatsiya xodimlarning oila a'zolarini ham ish bilan ta'minlashni, qarilikda yaxshi pensiya va bir yo'la katta summada mukofotlar berishni zimmasiga oladi. Xodimlar bilan menejerlar o'rtasida inoqlik bo'ladi. Bunday choratadbirlar ijtimoiy hamjihatlikni ta'minlab, ish tashlash va boshqa noroziliklarga o'rin qoldirmaydi. Bozor iqtisodiyotining korporativ modelida iqtisodiyotning korporativ sektori xalq xo'jaligining tayanchi hisoblanadi, ammo iqtisodiyotning ikkilamchi va yetakchi bo'lmagan sohalarida nokorporativ sektor ham saqpanib qoladi. Korporativ modelda ham kichik biznes mavjud, ammo uning mustaqilligi juda chegaralanadi, u deyarli korporatsiya izmida bo'ladi, uning buyurtmalarini bajaradi. Bozor iqtisodiyoti modellari korporatsiya doirasiga tortilmaydi. Korporativ iqtisodiyot ustuvor bo'lgan mamlakatlarga Yaponiya misol bo'la oladi.

FOYDALANILGAN ADBIYOTLAR RO'YXATI:

1.Ad.: Karimov I., O'zbekiston — bozor munosabatlariga o'tishning o'ziga xos yo'li, T., 1993; Karimov I., O'zbekiston iqtisodiy islohotlarni chuqurlashtirish yo'lida, T., 1995; Teoreticheskaya ekonomika.

2.Politekonomiya, M., 1997; Ekonomika, M., 1997; Kurs ekonomiki, M., 1997; O'lmasov A., Sharifxujayev M., Iqtisodiyot nazariyasi; T., 1995;

3.Tuxliyev N., Taksanov A. Natsionalnaya ekonomicheskaya model O'zbekistana T., 2000.

4. enternet ma'lumotlari

ВНЕДРЕНИЕ ИНФОРМАЦИОННО-КОММУНИКАЦИОННЫХ ТЕХНОЛОГИИ В ОБРАЗОВАТЕЛЬНЫЙ ПРОЦЕСС

Асанова Насиба Юлдашевна
Республика Каракалпакстан
Амударьинский район, 3-школа
Учитель русского языка

Аннотация: В данной статье говорится об информатизации и компьютеризации общества и их влияния на образовательный процесс. А так же о методах анализа проблем информатизации.

Ключевые слова: компьютерная технология, компьютеризация общества, методы анализа проблем информатизации.

Внедрение современной компьютерной технологии и средств передачи информации в различные сферы человеческой деятельности привело к появлению принципиально новых способов осуществления этой деятельности. Эти способы, основанные на широком использовании уникальных возможностей компьютерной технологии по обработке, хранению и предоставлению информации, объединений в понятие новые информационно-коммуникационных технологий (ИКТ).

Как показывает практика, эффективность реформ, реализуемых в Узбекистане в сфере информатизации, во многом определяется кадровым потенциалом. Развивается национальная образовательная система с учетом современных мировых тенденций, совершенствуется нормативная и учебно-методическая база. Главным критерием качества обучения молодого поколения наряду с содержанием и доступностью стало широкое применение информационных технологий на всех уровнях и направлениях системы образования.

Наряду со стремительным развитием компьютеризации общества и применения информационных технологий возрастают и требования к уровню подготовки будущих специалистов в области информатики. Для успешного решения таких задач необходимо непрерывное совершенствование всех составляющих учебного процесса, что требует дополнительных исследований в этом направлении. Появление новых версий таких систем, а также нового программного обеспечения (офисных пакетов, средств разработки, графических пакетов и т.д.) требует также изменений в методике обучения. Естественно, что прогресс в развитии учебного процесса несколько отстает от темпов развития информационных технологий.

Актуальность темы определяется:

- экономической эффективностью современного образования, требованиями рыночной экономической системы совершенствования и оптимизации учебного

процесса, а также обеспечения гарантированного положительного конечного результата профессионального обучения;

- потребностью народного хозяйства к подготовке специалистов, обладающих практическими навыками использования современных компьютерных систем и информационных технологий в своей профессиональной деятельности;

- интенсивным развитием компьютерных учебных программ.

Следует отметить, что на всех этапах развития человечества постоянно имела место реформа образования, обеспечивавшая значительный рост «производительности» труда преподавателей. При этом современное «открытое» образование позволяет преподавателям значительно повысить эффективность учебного процесса, что делает обучение достаточно дешевым и рентабельным. Технология обучения предметам ИКТ опирается на широкое использование современных информационных технологий и компьютерных учебных программ.

Возможность решения этой проблемы ограничена следующими противоречиями:

- несоответствие между морально устаревшим техническим и методическим обеспечением учебного процесса и необходимостью обучения современным программно-техническим средствам обеспечения информационных технологий;

- несоответствие между традиционной организацией учебного процесса, опирающейся на достаточно ограниченное материально-финансовое обеспечение, и быстрыми темпами развития программно-технического обеспечения информационных систем.

Рекомендуем следующие методы анализа проблем, связанные с информатизацией общества:

- анализ литературных источников по философским, социальным, психолого-педагогическим и биофизическим проблемам, связанных с информатизацией общества и педагогическими процессами;

- анализ литературы по вопросам математического описания процессов управления, вариационных методов, сетевого планирования, а также по вычислительной технике, инженерному проектированию, информационным технологиям, программированию, методике преподавания в технических колледжах, вузах и других учебных заведениях;

- анализ учебных программ, учебников и учебных пособий;

- изучение и обобщение отечественного и зарубежного опыта информатизации образования;

- методы моделирования и обработки результатов исследований, основанные на теории вероятностей и математической статистики;

- методы проведения педагогических экспериментов.

ИСПОЛЬЗОВАННАЯ ЛИТЕРАТУРА:

1. Безбородов Ю.Г. Информационно-образовательные системы-основа формирования телекоммуникационной грамотности и интеллектуальных умений студентов.-Ташкент: УзНИИПН, 2004.
2. Попов И.И. Информационные ресурсы и системы: реализация, моделирование, управление.- Москва: ТПК АЛЬЯНС, 2001.

FUQAROLARNI HUQUQIY ONGINI O'STIRISH, QONUN USTIVORLIGI BUZILISHIDAGI SABABLAR

Tojiboyev Bahrombek Odilbek o'g'li

Berdaq nomidagi Qoraqalpoq Davlat universiteti yuridika fakulteti 104-guruh tolibi

Bugun barcha uchun dolzarb va ko'pchilikni o'ylanishga majbur qiladigan masalalardan biri sog'liqni saqlash borasida inson o'z haq huquqlarini bilmaslikidir. Bu esa ko'pchilik insonlarga moddiy va ma'naviy zarar yetkazishi bor gap. Sog'liqni saqlash vazirligining ichki qonun nizomlaridan tashqari

O'zbekiston Respublikasi konstitutsiyasi da ham aynan 40-moddada shunday deb ko'rsatilgan har kim malakali tibbiy xizmatdan foydalanish huquqiga ega.

Bu borada tibbiyot sohasida keng ko'lamli ishlar yo'lga qo'yilgan va sohasini yetuk professiyanallari yetarlicha ekanlikini takitlash joyiz.

Ammo bazan fuqorolar o'z huquqlarini tushunmasliki natijasida fuqorolar bilan ko'ngilni xira qiluvchi holatlar bo'lganligi qulog'imizga chalinib turadi. Har bir sohada kaspiga layoqatsiz va zimmasidaki ma'sulyatga beetibor qarovchi kimsalar qo'shtirnoq ichidaki viruslar borligini ham tan olmasdan ilojimiz yo'q. Qishloq sharoitida ayrim QVP(qishloq vrachlik punkut) lar faolyati biz kutkandaqa qoniqarli emas vaholanki birinchi tibbiy yordamga ham bazan shifokor yetmay qoladi yoxud dori vositalari. Yaqinda qulog'imga chalingan bir hodisa sabab bu mavzuga to'xtalishga qaror qildim. Odiy bir fuqaro jiddiy kasallik bilan QVP ga borib kasalliki bo'yicha shaharda ya'ni qulayligi va muolajasi kuchliroq bir maskanda davolanish istaki borlikini aytadi va shahar shifoxonalariga yo'llanma berishlarini aytadi. Ming afsuslar bo'lsinki o'z kamchilikini yashirish uchun boshqalardan foydalanadigan qabix kimsalar yo'llanma yozib bermaslikini va shu QVP da muolaja olishni davom ettirishni aytadi va unga seni yo'llanmasiz hech bir shifoxona qabul qilmaydi deb aldab qo'rqitadi. Natijada bemor fuqaroni kasalliki zo'rayib ahvoli yanada yomonlashishiga olib kelishadi.

Shunday hollarda jismoniy shaxslar huquqini yaxshi tushunolmagan fuqorolar konstitutsiyada belgilangan 40 moddadani tushungan va shunga muvofiq ish ko'rishganda bunday noxush holatlarga o'rin bo'lmasdi. Fuqorolarni huquqiy ongini oshirish maqsadida mahalla fuqorolar yig'ini bilan hamkorlikda qonun egalari ko'pgina targ'ibot va tashfiqot ishlarini yo'lga qo'yib kelmoqda. Shu o'rinda takidlash joizki bugunki kunimizda sog'lom onadan sog'lom bola yaratish, sog'lom turmush tarziga rioya qilish, sog'lom fikrli yoshlarni kamol toptirishga e'tibor juda yuqori. Qonunda belgilangan tartibda jismoniy shaxslar qonun doirasida ish ko'rish va o'z huquqlariga e'tiborli bo'lish lozimlikni darkordir. Shunga ko'ra sog'liqni saqlash bosh boshqarmasi ham uzining ichki nizom tartib qonunlarida aholi uchun qulay bo'lgan va xalq manfaatlarini o'ylagan holda ko'pkina ichki qonun nizomlarini ishlab chiqqan shulardan quyidakilari juda muhim va hamma uchun juda foydali deb bildim:???

46-modda:

Fuqorolarni salomatligiga yetkazilgan zararni qoplash

Bunda na'zarda tutilganki fuqorolarning salomatligiga zarar yetkazgan holda ayibdorlar jabrlanganlar ko'rgan zarar o'rnini qonunchilik hajim va tartibda qoplashi shartdir. Tibbiyot va farmasevtika hodimlari o'z kasp- kor vazifalarini malakali bajarmaganliklari oqibatida fuqorolarning hayoti va salomatligiga zarar yetkan holda yetkazilgan zarar o'rni qonunchilikda belgilangan tartibda qoplanadi.

33-modda:

Atrofdakilar uchun hafli bo'lgan kasalliklarga chalingan fuqorolarga tibbiy-ijtimoiy yordam ko'rsatish

Atrofdakilar uchun hafli bo'lgan ro'yxati O'BEKISTON RESPUBLIKASI VAZIRLAR MAHKAMASI tamonidan tasdiqlanadigan kasalliklarga chalingan fuqorolarga tibbiy-ijtimoiy yordam ko'rsatish davlat sog'likni saqlash tizimining ana shunday maqsadga mo'ljallangan muassasalarida bepul amalga oshiriladi.

14-modda

Boshqa davlat fuqorolari O'zbekiston fuqoroligiga ega bo'lmagan fuqorolarning sog'likni saqlash huquqi.

O'zbekiston hududidagi ajnabiy fuqorolarning sog'likini saqlash huquqi O'zbekiston Respublikasining xalqaro shartnomalariga muvofiq kafolatlanadi.

O'zbekiston Respublikasida doimiy yashovchi fuqoroligi bo'lmagan shaxslar, sog'likini saqlashda O'zbekiston Respublikasining fuqorolari bilan teng huquqdan foydalanadilar

Fuqorolarni ijtimoiy huquqlari buzilishini oldini olish uchun ham har qanday davlat va nodavlat idora tashkilotlari devorga inson huquqlari buzilishini oldini oluvchi o'zini sohasiga doir Kanstitutsiyada belagilangan qonunlar plakatlariga ilib qo'yilganiga ko'zimiz tushadiyu bazan e'tiborli bo'lsak bazan etibor bermaymiz. Beetiborsizlik, loqaytlik kopingina muammolarni olib keladi. Oddiy bir misol tariqasida tan olish joizki tug'riqxonalarda farzand ko'rgan ota ona farzandini tug'rixonadan olib chiqish vaqtidaki biz biladigan ko'z ko'rib til gapirolmaydigan holatlarga guvoh bo'lamiz andisha qilamiz birorta so'z aytkani sabab FARZAND ulug' nemat uni bergan ALLOXga shukurlar aytib quvonganimizdan qonunni cheklab o'tkan xolda karrupsiya qilib qo'yamiz bu esa ayrim qo'shtirnoq ichidaki oq libosga tushgan dog'larga odatiy hol bo'lib qolgandek go'yo. Ayrimlari o'zlariga stafka ham qo'yib olishganlari topiladi bu esa hammaga ham birdek qulaylik olib kelmaydi. Cho'ntaki ko'tarolmaydiganlar qarzdor bo'lib farzandini tug'rixonalardan olib choqqanlari ham topiladi. Sababsiz va tuyg'ularga berilib qilingan ishimiz qonun buzilishiga va kezi kelganda javobgarlikga tortilish uchun sherik bo'lib qolishimiz ham mumkun. Fuqorolarni huquqiy ongi qanchalar keng bo'lsa davlat boshqaruviga ham o'zini ijobi tasirini o'tkazadi bu esa kuchli demokratik davlatni kuchini yanada ortishiga hissasini qo'shadi. Har bir qilayotkan ishimizda qonuniy yondashsak va huquqiy normalarni buzmagan holda maqsadli ishlarni amalga oshirsak albatda rivojlanish strategiyasini eng baland cho'qisida bo'lishimizga shak shubha yoqdir Zero qonun ustivorligiga har bir shaxs ma'suldir.

INTERACTIVE METHODS OF LEARNING ENGLISH THE IMPORTANCE OF LEARNING ENGLISH

Сарсенбаева Ильмира Уснатдиновна.

*Коракалпогистон Кишлок хужалиги ва агротехнологиялар институти
Инглиз тили Ассистент укитувчи*

Abstract *The article discusses the importance of the use of new pedagogical technologies in the teaching of English, and analyzes all the possibilities of the student, taking into account the complexity of mastering the subject. It also gives examples of new methods in language development and explains its importance.*

Keywords: *English, methodology, science, style, lesson, student, teacher.*

Indeed, the task of teachers is to create a school lesson, a textbook that can meet the standards of internationally recognized countries through the development of a foreign language. Fortunately, the fact that English speakers can be found in the first grade of school shows that the system consumes a lot of the work of English speakers. In particular, the number of students reaching the international level in a foreign language is growing day by day. We are also delighted that in addition to our national universities, more than seven students per student are ranked in the top 1000 universities in the world. By the way, mastering science is a little difficult.

Mastering another language as a mother tongue depends on the skills of the teacher. The use of new teaching methods is important and effective. The level of assimilation of new technologies by students in a lesson is higher than in a traditional lesson. Below we will talk about the essence of such new pedagogical methods and their effectiveness in practice.

In many literature, the most popular interactive teaching methods today are Case Studio (or Study Cases), Blist Survey, Modeling, Creative Work, and Problem-Based Learning. According to the data obtained, interactive learning strategies include Brainstorming, Boomerang, Gallery, Zigzag, Zinamazina, Museum, Rotation, Round Snow. The approach to organizing group work in separating interactive teaching strategies from the structure of interactive teaching methods is in a sense based on comparing strategic approaches.

In fact, these strategies are also more applicable to interactive teaching methods, with no other distinction between them. Interactive Graphic Organizers: Fish Skeleton, BBB, Concept Table, Venn Diagram, T-Table, Insert, Cluster, Why, How? and others The distinction between interactive graphic organizers is based on the fact that the main ideas in such classes are expressed in writing in various graphic forms. In fact, working with these graphic organizers is more about interactive teaching methods. Below we will analyze some of the new interactive techniques.

This method is aimed at ensuring the activity of students in the classroom, encouraging them to think freely and freeing them from the inertia of the same thinking, providing a variety of ideas on a particular topic. Absolute prohibition of criticism of the opinion expressed by each participant encouraging any bites and jokes. The goal is for students to be able to freely participate in the learning process. The use of this method in the educational process depends on the pedagogical abilities of the teacher and the breadth of his thinking. When using the brainstorming method, the number of students should not exceed 10-15 people.

GENERAL IDEOLOGICAL METHOD OF ATTACK

The method helps create conditions for students to generate new ideas. When a group of 5 or 6 students completes various assignments or creative tasks that must be completed within 15 minutes, one of the group members will report this. The information provided by the group (task or solution of a creative problem) is discussed and evaluated by the teacher and other members of the group.

At the end of the lesson, the teacher announces the answers that are considered the best and most unique among the solutions to the given problem or creative problems. During the training, the performance of the group members will be assessed according to their level of participation. 6x6x6 METHOD The 6x6x6 method can be used to solve a specific problem or problem by simultaneously involving 36 students in a specific activity, as well as to determine the abilities of each group member and their views.

In this methodological exercise, 6 groups of 6 people each discuss the problem posed by the teacher. After the allotted time, the teacher reorganizes 6 groups. Each of the reorganized groups will have one representative from the previous 6 groups. The newly formed group members explain to their team members the findings presented by the group as a solution to the problem and discuss these solutions together. Advantages of the 6x6x6 method: - encourages each member of the group to be active; - ensures the expression of their personal views; - develops the ability to listen to the opinions of other group members; - be able to summarize a number of points put forward, as well as defend their point of view.

Most importantly, during each short session (20 minutes), the facilitator acts as a facilitator, listener, and speaker. This method can be used in several groups of 5, 6, 7 and 8 people. However, when using the 6x6x6 method between large groups, the time will have to be increased. Because it takes a lot of time to discuss and inform. Using the method in question, the group may cover one or more topics. Using the 6x6x6 method in the educational process requires the teacher to be active, pedagogical skills, as well as the ability to form groups in accordance with the goal.

Incorrect grouping can lead to incorrect assignments or tasks. When using this method, the lessons are organized in the following order:

1. Before the start of the lesson, the teacher places 6 chairs around 6 tables.

2. Students are divided by the teacher into 6 groups. When students are divided into groups, those who name each seat and receive name sheets will take their places.

3. After the students have settled in their places, the teacher announces the topic of the lesson and assigns specific tasks to the groups. A deadline will be set for discussion.

4. The teacher observes the activities of the groups, gives advice to the group members, where necessary, gives directions and asks the groups to make sure that the tasks set by the groups are solved correctly, asks them to complete the discussion.

5. At the end of the discussion, the teacher reorganizes the groups. Each of the reorganized groups will have one representative from the previous 6 groups. Members of the newly formed group explain to their team members the findings presented by the group as a solution to the problem, and discuss these solutions together.

Pedagogical technology is essentially organized according to forms, methods and means, which increases the effectiveness of pedagogical activity and determines the interaction between teachers. In addition, it provides students with an in-depth knowledge of the subject. develops students' skills of independent, free and creative thinking. In addition, the necessary conditions will be created for students to realize their potential. He must also ensure the predominance of democratic and humanistic ideas in the pedagogical process.

REFERENCES:

1. Jalolov Zhamol. Methodology for teaching foreign languages. Publishing house and printing house "Teacher", Tashkent - 2012.

2. Bekmuratova U.B. Essay "The use of innovative technologies in teaching English". Tashkent - 2012

3. Otaboeva, MR Using modern innovative technologies in teaching a foreign language and its effectiveness / MR Otaboeva. - Text: direct, electronic // Young scientist. - 2017. - No. 4.2 (138.2). - S. 36–37. - URL:

4. <https://moluch.ru/archive/138/39058/> (access data: 04/27/2020) Khatamova N.K., Mirzaeva M.N. "ENGLISH LESSONS

5. USED INTERACTIVE METHODS "(methodological manual), Navoi, 2006, 40 pages. 5. Kholdorova M., Fayzieva N., Riksittilaeva F." THE USE OF ASSISTANTS IN TEACHING A FOREIGN LANGUAGE. " Tashkent: Tashkent State Pedagogical University named after Nizami, 2005

6. Khoshimov O., Yakubov I. "METHODOLOGY OF TEACHING THE ENGLISH LANGUAGE" (textbook) Tashkent: Publishing house "Shark", 2003.

BO'LAJAK MAKTAB MENEDJIRLARIDA JAMOATCHILIK BILAN ALOQALAR KOMEPETINLIGINI RIVOJLANTIRISH

Annotatsiya: *Zamonaviy menejer - bu strategik menejer. Tashkilotning muvaffaqiyati, uning rentabelligi va istiqbollari bevosita bunga bog'liq. U nafaqat biznes egalarining, balki xodimlarning ham manfaatlarini inobatga olishi, izlay olishi kerak murosali echimlar va ishontirish. Psixologik iqlim, motivatsiya va ishtirok etish darajasi, umuman ish samaradorligi kadrlar harakatiga va uni boshqarish uslubiga bog'liq.*

Kalit so'zlar: *Menejer, maktab, hodimlar, direktor, ish majburiyati, qoida, kadr.*

DEVELOPMENT OF COMMUNICATION SKILLS IN FUTURE SCHOOL MANAGERS

Abstract: *A modern manager is a strategic manager. The success of the organization, its profitability and prospects directly depend on it. He should be able to take into account the national owners, but also the business, to seek compromise solutions and persuasion. Psychological climate, motivation and participation depend on the movement, overall work organization and personnel management.*

Key words: *Manager, school, employees, director, work efficiency, rule, personnel.*

РАЗВИТИЕ КОММУНИКАТИВНЫХ НАВЫКОВ У БУДУЩИХ РУКОВОДИТЕЛЕЙ ШКОЛ

Аннотация: *Современный менеджер – это стратегический менеджер. От этого напрямую зависит успех организации, ее прибыльность и перспективы. Он должен уметь учитывать национальных собственников, а также бизнес, искать компромиссные решения и убеждения. Психологический климат, мотивация и участие зависят от движения, общей организации работы и управления персоналом.*

Ключевые слова: *менеджер, школа, сотрудники, директор, эффективность работы, правило, персонал.*

Oliy maxsus ma'lumotga ega bo'lgan nomzodlar kadrlar bo'yicha menejer lavozimiga ariza topshirishlari mumkin. So'nggi yillarda qayta tayyorlash kurslarini tamomlagan xodimlar ham ishga qabul qilindi. Qoida tariqasida, ular faqat yordamchi rolga ishonishlari mumkin, ammo martaba o'sishi bundan mustasno emas. Agar sizning maqsadingiz oddiy HR-om emas, balki kadrlar bo'yicha direktor bo'lish bo'lsa, iltimos, sabr qiling va o'z bilim va ko'nikmalaringizni, shaxsiy va kasbiy fazilatlariningizni oshirishga harakat qiling.

Ishga qabul qilish menejerining ish majburiyatlarini bajarish, ishchi kuchini boshqarish uchun siz keng bilimga ega bo'lishingiz kerak. Shu bilan birga, tanlash, izlanish

va motivatsiya texnikasini o'zlashtirish etarli emas. Siz psixologiya asoslarini bilishingiz kerak, chunki har bir inson o'ziga xos xususiyatlarga ega bo'lgan jamoa bilan ishlashingiz kerak.

Umuman olganda, siz bilishingiz kerak:

7. xodimlarni boshqarish masalalariga ta'sir ko'rsatadigan qonunlar;
8. tashkilotning rivojlanish maqsadlari;
9. mehnat sifatini tahlil qilish usullari;
10. kadrlar talablarini rejalashtirishning o'ziga xos xususiyatlari;
11. mehnat sotsiologiyasi asoslari;
12. jamoani boshqarish amaliyoti;
13. ish haqi tizimlari;
14. muddatli va muddatsiz mehnat shartnomalarini rasmiylashtirish tartibi;
15. mehnat samaradorligini baholash usullari;
16. mehnatni muhofaza qilish standartlari;
17. kadrlar hujjatlari shakllari va ularga qo'yiladigan talablar;
18. kadrlar bilan ishlashni o'rgatish usullari.

Xodimlarni tanlash bo'yicha yollashchi professiogramma tuzadi, shuning uchun boshqalarning shaxsiy va kasbiy fazilatlarini aniqlashni o'rganing, ularsiz rasmiy vazifalarni bajarish mumkin emas. Bundan tashqari, xulq -atvorga yordam beradigan bilimlarga ega bo'ling psixologik va professional testlar, olingan natijalarni sharhlang.

Xodimlarga ish tavsifida ko'rsatilgan vazifalar yuklangan. Ishga qabul qilish bo'yicha menejer, agar siz vazifalarni qisqacha ta'riflasangiz, kompaniyada yoki tarkibiy bo'linmada ishni tashkil qiladi, qonunlarga rioya qilinishini nazorat qiladi. Erishmoq yuqori natijalar, HR takomillashtirish bo'yicha takliflar tayyorlaydi va ularni yuqori rahbarlar ko'rib chiqish uchun taqdim etadi.

Boshqarish xususiyatlariga zamonaviy boshqarish maktablarining shakllanishi asosan XIX asrning birinchi yarmiga to'g'ri keladi.

Shu davrlarda eng yaxshi boshqarish nazariyasining o'tmishdoshi bo'lib kelgan ikkita maktabni ajratib ko'rsatish joizdir: 1. F. Teylor (1865-1915) asos solgan ilmiy menejment» maktabi. Uning mohiyati shundan iboratki, moslashtirilgan ishlab chiqarish uslublarini tatbiq qilishga belgilangan standartlarni mos kelishidir. Teylorizm keyinchalik T.Emerson va G. Ford tomonidan rivojlantirildi.

2. Insoniy munosabatlar maktabi. Uning asoschilari E. Meyo, F. Rotlisberger hozirgi zamonda ijtimoiy-ruhiy metodlarni rivojlanishiga asos soldilar. Yuqoridagi bu ikki maktab orasidagi tortishuvlar natijasida yangi boshqarish maktablari vujudga keldi va rivojlandiki, ularga quyidagilarni ko'rsatish mumkin:

Sinfy maktab. Bu maktab ilmiy menejmentning birinchi yo'nalishi bo'lib hisoblanadi va u o'tgan asrning boshlarida vujudga keldi. Sinfy yoki an'anaviy maktablar boshqarishni umumiy tamoyillarini ishbilarmonlik va ishlab chiqarish faoliyati asosida shakllantirishga

intildilar. Boshqarishni tashkil qilish ilgaritdan konstruksiyalanib qo'yilgan huquqiy tizim orqali bo'lib, unda faqat rasmiy ahamiyatga ega bo'lgan inson-mashina» munosabatlari asosiy o'rin egallagan. Eng katta kamchiliklari «inson omiliga» yetarli e'tibor bermaslik, inson xulqi, motivlar haqidagi tasavvurning sayozligidir.

Ikkinchi maktab sinfiy boshqarish maktabi o'rniga kelgan «Inson munosabatlari» maktabidir. Bu maktab uchun hozirgacha sinfiy maktab nazaridan chetda bo'lgan ishlab chiqarish jarayonida kishilar xulqining ruhiy motivlari, guruh munosabatlari», «hamkorlik va mojaro» muammolari kommunikatsion to'siqlar kabi tushunchalar tadqiqotlar asosi bo'lib xizmat qildi. Bu munosabatlarni rivojlantirishda uning asoschilari E. Meyo va F. Rotlisberger bilan bir qatorda Masachuset texnologiya instituti va Garvard universiteti bir guruh olimlarining hissasi kattadir.

Uchinchi maktab- bu empirik maktabdir. Bu maktab o'ziga xos yo'nalishga ega bo'lib, sinfiy maktab va inson munosabatlari» maktabi bilan uzviy bog'langan g'oyalarni sintezlashtirishga ahamiyat beradi. Empirik maktab boshqarishga tajribani o'rganish va uni amalga oshirish deb baho beradi. Bu maktab vakillari nazariy tadqiqotlarni amaliy faoliyatga tatbiq qilish bo'yicha boshqarish masalalarida boshqarish konsultantlari bo'lib ishlaydilar. Bu maktabning eng ko'zga ko'ringan nazariyotchilari Amerika korporatsiyalari bilan bog'langan bo'lib, katta menejerlar hisoblanadi. Yana bir yo'nalish - ijtimoiy tizimlar maktabidir. Bu maktab boshqarishni tashkil qilish masalalariga tizimli yondashuvni ishlab chiqadi, butun tizim bilan tizimning bir qismi munosabatlari masalalarini ko'rib chiqadi va bir qancha o'zgaruvchi omillar bog'liqligini o'rganadi. Bu maktab (tadqiqotchilari) nazariyotchilari tashkiliy jarayonlarni modellashtirish oblasti tadqiqotlari bilan shug'ullanadilar, belgilangan maqsadga erishish uchun eng qulay kombinatsiyalar ishlab chiqadilar. Bu maktab asoschilari Chester, Bernard, Gerbert Saymonlardir..

Maktabda o'ziga xos oqimlar bo'lib, ba'zilari normativ yondashuvga, ba'zilari analitik yondashuvga, ya'ni boshqarish vazifalari va maqsadlariga doir bir qancha o'zgaruvchilar ta'sirini o'rganadi. Yangi maktab bu yo'nalish boshqarishda o'ziga xos yangi maktab yaratadi. Uning maqsadi qaror qabul qilish jarayonini elektron hisoblash texnikasini hamda eng yangi matematik metodlar va vositalarni qo'llagan holda tadqiqot qilishdir. Ammo amerikalik olimlar bu maktabni mustaqil maktab sifatida ajratishga qarshilar, chunki yangi maktab yaratish deganda uning faqat usullarigina bo'lib qolmasdan konsepsiyalari ham bo'lishi darkor.

ADABIYOTLAR:

4. .Journal of Social Science Studies /www.profilesasiapacific.com
5. Menejment - bu fan va san'at: Fayolle, Emerson, Teylor. Nogironlik. - M. respublikasi 1992 yil, p. 224.
6. Mehnat va huquq, E.A.Sokolov, J.N.Rahmanbekov
7. Harvard Business Review Jurnalni 123help.me jurnal
8. i Management Study jurnaliVa yana ko'plab jurnallar maqolalaridan hamda shaxsiy bilimlar yordamida to'ldirildi.

RIVOJLANGAN MAMLAKATLADA INVESTORLAR UCHUN SOLIQ IMTIYOZLARI

Shodmonov Davron Mamatmurod o'g'li

Toshkent davlat yuridikuniversiteti

“Xalqaro huquq va qiyosiy huquqshunoslik” fakulteti 3-kurs talabasi

Annotatsiya: *Mazkur maqolada dunyo mamlakatlarida chet ellik investorlar uchun yaratilgan imkoniyatlar, harakatlar va soliqlar imtiyozlari haqida, undagi kamchiliklar va rivojlanish istiqbollari va kelajakdagi ushbu soha bo'yicha rejaları haqida izchil tahlil qilingan. Ushbu chet el mamlakatlarining investorlarga yaratilgan soliq imtiyozlari bo'yicha imtiyozlarini biz rivojlangan mamlakatlar misolida tahlil qilindi. Soliq imtiyozlarini rivojlangan mamlakatlar hisoblangan Buyuk Britaniya va Yaponiya misolida tahlil qildik. Ushbu tahlil davomida ushbu davlatlardagi kamchiliklarga va ularning yutuqlarini izchillik bilan tahlil qilindi, bu yutuqlarning sababi, harakatlari turli ma'lumotlar va statistik jadvallar ochib berilgan va shu bilan bir qatorda ushbu mamlakatlarning soliq imtiyozchilik yutuqlarini esa O'zbekiston respublikasida joriy qilish va o'zlashtirish masalalari ham ko'rib chiqildi. Keltirilgan mavzuni o'rganish va tahlil qilish mobaynida esa chet el olimlarining fikrlari, chet el qonunchiligi, maqolalar va keng foydalanildi. Shuningdek, mavzuni to'liq ochib berish uchun boshqa manbalardan ham havolalar keltirilgan. Maqolada chet el sarmoyadorlari uchun turli yengilliklar yaratish imkoniyatlari, soliq imtiyozlarini yaratish va soliq imtiyozlariga ixtisoslashtirilgan erkin iqtisodiy zonalar haqida ham o'rganilgan va ma'lumotlar keltirib o'tilgan.*

Mavzuni ochib berish davomida faqatgina yutuq va kamchiliklarga to'xtalmasdan davlatlarning kelajakdagi reja va maqsadlari ham o'rganilgan.

Annotation *This article provides a coherent analysis of the opportunities, actions and tax incentives created for foreign investors in the countries of the world, its shortcomings and development prospects, and future plans in this field. Tax incentives of these foreign countries for investors were analyzed on the example of our developed countries. We have analyzed the tax benefits in the case of Great Britain and Japan, which are considered developed countries. During this analysis, the shortcomings of these countries and their achievements were consistently analyzed, the reasons for these achievements, the actions of various data and statistical tables were disclosed, and at the same time, the issues of introducing and absorbing the achievements of these countries in the Republic of Uzbekistan were also considered. During the study and analysis of the cited topic, the opinions of foreign scientists, foreign legislation, articles were widely used. References from other sources are also provided to cover the subject in more detail. The article also explores and provides information on the possibilities of creating various reliefs for foreign investors, creation of tax incentives and free economic zones specialized in tax incentives.*

During the presentation of the topic, the future plans and goals of the countries were also studied, not only on achievements and shortcomings.

Абстрактный

В данной статье проводится последовательный анализ возможностей, действий и налоговых льгот, созданных для иностранных инвесторов в странах мира, его недостатков и перспектив развития, а также планов на будущее в этой области. На примере наших развитых стран были проанализированы налоговые льготы этих зарубежных стран для инвесторов. Мы проанализировали налоговые льготы в случае Великобритании и Японии, которые считаются развитыми странами. В ходе этого анализа были последовательно проанализированы недостатки этих стран и их достижения, раскрыты причины этих достижений, действия различных данных и статистических таблиц, и в то же время вопросы внедрения и усвоения достижений этих стран. В Республике Узбекистан. При изучении и анализе цитируемой темы широко использовались мнения зарубежных ученых, зарубежное законодательство, статьи. Также приводятся ссылки из других источников для более подробного освещения темы. В статье также исследуются и даются сведения о возможностях создания различных льгот для иностранных инвесторов, создания налоговых льгот и свободных экономических зон, специализирующихся на налоговых льготах.

В ходе презентации темы также были изучены дальнейшие планы и цели стран, не только по достижениям и недостаткам.

Kalit so'zlar: soliq imtiyozlari , SEIS, JETRO, KO'K, erkin iqtisodiy zona, NISA, investitsiya, logistika, axborot va kommunikatsiya.

Keywords: tax benefits, SEIS, JETRO, SME, free economic zone, NISA, investment, logistics, information and communication.

Ключевые слова: налоговые льготы, SEIS, JETRO, МСП, свободная экономическая зона, NISA, инвестиции, логистика, информация и коммуникации.

Har bir davlatda soliqlar mavjud bu soliqlar mamlakatni moliyalashtirish, rivojlantirish, fuqarolarni ijtimoiy himoya qilish va boshqa turli xil maqsadlarda ishlatiladi. Har bir mamlakatda ko'plab soliq turlari mavjud. Bu soliqlar fuqarolarning qaysi sohada faoliyat yuritishi, uning maqomidan kelib chiqib undiriladi. Soliqlarni undirishda davlatlar ba'zi bir qiyinchiliklarga duch keladilar. **Birinchidan**, barcha ishlaydigan fuqarolar ham rasmiy ishda ishlamasdan, oylik maoshini og'zaki asosda kelishib olishadi va bu orqali daromad solig'ini to'lashmaydi. Ba'zi korxonalarda esa "qora hujjatlar" yuritilib, unda oylik ish haqlari amaldagi berilayotgan summadan kam ko'rsatilib, soliqlardan qochiladi. **Ikkinchidan**, mamlakat bo'ylab turli xil noqonuniy va davlat ro'yxatidan o'tmagan korxonalar va tashkilotlar mavjud bo'lib, ular soliq to'lamasdan daromad olishadi va bu orqali juda ko'p davlatga berilishi kerak bo'lgan summalar to'lanmasdan qoladi. Ba'zi hollarda esa fuqarolar rasmiy davlatga soliq to'laydigan katta do'konlar va bozorlarga bormasdan

kichik va norasmiydo'konlardan savdo qilishadi va bu esa davlatning soliq siyosatiga putur yetkazadi, buning natijasida tadbirkor har bir sotgan mahsulotidan ko'proq foyda ko'radi. Fuqarolarga esa shaxsan buning yomon joyi yo'q ammo, bu soliq pullari davlat tomonidan ularning ijtimoiy ta'minoti va iqtisodiy rivojlanishiga sarflanishi haqida o'ylab ham ko'rishmaydi va hattoki bu rasmiy bozorlardan olingan narsalardan ularga soliq bonuslari haqida ham o'ylashmaydi. **Uchinchidan**, davlat o'zining iqtisodiyoti va siyosatini yuksaltirish maqsadida chet ellik investorlarga turli xil soliq imtiyozlari beradi va bojxona to'lovlaridan ozod qiladi. Investorlar uchun soliq imtiyozlari borasida ham turli dunyoqarash va fikrlash mavjud. Ba'zi iqtisodchilar bu kabi harakatlarni qo'llab-quvvatlaydi va bu kabi harakatlar davlat iqtisodi va rivojiga katta hissa qo'shishiga ishonishadi. Bunda ular chet ellik tadbirkorlarga soliqlar kamaytiradi va amaliy yordamlar ko'rsatish yo'llari bilan ularni jalb qilishga harakat qiladilar. Ammo bu kabi harakatlar doimo natija beravermagan. Bundan tashqari ko'pgina fikrlarga ko'ra, asosan soliq imtiyozlari investorlarni jalb qilish uchun yagona yo'l emas, sarmoyadorlar sarmoya kiritayotgan davlatining boshqa ko'plab omillariga jumladan, iqtisodiyoti, siyosiy barqarorlik yoki demokratik shaffoflik, logistika jihatdan joylashuv va aholiga qarab ham baholashadi. Shu sababdan, soliq joriy etilishining o'zigina sarmoyadorlarni jalb qilmasligi ham mumkin[1]. Agarda ma'lum bir davlat hududida chet ellik shaxslar uchun soliqlar baland bo'lishi va imtiyozlar mavjud bo'lmasligi va bu holat esa soliqlardan qochish uchun qonun buzilishlar holatlari kuzatilishi ehtimollari ham mavjud. Buning oldini olish uchun soliqlarning kamaytirish yoki ba'zi imtiyozlarni berish bu kabi qonun buzilishlarning oldini olishga yordam bergan bo'lardi. Ammo soliq imtiyozlarining mavjudligi ham ba'zi hollarda investitsiyalarning oqimini ko'paytirishga katta ta'sir ko'rsatadi. Endigi navbatda, biz investorlar uchun qulay soliq tizimi va foydali shart-sharoitlar yaratgan mamalakatlarini tahliliy muhokama qilamiz.

Hozirgi kunda dunyo mamlakatlari o'z iqtisodiyoti va ijtimoiy salohiyati oshirish maqsadida chet ellik investorlarga turli xil soliq va harakat imtiyozlarini joriy qiladi. Bu harakatlar esa mamlakatning biznes va ishlab chiqarish salohiyatini oshiradi. Hozirgi kunda dunyo mamalkatlari ichida buyuk Britaniya o'z hududida biznes sohasi va davlatga investorlarni jalb qilish uchun katta harakatlar amalga oshirmoqda va shu sababli hozirgi kunda biznes olib borish uchun juda qulay mamlakatlardan biriga aylanib turibdi.

Britaniya o'z hududida investorlar uchun qulay imtiyozlar sharoitlarini yaratgan. Bu sharoitlar asosida investorlar oqimi ham kengaygan. Bundan yuqori sarmoyadorlarning oqimiga mamlakatdagi yuqori demokratik erkinliklar, yaxshi siyosiy vaziyat, qulay logistik imkoniyatlarni misol qilsak bo'ladi. Chunki yuqorida aytib o'tganimizdek investorlar uchun faqatgina soliq imtiyozlari muhim emas balki, ushbu davlatning siyosiy tuzumi, joylashgan hududi va boshqa imkoniyatlariga ham e'tibor beriladi. Investorlar investitsiya kiritayotgan mamlakatdagi biznes faoliyatining kafolatiga, ertangi kunining ishonchligiga qarab pul tikishadi. Shu sababli davlatlar soliq imtiyozlariga va investitsiyaning kafolatini

ta'minlashga harakat qiladi. Chunki, investitsiya shu mamlakat kelajagining rivoji va fuqarolarining farovonligi uchun amal qiladi.

Hozirgi kunda Britaniyada investorlar uchun asosan investorlar foyda olishi mumkin bo'lgan ikki xil sxemalar mavjud; Enterprise [EIS- korxonalar investitsiya tizimi] va Seed Inteprise Investment Scheme [SEIS- urug'lik korxonalarining investitsiya tizimi].

Korxonalar investitsiya tizimi[EIS]

Ushbu tizim Britaniyada 1994-yilda tashkil qilingan bu soliq tizimi yangi tashkil qilingan va korxonalar va kompaniyalarni qo'llab quvvatlash va amaliy yordam ko'rsatish kabi asosiy maqsadlarni o'z oldiga maqsad qilib qo'ygan. Ushbu tizimga ko'ra, investitsiya kiritgan sarmoyador birinchi yildanoq daromad solig'ining aksiyalar qiymatiga binoan 30 foiz miqdorida soliqlardan yengilliklar ega bo'lgan [2]. IES lar investorlar uchun birinchi yilgi investitsiyalari uchun 30 foizgacha berilgan imtiyozlari o'z davri uchun juda katta imtiyoz hisoblangan. Agarda ushbu holatda investorlar 1 million funt sterling miqdorida investitsiya kiritadigan bo'lsalar, ushbu holatda kompaniya yuqori texnologiya va yuqori bilim talab qilinadigan kompaniya bo'lsa, yuqoridagi 30 foizlik soliq imtiyozlari yarim baravargacha ko'tarilishi ham mumkin, bu qoida esa katta miqdordagi investitsiyalar va yuqori texnologik kompaniyalarni Britaniya bozoriga kirishi qulay va daromadli sohaga aylantirdi.

Korxonalar investitsiyalari sxemasi va Urug'lik kompaniyalarining investitsiya tizimi va ijtimoiy investitsiyalar uchun soliq imtiyozlari to'g'risidagi 2018 yil may oyida tuzilgan investitsiya mablag'larini qo'lga kiritgan sohalar haqida statistika va tahliliy ma'lumotlar keltirilib o'tilgan.

Korxonalar investitsiyalari sxemasi

- EIS tatbiq qilingan 1994-yildan beri 2016-2017-yilga qadar 27 905 ta korxonalar chet el sarmoyasini olgan va bu mablag'lar 18 milliard funt qilgan;
- 2016-2017-yillarga kelib esa 3 470 ta korxonalar sarmoyalarga ega chiqqan va kiritilgan mablag'larning jami 1.797 milliard funt sterlingga yetadi;
- 2015-2016 yillarda esa 3545 ta kompaniya 1.954 milliard funt sterling mablag'larni o'z rivoji hisobida qabul qilgan;
- 2016-17 yillarda axborot va kommunikatsiya sohasidagi kompaniyalar EIS tizimi bo'yicha 669 million funt sterling miqdorida investitsiyani o'zlashtirgan va bu ko'rsatgichlar ushbu yildagi sarmoyalarning 37 foizini o'z ichiga oladi [3].

Bu davrdagi tashkil qilingan korxonalarining 67 foizi London va Janubi-Sharqiy hududlarda tashkil qilingan. Bundan ko'rinadiki ushbu hududlar biznes qilish uchun qulay va shu sababli investorlarni shu hududlar ko'proq jalb qilgan. Yuqorida berilgan hisobotga EIS ishga tushgan davrdan boshlab yangi tashkil qilingan korxonalar deyarli 28 mingtani tashkil qilganligini kuzatishimiz mumkin. Bu raqamlar juda katta raqamlardir va birgina shu raqamlarga tayanib EIS orqali ko'plab korxonalar tashkil topgani, mamlakat iqtisodiyotiga katta hissa qo'shilganligini bilib olishimiz mumkin.

Quyidagi beriladigan a jadvalga ko'ra 1994-1994-yildan 2016-2017-yilgacha EIS tizimi bo'yicha qabul qilingan sarmoya miqdorlarini ko'rishimiz mumkin

Keltirilgan raqamlar funt sterling miqdorida keltirilgan.

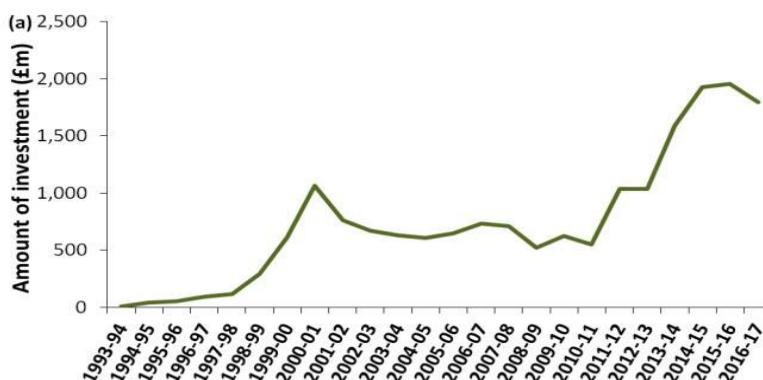

Endigi beriladigan b jadvalga ko'ra, 1993-1994-yildan 2016-2017-yillar oralig'idagi har yilgi sarmoya kiritilgan korxonalar raqami keltirilgan.

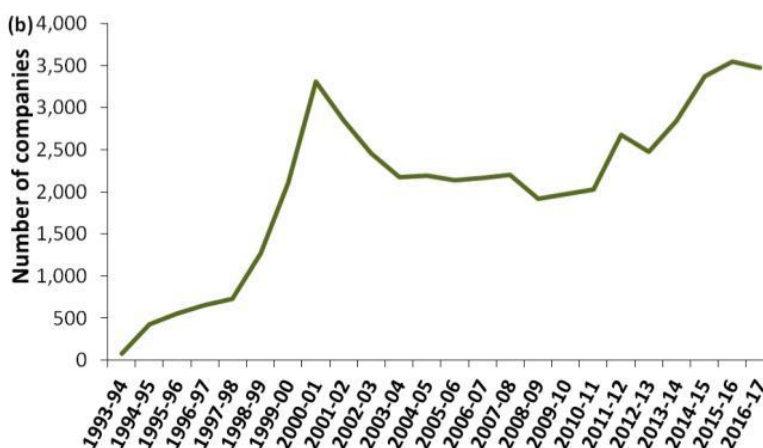

Yuqoridagi berilgan grafiklarga ko'ra, EIS tizimi davlat iqtisodiga katta hissa qo'shgan. Natijalar 2010 yildan boshlab muttasil ko'tarilib borgan. 2016-2017-yillarda investitsiyalar miqdori biroz pastlagan bo'lishiga qaramasdan, natijalar iqtisodiy o'sishni ta'minlab bera olishini ko'rishimiz mumkin.

Britaniya soliq imtiyozlari tizimida yana bir tizim bo'lib, u ham o'ziga xos afzalliklarga ega. **Seed Enterprise Investment Scheme, yoki SEIS tizimi ham mavjud bo'lib, u 2012-yilda hukumat tomonidan Britaniyada soliq to'laydigan subyektlar uchun dastlabki bosqichda tashkil qilingan korxonalariga sarmoya kiritish uchun rag'bat sifatida tashkil qilingan [4].** SEIS o'zining tarkibiga soliq imtiyozlari, kompaniya aksiyalariga ega chiqish, soliqlarni to'lashni bir yil oldinga yoki bir yil keyinga to'lash va boshqa imtiyozlarni qamrab oladi. SEIS EIS ga qaraganda kattaroq kompaniyalarni o'z ichiga oladi. EIS soliq tizimi ham yangi korxonalarni qo'llab quvvatlashga qaratilgan va imtiyozlari EIS ga qaraganda

nisbatan ko'proq. SEISga munosib bo'lish uchun investorlar individual ravishga tegishli organga murojaat qilishi va agarda osha kompaniya loyiq deb topilsa unga SEIS imtiyozlari beriladi, agarda unga loyiq deb topilmasa investorlar imtiyozsiz qolishlari mumkin.

SEISga ega chiqish uchun quyida bir qancha davlat tomonidan qo'yilgan talablar keltirilgan.

- Korxonalar yoki kompaniyalar ishchilari 25 tadan ko'p bo'lmasligi;
- Kompaniya yoki korxonaning yalpi aktivlarining miqdori 200 000 funt sterling ortiq bo'lmasligi;
- Korxonalar yoki kompaniyalar SEIS bo'yicha 150 000 mingdan ko'p sarmoya olmagan bo'lishligi lozim bo'lgan [5].

Investorlarning soliq imtiyozlari 50 foizgacha yetishi mumkin. Bu degani agarda siz SEIS bo'yicha 100 ming funt sterling sarmoya qilgan bo'lsangiz 50 ming funt imtiyoz olishingiz mumkin degani, agarda siz qayta investitsiyasi muvaffaqiyatli amalga oshirsangiz 50 foizlik imtiyozga 14 foizlik imtiyoz qo'shiladi va natijada sizning soliq imtiyozlaringiz 64 foizli natijaga yetadi. Bu qoida esa sarmoyadorlarni bitta sarmoya bilan cheklanmasdan va qayta sarmoya kiritishga undaydi va rivojlanishni ham ta'minlaydi.

SEIS bo'yicha investorlarga ham ba'zi cheklovlar o'rnatilgan bo'lib, ular quyidagilardan iborat;

- Siz sarmoya kiritgan korxonaga 100 ming funt sterlingdan ortiq sarmoya kiritishingiz mumkin emas;
- Siz o'zingiz sarmoya kiritgan kompaniyaga xodim, ta'sischisi, menedjer va boshqa holatlar bilan aloqador bo'la olmaysiz;
- Siz investitsiya kiritgan korxonangizning faqatgina 30 foizlik ulushiga ega chiqishingiz mumkin;
- Kompaniya aktivlariga faqatgina 3 yilgacha o'zingizda saqlab qolishingiz mumkin.

Yuqorida keltirilgan ba'zi cheklovlar investorlar uchun cheklov sifatida qabul qilinishi mumkin ammo, bu kabi cheklovlar davlatning o'z bozorini himoya qilish, kompaniya boshqaruvini mahalliyashtirishni tezlashtirish uchun qilingan to'g'ri va oqilona harakatlardir.

2016-2017-yillarda SEIS tizimi orqali 2260 ta korxonalar moliyalashtirgan. Tizim orqali 175 million funt sterling miqdorida investitsiyalar o'zlashtirilgan. Ammo ushbu natijalar 2015-2016-yillardagi natijalardan biroz past hisoblanadi. Ushbu yillarda 2405 korxonalar jami hisobda 182 million funt sterling mablag' yig'gan. Bu mablag' va natijalar kelgusida yuqorilashi ehtimoli katta chunki rivojlanishlar davomiy tarzda amalga oshirilmoqda [6]. 2016-2017-yillarda ushbu kompaniyalarning ichidan 1700 dan ko'prog'i ilk marotaba SEIS tizimi bo'yicha daromad oldi, buning natijasida esa kompaniyalar 148 million funt sarmoya olishdi. Sarmoyalar asosan London va Janubi-Sharqiy hududlarga to'g'ri keladi, 2016-2017-yillardagi investitsiyalarning 63 foizini ushbu hududlardagi kompaniyalar olgan. Investitsiyalarning asosiy 1ismi **axborot va kommunikatsiya** texnologiyalariga

yo'naltirilmoqda. Birgina 2016-2017-yillard SEIS bo'yicha sarmoyalarning 39%i ushbu sohaga yo'naltirilgan, bu raqamlar esa 68 million funtni tashkil etadi.

Quyidagi jadvalda 2016-2017-yillarda qaysi sohaga sarmoyalar kiritilganligi keltirilib qo'yilgan:

Yuqoridagi berilgan grafikga binoan, SEIS tizimi bo'yicha ham EIS tizimidagi kabi

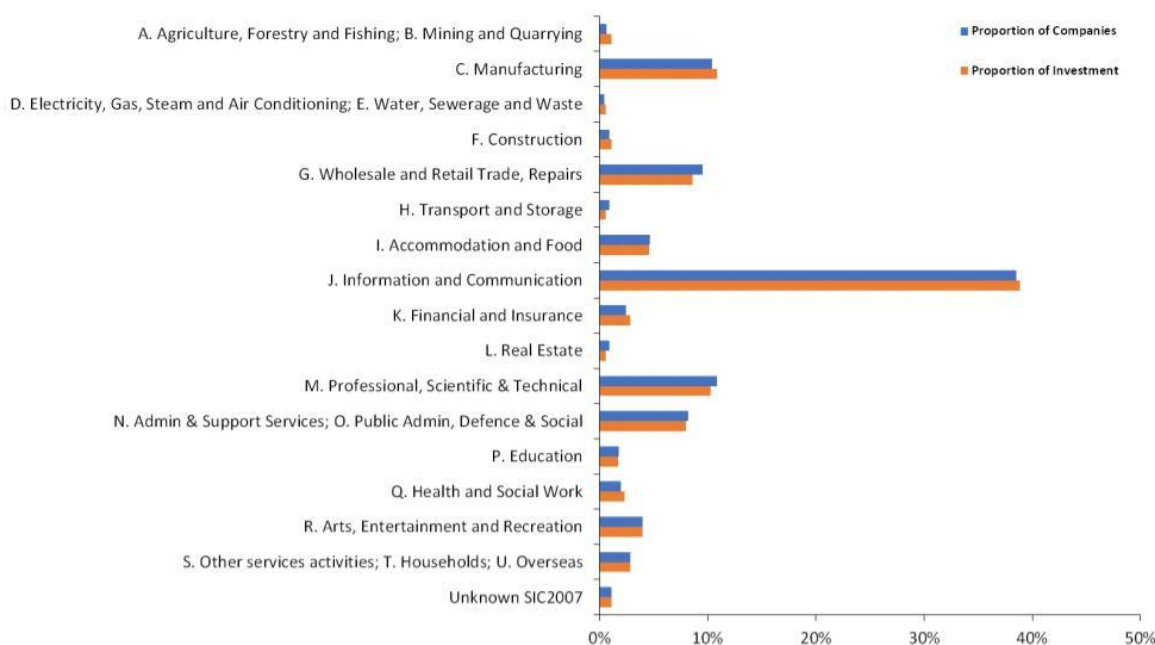

axborot va kommunikatsiya texnologiyalariga kiritiladigan sarmoyalarning miqdori boshqa sohalarga nisbatan ko'proq hisoblanadi.

O'zbekistonda ham chet el investorlari uchun turli imtiyozlar belgilangan. Misol uchun, To'g'ridan-to'g'ri xususiy xorijiy investitsiyalarni jalb etishni rag'batlantirish borasidagi qo'shimcha chora-tadbirlar to'g'risidagi prezident farmoniga ko'ra;

- 300 ming AQSh dollaridan 3 milliongacha bo'lgan summaga 3 yil muddatgacha;
- 3 million AQSh dollardan ortiq va 10 milliongacha bo'lgan summaga 5 yil muddatgacha;
- 10 million AQSh dollaridan ortiq bo'lgan summalar va esa 7 yil muddatgacha soliq imtiyozlari berilishi belgilangan [7].

Ammo, O'zbekiston qonunchiligiga binoan Buyuk Britaniyadagi kabi imtiyozli soliq tizimlari mavjud emas, iqtisodiy holatlar ham qoniqarli darajada ham emas. O'zbekiston agarda Britaniyaning tajribasi qo'llasa, bu albatta juda yaxshi natija berishi mumkin. Agarda chet el sarmoyasi uchun aniq tartibdagi va aniq belgilangan soliq imtiyozlari aniq ishlab chiqilsa va turli dasturlar tatbiq qilinsa, investitsiya oqimlarini yanada takomillashtira olishi mumkin.

Dunyo davlatlari doirasida investorlarga yaratilgan imtiyozlar bo'yicha Osiyo davlatlari ham ancha qulay bo'lgan soliq imtiyozlarini taklif qilishadi. Bunday davlatlardan biri rivojlangan, dunyoning uchinchi iqtisodi hisoblangan Yaponiyadir. Yaponiyada yaratilgan sarmoyalar uchun qulay takliflar va imtiyozlar, ilg'or texnologiyalarni qo'llab

quvvatlash, ularga katta mablag'lar ajratish, yaxshi tashkil qilingan soliq siyosati, demokratik jamiyat va korrupsiya darajasining pastligi, 130 millionga yaqin iste'molchilar, qulay logistik joylashuv investorlarni Yaponiya bozoriga kirishga undaydi.

Yaponiya iqtisodiyoti ancha yillardan buyon barqaror rivojlanish tendensiyasi va ega **Jahon banking** 2021-yilgi ma'lumotlarigako'ra Yaponiya 5 trillion AQSh dollarlik YAIMga ega va bu dunyo bo'yicha AQSh va Xitoydan keyingi natijadir [8]. Yaponiyaning 2017-yildagi tashqi to'g'ridan to'g'ri sarmoyalari 10 milliard dollarni tashkil qilgan. Bu natija YAIMga va boshqa davlatlarga nisbatan ancha sust harakatlarning omili hisoblanadi. Hattoki BMT Yaponiyani 2017-yilga eng ko'p sarmoya kiritiladigan davlatlar 20 qatoridan ham chiqarib yubordi. Bu holatlar sarmoya kiritilishiga nisbatan e'tiborning kamayishi va qonunchilikdagi imtiyozlarning kamligi bilan izohlanadi. 2007-2008-yillarda Yaponiya rekord darajadagi investitsiyalarni qabul qilib oldi ammo, 2008-yildagi inqirozdan so'ng esa investitsiya miqdori sezilarli darajada kamaydi. **Yaponiyada faoliyat olib borayotgan kompaniyalar turli to'siqlarga ham duch kelishadi. Ularning fikriga ko'ra, biznes uchun bo'lgan yuqori harajatlar, qat'iy litsenziyalash tartibi, yuqori soliq stavkalari va tartibga solish tizimlari og'irligidan aziyat chekishadi. Qo'shimchasiga madaniyat umuman boshqaligi va tilning og'irligi ham ularga qiyinchiliklar tug'diradi [9].** Ushbu belgilar esa sarmoyadorlarning harakatlarini cheklaydigan va qiyinchilik tug'diradigan omillardir. Ushbu harakatlardan so'ng Yaponiya iqtisodiyotni jadal rivojlantirishga kirishdi, investitsiyalarni qo'llab quvvatlash uchun harakatlarni amalga oshirdi. Ushbu harakatlardan so'ng 2018-yilning o'zidayoqyillik iqtisodiyot miqdori 6 trillion dollardan oshdi. Ushbu raqamlar orasida albatta investitsiyalar ham katta rol o'ynaydi.

JETRO tashkiloti Yaponiyaning tashqi savdo tashkiloti hisoblanib, Yaponiyaga investitsiya kiritish va olib kelish bilan ham shug'ullanadi. Bu tashkilot Amerika va Yevropa davlatlarida Yaponiyadagi imkoniyatlar va investorlarga beriladigan imkoniyat va imtiyozlarni tanishtiradi va investitsiyalarni jalb etishga mas'uldir. Yaponiyada iqtisodining asosiy qismini **KO'K(kichik va o'rta korxonalar)**lartashkilot etadi. Ular Yaponiya bo'ylab 3,5 milliontani tashkil etib, umumiy kompaniyalarning 99,7 foizini tashkil etadi. Ushbu korxonalariga sarmoya kiritish usuli ham qulay tashkillashtirilgan va imtiyozlarga ega. **KO'Kning ishlab chiqarishi uchun sarmoya kiritayotgan kompaniyalar ma'lum toifadagi texnika vositalari va vositalarini sotib olishi uchun imtiyozlar beriladi. Ular 30 foizlik amortizatsiya stavkasi yoki 7 foizlik soliq krediti, korporativ soliq majburiyatlarining 20 foizigacha bo'lgan miqdordagi soliqlardan ozod bo'lishi mumkin [10].** Yuqoridagi imtiyozlar esa sarmoyadorlarni KO'Klarga sarmoya kiritishni qulay qiladi va korxonalarining texnik jihatdan yangilanishiga ham olib keladi. Yaponiya ilg'or texnologiyalarni ham qo'llabquvvatlaydi. Yaponiyaning ilmiy-tadqiqot ishlari bo'yicha soliq imtiyozlari rejimi esa kompaniyaning korporativ solig'ini 6-14% gacha kamaytirishga imkon beradi [11]. Bu kabi imkoniyatlar ham investorlarni o'ziga jalb etadi. Shu sababli ham Yaponiyada ilg'or texnologiyalar bo'yicha yangiliklar ko'p amalga oshiriladi va qo'llab quvvatlanadi.

Yaponiyaning investorlarga yaratilgan afzalliklaridan biri bu **erkin iqtisodiy zonalaridir**. Shu kabi hududlar Yaponiyada 22 ta bo'lib, ular aeroportlar, vokzallar va portlar oldida joylashgan bo'lib, mahsulotni tashish, olib kelish, eksport qilish uchun qulay hududlarda tashkil qilingan. Bu zonalar turli ishlab chiqaril bosqichlari uchun imtiyozlar mavjud jumladan tashqi investorlar uchun quyidagi imtiyozlar mavjuddir;

- **Yaponiyaning erkin iqtisodiy zonalariga qo'shilgan investorlar ishlab chiqarishdagi import qilinadigan maxsulotlari va reeksport qilinadigan tovarlar uchun tariflar o'ng 100 foizigacha va shu bilan birga ichki iste'mol soliqlaridan 100 foizigacha**

- **Omonatga iqtisodiy zonasida faoliyat yuritadigan kompaniyalar uchun esa olinadigan daromad solig'ining 30 foizi 10 yillik muddatga korporativ soliqlardan ozod qilinadi [12] .**

Bundan tashqari qo'shimcha bir qancha imtiyozlar ham mavjud. Jumladan, past foiz miqdordagi kreditlar, ko'chmas mulk sotib olish va mulk solig'idan ozod bo'lish va boshqa davlat mablag'lari hisobidan turli xil imtiyozlarga ega chiqish kabi imtiyozlardir. Bu kabi imtiyozlar sanoat zonalariga chet el sarmoyalarini va tadbirkorlarini jalb etishini tezlashtiradi va iqtisodiy o'sishga ham ijobiy ta'sir ko'rsatadi.

Kelajakdagi rejalar.

Yaponiyada **NISA**(NISA Nippon Individual Savings Account) soliq tizimi mavjud bo'lib, Yaponiya moliya institutlarida xorijiy investitsiyalarni 2042-yilgacha olingan daromadlaridan undiriladigan soliqlardan ozod qilishni nazarda tutadi.

Shuningdek Yaponiya bosh vaziri Kishida 2022-yildagi NewYork fond birjasida so'zga chiqdi va unda mamlakatga investorlarni jalb qilish va bunda NewYork fond birjasi muhim rol o'ynashi haqida so'z yuritdi. Uning ta'kidlashicha kelajakda Kishida shuningdek, Yaponiya boshlang'ich biznes uchun muhitni yaxshilash uchun soliq imtiyozlarini kengaytirishini aytdi [13] . Bu esa yangi tashkil etilayotgan KO'klar va kompaniyalar uchun sarmoya kiritishni yanada qulaylashtiradi.

Chet el investorlarini jalb qilish va ularning sarmoyalarini o'zlashtirish sohasidagi Yaponiyaning tajribasini O'zbekistonda ham joriy qilish mamlakatning iqtisodiyotiga juda katta ijobiy ta'sir qilishi mumkin. Yaponiyadagi kabi tashqi savdo tashkiloti JETRO kabi tuzilma tashkil qilish va shu tashkilot investitsiya makonlarini topilish va investorlarni jalb qilish sohasida harakatlari olib borilishi O'zbekistonda ham katta natija berishi mumkin. Sanoat zonalarini ko'paytirish va tashkil qilish ulardagi soliq, logistika qonunchilik sohasini ham takomillashtirish va unda Yaponiya tajribasini o'zlashtirish ham davlatimizga ancha foyda bo'lishi mumkin.

Xulosa o'rnida, ushbu maqolada chet el mamlakatlarida investorlar uchun yaratilgan soliq imtiyozlari haqida muhokama qilingan. Soliq imtiyozlari nima, uning maqsadi, vazifalari haqida so'z yuritilgan. Soliq imtiyozlariga bog'liq masalalar, soliq imtiyozlarini rivojiga hissa qo'shadigan olmillar muhokama qilingan. Soliq imtiyozlarini hozirgi kundagi tendensiyasi, tariflarini Buyuk Britaniya va Yaponiyaning investorlar uchun yaratilgan soliq

tizimlarini o'rganish orqali tahlil qilingan. Ushbu maqola ma'lumot va mutaxassislarining fikri va dalillariga asoslangan va maqola o'z sohasida o'ziga xos muhim jihatlarga ega. **Birinchi**dan, maqolada investorlarni jalb qilish uchun soliq imtiyozlari bilan bir qatorda rivojlantirilishi lozim bo'lgan soha va harakatlar haqida muhokama qilingan, ushbu harakatlarni amalga oshirish orqali soliq imtiyozlari yanada foydaliroq bo'lishi, sarmoyadorlar uchun yanada foydali bo'lishi haqida tahlil qilingan. **Ikkinchi**dan, tegishli davlatlardagi soliq tariflari va investorlarga berilgan imtiyozlar, ularning amal qilish muddatlari, darajalari, foydali va salbiy tomonlari muhokama qilingan. Erkin iqtisodiy zonalar va ularning qulayligi va undagi imkoniyatlar ham muhokama qilingan. **Uchinchi**dan, yuqorida keltirilgan soliq imtiyozlarini g istiqbollari va kelajagi, tegishli davlatlarning kelajakdagi rejaları shuningdek, chet el tajribasini O'zbekistonda ham joriy qilish o'zlashtirish masalalari ham keng miqyosda tahlil qilingan. Ushbu maqola chet ellik investorlarga yaratilgan soliq imtiyozlari va ularni qilish, ushbu sohani rivojlantirish uchun katta ahamiyatga egadir.

FOYDALANILGAN ADABIYOTLAR;

1. International Monetary Found. Tax Policyfor Developing Countries. Vito Tanzi, Howell Zee. © 2001 International Monetary Fund. March 2001

Available at:<https://www.imf.org/external/pubs/ft/issues/issues27/>

2. GCV .What tax reliefs area available when investing in UK startups?Craig Peterson . 9 Oct 2018 · 4 min read · *Updated on 31 Aug 2022*

Available at : <https://www.growthcapitalventures.co.uk/insights/blog/what-tax-reliefs-are-available-when-investing-in-uk-startups>

3. Seed Enterprise Investment. Scheme And Social Investment Tax Relief.May 2018. Statistics on Companies raising funds

Available at : https://assets.publishing.service.gov.uk/government/uploads/system/uploads/attachment_data/file/710986/May_2018_Commentary_EIS_SEIS_SITR_National_Statistics.pdf

4. ANGELS DEN. Seed Enterprise Investment Scheme (SEIS) Tax Relief

Available at: <https://www.angelsden.com/seis-tax-relief/>

5. ALGELS DEN. Seed Enterprise Investment Scheme (SEIS) Tax Relief

Available at: <https://www.angelsden.com/seis-tax-relief/>

6. Seed Enterprise Investment . Scheme And Social Investment Tax Relief.May 2018. Statistics on Companies raising funds

Available at : https://assets.publishing.service.gov.uk/government/uploads/system/uploads/attachment_data/file/710986/May_2018_Commentary_EIS_SEIS_SITR_National_Statistics.pdf

7. O‘ZBEKISTON RESPUBLIKASI PREZIDENTININGFARMONI. TO‘G‘RIDAN-TO‘G‘RI XUSUSIY XORIJIY INVESTITSIYALARNI JALB ETISHNI RAG‘BATLANTIRISH BORASIDAGI QO‘SHIMCHA CHORA-TADBIRLAR TO‘G‘RISIDA qonunchilik milliy bazasi: <https://lex.uz/docs/-555778>

8. THE WORLD BANK. All Countries and Economies Available at : [https://data.worldbank.org/indicator/Ny.Gdp.Mktp.Cd?most recent value desc=true](https://data.worldbank.org/indicator/Ny.Gdp.Mktp.Cd?most+recent+value+desc=true)

9. Investing in Japan. ByShinyaTagoandYuukiMutou, IwataGodolaw Office (First Law International Board Member Firm) .Law state dasat 01 Feb 2019 • Japan

Available at : [https://content.next.westlaw.com/practical-law/document/lc736bc47ad2311e498db8b09b4f043e0/Investing-in-Japan?viewType=FullText&transitionType=Default&contextData=\(sc.Default\)&firstPage=true](https://content.next.westlaw.com/practical-law/document/lc736bc47ad2311e498db8b09b4f043e0/Investing-in-Japan?viewType=FullText&transitionType=Default&contextData=(sc.Default)&firstPage=true)

10. Start Your Business In Europe. Japanforeign Investment incentives

Available at: <https://www.worldwide-tax.com/japan/japan-investment.asp>

11. Building better working world.BrayanSmit. How jurisdictions in Asia-Pacific invite businesses from around theworld

Availableat: https://www.ey.com/en_gl/tax/how-jurisdictions-in-asia-pacific-invite-businesses-from-around-the-world

12. Healthy consultants. Global business setup experts

Available at:<https://www.healyconsultants.com/japan-company-registration/free-zones/>

13. The Manichi. PM Kishida pitches Japan’s permanent investment tax break at N.Y. bourse. September 23, 2022 (MainichiJapan)

Available at: <https://mainichi.jp/english/articles/20220923/p2g/00m/0bu/011000c>

XALQARO SUD ISHLARIDA MUSTAQILLIK VA HOLISLIK

Yoqubov Jasurbek Salimjon o'g'li

Toshkent davlat yuridik universiteti talabasi

Annotatsiya

Odil sudlovga bo'lgan huquqning elementlari sifatida qaraladi, sudning mustaqilligi va holisligi San'atda bevosita mustahkamlangan. Inson huquqlari va asosiy erkinliklarini himoya qilish to'g'risidagi konventsiyaning 6-moddasi, shuningdek, Inson huquqlari bo'yicha Evropa sudining sud amaliyotida sudning mustaqilligi va holisligini tushunishga bo'lgan yondashuvlarini tahlil qiladi.

Kalit so'zlar: Adolatli sudlov huquqi; Inson huquqlari bo'yicha Yevropa sudi; Yevropa konventsiyasi; sud hokimiyatining mustaqilligi; sudning holisligi.

Аннотация

Рассмотренные как элементы права на справедливое судебное разбирательство независимость и беспристрастность суда прямо закреплены в ст. В статье 6 Конвенции о защите прав человека и основных свобод также анализируются подходы к пониманию судебной независимости и беспристрастности в судебной практике Европейского суда по правам человека.

Ключевые слова: Право на справедливое судебное разбирательство; Европейский суд по правам человека; Европейская конвенция; независимость судебной власти; беспристрастность суда.

Annotation Considered as elements of the right to a fair trial, the independence and impartiality of the court are directly enshrined in Art. Article 6 of the Convention for the Protection of Human Rights and Fundamental Freedoms also analyzes approaches to understanding judicial independence and impartiality in the jurisprudence of the European Court of Human Rights.

Keywords: Right to a fair trial; European Court of Human Rights; European Convention; independence of the judiciary; impartiality of the court.

KIRISH

Sud-huquq tizimining samarali faoliyati zamonaviy demokratik davlatning hal qiluvchi omilidir. Shunday qilib, Rossiya Federatsiyasining Konstitutsiyaviy sudi odil sudlov o'zining tabiatiga ko'ra, adolat talablariga javob beradigan va huquqlarning samarali tiklanishini ta'minlagan taqdirdagina tan olinishi mumkinligini bir necha bor ta'kidlagan. Qonunchiligida adolatli sudlovning mazmunini ochib beradigan normalar yo'q. Biroq, adolatli sudlov talabi xalqaro huquqiy hujjatlarda, xususan, Inson huquqlari va asosiy erkinliklarini himoya qilish to'g'risidagi Evropa konventsiyasida (*keyingi o'rinlarda Konvensiya, Yevropa konvetsiyasi deb yuritiladi*) ratifikatsiya qilingan holda mavjud. Rossiya Federatsiyasi uni amalga oshirish bo'yicha majburiyatlarni o'z zimmasiga olgan.

Konvensiyadagi asosiy inson huquqlaridan biri bu adolatli sudlov huquqi bo'lib, uning mazmuni San'atda ochib berilgan. 6-modda va quyidagi tahrirda bayon etilsin: "Har kim o'z fuqarolik huquq va majburiyatlarini belgilashda qonun hujjatlarida belgilangan mustaqil va holis sud tomonidan oqilona muddatlarda adolatli va oshkora ko'rib chiqilishiga haqli".

Mustaqil va xolis sudga bo'lgan huquq - Konvensiyada aniq e'lon qilingan adolatli sudlovning asosiy tamoyillaridan biridir. Sud hokimiyatining mustaqilligi va xolisligining kafolatlari uzviy bog'liqdir. Qoidaga ko'ra, Yevropa sudi adolatli sudlov huquqi buzilgan yoki yo'qligini aniqlashda ularni birgalikda ko'rib chiqadi. Shunga qaramay, amaliyotda 1-bandi buzilishini aniqlaydigan mezonlarni ishlab chiqdi. Konvensiyaning 6-bandi ham mustaqillik, ham xolislik nuqtai nazaridan o'rganiladi.

Rossiya fuqarolik protsessual huquqi fanida sudning mustaqilligi an'anaviy ravishda konstitutsiyaviy tamoyil sifatida qaraladi. Rossiya Federatsiyasi Konstitutsiyasining 120-moddasi va "Rossiya Federatsiyasining sud tizimi to'g'risida" Federal qonunining 5-moddasida sudlar mustaqildir va faqat Rossiya Federatsiyasi Konstitutsiyasi va federal qonunlarga bo'ysunadi. Rossiya Federatsiyasining Fuqarolik protsessual kodeksi (bundan buyon matnda *Rossiya Federatsiyasi Fuqarolik protsessual kodeksi* deb yuritiladi) 8-modda sudyalarning mustaqilligining konstitutsiyaviy ta'rifining mazmunini kengaytiradi va ushbu konsepsiyaga ishlarni ularga tashqi ta'sirni istisno qiladigan sharoitlarda ko'rib chiqish va hal qilishni va sudyalarning odil sudlovni amalga oshirishdagi faoliyatiga har qanday aralashishni taqiqlashni ham o'z ichiga oladi.

Umuman olganda, Rossiya qonunchiligida e'lon qilingan shakldagi mustaqillik printsipli San'atning umumiy talablariga javob beradi. Konvensiyaning 6-moddasi, ya'ni u sud hokimiyatning boshqa tarmoqlaridan va sud muhokamasi ishtirokchilaridan mustaqilligini ta'minlaydi. Shu bilan birga, Inson huquqlari bo'yicha Yevropa sudi (keyingi o'rinlarda *Yevropa sudi* deb yuritiladi) o'zining sud amaliyotiga asoslanib, mustaqillikning kengroq talqinini beradi. Shunday qilib, Rossiya Federatsiyasiga qarshi ishi bo'yicha, Konvensiyaning 1-bandi maqsadlarida sud mustaqil deb hisoblanishi mumkinligini aniqlash uchun ko'rsatdi. Konvensiyaning 6-moddasida, xususan, uning a'zolarini tayinlash tartibi va ularning vakolat muddati, tashqi bosim kafolatlari mavjudligi va uning mustaqil bo'lib ko'rinishini hisobga olish kerak. O'z navbatida, **M. de Salvia** ta'kidlaydiki, sud tomonidan qabul qilingan mustaqillik sudyalarni tayinlashning milliy usulini, ularning faoliyat yuritish muddatlarini, har qanday tashqi bosimdan himoyalanishning mavjudligini qamrab oladi.

Konvensiyaning adolatli sudlovga bo'lgan huquqi nuqtai nazaridan sudyalarning mustaqilligi masalasini ko'rib chiqsak, Evropa darajasida qabul qilingan normativ-huquqiy hujjat - Vazirlar Qo'mitasining 12-sonli tavsiyasini ta'kidlash kerak. Evropa Kengashining "Sudyalarning mustaqilligi, samaradorligi va roli to'g'risida" (keyingi o'rinlarda - Tavsiya) sud hokimiyatining mustaqilligiga qo'yiladigan talablarni batafsil tartibga soladi: mustaqillik kafolatlari konstitutsiyaviy normalarda e'lon qilinishi kerak; sudyalarning

hokimiyatning qonun chiqaruvchi va ijro etuvchi tarmoqlaridan, shuningdek ishda ishtirok etuvchi har qanday tarafdin mustaqil bo'lishi kerak; sudyalarga keng vakolatlar berilishi kerak; Sudyalarga umrbod xizmat qilish, shuningdek, tegishli mehnat sharoitlari kafolatlanadi.

Tavsiya qoidalariga asoslanib, T.N.Neshataeva milliy qonunchilikda mustaqillik kafolatlarining ikki turi belgilanishi kerakligini ta'kidlaydi:

➤ mustaqillikning tashqi belgilarini ta'minlash: sudyalarni tayinlash usuli va muddatlari, ular qarorlarining ijro etilishi;

➤ mustaqillikning ichki mexanizmlarini shakllantirish: sudyalarning moddiy mukofotlari va martaba o'sishi, ishni tashkil etishda kamsitishlarga yo'l qo'ymaslik.

Konvensiyada sudning holisligi adolatli sudlovning sharti sifatida nomlanadi. Konvensiyaning 6-moddasi, umuman olganda, holislikni noto'g'ri fikr va noto'g'ri qarashlarning yo'qligi deb tushunadi. Sud amaliyotini tahlil qilish xolislikni ob'ektiv va sub'ektivga bo'lish kerakligini ko'rsatdi. **Ob'ektiv mezonga** ko'ra, alohida sudyaning shaxsiy e'tiqodi va xatti-harakatiga, ya'ni sudyaning ushbu ishda shaxsiy noto'g'ri qarashlari yoki noto'g'ri qarashlariga e'tibor qaratish lozim. **Subyektiv me'zonda** sudning o'zi, shuningdek, uning tarkibi ularning holisligiga har qanday asosli shubhalarni istisno qilish uchun etarli kafolatlar berganligini aniqlaydi. Shu bilan birga, sub'ektiv va ob'ektiv xolislik o'rtasida qat'iy ajratish yo'q, chunki sudyaning xatti-harakati nafaqat tashqi kuzatuvchi nuqtai nazaridan holislikka nisbatan ob'ektiv shubhalarni keltirib chiqarishi, balki uning ishiga ham tegishli bo'lishi mumkin shaxsiy ishonch. Shunday qilib, Yevropa sudi xolislikning yo'qligi yoki mavjudligini ikki jihatda ko'rib chiqadi: **birinchisi** funktsional xususiyatga ega va masalan, bir shaxs tomonidan sud jarayoni doirasida turli funktsiyalarni bajarish; **ikkinchi** jihat shaxsiy xususiyatga ega va bu ishda sudyalarning xatti-harakati bilan bog'liq.

Amalda, sudya bir ishni ko'rishda bir necha bor qatnashib, turli funktsiyalarni bajarganida muammolar paydo bo'ladi (masalan, bir shaxsning maslahat va sud funktsiyalarini bajarishi, ishni sud muhokamasiga tayyorlashda sudning harakatlari da'voni, sudyaning ish yuritishdagi ikki tomonlama rolini ta'minlash choralarini ko'rish; u ishtirok etgan ikki ish o'rtasida o'tgan vaqt; sudda ishtirok etish darajasi.

Shu bilan birga, quyidagilarni ta'kidlash joiz: agar sudya sudgacha bo'lgan qarorlar qabul qilgan bo'lsa, unda bu uning xolisligiga shubha sifatida qaralishi mumkin emas. Bu ishda sudya tomonidan sud muhokamasigacha ko'rilgan choralarning ko'lami va xususiyati muhim ahamiyatga ega. Bundan tashqari, sudyaning ish materiallarini batafsil o'rganganligi uning xolisligiga nisbatan biron-bir noto'g'ri qarashga olib kelishini anglatmaydi. Ish materiallaridagi mavjud ma'lumotlarni dastlabki tahlil qilish yakuniy tahlil allaqachon oldindan aytib bo'lingan xulosa degani emas. Qaror qabul qilishda bunday tahlil o'tkazilishi va sud muhokamasida keltirilgan dalillar va dalillarga asoslanishi kerak. Sudyaning xolisligiga shubhalar, agar sudya bir xil faktlar bo'yicha ikki xil sud muhokamasida ishtirok etgan bo'lsa ham paydo bo'lishi mumkin. Indra Slovakiyaga qarshi

ishi bo'yicha arizachining ishdan bo'shatilganligi haqidagi shikoyatini o'zaro ko'rib chiqishda ishtirok etgan sudya rad etilgan, arizachining rehabilitatsiya tartib-qoidalarini qo'llash to'g'risidagi boshqa shikoyatini ko'rib chiqishda ishtirok etdi. bu ishdan bo'shatish. Garchi nizo predmeti dastlabki da'vodan farq qilsada, sud dastlabki ishdan bo'shatish to'g'risidagi ish va ikkinchi rehabilitatsiya ishi bir xil faktlarga tegishli ekanligini ta'kidladi. Bundan tashqari, ishdan bo'shatish to'g'risidagi ish bo'yicha tekshirilgan dalillar, qayta ko'rib chiqilganda, sud qarorini qayta ko'rib chiqishga olib keladi, shu sababli ariza beruvchida sudyaning ishga zarur xolislik bilan yondashishiga shubha paydo bo'ladi.

Kassatsiya sudida ish yuritishning ushbu bosqichida faqat kassatsiya shikoyatini kassatsiya instansiyasi sudining sud majlisida ko'rish uchun o'tkazish imkoniyati to'g'risidagi masala hal qilinganligi sababli, kassatsiya shikoyatini ko'rib chiqqan sudyaning ishtiroki. Rossiya Federatsiyasi Fuqarolik protsessual kodeksining 380.1-moddasining ko'rsatmalari asosida ushbu shikoyatni ko'rib chiqadigan kassatsiya sudining majlisida sudyalarning odil sudlovni amalga oshirishdagi mustaqilligi va xolisligi tamoyillarini buzgan deb e'tirof etilishi mumkin emas."

Zamonaviy konstitutsiyaviy davlatlarda sud hokimiyati mustaqilligi hokimiyatlar taqsimlanish prinsipiga asoslanib, ijro etuvchi, qonun chiqaruvchi va sud hokimiyatlari hokimiyatning uchta alohida tarmog'ini o'zida namoyon qiladi. Hokimiyatni suiste'mol qilishning oldini olishga qaratilgan o'zaro tiyib turish va muvozanatda saqlash tizimini hosil qiladi. **Mustaqillik prinsipi** - sud hokimiyati konstitutsiyaviy institut sifatida, aniq bir ish bo'yicha qaror qabul qila yotgan sudyalar esa ijro, qonun chiqaruvchi hokimiyatlar va boshqa organlar tomonidan hech qanday tashqi ta'sirsiz o'zlarining professional vazifalarini amalga oshirish imkoniyatiga ega bo'lishlari lozimligini anglatadi. Faqat mustaqil sud hokimiyatigina xolis, qonunga asoslanib, inson huquqlari va shaxsning asosiy erkinliklarini himoya qilgan holda odil sudlovni amalga oshira oladi. Bu vazifa samarali hal qilinishi uchun jamoatchilik sud organlari o'z funksiyalarini mustaqil va xolis amalga oshirish qobiliyatiga to'liq ishonishi lozim. Qachonki, ishonch yo'qolishni boshlasa, na sud hokimiyati institut sifatida, na alohida sudyalar bu muhim vazifani hal qila olishadi yoki ularning bu vazifani ado etayotganiga shubha bilan qarashadi. Sud hokimiyati mustaqilligi prinsipi sudyalarning shaxsiy foydasiga emas, balkim hokimiyatning suiste'mol qilinishidan insonlari himoya qilishga xizmat qiladi. Shuning uchun, sudyalar kelib tushgan ishlarni ko'rib chiqishda, o'zining shaxsiy hohishidan kelib chiqib o'z bilganlaricha harakat qila olishmaydi, ularning burchi faqat qonunni qo'llash hisoblanadi. Shaxs huquqlarini himoya qilish sohasida, sudyalar har bir tegishli holatda inson huquqlari bo'yicha milliy va xalqaro normalarni qo'llash uchun javob beradi.

Mustaqillik va xolislik tushunchalari bir-biri bilan o'zaro bog'liq va ayrim xalqaro nazorat organlari ularni birgalikda ko'rib chiqishadi. Ushbu tushunchalarning har biri o'zining aniq ma'nosiga va maxsus talablariga ega. Mustaqillik tushunchasi sud hokimiyati mustaqilligini ifodalovchi konstitutsiyaviy prinsip hisoblanadi. Sud hokimiyati mustaqilligi inson huquqlari bo'yicha, xalqaro huquq bo'yicha ijro etuvchi hokimiyat bilan xolis

shartlar va kafolatlar asosida "xohish-iroda", balki maqom" yoki "boshqalar bilan munosabatni" bildiradi. Sud hokimiyati mustaqilligi maqomi yoki munosabati Individual va institutsional munosabatlarni nazarda tutadi. Sudyaning individual mustaqilligi kafolatlangan vakolat muddatida ifodalansa, sudning institutsional mustaqilligi ijro etuvchi va qonun chiqaruvchi hokimiyatlar bilan institusional va ma'muriy munosabatlarda namoyon bo'ladi.

BMT Inson huquqlari bo'yicha qo'mitasiga ko'ra xolislik tushunchasi "Fuqarolik va siyosiy huquqlar to'g'risida"gi xalqaro pakt 14-moddasi 1-bandiga muvofiq sudyalarning ishlarni ko'rishda noxolis va bir taraf manfaatlariga ko'zlab ishlamasliklari lozim. Inson huquqlari bo'yicha Yevropa sudiga ko'ra xolislik tushunchasi sub'ektiv va xolis elementlarni o'z ichiga oladi. Sud nafaqat xolis bo'lishi, balkim sudning hech bir a'zosi qandaydir shaxsiy adovatli yoki noxolis bo'lishi hamda xolislik nuqtai nazaridan ham xolis bo'lishi lozim. Institutsional mustaqillik bu sud hokimiyatining boshqa hokimiyatlar - ijro etuvchi va qonun chiqaruvchi hokimiyatlardan mustaqil bo'lishini anglatadi. "Sud organlari mustaqilligining asosiy prinsiplari" 1-prinsipiga asosan "Sud organlarining mustaqilligi davlat tomonidan kafolatlanadi va mamlakat konstitutsiyasi yoki qonunlarida mustahkamlanadi. Barcha davlat organlari va boshqa muassasalar sud organlari mustaqilligini hurmat qilishlari va bunga rioya qilishlari shart", deb belgilangan. "Sud organlari mustaqilligining asosiy prinsiplari" 7-prinsipiga asosan "Har bir a'zo davlat sud organlariga o'z funksiyalarini lozim darajada bajarish imkonini beradigan tegishli vositalarni taqdim etishi shart"ligi qayd qilingan. Boshqa hokimiyat tarmoqlaridan sud organlari mustaqilligini ta'minlash maqsadida bu mustaqillikni Konstitutsiyada agar u bo'lmasa, boshqa huquqiy hujjatda kafolatlab qo'yish lozim.

Konstitutsiyada belgilangan mustaqillikni amaliyotda qo'llash masalasini xalqaro huquqda aniq ko'rsatilmagan bo'lsada, sud hokimiyati o'z funksiyalarini amalga oshirish bilan bog'liq ma'muriy masalalarini hal qilish imkoniyatiga ega bo'lishi lozimligi tushuniladi. Bu sudlarda sudyalarning o'rtasida ishlarni taqsimlash va boshqa malalalarda o'z ifodasini topadi, "Sud organlari mustaqilligining asosiy prinsiplari" 14-prinsipida ko'rsatilgani kabi bu masala sud tizimining ichki ishi hisoblanadi. "Sud organlari mustaqilligining asosiy prinsiplari" 7-prinsipiga asosan "Har bir a'zo davlat sud organlariga o'z funksiyalarini lozim darajada bajarish imkonini beradigan tegishli vositalarni taqdim etishi shartligi belgilangan. O'z funksiyalarini lozim darajada bajarish imkonini beradigan vositalarsiz sud sudyalari va sud xodimlari o'z vazifalarini yetarli darajada bajara olishmaydi, tashqi bosimlarga bardosh beraolmaydi, korrupsiyaga moyilligi oshadi. Ma'muriy va moliyaviy masalalar haqida gap ketganda mustaqillik har doim ham mutlaq bo'lmasligi mumkin, hokimiyatning uchta tarmog'i bir biridan mustaqil hisoblanada, ayrim masalalarda, jumladan, resurslarni taqsimlashda o'z xarakteri bilan bir biriga bog'liq hisoblanadi. Bu hokimiyatlar taqsimlanish prinsipiga asoslangan ichki keskinlik hisoblanib, bu tizimda bo'lishi muqarrar bo'lsada, misol uchun, parlament sud hokimiyati byudjetini

nazorat qilish orqali sud hokimiyatining samarali faoliyat ko'rsatishiga ta'sir ko'rsatmasligi kerak.

Xalqaro huquqda sudyalarning qanday tayinlanishi lozimligi to'g'risida imperativ norma mavjud emas, deklarativ tUSDagi tavsiyalar mavjud. "Sud organlari mustaqilligining asosiy prinsiplari"da sudyalarning tayinlanishi yoki saylanishi to'g'risida holat ko'rsatib o'tilmagan. Faqatgina "Sud organlari mustaqilligining asosiy prinsiplari" 10-prinsipida "Sud lavozimlariga tanlab olingan shaxslar yuksak axloqiy xislat va qobiliyat, shuningdek huquq sohasida tegishli tayyorgarlik va malakaga ega bo'lishlari lozim. Sudyalarni tanlashning har qanday usuli g'ayriqonuniy sabablar bo'yicha sudyalarning tayinlanishiga yo'l qo'ymasligini kafolatlashi kerak. Sudyalarni tanlaganda ular irqi, tana rangi, jinsi, dini, siyosiy yoki boshqa e'tiqodlari, milliy yoki ijtimoiy kelib chiqishi, mulkiy, tabaqaviy yoki boshqa ahvoli bo'yicha ajratilmasligi kerak, biroq yuridik lavozimga nomzod tegishli mamlakatning fuqarosi bo'lishi kerakligi haqidagi talabga ajratish sifatida qaralmasligi lozim" ligi qayd qilingan. Sudyalarni tanlab olishning usullaridan qat'i nazar ularning professional tayyorgarlik darajasi va axloqiy sifati tanlab olish uchun yagona mezon sifatida xizmat qilishi lozim. Agar sudyalarning lavozimida uzoq kafolatlangan muddatda bo'lishmasa, ularning mustaqilligiga jiddiy xavf mavjud, ular qarorlar chiqarayotganida bosimga uchrashlari mumkin. Shuning uchun "Sud organlari mustaqilligining asosiy prinsiplari" 11-prinsipida "Sudyalarning vakolat muddati, mustaqilligi, xavfsizligi, tegishli tarzda mukofotlanishi, xizmat sharoitlari, pensiyasi va pensiyaga chiqish yoshi qonunda belgilangan tarzda kafolatlanishi kerak"ligi belgilangan. "Sud organlari mustaqilligining asosiy prinsiplari" 12-prinsipiga ko'ra "Tayinlanadigan yoki saylanadigan sudyalarning pensiyaga chiqqaniga qadar yoki vakolat muddati belgilangan mamlakatlarda ushbu muddat o'tganiga qadar kafolatlangan vakolat muddatiga egadir deb qayd qilingan kafolatlangan lavozimda bo'lish muddatisiz yoki qisqa kafolatlangan muddatga sudyalarni tayinlash yoki saylash 11 va 12 prinsiplarning buzilishi hisoblanadi. Sudyalarga doimiy mandatni taqdim qilish

Xulosa qilib shuni ta'kidlaymizki, so'nggi o'n yilliklarda qayta-qayta amalga oshirilgan sud islohotlari ta'sirida shakllangan xalqaro qonunchiligida mustahkamlangan va e'lon qilingan sud hokimiyatining mustaqilligi va xolisligi kafollatlari sekin, lekin ishonchli tarzda Evropa huquqiy standartlariga yaqinlashmoqda. Biroq, ushbu qonun qoidalarining barchasi amalda qanday amalga oshirilmoqda, degan savolni javobsiz qoldiramiz.

FOYDALANGAN ADABIYOTLAR:

1. Нешатаева Т. Н. Решения Европейского суда по правам человека: новеллы и влияние на законодательство и правоприменительную практику : монография. - М. : Норма : ИНРФА-М, 2013. - С. 88.

2. Афанасьев С. Ф. Право на справедливое судебное разбирательство и его реализация в российском гражданском судопроизводстве. -М., 2009. - С. 28-30.

3. Ле Конт, Ван Левен и Де Мейер против Бельгии : Постановление ЕСПЧ от 23 июня 1981 г. (жалобы № 6878/75, 7238/75). - П. 57-58. -URL: <http://europeancourt.ru/resheniya-evropejskogo-suda-na-russkom-yazyke/le-kont-van-leven-i-de-mejer-protiv-belgii-postanovlenie-evropejskogo-suda/> (дата обращения: 20.01.2016).

4. Luka v. Romania : Judgment ECHR of 21 July 2009 (Application № 34197/02). - P. 44. - URL: <http://hudoc.echr.coe.int/> (дата обращения: 20.01.2016).

5. Компания «Совтрансавто Холдинг» (Sovtrans-avto Holding) против Украины : Постановление ЕСПЧ от 25 июля 2002 г. (жалоба № 48553/99). - Доступ из справ.-правовой системы «КонсультантПлюс».

6. Agrokompleks v. Ukraine : Judgment ECHR of 6 October 2011 (Application № 23465/03). -P. 137. - URL: <http://hudoc.echr.coe.int/eng?i=001-122696> (дата обращения: 20.01.2016).

7. Sacilor-Lormines v. France : Decision ECHR of 9 November 2006 (Application № 65411/01). -P. 63. - URL: <http://hudoc.echr.coe.int/eng?i=001-77947> (дата обращения: 20.01.2016).

8. Sulaymanov O.R. Sud hokimiyati mustaqilligiga oid xalqaro standartlar. / Monografiya -T.: «Tafakkur qanoti», 2020.

9. BMTning Sudyalar va advokatlar mustaqilligi bo'yicha maxsus ma'ruzachisi Diego Garsiya-Sayanning O'zbekistonga rasmiy tashrif natijalari bo'yicha dastlabki mulohazalar.// <http://www.un.uz/uzb/news/display/348>

KIBERMAKONDA SHAXSIY DAXLSIZLIK HUQUQI

Ismoilov Mavludbek Muqimjon o'g'li

Toshkent davlat yuridik universiteti

“Xalqaro huquq va qiyosiy huquqshunoslik” fakulteti 3-kurs talabasi

Annotatsiya Mazkur maqolada kibermakonda shaxsga doir bo'lgan ma'lumotlarning daxlsizligi hamda shaxs daxlsizligi, ushbu huquq buzilishi oqibatida vujudga kelishi mumkin bo'lgan oqibatlar va unga nisbatan qo'llanadigan javobgarlik masalasi izchil tahlil qilingan. Ushbu maqolaning dolzarbligi butun dunyoda axborot texnologiyasi rivojlanishi va globallashuvi bilan vujudga kelgan axborot xavfsizligi kuchayishi bilan bog'liqdir. Ushbu ma'lumotlarni aniqligini oshirish maqsadida turli xil statistikalar va qonun hujjatlaridan keng foydalanildi. Mavzu doirasida xorijiy va milliy olimlarning fikrlaridan, ilmiy ishlaridan, qilgan tadqiqot natijalaridan, gazeta va jurnallardan, xorij mamlakatlari qonun hujjatlaridan maqsadli havolalar berildi. Shuningdek jadvallar bilan kreativ yondashish maqola mazmun mohiyatini yanada teranroq ochib berishga yordam bergan. Shaxsga doir ma'lumotlar xavfsizligi qay darajada muhimligi va ularning daxlsizligini ta'minlash orqali avvalo shaxsni va uning xavfsizligini ta'minlash mumkinligi haqida mavzu doirasida yoritildi.

Kalit so'zlar: shaxsga doir ma'lumot, shaxs daxlsizligi, Kibermakon, kiberhujum, axborot, axborot xavfsizligi, Qonun

Ikkinchi jahon urushi yakunlangandan so'ng yuzaga kelgan texnologiyalar inqilobi natijasida kompyuterlar keyinchalik, internet asri boshlandi. Texnologiyaning tez sur'atlar bilan o'sishi natijasida ma'lum bir huquqiy masala va muammolarni keltirib chiqardi. Ulardan biri shaxsga doir ma'lumotlarning daxlsizligi hisoblanadi. Hozirgi internet hamda axborot almashinuvi o'sayotgan davrda har bir inson ma'lum bir ijtimoiy tarmoqdan kundalik hayotida foydalanmoqda. Ijtimoiy tarmoqlar insonlar uchun ma'lumot almashish uchun qulay bo'lishiga qaramay, foydalanuvchilarning shaxsga doir ma'lumotlari saqlanadigan ulkan bazaga aylanib qolmoqda. Bunday vaziyatda shaxs ma'lumotlari orqali unga tahdid qilinishi yoki undan o'z maqsadi yo'lida foydalanilishi mumkin. Ushbu holatlarda shaxsga doir malumotlar daxlsizligi muhim hisoblanadi.

2021-yil holatiga ko'ra, internet foydalanuvchilarining butun dunyo bo'ylab yosh guruhlari bo'yicha taqsimlanishi ko'radigan bo'lsak, Dunyo aholisini 22,8 %i 18-24 yosh, 33,8 % i 25-34yoshdagi, 18,6 %i 35-44 yosh atrofidagi, 11,9% 45-54 yosh vaillari, 7,3 %i esa 55-64 yoshdagi hamda atigi 5,5 %i 65 yoshdan oshgan insonlarga to'g'ri kelmoqda [1]. Ushbu ko'rsatkichdan ko'rishimiz ham mumkinki, deyarli dunyoning 50 foizidan ortiq insonlar 34 yoshgacha bo'lgan shaxslar hisoblanadi. Bu internetda ularning shaxsiy ma'lumotlari daxlsizligi muammosini vujudga keltirib hozirgi Kiberzamonda shaxs daxlsizligi huquqini dolzarbligini oshiradi.

Kiberxavfsizlik bo'yicha global reytinglarda hozirgi kun sarhisobiga ko'ra O'zbekiston Milliy kiberxavfsizlik indeksi (National Cyber Security Index) da 88-o'rinda, Global kiberxavfsizlik indeksi (Global Cybersecurity Index) da 70-o'rinda, AKT rivojlanganlik indeksi (ICT Development Index) da 95-o'rinni egallab kelmoqda [2]. Yuqorida sanab o'tilgan amaliyotlar barchasi milliy xavfsizlikni ta'minlashdan iborat. Chunki, mamlakatning iqtisodiy, ijtimoiy, ma'daniy rivojlanishining statistik ko'rsatkichlarining haqqoniyliigi, ishonchliligi va konfedentsialligini ta'minlash bugungi kundagi dolzarb muammolardan biri hisoblanadi.

Shaxsga doir ma'lumotlar daxlsizligiga to'xtaladigan bo'lsak, bu eng avvalo, shaxl daxlsizligi huquqlaridan biri hisoblanadi. Shaxs daxlsizligi deganda har bir fuqaroning tug'ilganidan boshlab tan olinadigan uzviy huquqi tushuniladi [3]. Shaxsga doir ma'lumotlar daxlsizligi – insonning asosiy konstitusiyaviy huquqlaridan biri hisoblanib, shaxsning roziligisiz uning shaxsiy hayoti to'g'risida axborot to'plash, saqlash, foydalanish va tarqatish taqiqlanadi. Ba'zida shaxsning o'zi to'g'risidagi ro'yhatga olingan ma'lumotlar bilan tanishib chiqish, ulardan foydalanish, noaniqliklari bo'lsa, tuzatishlar kiritish tarzidagi qo'shimcha vakolatlarni belgilaydi. Yozishmalar va boshqa axborot almashish siri ham alohida konstitusiyaviy huquqni tashkil qilib, shaxsiy hayot daxlsiligi kafolatlaridan biri hisoblanadi [4].

Shaxsiy ma'lumotlarni daxlsizligi ta'minlashdan avval buning uchun aynan qanday ma'lumotlar shaxsiy ma'lumotlar toifasiga kirishini aniqlab olishimiz kerak. Bu bo'yicha **M. Ismoilov** tomonidan olib borilgan tadqiqotlar natijasida shaxsiy ma'lumotlarga aynan qanday ma'lumotlar kirishini ko'rsatib o'tgan [5].

O'zbek olimlaridan ushbu mavzuyimiz yuzasidan olib borgan tadqiqot hamda ilmiy izlanishlariga to'xtaladigan bo'lsak, **S. Gulyamov** hamda **I. Rustambekov**larning yozishicha, Kiber-huquqning huquqiy tartibga solish predmetiga kibermakonda yuzaga keladigan va turli huquq sohalarining normalari bilan tartibga solinadigan ijtimoiy munosabatlar majmui yoki yigindisi kirishini hamda buning natijasida vujudga keladigan ijtimoiy munosabatlarni tartibga solish kerakligini [6], **I. Rasulov**ning fikricha, Ma'lumotlarni samarali shifrlash va uni ochish kibermakonda ma'lumotlarning xavfsizligini ta'minlashning kaliti ekanligini hamda bu bo'yicha RSA algoritmidan foydalanish kerakligini [7], **D.N. Qosimov** internet tarmog'idan kiberhujum maqsadida foydalanish natijasida nafaqat insonning shaxsiy ma'lumotlari xavfsizligi balki, shaxsning mafkurasini, dunyoqarashini o'zgartirib yuboruvchi turli xil hujumlarni yoshlarga ta'sirini [8], **A.K. Rasulev** va **G.A. Sadullayev**lar kiber jinoyatlarga qarshi kurashish masalalarini tahlil qilgan holda, xalqaro hamda milliy qonunchiliklarni o'rganib axborot xavfsizligini ta'minlash muhimligini [9] ta'kidlab o'tishgan.

H.P. Hasanov va **O.P. Ahmedovalarning** yozishicha hozirgi kunda axborot xavfsizligini ta'minlashga qaratilgan vositalarning aksariyati xorij davlatlaridan sotib olingani bois, axborot xavfsizligini ta'minlovchi vositalarni mamlakatimizda ishlab chiqarishni yo'lga qo'yish, yangi texnologiyalar yaratishimiz kerakligini aytib o'tgan [10]. Ushbu fikrlarda

nazarda tutilgan masalalar O'zbekiston Respublikasi Prezidentining 2007-yil 3-apreldagi "O'zbekiston Respublikasida axborot kriptografik muhofazasini tashkil etish chora tadbirlari to'g'risida" [11] gi PQ-614-sonli Qarorda belgilab qo'yilgan.

Ushbu olimlar asosan axborot xavfsizlik masalalariga to'xtalgan bo'lib, shaxsga doir ma'lumotlar daxlsizligiga to'xtalib o'tilmagan. Axborot xavfsizligi masalalarini keng yoritilgan bo'lishiga qaramay, ushbu masalalar keng qamrovda bo'lib, aynan shaxsning shaxsga doir ma'lumotlari himoyasi yoritilmagan.

Xorij olimlarining ushbu masaladagi fikrlariga to'xtaladigan bo'lsak, axborot xavfsizligini himoya qilishda xorijiy tajribani o'rgangan olimlardan biri **M.A.Yefremova** va **P.V.Agapov** qator davlatlarning shaxsga doir ma'lumotlar daxlsizligiga oid qonunchilik tizimini [12], **Chestermann**ing maxfiylikni himoya qilish harakatlari har doim yangi tahdidlar va texnologiyalarga javob berishga majbur bo'lganligini [13], **A. Bradley, Areheart, L.Jessisa Roberts**lar Genetic Information Nondiscrimination Act (GINA) va xodimlarning shaxsga doir ma'lumotlari ish beruvchilar tomonidan buzilishi yoki himoya qilinishiga oid [14], **Ye.I.Juk** axborot xavfsizligining konseptual jihatlari, jumladan axborot xavfsizligini tizimlarining dasturlashtirilgan va apparatlashtirilgan vositalariga doir izlanishlar olib borib, axborotni hozirgi zamondagi eng qimmatbaho obyektligini [15], **N.Kshetri** ma'lumotlar potensial qiymatga ega, ulardan qo'shimcha daromad olmoqchi bo'lganlar foydalanish mumkinligini [16] **Paul Bernal** Digital texnologiyalarining nafaqat inson shaxsiy hayotiga, balki so'z erkinligi va yig'ilishlar erkinligidan tortib, kamsitishdan himoyalanihgacha bo'lgan boshqa inson huquqlariga ta'siri bo'yicha katta qizig'ish uyg'otganligini [17] ta'kidlab o'tgan.

Shaxsga doir ma'lumotlar daxlsizligi bir qator normativ-huquqiy hujjatlar orqali himoya qilinadi. Shu jumladan, "Inson huquqlari umumjahon deklaratsiyasi"ning 3-moddasida shaxsiy daxlsizlik huquqi, 12-moddasida belgilangan shaxs nomusi va sha'ni daxlsizligi [18], shuningdek, "Fuqarolik va siyosiy huquqlar to'g'risida"gi xalqaro Pakt (1966-yil 19-dekabr) ning 17-moddasi 1-qismida "Hech kimning shaxsiy va oilaviy hayotiga o'zboshimchalik yoki noqonuniy tarzda aralashish, uning uy-joyi daxlsizligiga yoki yozishmalari sirlari daxlsizligiga o'zboshimchalik yoki noqonuniy tarzda tajovuz qilish va uning or-nomusi va sha'niga tajovuz qilishi mumkin emas" [19].

Ommaviy kuzatuv va millionlab odamlarning ma'lumotlarini saqlash va qayta ishlash texnologiyalari 1950-yilda ishlab chiqilgan Inson huquqlari va asosiy erkinliklarini himoya qilish to'g'risidagi konventsianing 8-moddasida kafolatlangan shaxsiy daxlsizlik huquqiga jiddiy tahdid soladi (EHM, Konventsiya) [20]

2018 yil 25 maydan barcha Yevropa ittifoqiga a'zo davlatlar uchun kuchga kirgan Ma'lumotlarni himoya qilishning umumiy qoidalari (General Data Protection Regulation (bundan keyin matnda GDPR)) [21], Telekommunikatsiya sohasida shaxsiy ma'lumotlarni qayta ishlash va maxfiylikni himoya qilish bo'yicha Yevropa Parlamenti va Kengashning 1997 yil 15 dekabrda 97/66/EC direktivasi [22], Yevropa Ittifoqining asosiy huquqlari xartiyasining 8-moddasi [23], Yevropa Kengashi 2001-yilda kiberjinoyatchilikka qarshi

konventsiyani (Budapesht konventsiyasi) [24], u 108-konventsiya bilan bir qatorda kibermakondagi davlatlarning faoliyatini tartibga soladi. Evropa Kengashi 2001 yilda kibernetika qarshi konventsiyani (Budapesht konventsiyasi) qabul qildi, u 108-konventsiya bilan bir qatorda kibermakondagi davlatlarning faoliyatini tartibga soladi.

Shuni ta'kidlash kerakki, 108-sonli konventsiya va Budapesht konventsiyasi mintaqaviy Evropa hujjatlari sifatida qabul qilingan, ammo oxir-oqibat universal bo'lmada, xalqaro maqomga ega bo'lgan, chunki ular Evropadan bo'lmagan davlatlarga qo'shilish imkonini beradi. Budapesht konventsiyasini 56 davlat, shu jumladan uni imzolagan Evropa Ittifoqiga a'zo bo'lmagan davlatlar (AQSh, Kanada, Japan va Janubiy Afrika) ratifikatsiya qilgan [25]. Xuddi shunday, 108-sonli Konventsiya [26] ham o'z ko'lamini kengaytirdi, unga Yevropa Kengashiga a'zo 47 davlatdan tashqari Mavrikiy, Senegal, Tunis va Urugvay ham qo'shildi.

So'nggi yillarda O'zbekiston Respublikasida Axborot xavfsizligi yo'nalishini rivojlantirishga katta ahamiyat berilmoqda. Buning yaqqol misoli sifatida quyidagi normativ-huquqiy hujatlarni ko'rishimiz mumkin. Eng avvalo, O'zbekiston Respublikasi Konstitusiyasi [27], O'zbekiston Respublikasining 2022-yil 15-apreldagi O'zbekiston Respublikasining "Kiberxavfsizlik to'g'risida" gi O'RQ-764-sonli Qonuni. [28], Shaxs daxlsizlik huquqini buzganlik uchun Ma'muriy javobgarlik to'g'risidagi kodeksning 46¹-moddasiga [29] binoan javobgarlikka tortilishi, Agar ma'muriy jazo qo'llanilgandan keyin yana sodir etilgan hollarda, Jinoyat kodeksining 141¹ -moddasiga [30] asosan javobgarlikka tortiladi.

Yuqoridagi qonunlarda shaxsga doir ma'lumotlar daxlsizligini ta'minlashga xizmat qiladigan normalar keltirilgan bo'lsada aynan qanday ma'lumotlar shaxsga doir ma'lumotlar ekanligi ko'rsatilmagan.

Bundan tashqari, Kiberxavfsizlik bo'yicha davlatlarning ichki qonunchiligida mustahkamlashi kerak bo'lmoqda. Kibernetika rivojlanishning barcha darajasidagi mamlakatlarni tashvishga solmoqda va xaridorlarga ham, sotuvchilarga ham ta'sir qiladi. 156 ta davlat (80 foiz) kibernetika qonunchiligini qabul qilgan bo'lsa-da, bu ko'rsatkich mintaqaga qarab farq qiladi: eng ko'p darajasi Yevropada (91 foiz), Afrikada esa eng past (72 foiz).ni tashkil qilmoqda. Dunyoning 80% davlati buni qonun bilan mustahkamlagan bo'lsa, 5 % davlatlarda bu bo'yicha qonun loyihalari ishlab chiqilmoqda. 13% davlatlarda esa bunday jiddiy muammo uchun haligacha qonun ishlab chiqilmagan [31].

Qiyosiy yuridik tadqiqotlar shuni ko'rsatadiki, xorijiy davlatlarning huquq tizimida kibernetika qarshi qoidalar ularning Jinoyat Kodeksi yoki shu kabi Kodekslar bilan bo'lsa ba'zilar qonun bilan himoyalangan. Lekin, shunday bo'lsa-da bunday jiddiy muammoni hal etish uchun tizimli yondashuvning yo'qligi bilan tavsiflanadi. Biroq, ba'zi mamlakatlarda ma'lumotlar qonun bilan himoyalangan. Buni quyidagi jadvalda ko'rishimiz mumkin.

Jadval №1

Davlatlar	Ma'lumotlar daxlsizligiga oid normalar
Koreya	2016-yil 22-martdagi Axborot va aloqa tarmoqidan foydalanish va axborotni himoya qilishni tarqashtirish to'g'risidagi 14080-son Qonuni [32], Axborot va kommunikatsiya infratuzilmasini himoya qilish to'g'risidagi qonun [33]
Germaniya	1986-yilda qabul qilinib, 2015-yilda tahrir qilingan 202-band [34], Tarmoqni qo'llash to'g'risidagi qonun [35]
Yaponiya	2013-yilda qayta tahrirlangan "Kompyuterga ruxsatsiz kirishni taqiqlash to'g'risidagi" 28-sonli Qonuni [36], 1907-yildagi 45-sonli Qonun bilan qabul qilingan Jinoyat kodeksida [37]
Qatar	2006-yilda qabul qilinga hamda 2017-yilda qayta tahrirlangan "Telekommunikatsiyalar qonuni" (34-son) [38] 2004-yildagi Jinoyat kodeksida [39], "Kiberjinoyatlarning oldini olish to'g'risida"gi qonun (2014 yil 14-son Qonuni) [40]
Rossiya Federativ Respublikasi	2017-yil 26-iyuldagi "Rossiya Federatsiyasining muhim axborot infratuzilmasi xavfsizligi to'g'risida" 187-FZ-sonli Federal Qonuni [41], Rossiya Federatsiyasi Jinoyat kodeksi (2021-yil 1-iyuldagi so'nggi o'zgartirishlar bilan) ning 28-bobida Kompyuter axboroti sohasidagi jinoyatlarga bag'ishlangan, [42] va Rossiya Federatsiyasi Hukumatining 2009-yil 16-martdagi 228-sonli "Aloqa, axborot texnologiyalari va ommaviy axborot vositalarini nazorat qilish federal xizmati to'g'risidagi" Nizomi qabul qilingan [43].
Amerika Qo'shma Shtatlar	Jinoyat va jinoyat protsessual kodeksini 18-sarlavhasi [44], 1986-yilgi Kompyuterda firibgarlik va suiiste'mollik qonuni [45]
Buyuk Britaniya va Shimoliy Irlandiya birlashgan qirolligi	1990 yildagi qayta tahrirlangan "Kompyuterni noto'g'ri ishlatish to'g'risidagi qonun" [46]

Solishtirma tahlillar shuni ko'rsatdiki, ko'plab xorijiy davlatlarning milliy qonunchiligida kiberjinoyatchilik hamda axborot xavfsizligini jinoyiy-huquqiy himoyalashga

tizimli yondashuv mavjud emas. Ammo, ba'zi davlatlarning qonunchiligida, qonun bilan himoya qilinadigan axborotlar ma'lum bir tur sifatida belgilab qo'yilgan. Ba'zi bir davlatlarda kiberhujumlar hamda internetdan to'g'ri maqsadlarda foydalanish undagi ma'lumotlarning daxlsizligi ichki Jinoyat kodeksida hamda boshqa bu bo'yicha alohida qonunlar bilan tartibga solingan.

Yuqoridagi holatlarni o'rganib chiqqan holda xulosa qiladigan bo'lsak, kibermakonda shaxs daxlsizligi huquqini keng qamrovda o'rgangan holda, Shaxs daxlsizligi insonning asosiy huquqlaridan biriligi, shaxsning ruxsatisiz uning shaxsiy ma'lumotlarini o'g'rilash, buzish yoki o'zgartirish orqali uning huquqlarini poymol qilish holatlari hozirgi kunda ko'p uchramoqdaligi aniqlandi. Ushbu masalalar maqola davomida keng qamrovda o'rganib chiqilib, shaxs daxlsizligiga oid mualliflar jamoasi shakllantirildi. Hozirgi internet rivojlanga zamonda shaxs daxlsizligini ta'minlash uchun milliy va xorij mamlakatlari qonunchiligi o'rganib chiqildi. Ushbu izlanishlar davomida barcha davlatlarda ham kiberjinoyatchilik hamda internetdagi firibgarliklarni oldini oluvchi normalar yagona qonunchiliklarida berilmaganligi aniqlandi.

REFERENCE

47. The official website: Statista, Distribution of internet users worldwide as of 2021, by age group // Available at: <https://www.statista.com/statistics/272365/age-distribution-of-internet-users-worldwide/> [Accessed on: 10.11.2022]
48. The official website: NSCI (National cyber security index) // Available at: <https://ncsi.ega.ee/country/uz/> [Accessed on: 10.11.2022]
49. O'zbekiston milliy ensiklopediyasi Sh harfi – T.: – 2000-2005. – B.65.
50. R.A. Muhitdinov, O'zbekiston yuridik ensiklopediyasi "Adolat", –Toshkent: – 2009. – B. 528
51. Ismoilov M.M. Shaxsga doir ma'lumotlar daxlsizligi tushunchasining nazariy-huquqiy tahlili Science and innovation, vol. 1, no. C3, 2022, pp. 62-71 // Available at: <https://cyberleninka.ru/article/n/shahsga-doir-malumotlar-dahlsizligi-tushunchasining-nazariy-u-u-iy-ta-lili> [Accessed on: 11.11.2022]
52. Гулямов С. «Кибер-хуқуқ»-янги комплекс хуқуқ соҳаси сифатида //Гулямов Саид Саидахарарович. – 2020. – №. 1.
53. Rasulov I.J., Axborot xavfsizligi va uning tashkil etuvchilari. RSA algoritmi //Science and innovation. – 2022. – Т. 1. – №. 1. – С. 181-184.Available at: <https://cyberleninka.ru/article/n/axborot-xavfsizligi-va-uning-tashkiletuvchilari-rsa-algoritmi> [Accessed on: 09.11.2022]
54. Kosimov D.N. KIBERMAKONDA AXBOROT ISTEMOLI MADANIYATI //E Conference Zone. –2022. –С.118-120. Available at: <http://www.econferencezone.org/index.php/ecz/article/view/1333/1213> [Accessed on: 09.11.2022]
55. Rasulev A.K., Sadullayev G.A. Kiber jinoyatchilik va axborot xavfsizligi: kadrlar tayyorlash va qayta tayyorlash masalalari, O'zbekiston Respublikasi IIV

Akademiyasining axborotnomasi. — 2021. — № 1 (48) Available at:
<https://akadmvd.uz/oz/nauchniy?year=2021> [Accessed on:09.11.2022]

56. Hasanov H.P., Ahmedova O.P., “Axborot xavfsizligini ta’minlashning kriptografik vositalari” // – T.: Jamiyat va boshqaruv, – 2015. 2-son. – B. 46.

57. “O‘zbekiston Respublikasida axborotni kriptografik muhofaza qilishni tashkil etish chora-tadbirlari to‘g‘risida” gi PQ-614-sonli qarori. Qonun hujjatlari ma’lumotlari milliy bazasi, 19.11.2018-y., 06/20/5578/0984-son.

58. Efremova M.A., Agapov P.V. Crimes against Information Security: International Legal Aspects of Fighting and Experience of Some States, “Journal of Internet Banking and Commerce”, April 2016, vol. 21, no. S3

59. Chesterman S., After Privacy: The Rise of Facebook, the Fall of Wikileaks, and Singapore’s Personal Data Protection Act 2012 SSRN Electronic Journal // Available at: https://www.researchgate.net/publication/256060245_After_Privacy_The_Rise_of_Facebook_the_Fall_of_Wikileaks_and_Singapore's_Personal_Data_Protection_Act_2012 [Accessed on: 09.11.2022]

60. Bradley A. Areheart, Jessica L. Roberts, GINA, Big Data, and the Future of Employee Privacy, The Yale Law Journal. – 2019. – B. 710-783

61. Жук Е.И. Концептуальные основы информационной безопасности // Машиностроение и компьютерные технологии. №04.– 2010. – Б.35

62. Nir Kshetri, Big data’s impact on privacy, security and consumer welfare, Telecommunications Policy 38(11), November 2014

63. P.Bernal, Data gathering, surveillance and human rights: recasting the debate, Journal of Cyber Policy 1(2):1-22 // Available at: https://www.researchgate.net/publication/308274013_Data_gathering_surveillance_and_human_rights_recasting_the_debate [Accessed on: 10.11.2022]

64. The official website: United Nations Organization, Universal Declaration of Human Rights (Birlashgan millatlar tashkiloti, inson huquqlari umumjahon deklaratsiyasi) 24.10.1948. Available at: <https://www.un.org/en/about-us/universal-declaration-of-human-rights>

65. Саидов А.Х., Ўзбекистон Республикаси ва инсон ҳуқуқлари бўйича халқаро шартномалар – Т.: Адолат, – 2002. – Б. 61.

66. The official website: Council of Europe, Convention for the Protection of Human Rights and Fundamental Freedoms, as amended by Protocols No. 11 and 14 // Available at: https://www.eods.eu/library/CoE_European%20Convention%20for%20the%20Protection%20of%20Human%20Rights%20and%20Fundamental%20Freedoms_1950_EN.pdf [Accessed on: 10.11.2022]

67. The official website: GDPR (General Data Protection Regulation) // Available at: <https://gdpr-info.eu/> [Accessed on:10.11.2022]

68. The official website: Refworld, European Union, Directive 97/66/EC of 15 December 1997 of the European Parliament and of the Council Concerning the Processing

of Personal Data and the Protection of Privacy in the Telecommunications Sector, 15 December 1997, FXAL98024ENC/0001/01/00, available at: <https://www.refworld.org/docid/3ddcc6364.html> [accessed on:10.11.2022]

69. The Official website: EUR_Lex (Europe Union Law), Charter of fundamental rights of the european union (2012/C 326/02) // Available at: <https://eur-lex.europa.eu/legal-content/EN/TXT/PDF/?uri=CELEX:12012P/TXT&from=EN> [Accessed on: 10.11.2022]

70. The official website: Council of Europe, Convention on Cybercrime Budapest, 23.XI.2001 // Available at: <https://rm.coe.int/1680081561> [Accessed on: 10.11.2022]

71. The official website: Council of Europe Chart of signatures and ratifications of Treaty 185 // Available at: <https://www.coe.int/en/web/conventions/full-list?module=signatures-by-treaty&treatyenum=185> [Accessed on: 10.11.2022]

72. The official website: Council of Europe, Convention for the Protection of Individuals with regard to Automatic Processing of Personal Data // Available at: <https://rm.coe.int/1680078b37> [Accessed on: 10.11.2022]

73. O'zbekiston Respublikasi Konstitutsiyasi /Qonun hujjatlari ma'lumotlari milliy bazasi, 09.02.2021-y., 03/21/671/0093-son

74. Kiberxavfsizlik to'g'risidagi Qonun / Qonunchilik ma'lumotlari milliy bazasi, 6.04.2022-y., 03/22/764/0313-son

75. O'zbekiston Respublikasi Ma'muriy javobgarlik to'g'risidagi kodeksi / Qonunchilik ma'lumotlari milliy bazasi, 17.09.2021y., 03/21/716/0877-son

76. O'zbekiston Respublikasi Jinoyat kodeksi / Qonunchilik malumotlari milliy bazasi, 05.10.2021 y., 03/21/719/0929-son

77. The official website: UNCTAD (United Nations Conference on Trade and Development) Cybercrime Legislation Worldwide // Availble at: <https://unctad.org/page/cybercrime-legislation-worldwide> [Accessed on: 10.11.2022]

78. The official website: KLRI (Korea legislation research institute) Act on promotion of information and communications network utilization and information protection Available at: https://elaw.klri.re.kr/eng_service/lawView.do?hseq=38422&lang=ENG [Accessed on: 10.11.2022]

79. The official website: KLT (Korea Law translation center) Act on the protection of information and communications infrastructure // Available at: https://elaw.klri.re.kr/eng_mobile/viewer.do?hseq=28812&type=part&key=43 [Accessed on: 11.11.2022]

80. The official website: Federal Ministry of Justice, German Criminal Code // Available at: https://www.gesetze-im-internet.de/englisch_stgb/englisch_stgb.html [11.11.2022]

81. The official website: German Law Archive, Network Enforcement Act 2017. // Available at: <https://germanlawarchive.iuscomp.org/?p=1245> [Accessed on: 11.11.2022]
82. The Official website: NPA (National Police Agency) Act on Prohibition of Unauthorized Computer Access(Tentative translation) // Available at: https://www.npa.go.jp/cyber/english/legislation/uca_Tentative.pdf [Accessed on: 10.11.2022]
83. The official website: CAS (Cabinet secretariat) Penal Code (Act No.45 of 1907) // Available at: <https://www.cas.go.jp/jp/seisaku/hourei/data/PC.pdf> [Accessed on: 10.11.2022]
84. The official website: CRA (The Communications Regulatory Authority) Telecommunications Law No. (34) of 2006 // Available at: <https://www.cra.gov.qa/en/document/telecommunications-law-no-34-of-2006> [Accessed on: 10.11.2022]
85. The official website: OHCHR's Database, Law No. 11 of 2004 Issuing the Penal Code 11 / 2004 // Available at: [https://adsdatabase.ohchr.org/IssueLibrary/QATAR %20Penal%20Code.pdf](https://adsdatabase.ohchr.org/IssueLibrary/QATAR%20Penal%20Code.pdf) [Accessed on:10.11.2022]
86. The official website: ILO (International Labour Organization) Cybercrime Prevention Law (Law No. 14 of 2014) // Available at: https://www.ilo.org/dyn/natlex/natlex4.detail?p_lang=en&p_isn=100242 [Accessed on: 10.11.2022]
87. The official website: CIS Legislation, About safety of critical information infrastructure of the Russian Federation July 26, 2017 No. 187-FZ // Available at: <https://cis-legislation.com/document.fwx?rgn=98928> [Accessed on: 10.11.2022]
88. Criminal Code of the Russian Federation (with the latest amendments of 1 July 2021), Chapter 28. Crimes in the Sphere of Computer Information (in Russian) // Available at: <http://www.russian-criminalcode.com/PartII/SectionIX/Chapter28.html> [Accessed on: 10.11.2022]
89. The official website: Roskomnadzor (Aloqa, axborot texnologiyalari va ommaviy axborot vositalarini nazorat qilish federal xizmati), the government of The Russian federation regulation no. 228 of march 16, 2009 on the federal service for supervision of communications, information technology, and mass media // Available at: <https://eng.rkn.gov.ru/about/> [Accessed on: 10.11.2022]
90. The official website: GovInfo, TITLE 18—Crimes And Criminal Procedure // Available at: <https://www.govinfo.gov/content/pkg/USCODE-2011-title18/pdf/USCODE-2011-title18.pdf> [Accessed on: 10.11.2022]
91. The official website: Congress.gov H.R.4718 - Computer Fraud and Abuse Act of 1986 // Available at: <https://www.congress.gov/bill/99th-congress/house-bill/4718/text> [Accessed on: 10.11.2022]
92. The official website: Legislation.gov.uk (Buyuk Britaniya va Shimoliy Irlandiya birlashgan qirolligi qonunchilik ma'lumotlari bazasi) The Computer Misuse Act of

1990, as amended (in English) // Available at:
<https://www.legislation.gov.uk/ukpga/1990/18/contents> [Accessed on:10.11.2022]

MATRITSA TUSHUNCHASI. MATRITSALAR USTIDA AMALLAR. TESKARI MATRITSA.

To'rayev Mirjalol Mirza o'g'li

Termiz davlat pedagogika institute

“Matematika va Informatika” fakulteti

Matematika va Informatika ta'lim yo'nalishi 2-kurs talabasi

Annotasiya: Maqola Oliy ta'limda Oliy Matematikadan Matritsalar ustida amallarni bajarishga hamda Teskari Matritsalarini topishning sodda usuliga bag'ishlangan.

АННОТАЦИЯ: Статья в Высшие учебные заведения е по высшему математике исполнять выполнение и используется найти обратных матрицы простому методу

Annotation: The article is devoted to performing operations on matrices in higher education higher mathematics and a simple way to find inverse matrices.

Kalit so'zlar: Matritsa, Oliy matematika, satr, ustun, uchburchak, to'rtburchak, nol matritsa, birlik matritsa, kvadrat, qo'shish, ayirish, ko'paytirish, detirminant, Teskari matritsa.

Sonlarning m ta satr va n ta ustundan tashkil topgan to'g'ri to'rtburchak jadvaliga

$$(a_{ij}) = \begin{pmatrix} a_{11} & a_{12} & \dots & a_{1n} \\ a_{21} & a_{22} & \dots & a_{2n} \\ \vdots & \vdots & & \vdots \\ a_{m1} & a_{m2} & \dots & a_{mn} \end{pmatrix}$$

$m \times n$ o'lchamli **matritsa** deyiladi, bu yerda a_{ij} ($i = \overline{1, m}, j = \overline{1, n}$) – matritsaning i -satr j -ustunda joylashgan elementi. Matritsa tushunchasidan foydalanib, chiziqli tenglamalar sistemasining yechimlarini topishda foydalanamiz.

Matritsaning ko'rinishlari

$1 \times n$ o'lchamli matritsa satr matritsa yoki **satr – vektor** deyiladi.

$1 \times m$ o'lchamli matritsa ustun matritsa yoki **ustun – vektor** deyiladi.

$n \times n$ o'lchamli matritsa n -tartibli **kvadrat matritsa** deyiladi.

Bosh diagonalidan bir tomonda yotuvchi barcha elementlari nolga teng bo'lgan kvadrat matritsa **Uchburchak matritsa** deyiladi.

Bosh diagonali elementlarida boshqa barcha elementlari nolga teng bo'lgan kvadrat matritsa **diagonal matritsa** deyiladi.

Barcha elementlari birga teng bo'lgan kvadrat matritsa **Birlik matritsa** deyiladi va E harfi bilan belgilanadi.

Barcha elementlari nolga teng bo'lgan matritsa **Nol matritsa** deyiladi va Q harfi bilan belgilanadi.

Bir xil o'lchamli $A = (a_{ij})$ va $B = (b_{ij})$ matritsalarining barcha mos elementlari teng ya'ni $a_{ij} = b_{ij}$ bo'lsa bu matritsalariga **teng matritsalar** deyiladi va $A=B$ deb yoziladi.

Bir xil o'lchamdagi $A=(a_{ij})$ va $B=(b_{ij})$ matritsalarining yig'indisi deb mos elementlar

$c_{ij} = a_{ij} + b_{ij}$ kabi aniqlanadigan shu o'lchamdagi $C=A+B$ matritsaga aytiladi.

$A=(a_{ij})$ matritsaning $\lambda \neq 0$ songa ko'paytmasi deb, elementlari $C= \lambda * a_{ij}$ kabi aniqlanadigan shu o'lchamdagi $C= \lambda * A$ matritsaga aytiladi.

MATRITSALAR USTIDA AMALLAR.

QO'SHISH AYIRISH KO'PAYTIRISH

P maydon ustuda istalgan ikki nomdosh matritsani qo'shish quyidagicha bo'ladi

$$A = \begin{pmatrix} a_{11} & a_{12} & \dots & a_{1n} \\ a_{21} & a_{22} & \dots & a_{2n} \\ \vdots & \vdots & & \vdots \\ a_{n1} & a_{n2} & \dots & a_{nn} \end{pmatrix} \quad B = \begin{pmatrix} b_{11} & b_{12} & \dots & b_{1n} \\ a_{21} & a_{22} & \dots & a_{2n} \\ \vdots & \vdots & & \vdots \\ b_{n1} & b_{n2} & \dots & b_{nn} \end{pmatrix}$$

$$A+B = \begin{pmatrix} a_{11} + b_{11} & a_{12} + b_{12} & \dots & a_{1n} + b_{1n} \\ a_{21} + b_{21} & a_{22} + b_{21} & \dots & a_{2n} + b_{2n} \\ \vdots & \vdots & & \vdots \\ a_{n1} + b_{n1} & a_{n2} + b_{n2} & \dots & a_{nn} + b_{nn} \end{pmatrix}$$

Demak, yig'indi matritsaning $a_{ij} + b_{ij}$ elementlari qo'shiluvchi matritsalarining mos

a_{ij} va b_{ij} elementlar yig'indilariga teng.

Ravshanki matritsalarini qo'shish kommutativ va assositiv ekanligi kelib chiqadi.

Istalgan matritsalar uchun

$$A+B = B+A, \quad A+(B+C) = (A+B)+C$$

tengliklar o'rinalidir.

A va B matritsalar ustida Ayirishni ko'ramiz

$$A = \begin{pmatrix} a_{11} & a_{12} & \dots & a_{1n} \\ a_{21} & a_{22} & \dots & a_{2n} \\ \vdots & \vdots & & \vdots \\ a_{n1} & a_{n2} & \dots & a_{nn} \end{pmatrix} \quad B = \begin{pmatrix} b_{11} & b_{12} & \dots & b_{1n} \\ a_{21} & a_{22} & \dots & a_{2n} \\ \vdots & \vdots & & \vdots \\ b_{n1} & b_{n2} & \dots & b_{nn} \end{pmatrix}$$

$$A+B = \begin{pmatrix} a_{11} - b_{11} & a_{12} - b_{12} & \dots & a_{1n} - b_{1n} \\ a_{21} - b_{21} & a_{22} - b_{21} & \dots & a_{2n} - b_{2n} \\ \vdots & \vdots & & \vdots \\ a_{n1} - b_{n1} & a_{n2} - b_{n2} & \dots & a_{nn} - b_{nn} \end{pmatrix}$$

kelib chiqadi

Xususiy holda $A - A = 0$, $A - Q = A$, $Q - A = 0$

Natija. Nomdosh matritsalar to'plami additiv guruppa bo'ladi.

MATRITSANI MATRITSAGA KO'PAYTIRISH

$m = 3$ $n = 3$ $k = 3$

$$A_{m*n} = \begin{pmatrix} a_{11} & a_{12} & a_{13} \\ a_{21} & a_{22} & a_{23} \\ a_{31} & a_{32} & a_{33} \end{pmatrix} \quad B_{n*k} = \begin{pmatrix} b_{11} & b_{12} & b_{13} \\ b_{21} & b_{22} & b_{23} \\ b_{31} & b_{32} & b_{33} \end{pmatrix}$$

A_{m*n} va B_{n*k} matritsalarini ko'paytirish qoidasi quyidagidan iborat:

$$A_{m \times n} * B_{n \times k} = C_{m \times k}$$

ko'paytmasining har C_{ij} elementlarini hosil qilish uchun $A_{m \times n}$ ning i – satridagi elementlarni $B_{n \times k}$ ning j – ustunidagi mos elementlarga ko'paytirib natijalar qo'shiladi, ya'ni:

$$C_{ij} = a_{i1} * b_{1j} + a_{i2} * b_{2j} + a_{i3} * b_{3j} \text{ ko'rinishga keladi.}$$

TESKARI MATRITSA

A kvadrat matritsa uchun $A * A^{-1} = A^{-1} * A = E$ tenglik bajarilsa A^{-1} matritsa A matritsaga **teskari matritsa** deyiladi.

Har qanday $|A| \neq 0$ (Detirminanti) 0 dan farqli A matritsa uchun A^{-1} matritsa mavjud va yagona bo'ladi.

A MATRITSANING TESKARI MATRITSASI

$$A^{-1} = \frac{1}{A} * \begin{pmatrix} A_{11} & A_{12} & \dots & A_{1n} \\ A_{21} & A_{22} & \dots & A_{2n} \\ \vdots & \vdots & & \vdots \\ A_{n1} & A_{n2} & \dots & A_{nn} \end{pmatrix} \quad (1)$$

formula bilan aniqlanadi.

1-Misol:

$$A = \begin{pmatrix} 1 & -3 \\ 4 & 5 \end{pmatrix} \quad \text{va} \quad B = \begin{pmatrix} 2 & 1 \\ -6 & 0 \end{pmatrix}$$

Matritsalar ustida **A+B** ifodalang

$$A+B = \begin{pmatrix} 1+2 & -3+1 \\ 4+(-6) & 5+0 \end{pmatrix}$$

$$A+B = \begin{pmatrix} 3 & -2 \\ -2 & 5 \end{pmatrix}$$

2-Misol:

$$A = \begin{pmatrix} 3 & -1 \\ 2 & 4 \end{pmatrix} \quad B = \begin{pmatrix} 4 & 5 \\ 2 & 6 \end{pmatrix} \quad C = \begin{pmatrix} -1 & 4 \\ 5 & 3 \end{pmatrix}$$

A, B va C matritsalar berilgan. **3A – B – C** matritsani toping:

$$3A - B - C = 3 * \begin{pmatrix} 3 & -1 \\ 2 & 4 \end{pmatrix} - \begin{pmatrix} 4 & 5 \\ 2 & 6 \end{pmatrix} - \begin{pmatrix} -1 & 4 \\ 5 & 3 \end{pmatrix} = \begin{pmatrix} 9 & -3 \\ 2 & 4 \end{pmatrix} - \begin{pmatrix} 4 & 5 \\ 2 & 6 \end{pmatrix} - \begin{pmatrix} -1 & 4 \\ 5 & 3 \end{pmatrix} =$$

$$= \begin{pmatrix} 9-4-(-1) & -3-5-4 \\ 2-2-5 & 4-6-3 \end{pmatrix} = \begin{pmatrix} 6 & -12 \\ -5 & -5 \end{pmatrix}$$

$$3A - B - C = \begin{pmatrix} 6 & -12 \\ -5 & -5 \end{pmatrix}$$

Matritsalarini ko'paytirishda $A_{m \times n}$ va $B_{n \times k}$ $A_{m \times n}$ matritsaning satrlar soni $B_{n \times k}$ matritsaning ustunlar soniga teng bo'lishi yetalidir. **A * Q = Q**

3-misol

$$A_{3 \times 3} \begin{pmatrix} 1 & -1 & 2 \\ 3 & -3 & 7 \\ 2 & -3 & 5 \end{pmatrix} \quad B_{3 \times 1} \begin{pmatrix} 2 \\ 9 \\ 2 \end{pmatrix} \quad 3=3$$

$$A_{3 \times 3} * B_{3 \times 1} = \begin{pmatrix} 1 & -1 & 2 \\ 3 & -3 & 7 \\ 2 & -3 & 5 \end{pmatrix} * \begin{pmatrix} 2 \\ 9 \\ 2 \end{pmatrix} = \begin{pmatrix} 1 * 2 + ((-1) * 9) + 2 * 2 \\ 3 * 2 + ((-3) * 9) + 7 * 2 \\ 2 * 2 + ((-3) * 9) + 5 * 2 \end{pmatrix} = \begin{pmatrix} 2 - 9 + 4 \\ 6 - 27 + 14 \\ 4 - 27 + 10 \end{pmatrix}$$

$$= \begin{pmatrix} -3 \\ -7 \\ -13 \end{pmatrix} \quad C_{3 \times 1} = \begin{pmatrix} -3 \\ -7 \\ -13 \end{pmatrix}$$

4-misol

$$A_{3 \times 3} = \begin{pmatrix} 1 & -2 & 3 \\ -1 & 4 & -2 \\ 2 & -2 & 7 \end{pmatrix} \quad B_{3 \times 3} = \begin{pmatrix} 1 & 1 & 1 \\ 1 & -2 & 1 \\ 2 & 2 & 4 \end{pmatrix}$$

$$A_{3 \times 3} * B_{3 \times 3} = \begin{pmatrix} 1 & -2 & 3 \\ -1 & 4 & -2 \\ 2 & -2 & 7 \end{pmatrix} * \begin{pmatrix} 1 & 1 & 1 \\ 1 & -2 & 1 \\ 2 & 2 & 4 \end{pmatrix}$$

$$\begin{pmatrix} 1 * 1 + (-2) * 1 + 3 * 2 & 1 * 1 + (-2) * (-1) + 3 * 4 & 1 * 1 + (-2) * (-1) + 3 * 4 \\ (-1) * 1 + 4 * 1 + (-2) * 2 & (-1) * 1 + 4 * 2 + (-2) * 2 & (-1) * 1 + 4 * (-1) + (-2) * 4 \\ 2 * 1 + (-2) * 1 + 7 * 2 & 2 * 1 + (-2) * 2 + 7 * 2 & 2 * 1 + (-2) * (-1) + 7 * 4 \end{pmatrix}$$

$$= \begin{pmatrix} 5 & 3 & 15 \\ -1 & 3 & -13 \\ 14 & 12 & 32 \end{pmatrix} = C_{3 \times 3}$$

$$A_{3 \times 3} * B_{3 \times 3} = C_{3 \times 3}$$

5-Misol.

A matritsaga teng matritsani toping.

$$A = \begin{pmatrix} 2 & -1 & 0 \\ -1 & 1 & 3 \\ 1 & 2 & -1 \end{pmatrix}$$

Matritsani **determinant**ini hisoblaymiz

$$\Delta = \begin{vmatrix} 2 & -1 & 0 \\ -1 & 1 & 3 \\ 1 & 2 & -1 \end{vmatrix} = -16 \neq 0$$

Demak, A^{-1} mavjud. Δ ning algebraik to'ldiruvchilarini hisoblaymiz

$$A_{11} = \begin{vmatrix} 1 & 3 \\ 2 & -1 \end{vmatrix} = -7$$

$$A_{12} = - \begin{vmatrix} -1 & 3 \\ 1 & -1 \end{vmatrix} = 2$$

$$A_{13} = \begin{vmatrix} -1 & 1 \\ 1 & 2 \end{vmatrix} = 3$$

$$A_{21} = \begin{vmatrix} -1 & 0 \\ 2 & -1 \end{vmatrix} = -1$$

$$A_{22} = \begin{vmatrix} 2 & 0 \\ 1 & -1 \end{vmatrix} = -2$$

$$A_{23} = - \begin{vmatrix} 2 & -1 \\ 1 & 2 \end{vmatrix} = -5$$

$$A_{31} = \begin{vmatrix} -1 & 0 \\ 1 & 3 \end{vmatrix} = -3$$

$$A_{32} = - \begin{vmatrix} 2 & 0 \\ -1 & 3 \end{vmatrix} = -6$$

$$A_{33} = \begin{vmatrix} 2 & -1 \\ -1 & 1 \end{vmatrix} = 1$$

Teskari matritsani (1) formuladan topamiz

$$A^{-1} = \frac{-1}{16} * \begin{pmatrix} -7 & -1 & -3 \\ 2 & -2 & -6 \\ -3 & -5 & 1 \end{pmatrix} = \begin{pmatrix} \frac{7}{16} & \frac{1}{16} & \frac{3}{16} \\ \frac{-1}{8} & \frac{1}{8} & \frac{3}{8} \\ \frac{3}{16} & \frac{5}{16} & -\frac{1}{16} \end{pmatrix}$$

Bunday ko'rinishlarga ega bo'lgan matritsalarini qo'shish, ayirish va ko'paytirishda Oliy ta'limdagi talabalariga qo'shimcha material sifatida tavsiya etish mumkin.

FOYDALANILGAN ADABIYOTLAR RO'YXATI.

1. M. Ucmonov, Matematika malumotnoma, Toshkent "Navro'z" 2017
2. Sh.R.Xurramov, Oliy matematika, Toshkent 2015
3. R.N.Nazarov, B.T.Toshpo'latov, A.D.Do'sumbetov, Algebra va sonlar nazariyasi, Toshkent "o'qituvchi" 1993
4. Sh.A.Ayupov, Algebra va sonlar nazariyasi kursi, Toshkent 2019
5. D.I.Yunusova, A.S. Yunusov, Algebra va sonlar nazariyasi, Toshkent "Ilm-Ziyo" 2009
6. I.Allakov, Sonlar nazariyasidam misol va masalalar "surxon-Nashr" nashriyoti 2020
7. www.google.uz
8. www.ziyonet.uz
9. www.uzedu.uz
10. www.ziyouz.com

CULTURE SHOCK

Kamariddinova Bakhora Gayratjon kizi

Student of Samarkand state University(Kattakurgan branch)

Annotation: ☒ Culture shock occurs when an individual confronts another culture. Culture shock is a perfectly normal, emotional reaction that may include feelings of depression, anxiety, or disorientation and that may even manifest itself physically by affecting an individual's health or their sleeping or eating habits.

☒ Культурный шок возникает, когда человек сталкивается с другой культурой. Культурный шок — это совершенно нормальная эмоциональная реакция, которая может включать чувство депрессии, беспокойства или дезориентации и может даже проявляться физически, влияя на здоровье человека, его привычки сна или питания.

☒ Madaniyat zarbasi inson boshqa madaniyatga duch kelganida sodir bo'ladi. Madaniy shok - bu mutlaqo normal hissiy reaksiya bo'lib, u ruhiy tushkunlik, tashvish yoki orientatsiyani o'z ichiga olishi mumkin va hatto jismoniy jihatdan namoyon bo'lishi mumkin, bu odamning sog'lig'i, uyqusi yoki ovqatlanish odatlariga ta'sir qiladi.

1.Positive impact.

Положительное влияние.

Ijobiy ta'sirlar.

2.Breaks the routine.

Ломает рутину.

Tartibni buzadi.

Key words; Cultural, experience, interact, mindset, unpleasant, process, unfamiliar, opportunity.

Culture shock gives you the opportunity to try new things.

New cultures usually bring you the opportunity to experience entirely different things, which can be both unique and exciting. Over time, it can have a powerful and positive impact on a person's life. Exposure to a new culture is a very positive thing, especially for young people. It gives the opportunity to learn how to adapt, interact and present yourself within an entirely new culture, and thus develop a global mindset.

Cultural shock disrupts the order of your life.

Whether you are deciding to travel around the world or living abroad in another country, you have to bear in mind that culture shock is an "unpleasant" experience you must go through. Since culture shock may cause people to have negative experiences, everyone tries to avoid it, but they fail to see that they should embrace it instead. So, when living abroad in culturally different country, it becomes nearly impossible to avoid culture shock easily - despite how positive your attitude might be since it is a natural and an enriching process a person must go through so as to grow as an individual.

In the early stages of Culture shock, it may sum very difficult to adjust to daily life in your new community. But with time you become comfortable with your new routine and the company of other people in your community. The fear of facing unfamiliar situations holds many people from stepping out of their comfort zone.

Appendix ;

- 1. Opportunity** - a possibility due to a favorable combination of circumstances.
- 2. Interact** - act together or towards others or with others.
- 3. Unpleasant** - disagreeable to the senses to the mind, or feelings.
- 4. Process** - a particular course of action intended to achieve a result.
- 5. Unfamiliar** - not known.
- 6. Mindset** - a habitual or characteristic mental attitude that determines how you will inteepret and respond to situations.

USED LETARATURES:

1. Akarowhe, K. (2018). Effects and Remedies to Cultural Shock on the Adolescent Students. *Sociology International Journal*, 2, 306-309. <https://doi.org/10.15406/sij.2018.02.00063>
2. Austin, Z. (2007). Geographical Migration, Psychological Adjustment, and Re-Formation of Professional Identity: The Double Culture Shock Experience of International Pharmacy Graduates in Ontario (Canada). *Globalisation, Societies and Education*, 5, 239-255.
3. <https://doi.org/10.1080/14767720701427145>

WOMEN SHOULD RULE THE WORLD

Khamrayeva Dilfuza Zarif kizi

Student of Samarkand State University (Kattakurgan branch)

Annotation: *In this article it is talked about the role of women in the world through this article. It is known to everyone that woman play important role in society and family. I think this article is useful for all women and people.*

Keywords: *Victim, leader ,decision, discriminate, freedom, supremacy, nuance, rightful.*

If women ruled the world, politics would be more collegial, businesses would be more productive, and communities would be healthier. More women should lead-not because they are the same as men, but precisely because they are different . We do not know what the world would look like if women ruled it, but something's not working at the moment. While we can't say for certain that women would make a better fist of it, or behave any better, what we do know is that when women are in leadership positions, or involved in decisions making societies work better. There is less violence and instability and more peace.

It is true that women dislike conflict more than men, but that is stereotype, a lot of women enjoy conflict and victory and being better than others so they can feel smug. They say this even if they don't know what its like to be a leader which they don't, I for one am not a leader of any large government or country so I can only hardly imagine the pressure someone is put under when they have to decide whether to go to war or not , I do not think it matters what gender you are ,you want to do what is best for your country and your people, it is the instinct for survival and survival of our children.

If women ruled the world, they would be more aggressive or businesslike than men. But some female ladders can always be overwhelmed by strong emotions. This causes the workers to turn against him.

If the world were ruled by women, men's rights would be weaker than women's that is more attention would be paid to women than to men. This leads to the fact that women are far superior to men ,only women make decisions, and men depend on them. I do not agree with this opinion. Men tent to be stronger and tougher than women. Because men are responsible towards women, they also make good leaders.

Appendix:

Discriminate- make an unjust or prejudicial distinction in the treatment of different categories of people, especially on the grounds of ethnicity, sex, age, or disability:

existing employment policies discriminate against women.

freedom-the power or right to act, speak, or think as one wants: we do have some freedom of choice he talked of revoking some of the freedoms.

decision-conclusion or resolution reached after consideration: I'll make the decision on my own the editor's decision is final.

leader-the person who leads or commands a group, organization, or country: the leader of a protest group a natural leader.

USED LITERATURE:

- 1.Kathrine West Scheil 2012
- 2.Literary World; 743 page.
- 3.Loie Kerschen 1998 Besides, What a woman has to say above a whisper isn't worth listening to....
- 4.Shirley Anne Warshouf: American Proverbs about
5. Women : A reference guide 82 page.
- 6.[https://www. amazon.com](https://www.amazon.com)>Why Women should Rule

TIL VA JAMIYAT

Bobomurotova Mahfuza Turobovna

Til jamiyatning aloqa-aralashuv quroli sifatida jamiyat bilan uzviy aloqadadir. Chunki jamiyatda ro'y har bir o'zgarish shu jamiyatning tilida o'zining ma'lum izini qoldiradi. Shuning uchun ham jamiyat tarixining muayyan jihatlarini yoritishda tarixiy hujjatlar, yozma yodgorliklar ojizlik qilib qolgan joyda lingvistik materiallar yordamga kelishi mumkin. Til ijtimoiy xarakterga ega, chunki u jamiyat taraqqiyoti, mehnat faoliyati jarayonida yuzaga keladi. Til faqat jamiyatda, odamlar orasida mavjud bo'ladigan ijtimoiy quroldir. Tilning taqdiri, uning yashashi, rivojlanishi faqat shu tilda gaplashuvchi jamiyatga bo'liq.

Til deb murakkab [muloqot](#) tizimiga yoki shu tizimni o'rganish va ishlatish qobiliyatiga aytiladi. Til asosan muloqot vositasi hisoblanadi. Tilni o'rganuvchi sohaga [tilshunoslik](#) deyiladi. Jahon tillari miqdorini aniqlash uchun til va [sheva](#) orasida farq o'rnatish zarur. Tabiiy til so'zlashuv yoki imo- ishora orqali tarqaladi, biroq har qanday til eshitish, ko'rish, sezish [stimullari](#) yordamida [yozuv](#), [braille](#) yoki [hushtak](#) kabi ikkilamchi vositaga kodlanishi mumkin. Bu odam tili modallikdan mustaqil bo'lgani uchun ilojli. Keng ma'noda til atamasi ostida biror muloqot tizimining tayinli qoidalari majmuasi tushuniladi. Barcha tillar [semiozisga](#), ya'ni [belgilarni](#) tegishli [ma'nolarga](#) bog'lash jarayoniga tayanadi. [Og'zaki](#) va imo-ishora tillari ramzlar ketma-ketligini so'z yoki [morfema](#) qilib shakllantiruvchi [fonologik](#) tizim hamda so'z va morfemalar ketma-ketligidan ibora va [gaplarni](#) hosil qiluvchi [sintaktik](#) tizimni o'z ichiga oladi. Odam tili [unumdorlik](#), [rekursivlik](#) va [siljuvchanlik](#) xususiyatlariga ega ekanligi hamda ijtimoiy kelishuv va o'rganishga butunlay asoslangani uchun unikaldir. Binobarin, uning murakkab tuzilishi [hayvonlar muloqotiga](#) nisbatan juda keng ifoda va qo'llanishlar ko'lamini beradi.

Tilshunoslar til tuzilishini tegishli muloqot va ijtimoiy vazifalarga xizmat qilish uchun evolutsiyalangan, deb qarashadi. Til [odam miyasining](#) turli, xususan [Broca](#) va [Wernicke sohalarida](#) ishlanadi. Odamlar tilni yosh bolalik paytidagi ijtimoiy o'zaro munosabat orqali [o'zlashtiradilar](#) va o'rtacha uch yoshga kelib ravon gapira oladilar. Til ishlatish odam [madaniyatiga](#) chuqur singgan. Binobarin, til faqatgina muloqot vositasi bo'lib qolmay, balki [individuallik](#), [ijtimoiy stratifikatsiya](#), [parvarish](#) va [ermak](#) kabi ijtimoiy va madaniy rollarga ham ega.

Tillar vaqt o'tishi bilan [o'zgaradi](#), ularning evolutsiyasini qadimgi tillar keyingi bosqichlar sodir bo'lishi uchun qanday belgilarga ega bo'lganini aniqlovchi va ularni zamonaviy tillarga taqqoslovchi [tarixiy tilshunoslik](#) o'rganadi. Umumiy ajdoddan keluvchi tillar guruhiga [tillar oilasi](#) deyiladi Tilshunoslar fikriga ko'ra bugun mavjud tillarning 50 dan 90 foizigachasi 2100-yilga kelib [yo'qolib](#) ketadi.

Hozirgi davrda turli millat, elat va qabilalarga tegishli 2500 dan 5000 tagacha (ba'zi manbalarda 3000—7000 oralig'ida) jonli til borligi ma'lum. Ularning har birida barcha tillar uchun umumiy bo'lgan ba'zi universal struktur xususiyatlar ko'zga tashlanadi.

Tilning tafakkur, ijtimoiy ong bilan aloqasi nihoyatda uzviy, chambarchasdir. Shunday kilib, til nafaqat fikrni ifodalash yoki fikr almashish vositasi, balki ijtimoiy ongda fikrlarni shakllantirish va mustahkamlash vositasi ham hisoblanadi. Til — jamiyat boyligi, u jamiyat a'zolarining o'zaro aloqasini amalga oshiradi, insonning moddiy va ma'naviy turmushida ro'y beradigan barcha voqea hodisalar haqidagi bilimlarni jamlaydi va ulardan xabardor qiladi; til ayni ma'noda asrlar mobaynida shakllanadi va mavjud bo'ladi.

Xullas, til – jamiyatning asosiy tayanchi, insoniy muloqot-munosabatlarning birlamchi vositasi, millat ruhi va davlatchilik taqdiridir. Har bir xalq va millat, davlat va jamiyatning o'tmishi, buguni va kelajagini, uning mavjudligini birgina omil – ona tili bildirib turadi. Til – muloqot zarurati tufayli yaralgan, muloqot jarayonida insoniyat yaratgan barcha yangiliklarni, tafakkur mevalarini anglatib, avloddan-avlodga yetkazib, avaylab-asrab keladi.

Shunday ekan, tilimizni e'zozlash, uning davlat tili sifatidagi maqomi, jamiyatdagi mavqeini yuksaltirish, yosh avlodni ona tiliga hurmat ruhida tarbiyalash hamisha dolzarb ma'naviy burchimiz bo'lib qoladi. O'zbek tilining xalqaro miqyosdagi obro'-e'tiborini yuksaltirish, uni milliy va umumbashariy tushunchalar asosida taraqqiy etgan tillar safiga qo'shish har birimizdan milliy tilga chuqur hurmat bilan yondashishni talab etadi. Zero, til bor ekan, millat barhayotdir.

BOSHLANG'ICH SINIF O'QUVCHILARINING NUTQINI O'STIRISHDA ILG'OR PEDAGOGIK METODLARDAN FOYDALANISHNING AHAMIYATI

Kuchkarova Xumrinisa Shermatovna

Toshkent viloyati Angren shahri

73-sonli ixtisoslashtirilgan maktab-internati

Boshlang'ich sinf o'qituvchisi

Annotatsiya: *Maqolada boshlang'ich sinf o'quvchilarining yoshi va psixologik xususiyatlarini hisobga olgan holda ona tili o'quv dasturidagi mavzularni o'zlashtirish hamda mashqlar tizimini ishlab chiqish xususida fikrlar bayon etilgan.*

Kalit so'zlar: *Nutq, nutq o'stirish, so'z, so'z birikmasi, gap, interfaol o'yinlar, ona tili darsi, o'quvchi, pedagog.*

Boshlang'ich sinf ona tili ta'limining bosh vazifasi o'quvchilar nutqini o'stirish hisoblanadi. O'quvchilarni o'z fikrlarini erkin, to'g'ri ifodalashga o'rgatish jamiyat uchun ham, psixologik va metodik jihatdan ham juda muhim bo'lib, hozirgi kunning dolzarb masalalaridan hisoblanadi.

O'quvchilarning nutqini o'stirish ishlari dars jarayonida amalga oshiriladi. Darslarda o'quvchilarning ijodiy faoliyati qancha taraqqiy ettirilsa, ular o'z oldiga qo'yilgan aqliy vazifalarni shuncha qiynalmasdan bajaradi. Bola berilgan topshiriqlarni bajarib o'rgangani sari, unda ijodiy fikr yuritish qobiliyati shakllanadi.

Shuning uchun ham boshlang'ich sinfning ona tili darsligida o'quvchining yozma nutqini o'stirishga alohida e'tibor qaratilgan. Shu bois ona tili darsligiga kiritilgan har bir mavzu va topshiriq, avvalo shu maqsadga qaratilgan bo'lishi lozim. Jumladan, zamonaviy ta'lim konsepsiyasiga asoslanib, davr talabiga mos dastur va darsliklar yaratildi, bilim sifatini to'g'ri nazorat etish maqsadida Davlat ta'lim standarti joriy etildi. Mazkur dasturda boshlang'ich sinf o'quvchilarining ona tili ta'limi sohasi bo'yicha tayyorgarlik darajasiga qo'yiladigan minimal talablar quyidagi uch parametrlil

standart o'lchovi orqali aks ettirildi: o'qish texnikasi, o'zgarlar fikrini va matn mazmunini anglash hamda fikrni yozma shaklda bayon etish malakasi.

Fikrni yozma shaklda bayon etish malakasi murakkab jarayon bo'lib, ona tili ta'limining maqsadi shu parametrda mujassamlashadi va o'quvchi tomonidan yaratilgan matnda aks etadi. Bu parametr bo'yicha ta'lim sifatining natijasini baholashda o'qituvchi tomonidan quyidagi ko'nikmalarning darajasi aniqlanadi: – fikrni mantiqiy izchillikda ifodalay olish;

- mavzuning murakkablik darajasi (sodda, murakkab, aniq va h.k.);
- tavsifning mavzuga muvofiq va mukammal bo'lishi;
- tavsifda tilning ifoda vositalaridan foydalana bilishi;
- imloviy (yozma) savodxon bo'lishi.

Nutq – inson faoliyatining turi, til vositalari (soʻz, soʻz birikmasi, gap) asosida tafakkurni ishga solishdir. Nutq oʻzaro aloqa va xabar, oʻz fikrini his-hayajon bilan ifodalash va boshqalarga taʼsir etish vazifasini bajaradi. Yaxshi rivojlangan nutq jamiyatda kishi faoliyatining muhim vositalaridan biri sifatida xizmat qiladi. Oʻquvchi uchun esa nutq maktabda muvaffaqiyatli taʼlim olish qurolidir.

Nutqni oʻstirishda uch yoʻnalish aniq ajratiladi: 1) soʻz ustida ishlash; 2) soʻz birikmasi va gap ustida ishlash; 3) bogʻlanishli nutq ustida ishlash. Koʻrsatilgan uch yoʻnalish parallel olib boriladi: lugʻat ishi gap uchun material beradi; soʻz, soʻz birikmasi va gap ustida ishlash bogʻlanishli nutqqa tayyorlaydi.

Oʻquvchilarning yoshi va psixologik xususiyatlarini hisobga olgan holda ona tili oʻquv dasturidagi mavzularni puxta oʻzlashtirilishiga yordam beradigan, mustaqil fikr yuritish, oʻz fikrini erkin ifodalash, boshqalar fikrini tinglash, mulohaza yuritish, oʻz fikrini ilgari surish, umumlashtirish va xulosalashga oʻrgatish, bundan tashqari oʻquvchilarda til materialidan foydalanishga qiziqish uygʻotadigan, ona tili taʼlimi samaradorligini oshirishning omili sifatida eʼtirof etilayotgan ilgʻor oʻqitish usullari va mashqlar tizimini ishlab chiqish davr talabidir. Ushbu talabdan kelib chiqib, ona tili taʼlimiga quyidagi vazifalar yuklatiladi:

a) taʼlim jarayonini tashkil etuvchi oʻquvchi va oʻqituvchi shaxsiga oʻquv faoliyati subyektlari sifatida yondashuv;

b) oʻqituvchi va oʻquvchining taʼlim jarayoniga ijodiy yondashuvini taʼminlash;

d) oʻqituvchilar ona tili fanini oʻqitishda takomillashtirilgan anʼanaviy va noanʼanaviy shakl, metod va vositalaridan foydalanish;

e) ona tili darslari loyihasining har bir bosqichiga til birliklari ustida ishlashni singdirish;

f) oʻquvchilarning tilni amaliy oʻzlashtirishlari uchun leksik-grammatik mashq topshiriqlarini va tashkil etish usullarini takomillashtirib borish;

g) oʻquvchilar faoliyatini, oʻzlashtirish darajasini doimiy oʻrganib borish, natijalarini tahlil qilish, yuzaga kelgan muammolarni bartaraf etish choralarini belgilay olish.

Ona tili darslarini “muammoli” tashkil etishda, “Aqliy hujum”, “Klaster”, “Kichik guruhlarda ishlash”, “6x6x6”, “Lahzada aql charhi”, “Qarorlar mojarosi” kabi interfaol usullaridan hamda oʻyinlaridan foydalanish oʻquvchilarni mustaqil fikrlashga, fikrini jamoa bilan maslahatlashishga oʻrgatadi, muammolarni hal qilishda ishtirok etish maylini yuzaga keltiradi.

Taʼlim sohasida ilgʻor texnologiyalarning joriy qilinishi oʻqish sifatini koʻtarishga yordam bermoqda. Oʻquvchi maktabga kelgan kundan boshlab, maxsus metod va usullar, ish turlari vositasida oʻz lugʻatini boyitib boradi. Oʻquvchining lugʻatini boyishi birinchi navbatda uni oʻrab olgan muhit, tabiat, kishilarning hayoti, ijodiy va oʻqish faoliyati, kattalar va tengdoshlari bilan boʻlgan munosabati asosiy manba hisoblanadi.

Dars oʻtish jarayonida oʻyinning turli bosqichlaridan foydalanish mumkin, ammo ular shunday rejalashtirilishi kerakki, oʻquvchi ogʻir aqliy mehnatdan soʻng oʻyindan oʻziga

emotsional quvvat olsin, o'zining harakatini o'rtoqlarining harakatiga solishtirsin va unda tashabbuskorlik paydo bo'lsin. Quyida boshlang'ich sinf ona tili darslarida qo'llash mumkin bo'lgan o'yin namunalarini keltiramiz.

“Kim ko'p so'z tuzadi?” o'yini. Kartochkalarga bosma harflar tarqoqlikda yozib qo'yiladi. O'quvchilar shu harflar ishtirok etgan so'zlarni tuzadilar.

“O'yla, izla, top” o'yini. Berilgan matn ichidan ma'nodosh so'zlarni topib, ularni guruhlab yozadilar va nima uchun ma'nodosh ekanini izohlaydilar. Matn “O'qish kitobi” dan olinishi yoki ona tili darsligidagi matndan berilishi mumkin.

“Zanjir” o'yini. O'qituvchi ma'nodoshi bor bo'lgan so'z aytadi, o'quvchilar parta ketma-ketligida unga ma'nodosh bo'lgan so'zni topib aytadilar. Ma'nodoshi qolmagandan so'ng, navbatdagi o'quvchining o'zi boshqa ma'nodoshli so'z aytib, o'yinni davom etishiga yordam beradi. Bir qator partada o'tirgan o'quvchilar bir necha ma'nodosh so'zlar guruhini tuzishlari mumkin. O'yinni o'quvchilar ketma-ket tarzda davom ettirishadi. Masalan, bir qatorda 10 ta o'quvchi o'tirgan bo'lsa uchta, to'rtta ma'nodosh so'z guruhini tuzishi mumkin. 4-sinf darsligidagi 304-mashq bajarilib bo'lingach bu o'yindan foydalanish mumkin.

“Iztopar” o'yini. O'qituvchi harflari tushirilgan ma'nodosh so'zlarni doskaga yoki kartochkaga yozib o'quvchilarga so'zni topishlarini va ularning ma'nolarini izohlashlarini topshiriq qilib beradi. Masalan, bu o'yin 4-sinf darsligidagi 224-mashqni va 236-mashqni bajarish jarayonida o'tkazilishi mumkin.

1. Be.or, be.ob, no.ob, no.og', xa.ta, og'.iq.

2. O . to . , q . yo . , q . ma . , k . n, sha . s.

“Alifbo bilimdoni” o'yini. O'quvchilar alifbodagi tartib raqamiga ko'ra sonlar o'rniga harflarni qo'yib, tartibsiz berilgan so'zlardan maqollar tuzadi. Maqollar mazmunini o'qish darsida o'qigan asarlari asosida izohlashlari so'raladi.

1-guruh

1) 18, 25, 24 27, 8, 17, 8, 13 27, 8, 17, 8, 13 2, 14, 11, 3, 1, 13.

2-guruh

2) 23, 14, 17, 8, 19, 1, 17 14, 23 8, 18, 8, 19, 12, 1, 23, 3, 8 2, 8, 17, 14, 16.

3-guruh

3) 23, 1, 22, 27, 8 3, 25, 18, 19 23, 25, 16 10, 8, 19, 14, 2, 2, 1, 13

4-guruh 4) 2, 4, 3, 1, 13, 1 10, 25, 15 25, 19, 11, 14, 16, 3, 1. 2, 1, 7, 14, 13, 1 –

3, 1, 13, 6, 1, 18, 1, 3, 1.

Javoblari:

1. Shirin so'z boldan shirin. 2. Oy yoritadi, biroq isitmaydi. 3. kitobdan yaxshi do'st yo'q. 4. O'tloqda bedana ko'p, Dangasada – bahona.

Ma'lumki, fikrlash jarayoni, ya'ni o'rganilayotgan hodisaning muhim belgilarini aniqlash, ularni taqqoslash, guruhlash, umumlashtirish va xulosalash jarayoni ichki va tashqi nutq vositasida amalga oshiriladi. Umumlashma xulosalar ham nutq orqali reallashadi, ya'ni yuzaga kelgan fikr nutq vositasida tinglovchiga yetkaziladi. Bu

jarayonlarning hammasida o'quvchi til birliklariga ehtiyoj sezadi. Bunda o'quvchining til materiallarini o'zlashtirishi uchun darslik material, o'qituvchi nutqi namuna vazifasini bajaradi. Shuning uchun darslikdagi o'quv materiallarining tili, o'qituvchining nutqi til birliklariga boy bo'lishi kerak.

FOYDALANILGAN ADABIYOTLAR:

1. Qosimova K., Matjonov S., G'ulomova X., Yo'ldosheva Sh., Sariyev Sh., Ona tili o'qitish metodikasi, – T.: Noshir, 2014, 352-b.
2. Ikromova R., G'ulomova X., Yo'ldosheva Sh., Shodmonqulova D. Ona tili (4-sinf uchun darslik). – T.: O'qituvchi, 2013. 190-b
3. www.arxiv.uz

FIZIKA FANIDAN DARS O'TISH JARAYONIDA ZAMONAVIY METODLARDAN FOYDALANISHNING MUHIM JIHATLARI

Berdiboyeva Chamangul

*Xorazm viloyati Yangibozor tumanining 17-sonli umumiy o'rta ta'lim maktabining
biologiya fani o'qituvchisi*

Eshniyazova Manzura

*Xorazm viloyati Yangibozor tumanining 17-sonli umumiy o'rta ta'lim maktabining
fizika fani o'qituvchisi*

Annontatsiya; *Ushbu maqolada fizika fanidan dars o'tish jarayonida zamonaviy metodlardan foydalanishning muhim jihatlari haqida fikr yuritilgan.*

Kalit so'zlar: *Fizika, jarayon, dars, o'qituvchi, o'quvchi, pedagogik, nazariya, tajriba, zamonaviy.*

Hozirgi vaqtda ta'lim jarayonida o'qitishning zamonaviy metodlari keng qo'llanilmoqda. O'qitishning zamonaviy metodlarini qo'llash o'qitish jarayonida yuqori samaradorlikka erishishga olib keladi. Bu metodlarni har bir darsning didaktik vazifasidan kelib chiqib tanlash maqsadga muvofiq. An'anaviy dars shaklini saqlab qolgan holda uni ta'lim oluvchilar faoliyatini faollashtiradigan turli-tuman metodlar bilan boyitish ta'lim oluvchilarning o'zlashtirish darajasi o'sishiga olib keladi.

Bugungi kunda bir qator rivojlangan mamlakatlarda ta'lim-tarbiya jarayonining samaradorligini kafolatlovchi zamonaviy pedagogik texnologiyalarni qo'llash borasida katta tajriba asoslarini tashkil etuvchi metodlar interfaol metodlar nomi bilan yuritilmoqda. Interfaol ta'lim metodlari hozirda eng ko'p tarqalgan va barcha turdagi ta'lim muassasalarida keng qo'llanayotgan metodlardan hisoblanadi. Shu bilan birga, interfaol ta'lim metodlarining turlari ko'p bo'lib, ta'lim-tarbiya jarayonining deyarlik hamma vazifalarini amalga oshirish maqsadlari uchun moslari hozirda mavjud. Amaliyotda ulardan muayyan maqsadlar uchun moslarini ajratib tegishlicha qo'llash mumkin. Bu holat hozirda interfaol ta'lim metodlarini ma'lum maqsadlarni amalga oshirish uchun to'g'ri tanlash muammosini keltirib chiqargan.

Buning uchun dars jarayoni oqilona tashkil qilinishi, ta'lim beruvchi tomonidan ta'lim oluvchilarning qiziqishini orttirib, ularning ta'lim jarayonida faolligi muttasil rag'batlantirib turilishi, o'quv materialini kichik-kichik bo'laklarga bo'lib, ularning mazmunini ochishda aqliy hujum, kichik guruhlarda ishlash, bahs-munozara, muammoli vaziyat, yo'naltiruvchi matn, loyiha, rolli o'yinlar kabi metodlarni qo'llash va ta'lim oluvchilarni amaliy mashqlarni mustaqil bajarishga undash talab etiladi.

Metodika ta'lim-tarbiyaning turli xususiy masalalarini hal qilish zarurati natijasida kelib chiqqan va ta'lim-tarbiya metodikasi asosida ijodkor o'qituvchilarning ilg'or tajribalariga suyanib rivojlanadi. Bir muallifning ilg'or pedagogik ish tajribasini hamma

pedagoglar aynan qo'llayolmaydilar, Bunda natijalar har kimda har xil bo'ladi. Oldindan belgilangan maqsadga har bir o'qituvchi o'z imkoniyatlariga muvofiq turli darajada erishadi. Shu sababli talab darajasidagi natija kafolatlanmaydi. Asosan ijodkor o'qituvchilargina yaxshi natijalarga erishailar. Texnologiya metodikalardan o'zining qayta tiklanuvchanligi, natijalarining turg'unligi ko'plab "agar"lar (agar o'qituvchi iste'dodli bo'lsa, agar bolalar qobiliyatli bo'lsa, agar yaxshi ota-onalar bo'lsa ...) yo'qligi bilan farq qiladi.

Ya'ni texnologiya tegishli tayyorgarlikka ega bo'lgan hamma mutaxassislar tomonidan qayta tiklash va qo'llash mumkinligi bilan juda ham individual bo'lgan metoddan farq qiladi. Shu bilan bir qatorda metodika pedagogik texnologiyaning tarkibiy qismi hisoblanadi. Bugungi kunda mamlakatimizda innovatsion va ilmiy salohiyatni rivojlantirish yo'lida harakat shiddat bilan ortib borayotgan bir davrda yosh avlodning tarbiyaviy, ma'naviy- axloqiy, innovatsion, ilmiy va intellektual salohiyatini yuksaltirish, o'quv jarayonlariga yangi-yangi o'qitish metodlari, texnologiyalari va innovatsiyalarni tatbiq qilish asosiy burchimizdir.

Ta'lim, bir so'z bilan aytganda, mamlakatning kelajakdagi istiqbolini ta'minlaydigan yosh avlodni tarbiyalash, savodli qilishdir. Turli ilmiy tadqiqot metodlarini fizika fanini o'qitish jarayonida qo'llash ta'lim samaradorligini oshiradi, o'quvchilarning mustaqil fikrlash jarayonini shakllantiradi, o'quvchilarda mavzuni o'rganishga ishtiyoq va qiziqishni oshiradi, olingan bilimlarni mustahkamlash, o'zlashtirish, ulardan amaliyotda erkin foydalanish ko'nikma va malakalarini shakllantiradi.

STEAM texnologiyasi haqida. STEAM ta'lim texnologiyasi maktab o'quvchilarini yangicha o'qitish metodikasi bo'lib, an'anaviy o'qitish metodikasidan farqli metodika hisoblanadi. U o'quvchilarni bir vaqtning o'zida beshta – fan (Science), texnologiya (Technology), muhandislik, (Engineering), tasviriy san'at (Art), matematika (Math) bo'yicha o'qitishga mo'ljallangan. STEAM fan bo'yicha emas, balki mavzular bo'yicha integratsiyalashgan o'qitish tizimidir. STEAM ta'limi deganda amaliy mashg'ulotlar yordamida ilmiy-texnik bilimlarni real hayotda qo'llash tushuniladi. STEAM texnologiyasida foydalaniladigan metodlardan biri Evristik ta'lim metodi hisoblanadi. Evristik degan so'zning ma'nosi savol javobga asosan "topaman" demakdir. Evristik metod bilan o'qitish maktablarda asosan XIX asr boshlaridan boshlab qo'llanila boshladi. Fizikada mashg'ulotlar qiziqarli bo'lishi uchun, bu mashg'ulotlardagi har bir masala yoki topshiriq so'zma so'z quruq yodlash uchun emas, balki ularning oliy faoliyatlarini ishga soladigan xarakteri bo'lishi kerak. Amerikalik olim D. Poya evristik ta'lim metodi to'g'risida shunday degan edi: "Evristikani maqsadi yangiliklarga olib boruvchi metod va qoidalarni izlash demakdir". U evristik metod mohiyatini quyidagidek izchillikda tuzilgan reja orqali amalga oshirishni tavsiya qiladi:

1. Masala yoki amaliy topshiriqning qo'yilishini tushunish.
2. Masalaning yechish rejasini tuzish.
3. Tuzilgan rejani amalga oshirish.

4. Orqaga nazar tashlash (hosil qilingan yechimni tekshirish). Bu rejani amalga oshirish jarayonida o`qituvchilar quyidagi savollarga javob topadilar.

1. Masalada nima noma'lum?

2. Masalada nimalar ma'lum?

3. Masalaning sharti nimalardan iborat?

4. Ilgari shunga o`xshagan masalalar yechilganmi?

5. Agar shunga o`xshagan masalalar yechilgan bo`lsa, undan foydalanib qo`yilayotgan masalani yecha oladimi? Albatta yuqoridagi reja-sxema o`quvchilarning ijodiy fikrlash faoliyatlarini shakllantiradi, ammo bu reja sxema o`quvchilarning ijodiy qobiliyatlarini shakllantiruvchi birdan bir yo`l bo`la olmaydi. Xulosa o`rnida aytish mumkinki, umumta`lim maktablarida ilmiy tadqiqot metodlaridan foydalanish, ta`lim jarayonlariga STEAM texnologiyasini keng joriy etish, tahsil olayotgan yosh avlodning nazariy bilimlarinigina oshiribgina qolmasdan, ularni tezroq amaliy va kasbiy jarayonlarga kirishga undaydi. Bu esa mamlakatimiz zamonaviy ta`limining yutuqlaridan biridir.

FOYDALANILGAN ADABIYOTLAR RO'YXATI:

1. "O'zbekiston Respublikasi xalq ta'limi tizimini 2030-yilgacha rivojlantirish konsepsiyasi

2. Ishmuhamedov R.J., Yo'ldoshev M. Ta'lim va tarbiyada zamonaviy pedagogik texnologiyalar. – T.: - Nihol nashriyoti, 2016

3. Berdiyeva O.B., Mirsaburov M. Matematika fanini o`qitish metodikasi moduli bo'yicha o`quv uslubiy majmua. – Termiz-2020.

4. <https://pm.piima.uz/steam-ta-lim/>