

tasavvur ega bo'lmagan personajlar nutqida uchratishimiz mumkin. Kalvak Maxsum nutqidagi ushbu so'zlarga beraylik: "Ha, endi o'zimizdan ham buloxtir (buxgalter), desatnik (desyatnik), anjirnay (injener), sakratar (sekretar) va kofiralilar yetushib qoldi-da, deb o'ylasamham ko'nglimga "Ona tili mahkamalarda ishlatish joyizmikan, yo'qmikan degan shubha keldi", Ispolkovning oldidan Xadraga qarab yurmoqchi bo'g'on erdim", "Mikolay podshoh ushbu kalomi sharif...", "Mastravoy degan xaloyiq" kabi gaplardagi "buloxtir", "desatnik", "anjirnay", "sakratar", "ispolkov", "Mikolay", "urus" so'zlari xuddi shunga misol bo'la oladi.

Davr ruhini berish uchun badiiy asarlarda arxaizmlardan foydalaniladi. "Nikolayning polisa-mirshablari, mingboshilari o'rinlaridan chiqorilib boshqalar saylana boshlar", "Madrtasinskiy pervoy mudarrisu Gospodinu Mullasharif Oxund Mulla Zarif Oxunovu" deb o'qib berish esiga tushib, badan jimirlashib ketdi." Polisa", "mirshab", "mingboshi kabi so'zlar XX asr boshida yuz bergan davr ruhiyatini ochib berishga xizmat qilgan. So'zning o'zak, negizida moslashgan grammatik shakllar ham ma'lum bir yordamchi semalarni o'zida yuklab stilistik vazifa bajaruvchi vositaga aylanadi. "Alqissa, ertasi kun bul xabar aning atosig'a, darhol ul haromzoda, beandisha "sakchashm" bo'lg'oni holda yetib keldi".

Fe'l tarkibida qo'llanuvchi birliklar arxaik shakli bilan qo'llanib matnda ta'kid, kuchaytirish kabi ma'nolarni ifodalamoqda. "...abujahl haromzodanong tomonidagi odamlar padarga xabar berib durlarkim!" Qudongizning avzo'i buzuq, sizlar murofaaga o'ltirmay qochqonlaringiz vajhidan qudoingiz qizining olg'on jarohatining Botirshin do'xturga ko'rsatib va yana ul do'xturning tazkirasi biron akrajnay sudga berib, sizlarni katta jarimaga tortmoqchidurlar".

Yozuvchi takrordan qochish, ta'sirchanlikni oshirish, ma'no bo'yoqdorligini ta'minlash maqsadida arxaizmni hozirgi davrdagi muqobili bilan birga qo'llaydi. "-O'rusning Injilini o'qiyapsanmi?-deb so'rag'on edim, otin oyisi og'zini mahkamlagan, shekilli, javob bergizi kelmadi. Muallimasi pishitg'on. Endi o'ziga yarasha gapiray deb so'radim:-Emchaging olmadek bo'lub qolibdir: o'ynasing ham bormi?.." Ushbu matnda ham bir nechta leksik va grammatik birliklarning eskirgan shakllari qo'llanganiga guvoh bo'lamiz. XX asr boshlarida shaxsga murojaat ma'nosidagi "hazrat", "taqsir" kabi so'zlar qo'llangan. "Amaldor tabassum birlan aytdi: "Ushbu kecha masjidida qavmlaringizga amr-ma'ruflar bayo qilibsiz, taqsir", - deb".

"Afandi" so'zi bizda qadimdan qo'llangan, bu bizning xalqimiz orasida hozirjavob, har qanday vaziyatdan ustamonlik bilan chiqib keta oladigan shaxsga nisbatan qo'llangan. Hozirgi turk tilida esa, hurmatli kishilarga nisbatan qo'llanadi, ammo ushbu so'zning boshqa bir uslubiy vazifa bajarganligiga guvoh bo'lamiz. "Xudoyligimni aytaymi, shu afandichalaringning bittasigayam qoyil emasman, xudo haqqi".

Abdulla Qodiriyning romanlari yangi romanchilik maktabining yaratilishiga sabab bo'lgan. Shuni nazarda tutib, ijodkor leksik vositalarning qo'llanilish usullarini yuksak darajada o'zlashtirgan. Shuning uchun ijodkorning har bir tasvirida hayotiylik mavjud. Har

bir shaxs so'zlaganda shaxsiy nutqiga oid so'zlarni qo'llaydi, mana shunday so'zlar ham arxaiklashgan bo'lishi mumkin. “-Voy, o'sha cho'chqasiga burnimni qoqay! San xaloyiqni hammang ham bir tirnog'imni yuzida: poshsholiging shoyi ko'ynakka, dedb besh so'lkavoyni uzatdimi? Simint(siyu minute-A.Q) Toshpo'lat akangni unutasan, xudoy haqqi, unutasan!”. “So'lkavoy” so'zi eskirgan, “simint” so'zining adabiy tildagi muqobili rus tiliga oid. Biz ushbu so'zni o'zbek tili doirasida arxaizm deya olmaymiz. Badiiy asarlarda ma'lum bir sohaga oid arxaizmlar ham qo'llangan, lekin bunday so'zlarning ba'zilarida arxaiklashish aniq ma'nodan umumiy ma'noga qarab siljigan. “A,dedim, bazzozlikdagi do'konimni barham bergan edim-ku, dedim”.

“Bazzoz” so'zi bo'z sotuvchi shaxs ma'nosini anglatgan, hozirgi kunda bazzoz so'zi qo'llanmaydi, umuman sotuvchi so'zi ishlatiladi. Badiiy asarlarda bir qator grammatik shakllarning arxaik ko'rinishlari qo'llangan.

Masalan: “-dir” “—di”; “-ibon” “-ib”; “-mish” “-ibdi” kabi qator arxaik shakllar mavjud.

Biz “Kalvak Maxzumning xotira daftaridan”, “Toshpo'lat tajang nima deydi?” asarlarida rus tilidan kirgan va yozilish shakli bilan fonetik-leksik arxaizmga aylangan so'zlarni juda ko'p uchratamiz. Ularni biz ikki guruhga ajratishimiz mumkin: 1)talaffuzda o'zgartirilib qo'llangan, hozirda o'zbek tili leksikasi tarkibiga kiradigan so'zlar; Masalan: anjirnay(injener), buloxtir (buxgalter), sakratar(sekretar), bunisa(militsiya), andiriska(adres) kabi so'zlar. 2)talaffuzda o'zgartirilgan, hozirda o'zbek tili leksikasi tarkibiga kirmaydi, boshqa tilga oid. Masalan: pajaliska(pojaluysta), garodska(gorodskoy), badroq(batrak) va boshqalar. Abdulla Qodiriy kichik epic asarlarida istorizm so'zlar ham mavjud bo'lib, bunday so'zlar personajlar nutqida ham, muallif bayonida ham uchraydi. Istorizm-eskirib iste'moldan chiqqan, o'z sinonimiga ega bo'lmagan birliklar. Bunday birliklar ijtimoiy turmushning barcha sohalarida uchraydi. Biz

bu o'rinda Abdulla Qodiriy asarlarida qo'llanilgan moliya-iqtisod bilan bog'liq bo'lgan istorizmlar haqida ham fikr yuritamiz. Abdulla Qodiriy asarlarida turli sohalarga oid so'z va atamalardan juda o'rinli foydalanganligiga guvoh bo'lamiz. U biron-bir voqeani yoritgan ekan, o'sha voqelikka aloqador leksik birliklarni g'oyat teranlik bilan topgan va ularning xalq tilida qo'llanilishiga alohida ahamiyat bergan. Uning “O'tgan kunlar” va “Mehrobdan chayon” romanlarida iqtisodiyot, moliya, umuman, pul-mablag', xo'jalik hayotiga doir anchagina so'z va atamalar ishlatilganligiga guvoh bo'lamiz. Yozuvchi qo'llagan ana shunday so'z va atamalarni quyidagicha guruhlash mumkin: 1.Iqtisodga doir umumiy atamalar:mahr, naqdina, mohona va boshqalar.2.Oliq-soliqqa doir atamalar: xiroj, moliya beklari, zakotchi, chayon solig'i, darxonlik. 3.Pul-mablag'ga oid atamalar: dastmoya, aqcha, tanga, majjonan, oltin pul, oqta va boshqalar. Mahr(arabcha) – nikoh vaqtida kuyov tomonidan kelinga ajratilgan doimiy shaxsiy mulk. Masalan:“Ko'p tortishgandan so'ng quyidagi mablag'lar mahr qilib belgilanadilar...”.

Xiroj(arabcha) – feodal musulmon hukmronlari davrida dehqonlardan undirilgan o'lpn. Masalan: “Xon tomonidan xiroj(zakot, soliq) uchun yuborilgan devon beklarini o'ldirgan!” Oltin pul(o'zbek va fors-tojik) – shu metaldan zarb qilingan pul. Masalan:“...uch yuz oltin pul, mundane keyin olib berish va'dasi bilan Marg'ilondan O'rdabek hovli, sogh'ish uchun sigirlar, asbobi ro'zg'or...”.

Xazina(arabcha) - boylik saqlanadigan joy. Masalan:“...yetmish kunlik qamal bilan xazinamiz juda g'ariblandi...”.

Chayon solig'i(o'zbekcha) – ma'lum fuqaroni qiynash uchun solingan soliq. Masalan: “Xanjaringni hayf ko'rib, mahallalarga chayon solig'ini slogan, og'alarimizni chayon zahri bilan o'ldirgan kim edi?”

Dastmoya(fors-tojikcha) – savdo ishlarida daromad keltiradigan asosiy mablag'. Masalan:“...hojiga aytib, bir muncha dastmoya bilan guzardan baqqollik do'koni ochkan edi”.

Oqta//oq tanga(o'zbekcha)-kumush tanga. Masalan:“Bu ishkalni ko'rgan Qalandarning tarbuzi qo'ltig'idan tushib, besh aqtani qaytarish uvol-ku?!“- dedi”. Moliya beklari(arabcha-o'zbekcha) - hukumatda aylanib turadigan mablag'larni yig'uvchi. Masalan:“Chunki zakotchilar qisman bosh munshiy qo'l ostida moliya beklaridir”. Zakotchi(arabcha-o'zbekcha) – zakotchi mansabdor shaxs. Masalan:“Jumladan, bizning Shahidbek zakotchimiz ham shu bir necha kuning ichida qariyb bir chorak etini yo'qotayozdi”.

Naqdina(arabcha) – naqd pul. Masalan:“Maxdum yetti tillo naqdinani olib qancha shodlangan bo'lsa, o'shanchalik tashvishga ham tushdi”.

Mablag'(arabcha) – ma'lum miqdordagi pul, sarmoya. Masalan:“Ikkinchi yildan boshlab yetti tillo mohona bilan maoshlik mirzolar qatoriga kirdi”.

Darxonlik//tarxonlik(o'zbekcha) – soliq majburiyatlaridan ozod qilingan,, imtiyozdir. “Devonu lug'otit turk”da islomdan oldingi imtiyozli bek ma'nosida qo'llangan, shu ma'noda qayd etilgan.Masalan:“Mohonadan tashqari, soliqlardan ham darxonlik oldi”.

Aqcha(o'zbekcha) – oq chaqa, kumush tanga, pul. Masalan:“...kishilarni jo'natib xotirjam bo'lgach, jaraq-juruq aqcha bilan ichkariga kirib ketar...”

Majjonan(arabcha) – tekinga, bepul. Masalan:“...ul majjonan xizmat qiladi”.

Yuqorida keltirilgan muayyan sohaga mansub so'z va atamalar Abdulla Qodiriy qo'llagan leksik birliklarning barchasi emas.Ammo ana shu lug'aviy ifodalar ham bizga iqtisodiy-xo'jalik terminlarining tarixi haqida ba'zi xulosalar chiqarish uchun asos bo'la oladi. Xullas, Abdulla Qodiriy asarlarida qo'llangan tegishli soha so'z istgorizmlari davr ruhini berishda, personajlar nutqini individuallashtirishda muhim uslubiy vosita bo'lib xizmat qiladi.

FOYDALANILGAN ADABIYOTLAR RO'YXATI:

- 1.Qodiriy.A. Kichik asarlar. T.: G'afur G'ulom nomidagi badiiy adabiyot nashriyoti. 1969.
- 2.Qilichev.E. Badiiy tasvirning leksik vositalari. T.: Fan, 1982,-85 b.
- 3.Tursunov.U va boshqalar.Hozirgi o'zbek adaboy tili. T.: O'zbekiston. 1992, -399 b.
- 4.O'rinboyev.B, Qo'ng'urov, Lapasov.J. Badiiy tekstning lingvistik tahlili. T.: O'qituvchi, 1990.

УДК 196

УСТРОЙСТВО ПОЛУЧЕНИЯ АЛЮМИНИЕВОГО СЫРЬЯ ИЗ ОТХОДОВ КОМПОЗИЦИОННЫХ МАТЕРИАЛОВ

Шамсиева Насиба Файзуллаевна

*ассистент кафедры “Технологии строительных материалов и конструкций
Бухарский инженерно-технологический институт*

Аннотация: Данная полезная модель используется в промышленности, в частности, для получения алюминиевого и пластмассового сырья, необходимого для производства строительных материалов. Устройство способно отделить 100 кг алюминия от синтетических компонентов из отходов алюкобонда толщиной 4 мм в течение 1 часа. Устройство создает основу для производства алюминиевого сырья из отходов алюминиевого композита, необходимого для промышленного производства.

Ключевые слова: огнестойкость, полимерная композиция, механизм теплопередачи, алюминиевых листов, алюкобонд, трудногорючие композиты, наружная облицовка, полиолефин, алюминиевые покрытия

АЛЮМИНИЕВЫЕ КОМПОЗИТНЫЕ ПАНЕЛИ

Алюминиевые композитные панели — строительный облицовочный композитный материал. Панели состоят из двух предварительно окрашенных алюминиевых листов толщиной до 0,5 мм, между которыми располагается средний слой — полимерная композиция на основе полиолефинов (АКП, в обиходе распространено название "Алюкобонд" от ALUCOBOND®, одноимённого производителя панелей) — строительный облицовочный композитный материал. Панели состоят из двух предварительно окрашенных алюминиевых листов толщиной до 0,5 мм, между которыми располагается средний слой — полимерная композиция на основе полиолефинов. Интегрируясь в единую структуру, исходные материалы позволяют получить готовую панель, обладающую принципиально иными свойствами, чем свойства исходных компонентов в отдельности. Алюминиевая композитная панель, в силу особых свойств, может служить как отделочным, так и конструктивным материалом.

Как правило, тонкие АКП толщиной 3,0 мм с алюминиевой стенкой 0,21–0,3 мм применяются для отделки и оформления интерьеров и для производства рекламных конструкций, наружной рекламы, а также в создании малых архитектурных форм. Панели толщиной 4,0 мм и более и с алюминиевой стенкой 0,4 мм предназначены для облицовки фасадов зданий и сооружений, различных по своему назначению.

Основное применение АКП:

- наружная облицовка в фасадных системах с использованием технологии вентилируемого фасада общественных, промышленных и жилых высотных зданий;

- внутренняя отделка помещений с моющейся, износостойкой облицовкой в общественных местах (аэропорты, железнодорожные станции, больницы, рестораны и т. п.);

- внутренняя отделка жилых и коммерческих помещений АКП с нанесёнными принтами;

- конструкционный материал для изготовления рекламных конструкций наружной рекламы (вывески, лайт-боксы, транспортные и рекламные указатели);

- конструкционный материал для изготовления элементов брендинговой рекламы, торгового и выставочного оборудования, выставочных павильонов

- Обработка АКП

Алюминиевые композитные панели предполагают возможность сгиба композитного листа с минимальным радиусом закругления. Минимальный радиус сгиба листа АКП равен толщине слоя, умноженной на коэффициент (1,5 — при сгибе поперек прокатки, 2 — при сгибе вдоль прокатки листа). Помимо гiba под углом, АКП подвергают вальцовке с использованием полировки с прокладкой, исключающей царапание алюминиевого покрытия панели.

Для вертикального и горизонтального разрезания панелей могут использоваться циркулярные пилы с максимальной скоростью резки 5500 об/мин, максимальной подачей 30 м/мин и пилой диаметром 200-350 мм, а также точные рамные пилы. Для разрезания панелей можно использовать гидравлические резаки типа «гильотины» с усовершенствованной технологией резки.

Свойства материала

Общая толщина панели — от 2 до 6 мм. Наиболее часто используемые толщины 3 и 4 мм. Масса панелей составляет от 5.5 до 7.8 кг на квадратный метр, коэффициент линейного теплового расширения — $7 \cdot 10^{-6} / ^\circ\text{C}$.

Основное преимущество облицовки алюминиевыми композитными панелями — долговечность лакокрасочного покрытия, практически неограниченный выбор цветов при заказе промышленных партий. Алюминиевые композитные панели не являются теплоизолирующими материалами. Напротив, параметры внутреннего полимерного листа подобраны так, чтобы обеспечить достаточно эффективный теплообмен, выравнивающий температуры наружного и внутреннего листов алюминия (в противном случае при нагреве на солнце возможна деформация пластин). Во избежание появления «мостиков холода» между кронштейнами монтажных направляющих и несущей стеной используются терморазрывные прокладки (из пластика или паронита).

Огнестойкость панелей зависит от конкретной модификации. Трудногорючие композиты получаются в результате высокомолекулярного соединения полиолефинов и специальных добавок — антипиренов. Их задача — предотвращать не просто возгорание компаунда или изготовленного с помощью него изделия, но и предотвращать распространения пламени. Процентное содержание антипирена в материале зависит от области применения композита и требований заказчика. Трудногорючие композиты применяются в качестве среднего слоя алюминиевых композитных панелей, применяемых для облицовки вентилируемых фасадов жилых зданий высокой этажности и зданий специального назначения.

«Устройство получения алюминиевого сырья из отходов композиционных материалов» состоит из следующих частей: : опора устройства, панель, подшипник вала вращения, теплоотводящая панель, реактивный газоочиститель, цепная передача, двигатель (модель МЦ - 2С 100), вращающихся валов, ступенчатая коробка передач, ступенчатая с подключением к природному газу, которое отличается тем, что преобразователь газа имеет возможность одновременно отдавать тепло двумя сторонами, открывающийся алюминий и наполнитель, что приводит к экономии времени и энергии.Полезная модель работает от сети 220В, что позволяет экономить электроэнергию и не представляет опасности для оператора.

Полезная модель поясняется чертежами.

На рис. 1 показан вид устройства сбоку, на рис. 2 — передний вид устройства , на рис. 3 — вид устройства сверху, на рис. 4, 5—вид устройства на 3D



Рис.1- вид устройства сбоку

устройства 1-опора устройства, 2-3 панель, 4-подшипник вала вращения, 5- теплоотводящая панель, 6-реактивный преобразователь газа, 7-цепная передача, 8- двигатель (модель МЦ - 2С 100). , 9 - цепная, 10 - вращающихся валов, 11-ступенчатая коробка передач, 12-часть подключения к природному газу

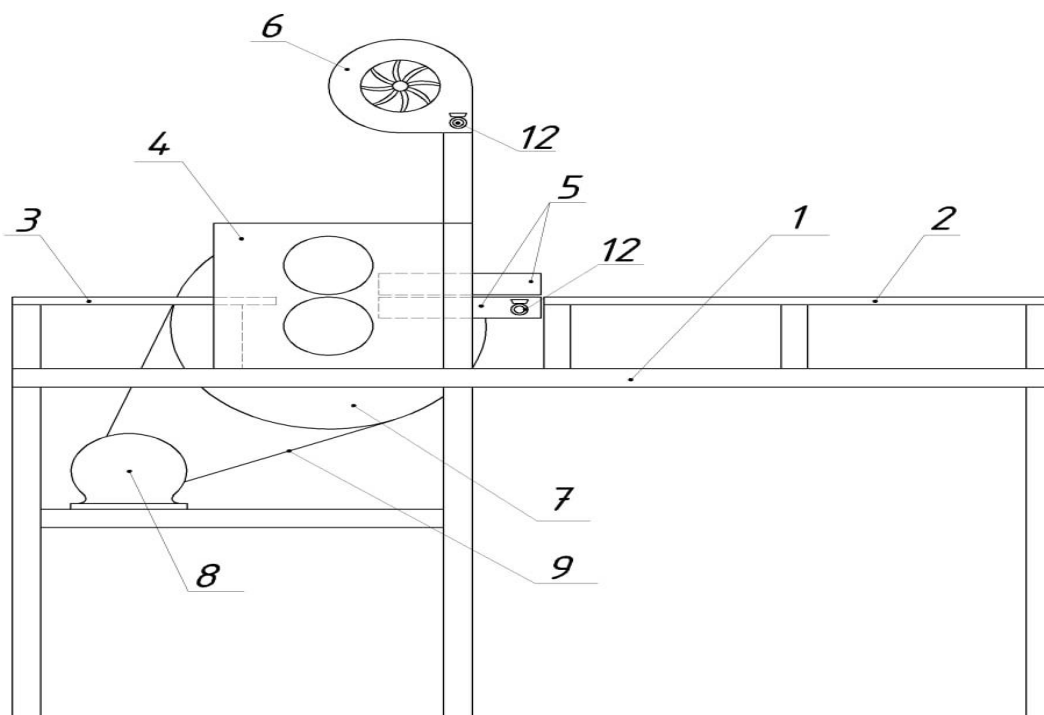
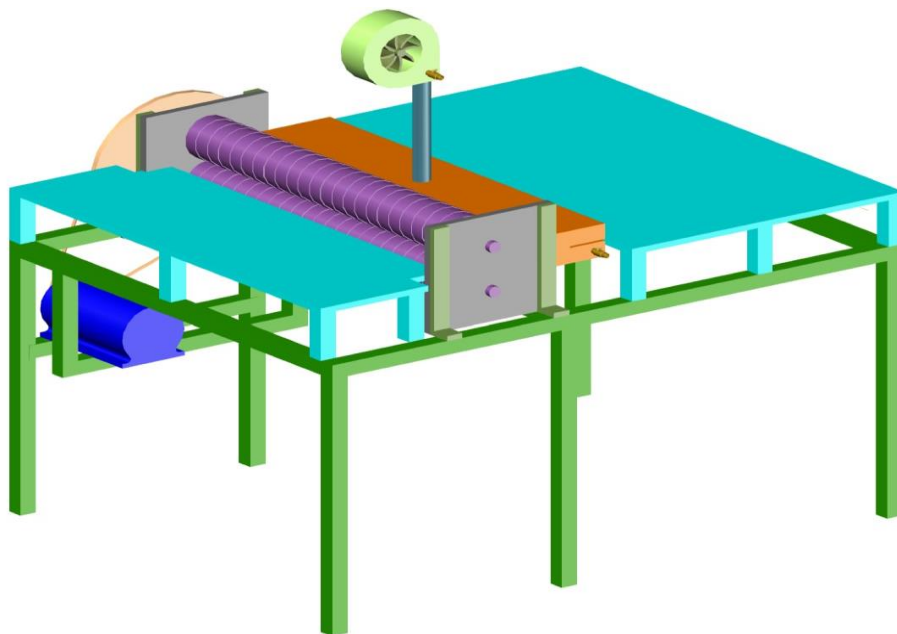

Вывод: Сегодня мир шагнул в развитие новой техники и технологий. В результате развития науки и техники в металлургии происходят большие изменения. Вместо металла выпускаются новые виды продукции. Наука и техника добиваются хороших результатов в производстве строительных материалов. Применение композиционных материалов в ряде случаев требует создания новых способов изготовления деталей и изменения принципа построения деталей и узлов машин.

ИСПОЛЬЗОВАННАЯ ЛИТЕРАТУРА:

1. Eco-efficient Construction and Building Materials Fernando Pacheco Torgal Said Jalali. A catalogue record for this book is available from the British Library © Springer-Verlag London Limited 2011.
2. European standards EN 206-1.
3. Н.А. Самигов. Материаловедение строительства и ремонта сооружений. 2015
4. Л.Н. Попов, Строительные материалы и детали. учебник, 2009
3. Konstruktion materials their nature and behaviour 4 th edition. Peter Domone and John Illston . 2010

OUR ANCIENT MUSICAL INSTRUMENT "DUST

Mahmudova Olimaxon Yusufjon's daughter

State Conservatory of Uzbekistan

Student of the direction "performance in folk instruments"

Annotation: *this article discusses the history of the formation of Uzbek folk instruments and their role in our musical architecture. The names of the string, roof and percussion instruments that existed in the Middle Ages and information about them are given. Our ancient musical instrument "dust"*

Keywords: *National Instruments, historical manuscripts, musical treatises, ethnographer, Musical Heritage, Ensemble and orchestra.*

Annotatsiya: *Ushbu maqolada o'zbek xalq cholg'ularning shakllanish tarixi va musiqiy merosimizda tutgan o'рни haqida fikr yuritilgan. O'rta asrlarda mavjud bo'lgan torli, damli hamda urma-zarbli cholg'ularning nomlari va ular xususida ma'lumotlar keltirib o'tilgan. Qadimiy musiqiy asbobimiz "Chang".*

Kalit so'zlari: *Milliy cholg'ular, tarixiy qo'lyozmalar, musiqiy risolalar, etnograf, musiqiy meros, ansambl va orkestr.*

The art of music, one of the great discoveries of human thought, also has a glorious and ancient history in our country. The history of the musical culture of our people came from the General History of this people, refined and improved in the flock of centuries.

Music is a spiritual tool that leads people to the world of goodness. He is shundau mediator, plays an important role in the upbringing of a new generation, has a direct impact on the human spiritual world, forms the worldview of the listener. Satisfies the spiritual needs of a person, enriches his feelings. Without increasing the sense of beauty of people, one cannot say about a spiritually harmonious person. There must be no village or neighborhood in our country that does not have their favorite singer or musician. The presence of some kind of musical instrument in the House, Hotel of almost every family testifies to how musical our country is, to the chivalry of a song.

The Uzbek people have an ancient rich musical heritage, in which the role of musical instruments plays a special role. Musical instruments are the material and incomparable spiritual wealth of our people. Because each nation has its own national heritage, traditions and values that have arisen over time, through national melodies and National Instruments.

In the late 19th and early 20th centuries, dust and Qashqar rubabi were formed and gained a wide place in Instrumental Performance. UD and the instruments of the law were restored, significantly enriching the practice of execution. The Afghan rhubarb and the Kurdish word also received a worthy origin from the Instrumental Performance with its special charm. Information related to the definition, forms, structures, structural aspects,

performers of musical instruments, began to be covered mainly in fiction and musical treatises from the Middle Ages. Hence, folk musical instruments, which came to the Middle Ages and formed and improved from time immemorial, have found their place in the practice of performing.

The dusty old man is considered a very old and ancient instrument. Abu Nasr Muhammad Forobi noted that there were 15 Tories of dust of that time, two octaves were part of a group of musical instruments. The range had equal semitone sounds. The pamphlet describes that all instruments were used in singing, dancing, solo and ensemble performance. Especially in order for the melody, tanbur, rhubarb, dust performed on the UD instrument to be a harmonious tap, explains the adjustment methods. Al-Farabi, the great scholar of the East, founded the field of instrumental studies as a branch of music science. This area was also widely enriched and developed later in the works of other scientists.

Judging by the information of Dervish Ali (XVII), the patron of dust growers is dedicated to Zuhra. The described dust had twenty-six tori and seven veils for seven status performances. Seven of the instruments by definition in the treatise were: tanbur, chang, law, ud, Rubab, qubuz, qijjak, very common instruments during that period. Darvish Ali's data confirm the opinion that in the practice of music, stringed-noxun and stringed-arch instruments were used, which initially formed a harmonious soul sound in the ensemble.

The famous instrumental Dervish Alidan mastered the skill of playing Fire and dust, his disciple, the skillful musician Mavlono Zeynullo Bedani Rumi was the creator of many Peshraw (Isfahan, saqil, Peshraw, etc.).

In the XV-XVII ACP miniatures, the instruments dust (harp) doyra, lyutnya, borbod, law, ud, ghijjak, soz, flute, rhubarb, tanbur are depicted. In addition to musical instruments, dances performed with applause are also described. About such musical instruments as Chang, lyutnya, ud, "Hamsa" by Nizami Ganjavi, the work of which is expressed in handwriting is testified by the pictures.

A.Navoi (1441-1501) in one of his epics written in Hamsa, Sab'ai Sayyar, interprets in a new way the ancient legend about Bahram Ghur. The hero of the work-the chang old man-was called Dilorom. The poet embodied his instrument as a symbol of music.

Dust as the most common instrument is recorded in many literary sources. In their works, the dust instruments were called Firdavsi-tidy, Navoi-Dilorom, and Nizami-conspiracy.

The currently used powder desert is common among Central Asia and other peoples. Dust is also widely used by Uzbek, Tajik, Uyghur and Russian peoples. Russians call it "Simbal". It is made from mulberry, walnut, apricot and other wood. The ears of the dust are 76, it is installed on the right side of the dust body, the curtains are chromatic half-tone. In Chang, the opportunity was created to perform works of music of different nationalities, as well as large and complex works of classical composers of Western

Ovropa. Its diapause is very wide, close to three octaves. The stick used to play the dust is made of bark or cane, with rubber fixed on the tip to give a soft sound.

Chang plays the most basic starting role in ensembles and orchestras. It is also popular in martial arts and is convenient for performing high-tech works. The brilliant memories of the late Fakhridin Sadigov, Matyusuf Harratov, Fozil Harratov, Tylash Khujamberdiyev, Art Ruzmatov from the skillful performers of the dust composition are forever kept in the hearts. The pollinators who are currently serving our people are: Ahmad Odilov, Rustam Neumatov, Fazilat Shukurova, Abdurahman Kholtojiev, Bakhtiyor Aliyev, Timur Mahmudov, Abdusalom Mutalov, Tohir Sobirov, Ismail Jobirov, Khurshida Muhammadkulova and others.

In all regions of Central Asia, a dust instrument is found. Nowadays, on the territory of Central Asia, along with ancient musical instruments, there are musical instruments adapted to multi-voice (reconstruction). In Tashkent, Dushanbe, Alma Ota, Samarkand from major cities of Central Asia, Music Conferences of Central Asia and the world are held, and works characteristic of national music performance, including performances of national musical instruments, are presented.

LIST OF USED LITERATURE:

- 1.Akbarov II. Music dictionary T., Art 1990.
- 2.Vizgo T. Central Asian musical instruments. Moscow., 1980.
- 3.Karomatov F. Uzbek folk music. Moscow., Mosaic 1980years.
- 4.AdilovA. History of performanc in Uzbek folk instruments.Tashkent.,Teacher 1995.
- 5.Fitrat A. Uzbek classical music and its history. Tashkent., Science., 1993.
- 6.Petrosyants A.I. Old Age T., Art 1990.
- 7.Adilov A. Dust textbook T., Teacher 2002.
- 8.Abdurauf Fitrat. Uzbek classical music and its history.1993

ҚОРАҚАЛПОҚ ЛИРИКАСИ ВА ҲАЛҚ ОҒЗАКИ ИЖОДИНИНГ БОҒЛИҚЛИКЛАРИ (Ш.СЕЙТОВ ПОЭЗИЯСИ МИСОЛИДА)

Қыпшақбаева Назира Түрикпенбаева

ҚМУ 2-курс магистранты

Аннотация: Бу мақолада қорақалпоқ адабиётининг кўзга кўринган намоёндаларидан бири бўлган Ш.Сейтов ижоди ва унинг шэрларидаги фольклоризмлар таҳлил қилинган. Шунингдек, халқ оғзаки ижодиётининг поэзияга тасири ва боғлиқлиги масалалари ўрганилди. Шоир асарларининг халқ оғзаки ижоди билан қанчалик яқинлиги, фольклоризмлардан қанчалик фойдалана олганлиги таҳлил қилинди.

Аннотация: В данной статье анализируется творчество одного из видных представителей каракалпакской литературы Ш. Сейтова и фольклоризмы в его стихах. Также изучались вопросы влияния и связи народного творчества с поэзией. Проанализировано, насколько творчество поэта близко к фольклору, насколько он умел использовать фольклоризмы.

Annotation: This article analyzes the work of one of the prominent representatives of the Karakalpak literature Sh. Seytov and folklorisms in his poems. The issues of the influence and connection of folk art with poetry were also studied. It is analyzed how close the poet's work is to folklore, how well he knew how to use folklorisms.

Калит сўзлар: Лирика, жанр, фольклоризм, типология, сюжет, мотив, эстетик ғоялар, халқ оғзаки ижодиёти.

Ключовое слова: Лирика, жанр, фольклоризм, типология, сюжет, мотив, эстетическая идея, народное творчество.

Keywords: Poetry, genre, folklorism, typology, plot, motive, aesthetic idea, folk art.

Адабиёт ўзининг барча ривожланиш босқичларида фольклорга суянади. Адабиёт халқ ижодиётининг барча жанрларидан фойдаланади. Поэзиянинг ривожланиш тарихига назар ташласак, сўз усталарининг халқ оғзаки ижодидан фойдаланмаган, улардан намуна олмаган даври бўлмаган. Яни, ҳар бир шоир ўз ижодида албатта, халқ оғзаки ижоди намуналаридан фойдаланади.

Ҳар қандай мазмундаги ижод маҳсуллари ҳоҳ у ватанни, ҳоҳ меҳнатсеварликни, ҳоҳ муҳаббатни тараннум этсин, барчасида халқ оғзаки ижодининг намуналари яққол кўринади.

Фолклоримиз дурдоналари халқимизнинг бой тарихидан дарак беради. Халқ оғзаки ижодиёти ота-боболаримизнинг реал ҳаёти, яшаш тарзи, маданияти ҳақида маълумотлар беради.

Бошқа жанрлар билан солиштирсак, поэзия жанри ўзининг бадийлиги, халқнинг яшаш тарзини чиройли очиб бериши жиҳатидан ажралиб туради. Халқ

қўшиқларидадийлиги, халқнинг яшаш тарзини чиройли очиб бериши жиҳатидан ажралиб туради. Халқ қаторлар кўп учрашади.

Фольклоризмлар ўзбек адабиётшунослиги илмида 80-йиллардан бошлаб айрим мақолаларда сўз этила бошлади. Масалан, Б.Саримсақов “Фольклоризмлар типологиясига боғлиқ” номли мақоласида ўзбек адабиётидаги фольклоризмларнинг типологияси ҳақида дастлабки фикрларни билдирган. У фольклоризмларни “соғда фольклоризмлар” ва “мураккаб фольклоризмлар” деб типларга ажратади. [6]

Фолклорнинг бадий адабиётга, асарнинг ғоясининг очиб берилишида қанчалик аҳамиятга эга эканлигини П.С.Виходцев ўзининг “Русская советская поэзия и народное творчество” деган илмий ишида: «Фольклор- ёзувчини ўз халқининг одоб-ахлоқ ва гўзаллик-эстетик ғоялари билан таништиради» – деган фикрини билдирган еди. [3] Шу сабабли ҳам, бутун дунёда ўз асарлари билан из қолдирган истэдод эгалари Ч.Айтматов ва Р.Гамзатовларнинг адабиёт тарихида ўрни ўзига хос. Улар нафақат ўз халқининг шунингдек, бошқа қардош халқлар оғзаки ижоди билан ҳам таниш бўлишган.

Адабиётшунос олимлардан бири Л.И.Эмильянов: “Халқ ёзувчиси бўлиш учун ҳар қандай нарсада халқ поезиясининг дастурларини бошчиликга олиш, унинг қайсидир бир жиҳатларини қайта тиклаш дегани”-деб фикр билдиради. Албатта, фольклор намуналаридан тўғридан-тўғри фойдаланиб гина қолмастан, уларни қайта тиклаш ёки ўзгартириш киритиш ҳам катта аҳамият касб этади. [3]

Тадқиқотчи Ж.Сагидуллаева Ш.Сейтов яратган образларининг эволюциясини, бадий хизматини ўрганиб, унинг индивидуаль стиллик хусусиятлари ҳақида фикр билдиради: “...ёзувчининг ижодий лабараториясида бир образдан унумли фойдаланиш процесси бошқа ёзувчиларга ўхшамайди”- деган еди.[5] Ҳақиқатдан ҳам, шоирнинг ижодидаги бадий ўзига ҳосликлар, унинг фикрлашининг кенг миқёста эканлиги, шэрларининг тематикаси жуда бойлиги бизни лол қолдиради. Шунингдек, уларда фойдаланилган фольклор намуналари бошқа шоирларнинг ижодидан ажралиб туради.

Ш.Сейтовнинг образлардан фойдаланиши, ижодий ўзига хослиги унинг кўпчилик фольклор образларини ўзлаштириб ва уларни асарларда тўғри ва бадий талабларга мос талқин қила олиши билан кўзга ташланади. Масалан, унинг асарларида мифологик образлардан, халқ мақолларидан, халқ нутқида кенг қўлланиладиган фразелогизмлардан кўп фойдаланган.

Адабиёт ва фольклор бир-бири билан жуда боғлиқ бўлиб, унда халқ ижодининг ҳозирги адабиёттаги ўрни билан бирга, бадий сўз эгаси ижодининг поэтик стили, ёзувчилик истэдоди ҳам тараннум этилади.

Қамсығар болса халқым,
Мен туңғыш жас алғайман.
Ким оған салса салқынын,
Шаш емес, бас алғайман.

(“Китабымның бет ашары”)

Келтирилган мисолда «шаш емес, бас алғайман» фразеологизми орқали халқимизнинг коммуникатив нутқида кенг қўлланилувчи сўз туркумидан фойдаланган ҳолда бутун бошли халқнинг хулқ-атворидаги ўзига ҳосликни англатишга ҳаракат қилган.

Қуслар болған емиш «ТУ...»дай тайнапыр,

Бизге қалған емиш мийттай макети

(«Ўақыт ҳам инсан»)

Юқоридаги мисолда эса, қушлар авваллари самолётлардек катта бўлганлиги ҳақида айтилиб, мифологик мазмунда фикр очиб берилган. Бу каби тасвирлашлар ҳам асосан халқ оғзаки ижодида кўп ишлатилади.

Қўйидаги мисолда эса, халқимиз нутқида кўп қўлланилувчи фразеологизмлар, шунингдек, диний мазмундаги фикрлар халқимизнинг турмуш шаройида алоҳида аҳамият касб этиши англатилган.

“Шурқ” етпей “шыбын жаны”,

Бир дәне тири түскен.

Сол дәне өнп-өсип,

Ен жайған екен бунда,

“Дозақтың оты есип”,

Өртепти Қызыл қум да (16-б)

Қўйидаги мисолда эса, Алпомиш достонининг бош қаҳармони Барчинойнинг исми келтирилиб, унинг гўзаллиги, ақл-фаросатлиги қўшиқ қаторларида қаҳармоннинг образини очиб беришда алоҳида аҳамиятга ега.

Зарпын айралықтың усы әлемде,

Сеннен кўп шеккенлер бармекен ҳаял,

Гәҳи Баршын болып, гәҳи Гүлшийра,

Гәҳи перзент күтиўи, гәҳи яр күтиў

(“Ҳаял”, 24-б)

Ҳар бир асарнинг сюжетида қандайдир бир мазмун ва асардан кутилиётган натижа яширинган бўлады. Ш.Сейтов ижодида лирик асарларнинг сюжетининг очилишида фольклоризмларнинг ўрни алоҳида. Шу сабали, ижодкор ўз асарининг бадий образи характерини очиб беришда фольклоримиз дурдоналаридан фойдаланган.

Умуман олганда, қорақалпоқ адабиётининг истэоддли вакили Ш.Сейтов ижодида фольклоризмлар кўп қўлланилган. Биз бу тадқиқотимизда фольклоризмлар ва уларнинг Ш.Сейтов ижоди билан боғлиқлиги масаласини гина аниқлашга ҳаракат қилдик. Халқ оғзаки ижоди намуналаридан фойдаланиш поэзия жанрининг, ғоявий ва тематик жиҳатдан йетилишида ва қардош халқлар билан бадий дўстлик муносабатларини ўрнатиш каби хусусиятлар ҳам кўринади. Унинг асарларида мақоллар сингари содда фольклоризмлар мувафақиятли қўлланилганлиги малум

бўлди. Кейинги тадқиқотларимизда шоирнинг ижодидаги мақоллар, афорризм, афсона ва эртаклар сюжетида қанчалик фойдалана олганлигини ҳам таҳлил қилишимиз лозим.

Фойдаланилган адабиётлар:

1. Адабий турлар ва жанрлар. 3 жилдлик. 1-2-жилдлар. –Тошкент: Фан, 1992.
2. Ахметов С. Эдебиаттаның терминлериниң қысқаша сөзлиги. - Нөкис, Қарақалпақстан, 1972.
3. Бекбергенова З. Ҳазирги заман қарақалпақ поезиясында халық аўызеки поэтикасының дәстүрлери (70-80-жыллар): канд.дисс, - Нөкис, 1995.
4. Байниязов Қ. Қарақалпақ халық шайырларының творчествосында аўызеки хәм жазба әдебий дәстүрлер синтези:Филол.илимдокт...дисс.-Нөкис,2000.
5. Бегмуратова Г. Ғәрезсизлик дәўири қарақалпақ романларында фолклоризмлер. Ph.D. дисс.Нөкис, 2019.
6. Собиров О. Ўзбек реалистик прозаси ва фолклор. Тошкент: Фан,1979.
7. Султон И. Адабиёт назарияси. – Тошкент, Ўқитувчи, 1980.
8. Сейтов Ш. Жоллар. - Нөкис, Қарақалпақстан, 1987.

МАҚОЛ ВА МАТАЛЛАРНИНГ Ш.СЕЙТОВ ПОЭЗИЯСИДА ҚЎЛЛАНИЛИШИ

Қыпшақбаева Назира Түрикпенбаева

ҚМУ 2-курс магистранты

Annotatsiya: Бу мақолада қорақалпоқ адабиётининг кўзга кўринган намоёндаларидан бири бўлган Ш.Сейтов ижоди ва унинг шетрларидаги фолтклоризмлар таҳлил қилинган. Унинг шеърлятида нақл-мақоллар, афоризмлар ва бошқа халқ оғзаки ижодиётининг дурдоналари қўлланилган. Асосан, шоир шеърларидаги мақоллар, болалар қўшиқлари, ертаклардаги сўз туркумлари таҳлил қилинган.

Аннотация: В данной статье анализируется творчество одного из видных представителей каракалпакской литературы Ш. Сейтова и фольклоризмы в его стихах. В его поэзии используются пословицы, афоризмы и другие шедевры народного творчества. В основном анализировались пословицы из стихов поэта, детские песенки, фразы из сказок.

Annotation: This article analyzes the work of Sh. Seytov, one of the prominent representatives of Karakalpak literature, and folklorisms in his poems. Proverbs, aphorisms and other masterpieces of folk art are used in his poetry. Mainly, proverbs from the poet's poems, children's songs, phrases from fairy tales were analyzed.

Калит сўзлар: Жанр, фолклор, нақл-мақол, сюжет, мотив, халқ оғзаки ижодиёти, афоризм.

Ключовое слова: Жанр, фольклор, пословица, сюжет, мотив, народное искусство, афоризм.

Key words: Genre, folklore, proverb, plot, motif, folk art, aphorism.

Адабиётшунос олим И.Султан “Адабиёт деганимиз – турмуштан тасирланиш ва турмуш ҳақиқатлигини теран ўрганишнинг маҳсули”- деган еди. Ҳар бир асар ҳаётдан олиниб, реалъ воқеликларга асосланади ва ҳаётдаги айрим ҳодисалардан тасирланиб ёзилади.[7]

Адабиётшунослик ривожидида нафакат ёзувчи, шоирларнинг асарлари балки, халқ вакилларининг нечча йиллик тарихга ега оғзаки ижодиёти намуналари ҳам ўзига ҳос аҳамиятга эга. Халқ ижодиётининг дастурлари ёзма адабиётда бадий-эстетик мерослардан бири. “Ҳар бир миллий адабиёт ўзининг бошланиши ва ундан кейинги ривожланиш босқичларида унинг йетакчи дастурларига суянади. Сабаби, бадий ижод процесининг ҳар бир босқичи инсониятнинг бадий онгининг ўзидан олдинги босқичлари ва унинг ривожланишидан иборат”. [6]

Шунингдек, бу жараён даврнинг ижтимоий-сиёсий ўзгаришлари ҳам ёзувчи, шоирлар асарларининг фольклор билан боғлиқлиги сабабли давом этади.

М.Горкий: «Типларнинг энг ёрқин, энг аниқ, бадиийлиги жиҳатдан йетук турлари фольклорда, меҳнаткаш халқнинг оғзаки адабиётида сақланган»- деб бекорга айтмаган. Халқнинг ёдида қолган энг сара сўзлари танлаб фольклорга олингандек гўё. Шу сабали ҳам фольклор ҳозирги кунга қадар ёзма адабиётга қараганда анча халқ орасида малум ва машҳур. Қорақалпоқ халқининг ўтмиш тарихидаги урушлар натижасида халқ бир миллат бўлиб шаклланишига имкон яратилмади. Балки, шунгадир қорақалпоқ адабиётида фольклорнинг ўрни алоҳида.

Адабиётшунос олим Л.И.Емильянов: «Ҳар бир тарихий даврда фольклор адабиётга ўзининг ҳар хил тарафлари билан ҳар хил муносабатда керак бўлди»-деп ёзади. Ҳақиқатда ҳам, шоирлар учун уларнинг ижодида халқ оғзаки ижоди намуналари катта аҳамият касб этади.[1]

Тадқиқотчи З.Бекбергенова Т.Жумамуратов, И.Юсупов, Т.Матмуратовларнинг ижодидаги мақоллар ва афоризмларни матнда фойдаланиш ҳақидаги илмий кузатувлари ўзбек адабиётшуноси Б.Саримсақовнинг илмий ишида содда фольклоризмлар типига мақоллар ва афоризмларни киритиши бу масаланинг қорақалпоқ адабиёти илмида аллақачон тадқиқот объектига олинганлигини билдиради.

Халқ қўшиқларида, классик поэзияда дидактик мазмундаги қўшиқ қаторлари кўп учрашади. Масалан, мақол ва маталлар, афоризмлар асарлар мазмунининг ўқувчига очиб берилишида алоҳида аҳамиятга эга.

Бадиий сўз устасининг фольклор традицияларидан фойдаланиш усулига академик М.К.Нурмуҳаммедов қуйидагича фикр билдиради: «Ески фольклор дастурларидан нимани ва қандай олиш кераклигини ёзувчининг ўзи йечади, унга фольклор емас, ёзувчининг ўзи жавобгар». Ҳақиқатдан ҳам, бадиий сўз устасининг халқ мақоллари ва афоризмларидан мақсадга мувофиқ фойдаланишига катта маҳорат керак.[3]

«Мақол ва маталлар, халқ орасида кенг тарқалган сўзлар асар матнида ғоявий-бадиийликни, эстетик маънони очиб беришда алоҳида аҳамиятга эга»- деган еди қорақалпоқ адабиётшунос олимларидан бири З.Бекбергенова. Ҳақиқатдан ҳам, Ш.Сейтов мақол-маталлардан, болалар қўшиқлари намуналаридан маҳорат билан фойдаланган. Ш.Сейтовнинг образлардан фойдаланиши, ижодий ўзига хослиги унинг кўпчилик фольклор образларини ўзлаштириб ва уларни асарларда тўғри ва бадиий талабларга биноан талқин қила олиши билан кўзга ташланади. Масалан, унинг асарларида мифологик образлардан, халқ мақолларидан, халқимиз нутқида кенг қўлланиладиган фразелогизмлардан кўп фойдаланилган.

Бөлингенди бөри жер,

Көмилгенди гөри жер.

Өлген арысланның тири тышқаннан айбаты кем (84-б)

Ел деп еңиремесең – еңбегиң ҳешдур (44-б)

Он беси жақты – айдың, -

Нур болып кел жүрекке (68-б)

Юқоридаги мисолларда қорақалпоқ халқ мақоллари ижодкор томонидан жуда ўз ўрнида фойдаланилган. Шу сабабли ҳам, қўшиқ мазмунини очиб беришда муҳим роль ойнамоқда. Мақоллар шоир асарларида тўғридан-тўғри қўлланилмасдан, автор тарафидан ўзгаришлар киритилган ҳолда ҳам қўлланилган.

Мақоллар қисқа, оз сўз билан фикрларни нишонга аниқ текгазишда актив қўлланилади. Қуйидаги мисолда эса халқ эртақларида қўлланилувчи иборалар қўлланилган.

Не қыямет жол жүрди,

Аз ғана емес мол жүрди (109-б)

«... мақол ва маталларни фойдаланиш бизнинг тилимизда кўп учрашади ва улар фикрни ўткирлаштириб беришда тобтирмас усуллардан бири. Улар шоирлар ижодидида ҳам кўп учрашади. [3]

Шоир шеърларида нафақат мақол ва маталлар шунингдек, болалар қўшиқлари намуналари ҳам фойдаланилган. Масалан, қуйидаги мисолда болалар орасида таниқли бўлган “Тўлкишек” қўшиғидаги қаторлар шоир шеърида маҳорат билан қўлланилган.

“Көрдим!” демес үш айды!

Дәрья сўйын қурытты,

Ақ шабағын ширитти!... (121-б)

Шоир Ш.Сейтов ўз асарларида юқори одамгарчилик, меҳнатсеварлик, қўли очиқлик ва ҳаммага яхшилик улашиш каби яхши фазилатларни тараннум эта олган. Ўзи билан замондош бўлган бир неча халқ шоирлари ҳам фольклор намуналаридан маҳорат билан фойдалана олган. Масалан, И.Юсупов, Т.Матмуратов, Т.Жумамуратов сингари шоирлар ҳам ўз асарларида халқ оғзаки ижодидан фойдаланиб шеърлар ёзган.

Ҳар бир асарнинг сюжетида қандайдир бир мазмун ва асардан кутилиётган натижа яширинган бўлади. Ш.Сейтов ижодидида лирик асарларнинг сюжетининг очилишида фольклоризмларнинг ўрни алоҳида. Шу сабабли, ижодкор ўз асарининг бадиий образи характерини очиб беришда фольклор дурдоналаридан фойдаланган.

Сўзимиз сўнгида, ҳар бир халқнинг миллий хусусиятлари, миллий характери халқ оғзаки ижоди намуналарида ўз кўринишини топганлиги айтиб ўтиш жоиз. Ўз асарларида шу каби миллий характерни очиб бериш мақсадида фольклоризмлардан ҳам ўз ўрни билан фойдалана олиш ҳамма шоир, ёзувчиларнинг ҳам қўлидан кела бермайди. Чунки, бу учун ҳам албатта, катта маҳорат керак. Қорақалпоқ поэзиясининг ҳам, прозасининг ҳам ривожига ўз ҳиссасини қўшган истеъдод егаларидан бири Ш.Сейтов бўлди. У ўз асарларида мақоллардан, болалар қўшиқларидан жуда маҳорат ила фойдалана олди. Шоир ўз асарларида халқ мақолларидан ва ўзгариш киритилган нақл-мақоллар тизимидан фойдаланиб, ўз

поэтик асарларининг мазмунан бойишига замин яратди. Халқ оғзаки ижодининг бу каби намуналаридан ўз ўрни билан фойдалана олиш ҳам катта аҳамиятга эга.

Фойдаланилган адабиётлар:

1. Ахметов С. Эдебиаттаныў терминлериниң қысқаша сөзлиги. - Нөкис, Қарақалпақстан, 1972.

3. Бекбергенова З. Ҳазирги заман қарақалпақ поезиясында халық аўызеки поетикасының дәстүрлери (70-80-жыллар): канд.дисс, - Нөкис, 1995.

4. Пахратдинов Д. И.Юсупов лирикасында Шығыс классиклери дәстүрлери. Канд.дисс. - Нөкис, 2001.

5. Пирназаров А. Өтеш, Омар хәм фольклор. - Нөкис, Қарақалпақстан, 1991.

6. Сейтов Ш. Жоллар. - Нөкис, Қарақалпақстан, 1987.

SPELEOTOURISTIC POSSIBILITIES OF FERGANA VALLEY

Maxkamov Elyorbek Gayratovich

Fergana state university, Department of Geography

Mamatisakov Jahongir

Fergana state university, Department of Geography

Amanova Feruzaxon Musajonovna

Fergana state university, Department of Geography

Annotation: *This article analyzes the speleotouristic possibilities of the Fergana Valley. Speleotourism, that is, the Greek "speleon" – "cave" - is a type of trip organized into underground caves. During this trip, transportation is practically not used. During such a trip, tourists travel on foot on their own.*

Key words: *speleotourism, karst caves, speleotouristic addresses, tourist opportunity, types of Tourism.*

INTRODUCTION

Through the development of the tourism sector, the socio-economic development of the regions and the elimination of environmental problems are important. The possibilities of international tourism in the Republic of Uzbekistan are fundamentally different from those in neighboring countries. We can also see this from the increase in the NUMBER of foreign tourists visiting our country. For example, 463.4 thousand tourists were served in 2011, 511.7 thousand in 2012, 600 thousand tourists in 2013, the total volume of tourist services was 166.4 billion soums in 2011, and 231.1 billion soums in 2012. But this indicator does not have a positive value in all regions of the Republic. Based on its geographical features in each region, the established type or form of tourism directly has a significant impact on its development. To do this, it is advisable to develop the geographical basis for the use of the natural, historical, economic and social capabilities of the regions for tourism purposes. Fergana Valley has enough opportunities to form all manifestations of Tourism.

MATERIAL AND METHODS. Speleotourism (Greek "speleon" – "cave") is a type of Travel organized into underground caves, during which transport is practically not used. During such a trip, tourists travel on foot and even crawling on their own.

In the north of the Alai-Turkestan mountains, more than 100 caves have been studied, which are formed mainly on the deposits of Tashkent and the Devonian Period. The main part of the caves in the southern mountains of the Fergana Valley is located on the territory of the neighboring Republics of Kyrgyzstan and Tajikistan. And on the territory of our republic, caves found in the caves of Chilustun and Mount Chilmayram, in the valleys of Sukh and Shahimardon are important in attracting tourists. Especially the Chilustun and Chilmayram mountains are an inimitable place for travelers of the

underworld. The famous caves of Mount Chilmayram do not attract the attention of a person. The total depth of the underground passages on the northern slope of the mountain was 310 meters. Beshungur karst town, Windungur karst well in the watershed, Imomota cave on the western slope, as well as Resin Ungur on the southern slope and other nameless but large karst caves are among them. The northern half of Chilustun is on the territory of our republic, where there are caves of Khotamtoyungur, Muhammadwali, Big Grot, Shotilik and Peshtosh.

RESULTS. 2.5 km northwest of the village of Divayram of the Sukh Valley there is a dome-shaped limestone height, which is separated from the surrounding rocks in the form of an island. In the middle of this height is a narrow hole with a crack, which is the mouth of the Divayram cave. Inside it you can easily walk upright. Due to tectonic ups, the cave area is located at different levels. The total length of the cave is 62 meters, the width is from 1.5 to 6 meters, and the height is from 1.4 to 10 meters.

Walking east of the village of Sukh, you can find several tent-like primitive cave residences along the southern slope of the Obishir Ridge.

About the Koniyyut cave can also be found in the works of Beruni. Mysterious legends and legends have spread among the people about the "diamond-eyed camel" inside it and the skeletons of treasure seekers. Located 20 km from the village of Shohrab, this underground cavity is the karst cave. But the natural appearance of the cave has changed as a result of mountain excavations of the IX-X centuries. Its total explored part is 3 km.

DISCUSSION. In addition, such caves of the Fergana Valley as Qapchugai-1, Solungur, Sassikungur and spark of the Pal eolithic period, Obishir-1, Obishir-5 and coal of the Mesolithic period are also considered important objects of speleotourism.

Along with its attractiveness and uniqueness, speleotourism is also risk-free. This requires great responsibility and care from the tourist. As defined in articles 18-19 of the law of the Republic of Uzbekistan "on tourism", a guarantee of the safety of tourists and measures to ensure it should be established.

CONCLUSION. The location of many caves in the mountains located around the Fergana Valley opens up great opportunities in the development of a type of Travel organized into its caves, that is, speleotourism. But the fact that the main part of them is located on the territory of neighboring Kyrgyz and Tajik Republics creates cross-border problems. And on the territory of our republic, caves found in the caves of Chilustun and Mount Chilmayram, in the valleys of Sukh and Shahimardon are important in attracting tourists. The underground world of Chilustun and Chilmayram mountains in particular is unique to travelers.

REFERENCES:

1. Mahkamov, E. (2021, August). GEOGRAPHICAL DISTRIBUTION OF MEDICAL PLANTS OF THE FERGANA VALLEY, RECREATION POSSIBILITIES AND GEOECOLOGICAL ASPECTS OF THEIR PROTECTION: <https://doi.org/10.47100/conferences.v1i1.1414>. In RESEARCH SUPPORT CENTER CONFERENCES (No. 18.06).
2. Elyorjon G'ayratovich Mahkamov, Dilafruz Baxromjon Qizi Karimqulova EKOTURISTIK MARSHRUTLAR VA ULARNI ISHLAB CHIQISH USULLARI // Academic research in educational sciences. 2021. №12. URL: <https://cyberleninka.ru/article/n/ekoturistik-marshrutlar-va-ularni-ishlab-chiqish-usullari> (дата обращения: 09.11.2022).
3. Махкамов Э. Г. Рекреация ва туризмни ташкил этишда табиий шароитни баҳолашнинг назарий жиҳатлари //ГЕОГРАФИЯ: ПРИРОДА И ОБЩЕСТВО. – 2020. – Т. 1. – №. 4.
4. Абдуганиев, О. И., and Э. Г. Махкамов. "преподаватель кафедры географии Ферганский государственный университет Республики Узбекистан, г. Фергана." SCIENCE AND ITS ROLE IN MODERN SOCIETY (2019): 383.
5. Махкамов Э. Г., Маматисаков Ж. РЕКРЕАЦИЯ ВА ТУРИЗМ ОБЪЕКТЛАРИНИ ҲУДУДИЙ ЖОЙЛАШТИРИШНИНГ ГЕОГРАФИК ЖИҲАТЛАРИ //ГЕОГРАФИЯ: ПРИРОДА И ОБЩЕСТВО. – 2021. – Т. 2. – №. 1.
6. Isomiddinovich, A. O., Mahkamov, E., & Bahrom, N. (2022). Geographic Aspects of Organizing Tourism in Protected Natural Areas. *Miasto Przyszłości*, 27, 82-85.
7. Махкамов, Э. Г. (2020). Рекреация ва туризмни ташкил этишда табиий шароитни баҳолашнинг назарий жиҳатлари. ГЕОГРАФИЯ: ПРИРОДА И ОБЩЕСТВО, 1(4).
8. Makhkamov E. G., Umurzakova G. A., Gopporova F. B. PROSPECTS OF ECOTOURISM DEVELOPMENT IN FERGANA PROVINCE //Journal of Geography and Natural Resources. – 2022. – Т. 2. – №. 02. – С. 33-39.
9. Abduganiev, Olimjon I., and Elyorbek G. Makhkamov. "ECOLOGICAL TOURISM IN PROTECTED NATURAL AREAS." Journal of Geography and Natural Resources 2.02 (2022): 25-32.
10. Makhkamov E. G. Use of natural conditions of the Fergana region for recreation and tourism //Экономика и социум. – 2020. – №. 4. – С. 63-65.
11. Mahkamov E. GEOGRAPHICAL DISTRIBUTION OF MEDICAL PLANTS OF THE FERGANA VALLEY, RECREATION POSSIBILITIES AND GEOECOLOGICAL ASPECTS OF THEIR PROTECTION //Конференции. – 2021.
12. Jahongirmirzo Jamoliddin O'G'Li Mamatisakov, Ilhomjon Ihtiyorjon O'G'Li Muhitdinov PROSPECTS OF DEVELOPMENT OF ECOTOURISM IN THE PROTECTED NATURAL AREAS OF FERGANA REGION // Scientific progress. 2021. №3. URL: <https://cyberleninka.ru/article/n/prospects-of-development-of-ecotourism-in-the-protected-natural-areas-of-fergana-region> (дата обращения: 09.11.2022).

13. Jahongirmirzo Mamatisakov IMPROVING STUDENTS' GEOLOGICAL KNOWLEDGE BY SCHOOL GEOGRAPHY EDUCATION // Academic research in educational sciences. 2022. №10. URL: <https://cyberleninka.ru/article/n/improving-students-geological-knowledge-by-school-geography-education> (дата обращения: 09.11.2022).

14. Mamatisakov J., Egamberdi B., Dostonbek M. TERRITORIAL ASPECTS OF THE DISTRIBUTION OF ETHNOONYMS OF FERGANA REGION //Scientific Impulse. – 2022. – Т. 1. – №. 2. – С. 591-595.

15. Jamoliddin o'g'li J. M. et al. DESCRIPTION OF LOCAL HISTORY AND EXCURSION OBJECTS OF FERGANA REGION. – 2022.

16. О. И. Абдуганиев, А. Мадрахимов МУҲОФАЗА ЭТИЛАДИГАН ТАБИЙ ҲУДУДЛАРНИНГ АСОСИЙ ТОИФАЛАРИ ВА ТАСНИФЛАРИ // Academic research in educational sciences. 2022. №10. URL: <https://cyberleninka.ru/article/n/mu-ofaza-etiladigan-tabiiy-ududlarning-asosiy-toifalari-va-tasniflari> (дата обращения: 09.11.2022).

17. Muhitdinov, I. I. "Kichik tog'daryolari oqiminig shakllanishida meteorologik omllarning roli (Farg'ona vodiysining janubiy qismi misolida)." magistrlik dissertatsiyasi.-Farg'ona 87 (2021).

18. Abdug'aniyevich A. H., Abdumalik o'g'li A. A. HUDUDNING TABIIY-GEOGRAFIK XUSUSIYATLARI AHOLI JOYLANISHIGA TA'SIR ETUVCHI OMIL SIFATIDA //O'ZBEKISTONDA FANLARARO INNOVATSIYALAR VA ILMIY TADQIQOTLAR JURNALI. – 2022. – Т. 1. – №. 12. – С. 576-581.

19. Абдувалиев А. Ҳ., Абдулхамидов А. А. Ў. МАРКАЗИЙ ОСИЁ АҲОЛИСИНИНГ ДЕМОГРАФИК ВАЗИЯТИГА ТАБИЙ-ГЕОГРАФИК ОМИЛЛАРНИНГ ТАЪСИРИ //Academic research in educational sciences. – 2022. – Т. 3. – №. 10. – С. 435-440.

20. Ismoilovich A. Y. et al. ATMOSFERA XAVOSINI IFLOSLANISHINI OLDINI OLIHDA TARIXIY VA XORIJIY TAJRIBADAN FOYDALANISH //O'ZBEKISTONDA FANLARARO INNOVATSIYALAR VA ILMIY TADQIQOTLAR JURNALI. – 2022. – Т. 1. – №. 10. – С. 167-179.

21. Ismoilovich A. Y. et al. АНКЛАВ ҲУДУДЛАРДА ЕР РЕСУРСЛАРИДАН ФОЙДАЛАНИШНИНГ АМАЛИЙ АҲАМИЯТИ //O'ZBEKISTONDA FANLARARO INNOVATSIYALAR VA ILMIY TADQIQOTLAR JURNALI. – 2022. – Т. 1. – №. 10. – С. 180-186.

22. Jahongirmirzo Jamoliddin O'G'Li Mamatisakov, Ilhomjon Ihtiyorjon O'G'Li Muhitdinov, Ablazbek Erkinjon Ogli Madraximov PROSPECTS OF DEVELOPMENT OF AGRICULTURAL TOURISM IN FERGANA REGION // Scientific progress. 2021. №8. URL: <https://cyberleninka.ru/article/n/prospects-of-development-of-agricultural-tourism-in-fergana-region> (дата обращения: 09.11.2022).

23. Muhitdinov I. I. O. G. L. SO 'X DARYOSI OQIMINING SHAKLLANISHIDA GIDROMETEOROLOGIK OMILLARNING ROLI //Academic research in educational sciences. – 2021. – Т. 2. – №. 7. – С. 286-290.

24. Zarifjon o'g'li, Maxammadov Zuhridin, and Muhitdinov Ilhomjon Ihtiyorjon o'g'li. "FARGONA VODIYSINING IQLIMI VA YOGINLARI." PEDAGOGS jurnali 2.1 (2022): 49-52.

25. Ismoilovich A. Y., Erkinovich M. A. THE USE OF HYDRONICS IN THE STUDY OF CHANGES OCCURRING IN THE PROCESS OF WATER USE //PEDAGOGS journali. – 2022. – Т. 10. – №. 1. – С. 148-154.

ISSUES OF TOURISM DEVELOPMENT IN MOUNTAIN REGION

Maxkamov Elyorbek Gayratovich

Fergana state university, Department of Geography

Madrahimov Ablazbek

Fergana state university, Department of Geography

Fattoxov Ne`matulloh

Fergana state university, Department of Geography

Annotatsiya: *This article analyzes the issues of Tourism Development in the Fergana Valley Mountain region, includes the southern outskirts of Besharik, Uzbek districts of the region, the surrounding areas of the Sukh district and The Villages of Shahimardon and Yordon of Fergana district. Mountain region geo-complexes have undergone a weak transformation, characterized by an abundance of unique and interesting nature creations.*

Key words: *recreation and tourism, climatic conditions, cultural landscapes, ecotourism, River Valley, geo-complex.*

INTRODUCTION:

Various unique and attractive natural landscapes, agro landscapes, remarkable cultural and historical monuments of the Fergana Valley will become an important basis for the development of recreation and ecotourism. Such areas are distinguished by their ornamental nature, favorable climatic conditions, mineral waters, healing mud layers and other conditions that have their own healing and health-restoring properties. Currently, one of the topical issues is the establishment of the use of existing opportunities in the region for tourism and recreational purposes.

Recreational zones include areas with favorable geographical and climatic conditions for the organization of Tourism and mass recreation of the population. Special recreational zones can be organized both in picturesque and interesting objects of cultural landscapes, and in areas that are conducive to wellness or relaxation.

The opportunity to develop this area in the mountain region of Fergana region is great. Mountain region includes the southern suburbs of Besharik, Uzbek districts of the region, the surrounding areas of Sukh district and Shahimardon and Yordon villages of Fergana district. These territories occupy the slopes of the low and middle mountains in the northern foothills of the Alai-Turkestan Mountains and the valleys between the mountains.

MATERIAL AND METHODS. On the territory of Fergana region there are the slopes of such branches of the Alai Ridge as Tarronbashi, Haydarkon, nazar, Kizilgaza, Almalyk, Ispisar, Belmazar; Kampirqoq, Guzan, burgan, Kizilsuv, Qulantog, Suratbashi, Aktosh, Kizilgiyok. The height of these mountains goes 900-2800 meters. The highest point on the territory of Fergana region is located on the Saryqkamish pass (2817 m) in the Sukh district.

The lowlands developed in the river valleys of Suh and Shahimardon and in the valleys of Haydarkon, Yordon-shahimardon. At the height of 1200-2000 m of the mountain region there are desert and mountain deserts, and at the height of 2000-2800 m there are Juniper forests. Junipers grow mainly on the foothills near the Jordon and Shahimardon Valley. Mountain region geo-complexes have undergone a weak transformation, characterized by an abundance of unique and interesting nature creations.

RESULTS. The following object and territories were studied in the mountain region in order to promote recreation and tourism:

The unique Kampiroq find is located on the southern slope of the Kampiroq Mountain, which is the south-western continuation of Mount Guzon in the Besharik district. In it, among the 160-180 million-year-old strata of the Jurassic period, there are many fossilized plant remains, dinosaur vertebrae and two different, that is, both lunar and pulmonary-breathing hyena fish.

The cave of aktuprak-formed from the karst phenomenon in plaster layers on the northern slope of the Gaznov Anticline on the Right Bank of the Sukh River Valley, complicated by tectonic faults. Its length is 150 m, the width is 10-40 m.

Devayron cave-located 4 km northwest of Devayron village, Sukh district, in a domed rock formed from Paleozoic (lower devon) limestone. Its total length is 103 m, the width of the mouth is 1.5 m, the average width is 3.6 m. Some areas of the cave expand to 6 meters. The total area is 370 m², the size is 1488 m³. A spring was formed at the foot of the Rock 10 m below the mouth of the cave. Devayron cave is the largest karst cave located on the territory of Fergana region.

Sukh canyon is located in the deep and narrow valley of Sukh, which stretches north from the state border between the republics of Uzbekistan and Kyrgyzstan to The Villages of Sarikanda and Kyzylkiyak. In the valley, the number and relative height of the river terraces varies between the villages of Karatokai and tayan. The river valley narrows by 3-4 m in some places. These features are explained by the activity of new tectonic movements.

Obshirsoy caves are located in the north-east of Sukh, in the foothills of the southern slope of Mount Haydarkon, formed from Paleozoic limestone and shales. It is made up of a group of more than 5 caves. Caves were formed mainly by the karst phenomenon and partly by the influence of the anthropogenic factor. Their width is 8-26 m, the height goes to 10-12 m. From the caves were found Mesolithic, that is, archaeological objects from the people.

The fountain of Chashma is located in the Sukh district; the structure is circular in shape. Its diameter is 20 meters, the cross section is 7-8 m, the area is more than 50 m², and the depth goes 2-4 meters. The spring water is very clear and airy and is characterized by being very tasty. It was formed in the valley of Kulizardaksoy, a left tributary of Obshirsoy.

DISCUSSION:

The territory of Shahimardon is one of the favorite resorts of the population of our republic, as well as foreign tourists. But nowadays, under the influence of irregular rest, various constructions and economic activities, the Shahimardon nature is losing its unique natural properties. There are favorable opportunities for the use of its nature for health, recreation, tourism and other purposes.

CONCLUSION

When the above-mentioned objects and territories are protected, irregular activities are eliminated, and opportunities for their use for health, recreation, tourism and other purposes are created. Local residents will also be interested in the development of ecotourism, since the population will be employed in exchange for providing various services to tourists and will have a source of income.

REFERENCES:

1. Mahkamov, E. (2021, August). GEOGRAPHICAL DISTRIBUTION OF MEDICAL PLANTS OF THE FERGANA VALLEY, RECREATION POSSIBILITIES AND GEOECOLOGICAL ASPECTS OF THEIR PROTECTION: <https://doi.org/10.47100/conferences.v1i1.1414>. In RESEARCH SUPPORT CENTER CONFERENCES (No. 18.06).

2. Elyorjon G'ayratovich Mahkamov, Dilafruz Baxromjon Qizi Karimqulova EKOTURISTIK MARSHRUTLAR VA ULARNI ISHLAB CHIQISH USULLARI // Academic research in educational sciences. 2021. №12. URL: <https://cyberleninka.ru/article/n/ekoturistik-marshrutlar-va-ularni-ishlab-chiqish-usullari> (дата обращения: 09.11.2022).

3. Махкамов Э. Г. Рекреация ва туризмни ташкил этишда табиий шароитни баҳолашнинг назарий жиҳатлари //ГЕОГРАФИЯ: ПРИРОДА И ОБЩЕСТВО. – 2020. – Т. 1. – №. 4.

4. Абдуганиев, О. И., and Э. Г. Махкамов. "преподаватель кафедры географии Ферганский государственный университет Республики Узбекистан, г. Фергана." SCIENCE AND ITS ROLE IN MODERN SOCIETY (2019): 383.

5. Махкамов Э. Г., Маматисаков Ж. РЕКРЕАЦИЯ ВА ТУРИЗМ ОБЪЕКТЛАРИНИ ҲУДУДИЙ ЖОЙЛАШТИРИШНИНГ ГЕОГРАФИК ЖИҲАТЛАРИ //ГЕОГРАФИЯ: ПРИРОДА И ОБЩЕСТВО. – 2021. – Т. 2. – №. 1.

6. Isomiddinovich, A. O., Mahkamov, E., & Bahrom, N. (2022). Geographic Aspects of Organizing Tourism in Protected Natural Areas. *Miasto Przyszłości*, 27, 82-85.

7. Махкамов, Э. Г. (2020). Рекреация ва туризмни ташкил этишда табиий шароитни баҳолашнинг назарий жиҳатлари. ГЕОГРАФИЯ: ПРИРОДА И ОБЩЕСТВО, 1(4).

8. Makhkamov E. G., Umurzakova G. A., Gopporova F. B. PROSPECTS OF ECOTOURISM DEVELOPMENT IN FERGANA PROVINCE //Journal of Geography and Natural Resources. – 2022. – Т. 2. – №. 02. – С. 33-39.

9. Abduganiev, Olimjon I., and Elyorbek G. Makhkamov. "ECOLOGICAL TOURISM IN PROTECTED NATURAL AREAS." *Journal of Geography and Natural Resources* 2.02 (2022): 25-32.

10. Makhkamov E. G. Use of natural conditions of the Fergana region for recreation and tourism // *Экономика и социум*. – 2020. – №. 4. – С. 63-65.

11. Makhkamov E. GEOGRAPHICAL DISTRIBUTION OF MEDICAL PLANTS OF THE FERGANA VALLEY, RECREATION POSSIBILITIES AND GEOECOLOGICAL ASPECTS OF THEIR PROTECTION // *Конференции*. – 2021.

12. Jahongirmirzo Jamoliddin O'G'li Mamatisakov, Ilhomjon Ihtiyorjon O'G'li Muhitdinov PROSPECTS OF DEVELOPMENT OF ECOTOURISM IN THE PROTECTED NATURAL AREAS OF FERGANA REGION // *Scientific progress*. 2021. №3. URL: <https://cyberleninka.ru/article/n/prospects-of-development-of-ecotourism-in-the-protected-natural-areas-of-fergana-region> (дата обращения: 09.11.2022).

13. Jahongirmirzo Mamatisakov IMPROVING STUDENTS' GEOLOGICAL KNOWLEDGE BY SCHOOL GEOGRAPHY EDUCATION // *Academic research in educational sciences*. 2022. №10. URL: <https://cyberleninka.ru/article/n/improving-students-geological-knowledge-by-school-geography-education> (дата обращения: 09.11.2022).

14. Mamatisakov J., Egamberdi B., Dostonbek M. TERRITORIAL ASPECTS OF THE DISTRIBUTION OF ETHNOONYMS OF FERGANA REGION // *Scientific Impulse*. – 2022. – Т. 1. – №. 2. – С. 591-595.

15. Jamoliddin o'g'li J. M. et al. DESCRIPTION OF LOCAL HISTORY AND EXCURSION OBJECTS OF FERGANA REGION. – 2022.

16. О. И. Абдуганиев, А. Мадрахимов МУҲОФАЗА ЭТИЛАДИГАН ТАБИЙ ҲУДУДЛАРНИНГ АСОСИЙ ТОИФАЛАРИ ВА ТАСНИФЛАРИ // *Academic research in educational sciences*. 2022. №10. URL: <https://cyberleninka.ru/article/n/mu-ofaza-etiladigan-tabiiy-ududlarning-asosiy-toifalari-va-tasniflari> (дата обращения: 09.11.2022).

17. Muhitdinov, I. I. "Kichik tog'daryolari oqiminig shakllanishida meteorologik omllarning roli (Farg'ona vodiysining janubiy qismi misolida)." *magistrlik dissertatsiyasi*.- Farg'ona 87 (2021).

18. Abdug'aniyevich A. H., Abdumalik o'g'li A. A. HUDUDNING TABIIY-GEOGRAFIK XUSUSIYATLARI AHOLI JOYLANISHIGA TA'SIR ETUVCHI OMIL SIFATIDA // *O'ZBEKISTONDA FANLARARO INNOVATSIYALAR VA ILMIY TADQIQOTLAR JURNALI*. – 2022. – Т. 1. – №. 12. – С. 576-581.

19. Абдувалиев А. Ҳ., Абдулхамидов А. А. Ў. МАРКАЗИЙ ОСИЁ АҲОЛИСИНИНГ ДЕМОГРАФИК ВАЗИЯТИГА ТАБИЙ-ГЕОГРАФИК ОМИЛЛАРНИНГ ТАЪСИРИ // *Academic research in educational sciences*. – 2022. – Т. 3. – №. 10. – С. 435-440.

20. Ismoilovich A. Y. et al. ATMOSFERA XAVOSINI IFLOSLANISHINI OLDINI OLIHDA TARIXIY VA HORIIY TAJRIBADAN FOYDALANISH // *O'ZBEKISTONDA FANLARARO INNOVATSIYALAR VA ILMIY TADQIQOTLAR JURNALI*. – 2022. – Т. 1. – №. 10. – С. 167-179.

21. Ismoilovich A. Y. et al. АНКЛАВ ҲУДУДЛАРДА ЕР РЕСУРСЛАРИДАН ФОЙДАЛАНИШНИНГ АМАЛИЙ АҲАМИЯТИ //O'ZBEKISTONDA FANLARARO INNOVATSIYALAR VA ILMIY TADQIQOTLAR JURNALI. – 2022. – Т. 1. – №. 10. – С. 180-186.

22. Jahongirmirzo Jamoliddin O'G'Li Mamatisakov, Ilhomjon Ihtiyorjon O'G'Li Muhitdinov, Ablazbek Erkinjon Ogli Madraximov PROSPECTS OF DEVELOPMENT OF AGRICULTURAL TOURISM IN FERGANA REGION // Scientific progress. 2021. №8. URL: <https://cyberleninka.ru/article/n/prospects-of-development-of-agricultural-tourism-in-fergana-region> (дата обращения: 09.11.2022).

23. Muhitdinov I. I. O. G. L. SO 'X DARYOSI OQIMINING SHAKLLANISHIDA GIDROMETEOROLOGIK OMILLARNING ROLI //Academic research in educational sciences. – 2021. – Т. 2. – №. 7. – С. 286-290.

24. Zarifjon o'g'li, Maxammadov Zuhridin, and Muhitdinov Ilhomjon Ihtiyorjon o'g'li. "FARGONA VODIYSINING IQLIMI VA YOGINLARI." PEDAGOGS jurnali 2.1 (2022): 49-52.

25. Ismoilovich A. Y., Erkinovich M. A. THE USE OF HYDRONICS IN THE STUDY OF CHANGES OCCURRING IN THE PROCESS OF WATER USE //PEDAGOGS jurnali. – 2022. – Т. 10. – №. 1. – С. 148-154.

WAYS TO CREATE AND USE TOURIST MAPS

Maxkamov Elyorbek Gayratovich

Fergana state university, Department of Geography

Madrahimov Ablazbek

Fergana state university, Department of Geography

Solijonov Siddiqjon

Fergana state university, Department of Geography

Annotation: *This article examines the methods of creating and using tourist maps. In the development of tourism, educational and local lore, scientific and tourist atlas or maps are important. Because, with the help of them, surveyors will be able to determine routes, choose picturesque and interesting objects of natural and cultural landscapes.*

Key words: *Reserve, National Park, protected areas, nature monuments, scientific and tourist atlas, tourist map, geo-complex*

INTRODUCTION. The National Biodiversity Strategy defines sustainable use as the third priority. In it, special attention is paid to the use of its various resources for the purpose of recreation of the population and the development of tourism, based on the preservation of biological and landscape diversity. In the development of tourism in the Republic, educational and local lore, scientific and tourist atlas or cards are important. Because, with the help of them, surveyors will be able to determine routes, choose picturesque and interesting objects of natural and cultural landscapes. When creating tourist cards, it is advisable to pay special attention to protected natural areas. There is a great opportunity to use nature reserves, national and natural parks, order reserves, natural monuments for recreational and tourism purposes.

Recreational zones are considered the most optimal areas for conducting tourist and excursion routes, organizing recreation areas. In addition to interesting natural and natural anthropogenic objects, tourist cards describe a special place for parking in recreation areas and campsites, cafes and restaurants, viewing areas, funicular, Vol'er, where wild animals are kept, etc. They serve tourists along with rest and filling out information about the natural conditions, interesting objects of certain territories.

MATERIAL AND METHODS. On tourist maps, it is advisable to describe the following information about specific regions:

- Hotels and villas (megacities are mainly placed close to large transport routes); - objects that attract tourists (interesting and unique parts of natural and natural anthropogenic geo-complexes); -cuisine, cafes and bars: -places for recreation (tennis courts, golf courses, viewing areas, etc., where wild animals are kept.); - shops; - special ecological cuttings with walks (in order to introduce vacationers and tourists to the National Park, special ecological cuttings are organized. Their routes include natural

objects that are the most interesting, picturesque and unique, as well as historical and archaeological monuments);-plants and animals listed in the Red Book; - protected natural areas.

To create tourist maps, various natural, natural-anthropogenic geo-complex formed in a particular territory is comprehensively studied. For example, the structure of the territory and geo-complex of the Fergana region is quite diverse and specific. Changes in climatic conditions on various hypsometric surfaces have led to the formation of such geo-complexes in the area as the plain-desert, hill Desert, Mountain-steppe and high mountain-forest.

When organizing tourism or tourism, medical, cultural-ethnographic and historical objects or territories in the territory are studied. When describing the selected objects and territories on a card, it is advisable to take into account all their characteristics, as well as their tourist capabilities. These studies can be divided into three stages: preparation, field research and completion.

RESULTS. At the preparatory stage, various literature, cards and stock materials on the geography, ecology and other characteristics of the territory were studied and analyzed. Then, on the basis of the collected materials, aerospace pictures taken by area will be studied. In the process of studying aerospace pictures, canonical valleys, "green bridges" in river boats, springs, tectonically hills, relict valleys of rivers, main transport roads, settlements, etc. are identified.

In field studies, the natural-anthropogenic object and territories taken into account as a tourist object are comprehensively studied and described. When, cart aging tourist objects in field conditions, topographic cards, aero photos and space photographs are used. With their help, the goals and objectives of tourist resources are determined.

When describing tourist resources on a map, special attention is paid to their geographical features and classification. The cards describe tourist objects at the level of international, local, professional travel, wellness, health restoration, religious, sports and dating separately. Kitchens, cafes and bars, recreation areas and shops are placed close to each other. Routes of routes to be adapted on foot, horse, bicycle and other vehicles are described and described in different colors to separate from each other. Objects that attract tourists in the route direction are also described. The card brings the characteristics of the objects that attract tourists in the form of an application and the originality of the route.

DISCUSSION. Med points on the map must also be described. It is appropriate if the distance from the places where the routes are organized to the main highways and airports and petrol station is also described.

At the stage of completion, work was carried out to select, evaluate, formalize and approve tourist objects within the framework of certain geocomplexes. In this case, tourist objects are selected on the basis of the above principles and an inventory is made for the purpose of use.

CONCLUSION. At the end of the studies carried out, the tourist card will be revised. The main contours on the cards are made up of areas of geo-complexes and unique and interesting objects in them. The card describes the places of residence of the population, roads, water bodies, protected natural areas, as well as plants and animals included in the "red book" using various conditional signs.

REFERENCES:

1. Mahkamov, E. (2021, August). GEOGRAPHICAL DISTRIBUTION OF MEDICAL PLANTS OF THE FERGANA VALLEY, RECREATION POSSIBILITIES AND GEOECOLOGICAL ASPECTS OF THEIR PROTECTION: <https://doi.org/10.47100/conferences.v1i1.1414>. In RESEARCH SUPPORT CENTER CONFERENCES (No. 18.06).

2. Elyorjon G'ayratovich Mahkamov, Dilafruz Bahromjon Qizi Karimqulova EKOTURISTIK MARSHRUTLAR VA ULARNI ISHLAB CHIQISH USULLARI // Academic research in educational sciences. 2021. №12. URL: <https://cyberleninka.ru/article/n/ekoturistik-marshrutlar-va-ularni-ishlab-chiqish-usullari> (дата обращения: 09.11.2022).

3. Махкамов Э. Г. Рекреация ва туризмни ташкил этишда табиий шароитни баҳолашнинг назарий жиҳатлари //ГЕОГРАФИЯ: ПРИРОДА И ОБЩЕСТВО. – 2020. – Т. 1. – №. 4.

4. Абдуганиев, О. И., and Э. Г. Махкамов. "преподаватель кафедры географии Ферганский государственный университет Республики Узбекистан, г. Фергана." SCIENCE AND ITS ROLE IN MODERN SOCIETY (2019): 383.

5. Махкамов Э. Г., Маматисаков Ж. РЕКРЕАЦИЯ ВА ТУРИЗМ ОБЪЕКТЛАРИНИ ҲУДУДИЙ ЖОЙЛАШТИРИШНИНГ ГЕОГРАФИК ЖИҲАТЛАРИ //ГЕОГРАФИЯ: ПРИРОДА И ОБЩЕСТВО. – 2021. – Т. 2. – №. 1.

6. Isomiddinovich, A. O., Mahkamov, E., & Bahrom, N. (2022). Geographic Aspects of Organizing Tourism in Protected Natural Areas. *Miasto Przyszłości*, 27, 82-85.

7. Махкамов, Э. Г. (2020). Рекреация ва туризмни ташкил этишда табиий шароитни баҳолашнинг назарий жиҳатлари. ГЕОГРАФИЯ: ПРИРОДА И ОБЩЕСТВО, 1(4).

8. Makhkamov E. G., Umurzakova G. A., Gopporova F. B. PROSPECTS OF ECOTOURISM DEVELOPMENT IN FERGANA PROVINCE //Journal of Geography and Natural Resources. – 2022. – Т. 2. – №. 02. – С. 33-39.

9. Abduganiev, Olimjon I., and Elyorbek G. Makhkamov. "ECOLOGICAL TOURISM IN PROTECTED NATURAL AREAS." *Journal of Geography and Natural Resources* 2.02 (2022): 25-32.

10. Makhkamov E. G. Use of natural conditions of the Fergana region for recreation and tourism //Экономика и социум. – 2020. – №. 4. – С. 63-65.

11. Mahkamov E. GEOGRAPHICAL DISTRIBUTION OF MEDICAL PLANTS OF THE FERGANA VALLEY, RECREATION POSSIBILITIES AND GEOECOLOGICAL ASPECTS OF THEIR PROTECTION //Конференции. – 2021.

12. Jahongirmirzo Jamoliddin O'G'Li Mamatisakov, Ilhomjon Ihtiyorjon O'G'Li Muhitdinov PROSPECTS OF DEVELOPMENT OF ECOTOURISM IN THE PROTECTED NATURAL AREAS OF FERGANA REGION // Scientific progress. 2021. №3. URL: <https://cyberleninka.ru/article/n/prospects-of-development-of-ecotourism-in-the-protected-natural-areas-of-fergana-region> (дата обращения: 09.11.2022).

13. Jahongirmirzo Mamatisakov IMPROVING STUDENTS' GEOLOGICAL KNOWLEDGE BY SCHOOL GEOGRAPHY EDUCATION // Academic research in educational sciences. 2022. №10. URL: <https://cyberleninka.ru/article/n/improving-students-geological-knowledge-by-school-geography-education> (дата обращения: 09.11.2022).

14. Mamatisakov J., Egamberdi B., Dostonbek M. TERRITORIAL ASPECTS OF THE DISTRIBUTION OF ETHNOONYMS OF FERGANA REGION //Scientific Impulse. – 2022. – Т. 1. – №. 2. – С. 591-595.

15. Jamoliddin o'g'li J. M. et al. DESCRIPTION OF LOCAL HISTORY AND EXCURSION OBJECTS OF FERGANA REGION. – 2022.

16. О. И. Абдуганиев, А. Мадрахимов МУҲОФАЗА ЭТИЛАДИГАН ТАБИЙ ҲУДУДЛАРНИНГ АСОСИЙ ТОИФАЛАРИ ВА ТАСНИФЛАРИ // Academic research in educational sciences. 2022. №10. URL: <https://cyberleninka.ru/article/n/mu-ofaza-etiladigan-tabiiy-ududlarning-asosiy-toifalari-va-tasniflari> (дата обращения: 09.11.2022).

17. Muhitdinov, I. I. "Kichik tog'daryolari oqiminig shakllanishida meteorologik omllarning roli (Farg'ona vodiysining janubiy qismi misolida)." magistrlik dissertatsiyasi.- Farg'ona 87 (2021).

18. Abdug'aniyevich A. H., Abdumalik o'g'li A. A. HUDUDNING TABIIY-GEOGRAFIK XUSUSIYATLARI AHOLI JOYLANISHIGA TA'SIR ETUVCHI OMIL SIFATIDA //O'ZBEKISTONDA FANLARARO INNOVATSIYALAR VA ILMIY TADQIQOTLAR JURNALI. – 2022. – Т. 1. – №. 12. – С. 576-581.

19. Абдувалиев А. Ҳ., Абдулхамидов А. А. Ў. МАРКАЗИЙ ОСИЁ АҲОЛИСИНИНГ ДЕМОГРАФИК ВАЗИЯТИГА ТАБИЙ-ГЕОГРАФИК ОМИЛЛАРНИНГ ТАЪСИРИ //Academic research in educational sciences. – 2022. – Т. 3. – №. 10. – С. 435-440.

20. Ismoilovich A. Y. et al. ATMOSFERA XAVOSINI IFLOSLANISHINI OLDINI OLISHDA TARIXIY VA HORIIY TAJRIBADAN FOYDALANISH //O'ZBEKISTONDA FANLARARO INNOVATSIYALAR VA ILMIY TADQIQOTLAR JURNALI. – 2022. – Т. 1. – №. 10. – С. 167-179.

21. Ismoilovich A. Y. et al. АНКЛАВ ҲУДУДЛАРДА ЕР РЕСУРСЛАРИДАН ФОЙДАЛАНИШНИНГ АМАЛИЙ АҲАМИЯТИ //O'ZBEKISTONDA FANLARARO INNOVATSIYALAR VA ILMIY TADQIQOTLAR JURNALI. – 2022. – Т. 1. – №. 10. – С. 180-186.

22. Jahongirmirzo Jamoliddin O'G'Li Mamatisakov, Ilhomjon Ihtiyorjon O'G'Li Muhitdinov, Ablazbek Erkinjon Ogli Madraximov PROSPECTS OF DEVELOPMENT OF AGRICULTURAL TOURISM IN FERGANA REGION // Scientific progress. 2021. №8. URL:

<https://cyberleninka.ru/article/n/prospects-of-development-of-agricultural-tourism-in-fergana-region> (дата обращения: 09.11.2022).

23. Muhitdinov I. I. O. G. L. SO 'X DARYOSI OQIMINING SHAKLLANISHIDA GIDROMETEOROLOGIK OMILLARNING ROLI //Academic research in educational sciences. – 2021. – Т. 2. – №. 7. – С. 286-290.

24. Zarifjon o'g'li, Maxammadov Zuhridin, and Muhitdinov Ilhomjon Ihtiyorjon o'g'li. "FARGONA VODIYSINING IQLIMI VA YOGINLARI." PEDAGOGS jurnali 2.1 (2022): 49-52.

25. Ismoilovich A. Y., Erkinovich M. A. THE USE OF HYDRONICS IN THE STUDY OF CHANGES OCCURRING IN THE PROCESS OF WATER USE //PEDAGOGS jurnali. – 2022. – Т. 10. – №. 1. – С. 148-154.

THE ROLE OF HISTORICAL AND CULTURAL MONUMENTS IN THE DEVELOPMENT OF TOURISM IN THE FERGANA VALLEY

Maxkamov Elyorbek Gayratovich

Fergana state university, Department of Geography

Abdulhamidov Abdusattor

Fergana state university, Department of Geography

Fattoxov Ne`matulloh

Fergana state university, Department of Geography

Annotation: *This article examines the role and importance of historical and cultural monuments in the development of tourism in the Fergana Valley. The fact that there are many historical and cultural monuments in the Valley area is considered moral in the development of historical and religious tourism.*

Key words: *tourism, service, tourist route, foreign tourists, tourist safety, excursion.*

INTRODUCTION

The importance of tourism is constantly growing in the national economy of states today. This can be interpreted as the result of the direct impact of tourism on the economy. The infrastructure of this sector has been carrying out important tasks in the economy of some countries. According to the calculations of scientists, on the basis of the development of international tourism, the economic growth and social process, the development of vehicles, the increase in the number of workers and servants in developed countries and an increase in their material and cultural level, labor intensification and the lengthening of working leave, the development of interstate relations and cultural ties, there are factors such as the reduction of the hangover.

Today, special attention is paid to the development of tourism in the Republic of Uzbekistan, in particular the sphere of international tourism. For example, by the decree of the president of the Republic of Uzbekistan dated December 21, 2010 No. 1446 "on accelerating the construction of Infrastructure, transport and communications in 2011-2015", the construction of 9 Tourist Road infrastructure complex facilities were determined. The complex facilities of the tourism road infrastructure include facilities that provide the following types of services: fast food cafes (open and closed part), a store of primary essential products and souvenirs, sanitary trinkets (toilet, shower rooms), a communication center (telephone, fax, Internet) and auto parking. And this plays an important role in expanding the flow of foreign tourists.

MATERIAL AND METHODS. In addition, factors affecting the development of international tourism include: geographical, economic-social, political and demographic, tourist safety, tourist infrastructure in the region, scientific and technological progress, etc. A special place in this is occupied by the social and demographic characteristics of tourists.

The main part of foreign tourists visiting the Republic of Uzbekistan is, 53.5% of tourists from European countries. The remaining 26.2% corresponds to the Central Asian and Pacific region, 11.4% to the countries of the Middle East, 4.6% to the countries of South Asia, 3.8% to the countries of Africa and the lowest figure, that is, 0.38% to the countries of the American continent. Nowadays, the tourist market of elderly people is also growing rapidly. In the US, 28% of the total number of tourists corresponds to the share of the adult population. Traveling to Europe, about 22% of tourists are tourists aged 55 years or older. The result of studies carried out in 12 European countries shows that by 2020, more than 25% of their population is made up of people over 60 years of age (o.Ismailov, 2012y.). 85% of tourists coming to Uzbekistan fall under the contribution of tourists aged 55 years and older. According to statistics, 85% of elderly tourists are usually interested in excursions around the country. The main part of tourists visits in order to see historical-cultural, religious, architectural monuments. Fergana Valley Tourism is also considered to have a high proportion of historical and religious tourism.

RESULTS. Ponsod mosque is located in the city of Shahrikhon. It was built at the beginning of the XIX century 27 km from the city of Andijan. It consists of a mosque, namozhona and a tower. The mosque is decorated in an oriental way.

The Jom'e-architectural complex (Madrasah, tower and khanaqoh) was built in 1885-1892 by Muhammadaliboy (Mamtaliboy) from Hakan. It is located in the Old Town area of Andijan. A unique architectural monument survived the Andijan earthquake of 1902. In madrasa at the end of the XIX - beginning of the XX century, Mudarris, Imams and thinkers were trained. It was renovated in 1974 and taken under state protection. Now the Museum of literature and art of Andijan region is located.

The castle complex is located in the city of Andijan. Tsarist Russia troops were built in 1880-1881 as a military fortification and renovated in 1980. Currently, the manuscript Department of the Museum of literature and art of Andijan region is operating here.

Devonaboy jom'e mosque was built at the end of the XIX century. It is located in the Old City part of Andijan. The entrance to the mosque is domed, and towers are raised on the double side. The tower and the mosque counters are decorated with Oriental ornaments

The mausoleum of Qutaiba ibn Muslim is located in the village of Pakhtakor, Jalaguduk district 28 km away from the city of Andijan. In 715, the Arab commander Qutaiba ibn Muslim Bohiliy, who was killed by the rebels for refusing to submit to the newly elected caliph Solomon, was buried. Historian Narshakhi mentioned the cemetery where his grave was placed under the name "Mozorbuva".

Fazilmon ota shrine-the city of Khanabad is located in the village of Fazilmon ota 72 km away from Andijan city center. Religious Ulama Sayid Fazilman was buried in Delhi. There is a healing spring Popular as a shrine.

The shrine "Three Springs" is located in the center of the fisherman district 50 km from the center of the city of Andijan.

The Ahmad al-Fargani complex (Fergana region) was built during the independence period - in 1998. Abul Abbas ibn Muhammad ibn Kasir Ahmad al-Farghani was born in 797 year in the village of Quba (Quva) in Fergana Valley. Caliph Aaron Ar-Rashid's deputy in the Eastern lands entered the circle of his son Mamun's scientists in Marv. Ahmad al-Fargani is an extremely famous scientist, and the translation of his works has been used for several centuries as the main textbook even in European universities. Sources talk a lot about Ahmad al-Fargani and his inventions of 861. The "scale an-Nil" he invented (measuring the water of the Nile River) is still preserved today in Cairo, Egypt. It was accepted that his death was approximately 865-866.

Burkhoniddin Marginani (symbolic) mausoleum (Fergana region) - through the efforts of President of the Republic of Uzbekistan Islam Karimov, the symbolic tomb of alloma was built in 2000 in the city of Rishton. The great faqih Abul Hasan Ali ibn Abu Bakr ibn Abduljalil al-Fargani ar-Rishtani al-Marginani was born on September 23, 1123. He received the name "Burhon ad-din val-Milla" (a document of religion and the Ummah) because of his deep and perfect mastery of the Quran, Hadith and jurisprudence and the creation of immeasurable masterpieces in this area. The work Al-Hidoya, written in 1178, as the most accurate, consistent, perfect work on jurisprudence, has become the main guide of the Hanafi sect in fiqh issues throughout the Islamic world.

DISCUSSION Tomb of Mullo Bazar Akhund (Mulla qirgiz) (Namangan region. The beginning of the XX century) - Mullo Bazar Oxund (Mulla qirgiz) was born in the first half of the XVII century. Thirst for science brought him to Bukhara, the science center of Turkestan. While studying in madrasa for many years, the wise scientist Mirzo Bahadur received an education from Bukhara, and when he received a letter of irshod from the breed - the label of Pir, he left Bukhara and traveled to the countries of the middle and Middle East. He was in Khodan, Yorkent and other cities of qashqar. Mullo Bazar Oxund was a major scientist who had a good grasp of jurisprudence, Hadith, Faroese, geography, science calculus, history, literature, mysticism and other sciences.

Khodja Amin mausoleum (Namangan region XVIII century) - the Khodja Amin mausoleum was built in the second half of the XVIII century. In the decoration of the mausoleum, at the beginning of the XIV century, Central Asian architects used a carved ceramic applique, which squeezed it out of a colorful glazing coating. Historical sources write that at the end of the 16th century, Iminhoja eshon, one of the descendants of Sheikh Hovandi Tahur, will come and settle in Namangan from Tashkent. There will be many who will be devoted to him. In exchange for the wealth Inherited from his father - in-law, iminhoja eshon will build a mausoleum on the front side of Ibrahimhoja's tomb in the late seventeenth and early eighteenth centuries for the memories of Ibrahimhoja. The construction of the mausoleum was attracted by the skillful architects of that time, and it was built with a very delicate taste.

CONCLUSION The fact that there are many historical and cultural monuments on the territory of the Fergana Valley is considered moral in the development of historical and

religious tourism. By improving the infrastructure of these historical and cultural monuments and attracting tourists, workers and attendants in the regions lead to employment in an increase in their material and cultural level, the development of interstate relations and cultural ties leads to the expansion of interpersonal relations on the regional and interregional scale, the development of the services sector, the reduction of foreign exchange.

REFERENCES:

1. Mahkamov, E. (2021, August). GEOGRAPHICAL DISTRIBUTION OF MEDICAL PLANTS OF THE FERGANA VALLEY, RECREATION POSSIBILITIES AND GEOECOLOGICAL ASPECTS OF THEIR PROTECTION: <https://doi.org/10.47100/conferences.v1i1.1414>. In RESEARCH SUPPORT CENTER CONFERENCES (No. 18.06).

2. Elyorjon G'ayratovich Mahkamov, Dilafruz Bahromjon Qizi Karimqulova EKOTURISTIK MARSHRUTLAR VA ULARNI ISHLAB CHIQISH USULLARI // Academic research in educational sciences. 2021. №12. URL: <https://cyberleninka.ru/article/n/ekoturistik-marshrutlar-va-ularni-ishlab-chiqish-usullari> (дата обращения: 09.11.2022).

3. Махкамов Э. Г. Рекреация ва туризмни ташкил этишда табиий шароитни баҳолашнинг назарий жиҳатлари //ГЕОГРАФИЯ: ПРИРОДА И ОБЩЕСТВО. – 2020. – Т. 1. – №. 4.

4. Абдуганиев, О. И., and Э. Г. Махкамов. "преподаватель кафедры географии Ферганский государственный университет Республики Узбекистан, г. Фергана." SCIENCE AND ITS ROLE IN MODERN SOCIETY (2019): 383.

5. Махкамов Э. Г., Маматисаков Ж. РЕКРЕАЦИЯ ВА ТУРИЗМ ОБЪЕКТЛАРИНИ ҲУДУДИЙ ЖОЙЛАШТИРИШНИНГ ГЕОГРАФИК ЖИҲАТЛАРИ //ГЕОГРАФИЯ: ПРИРОДА И ОБЩЕСТВО. – 2021. – Т. 2. – №. 1.

6. Isomiddinovich, A. O., Mahkamov, E., & Bahrom, N. (2022). Geographic Aspects of Organizing Tourism in Protected Natural Areas. *Miasto Przyszłości*, 27, 82-85.

7. Махкамов, Э. Г. (2020). Рекреация ва туризмни ташкил этишда табиий шароитни баҳолашнинг назарий жиҳатлари. ГЕОГРАФИЯ: ПРИРОДА И ОБЩЕСТВО, 1(4).

8. Makhkamov E. G., Umurzakova G. A., Gopporova F. B. PROSPECTS OF ECOTOURISM DEVELOPMENT IN FERGANA PROVINCE //Journal of Geography and Natural Resources. – 2022. – Т. 2. – №. 02. – С. 33-39.

9. Abduganiev, Olimjon I., and Elyorbek G. Makhkamov. "ECOLOGICAL TOURISM IN PROTECTED NATURAL AREAS." *Journal of Geography and Natural Resources* 2.02 (2022): 25-32.

10. Makhkamov E. G. Use of natural conditions of the Fergana region for recreation and tourism //Экономика и социум. – 2020. – №. 4. – С. 63-65.

11. Mahkamov E. GEOGRAPHICAL DISTRIBUTION OF MEDICAL PLANTS OF THE FERGANA VALLEY, RECREATION POSSIBILITIES AND GEOECOLOGICAL ASPECTS OF THEIR PROTECTION //Конференции. – 2021.

12. Jahongirmirzo Jamoliddin O'G'Li Mamatisakov, Ilhomjon Ihtiyorjon O'G'Li Muhitdinov PROSPECTS OF DEVELOPMENT OF ECOTOURISM IN THE PROTECTED NATURAL AREAS OF FERGANA REGION // Scientific progress. 2021. №3. URL: <https://cyberleninka.ru/article/n/prospects-of-development-of-ecotourism-in-the-protected-natural-areas-of-fergana-region> (дата обращения: 09.11.2022).

13. Jahongirmirzo Mamatisakov IMPROVING STUDENTS' GEOLOGICAL KNOWLEDGE BY SCHOOL GEOGRAPHY EDUCATION // Academic research in educational sciences. 2022. №10. URL: <https://cyberleninka.ru/article/n/improving-students-geological-knowledge-by-school-geography-education> (дата обращения: 09.11.2022).

14. Mamatisakov J., Egamberdi B., Dostonbek M. TERRITORIAL ASPECTS OF THE DISTRIBUTION OF ETHNOONYMS OF FERGANA REGION //Scientific Impulse. – 2022. – Т. 1. – №. 2. – С. 591-595.

15. Jamoliddin o'g'li J. M. et al. DESCRIPTION OF LOCAL HISTORY AND EXCURSION OBJECTS OF FERGANA REGION. – 2022.

16. О. И. Абдуганиев, А. Мадрахимов МУҲОФАЗА ЭТИЛАДИГАН ТАБИЙ ҲУДУДЛАРНИНГ АСОСИЙ ТОИФАЛАРИ ВА ТАСНИФЛАРИ // Academic research in educational sciences. 2022. №10. URL: <https://cyberleninka.ru/article/n/mu-ofaza-etiladigan-tabiiy-ududlarning-asosiy-toifalari-va-tasniflari> (дата обращения: 09.11.2022).

17. Muhitdinov, I. I. "Kichik tog'daryolari oqiminig shakllanishida meteorologik omllarning roli (Farg'ona vodiysining janubiy qismi misolida)." magistrlik dissertatsiyasi.- Farg'ona 87 (2021).

18. Abdug'aniyevich A. H., Abdumalik o'g'li A. A. HUDUDNING TABIIY-GEOGRAFIK XUSUSIYATLARI AHOLI JOYLANISHIGA TA'SIR ETUVCHI OMIL SIFATIDA //O'ZBEKISTONDA FANLARARO INNOVATSIYALAR VA ILMIY TADQIQOTLAR JURNALI. – 2022. – Т. 1. – №. 12. – С. 576-581.

19. Абдувалиев А. Ҳ., Абдулхамидов А. А. Ў. МАРКАЗИЙ ОСИЁ АҲОЛИСИНИНГ ДЕМОГРАФИК ВАЗИЯТИГА ТАБИЙ-ГЕОГРАФИК ОМИЛЛАРНИНГ ТАЪСИРИ //Academic research in educational sciences. – 2022. – Т. 3. – №. 10. – С. 435-440.

20. Ismoilovich A. Y. et al. ATMOSFERA XAVOSINI IFLOSLANISHINI OLDINI OLISHDA TARIXIY VA HORIIY TAJRIBADAN FOYDALANISH //O'ZBEKISTONDA FANLARARO INNOVATSIYALAR VA ILMIY TADQIQOTLAR JURNALI. – 2022. – Т. 1. – №. 10. – С. 167-179.

21. Ismoilovich A. Y. et al. АНКЛАВ ҲУДУДЛАРДА ЕР РЕСУРСЛАРИДАН ФОЙДАЛАНИШНИНГ АМАЛИЙ АҲАМИЯТИ //O'ZBEKISTONDA FANLARARO INNOVATSIYALAR VA ILMIY TADQIQOTLAR JURNALI. – 2022. – Т. 1. – №. 10. – С. 180-186.

22. Jahongirmirzo Jamoliddin O'G'Li Mamatisakov, Ilhomjon Ihtiyorjon O'G'Li Muhitdinov, Ablazbek Erkinjon Ogli Madraximov PROSPECTS OF DEVELOPMENT OF AGRICULTURAL TOURISM IN FERGANA REGION // Scientific progress. 2021. №8. URL:

<https://cyberleninka.ru/article/n/prospects-of-development-of-agricultural-tourism-in-fergana-region> (дата обращения: 09.11.2022).

23. Muhitdinov I. I. O. G. L. SO 'X DARYOSI OQIMINING SHAKLLANISHIDA GIDROMETEOROLOGIK OMILLARNING ROLI //Academic research in educational sciences. – 2021. – Т. 2. – №. 7. – С. 286-290.

24. Zarifjon o'g'li, Maxammadov Zuhridin, and Muhitdinov Ilhomjon Ihtiyorjon o'g'li. "FARGONA VODIYSINING IQLIMI VA YOGINLARI." PEDAGOGS jurnali 2.1 (2022): 49-52.

25. Ismoilovich A. Y., Erkinovich M. A. THE USE OF HYDRONICS IN THE STUDY OF CHANGES OCCURRING IN THE PROCESS OF WATER USE //PEDAGOGS jurnali. – 2022. – Т. 10. – №. 1. – С. 148-154.

ORGANIZATION OF ECOTOURISTIC ROUTES IN FERGANA REGION

Maxkamov Elyorbek Gayratovich

Fergana state university, Department of Geography

Abdulhamidov Abdusattor

Fergana state university, Department of Geography

A`zamova Begoyim

Fergana state university, Department of Geography

Annotation:

This article examines the issues of organizing eco-touristic routes in Fergana region. For a more meaningful Organization of eco-touristic routes on the territory of the region, it is advisable to organize them in a complex way.

Key words: *tourist route, excursion, expedition, seasonal routes, tourist firms, local tourists, eco-touristic resource*

INTRODUCTION

Fergana region is considered favorable for organizing all manifestations of ecological tourism in terms of natural conditions. Because, here it can be found from areas that need protection to natural areas that are less exposed to the human factor. And the organization of tourist routes is directly related to tourist firms operating in the regions. But, at present, eco-touristic routes are practically not being developed. An example of this is such a problem as the placement and feeding of tourists as the main reason. Tourist accommodation does not cause problems in cities, but during trips to eco-touristic facilities located at a distance from the Regional Center, this problem occurs. In this case, when we plan to develop eco-touristic routes, we must first create conditions for the placement of tourists. By organizing a tourist base or camps in places, it is possible to solve the problems of tourists both overnight and eating. At the same time, the following should be taken into account when organizing feeding in order to further increase the interest of tourists on eco-touristic routes:

1. Organization in the National portable boiler-plate method-in nature;
2. Organization of a tourist camp (seasonal-Palatinate method) at an eco-touristic facility when an eco-touristic route is developed;
3. Ensure that there are mineral waters, hot tea in a thermos, good tea and environmentally friendly natural juices throughout the route;
4. During the route, when going on an excursion, you need to eat in an expeditionary way (canned food, hardened sausages, etc.) Arrange with hot tea.

MATERIAL AND METHODS. In order to increase the efficiency of eco-touristic routes, they are also classified according to several different signs:

1. In terms of seasonality, it is classified as follows:

- Year-round routes – eco-touristic routes with an annual work schedule;
- Seasonal routes are those that are held in a certain season of the year (skiing, water, mountaineering, etc.).

2. According to the structure of the track is divided into linear, ring, radial and mixed directions:

- Linear direction-direction of movement, the beginning and end of which are located at different geographical points. For Example: Fergana – Margilan – Rishton – Kokand.

- Folk direction-the direction of movement, the beginning and end of which are located in one geographical point, on the route of which it is intended to stop at several points. For Example: Fergana-Margilan-Yozyavon-Fergana.

- radial direction-the direction of movement, the beginning and end of which are located in one geographical point, where, while living in it, the tourist travels to other points and returns to the place where he began his journey. For Example: Yozyavon-Margilan-Fergana-First-Shahimardon.

- Mixed direction is the direction of movement that concentrates linear, ring and radial directions.

3. According to the duration, the following directions are distinguished:

- Multi-day (14-30 days) routes;
- Routes for several days (1-3 days) - routes that are organized on weekends;
- Several hour routes (excursions).

RESULTS. For a more meaningful Organization of eco-touristic routes on the territory of the region, it is advisable to organize them in a complex way. Because reaching eco-touristic facilities far from the Regional Center at once can tire or bore tourists. Therefore, when developing complex routes, excursions to all tourism resources should be organized along the way to the eco-touristic resource of interest to the tourist, rest in picturesque places, attractions around the route, ancient masks, historical and cultural monuments should also be included in the route. Taking into account the above, Eco-tours can be organized on the territory of the region as follows.

Yozyavon-Margilan-Fergana-first – Shahimardon-during this eco-touristic route, tourists will be able to watch landscape types in Fergana region from the desert to the foothills, rivers flowing quietly when they reach the plains, in addition to samples of national crafts, as well as religious and pilgrimage sites. Duration: 3 days and covers the following processes:

1-day. From the city of Fergana to reach the deserts of Central Fergana acquaintance with the unique animal and plant world of the chala desert and desert areas of Central Fergana. In camels, The Hummingbird marza booms and barks and travels between them rest in the open nature. Watching the national craft samples of the city of Margilan (the process from obtaining silk to making it become a fabric and giving it amazing colors) and religious and pilgrimage sites (pir Siddik complex (XVIII century), Huja magiz Makbara (XVIII

century), Chakor mosque, Said Akhmadhuja madrasa (XIX century)). During trips, shopping for various handicraft products is included. Evening party return to Fergana;

2-day. Getting to the village first from Fergana, Acquaintance with the landscape of Adir and the nature of the springs(Arsif, formerly, Ettibulak). Reaching shahimardon, visiting a shrine in the village of shahimardon. Overnight stay in local residents ' houses;

3-day. Watching the rising of the sun from behind the mountains in the early morning, Trekking (hiking in the mountain pasture) staging. Kurban Lake, watching the Green Lake and swimming in boats in the water of the lake, Descent from the village of Yordon into the Valley of the Blue River, Recreation and rafting on the banks of the river(swimming through special devices in mountain ranges). Return to Fergana.

The plan of work to be done during the route can be changed according to the age and coverage of the Travelers. For example, if an ecotouristic route is organized for schoolchildren, a wider emphasis is placed on its educational aspects. The trip is carried out in a radial direction (the beginning and end point of the trip is the district or city center where the school is located) and in the form of an excursion. It is better to start the journey from the deserts of Central Fergana.

DISCUSSION. A system of cuttings for eco-touristic routes will be developed in a protected desert area in the central Fergana area. In the desired places of the cuttings, signs are organized indicating where the sheds, drinking water and other necessary things are in order to relax and provide information about the area. The fact that the main purpose of eco-touristic routes is to be limited to sampling or just taking a picture of the flora and fauna, so that it is focused on conservation work, is determined by the organizers of the route and the representative of the protected area. Pupils should be provided with brochures on which the routes are presented with a fixed tourist card and moral norms, and taxed with safety rules. Samples are taken for the preparation of herbariums from plants, which give a signal from the ancient Syrdarya From animal remains (Gray lizard, gecko (lizard), desert lizard), lizard, colorful lizard, turtle, snakes and so on.) and mules are prepared.

To the region of hill (Arsif, formerly, Satkak, Chimyon, etc.) on organized excursions, it is possible to explain to readers the springs of local importance in religious tourism, their specific ecological-geographical features and history, and to have fun in the resorts of the territory(circulation of various attractions). The Hills are covered in February by such plants as blow ball, in March by Karabakh, in April by crows and peas. Depending on the season, herbarium is prepared from plants. Various geographical activities can also be carried out during the tour. For example, measuring the relative height of hills and lowering them into topographic maps, analyzing the geological structure of slopes and other natural geographical processes. It is also possible to organize various national games.

CONCLUSION. Opportunities for the organization of eco-touristic routes in the mountain region of Fergana region are great. Mountain region geo-complexes have undergone a weak transformation, characterized by an abundance of unique and

interesting nature creations. Mountain region includes the southern suburbs of Besharik, Uzbek districts of the region, the surrounding areas of Sukh district and Shahimardon and Yordon villages of Fergana district. These territories occupy the slopes of the low and middle mountains in the northern foothills of the Alai-Turkestan Mountains and the valleys between the mountains. Taking samples for herbarium, swimming in boats on the mountain ranges, watching karst caves are among the main factors in the interesting organization of mountaineering, such as climbing plants(such as five leaves on the mountain slopes, incense, goldfish, Turkestan Adonis, black cumin, etc.). From reptiles in the mountains Turkestan and Himalayan lizard, Nikolsky lizard, voracious snake, yellow Sparrow from birds, Raven, mountaineer, sparrow, long tail, mountaineer, italghi Eagle, Partridge, stone small eagle, Turkestan snake, red sucker, relict humpback mouse, wolf, fox, mountaineer, mountaineer, mountaineer, mountaineer it is possible to meet such. For the school collection, their pace is taken. The voracious snake is considered a poisonous snake (distributed mainly in the vicinity of the Kalkubbon and Green Lakes) distributed throughout the territory of the region, and security measures must be taken during the excursion.

REFERENCES:

1. Mahkamov, E. (2021, August). GEOGRAPHICAL DISTRIBUTION OF MEDICAL PLANTS OF THE FERGANA VALLEY, RECREATION POSSIBILITIES AND GEOECOLOGICAL ASPECTS OF THEIR PROTECTION: <https://doi.org/10.47100/conferences.v1i1.1414>. In RESEARCH SUPPORT CENTER CONFERENCES (No. 18.06).

2. Elyorjon G'Ayratovich Mahkamov, Dilafruz Baxromjon Qizi Karimqulova EKOTURISTIK MARSHRUTLAR VA ULARNI ISHLAB CHIQISH USULLARI // Academic research in educational sciences. 2021. №12. URL: <https://cyberleninka.ru/article/n/ekoturistik-marshrutlar-va-ularni-ishlab-chiqish-usullari> (дата обращения: 09.11.2022).

3. Махкамов Э. Г. Рекреация ва туризмни ташкил этишда табиий шароитни баҳолашнинг назарий жиҳатлари //ГЕОГРАФИЯ: ПРИРОДА И ОБЩЕСТВО. – 2020. – Т. 1. – №. 4.

4. Абдуганиев, О. И., and Э. Г. Махкамов. "преподаватель кафедры географии Ферганский государственный университет Республики Узбекистан, г. Фергана." SCIENCE AND ITS ROLE IN MODERN SOCIETY (2019): 383.

5. Махкамов Э. Г., Маматисаков Ж. РЕКРЕАЦИЯ ВА ТУРИЗМ ОБЪЕКТЛАРИНИ ҲУДУДИЙ ЖОЙЛАШТИРИШНИНГ ГЕОГРАФИК ЖИҲАТЛАРИ //ГЕОГРАФИЯ: ПРИРОДА И ОБЩЕСТВО. – 2021. – Т. 2. – №. 1.

6. Isomiddinovich, A. O., Mahkamov, E., & Bahrom, N. (2022). Geographic Aspects of Organizing Tourism in Protected Natural Areas. *Miasto Przyszłości*, 27, 82-85.

7. Махкамов, Э. Г. (2020). Рекреация ва туризмни ташкил этишда табиий шароитни баҳолашнинг назарий жиҳатлари. ГЕОГРАФИЯ: ПРИРОДА И ОБЩЕСТВО, 1(4).

8. Makhkamov E. G., Umurzakova G. A., Gopporova F. B. PROSPECTS OF ECOTOURISM DEVELOPMENT IN FERGANA PROVINCE //Journal of Geography and Natural Resources. – 2022. – Т. 2. – №. 02. – С. 33-39.

9. Abduganiev, Olimjon I., and Elyorbek G. Makhkamov. "ECOLOGICAL TOURISM IN PROTECTED NATURAL AREAS." Journal of Geography and Natural Resources 2.02 (2022): 25-32.

10. Makhkamov E. G. Use of natural conditions of the Fergana region for recreation and tourism //Экономика и социум. – 2020. – №. 4. – С. 63-65.

11. Makhkamov E. GEOGRAPHICAL DISTRIBUTION OF MEDICAL PLANTS OF THE FERGANA VALLEY, RECREATION POSSIBILITIES AND GEOECOLOGICAL ASPECTS OF THEIR PROTECTION //Конференции. – 2021.

12. Jahongirmirzo Jamoliddin O'G'Li Mamatisakov, Ilhomjon Ihtiyorjon O'G'Li Muhitdinov PROSPECTS OF DEVELOPMENT OF ECOTOURISM IN THE PROTECTED NATURAL AREAS OF FERGANA REGION // Scientific progress. 2021. №3. URL: <https://cyberleninka.ru/article/n/prospects-of-development-of-ecotourism-in-the-protected-natural-areas-of-fergana-region> (дата обращения: 09.11.2022).

13. Jahongirmirzo Mamatisakov IMPROVING STUDENTS' GEOLOGICAL KNOWLEDGE BY SCHOOL GEOGRAPHY EDUCATION // Academic research in educational sciences. 2022. №10. URL: <https://cyberleninka.ru/article/n/improving-students-geological-knowledge-by-school-geography-education> (дата обращения: 09.11.2022).

14. Mamatisakov J., Egamberdi B., Dostonbek M. TERRITORIAL ASPECTS OF THE DISTRIBUTION OF ETHNOONYMS OF FERGANA REGION //Scientific Impulse. – 2022. – Т. 1. – №. 2. – С. 591-595.

15. Jamoliddin o'g'li J. M. et al. DESCRIPTION OF LOCAL HISTORY AND EXCURSION OBJECTS OF FERGANA REGION. – 2022.

16. О. И. Абдуганиев, А. Мадрахимов МУҲОФАЗА ЭТИЛАДИГАН ТАБИЙ ҲУДУДЛАРНИНГ АСОСИЙ ТОИФАЛАРИ ВА ТАСНИФЛАРИ // Academic research in educational sciences. 2022. №10. URL: <https://cyberleninka.ru/article/n/mu-ofaza-etiladigan-tabiiy-ududlarning-asosiy-toifalari-va-tasniflari> (дата обращения: 09.11.2022).

17. Muhitdinov, I. I. "Kichik tog'daryolari oqiminig shakllanishida meteorologik omllarning roli (Farg'ona vodiysining janubiy qismi misolida)." magistrlik dissertatsiyasi.- Farg'ona 87 (2021).

18. Abdug'aniyevich A. H., Abdumalik o'g'li A. A. HUDUDNING TABIIY-GEOGRAFIK XUSUSIYATLARI AHOLI JOYLANISHIGA TA'SIR ETUVCHI OMIL SIFATIDA //O'ZBEKISTONDA FANLARARO INNOVATSIYALAR VA ILMIY TADQIQOTLAR JURNALI. – 2022. – Т. 1. – №. 12. – С. 576-581.

19. Абдувалиев А. Ҳ., Абдулхамидов А. А. Ў. МАРКАЗИЙ ОСИЁ АҲОЛИСИНИНГ ДЕМОГРАФИК ВАЗИЯТИГА ТАБИИЙ-ГЕОГРАФИК ОМИЛЛАРНИНГ ТАЪСИРИ //Academic research in educational sciences. – 2022. – Т. 3. – №. 10. – С. 435-440.

20. Ismoilovich A. Y. et al. ATMOSFERA XAVOSINI IFLOSLANISHINI OLDINI OLISHDA TARIXIY VA HORIIY TAJRIBADAN FOYDALANISH //O'ZBEKISTONDA FANLARARO INNOVATSIYALAR VA ILMIY TADQIQOTLAR JURNALI. – 2022. – Т. 1. – №. 10. – С. 167-179.

21. Ismoilovich A. Y. et al. АНКЛАВ ҲУДУДЛАРДА ЕР РЕСУРСЛАРИДАН ФОЙДАЛАНИШНИНГ АМАЛИЙ АҲАМИЯТИ //O'ZBEKISTONDA FANLARARO INNOVATSIYALAR VA ILMIY TADQIQOTLAR JURNALI. – 2022. – Т. 1. – №. 10. – С. 180-186.

22. Jahongirmirzo Jamoliddin O'G'Li Mamatisakov, Ilhomjon Ihtiyorjon O'G'Li Muhitdinov, Ablazbek Erkinjon Ogli Madraximov PROSPECTS OF DEVELOPMENT OF AGRICULTURAL TOURISM IN FERGANA REGION // Scientific progress. 2021. №8. URL: <https://cyberleninka.ru/article/n/prospects-of-development-of-agricultural-tourism-in-fergana-region> (дата обращения: 09.11.2022).

23. Muhitdinov I. I. O. G. L. SO 'X DARYOSI OQIMINING SHAKLLANISHIDA GIDROMETEOROLOGIK OMILLARNING ROLI //Academic research in educational sciences. – 2021. – Т. 2. – №. 7. – С. 286-290.

24. Zarifjon o'g'li, Maxammadov Zuhridin, and Muhitdinov Ilhomjon Ihtiyorjon o'g'li. "FARGONA VODIYSINING IQLIMI VA YOGINLARI." PEDAGOGS jurnali 2.1 (2022): 49-52.

25. Ismoilovich A. Y., Erkinovich M. A. THE USE OF HYDRONICS IN THE STUDY OF CHANGES OCCURRING IN THE PROCESS OF WATER USE //PEDAGOGS jurnali. – 2022. – Т. 10. – №. 1. – С. 148-154.

АДАПТАЦИЯ БОЛЬНЫХ К СЪЕМНЫМ ЗУБНЫМ ПРОТЕЗАМ ПРИ АДЕНТИИ, В СОВРЕМЕННОЙ СТОМАТОЛОГИИ (Литературный обзор)

Салимов Одилхон Рустамович

*Заведующий кафедрой пропедевтики ортопедической стоматологии,
Д.м.н., доцент*

Рахимов Бахтиёрджон Гафурджанович

*ассистент кафедры пропедевтики ортопедической стоматологии
Ташкентского государственного стоматологического института*

Аннотация: *Анатомо-физиологические особенности жевательного аппарата обуславливают характер предварительной терапевтической, хирургической и ортопедической (ортодонтической) подготовки перед протезированием, особенности конструкции будущего протеза, его границы и соответствующие материалы, методики работы врача. От правильного их учета и качества изготовленного протеза зависят следующие клинические данные: степень восстановления функций жевания и речи, внешний вид больного, фиксация и стабилизация протеза, частота и характер поломок, изменения слизистой оболочки протезного ложа, наличие болевых ощущений и др. [3,5]*

В данной статье :*на примере научных трудов зарубежных и отечественных авторов рассматриваются процессы адаптации больных к съемным зубным протезам в современной стоматологии*

Ключевые слова: *зубные протезы, адаптация, жевательный аппарат, полное отсутствие зубов.*

Большое влияние на увеличение сроков адаптации к зубному протезу имеют возникающие болевые ощущения от давления протеза (острые края челюстей, пролежни). Это является следствием того, что в данных случаях протез оказывает нарастающее раздражающее действие, в силу чего торможение не вырабатывается и протез ощущается как инородное тело. Торможение возможно лишь после того, как будут сняты все дополнительные раздражители. Следует отметить, что не только анатомо-физиологические особенности жевательного аппарата влияют на клинические данные, но и наоборот. [7,8,9,11,15] Так, целенаправленное распределение жевательных нагрузок, приходящихся на протезное ложе, предупреждает преждевременную атрофию альвеолярной дуги и образование избытков слизистой оболочки в виде «болтающегося гребня». Это позволяет длительное время сохранять выгодные анатомо-физиологические условия полости рта для протезирования, особенно при необходимости его повторения через несколько лет.

При некачественном изготовлении протезов, пониженной способности слизистой оболочки переносить механическое давление, неблагоприятных анатомических условиях (узкие альвеолярные дуги с истонченной слизистой оболочкой) протезного ложа, нарушении гигиены полости рта на слизистой оболочке могут развиваться локальные и разлитые воспалительные процессы [К.Сыдыгалиев, 2002; Т.Н.Юшманова, Ю.Л.Образцов, 2010].

При полном отсутствии зубов В.Н.Копейкин (2006) рекомендует менять зубные протезы каждые 3-4 года, что обусловлено прогрессирующей атрофией костной ткани в области протезного ложа. Исследования В.П.Наумова (2004) также показали, что уменьшение площади беззубых челюстей зависит от сроков пользования полными съемными протезами, так как через три года площадь протезного ложа верхней челюсти уменьшается на 6,7%, нижней — на 10,3% от первоначальной величины.

При изготовлении мостовидных зубных протезов также необходимо решать вопрос о количестве зубов, которые могут быть использованы в качестве опорных. Этому помогает использование простого и доступного статического метода оценки функциональной ценности жевательного аппарата. [20-24]

Для учета роли каждого зуба в обеспечении функции жевания предложены статические системы учета жевательной эффективности. В то же время в системе Н.А.Агапова ценность зубов не зависит от состояния тканей пародонта, при исчислении жевательной эффективности остаточного зубного ряда степень поражения определяется 100-процентным вычетом из общей суммы коэффициентов удаленных зубов и их антагонистов. Кроме того, для зубов мудрости, имеющих антагонисты, устанавливается коэффициент, равный величине их жевательной поверхности, что в некоторых случаях делает значение функциональной способности жевательного аппарата более 100%. [26.27]

По данным R.Grunt и G.Rooney (2008), скорость атрофии альвеолярных дуг челюстей у больных, пользующихся полными съемными зубными протезами, составляет 1 мм в год, а при отсутствии протезов — 0,1 мм в год на верхней и 0,4 мм в год — на нижней челюсти.

Пренебрежительное отношение к рекомендациям по использованию стоматологических материалов и технического оборудования, нарушение режима полимеризации пластмасс, обжига металлов и обработки готового протеза и т.п. (техничко-технологический аспект) приводят к дефектам изготовленных зубных протезов в виде неоднородной кристаллической решетки металлических конструкций, их усадки, наличия в базисе протеза пузырьков, пористости, разводов, участков с повышенным внутренним напряжением, наличия остаточного мономера и т.п. Подобные дефекты обуславливают возникновение в клинике таких осложнений, как явление гальванизма, аллергияция организма, изменение слизистой оболочки полости рта, растрескивание и поломки протезов и т.п. (медицинский аспект), а следовательно, снижают функциональные, эстетические и гигиенические качества

зубных протезов или делают их непереносимыми. Очевидно, что адаптация к таким протезам будет растянута во времени или невозможна. Поэтому необходимо особо внимательно относиться к инструкциям промышленных предприятий-изготовителей по использованию стоматологического оборудования и материалов и выполнять их. Следует отметить, что этот аспект в большей своей части относится к зубным техникам, так как вышеописанные ошибки возникают в процессе зуботехнического производства. Следовательно, зубным техникам также нужно соблюдать деонтологические правила при выполнении своих обязанностей. Неслучайно, говоря о медицинской деонтологии, имеют в виду не только систему взаимоотношений, которые устанавливаются между врачом и больным, но и принципы поведения медицинского персонала, направленные на максимальное повышение полезности лечения и исключение неблагоприятно влияющих упущений в медицинской деятельности [Е.М.Тер-Погосян, АК.Иорданишвили, 2005; М.З.Штейнгарт, 2006, 2008]. Соблюдение технологии работы со стоматологическими материалами и правильная эксплуатация технического оборудования являются важными факторами в профилактике многих осложнений протезирования, возникающих в клинике в период адаптации больных к зубным протезам.

Интересны и практически значимы исследования А.В.Цимбалистова (1996) по изучению реабилитации больных со вторичным сниженным прикусом с позиций системного реагирования. Им было установлено, что с нарастанием морфологических и функциональных нарушений в процессе развития патологических состояний адаптационно-компенсаторный запрос к системе органов челюстно-лицевой области возрастает.

В то же время увеличивается объем конструкций и лечебных мероприятий, необходимых для возмещения утраченных органов. По данным А.В.Цимбалистова (2000), успех реабилитационных мероприятий в клинике ортопедической стоматологии является результатом адекватного воздействия на все компоненты патологических процессов в челюстно-лицевой локализации, а именно: синдромом эндогенной интоксикации сложной этиологии, включающий заболевания полости рта, токсические эффекты конструкционных материалов и соматические нарушения.

Кроме того, было доказано, что интегральная оценка метаболического статуса по веществам низкой и средней молекулярной массы (ВНиСММ) олигопептидов больных с патологией ротовой полости соответствует общеклинической соматической оценке состояния органов и систем пациента. Эти показатели одновременно свидетельствуют об имеющемся хроническом эндотоксикозе при наличии в полости рта патологических изменений и стоматологических конструкций. Изменение коэффициента ВНиСММ мочи / ВНиСММ слюны в процессе лечения и приближение его показателя к нормальным величинам (1,4±0,3) может говорить об эффективности проведенного лечения, а сам показатель, будучи весьма

информативным, может с успехом применяться в клинической стоматологии для регистрации адаптации больных в процессе реабилитации.

Наш клинический опыт подтвердил мнение Н.Н.Уразаевой (2007), что использование адгезивных средств может существенно повышать эффективность фиксации полных пластиночных протезов при неблагоприятных анатомо-физиологических условиях жевательного аппарата. Неслучайно за рубежом, в частности в Великобритании, адгезивные средства широко используются, и за год их расходуется около 88 т [G.D.Stafford, 2000]. Кроме улучшения фиксации и стабилизации съемных протезов, применение адгезивов с соответствующими фармакологическими препаратами позволяет лечить грибковые поражения протезного ложа [E.H.Scher, G.M.Ritchie, D.J.Flowers, 2008].

Эффективность адгезивов доказана с применением объективных методов исследования. Так, Н.Н.Уразаева (2007) при изучении функционального состояния височных, жевательных и подбородочных мышц установила, что амплитуда электромиограмм (ЭМГ) височных и жевательных мышц при сжатии зубных рядов у пациентов, применявших адгезивы, была на 25-42% выше аналогичных показателей у протезоносителей, не употреблявших адгезивных композиций.

В то же время амплитуда ЭМГ подбородочных мышц при жевании в случаях применения адгезивных средств была в 1,7 раза ниже, чем без таковых. При этом сроки адаптации к полным протезам сокращались с 15-30 до 5-8 дней.

Гнатодинамометрические исследования позволили установить, что при использовании адгезивного препарата в 2,5-3 раза увеличивалась сила максимального сжатия челюстей [Н.Н.Уразаева, 2007].

Изучение силы фиксации протеза на нижней челюсти методом отрыва от протезного ложа без адгезивного средства сразу после его нанесения и через 1,3 и 24 часа показало, что сила фиксации протезов в 95,3% случаев увеличивалась сразу после применения адгезива, в 85,7% - через 3 ч и только в 33,3% - через 24 ч [F.D.Mizza, J.V.Dikshit, N.S.Muradia, 2003]. Изучение клинической эффективности отечественного адгезивного порошка (ЦНИИС МЗ СССР и ИХД Латвийской ССР) показало, что он значительно улучшает силу фиксации базиса: через 3 мин - на 436 г, через 1 ч - на 338 г и через 3 ч - на 136 г. Сила фиксации со временем снижалась, но положительное влияние этого адгезива было статистически достоверно значимым в течение 3 ч [Н.Н.Уразаева, 1991].

Использование адгезивов было также эффективно при использовании зубочелюстно-лицевых протезов и позволяло сохранить «герметичность» протезов в течение 2 ч [Н.Н.Уразаева, ТАКатаргина, В.М.Чучков, 2000].

Для оптимизации периоды адаптации больных к съемным зубным, зубочелюстно-лицевым протезам, улучшения их функциональной присасываемости, фиксации и стабилизации, а также устранения болевых ощущений и лучшей регенерации травматических эрозий на слизистой оболочке рта авторами предложен

гель-адгезив, содержащий анестезин, каротолин, метилурацил и медицинский гель-гидросил. При необходимости лечения грибковых поражений слизистой оболочки полости рта (в том числе протезного ложа и поля) в этот лечебный стоматологический гель дополнительно вводили леворин.

Учитывая вышеизложенное целью наших дальнейших исследований является изучить процессы адаптации и оптимизировать тактику ортопедическую стоматологическую помощи.

Список литературы:

1. Агзамходжаев С.С., Каландарова Ш.С., Ходжиметов А.А. Биохимические показатели смешанной слюны у лиц, пользующихся съемными пластиночными протезами: научное издание //Журнал теоретической и клинической медицины. - Ташкент, 2009. - №4. - С. 69-72.

2. рутюнов С.Д., Огородников М.Ю., Степанов А.Г., Геворкян Э.М., Чергештов М.Ю. Ортопедическое лечение полного отсутствия зубов съем-ным пластиночным протезом с внутрислизистыми полиуретановыми им-плантатами //Современная ортопедическая стоматология, 2008. -№9. -С.59-59.

3. Ирсалиев Ф.Х. Характеристика контингента больных с аллергическими заболеваниями, нуждающихся в стоматологической помощи / Ф.Х. Ирсалиев, Ж.Х. Ахмедов, В.Ф. Гариб // Стоматология. - Ташкент, 2009. - №1-2. - С. 39-41.

4. Ирсалиев Х.И. Состояние барьерно-защитных комплексов протезного ложа при пользовании съемными пластиночными протезами / Х.И. Ирсалиев, Ж.У. Абдувакилов, П.М. Ахмедов // Stomatologiya. - Ташкент, 2003. - №1-2. - С. 120-122.

5. Каливрадджиян Э.С., Кукуев В.И., Подопригора А.В. Повышение эффективности ортопедического лечения съемными пластиночными протеза-ми, изготовленными из полимеров, модифицированных наноразмерным серебром //Современная ортопедическая стоматология. -2011. - N16. - С.5-6.

6. Копейкин В.Н. Ошибки и осложнения при применении съемных пластиночных и бюгельных протезов //Мед. бизнес, 2003.-N1.-С.9-12.

7. Копейкин В.Н., Миргазизов М.З. Ортопедическая стоматология. М.: Медицина, 2001. 624 с.

8. Копейкин В.Н., Миргазизов М.З., Малый А.Ю.Ошибки в ортопеди-ческой стоматологии: Профессиональные и медико-правовые аспекты. - М., 2002. -240 с.

9. Кресникова Ю.В. Клинико-эпидемиологическое исследование результатов ортопедического лечения больных с частичным отсутствием зубов //Автореф. дисс. ... канд. мед. наук. - М., - 2008. - 21с.

10.Миняева В.А. Проблемы съемного зубочелюстного протезирования.- СПб., 2005. – 190 с.

11.Рахматуллаев Ф.Т. Результаты санитарно-химических исследований нового базисного материала "Сопакр" : научное издание / Ф. Т. Рахматуллаев // Стоматология. - Ташкент, 2010. - №1-2. - С. 165-167.

12.Саввиди К.Г. Особенности повторного протезирования полными съемными протезами при подвижном альвеолярном гребне : научное издание / К. Г. Саввиди, Г. Л. Саввиди // Стоматология. - Москва, 2009. - №5. - С. 56-58.

13.Трезубов В.В., Косенко Г.А. Качественная характеристика съёмных пластиночных зубных протезов с термопластическими базисами //Институт стоматологии. - 2011. - N1. - С.58-59.

14.Akbarov Avzal Nigmatullaevich, Khabilov Bekzod Nigmonovich, Kosimov Ahror Abror ugli. VARIETY OF BONE-PLASTIC MATERIALS AND THEIR MAIN PROPERTIES (LITERATURE REVIEW) Web of Scientist: International Scientific Research Journal 3 (9), 140-146

15. Туляганов , Ж., Миррахимова , М., & Косимов , . А. (2022). ОЦЕНКА КАЧЕСТВА И ЭФФЕКТИВНОСТИ СЪЕМНЫХ ПРОТЕЗОВ НА УРОВЕНЬ ЖИЗНИ БОЛЬНЫХ С ПОЛНОЙ АДЕНТИЕЙ. Eurasian Journal of Medical and Natural Sciences, 2(6), 477–481.

16. Акбаров Авзал Нигматуллаевич, & Хабилов Даврон Нигманович. (2022). АКТУАЛЬНОСТЬ ОЦЕНКИ КАЧЕСТВА ЖИЗНИ ПАЦИЕНТОВ ПОСЛЕ РЕЗЕКЦИИ ВЕРХНЕЙ ЧЕЛЮСТИ. Proceedings of International Conference on Scientific Research in Natural and Social Sciences, 1(1), 38–41. Retrieved from - <https://econferenceseries.com/index.php/srnss/article/view/30>

17. Акбаров Авзал Нигматуллаевич, Хабилов Даврон Нигманович, & Мухитдинова Фарзона Гайратовна. (2022). ИЗУЧЕНИЕ РАСПРОСТРАНЕННОСТИ ЗАБОЛЕВАНИЙ СЛИЗИСТОЙ ПОЛОСТИ РТА У ПАЦИЕНТОВ, ПЕРЕНЕСШИХ COVID-19. Proceedings of International Conference on Scientific Research in Natural and Social Sciences, 1(1), 42–45. Retrieved from <https://econferenceseries.com/index.php/srnss/article/view/31>

18.Al-Ghannam N.A., Fahmi F.M. Effect of direct relining on stresses at the denture base and the metal frame of removable partial dentures //J. Contemp. Dent. Pract. -2005 Feb.15. –Vol.6. -N1. –P.37-47.

19.Applegate OC. Essentials of Removable Partial Denture Prosthesis 10rded. Philadelphia: Saunders -2005. -189 p.

20.Bosshart M. Как преодолеть устаревшие догмы при изготовлении полных съемных протезов? / М. Bosshart // Новое в стоматологии. - Москва, 2009. - №5. - С. 30-43

21.Christensen G.J. What has happened to removable partial prostho-dontics? // J. Am. Dent. Assoc. -2003 Jan. –Vol.134. -N1. –P.111-113.

22.Eliason C.M. RPA clasp design for distalextension removable partial dentures. // J.Prosthet. Dent. -2003. –Vol.49. -N1. –P.25-27.

23. Farina D., Marletti R. Comparison of algorithms for estimation of EMG variables during voluntaric contractions. *J. Of Electromyography and Kinesiology*. 2000, 10, 337—349.

24. Hindels G.W. Load distribution in extension saddle partial dentures // *J. Prosthet. Dent.* -2001. –Vol.85. -N4. –P.324-329.

25. Kaplan D. Flexible removable partial dentures: design and clasp concepts // *Dentistry Today.com*. Issue Date: December 2008, Posted On: 12/15/2008

26. Kokich V.O., Kiyak H.A., Shapiro P.A. Comparing the Perception of Dentists and Lay People to Altered Dental Esthetics // *J. Esthet. Dent.* -2009. -N11. –P.311-324.

27. Kratochvil F.J., Thompson W.D., Caputo A.A. Analysis of stress patterns on teeth and bone with retainers for removable partial dentures // *J. Prosthet. Dent.* -2001. – Vol.46. -N1. –P.21-28.

28. Sato Y., Tsugar K., Abe Y., Asahar S., Akagawa Y. Analysis of stiffness and stress in I-bar clasps // *J. Oral Rehab.* -2011. –Vol.28.-N6.-P.596-600.

29. Thie Ch. Благодаря рукам... Часть 1 : научное издание / Ch. Thie, A. Hirsch, F. Hirsch // *Новое в стоматологии* . - М., 2012. - Том 181 N1. - С. 64-76

30. Thie Ch. Благодаря рукам... Часть 2 : научное издание / Ch. Thie, A. Hirsch, F. Hirsch // *Новое в стоматологии* . - М., 2012. - Том 182 N2. - С. 94-103

**O'RTA OSIYODA ROSSIYA IMPERIYASI DAVRIDA OLIB BORILGAN KARTOGRAFIK
TADQIQOTLAR AHAMIYATI VA DOLZARBLIGI**

Tog'aymurodova Aziza Sa'dulla qizi

Denov Tadbirkorlik va Pedagogika Instituti talabasi

Rahmonova Madina Rahmatulla qizi

Denov Tadbirkorlik va Pedagogika Instituti talabasi

Abdullayeva Mushtariy G'ofirjon qizi

Denov Tadbirkorlik va Pedagogika Instituti talabasi

Abdulazizova Munavvar Azizbek qiz

Denov Tadbirkorlik va Pedagogika Instituti talabasi

Annotatsiya: *Ushbu ilmiy maqolada O'rta Osiyoda dastlab olib borilgan kartografik tadqiqotlar, Tyanshanskiy, Prejevalskiyning va boshqa kartograf olimlarning kartografik tadqiqotlari va ularning natijalari yoritilgan.*

Kalitso'zlar: *O'rtaosiyo, Rossiya, kartografiya, Tyanshanskiy, Prejevalskiy, Xitoy, Pansner, Oltoy, ekspeditsiya, geografiya, sayohat*

Аннотация: *В данной научной статье освещаются картографические исследования, проведенные в Средней Азии, картографические исследования Тяньшанского, Прежевальского и других ученых-картографов и их результаты.*

Ключевые слова: *Средняя Азия, Россия, картография, Тяньшанский, Прежевальский, Китай, Панснер, Алтай, экспедиция, география, путешествия.*

Annotation: *In this scientific article, the cartographic studies carried out in Central Asia, the cartographic studies of Tyanshansky, Prezhevsky and other cartographic scientists and their results are highlighted.*

Key words: *Central Asia, Russia, cartography, Tyanshansky, Prezhevsky, China, Pansner, Altai, expedition, geography, travel*

KIRISH

Rossiyaning Markaziy Osiyoga qiziqishi qadimda paydo bo'lgan. XIX asrning o'rtalariga qadar. O'rta Osiyo qadimgi va o'rta asr xitoy manbalariga ko'ra xaritalarda tasvirlangan. Bu o'z davri uchun yaxshi xaritalar edi, lekin ular O'rta Osiyo hududining katta qismini egallagan murakkab tog' tizimlari haqida faqat taxminiy tasavvurni berardi. Xitoy xaritalarida tog'lar O'rta Osiyo bo'ylab tarqalgan "tepaliklar" sifatida tasvirlangan. Daryo va ko'llarni tasvirlashda noaniqliklar ko'p bo'lib, ularning ba'zilari xaritalarda umuman yo'q edi. Markaziy Osiyo mintaqasi chegaralari ulkan hududni - Sharqiy Turkiston, G'arbiy Mo'g'uliston (Jungariya), Tibet, Shimoli-G'arbiy Xitoyi qamrab oladi. Tarixiy va madaniy birlik bu erlarni bog'lab turardi, ammo ularning sivilizatsiyaviy yaxlitligi fanga XIX-asr oxirida boshlangan ekspeditsiya ishlari tufayli ma'lum bo'ldi. Rus sayyohlari, geograflari, tarixchilari, arxeologlari, botaniklari va zoologlari, sharq arxeologlari, tilshunos-paleograflari O'rta

Osiyo yerlari bo'ylab sayohat qilib, birin-ketin mintaqalarni kashf etishdi. Mintaqaning geografik xaritasi va unda eramizning 1-ming yilliklarida yashagan xalqlar madaniyatining ilmiy jihatdan qayta tiklangan tarixi - bu mahalliy tadqiqotchilarning mashaqqatli va xavfli mehnati natijasi edi.

ADABIYOTLAR TAHLILI VA METODOLOGIYASI

Bu davrda O'rta Osiyo bo'yicha muhim umumlashtiruvchi kartografiya ishlarini Veymarlik nemis olimi, t.f. Pansner Lavrentiy Ivanovich (1777-1851) – olib brogan. Rossiyaga kelgach, olim o'zini O'rta Osiyo geografiyasi va kartografiyasiga bag'ishlashga qaror qildi. L. Pansnerning Rossiyadagi faoliyatining natijasi uning kartografik ishlari bo'lib, birinchisida 1816 yilda Oltoy tog'-kon zavodlari mansabdor shaxslarining geografik va kartografik ishlari umumlashtirilgan «Kolyvano-Voskresenskaya tog' okrugining batafsil xaritasi, Barnaul tog'-kon arxivining so'nggi shaxsiy xaritalaridan Rossiyaning umumiy batafsil xaritasi (bir dyuymda 20 verst) miqyosida, Map deposida bo'lgan sud maslahatchisi L. Pansner rahbarligida tuzilgan. Lorens Pansner boshchiligida keng tarqalgan bosma “O'rta Osiyoning bir qismi xaritasi ham tuzildi, unda qirg'iz kaysaklari, qoraqalpoqlar, truxmentlar va buxorlar yerlari aks ettirilgan. Ushbu xarita xorijiy kutubxonalarda, xususan, Britaniya kutubxonasining Kartografik kutubxonasida ham mavjud. Pansner xaritasi katta formatdagi o'nta varaqni o'z ichiga oladi, 1 darajagacha bo'linishlar bilan daraja panjarasiga ega. Mamlakat janubida, Markaziy Osiyoning bir qismi xaritasida kuchli tarmoqlangan daryolar tarmog'i (Tadjen daryosi, Sebrud bilan Tus daryosi) va antik davr geograflaridan olingan shaharlar ko'rsatilgan: Antioxiya, Neza, Zaverx, Marg'iyon. Nashr qilingan xaritada birinchi marta aks etgan yangi ma'lumotlar, jumladan, XIX-asr boshidagi marshrut tavsiflari va xaritalari materiallari ayniqsa diqqatga sazovordir. Marshrutlar mamlakatning shimoli-sharqini kesib o'tadi, ular bo'ylab rel'ef, quduqlar, daryolar va soylar, traktlar va aholi punktlari ko'rsatilgan. O'rta Osiyoning bir qismi xaritasi Rossiya uchun yangi bo'lgan ushbu mintaqalar to'g'risida umumiy g'oyalarni shakllantirish uchun katta ahamiyatga ega bo'lib, Sibir liniyalari ma'muriyati va Oltoy tog'-kon zavodlari rahbariyatining geografik joylashuvga oid amaliy talablarini to'liq qondira olmadi. Rossiyaning O'rta Osiyo va Qozog'istonni o'rganishi nafaqat to'xtab qolmadi, balki yanada rivojlandi. XIX asrning 20-yillarida. O'rta Osiyo xonliklari bilan savdo va diplomatik aloqalarni mustahkamlash maqsadida O'rta Osiyoga bir qancha yirik ekspeditsiya va elchixonalar yuborildi. Ekspeditsiyaning missiyasi, shuningdek, O'rta Osiyo yerlari haqida batafsil ma'lumot to'plash va aniqroq xaritalar yaratishni o'z ichiga olgan va shuning uchun ular nafaqat yo'nalishlarni tavsiflash va vizual suratga olish, balki joylarning geografik joylashuvini astronomik aniqlash, erning yarim instrumental tadqiqotlari, shuningdek tekislash yo'llari yotqizilgan.

Osiyo hududining janubi-g'arbiy va markaziy qismlari geografiyasi haqidagi birinchi aniqroq ma'lumotni Kavkaz gubernatori general Yermolovning buyrug'i bilan N.N. Muravyov Boku shahridan Kaspiy dengizining sharqiy qirg'oqlarigacha, so'ngra Krasnovodsk qo'ltig'idan Xiva va Buxoroga, Shimoliy Hindistonga sayohat qilgan. Kaspiy

dengizi qirg'oqlarini o'rganib, O'rta Osiyo cho'llariga chuqur kirib, Krasnovodsk qo'ltig'idan Xivagacha tuyalarda xavf-xatarlarga to'la mashaqqatli sayohatni amalga oshirdi.[3,] Hammasi bo'lib 1400 km dan ortiq masofani bosib o'tgan Muravyev sayohatini muvaffaqiyatli yakunladi va darhol uni tasvirlay boshladi. Jonli tilda yozilgan kitobi katta qiziqish bilan kutib olindi. Unda birinchi marta mamlakatning o'sha paytda deyarli noma'lum bo'lgan markaziy hududlari haqidagi ma'lumotlar keltirildi. Sayohat uchun Atlasni tuzgan Muravyovning kartografik materiallari katta ahamiyatga ega. 1823-yilda Muraviyevning asari fransuz tiliga tarjima qilingan va chet el olimlari tomonidan yuqori baholangan. 1821-yilda N.N.Muravyov yana O'rta Osiyoga borib, Krasnovodsk va Balxan qo'ltig'ini, shuningdek, uning atrofidagi hududlarni instrumental tadqiqot ishlarini olib bordi. Natijada bu hududlarning batafsil xaritalari tuzildi [1, 160-161-betlar]. Rossiyada O'rta Osiyoni o'rganishda ilmiy bosqichning boshlanishi atoqli olim Nikita Yakovlevich Bichurin (otasi lakinf, 1777-1853) nomi bilan bog'liq. 1807-1821 yillarda Xitoyda bo'lganida O'rta Osiyo juda ko'p materiallar to'plagan.. Bichurin nashr etilgan va nashr etilmagan ishlari, arxivlarda saqlanadi. Ular hozirgi kungacha ham o'z ahamiyatini yo'qotmagan va geografik ma'lumotlarni tarjima qilish va mahalliyashtirishning mutlaq aniqligi tufayli qadimgi va o'rta asrlar Osiyo arxeologiyasi, tarixi va etnografiyasi bo'yicha tadqiqotlar uchun eng muhim manba bo'lib qolmoqda.[2, 13-15]

Petr Petrovich Semenov-Tyan-Shanskiy - rus geografi, Osiyoning taniqli tadqiqotchisi. Zodagon oilada tug'ilgan. 1848 yilda o'qishni tugatgandan so'ng. Peterburg universiteti Sharqiy Evropa tekisligida ekspeditsiya ishlarini olib bordi. Keyin uch yil (1852-1855) Germaniya, Shveysariya, Fransiya universitetlarida geologiya va geografiya fakultetlarida tahsil oldi. Semyonov Tyanshanskiy XIX-asrning ikkinchi yarmi - XX-asr boshlarida geografik ekspeditsiyalarni tashkil etishda, Rossiya hududini o'rganishda katta rol o'ynadi.. XIX-asr boshlarida O'rta Osiyo yer sharining eng kam o'rganilgan hududlaridan biri edi. "Noma'lum o'lka"ni - Pyotr Semenovni O'rta Osiyo deb atagan .[4, 12-21]

"Osiyo geografiyasi bo'yicha ishim meni ichki Osiyo haqida ma'lum bo'lgan hamma narsa bilan batafsil tanishishga olib keldi. Xususan, meni Osiyo tog' tizmalarining eng markaziy qismi – yevropalik sayyohning oyog'i hali qadam bosmagan va faqat kam xitoy manbalaridan ma'lum bo'lgan Tyan-Shan o'ziga tortdi.(S.Tyanshanskiy xotiralaridan)[4, 12-21]

1851 yilda P.P. Semenov Rossiya geografiya jamiyati kengashi nomidan Ritterning "Osiyo geofanining" birinchi jildini rus tiliga tarjima qilishga kirishdi. Ritterning katta bo'shliqlari va noaniqliklari maxsus ekspeditsion tadqiqotlarni talab qildi. Bu vazifani Semyonovning o'zi zimmasiga oldi, u Berlinda (1852-1855) bo'lganida Ritter bilan shaxsan uchrashdi va uning ma'ruzalarida qatnashdi. Semyonov Ritter bilan "Osiyo Yershunosligi" tarjimasini tafsilotlarini muhokama qildi va Rossiyaga qaytib, 1855 yilda birinchi jildini nashrga tayyorladi. Semyonovning 1856-1858 yillardagi sayohatlari. O'rta Osiyoni o'rganishni shimoldan boshlagan. Ekspeditsiyani Oltoyni o'rganishdan boshlab, u Balxash ko'lining qumli sharqiy mintaqasidan o'tib, tog'larda joylashgan Issiqko'lining "issiq ko'luga"

etib bordi va uning suvsiz ekanligini aniqladi. Semenov O'rta Osiyoni O'rta Osiyodan ajratib turuvchi to'siqni tashkil etuvchi Tyan-Shanni birinchi bo'lib o'rgandi va shu tariqa N. A. Severtsov va N. M. Prjevalskiylarning keyingi ekspeditsiyalariga yo'l ochdi. Barnaulda qishlashdan so'ng, 1857 yilda Semenov Terskey-Olatau tizmasini kesib o'tdi, Tyan-Shan sirtlariga etib bordi, daryoning yuqori oqimini topdi. Norin - Sirdaryoning asosiy manbai. Sayohat davomida u Saridjaz daryosining yuqori oqimida keng muzlik hududini topdi va Tengri-Tog' tizmasi va balandligi 6985 m bo'lgan Xon-Tengri cho'qqisini o'rgandi. Semenov Tyan-Shan etagiga qaytib, Tekse daryosi vodiysi bo'ylab boshqa yo'ldan bordi. Uning geografik jihatdan eng qimmatli marshrutlarni tanlashdagi ajoyib qobiliyatini ta'kidlash kerak. Ushbu marshrutlarning muhim xususiyati shundaki, ularning deyarli barchasi sayohatchi uchun nisbatan qulayroq bo'lgan uzunlamasına vodiylar bo'ylab emas, balki asosan tog'lar yo'nalishi bo'ylab o'tgan. Ushbu marshrutni tanlash tufayli, asosan tog' tizmalari bo'ylab ekspeditsiya tog'larning konfiguratsiyasidan juda qimmatli material olishga muvaffaq bo'ldi. Semenov birinchi bo'lib Tyan-Shan tog' tizmalari xaritasini tuzdi, uning tabiiy zonalarining vertikal tarqalishini ochib berdi va ajoyib botanika, zoologik va geologik kolleksiyalarni to'pladi. Tyan-Shanning ajoyib tadqiqotlari uchun u keyinchalik familiyasiga qo'shilgan.

MUHOKAMA VA NATIJALAR

O'rta Osiyoni o'rganishda Prjevalskiy xizmatlari. 1867 yilda Prjevalskiy O'rta Osiyoga ekspeditsiya tashkil etishda yordam so'rab Rossiya Geografiya Jamiyatiga murojaat qildi, ammo ilmiy doiralarda hech qanday nom yo'qligi sababli, u, afsuski, Jamiyat Kengashining yordamiga umid qila olmadi. Prjevalskiyning O'rta Osiyoga birinchi sayohat (1870-1873) nihoyatda qiyin va xavfli bo'ldi. [7, 415] Nikolay Mixaylovich Prjevalskiy O'rta Osiyo bo'ylab ikkinchi sayohatini 1876 yilda boshlaydi. U juda keng miqyosda ishlab chiqilgan, u Tibet va Lxasani o'rganishi kerak edi, ammo siyosiy vaziyatning murakkablashishi (Xitoy bilan mojaro) va Prjevalskiyning kasalligi tufayli yo'lni qisqartirishga to'g'ri keldi. Sayohatini Kuljadan boshlab, Tyan-Shan tizmalari va Tarim cho'qqilarini bosib o'tib, Prjevalskiy 1877 yil fevral oyida ulkan qamish botqog'i - Lobnor ko'lga etib bordi. Uning ta'rifiga ko'ra, ko'lning uzunligi 100 kilometr va kengligi 20 dan 22 kilometrgacha bo'lgan. Sirli Lop Nor qirg'og'ida, "Lop mamlakatida" Prjevalskiy Marko Polodan keyin ikkinchi ... edi! Tadqiqotchilarning kashfiyotlariga hech qanday to'siqlar to'sqinlik qilmadi: bir guruh ko'llar bilan Tarimning quyi oqimi va Oltin-tog' tizmasi tasvirlangan, lobnorlar (qoraqurchinlar) etnografiyasiga oid materiallar to'plangan. Biroz vaqt o'tgach, Nikolay Mixaylovichning kundaligida shunday yozuv paydo bo'ladi: "Bir yil o'tadi, Xitoy bilan tushunmovchiliklar hal qilinadi, sog'ligim yaxshilanadi, keyin men yana sargardonning tayog'ini olib, yana Osiyo cho'llariga boraman". Prjevalskiy "Tibet" deb nomlangan uchinchi Markaziy Osiyo sayohatini 1879-1880 yillarda 13 kishilik otryad bilan amalga oshiradi. [7, 415] To'rtinchi O'rta Osiyo ekspeditsiyasi "Ikkinchi Tibet sayohati" nomi bilan ham tanilgan va 1883 yildan 1885 yilgacha davom etgan. Va yana Tibet! Botayotgan quyosh nurlarida yarqirab turgan bahoriy ko'llar bilan bezalgan Xuan Xe daryosi, botqoqli Sariq daryo, Alashan va Tarim qumlari; va

yangi sarguzashtlar va kashfiyotlar: Orin-Nur, Jarin-Nur ko'llari, Moskva va Rossiya tizmalari, Kolumb tizmasi, Huang Xe manbalari o'rganildi. To'plamda qushlar, sutemizuvchilar va sudralib yuruvchilarning, shuningdek, baliqlarning yangi turlari, gerbariyda o'simliklarning yangi turlari paydo bo'ldi. Ushbu sayohatning natijasi - Sloboda mulkining qishloq sukunatida yozilgan yana bir kitob "Kyaxtadan Sariq daryoning manbalariga, Tibetning shimoliy chekkalarini va Tarim havzasi bo'ylab Lob-nor orqali o'tadigan yo'lni o'rganish". Charchoqsiz Nikolay Mixaylovichning xarakterini bilganlar uchun uning to'liq bo'lmagan 50 yoshida Markaziy Osiyoga beshinchi safariga borishga qaror qilganida ajablanarli narsa yo'q edi, bu esa, afsuski, taniqli olim va tadqiqotchi uchun oxirgi bo'ldi. 1888 yil 20 oktyabrda buyuk sayohatchi va iste'dodli tabiatshunos Nikolay Mixaylovich Prjevalskiy vafot etdi. Shunday qilib, uning kuli butun umri davomida orzu qilgan Osiyoda abadiy qoldi. 1889 yilda uning qabriga haykal o'rnatildi. O'z orzusi sari doimo olg'a intilib, ko'p va ko'p avlodlarga o'rnak bo'lib kelayotgan tinimsiz jasur tadqiqotchining shon-shuhrat va buyukligi timsoli sifatida osmonga sinishga shay granit tosh ustida tumshug'ida zaytun novdasi bo'lgan bronza burgut ko'tariladi. butun dunyo bo'ylab olimlar va sayohatchilar.[8, 95]

XULOSA

Xulosa qilib shuni aytishimiz mumkinki, O'rta Osiyo kartografiyasi, shuningdek yurtimiz kartografiya fani taraqqiyoti asosan XIX asrda Rossiya imperiyasining O'rta Osiyoga bosqini oldidan hududni o'rganish va tadqiq etish maqsadida tashkil etilgan ilmiy ekspeditsiyalari, shuningdek, sayyohlik, elchilik aloqalari natijasida keng o'rganildi va rivojlandi. XIX asrgacha bo'lgan davrda ham O'rta Osiyoda kartografik tadqiqotlar kam bo'lsada olib borilgan va ushbu malumotlar olimlarning yozma qo'lyozmalari orqaligina o'rganilgan.

FOYDALANILGAN ADABIYOTLAR:

1. Postnikov, Aleksey Vladimirovich. O'rta va O'rta Osiyoda Rossiya chegaralarining shakllanishi, (XVIII-XIX asrlar). Tarixiy-geografik tadqiqot va xaritalashning roli [Matn]: hujjatlarda monografiya / A. V. Postnikov; jami ostida ed., so'zboshi. V. S. Myasnikov; Ros. akad. Fanlar, Tabiiy fanlar va texnologiyalar tarixi instituti. S. I. Vavilov. - Moskva: Tarixiy fikr yodgorliklari, 2007. - 460 b. : kasal. - Adabiyotlar ro'yxati: b.426-440; Farmon. ismlar: b.442-448; Farmon. geografik nomlar: 449-457-betlar. - ISBN 978-5-88451-216-0 : \$302,50
2. XIX asr oxiri - XX asr boshlarida O'rta Osiyoga Rossiya ekspeditsiyalari - Sankt-Peterburg: 2008. - S. 26-27.
3. Putilov, B. N. Nikolay Nikolaevich Mikluxo-Maclay. Biografiya sahifalari [Matn]: monografiya / B. N. Putilov. - Moskva: Fan, Ch. ed. sharq lit., 1981. - 212 b. : 1 l. portret - (rus sayohatchilari va sharqshunoslari).
4. Potapov, Aleksandr Nikolaevich. Oq qanot egasi [Matn]: Ryazan guberniyasi Gremyachka qishlog'idagi atoqli geograf, statistik, jamoat arbobi Pyotr Petrovich Semenov-

Tyan-Shanskiy (1827-1914) hayoti haqida / Aleksandr Nikolaevich Potapov; badiiy V. D. Boldireva; ph. A. A. Bogdanov, S. I. Novikov // Moskva jurnali. Rossiya hukumati tarixi. - 2013. - No 4 (268). - 12-21-betlar

5. Murzaev, Eduard Makarovich. Vladimir Afanasyevich Obruchev, 1863-1956 [Matn]: monografiya / E. M. Murzaev, V. V. Obruchev, G. E. Ryabuxin; javob. ed. N. A. Florensov; SSSR Fanlar akademiyasi [AN]. - 2-nashr, qayta ko'rib chiqilgan. va qo'shimcha - Moskva: Nauka, 1986. - 208 p. : kasal. - (Ilmiy-biografik adabiyotlar). - 0,8 r.

6. Tezlashtirish, Lev Emmanuilovich. Ilmning jonli ovozi: Adabiy portretlar: K.A.Timiryazev, A.E.Fersman, V.A.Obruchev, D.N.Kagorodov, N.N.V.Lunkevich, Ya.I.Perelman, O.N.Pisarjevskiy, D.S.Danin [Matn]: monografiya / L.E. - Qo'shimcha nashr. - Moskva: Bolalar adabiyoti, 1986. - 302 p. : kasal. - 12 b.

7. Kolomb Livingston Stenli. A. Gumboldt. Prjevalskiy [Matn]: biografik hikoyalar / komp., ed. ed. N. F. Boldirev. - 2-nashr. - Chelyabinsk: Ural LTD, 2000. - 415 p. : kasal. - (E'tiborli odamlarning hayoti: ZhZL. Florenty Pavlenkov kutubxonasi. Biografik seriya (1890-1915)). - Yoritilgan ro'yxatlar. San'at oxirida. - ISBN 5-8029-0068-7: \$91,70

8. Yusov, Boris Vasilevich. N. M. Prjevalskiy [Matn]: talabalar uchun kitob / B. V. Yusov. - Moskva: Ta'lim, 1985. - 95 p. - (Ilm ahli). - 0,2 r.

9. Vnukov, N. Buyuk sayohatchilar [Matn]: biografik lug'at / N. Vnukov. - Sankt-Peterburg: Azbuka, 2000. - 734 p. : tsv.ill. - (XII-XX asrlarning buyuk sayohatchilari). - Ismlarning ko'rsatilishi: 699-733-betlar. - ISBN 5-267-00048-5: 1350 rubl.

10. Shimoliy Osiyo xalqlari va madaniyatlari. Tadqiqot materiallari 2004 yil [Matn]: ilmiy ishlar to'plami / Irkutsk mintaqalararo ijtimoiy fanlar instituti [va boshqalar]; ilmiy ed. M. G. Turov. - Irkutsk: Irkutsk mintaqalararo jamoat instituti

AVTOMOBILLARDA ISHLATILADIGAN YUQORI BOSIMLI GAZ BALLONLARIDA ISHLATILADIGAN KOMPOZITSION POLIMER MATERIALLAR TAXLILI

To'rayev Shoyadbek Ahmadjonovich

Senior teacher at Andijan
Machine – building Institute

Abstract: In article the method of studying of modes of manufacturing of automobile details under pressure is consecrated.

Keywords: a polymeric material, the material expense, moulding under pressure, the press form, the foundry car, a polymeric composition.

Liquefied gases can be used in all internal combustion engines with carburetors and injectors. The schematic view of the gas supply system of a car running on liquefied gas is presented in Figure 1 below. Liquefied petroleum gas (propane-butane) comes from the cylinder through the main gas pressure line. In the filling machine, gas is consumed from the cylinder and, together with this, it is filled with the help of an external gas filling device.[1]

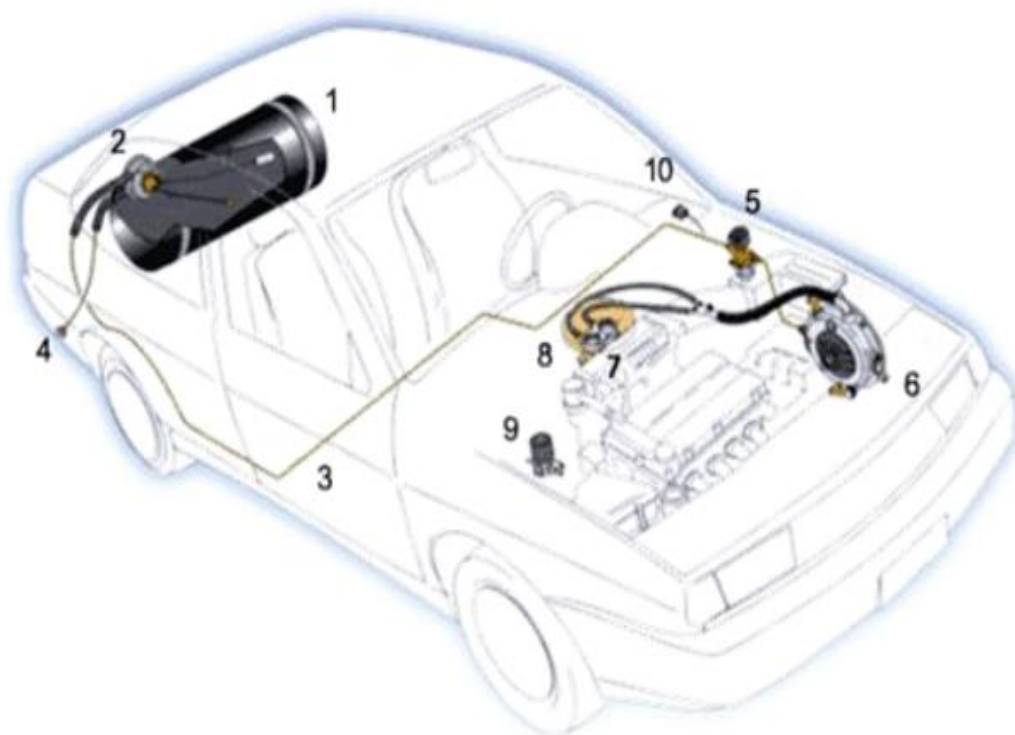

Figure 1. Cars with liquefied gas supply system

1. cylinder, 2. manifold, 3. main pressure path of gas, 4. from the outside filling device, 5. gas valve, 6. evaporator reducer, 7. dispenser, 8. gas and air mixer, 9. gasoline valve, 10. Fuel change key.

The gas enters the gas valve-filter in the liquid phase through the main highway, cleans it from all kinds of tarry waste, and performs the function of sealing or connecting to gasoline when the car is turned off. Then, the purified gas goes to the reducer-evaporator through the pipeline, where it drops from sixteen to one atmospheric pressure. It evaporates rapidly, the gas reducer cools, therefore the reducer is connected to the engine's cooling system. Therefore, its circulation does not allow the reducer to fail quickly. The gas from the reducer comes to the gas mixer through a low-pressure hose dispenser, which is placed between the air filter and the throttle valve.[2]

It is done through a pusher (pereklyuchatel) to control the operation on gas or gasoline. It is installed in the interior of the car, between the indicators. When switching from "petrol" position to "gas" position, the electromagnetic gas valve opens and the electromagnetic gasoline valve closes. If we go the other way, the gas valve is closed and the gasoline valve is opened. It is possible to find out what kind of fuel is being used through Svetadiot. The switch can be connected to the fuel level for it (it should be connected to the sensor of the multivalve oil level indicator).

Cars of the fourth generation of gas cylinder design differ in that instead of a gas valve (gasoline shut-off) an emulsifier nozzle is installed. Compressed gas is widely used in the supply system of cars. Figure 2 shows the truck's gas cylinder equipment and their location. The useful capacity of each installed gas cylinder is 50 liters, the maximum pressure is 200 kg/cm². The accumulated energy of the gas produced in one cylinder is equal to the heating capacity of 10 liters of gasoline. These cylinders provide 200-250 km travel. In this case, 7 or 8 cylinders are divided into groups of 4 and installed in the car, and they are connected to each other by means of tubes.[3]

The gas pressure in the cylinder is 200 kg/cm³. The closing valves in each group of cylinders are a gas-air mixer and a gasoline valve, which are connected to the distribution manifold by means of tubes. There is a gasoline filler valve and waste valves (faucets) in the crosshead. The compressed gas goes to the high pressure reducer through the discharge valve from the crosshead.

A metal nozzle cleaner is located in the valve gas and air mixer, the second such cleaner is installed in the high pressure reducer. To protect the reducer from the risk of freezing, it is placed under the hood of the car.

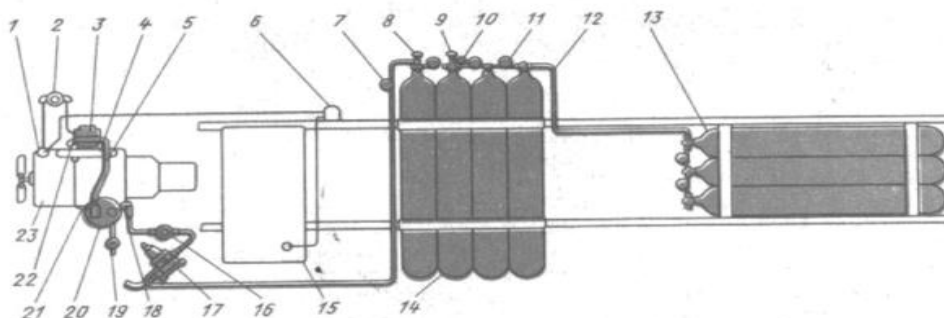

Figure 2. The gas of a car engine running on compressed gas supply system.

1-gasoline pump, 2-gasoline filter solenoid valve, 3-carburetor-mixer, 4-inlet pipe, 5-gas transfer hose to carburetor-mixer, 6-gasoline filter-quencher, 7-cylinder-to-heater transfer pipeline, 8-consumer valve, 9-filling valve, 10-high pressure manometer, 11-cylinder connecting pipe, 12-section connecting pipe, 13-rear section of cylinders, 14-front section of cylinders, 15-gasoline tank, 16-gas filter electromagnetic valve, 17-high-pressure reducer, 18-passing pipe from filter to low-pressure reducer, 19-low-pressure manometer, 20-low-pressure reducer, 21-tube barrier with vacuum, 22-salt walking pipe, 23 rdengine

In winter, the reducer is additionally heated with the liquid in the engine's cooling system. In the high pressure space of the reducer, the pressure of the gas decreases to 9-12 kg/cm². When the electromagnetic valve is activated, the gas enters the inlet of the low-pressure two-stage reducer, and the gas pressure drops to atmospheric pressure. The reducer is equipped with a metering enrichment structure, and with the help of this structure, a specified amount of gas is passed through the tube and entered into the two-part carburetor mixer. This carburettor has 3 independently operating single stroke systems.

One of them is designed for gas and the other for gasoline. There is a disc-shaped reverse valve at the gas inlet of the carburetor mixer, which closes at 1000-2000 rpm of the crankshaft and gaseous fuel enters the engine. When the opening position of the throttle is increased, the valve opens and the gas enters the carburetor-mixer through the annular hole and mixes with the air coming from the air cleaner at the level of the diffuser.[5]

The operation of the gas system is controlled by low and high pressure manometers. To ensure the operation of a car with a gas cylinder on gasoline, a gasoline tank, coarse cleaner, an electromagnetic fine cleaner, a gasoline pump, a carburetor, and gasoline transfer tubes are installed in the system.[4]

Gas cylinder equipment used in cars was reviewed above. Gas cylinders for liquefied gases have a working pressure of 16 kg/cm² and weigh 7-8 kg, while gas cylinders for compressed gases have a working pressure of 200 kg/cm² and a weight of 50-90 kg. Reducing the weight of gas cylinders used in cars is an urgent issue.[24]

REFERENCES:

[1].Turaev Shoyadbek, Rakhmatov Sukhbatillo. Introduction of innovative management in the system of passenger transportation and automated system of passenger transportation in passenger transportation. Asian Journal of Multidimensional Research.2022.№11.P.34–38.DOI: <https://doi.org/10.5958/2278-4853.2022.00039.8>

[2]. Introduction of innovative management in the system of passenger transportation and automated system of passenger transportation in passenger transportation

SA Turaev, SMO Rakhmatov - Asian Journal of Multidimensional Research, 2022

[3]. To'ychiyev X., Soliyev B. Prospects for the use of polymeric materials in machine parts //Asian Journal of Multidimensional Research. – 2022. – Т. 11. – №. 5. – С. 151-156.

[4] S Turayev, X Tuychiyev, T Sardor, X Yuldashev The importance of modern composite materials in the development of the automotive industr - Asian Journal of Multidimensional Research(AJMR),2021

[5] Turaev Shoyadbek Ahmadjonovich.Aminboyev Abdulaziz Shukhratbek ogli . Light automobile steel wheel manufacturing technology. Asian Journal of Multidmesijal Research.18-23.2022

[6]. A Nozimbek, T Khasanboy, T Elbek, U Sardor IMPROVEMENT OF PHYSICALAND MECHANICAL PROPERTIES OF PLASTIC PARTS USED IN MACHINE BUILDING-Universum:технические науки, 2021.

[7].Ziyamuxamedova U. A.,Nuridinov M.A.,Bakirov L. Y. MASHINASOZLIKDA QO‘LLANILADIGAN POLIFUNKSIONAL GETEROKOMPOZIT POLIMER MATERIALLAR UCHUN BOG ‘LOVCHI TO ‘LDIRUVCHILARNI TANLASH VA ASOSLASH //Oriental renaissance: Innovative, educational, natural and social sciences.–2021.–Т.1.–№.4.–С.768-772.

[8]. ZIYAMUKHAMEDOVA, U. A., BAKIROV, L. Y., SOBIROV, B. A., & MUXITDINOV, Z. N. (2018). INVESTIGATION OF INFLUENCE OF FILLERS ON THE PROPERTIES OF COMPOSITE POLYMERIC MATERIALS OBTAINED WITH THE USE OF SOLAR ENERGY. CHEMISTRY AND CHEMICAL ENGINEERING, 2018(2), 7.

[9]. Икромов Н. А. Исследование влияния магнитного поля на физикомеханические свойства композиционных полимерных покрытий //Вестник Курганского государственного университета. – 2015. – №. 3 (37). – С. 96-99.

[10].Икромов Н.А.ИССЛЕДОВАНИЯ ФИЗИКО-МЕХАНИЧЕСКИХ СВОЙСТВ РАДИАЦИОННО МОДИФИЦИРОВАННЫХ ЭПОКСИДНЫХ КОМПОЗИЦИЙ И ПОКРЫТИЙ НА ИХ ОСНОВЕ //Главный редактор: Ахметов Сайранбек Махсутович, д-р техн. наук; Заместитель главного редактора: Ахмеднабиев Расул Магомедович, канд. техн. наук; Члены редакционной коллегии. – 2021. – С. 59.

[11]. Нурдинов М. и др. БЕЗОПАСНЫЕ ПАРКОВОЧНЫЕ МЕСТА ДЛЯ МЕЖДУНАРОДНЫХ ГРУЗОВИКОВ МЕТОД УПРАВЛЕНИЯ НА ТРАНЗИТНЫХ ДОРОГАХ //Models and methods in modern science. – 2022. – Т. 1. – №. 15. – С. 148-157.

[12]. Mamasoliyev B., Abdusattarov N. EFFICIENT MOVEMENT FOR CARGO TRANSPORTATION DETERMINATION OF CONTENT//Universum: технические науки : электрон. научн. журн. 2022.

(95). URL: <https://7universum.com/ru/tech/archive/item/13149>.

[13]. Рузиматов М.А., Рахматалиев Н.Н., Худойбердиев В.М. Обеспечение надежной работы компрессионного кольца //Universum: технические науки : электрон.научн.журн.2021.3(84).URL:

<https://7universum.com/ru/tech/archive/item/11384>(дата обращения: 25.03.2021).

[14]. Шукуров М. М. и др. ЭФФЕКТИВНАЯ ОРГАНИЗАЦИЯ ДОРОЖНОГО ДВИЖЕНИЯ ИНДЕКС “БЕЗОПАСНЫЙ ПУТЬ” ПО ОЦЕНКЕ СОСТОЯНИЯ //Новости образования:исследование в XXI веке.–2022.–Т.1.–№.3.–С.801-808.

[15].lgamberdiev, A. K., Muqimova, D. K., Usmanov, E. Z., & Usmanova, S. D. (2022). Influence of the thickness of the roller discs of the combined machine on the indicators of their work during the processing of plowed lands afterwards. In IOP Conference Series: Earth and Environmental Science (Vol. 954, No.1,p.012001). IOP Publishing.

[16]. Алматаев О. Т. и др. Оптоэлектронные преобразователи рефлексивного типа для автоматизации жидкостных и газовых поверочных расходомерных установок. – 2014. – №. 8. – С. 27-34.

[17] Хамдамов Б. М. и др. ИНТЕЛЛЕКТУАЛЬНЫЙ ОПТОЭЛЕКТРОННЫЙ ПРИБОР ДЛЯ КОНТРОЛЯ РАСХОДА ВОДЫ В ОТКРЫТЫХ КАНАЛАХ //Наука.Образование.Техника.–2015.–№.2.–С.72-82.

[18] Жумаев О. А. и др. Задачи разработки и проектирования оптоэлектронных преобразователей для газомерных установок //Вестник Курганского государственного университета.– 2015. – №. 3 (37). – С. 113-116.

[19]. Азимов Р. К. и др. Морфологический метод структурного проектирования оптоэлектронных преобразователей на основе полых и волоконных световодов (ОЭГВС) //Современные материалы, техника и технологии в машиностроении». III Международная научно-практическая конференция. – 2016. – С. 15-19.

[20] Kholmatov U. THE POSSIBILITY OF APPLYING THE THEORY OF ADAPTIVE IDENTIFICATION TO AUTOMATE MULTI-CONNECTED OBJECTS //The American Journal of Engineering and Technology.–2022.–Т.4.– №. 03. – С. 31-38.

[21].Turaev Shoyadbek, Rakhmatov Sukhbatillo. Introduction of innovative management in the system of passenger transportation and automated system of passenger transportation in passenger transportation. Asian Journal of Multidimensional Research.2022.№11.P.34–38.DOI: <https://doi.org/10.5958/2278-4853.2022.00039.8>

[22] Giyasidinov, A. S., et al. "E-CMR-an impulse to innovative development of the transport industry."IEJRD-International Multidisciplinary Journal 5.4 (2020).

[23]. 1. Шипулин Ю. Г. и др. Оптоэлектронный преобразователь для автоматических измерений перемещений и размеров //Мир измерений. – 2013. – №. 1. – С. 41-43.

[24]. To determine the ingesting of various polymer materials of automobile cartridges IN Avazbekovich, TS Ahmadjonova, AA Valerevich - ACADEMICIA: An International Multidisciplinary ..., 2020

XALQARO IJTIMOY TA'MINOT SOHASIDA FUQAROLARNING HUQUQLARINI HIMOYA QILISH MUAMMOLARI

Qo'ziyev Sarvar Mirsalim o'g'li

Toshkent Davlat yuridik universiteti 4 kurs Xususiy huquq fakulteti talabasi

Annotatsiya: *Ushbu maqolada xalqaro darajada ijtimoiy yordamga muhtoj oilalarning va qariyalarning ijtimoiy ta'minoti va ijtimoiy himoya masalasi ilmiy jihatdan tadqiq etilgan. Shu bilan birgalikda jahon miqyosida qariyalarning ijtimoiy ta'minoti va ijtimoiy himoya tizimi o'rganilgan.*

Kalit so'zlar: *Ijtimoiy ta'minot, Ijtimoiy himoyaning subyektlari, Moddiy yordam, Mahsulot hisobidagi yordam, Samarali bandlik siyosati, Ijtimoiy sharoitlarni takomillashtirish, Skandinaviya modeli, Britaniya modeli, O'rta yer dengizi modeli*

XX asrning 70-yillariga kelib ijtimoiy yo'naltirilgan umumfarovonlik davlati g'oyasi taraqqiy etgan davlatlarda mustahkam mavqeyi egallab, ijtimoiy himoya yanada saxiy ko'rinishga ega bo'la boshlaydi. Zero, bu vaqtga kelib rivojlangan davlatlarda ish haqiga nisbatan ko'mak pullarining miqdori oshirildi. Ko'mak pullari oluvchilarga qo'yiladigan talablar qisqartirildi. Mehnat huquqi yanada mustahkamlanib, imtiyozlar doirasi kengaytirildi.

Ijtimoiy himoyaning mohiyatini ochib berishdagi keyingi sharhlarda ushbu tushunchani o'zgacha anglash taklif etilgan. Jumladan, N.Volginning fikriga ko'ra, «Ijtimoiy siyosat – jamiyatning sinflari, qatlamlari, ijtimoiy-demografik, ijtimoiy-kasbiy, ijtimoiy jamoalarni tashkil qiluvchi guruhlarining mavjud ijtimoiy ahvolini saqlab turish yoki o'zgartirish borasidagi o'zaro munosabatini aks ettiradi.». Albatta, ijtimoiy himoya huquqiy va moliyaviy institutlar tizimidan iborat bo'lib, ularning maqsadli vazifalari qariyalar, nogironlar, bemorlar, ishsizlar, boquvchisini yo'qotgan hamda muhtoj oilalarni moddiy, tibbiy va boshqa yordam turi bilan ta'minlashdir. Shu maqsadni amalga oshirish jarayonida davlat, nodavlat va biznes tuzilmalari o'zaro munosabatga kirishadilar va hamkorlik qiladilar.

P.Larok «Yuritilayotgan ijtimoiy himoya ma'lum davlatning rivojlanganlik darajasini belgilab beradi», – deydi. Bizningcha ham, davlatning moliyaviy imkoniyatlari ijtimoiy himoya tizimining saxiy shakllarini joriy etish va daromadlarni qayta taqsimlash yo'li bilan insonga xos turmush tarzini o'rnatish kafolatini beradi.

S.Smirnov va T.Sidorinalar o'rganilayotgan muammo yuzasidan yirik ilmiy tadqiqotlar olib borib, «Ijtimoiy siyosat – davlat muassaslari, ish beruvchilar, kasaba uyushmalari va boshqa ijtimoiy-siyosiy tuzilmalar tomonidan jamoatchilik fikrini e'tiborga olgan holda jamiyatni rivojlantirish maqsadida davlatning ijtimoiy strategiyasini shakllantiruvchi hamda fuqarolarning imkoniyatlarini ro'yobga chiqarish va ehtiyojlarini qondirish uchun muvofiq shart-sharoitlarni yaratish, fuqarolarning turmush darajasi sifatini oshirish, shuningdek,

qarorlar qabul qilish hamda ularning amaliyotiga qaratilgan chora-tadbirlar, xattiharakatlarning majmuasidir», – deb ta’kidlaydilar. Zotan, ishsizlik, kambag’allic, muhtojlik, kasallik, mehnat qobiliyatini yo’qotish kabi ko’plab holatlar ijtimoiy barqarorlikka taxdid soluvchi muammolardir. Xuddi shunday vaziyatga tushgan qatlamlarni ijtimoiy himoya orqali mavjud muammolarni bartaraf qilish davlat va fuqarolik jamiyati tuzilmalari, institutlarining birlamchi maqsadi hisoblanadi. Biz mazkur talqin ijtimoiy himoyaning asl mohiyatini o’zida aks ettiradi deb hisoblaymiz va uni qo’llab-quvvatlaymiz.

«Sosialnaya ensiklopediya» kitobida ijtimoiy siyosat tushunchasi ostida o’rnatilgan tartiblar, me’yorlar, qadriyatlardan kelib chiqib, jamiyatning har bir a’zosini ehtiyojlarini qondirish va ro’yobga chiqarishning qulay shart-sharoitlarini yaratish nazarda tutiladi. Zero, inson va uning ehtiyojlari ijtimoiy himoyaning obyekti, maqsadi va vazifalaridir.

Keyingi ta’riflardan nisbatan dolzarblari V.Kukushin tomonidan bildirilib, uningcha, «Aholining ijtimoiy himoyasi jamiyatni ijtimoiy boshqaruv tizimining muhim bo’g’imlaridan biridir». Sababi, aholining qay darajada ijtimoiy himoyalanganligi ma’lum ijtimoiy kayfiyatni shakllantiradi va ijtimoiy-iqtisodiy hamda siyosiy jarayonlarga o’z ta’sirini o’tkazadi.

Ijtimoiy ta’minot - keksaygan, mehnatga layoqatsiz bo’lgan va boquvchisini yo’qotgan fuqarolarga moddiy, tibbiy va ijtimoiy yordam ko’rsatish bo’yicha davlat tomonidan belgilangan ijtimoiy-iqtisodiy tadbirlar tizimi. Ijtimoiy himoyaning muhim tarmog’i hisoblanadi. Ijtimoiy ta’minot to’g’ridan-to’g’ri davlat byudjetidn ajratiladigan mablag’lari, turli jamg’arma va tashkilotlar, yuridik va jismoniy shaxslar mablag’lari hisobidan amalga oshiriladi. Ijtimoiy ta’minot miqdori va taqdim etish tartibi milliy urf-odatlar va xalqaro me’yorlarga asosan ishlab chiqilgan qonunchilik hamda davlatning iqtisodiy imkoniyati doirasida amalga oshiriladi.

Keksalik bo’yicha, nogironlik bo’yicha, boquvchisini yo’qotganlik bo’yicha va nogiron bolalarga, bolalikdan nogironlarga, ishlamagan yolg’iz nogiron va keksalarga nafaqa to’lovlari Ijtimoiy ta’minotning eng muhim turlari hisoblanadi.

O’zbekistonda ijtimoiy ta’minot tizimi XX asrning 20-yillari boshidan shakllana boshlangan. O’zbekiston Respublikasi mustaqillikka erishganidan so’ng

90-yillar boshidan bozor munosabatlariga o’tish va ijtimoiy-iqtisodiy tizimni isloh qilish davrida aholini, ayniqsa no-chor guruxlarni aniq manzilli va maqsadli ijtimoiy himoya qilish tizimi barpo etildi, pensiya jamg’armasi, ijtimoiy nafaqalar, pensiyalar va nafaqalar indeksatsiyasi kabi tushunchalar va tuzilmalar amal qila boshladi.

O’zbekiston Respublikasining "Fuqarolarning davlat pensiya ta’minoti to’g’risida"gi 1993 yil 3 sentabr dagi Qonunida pensiyalar miqdori mehnat staji va o’rtacha ish haqita yanada uzviy bog’landi. Pensiya va ijtimoiy nafaqalar tushunchalariga aniq pik kiritilib, pensiya — mehnat stajiga ko’ra qo’lga kiritilgan huquq, ijtimoiy nafaqa esa muhtojlarga davlat tomonidan ko’rsatiladigan yordam deb belgilab qo’yildi. Ijtimoiy ta’minotning anchagina qismi ayrim toifadagi fuqarolarga imtiyozlar berish, ularni umumiy qoidalarning talablari va majburiyatlaridan to’liq yoki qisman ozod qilishdan iborat. Hozirgi davrda 1,2 mln.dan ortiq pensionerlar va nogironlar 18 turdagi imtiyozlar ya’ni shifokor retseptiga

asosan bepul dori-darmon olish, protez-ortopediya mahsulotlari bilan ta'minlanish, nogironlar aravachalari olish, avtomashina benzini uchun tovon puli olish, mol-mulk, yer soligidan ozod etishdan foydalanmoqda, har oyda ularga me'yorlangan har xil oziqovqat va kir yuvish vositalari bepul yetkazib beriladi.

Keyinchalik, qator olimlar T.Maltus va G.Spenserning ijtimoiy himoyaga bergan baholarini inkor etadilar. Jumladan, A.Smit «Xalqlarning boyligi ikki muhim shart-sharoit, birinchidan, tegishli xalq o'z mehnatini qo'llay olishda qanchalik mohir va topqirligi, ikkinchidan, ishlab chiqarishda band bo'lganlar va mehnat qobiliyatiga ega bo'lmaganlar sonining mutanosibliigi bilan

belgilanadi. Sivilizatsiyali xalqlarda ko'pchilik bevosita ishlab chiqarishda band bo'lmasa-da, umumdavlat farovonligi hisobidan yaxshi turmush kechiradilar», – deydi. Darhaqiqat, ijtimoiy himoyaga muhtoj qatlamlarning haq-huquqlarini himoyalash, ularga munosib turmush tarzini kafolatlash zamonaviy jamiyatlar taraqqiyotining ustuvor yo'nalishlaridan bo'lib, moddiy ne'matlarning oqilona taqsimoti turli qatlamlarning mavjud ahvolidan qat'iy nazar davlat tomonidan ijtimoiy muhofazalanishiga xizmat qiladi va biz mazkur fikrni qo'llabquvvatlaymiz.

G'arb davlatlaridagi keyingi ijtimoiy-iqtisodiy, siyosiy voqyealar inson va uning shaxsiy erkinligi, haq-huquqlari oliy maqsad ekanligi to'g'risidagi g'oyalarning yoyilishiga turtki bo'ldi. Endilikda, oilaviy-jamoaviy g'amxo'rlik munosabatlariga putur yetib, ijtimoiy muhofazaning davlat miqyosidagi yangi ta'limotlari ishlab chiqila boshlandi. Ilk bor XVIII asrning 60-yillarida Buyuk

Britaniyada fabrika-zavodlarda band bo'lgan mehnatkashlarni majburiy ijtimoiy himoyalash va sug'urtalash tizimi joriy ettirildi. Mazkur asrning 80-yillarga kelib xuddi shunday qonunchilik hujjatlari Germaniya, Fransiya, Avstriya kabi davlatlarda ham qabul qilina boshlandi.

XX asr oxiriga kelib Germaniyada ishlab chiqarishda band bo'lgan ishchilarni majburiy ijtimoiy himoyalash va sug'urtalash tizimining qonunchilik asoslari yaratildi. Uning tarkibiga kasallikdan, nogironlik va qarilikdan hamda ishlab chiqarishning zararli oqibatlar va baxtsiz hodisalardan muhofazalash to'g'risidagi qonunchilik hujjatlari kirar edi. Ko'rib turganimizdek, ijtimoiy himoya tizimi davlat siyosatining ajralmas qismi sifatida umummilliy, umumjahon, umuminsoniy ahamiyat kasb etib borishi rivojlangan Farb davlatlari tajribasiga xos bo'lib, aynan, XIX asrning 80-yillaridan, XX asrning 20-yillarigacha bo'lgan davrni davlat ijtimoiy himoya tizimining yaratilishi va qonunchilik asoslarini shakllanishining birinchi bosqichi sifatida qabul qilishimiz mumkin. Ikkinchi bosqichi esa, XX asrning 20-yillari oxiri – 60-yillari boshlarini o'z ichiga olib, I va II Jahon Urushlarida yo'qotilgan ulkan inson zahiralari umumjahon hamjamiyatining oldiga inson omiliga jiddiy yondashuv va e'tibor bilan munosabatda bo'lish, aynan, mukammal ijtimoiy himoyalash chora-tadbirlarining umumbashariy mezonlari, tamoyillarini, yo'nalishlarini ishlab chiqish ehtiyojini ko'ndalang qo'ydi. Ushbu maqsadda, 1927-yilda qator davlatlar Xalqaro Ijtimoiy Ta'minot Uyushmasiga birlashdilar. Uyushma aholini ijtimoiy muhofazalash sohasida jahon

miqyosida yalpi siyosatni amalga oshiruvchi tashkilot hisoblanib, uning faoliyati natijasida ijtimoiy himoyaning shakllari, mexanizmlari, usullarining zamonaviy asoslari yaratildi.

Ijtimoiy himoyaning bosh mezonlari, tamoyillari, maqsad va vazifalarining globallashuvi natijasida 1935-yilda AQShda chop etilgan «Himoya to'g'risidagi hujjat» da ijtimoiy muhofaza atamasi ilk bor qo'llanildi. 1938 yilda esa, Yangi

Zelandiyada chiqarilgan «Ijtimoiy muhofaza to'g'risidagi hujjat» da ijtimoiy muhofaza tegishli sohaga xos atama sifatida ta'riflandi.³ Xullas, umumsosialogik ma'noda ijtimoiy himoya atamasi G'arbda har bir fuqaroni iqtisodiy va ijtimoiy jihatdan aziyat chekishdan, kasallik, farzand tug'ilishi, ishlab chiqarishda shikastlanishi yoki kasb kasalligiga yo'liqqanda, nogironligi, qariligi, boquvchisidan ajralganligi uchun daromaddan mahrum bo'lishi yoki uning keskin kamayib ketishidan himoya qilish chora-tadbirlarini belgilash tartibi sifatida keng qo'llanila boshlaydi.

Keyinchalik ijtimoiy himoya tushunchasiga yangicha yondashuvni U.

Beveridj 1942 yil o'zining «Erkin jamiyatda to'laqonli bandlik» deb nomlanuvchi Angliya parlamentidagi ma'ruzasida keltirib, ijtimoiy himoyaning zamonaviy mohiyatini ochib berish bilan birga uni amalga oshirishning mas'ul subyektlaridan biri davlat ekanligini asoslab beradi. Uningcha, ijtimoiy muhofaza tizimi davlat miqyosida aholining barcha qatlamlari uchun yalpi holda amalga oshirilishi shart. Ingliz hukumati U.Beveridjning taklif va tavsiyalaridan unumli foydalanib, 1944-

1948-yillar mobaynida jahonda birinchilardan bo'lib yalpi ijtimoiy muhofaza tizimining qonunchilik asoslarini yaratdi.

Shuningdek, mahalliy o'zini-o'zi boshqarish organlarining bu boradagi faoliyatining qonunchilik asoslari yaratila boshlandi. Aholining muhtoj qatlamlarini ijtimoiy muhofazalashda mahalliy o'zini-o'zi boshqaruvning ishtiroki natijasida turli tashkilotlar o'rtasidagi hamkorlikning muvofiqlashuvi sodir bo'ldi. O'z o'rnida, mahalliy o'zini-o'zi boshqaruv organlari tomonidan amalga oshirilayotgan ijtimoiy muhofaza o'ziga xos tizim sifatida davlat ichki tuzilmasining takomillashuviga va ijtimoiy adolat tamoyillari ustuvorligi ta'minlanishining omili sifatida rivojlanib bordi.

Insonlarning moddiy va ma'naviy ehtiyojlari o'z xususiyatiga ko'ra o'xshash bo'lishiga qaramasdan, ushbu ehtiyojlarni qondirish borasidagi imkoniyatlari teng emas. Sababi, har bir jamiyatda bevosita ishlab chiqarish bilan band bo'lgan mehnat qobiliyatiga ega kishilar qatorida, o'zini-o'zi moddiy jihatdan ta'minlash imkoniyati cheklangan ijtimoiy nochor qatlamlar ham mavjuddir. Aynan mana shunday qatlamlarning insonga xos turmush tarzini kafolatlash, ularning iste'molchilik qobiliyatini oshirish, jumladan, mehnat munosabatlarini tartibga solish, daromadlar, ish haqi siyosati, nafaqa va aholining ayrim guruhlarini ijtimoiy madad bilan ta'minlash mas'uliyati bevosita davlat, nodavlat va xususiy soha faoliyatining ustuvor yo'nalishini tashkil etadi.

Sosialogiyada ushbu masalaga turlicha qarashlar bo'lib, eng avvalo, jamiyatda ojiz qatlamlarni shakllantiruvchi ijtimoiy muammolar, kambag'allik, tengsizlik va ularni keltirib chiqaruvchi omillarni o'rganish dolzarb muammolardan biri hisoblanadi. Xususan, fanning

asoschilaridan E.Dyurkgeym (1858-1917) ning fikricha, «Zamonaviy jamiyatlarda o'zgarishlar shunchalik tez va jadal sur'atlarda ro'y bermoqdaki, natijada sezilarli ijtimoiy qiyinchiliklar yuzaga kelmoqda». Buni u anomiya hodisasi bilan izohlab, unga ko'ra, jamiyatdagi muayyan ijtimoiy shart-sharoitlar oqibatida shakllangan tengsizlik individning mavjudligidan maqsad yo'qligini his etishiga sabab bo'ladi. Bunday holatlarni oldini olish uchun muallif jamoatchilik asosida faoliyat yurituvchi kasbiy uyushmalarni tashkil qilish taklifini ilgari suradi. Uning ishini mehnat sosiologiyasi fani vakillaridan E.Meyo ham davom ettirib, nooqilona mehnat taqsimoti va boshqaruvning byurokratik usuli natijasidagi anomiya individlar o'rtasida keskin tabaqalanishga turtki bo'lishini ko'rsatib beradi. Darhaqiqat, zamonaviy jamiyatlarda sodir bo'layotgan hodisalar ijtimoiy muhitni murakkablashtirib, shaxsga o'z ta'sirini o'tkazadi. Bizningcha, yolg'iz shaxsning mustaqil holda hayotiy muammolarini hal qilish imkoniyatiga ega emasligi uni solumning ajralmas qismiga aylantiradi hamda uning salbiy ta'siridan himoyalanmaganlik hissini keltirib chiqaradi.

J.Gelbreyt adolatli jamiyat mohiyatini o'rganar ekan, uning asosida daromadlarning oqilona taqsimoti yotishini aniqlaydi. Ammo, bizga ma'lumki, zamonaviy bozor iqtisodiyotida moddiy boylik va daromadlar taqsimoti bir tekis emas. Ijtimoiy himoya tushunchasining mohiyatini ochib berishdagi ilk fikrlardan biri Svidenkinning «Ijtimoiy siyosat» kitobida bayon etilib, unda muallif ijtimoiy himoyani «Butun jamiyatga taalluqli bo'lgan muammolarni hal etishga doir ijtimoiy harakatlarning amalga oshirilishidir», – deb baholaydi. Ijtimoiy so'zining mohiyatidan kelib chiqadigan bo'lsak, jamoaviy so'zining sinonimi bo'lib, ijtimoiy siyosat deyilganda bevosita – jamoaviy siyosat anglashiladi.

AQShda F.Ryotlisberg, M.Follettlar tomonidan asos solingan «Insoniy munosabatlar» maktabi namoyondalari ta'limotiga ko'ra, ijtimoiy ehtiyojlar va qadriyatlarining kafolatlanganligi ishlab chiqarish jarayoniga nisbatan ijobiy munosabatni shakllantiradi. Bu ta'limot mehnat sosiologiyasi va psixologiyasidagi muhim bosqich bo'lib, uning asoschilari F.Teylorning «Iqtisodiy inson» nazariyasini, ya'ni, inson iqtisodiyotni harakatga keltiruvchi mexanizmlardan biri va uni moddiy manfaatlar yordamida boshqarib borish mumkinligi g'oyasini rad etadi. Zero, ijtimoiy himoya tamoyillaridan biri insonning nafaqat moddiy, balki, ma'naviy ehtiyojlarining uyg'unlikda qondirilganligidadir.

Ijtimoiy himoya nazariyasini yaratishdagi yirik ishlardan birini olimlardan L.Ryustov, V.Ryopke, F.Byole, V.Oyken va G.Grossman-Dertlar XX asrning 30-

yillari oxirida amalga oshiradilar. Ular «Ijtimoiy bozor xo'jaligi» nazariyasini ishlab chiqib, jamiyat iqtisodiy hayotidagi yutuqlarga fuqarolarning ijtimoiy himoyasini ta'minlaydigan erkin bozor tuzilmasini shakllantirish orqali erishish mumkinligini ta'kidlab o'tadilar. Zotan, ijtimoiy bozor xo'jaligining mohiyati ijtimoiy adolat tamoyillarining tantanasi va ijtimoiy himoyaning ustuvorligi g'oyasiga asoslanganligidadir. Mualliflarning fikrlarini qo'llab-quvvatlagan holda, mamlakatimizda bugungi kunda yuritilayotgan ijtimoiy siyosat o'z mohiyatiga ko'ra ushbu nazariyaga mosligini qayd etib o'tish joiz. Bu kabi nazariyalardan biri «Umumfarovonlik davlati» nomini olib, unda ijtimoiy himoya tizimining

taraqqiy etganligi davlat byudjetidan sohaga ajratilayotgan xarajatlar ulushining miqdori va ijroiya hokimiyatning mas'uliyatiga bog'liqligi ko'rsatib beriladi. Nazariy jihatdan umumfarovonlik davlatida fuqarolik jamiyati institutlari taraqqiy etgan bo'lib, shaxsning jamiyatdagi ijtimoiy huquqlarini himoyalash davlatning ustuvor maqsadi hisoblanadi. Shunday bo'lsa-da, biz sobiq sovet ittifoqi tajribasidan bilamizki, ijtimoiy sohaning to'liq davlat tasarrufida bo'lishi va soha muammolarini hal qilishda boshqa tuzilmalar ishtirokining sezilarsizligi salbiy oqibatlarni keltirib chiqaradi.

Ijtimoiy himoya tabiatining o'zgaruvchanligini P.Kuusi o'zining «60-yillar uchun ijtimoiy siyosat» asarida ko'rsatib beradi va «Agarda avvallari ijtimoiy himoya «ojizlar» va «muhtojlar»ga madad ma'nosini anglatgan bo'lsa, endilikda u butun jamiyat, davlatni qamrab oluvchi milliy iftixorga aylandi», – deb ta'kidlaydi. Darhaqiqat, barcha qadriyatlar, institutlar singari ijtimoiy himoya ham turli davrlarda o'zgacha mohiyat kasb etib kelgan. Uning tamoyillari, mezonlari va shakllari tegishli davlat taraqqiyoti yo'nalishlariga bog'liq holda takomillasha borgan.

Ijtimoiy himoyaning mohiyatini ochib berishdagi keyingi sharhlarda ushbu tushunchani o'zgacha anglash taklif etilgan. Jumladan, N.Volginning fikriga ko'ra, «Ijtimoiy siyosat – jamiyatning sinflari, qatlamlari, ijtimoiy-demografik, ijtimoiy-kasbiy, ijtimoiy jamoalarni tashkil qiluvchi guruhlarining mavjud ijtimoiy ahvolini saqlab turish yoki o'zgartirish borasidagi o'zaro munosabatini aks ettiradi. Albatta, ijtimoiy himoya huquqiy va moliyaviy institutlar tizimidan iborat bo'lib, ularning maqsadli vazifalari qariyalar, nogironlar, bemorlar, ishsizlar, boquvchisini yo'qotgan hamda muhtoj oilalarni moddiy, tibbiy va boshqa yordam turi bilan ta'minlashdir.» Shu maqsadni amalga oshirish jarayonida davlat, nodavlat va biznes tuzilmalari o'zaro munosabatga kirishadilar va hamkorlik qiladilar.

P.Larok «Yuritilayotgan ijtimoiy himoya ma'lum davlatning rivojlanganlik darajasini belgilab beradi», – deydi. Bizningcha ham, davlatning moliyaviy imkoniyatlari ijtimoiy himoya tizimining saxiy shakllarini joriy etish va daromadlarni qayta taqsimlash yo'li bilan insonga xos turmush tarzini o'rnatish kafolatini beradi. Ijtimoiy himoya tushunchasining ijtimoiy-iqtisodiy mohiyatini o'rgangan K. Saidov, A. Xazratqulov va L. Xalikova¹larning fikrlariga ko'ra, ijtimoiy himoya ijtimoiy-iqtisodiy munosabat sifatida jamiyat va aholi o'rtasidagi muhtojlik hollarida yordam, qariyalarga ko'maklashish, sog'liqni saqlash, ijtimoiy ahvolni yaxshilash, hayotiy zarur vositalar bilan ta'minlash kabi munosabatlar majmuasidan iboratdir. Xullas, tadqiqotimiz davomida o'rganilgan nazariyalar va ilmiy talqinlardan kelib chiqib, keng ma'noda ijtimoiy himoya davlatning ijtimoiy ta'limoti sifatida, ijtimoiy zahiralarni qayta taqsimlash orqali jamiyatning strategiyasi va maqsadlarini aniqlab beruvchi huquqiy, ijtimoiy-iqtisodiy va siyosiy kafolatlar tizimidir, deyishimiz mumkin. Bunda mehnat qobiliyatiga ega kishilarga shaxsiy ijtimoiy-iqtisodiy faoliyati va tadbirkorligi natijasida daromadga ega bo'lishlari, ijtimoiy nochor qatlamlarga esa iste'molchilik savati qiymatiga ko'ra eng kam miqdordagi turmush darajasi bo'yicha belgilangan mablag' bilan ta'minlanishlari uchun imkoniyat yaratiladi. Ijtimoiy himoya tor ma'noda jamiyatning turli

qatlamlarining ijtimoiy ehtiyojlari, bandlik, sog'liqni saqlash, pensiya ta'minoti, ta'lim va hokazo sohalarida qarorlar qabul qilish va tegishli choratadbirlarni amalga oshirilishidir. Shuningdek, tashqi muhitning salbiy ta'sirlaridan himoyalash va aholiga munosib turmush tarzini yaratib berishga qaratilgan ko'p qirrali, keng qamrovli huquqiy, ijtimoiy-iqtisodiy, ruhiy-ma'naviy faoliyat yo'nalishidir.

Ijtimoiy himoyaning subyektlari – turli darajadagi qonunchilik va ijroiya hokimiyatlari, davlat va nodavlat sohalaridagi ish beruvchilar, kasaba uyushmalari, o'zini o'zi boshqarish organlari kabi institutlardir. Ular davlat ijtimoiy siyosatini shakllantirish va ro'yobga chiqarilishida faol ishtirok etadilar. Obyekti esa – tegishli mamlakat aholisi. Bosh maqsadi – insonlarning ijtimoiy talab va ehtiyojlarini qondirish uchun munosib turmush tarzi, shart-shariotlarni yaratib berish, yordamga muhtoj alohida shaxslar va ijtimoiy guruhlarni qo'llab-quvvatlashdir. Zotan, aholining barcha qatlam va guruhlarining talab va ehtiyojlaridan kelib chiqib ijtimoiy himoya jamiyat hayotining barqarorligini, birdamligini, mo'tadilligini ta'minlaydi va barqaror ijtimoiy-ruhiy vaziyatni saqlab turadi.

Ijtimoiy himoya tizimi davlatning siyosiy, iqtisodiy, demografik, hattoki ekologik siyosatiga bevosita bog'liq tarzda rivojlanadi. Xususan, siyosatchilar saylovlarda g'alaba qilish uchun o'z saylovchilariga ijtimoiy sohada islohotlarni va'da qiladilar va ularni ro'yobga chiqarishga intiladilar. Natijada ijtimoiy himoya tizimi takomillashtiriladi va yangiliklar joriy ettiriladi. Iqtisodiyotda milliy daromadning mavjud darajasi bilan ijtimoiy ta'minot tizimining imkoniyatlari doirasi belgilab beriladi. Demografik vaziyat nuqtai nazaridan aholi soni o'sib borayotgan davlatlarda bolalar va o'smirlarni ijtimoiy himoya davlat siyosatining ustuvor yo'nalishi bo'lsa, rivojlangan davlatlarda aholining qarib borayotganligi sababli pensiya ta'minoti va ijtimoiy xizmat turlarini qo'llanilishi kuzatiladi. Ekologik muammolar va atrof-muhitning ifloslanishi oqibatida aholi salomatligining yomonlashuvi ijtimoiy himoyaga muhtoj yangi qatlamlarni shakllantiradi. Davlatning strategik maqsad va vazifalariga mos tarzda ma'lum ijtimoiy vaziyatdan zarar ko'rganlarni samarali ijtimoiy himoyalashning quyidagi shakllari qo'llaniladi:

Moddiy yordam – birinchi navbatda, davlat byudjetidan maosh oluvchi aholining daromadi, nafaqaxo'rlar, stipendiya oluvchi talabalar, yordam puli oluvchilarning kompensasiyalarini to'liq yoki qisman indeksasiya qilish, narxlarning oshishi natijasida ko'rilgan zararni qoplash.

Mahsulot hisobidagi yordam – nogironlar, urush qatnashchilari, ko'p bolali va kam ta'minlangan oilalarni sanoat va oziq-ovqat mahsulotlari, birinchi tibbiy yordam va yasama tayanch vositalari bilan ta'minlash.

Samarali bandlik siyosati – kadrlar tayyorlash va qayta tayyorlash, qo'shimcha ish o'rinlarini yaratish, ish va dam olish rejimini o'zgartirish.

Ijtimoiy sharoitlarni takomillashtirish – uy-joy, bolalar muassasalarida bo'sh o'rinlarni tashkil qilish, qariyalarni parvarishlashni tashkil qilish. Qayd etib o'tish kerakki, qo'llanilayotgan ijtimoiy himoya shakli aholi ehtiyojlaridan kelib chiqib talab va ehtiyojlar bozorini boshqarib borish, turmush darajasining tushib ketishini oldini olish, samarali

bandlik siyosatini yuritish, ishsizlikdan himoyalash, kelgusida turmush darajasini yanada oshirish uchun munosib zamin tayyorlash, aholida boqimandalik kayfiyatini oldini olgan holda ishbilarmonlik, tadbirkorlik faoliyatini ta'minlash va qulay shart-sharoitlarni yaratuvchi omillarni qo'llash tamoyillariga bo'ysundiriladi.

Qayd etish joizki, ijtimoiy yo'naltirilgan bozor iqtisodiyoti ijtimoiy-iqtisodiy munosabat sifatida to'liq rivojlangan XX asrda ijtimoiy himoyaning davlat ichki tuzilmalarini qamrab oluvchi qudratli tizimi yaratildi va tegishli davlatning tarixiy, ijtimoiy-iqtisodiy sharoitidan kelib chiqib turli-tuman modellari shakllandi.

Ye.Tishinning fikriga ko'ra, ijtimoiy himoyaning alohida modellarining shakllanishi va rivojlanishiga mamlakatdagi iqtisodiy va demokratik vaziyatdan tashqari, madaniy an'analar va diniy qadriyatlar ham sezilarli ta'sir o'tkazadi. Darhaqiqat, ma'lum ijtimoiy tahlika ko'rinishidan kelib chiqib ijtimoiy himoya shakli yoki ularning muvofiqlashtirilgan majmui yaratiladi. Bunda ma'lum millatning milliyetnik va geosiyosiy xususiyatlari e'tiborga olinishi zarur.

Ushbu sohada tadqiqot olib borgan L.Govoruxina va Ye.Doroxovalar ijtimoiy himoyaning 4 asosiy, ya'ni, kontinental, skandinaviya, britaniya, o'rta yer dengizi modellarining xususiyatlarini o'rganganlar.² Unga ko'ra, kontinental modelga mansub Germaniya, Fransiya, Avstriya va Belgiyada asosiy e'tibor muhtojlarga ko'mak pullarini ajratishga qaratiladi.

Skandinaviya modeliga xos bo'lgan davlatlardan Shvesiya, Finlandiya, Daniya va Norvegiyadagi ijtimoiy xizmatlarning keng tarmog'i mavjud bo'lib, kontinental modeldan farqli ravishda davlat ijtimoiy xizmatni ishlab chiquvchi va taklif etuvchidir. Ta'lim, sog'liqni saqlash, bolalar, qariyalar to'g'risida g'amxo'rlik va hokazolar ko'pchilik hollarda mahalliy boshqaruv organlari tomonidan tashkil etiladi va amalga oshiriladi.

Britaniya modeli xususiy va markaziy hukumat va mahalliy hokimiyat organlari ko'rinishidagi sohalari o'rtasida ijtimoiy ta'minot xarajatlarining teng taqsimlanishi bilan xarakterlanadi. Ushbu modelda kam ta'minlangan oilalarga yalpi ko'mak pullari ajratilishining yaxlit tizimi yo'lga qo'yilgan.

O'rta yer dengizi modeli Ispaniya, Portugaliya, Gresiya, Italiya va Irlandiya kabi davlatlarda joriy etilgan. Modelning asosiy mohiyati davlat yoki nodavlat tashkilotlari tomonidan amalga oshiriladigan ijtimoiy sug'urtani amalga oshirilishidadir. Bu davlatlarda ijtimoiy madad muhtojlarning barchasini qamrab olmaydi. Fikrimizcha, bugungi kunda O'zbekistonda joriy etilgan ijtimoiy himoya tizimi o'z tuzilishi va amaliyotda qo'llanilishi xususiyatlariga ko'ra, skandinaviya va britaniya modellari bilan ba'zi o'xshashlik tomonlariga ega. Jumladan, mamlakatimizda yuritilayotgan ijtimoiy siyosatda ijtimoiy himoya vakolatlari davlat va mahalliy boshqaruv organlari o'rtasida taqsimlanadi. Unda kam ta'minlangan oilalar madadni oluvchi asosiy qatlam hisoblanadi. Ammo, bu O'zbekiston amalda bo'lgan ijtimoiy himoya qayd etilgan modellarga aynan o'xshashdir, degan xulosani keltirib chiqarmaydi. Sababi, mamlakatimizda aholini ijtimoiy himoyalashning tartibga solinishida davlat tuzilmalari qatorida faoliyat yuritayotgan

fuqarolarning o'zini-o'zi boshqarish organi – mahallalar o'z xususiyatiga ko'ra noyob hodisa bo'lib, ijtimoiy himoya vakolatlarining ma'lum qismini ularga rasman yuklatilishi davlat ijtimoiy siyosatini to'ldiruvchi samarali mexanizmning shakllanishiga turtki bo'ldi. Darhaqiqat, tegishli hududda yashovchi aholining turmush tarzi, ulardagi muhtojlik darajasi to'g'risida aniq va ravshan ma'lumotga ega bo'lgan mahalliy boshqaruv organlari bir tomondan davlat mablag'laridan o'rinli foydalansa, ikkinchi tomondan mahalliy mablag'larni ishga solish orqali aynan muhtoj qatlamlarni yo'naltirilgan maqsadli ijtimoiy himoyalash imkoniyatiga egadirlar.

Xulosa qiladigan bo'lsak, mahalliy o'zini-o'zi boshqarish organlari tomonidan amalga oshirilayotgan ijtimoiy himoya kamchiqim va qulay tizim sifatida mahalliy aholi hamda rasmiy davlat organlari o'rtasidagi muhim vositachi, bog'lovchi bo'g'in vazifasini bajaradi hamda mamlakatda demokratik jarayonlarni jadallashtirib, fuqarolik jamiyatini shakllantirishga xizmat qiladi.

Band mohiyatidan kelib chiqib, xulosa qiladigan bo'lsak, birinchidan, ijtimoiy siyosat o'zaro aloqalar va munosabatlarning shunday murakkab tizimidirki, ularning yalpsi davlatning o'z fuqarolariga nisbatan olib boradigan aniq harakatlarida namoyon bo'ladi.

Ikkinchidan, ijtimoiy himoya har bir davlatning ichki ijtimoiy siyosatining ajralmas qismi bo'lib, aniq yo'naltirilgan huquqiy, ijtimoiy- iqtisodiy va siyosiy kafolatlar tizim orqali fuqarolarning huquq va erkinliklarini qonuniy tarzda himoyalashni kafolatlovchi shart-sharoitlarni yaratadi.

Uchinchidan, amalga oshirilayotgan ijtimoiy himoya darajasi har bir davlatning ichki iqtisodiy-ijtimoiy ahvolidan kelib chiqib belgilanadi va bu jarayonda shakllanadigan iqtisodiy munosabatlar mamlakatning umumiy moliyaviy-iqtisodiy holatiga muvofiq takomillashib boradi.

To'rtinchidan, ijtimoiy himoya tizimlari umumjahon andozalari, tamoyillariga asoslanish bilan birga tegishli davlat, millatning milliy-etnik, ma'naviy-ma'rifiy xususiyatlari, iqtisodiy, ijtimoiy, siyosiy voqyeligidan kelib chiqib o'ziga xoslik tamoyillarini ham istisno etmaydi.

Beshinchidan, bugungi kunda aholini ijtimoiy himoyada nafaqat davlatning, balki nodavlat tuzilmalar, jamoat tashkilotlari, mahalliy o'zini-o'zi boshqaruvning mas'uliyati oshib bormoqda.

Oltinchidan, mahalliy o'zini-o'zi boshqaruv organlari tomonidan amalga oshirilayotgan ijtimoiy himoya davlat ijtimoiy siyosatini to'ldiruvchi vosita sifatida fuqarolik jamiyatining shakllanishiga xizmat qiladi.

FOYDALANILGAN ADABIYOTLAR:

1. Farxod o'g'li S. D., Mo'minovich D. A., Shuxrat o'g'li X. J. AHOLINI

2. QISHLOQ XO 'JALIGI MAHSULOTLARI BILAN TA'MINLANGAN DARAJASINI EKONOMETRIK BAHOLASHNING DASTURIY
3. TA'MINOTI TAHLILI //O'ZBEKISTONDA FANLARARO
4. INNOVATSIYALAR VA ILMIY TADQIQOTLAR JURNALI. – 2022. – T.
 - a. – №. 12. – С. 465-469.
5. Odiljon Aliqambarovich Xoshimov, Gulbahor Abdufattoxovna Ergasheva O'zbekistonda iqtisodiyotni rivojlantirish va liberallashtirish davrida pensiya ta'minoti tizimini takomillashtirish // Science and Education. 2022. №1. URL: <https://cyberleninka.ru/article/n/o-zbekistonda-iqtisodiyotni-rivojlantirishva-liberallashtirish-davrida-pensiya-ta-minoti-tizimini-takomillashtirish>
6. (дата обращения: 08.11.2022).
7. Abdurakhmanova M., Mullajonov M., Egamberdiyev F. SOCIAL SECURITY AND SOCIAL PROTECTION OF OLDER PERSONS AT THE
8. INTERNATIONAL LEVEL //Oriental Journal of Social Sciences. – 2022. –
9. T. 2. – №. 03. – С. 156-163.
10. Fayziyev I. S. YASHASH, ERKINLIK VA SHAXSIY DAXLSIZLIK
11. HUQUQINI TA'MINLASHNING MILLIY VA XALQARO-HUQUQIY
12. ASOSLARI //Scientific progress. – 2021. – T. 2. – №. 5. – С. 259-266.
13. Farxod o'g'li S. D., Mo'minovich D. A., Shuxrat o'g'li X. J. AHOLINI
14. QISHLOQ XO 'JALIGI MAHSULOTLARI BILAN TA'MINLANGAN DARAJASINI EKONOMETRIK BAHOLASHNING DASTURIY
15. TA'MINOTI TAHLILI //O'ZBEKISTONDA FANLARARO
16. INNOVATSIYALAR VA ILMIY TADQIQOTLAR JURNALI. – 2022. – T.
 - a. – №. 12. – С. 465-469.
17. <https://cyberleninka.ru/article/n/aholi-ijtimoiy-himoyasida-pensiya-fondlariolini-oshirish-yo-llari>
18. <https://lex.uz/uz/docs/-2064013>

АЁЛЛАРДА БЕПУШТЛИК САБАБЛАРИ

Я.А. Сатимова

Республика ўрта тиббиёт ва фармацевт ходимлар малакасини ошириш ва уларни ихтисослаштириш Маркази Андижон филиали ўқитувчиси, акушер-гинеколог.

Аннотация : *Мазкур мақола даволаш профилактика муассасалари ва оилавий поликлиникаларда фаолият олиб бораётган акушер-ҳамшираларни ҳар томонлама етук, ихтисослик фанлари бўйича етарли билим, малака, кўникмаларга эга бўлишларига эришиш, улар мустақил фаолияти яъни, кўрсатмалар бериш, ўз-ўзини бошқариш ҳамда маслаҳатлар беришга доир тиббий ёрдамни янада такомиллаштиришга хизмат қилади.*

Калит сўзлар : *Репродуктив саломатликни, бепуштлик, гормонал бузилишлар, экстракорпорал уруғлантириш*

КИРИШ

Репродуктив саломатликни асосий тамойилларидан бири бу туғиш ёшидаги аёллар орасида бепуштликни олдини олишдир.

Бепуштлик деб қачон айтилади? ЖССТ (1986й.) таърифига кўра, туғиш ёшида бўлган эр-хотин бир йил давомида уруғланишга қарши воситаларсиз мунтазам жинсий ҳаёт кечирганига қарамай ҳомиладорлик кузатилмаса, никоҳ бепушт ҳисобланади. 2015 йилги статистик маълумотларга кўра Ўзбекистон аҳолисининг 100000 та сонига 118,4 та бепуштлик тўғри келади, бу 100 та одамдан 1,18 тасида бепушт дегани. Бола туғиш ёши 15 ёшдан 49 ёшгача ҳисобланади.

Японияда эса, бутун аҳоли сонига нисбатан 10-15% аёлларда бепуштлик кузатилади.

Бепушт никоҳ бирламчи ва иккиламчи бўлади. Агар ҳомиладорлик умуман кузатилмаса-бепуштлик бирламчи, агар ҳомиладорлик кузатилиб, сўнгра бепуштлик юзага келса бепуштлик иккиламчи ҳисобланади (асосий сабаблари: чала туғиш, муддатига етказ олмаслик, ўлик ҳомила туғилиши ва бошқалар). Баъзи аёллар бир йил ўтмаса ҳам ўзларини бепушт ҳисоблаб бепуштликни сабабини аниқламасдан, нотўғри даволанадилар, бу эса бир қанча асоратларга сабаб бўлади.

Бепуштликка олиб келувчи қандай сабаблари бор?

Бепуштлик сабабини аниқлаш анча қийин кечади, шунинг учун жуда кўп текширувлардан ўтиб, сабаби аниқлангач даволаш бошланади.

Асосий сабаб бўлиб, аёл ва эркакларнинг репродуктив аъзоларидаги морфологик бузилишлар ҳамда функционал бузилишлар, яллиғланиш касаликлари (эндометрит) ва руҳий омиллар (руҳий стресс) сабаб бўлади. Бачадондаги органик

Ўзгаришлар туфайли юзага келадиган бепуштлиқнинг сабабларига-ички эндометриознинг бошланғич формалари, бачадон субмукоз миомаси, эндометрий гиперплазияси ва полиплари, турли этиологияли яллиғланиш жараёнлари киради. Бу ўзгаришлар хайз даврини бузилиши(масалан- мено-, метроррагия, олигоменорея ва аменорея) шаклида клиник намоён бўлади. Этиологик омиллари бўйича бепуштлиқни қўйидаги турларга ажратиш мумкин.

1. Бепуштлиқнинг эндокрин тури.
2. Нишон аъзолар жароҳатланиши билан боғлиқ бепуштлиқ.
3. Бепуштлиқнинг иммунологик тури.
4. Эркаклар бепуштлиги

Бачадон бўйни ва қиннинг орттирилган нуқсонлари кўпинча жинсий аъзоларнинг яллиғланиш касалликлари натижасида, жарроҳлик муолажалари оқибатида келиб чиқади.

Бачадон бўйни омили сперматозоидларнинг ташилишида катта аҳамиятга эга. Бачадон бўйни шиллиғининг бузилиш сабаблари:

1. Яллиғланиш ўзгаришлари.
2. Гормонал бузилишлар.
3. Сперматозоидларга нисбатан антитаналар бўлиши.
4. Бачадон бўйни анатомик ўзгаришлари.

Баъзида фақат аёлларгина эмас, эркакларда ҳам бепуштлиқ кузатилади, шунинг учун эркак жинсий аъзолари фаолиятини ҳам текшириш мақсадга мувофиқдир. Кўпинча эркаклар бепуштлиқ сабабчиси ўзлари эканлигини тан олмайдилар ва текширувларга бормайдилар. Бундай ҳолларда эркаклик нафсониятига тегмаган ҳолда, мижозга текширувлардан ўтиш кераклигини тушунтириш керак.

(Неплодородность)- пушти кам аёл ҳомиладор бўлса ҳам, боласи ўлик ёки муддатига етмай туғилади

Ҳомиладорлик юзага келиши мумкинлигини аниқлаш учун қўйидаги текширувлардан ўтиши керак:

1. Базал ҳароратни ўлчаш: овуляцияни ва сариқ тана фаолиятини аниқлаш учун. Бу уйғонган заҳоти ўлчанади ва ҳарорат ўзгаришига кўра овуляция кунлари ва ҳомиладор бўлиш мумкин бўлган кунлари аниқланади.

2. Рухий омиллар таъсири: ҳулқ атвордаги ҳусуиятларга кўра стресс бўлиши (эмоционал неврозга мойиллик), яшаш шароити, оилавий муносабатлар, биография ўрганилади.

3. Бачадон найлари ўтказувчанлигини аниқлаш.

4. Бачадон бўйни шиллиғини текшириш: эстрогенлар ишлаб чиқарилиши ва овуляцияни аниқлаш учун.

5. Қин ҳужайраларини текшириш учун суртма олиш: овуляция фаолиятини аниқлаш учун.

6.Бачадон эндометрийсини цитологик текшириш: сурункали яллиғланишни аниқлаш учун.

7.Гормонларни текшириш.

8.УТТ, фолликул ривожланишидан бошлаб овуляцияга қадар.

9.Эркаклар бепуштлигини аниқлаш.

10. Бачадон бўйни шиллиғи ва спермани мослигини текшириш

11.Мижознинг бепуштлики ҳақидаги ўй ҳаёлларини тинглаш, уни ҳолатига кириш ва ёрдам бериш. Тиббий ходимларга бўлган ишонччи ҳосил қилиш

Бепуштликини даволаш. Бепуштликининг сабаблари жуда хилма - хил бўлгани учун, ҳар доим ҳам тиббий ёрдам орқали уни даволаш осон кечмайди. Беморга ҳар бир текширувдан ўтиш ва охиригача даволаш зарурлигини тушунтириш керак.

Даволаш тугаши билан даров ҳомиладор бўла олмаслиги мумкин, бунини миждозга тушинтириш керак. Беморга даволаш узоқ вақт давом этиши, сабрли бўлиб, ўз ҳоҳиши билан даволаниши кераклигини, чунки руҳий стресслар ва безовталаниш бепуштликка сабаб бўлиши мумкин эканлигини тушунтириш лозим. Мижозни чуқур тушуниб, унинг ҳолатига кириб кўриш лозим ва керакли ёрдам бериш зарур. Жинсий алоқа учун қулай шароит яратиш. Аёлнинг эрининг жинсий фаолиятдан норози бўлиши, ёмон жинсий муносабатлар, атрофдаги ноқулай шароит, руҳий ва жисмоний зўриқиш, конфликт вазиятлар бепуштликка сабаб бўлиши мумкин.

Эр - хотин ўртасида конфиденциал муносабат яратиш ва психологик хотиржамлик учун қулай шароитни яратиш керак.Ҳозирда бепуштликини даволашда сабабларига кўра қуйидагилар қўлланилади:

1.Тухумдон етишмовчилигини - ановуляцияни (гормонлар билан, овуляцияни стимулловчи воситалар) даволаш.

2.Бачадон найлари ўтказувчанлигини даволаш.

3.Эркаклар бепуштлигини даволаш.

4.Сунъий уруғлантириш: донор спермасини бачадон бўшлиғига сунъий равишда юбориш

5. Экстракорпорал уруғлантириш.

Экстракорпорал уруғлантириш ва эмбрион трансплантацияси нисбатан янги, анча мураккаб ва қиммат даволаш усуллари билан бири бўлиб, бу одам тухум ҳужайрасини in vitro шароитда уруғлантириш, уни урчитиш ва эмбрионни бачадонга жойлаштиришдан иборатдир.

Бепуштликини олдини олиш. Кўриб турганингиздек бепуштликка текшириш ва уни даволаш жуда мураккаб.Шу сабабли қиз болаларни ҳам ўғил болаларни ҳам ёшлигидан жинсий ривожланишига ота-оналар эътиборли бўлишлари лозим. Ўсмирлик даврида турли сурункали инфекцияларни ўз вақтида даволаш, жинсий аъзолардаги туғма нуқсонларни мутахассисга ўз вақтида кўрсатиш ва даволаш зарур ҳисобланади.

Фойдаланилган адабиётлар:

1."Аҳоли ўртасида репродуктив саломатлик борасида билим даражасини ошириш."Ўқув қўлланма.Ташмухаммедова Д.Г.Асадов Д.А.ва бошқалар. Тошкент 2019й

4." Даволаш профилактика муассасаларида акушерлик ва гинекологик ёрдам кўрсатиш" В.Н.Турақулов.Ф.Б. Гафаров.Навоий.Ўқув қўлланма. 24-39 бет

5.Ф.М. Аюпова,Г.А.Ихтиярова,Г.И.Матризаева. "Акушерлик ва гинекология"Бухоро-2021й.Электрон дарслик. 21-28бетлар

6.Г.А. Ихтиёрова,Х.Н.Негматшаева,Х.Т.Шодиева.Акушерлик ва гинекологияда хамширалик иши"Тошкент-2019 й.Электрон дарслик.7-бет.324-бетлар

Электрон таълим ресурслари -

[www. minzdrav.uz](http://www.minzdrav.uz)–Ўзбекистон Республикаси Соғлиқни Сақлаш тизимида оид меъёрий хужжатлар; -www.ziyonet.uz

Маълумотлар портали

САЛЬМОНЕЛЛЁЗ

Н.А.Қўҷқарова

Республика ўрта тиббиёт ва фармацевт ходимлар малакасини ошириш ва уларни ихтисослаштириш Маркази Андижон филиали ўқитувчиси

Аннотация : Ушбу мақола юқумли касалликлар шифохоналари ва оилавий поликлиникаларда фаолият олиб бораётган ҳамшираларни ҳар томонлама етук мутахасис бўлишида кўмаклашади ва аҳоли ўртасида юқумли касалликларни тарқалишини олдини олишда маслаҳатлар бериш соҳага доир тиббий ёрдамни янада такомиллаштиришга хизмат қилади.

Калит сўзлар : Токсикоинфекциялар, бактерия, ичак инфекцияси, сувсизланиш, микроб, спора

КИРИШ

Овқат токсикоинфекциялари-бактерия ва уларнинг заҳарлари билан ифлосланган овқат маҳсулотлари истеъмоли натижасида келиб чиқадиган ўткир ичак инфекцияси бўлиб, клиник қисқа муддатли жунжикиш, ҳарорат кўтарилиши, гастроэнтероколит натижаси токсикоз ва сувсизланиш белгилари билан тавсифланадиган касалликдир.

Овқатдан заҳарланишга сабаб бўладиган тилла ранг ва оқ стафилококк думалоқ, катталиги 0,8–1 мкм тўда –тўда бўлиб кўринади. Улар ҳаракатсиз, спора ва капсула ҳосил қилмайди. Граммусбат ҳамма анилин бўёқлари билан бўялади. Юқори ҳароратга чидамли термостабил, энтеротоксин ишлаб чиқаради.Энтеротоксин кимёвий ва физик таъсирларга жуда чидамли бўлиб қайнатилганда 1,5–2 соат, 120 даражагача қиздирилган автоклавда эса 20 минутдан кейингина фаолсиз ҳолга келади. *Cl. perfringens* 7-8 x 1-2 мкм катталиқдаги таёқчасимон микроб бўлиб ҳаракатсиз, ташқи муҳитда спора ҳосил қилади. Юқорида қайд килинган микроблар токсикоинфекцияга сабаб бўлган деб хулоса чиқаришдан олдин клиник, эпидемиологик, бактериологик, серологик текширувлар натижасига сўянган ҳолда сальмонеллёз, ичбуруғ, вабо тўғрисида ўйлаб кўриш лозим.

Сальмонеллёз – нажас-оғиз механизми билан юқувчи, клиник умумий заҳарланиш белгилари, сувсизланиш ва тузсизланиш ҳамда меъда-ичак йўллари фаолиятининг бузилиши белгилари билан тавсифланадиган ўткир юқумли касалликдир.

Этиологияси. Сальмонеллалар грамм манфий, спора ва капсулалар ҳосил қилмайди, хивчинлар ёрдамида ҳаракатланадиган таёқчалардир. Унинг 8-12та хивчинлари бўлиб («кўп эшаккли кемача») ҳаракатчан. Сальмонеллаларнинг ферментатив хусусиятлари асосида 4 та оилачага бўлинади, уларда 3 хил асосий антиген комплекслари: О-соматик (термостабиль) - 2 соат давомида қайнатилганда

парчаланмайди, Н-хивчинли антиген қайнатилганда парчаланеди ва қобиқли К-антиген бактериянинг

ҲУЖАЙРА ИЧИ КЎПАЙИШНИ ТАЪМИНЛАЙДИ.

Сальмонеллалар бир қатор патоген хусусиятларга эга, шулардан асосийси унинг адгезивлиги- ичак эпителийларига ёпишиши; инвазивлиги эпителийлар ичига кириб, у ерда кўпайиши, энтеротоксинларнинг эпителийларга токсик таъсир қилишидир.

Сальмонеллалар одатда озуқа моддаларда, айниқса гўшт шўрваси ва қони бор моддаларда, озроқ кислороди бўлган ерда, қуёш нури таъсирида ўсаверади, улар 37С хароратда яхши ўсади ва кўпаяди. Бироқ 50С иссиқликда ва музлатгич ҳароратида ҳам яшай олади, ташқи муҳитга чидамли. Қудуқ, ҳовуз, кўл, ариқ сувида, ичимлик сувида 11 кундан 120 кунгача яшайди, гўшт, колбаса ва бошқа гўшт маҳсулотларида 60-130 кун, музлаган гўштда 13 ойгача яшаб, гўшт музи эриганда кўпая бошлайди. Музлатгичдаги сутда 20 кунгача, сариеғда 52-128 кун, тухум ва пишлоқда 13 ойгача, ҳайвон ва одам нажасида 80 кундан 4 йилгача сақланади. Ҳозирги пайтда одамларда касаллик қўзғатувчи сальмонеллаларнинг 2000 дан зиёд тури аниқланган. Кўриниб турибдики, сальмонеллалар оиласи жуда катта ва унинг вакиллари хавфли, чидамли микроблардир. *Sal. typhi* ва *paratyphi*

А дан ташқари ҳамма маълум серологик турлари одамда ҳам ҳайвонларда ҳам касаллик чақиради.

Эпидемиологияси. Сальмонеллалар спорадик ва эпидемик ҳолатларда учрайди. Сальмонеллалар бошқа ўткир ичак инфекциялари қўзғатувчиларидан фарқли равишда одамдагина эмас, балки ҳайвонлар (қорамол, чўчқа, паррандалар - ўрдак, ғоз, камроқ товуқлар)да ҳам касаллик қўзғатади.

Белгиларсиз, яширин кечувчи касал ҳайвонлар юқиш манбаи сифатида кўпроқ хавф туғдиради. Сальмонеллалар тайёр овқатга тушиб ва унда кўпайиб, унинг таъмини, рангини ва ҳидини ўзгартирмайди. Шунинг учун ташқи кўриниши сифатли, бироқ санитария нормаларига хилоф тайёрланган овқат касаллик тарқатувчи омилга айланиб қолиши мумкин.

Инфекциянинг иккинчи манбаи-одам ҳисобланади. Сальмонеллалар билан касалланганлар, бактерия ажратувчилар касаллик юқтирадиган манбаи бўлади. Сальмонеллалар ривожланишининг эпидемиологик қонуниятларини ўрганган олимлар касаллик қўзғатувчиси ўтишининг уч асосий йўлини аниқлашган. Сальмонеллалар асосан озиқ-овқат орқали юқади. Мол ва парранда гўшти касалликнинг асосий манбаи саналади. Мол, чўчқа, қўй, от, ўрдак гўшти, айниган тухумлардан тайёрланган овқатни истеъмол қилиш натижасида 80% ҳолларда шу касаллик юқади. Сальмонеллалар билан оғриган ҳайвонлар сути ҳам жуда хавфли. Сальмонеллалар тарқалишида пашшаларнинг ҳам аҳамияти катта, сальмонеллалар касаллигининг айниқса пашша кўпайган даврга тўғри келиши ҳам шунини тасдиқлайди. Сальмонеллалар тарқалишининг асосий йўллари билан бири сув йўлидир. Сальмонеллалар сувда узоқ вақтгача ўз ҳаёт

фаолиятини сақлаб, қолади сув оқими билан олис масофаларгача боради. Касаллик тарқалишида шахсий гигиена қоидаларига амал қилмайдиган беморлар, бактерия ташувчилар, айниқса озиқ-овқат маҳсулотларни ишлаб чиқариш ва тайёрлашга алоқадор бўлган одамлар алоҳида ўрин эгаллайди. Сальмонеллэз касаллиги билан жинси ва ёшидан қатъий назар, ҳар қандай одам касалланиши мумкин. Ҳозирги пайтда сальмонеллэзга хос хусусият унинг кўпинча «спорадик» (аҳён-аҳёнда) ҳолатда учрашидир, бу ҳолат асосан сальмонеллалар юққан озиқ-овқатлар билан савдо қилинишидан келиб чиқади. Ҳозирги замон табобатининг асосий муаммоларидан бири «шифохона ичи» сальмонеллэзининг пайдо бўлишидир. «Шифохоналар ичи» келиб чиқувчи сальмонеллэзнинг одатдагилардан (озиқ-овқат билан юқувчи) фарқли равишда ўзига хос эпидемиологик қонунлари бор: болалар шифохонаси ва туғруқхоналарда кўпроқ тарқалиши, асосан бир ёшгача бўлган болаларнинг касалланиши, болаларда касалликнинг оғир ўтиши ва ўлимнинг кўп бўлиши, кўпроқ фаслнинг совуқ ойларида учрашидир. Бу ҳолларда касаллик манбаи асосан одам, кўпроқ болалар, камроқ шифохона ходимлари, оналар хизмат қилади. Диарея синдроми билан кечувчи касалликлар орасида сальмонеллэз касаллигининг салмоғи катта.

ПАТОГЕНЕЗИ

Касаллик қўзғатувчи ва уларнинг токсинлари оғиз орқали (энтерал йўл) организмга тушади. Меъда ва ичакларда ўткир яллиғланиш ҳолатига олиб келади. Сальмонеллэз патогенезининг хусусиятларидан бири қўзғатувчининг меъда-ичак тизимидан ўтиб қон ва лимфа билан организмга тарқалишидир. У ўз йўлида бир қатор тўсиқлар (чунончи меъда шарбати, ингичка ичак девори, шу органларга яқин жойлашган (регионар) лимфатик тугунлар, жигар, қон РЭС тўқималари специфик антителолалар ва ҳ.к.)дан ўтади. Макро ва микроорганизмларнинг муносабатига мувофиқ юқумли жараён юқорида кўрсатилган тўсиқлардан биронтасида тўхташи мумкин. Касаллик белгилари сальмонеллаларнинг ингичка ичак деворидан ўтгач пайдо бўла бошлайди. Организмга касал қўзғатувчи бевосита (септик компонент) таъсиридан ташқари, экзо ва эндотоксинлари токсик компонентлари билан таъсир кўрсатади. Организмнинг жавоби алоҳида аъзо ва тизимлар фаолиятининг

бузилиши (патофизиологик компонент) ва модда алмашувларнинг бузилиши (метаболик компонент) сифатида юзагачиқади. Оғиз бўшлиғида сальмонеллэз сўлак ферментларининг литик (эритиш) таъсирига дуч келади, аммо бу ерда қисқа муддатли мулоқотда бўлганлиги учун микроблар ҳалок бўлмайдилар. Меъдада юқори кислотали шароитда сальмонеллалар ҳалок бўлиб эндотоксинлар ажралади. Агар сальмонеллалар кам миқдорда кирган бўлса, бу ерда ҳаммаси ўлади, юқумли жараён шу ер билан чегараланади. Бу ҳолатда ажралган экзо ва эндотоксинлар қонга сўрилиб захарланиш белгиларини ривожлантиради, лекин улар жуда кам ва қисқа муддатли бўлиб, тез йўқолади. Кўпинча меъда ширасининг кислотаси камайиши натижасида сальмонеллалар ингичка ичакка ўтади. Бу ерда улар ўзига мос муҳитга тушадилар,

ичак эпителиоцитларнинг ёпишиб олиб, кўпая бошлайдилар. Шундан сўнг энтероцитларнинг микроворсинкаларида ўзгариш пайдо бўлади, сальмонеллалар эпителийни ўзгартирмай ичак шиллиқ қаватига ундан сўнг лимфа ва қонга ўтади. Қон орқали организмга тарқалади, биринчи навбатда дарвоза венаси билан жигар, сўнгра ўпка, катта қон айланиш доираси, бошқа кўп аъзолар ва тўқималарга киради. Вакуолаларнинг бир қисми қон томирларига парчаланаяди, бўшаган сальмонеллалар қонда айланиб юради.

Сальмонеллаларнинг қонда айланиб юриши бир неча соатдан бир неча кунгача давом этади, аъзоларга кириб, янги-янги инфекция ўчоғи ҳосил қилади. Вакуолалардаги ва соф ҳолдаги сальмонеллалар ичак ва аъзолар лимфа тўқималарнинг макрофагларига ўрнашади, бу ерда уларнинг кўпайиши натижасида тўқималар ҳалок бўлади. Бу ўзгаришлар гранулемалар ва иккиламчи инфекция ўчоқлари ҳосил бўлишининг асосида ётади.

Клиникаси.

Касалликнинг яширин даври 3-5 соатдан 20-24 соатгача, камдан-кам 1-2 кун, кўпинча 6-8 соат давом этади. Сальмонеллез касаллигининг клиник манзараси жуда хилма-хил: энг енгил туридан (бактерия ажратувчилар), то жуда оғир кечувчи бутун организмга ёки аъзога тарқалувчи шаклигача мавжуд. Касалликнинг шундай кечишига албатта, меъда ичак йўлларининг специфик ва носпецифик иммун кучи, ҳамда биологик бошқариш системасининг молекуляр, ҳужайра ва аъзолар кураши кучига боғлиқ. Юқумли жараённинг кечишида, албатта қўзғатувчи ҳусусиятлари, юкиш йўли, микроорганизмнинг генотипик аҳволи алоҳида ўринда туради. Сальмонеллез касаллигининг ёш болалар ва қарияларда кечишининг фарқлари бунга яққол мисол бўла олади.

Сальмонеллез касаллигининг куйидагича таснифи амалий қўллаш учун тавсия қилинган:

1. Гастроинтестинал шакли:

- а) ўткир гастрит;
- б) ўткир гастроэнтерит;
- в) ўткир гастроэнтероколит.

2. Тарқалган шакли:

- а) тифсимон варианты (қорин тифсимон);
- б) септико-пиемик варианты (септик).

3. Бактерия ташувчанлик:

- а) ўткир ташувчилар;
- б) сурункали ташувчилар;
- в) транзитор ташувчилар.

Ҳозирги вақтда гастроинтестинал шакли энг кўп учрайди ва юқорида кўрсатилган вариантларда бўлиши мумкин. Касаллик аксарият ўткир бошланади. Касаллик бошиданоқ меъда-ичак йўллари фаолиятининг бузилишидан ташқари, организмнинг

захарланиш белгилари ҳам юзага чиқади. Кўпинча биринчи навбатда кам қувватлилик, бош оғриши, тана ҳароратининг кўтарилиши, совуқ қотиш каби белгилар кўришиб, меъда ичакнинг зарарланиш белгилари кейинроқ қўшилиши мумкин. Сальмонеллез касаллиги учун хос бўлган белгилар биринчи кун охири ва 2-3 кунларда касалликнинг авж олган даврида жуда аниқ кўринади. Бу даврда касалликнинг ҳамма шаклларида кўнгил айнаши, қусиш, иштаҳанинг пасайиши, ич кетиш каби белгилар кузатилади. Қусиш биринчи кунлари жуда кўп қайтарилиши мумкин. Ич кетиши кўп касалларда бир кеча кундузда 10 мартадан ортиқ, нажас кўп миқдорда, сувсимон, кўпириб, патологик қўшимчаларсиз, баъзи касалларда (1/3 қисмида) яшилроқ рангда, бадбўй бўлиши мумкин. Касаллик авж олган даврда кўп беморларда қоринда оғриқ (узлуксиз ёки тутиб-тутиб), бутун қоринда тарқалган ҳолда ёки киндик атрофи ва меъда усти соҳасида бўлади. Қорин пайпаслаб кўрилганда оғриқ ва ичак қулдирашлари ҳам юқорида қайд этилган жойларда сезилади. Гастроэнтерит вариантларида ўзгаришлар меъда-ичак йўллариининг ҳамма соҳаларини, хусусан ингичка ичак, меъдаости беши ва жигарда ҳам бўлиши мумкин. Меъданинг катарал ҳолатда зарарланиши доимо бўлади, баъзи ҳолатларда фақат шу шакл кузатилади, бу ҳолатда гастрит варианты ҳақида фикр юритилади. Касаллик даврида йўғон ичакнинг ҳам зарарланиши ҳақида кўп тадқиқотчилар таъкидлаб ўтганлар, бу ҳолларда колит белгилари (сигмасимон ичакнинг қисқарган ҳолда бўлиши, гемоколит) пайдо бўлади. Булар гастроэнтероколит варианты бўлиб, бу шакл 5-8% ҳолларда учрайди. Тана ҳароратининг ошиши асосан касаллик авж олган даврда бўлади, кўпинча узлуксиз доимий, лекин субфебрил, ремиттирловчи ҳолатда кўриниши мумкин. Ҳарорат 5-7 кун давом этади, баъзан 1-2 кундан ошмайди.

Иситма касаллик енгил кечганда 1-3 кун, ўртача кечганда 4-7 кун, оғир кечганда 7 ва ундан кўп кун давом этиши мумкин. Сальмонеллез касаллиги учун юрак-қон томир тизимининг зарарланиши ҳам хос хусусиятдир. Қон томирлари фаолиятининг бузилиши асосий ўринни эгаллайди, булар ўз

йўлида юрак фаолиятининг бузилишига олиб келади. Бу ҳолатларнинг асосида сув ва электролитларнинг йўқотилиши ва қоннинг реологик усусиятларининг ўзгариши ётади. Буйракда қон айланишининг бузилиши сув электролит балансидаги ўзгаришлар билан бир қаторда буйрак фаолиятининг ўткир бузилишига сабаб бўлади. Сальмонеллезнинг оғир шаклларида инфекция токсик ва гиповолемик карахтлик ривожланишига олиб келади. Инфекцион токсик ва гиповолемик карахтлик белгилари бир-бирига ўхшайди, лекин инфекция токсик карахтлик организм умумий захарланишининг рўй-рост белгилари, юрак қон томирлар тизими фаолиятининг бузилиши билан тавсифланади. Гиповолемик карахтликнинг асосий патогенетик механизми сувнинг электролит баланси ва унинг гормонал бошқарувининг анчагина бузилиши натижасида сувсизланиш ва тузсизланишнинг чуқур белгилари юзага келади. Сальмонеллезнинг оғир

кечишида касалликнинг дастлабки соатлариданоқ артериал босим анча тушиб баъзан бемор хаётигатаҳдид соладиган коллапс ҳолатига олиб келиши мумкин. Карахтлик сальмонеллэзнинг бошқа клиник шаклларига қараганда гастроэнтеритда кўпроқ кузатилади. Инфекцион карахтликнинг клиник манзараси аввало беморнинг безовталаниши, беҳудага хавотирланиши, ташқи қиёфасининг ўзгариши билан тавсифланади. Беморнинг юзи бўзарган, лаб шиллиқ пардалари, ёноғи, бурун учи кўкимтир, кўз атрофлари кўқарган, организм анча сувсизланганда кўз соққаси ичига ботган бўлади. Беморларнинг пешонасида тер томчилари кўринади. Касалликнинг дастлабки даврида ҳарорат анча ошсада, карахтлик юз бергандан сўнг беморларнинг тана ҳарорати субнормалгача тушади. Пульси жуда тез (тахикардия), жуда юмшоқ, қийинлик билан қўлга унайди, ипсимон бўлиб қолади, карахтлик авж олган даврда пульс умуман билинмаслиги мумкин. Қон босим кескин пасайиб кетади, максимал босим 30-40 мм.сим. устунига, минимал босим 0 гача тушади. Юрак чегаралари бир мунча торайган (унинг диастолада етарлича тўлмаслиги туфайли), юрак товушлари кескин бўғиқлашган.

Гемограммада аниқланадиган нейтрофил лейкоцитоз фоизининг ошиши, гемоглобин ва эритроцитлар миқдорининг кўпайиши сальмонеллэзнинг оғир шаклига учраган беморда қоннинг анча қуюқлашганлиги билан изоҳланади. Айниқса бу ҳолатлар токсик-инфекцион карахтлик ривожланганда кўпроқ юзага чиқади, бу шароитда айланувчи қон миқдори камайиши буйрақларга ҳам қон келишини камайтиради, микроциркуляция бузилади ва ҳ.к.

Тифсимон варианты гастроинтестинал турининг клиник белгилари билан, ўткир бошланади, ич кетиш белгиларидан сўнг ич терламадаги сингари белгилар билан ўтади. Бироқ ич терламадан фарқли равишда сальмонеллэзнинг тифсимон варианты қисқа (3-6 кун) кечади, ич терлама учун хос бўлган тилдаги ўзгаришлар, нисбий брадикардия, метеоризм, жигар

талоқнинг катталашуви, анэозинофилия, лейкопения билан нисбий лимфоцитоз бўлмайди. Касаллик ривожланган даврда кам ҳаракатлик, беҳоллик кучли бош оғриғи, уйқунинг бузилиши, мушаклар ва бўғимларда оғрик сезилади. Кўпчилик касалларда жигар ва қора талоқнинг катталашуви, қорин қапчиши мумкин. Тахминан 25% касалларда кўкрак ва қорин соҳаларида оз миқдорда розеолэз тошмалари касалликнинг 4-10 кунларида пайдо бўлади. Сальмонеллэзнинг тифсимон тури баъзан гастроэнтерит белгиларсиз ҳам бошланиши мумкин. Бу ҳолларда асосий белгилар сифатида ҳароратнинг кўтарилиши, бош оғриғи кам қувватлик, совуқ қотиш каби

белгилар борлигига эътибор бериш керак. Септикопиемик шакли сепсис касаллигининг сальмонеллалар қонга ўтиши, организм қаршилиқ қобилятининг пасайиши оқибатида ривожланган ҳолатидир. Бу шакл учун давр билан кечиш хос эмас, ҳароратнинг узоқ давом этиши қалтирашнинг

кўп қайтарилиши ва кўп терлаш, жигар ва қораталоқнинг катталашиши, баъзан сарғайиб кетиши, йирингли ўчоқларнинг аъзо ва тўқималарда пайдо бўлиши хосдир. Одатда касаллик гастроэнтерит белгилари билан бошланади,

шундан сўнг гектик ҳусусиятли ҳарорат билан септикопиемия белгилари юзага чиқади. Касалликнинг биринчи кунлариданоқ токсинларнинг марказий асаб тизимига таъсири натижасида таъсирланувчанлик, уйқунинг бузилиши, уйқусираш, терилар сарғайиши, кўпинча кичик ва катта қонталаш тошмалар бўлиши мумкин. Касаллик ўтгач бактерия ажратувчанлик ривожланади. Бу

ҳолатларда транзитор, ўткир ва сурункали бактерия ташувчанликни фарқлаш тавсия қилинади. Касаллик соғайган кундан бошлаб 15 кундан то 3 ойгача давом этувчи бактерия ажратиш ўткир бактерия ташувчанлик деб аталади. Сурункали бактерия ташувчи бундан кўра кўпроқ давом этади. Таранзитор (соғлом) бактерия ташувчилар ҳақида гапирилганда, бир ёки икки марта

сальмонеллалар ажралиши ва яқин уч ой ичида касал бўлганликларини инкор этувчилар назарда тутилади.

Ташхисоти.

Касаллик эпидемиологик анамнезга бир маҳсулотни бир неча киши истеъмол қилиши, тайёрлаш технологиясига риоя қилмай, узоқ сақланган озиқ овқатларни истеъмол қилиш клиник манзараси, лабораториявий маълумотлари ва қиёсий ташхисот ўтказишга асосан аниқланади.

Нажасни бактериологик таҳлил қилиш энг муҳим ҳисобланади. Беморнинг тоза нажасини экма қилиш бемор организмидан сальмонеллаларни ажратиш (30-60%) имконини беради. Экма учун судно ёки тувақдан фақат тоза нажасни олиш лозим. Бу идишларда сальмонеллаларга ҳалокатли таъсир қила оладиган дезинфекцияловчи моддалардан ҳатто жуда оз миқдори ҳам бўлмаслиги керак. Нажасни тампон билан тўғри ичакдан ҳам олиш ва уни Петри косчасидаги озуқа муҳитига экиш мумкин. Беморнинг қусиғи ҳам шундай текширилади. Бемордан материал олишнинг ҳамма зарур шартлари бажарилиб текширилган ва бактериологик текшириш ўтказилган тақдирда ҳам ҳаммиша экма қилинган нажаслардан мусбат натижа олинавермайди.

Шунга кўра бактериологик текширувларга қўшимча қилиб агглютинация реакцияси (РА), бевосита гемагглютинация реакцияси (БГАР), О- антиген билан агрегатгемагглютинация (ОАГА) каби серологик усуллар қўлланилади.

Давоси:

Сальмонеллэзга чалинган беморлар касалликнинг кечим оғирлиги, беморлар ёши, қўшимча касалликлар ва яшаш жойининг санитария-гигиена ҳолатига боғлиқ ҳолда касалхонада ёки ОП шароитида даволанади. Сальмонеллэзни даволаш қўйидаги тамойилар асосида амалга оширилади:

-Касалликни қўзғатувчи патоген микрофлоранинг ҳаёт фаолиятининг тўхтатиш, дисбактериозга қарши курашиш ва овқат ҳазм бўлиш жараёнларининг

нормаллашуви, тўпланган захарли моддаларни нейтраллаш ва чиқариб юбориш бузилган сув-туз алмашинув жараёнини, гемодинамика ва асаб бошқариш механизмларини тиклаш. Организмнинг иммунобиологик реактивлигини ошириш, рационал парҳез таомлар буюриш ва парвариш қилиш. Этиотроп даво сальмонеллёзнинг тарқалган шаклларини, икки ёшдан кичик болаларни даволашда қўлланилади. Бунда ҳар

бир беморга алоҳида ёндошиш лозим, беморнинг ёши, касалликнинг шакли, кечим оғирлиги ва босқичи, олдинги қўлланилган даволаш услуби ҳамда препаратларнинг ижобий ва салбий таъсирлари инобатга олиниши шарт.

Этиотроп даво воситаси сифатида антибиотиклардан (амоксациллин, гентомицин, амикацин, офлоксацин, ципролет, сифлокс), нитрофуран ҳосилалари (фуразолидон, нифкол, нифрокс), сульфаниламидлар (фталазол, фитазин, бисептол), 8-оксихинолин ҳосилалари (энтеросептол, интестопан, мексоформ, интетрикс) қўлланилади. Фуразолидон 0,1 г дан кунига 3 маҳал,

бисептол 480 1 таблеткадан 2 маҳал, интетрикс 2 капсуладан 2 маҳал оғиз орқали буюрилади. Агар улар натижа бермаса, ципрофлоксацин (ципролет) 0,5 г дан 2 маҳал, норфлоксацин 0,4 г дан 2 маҳал, офлоксацин (таривид) 0,2 г дан 2 маҳал овқатдан кейин тавсия этилади. Патогенетик даво сальмонеллёзнинг барча клиник

шаклларини даволашда тавсия этилади. Касалликнинг гастроинтестинал шаклларини даволашда регидратацион терапиянинг самараси юқоридир. Регидратацион даволаш асосан икки йўл орқали амалга оширилади:

1. Оғиз орқали регидратацион даволаш учун глюкосолан, регидрон, ВОЗ эритмаси, уй ва касалхона шароитида тайёрланган қанд-тузли эритмалар қўлланилади. Оғиз орқали регидратация усули қанчалик вақтли қўлланса, самара шунчалик юқори бўлади.

2. Беморларда оғиз орқали регидратацияни амалга ошириш қийин бўлса, беморда қусиш аломатлар кузатилса, бемор суюқликларни ича олмаса, вена ичи орқали регидратация амалга оширилади. Вена ичи орқали регидратацион даволаш тузли эритмалар (Рингер эритмаси, «Дисоль», «Трисоль») ни қуйишни ўз ичига олади. Тузли эритмалар касаллик кечимининг оғирлиги,

сувсизланиш даражасига мос ҳолда қўйилади. Касалликнинг тарқалган шаклларида умумий захарланиш белгилари яққол намоён бўлганлиги учун умумий захарланишга қарши воситалар буюрилади. Умумий захарланишни бартараф қилиш учун 5% ли глюкоза, гемодез, 5% декстроза, реополиглюкин, реомакродекс, полиглюкин, реосорбилакт, плазма қуйиш тавсия этилади.

Касаллик оқибатида ичак микрофлорасининг, ҳамда овқат ҳазм қилишнинг бузилиши юзага келади. Дисбактериозга қарши лактобактерин, бифидумбактерин, бификол, колибактерин, хилак форте; овқат ҳазм қилишни меъёрлаш учун панкреатин, мезим форте, креон, панзинорм тавсия қилинади.

Ичакларни буруштирувчи ва ўраб олувчи воситалар сифатида ўсимликлар йиғмаси сариқ чой, анор пўсти, эман пўстлоғи, 95% чой, мойчечак қайнатмалари, крахмал ичиш ва ҳўқна қилиш учун ишлатилади.

Гипо ва авитаминозга қарши В гуруҳига мансуб бўлган, ҳамда С, Р витаминлар буюрилади. Ичакдаги захарларни сўриб организмдан чиқариш мақсадида энтеросорбентлар смекта ва бектит – М тавсия қилинади..

Симптоматик даво воситалари касалликнинг клиник шаклларида юзага келган белгиларни бартараф қилиш мақсадида амалга оширилади.

Профилактикаси. Сальмонеллез профилактикаси мураккаб ва ҳилма-хил, бу тадбирлардан энг асосийси сўйиладиган ҳайвонларни ветеринария кўриги қоидалари ва гўшт ҳамда гўшт маҳсулотларининг ветеринария-санитария экспертизаси талабларига риоя қилиниши зарур: гўшт комбинати, сут заводи,

парранда фермалари маҳсулотларини қайта ишлашда гигиена ва технологик жараёнлари қоидаларига жуда қаттиқ эътибор бериш,буларни доимий бактериологик текширувдан ўтказиб туриш,болалар шифохоналари, туғруқхоналар ва ҳ.к.ларда санитария эпидемиология тартиботини тўғри сақлаб турмоқ лозим.Гўшт маҳсулотлари, айниқса қиймаланган гўшт, котлет,

қонли ва қайнатма колбасалар, яхналар, илвира (холодец)ларнинг сальмонеллардан зарарланишига йўл қўймайдиган чораларни кўриш алоҳида диққат эътиборни талаб этади. Бу маҳсулотларга сальмонеллалар тушиши, айниқса йилнинг иссиқ даврида,етарлича совуқ жойда сақланмаганда касаллик юқиши жиҳатидан кишилар учун жиддий хавф туғдиради. Овқат тайёрлаш, тарқатиш ва қабул қилиш хоналари санитария-гигиена талабларига

жавоб бериши зарур.

Озиқ-овқат блокига ҳам ўзига хос талаблар қўйилади:

-Ошхонада камида иккита бири кайнатилган гўшт,иккинчиси хом гўшт қиймалагич бўлиши керак.

-Сабзавотлар, балиқ, гўшт ва бошқа маҳсулотларни майдалаш учун алоҳида-алоҳида ёғоч столлар ёки махсус оштахталар бўлиши керак.

-Гўшт ва парранда гўштини ветеринария кўригидан ўтказилганлиги ҳақидаги ҳужжатларсиз ва тамғасиз харидорларга сотиш ман қилинади.

-Озиқ-овқат маҳсулотларини ишлаб чиқариш ва шахсий гигиена қоидаларига пухта риоя қилиш талаб этилади, бу айниқса чакана савдо қилиш билан банд

бўлган кишиларга таалуқдир.

-Озиқ-овқатларни ишлаб чиқаришдан истеъмол қилгунга қадар гигиена қоидаларига пухта риоя қилингандагина сальмонеллезнинг озиқ-овқатлар орқали ўтишига барҳам бериш мумкин.

ТАВСИЯ ЭТИЛАДИГАН АДАБИЁТЛАР:

- 1.М.Д. Ахмедова,
- 2.А.Р. Облоқулов,
- 3.С.Н. Бобохўжаев
4. Юқумли касалликларда хамшира иши 2008 йил

ИНТЕРНЕТ МАТЕРИАЛЛАРИ :

1. [http://www. minzdrav.uz./](http://www.minzdrav.uz/)-Ўзбекистон
- 2.республикаси соғлиқни сақлаш
- 3.тизимига оид меёрий хужжатлар;
- 4.-[http: //www.ziyonet.uz./](http://www.ziyonet.uz/)
5. -<http://navoidsenm.uz/foydali>
- 6.maslahatlat/maslahatlat/
- 7.<https://medlife.uz/encyclopedia/b/botulizm/>
- 8.<http://bulungurhayoti.uz/index.php?newsid=7237>

WHAT IS PHILOLOGY AND ITS DIFFERENCE FROM OTHER AREAS

Khodiyeva Shakhnoza Abdullayevna

Senior teacher of Uzbek State World Language University

Abdurakhmonova Mokhinur Bakhromjon Qizi

Student of Uzbek State World Language University

Abstract: *This article provides information about the history of philology, teaching methodology, what philology is and its difference from other fields.*

Key words: *Philology, teaching methodology, science, linguistics, literary studies, textual studies, source studies.*

Philology (from ancient Greek: philologia - "love of words", "love of words") is a general science consisting of the cooperation of humanities - linguistics, literary studies, textual studies, source studies, paleography and others; studies the history and essence of human spiritual culture by linguistic and stylistic analysis of written monuments. The text, which consists of the sum of its internal issues and external relations, is the first basis that determines the existence of philology. By focusing on the text and creating supporting comments (the most ancient form of philological works), philology covers human life, first of all, spiritual life with all its breadth and depth. Philology appeared in the period when the culture of writing was relatively advanced. The ancient highly developed cultures of the Middle East were almost unaware of philology, and in the Middle Ages Western Europe did not pay enough attention to it either; At the same time, philology is the homeland of philosophy. In India and Greece, thinking about words and speech, in the way of its analysis, appeared in harmony with philosophy. Despite the conflicts that later occurred between the pursuit of abstraction in philosophy and the precision and concreteness of philology, the initial integrity and unity of philosophy and philology was not accidental: the periods of the rise and development of philology often coincided with the great periods of epistemological thought (for example, in the Hellenistic world - from Aristotle, in Europe in the 17th century - It happened after R. Descartes, in Germany in the 19th century - I. Kant). Qad. Chinese culture had its own philological traditions (Liu Se's works, 5th-6th centuries AD). But Qad. The philological teachings of India and China, and their achievements in this field, were not known to Europeans until recent times. The traditions of European philology relied entirely on Greek sources, ancient Sunyo philology. During the period of the Sophists (2nd half of the 5th century - 1st half of the 4th century BC), the field of literature is sufficiently separated from the non-literary environment to become the object of theoretical poetics and philology. Among the sophists, Protagoras, Gorgias, Prodicus and others made great contributions to the development of philological methods; Greek literary theory rises to a higher level with Aristotle's Poetics. In the Hellenistic period (3rd-1st centuries BC), philology was separated from the science of philosophy and passed into

the hands of specialists - the librarians of Alexandria and Pergamum: they were engaged in identifying and interpreting the corrected texts of ancient authors. Dionysius of Thrace (c. 150-90 BC) developed a theory of word groups that is still in use today. Among the scholars of the early Christian era, Origen and Jerome (the person who first translated the Bible into Latin) carried out enormous textological works on the original version of the Bible and the Greek translation. The tradition of Greek philology was continued in Byzantium in the Middle Ages, preserving its ancient status (study and interpretation of classic texts); After the fall of the Roman Empire (1453), Renaissance Italy inherited Byzantine philology thanks to the fleeing scholars. Qad. In Rome, philology was distinguished from phammatics, which studied the grammatical aspect of the language, spelling. The next stage of development of philology is associated with the treatises of Dante, Boccaccio, Petrarch, and Lorenzo Wall during the Renaissance. In these treatises, the true content of Aristotle's works is revealed, p. the written texts of Greek and Roman writers were studied and interpreted from a critical point of view. During the period when philology was depressed in Europe in the Middle Ages, during the 8th-14th centuries, Arabic philology began to develop on a large scale. In Arabic philology, the fields of linguistics and partly literary studies are developed. During this period, Kufa and Basra grammar schools (currents) emerged. Representatives of the grammar school of Basra: Khalil ibn Ahmad (8th century) and his student Sibawayhi developed the standards of the classical Arabic language in their works and compiled the first explanatory dictionary of the Arabic language. Sibawayhi divided the word groups into 3 main groups (noun, verb, letter) defined the syntactic relations of word groups. The representatives of the Kufa grammar stream devoted their works to the syntax of the Arabic language and the dialectal grammatical features of the Arabic language. In the 9th and 10th centuries, both grammatical streams rose to the level of an independent school of linguistics. On the basis of Basra and Kufa fammatic trends, the Baghdad fammatic school was created, and the Baghdad grammatical theory was created. Ibn Jinni (10th century), a representative of the Baghdad grammar school, paid attention to issues of etymology in his works. As the rule of the Arab caliphate spread to Syria, Egypt, Iran, Spain, and Central Asia, philologists developed in these regions under the influence of the philological currents of Kufa, Basra, and Baghdad. representatives also participated. English orientalist Ye. According to Brown, 30 of the 45 most influential representatives of Arab science and culture were representatives of non-Arab peoples. The emergence of the science of Turkic philology is also connected with the scientific activities of these scientists. Although philology was not considered a special science among the Turkic peoples in ancient times, there are many works related to it - dictionaries, grammars, treatises on literary studies, reviews, books on the history and ethnography of the Turkic peoples. written Mahmud Koshgari (11th century) occupies a special place in the history of culture and science of Turkic peoples. He is one of the scientists and the first to create the science of Turkic philology. His work "Devonu Lugotit Turk" covers almost all areas of this science: lexicon, phonetics and morphology of Turkic languages, classification of Turkic languages,

oral creativity of Turkic peoples, etc. The work also contains valuable information on ethnography, toponymy, and geographical location of Turkic peoples. M. Koshgari also founded the comparative study of languages. Mahmoud Zamakhshari (11th-12th centuries), nicknamed "Jorullah" ("Neighbor of God") by the scholars of his time, made a great contribution to the development of Eastern science and culture. He created more than 50 works related to philosophy, history, literary studies, folklore studies, linguistics. His work "Mukaddimat uladab" is important not only in terms of studying the history of the Arabic language and linguistics, but also in terms of studying the history of the languages of the Turkic peoples. In the dictionary part of the work, Persian and Mongolian translations of Arabic words as well as Turkish translations are given. In addition to these, more than 10 monolingual or bilingual explanatory dictionaries created by well-known or unknown authors in the 13th-19th centuries made a certain contribution to the development of the science of philology in Turkic languages. Also, Alisher Navoi's works "Muhokamat ullugatayn", "Mezon ulavzon", "Majolis unnafois", "Tarihi muluki Ajam", Babur's "Mukhtasar" ("Risolai aruz") and "Boburnoma", Abulghozi Bahadirkhan's "Shajarai turk" and "Shajarai tarokima" books, historical works of authors such as Munis, Ogahi, Bayani, Sheikh Ahmad Tarazi's book "Funun ulbaloga" on literary studies and other scientific works enriched the science of philology in a broad sense. In the 18th century in Germany, the philologist I.I. A new era of philology begins due to the emergence of Winckelmann's theory of "neohumanism" (new humanism). The question of the whole, whole image of the ancient world is raised with the same scientific rigor as it was during the Renaissance. German philologist philology A. Wolf uses the term "philology" as the name of the science of antiquity, the ancient world. During this period, philology was understood in a very broad sense and included not only the study of a specific national language and literature, but also history, philosophy, art, and even material culture. Philology. the department that studies cultural monuments and interprets the works of Greek and Roman authors was later called "classical philology". In the 19th century, the process of separation of philology from other disciplines intensified. As a result of the work of German philologists G. Uzener, E. Rode, U. von Wilamowitz Möllendorf and others, world history is separated from philology as an independent branch of science; at the same time, under the influence of romanticism and other Goya trends, along with "classical philology", "new philology" was born: Germanic studies (such as Ya. and V. Grimm), Slavic studies (A. Vostokov, V. Ganka), Oriental studies. At the same time, the Grimms, philologist Dietz, I. Dobrovsky, A. Vostokov and other philologists developed the comparative-historical method of language study. In the 18th and 19th centuries, the science of Turkic studies appeared as a branch of philology.

During the period when special departments of philology as above appeared and the comparative historical method began to be used, the concept of philology narrowed and became equal to linguistics. At the end of the 19th and the beginning of the 20th century, the concept of philology became clearer and included the study of languages and

literature; such disciplines as textology, source studies, paleography appear as auxiliary fields of philology, especially the formation and development of textology. played an important role in publishing manuscripts and works of classic poets (for example, Yusuf Khos Hajib, Atoi, Navoi, Babur; Pushkin, Lermontov, etc.). Linguistics and literary studies that make up philology, in turn, are divided into special fields: general linguistics, language history, study of modern languages; folklore studies is also included in the scope of literary theory, literary history, literary criticism and other philology, because folklore is also an art of speech. Modern philology reveals new problems of language and literature study and develops new methods; developing in a continuous connection with written sources typical of all periods of social life; philological research is being conducted with a deep scientific and critical approach to existing sources. The most important characteristic of modern philology is to limit its tasks to the tasks of such subjects as history, philosophy, art history, and culture history, which were separated from the bosom of philology, which was once considered a single, integrated science, and at the same time, creative cooperation with them.

Although the foundations of Uzbek philology go back to the times and works of M. Koshgari, M. Zamakhshari, it has developed in a unique way over the years! however, Uzbek philology in the current sense began to form at the beginning of the 20th century: Uzbek linguistics, literary studies, source studies and textual studies developed as branches of philological science. Current Uzbek philology is developing in every way as a component of world philology. M. Behbudi, Fitrat, Cholpon, Avloni, Elbek, Ghozi Olim Yunusov, A. Zahiri, Otajon Hashim, Hodi Zaripov, S. Ibrohimov, P. Shamsiyev, Sh. Khurshid, Olim Sharafiddinov, S. Mutallibov, Izzat Sultan, O. Usmanov, S. Usmanov, U. Tursunov, philology Kamal, V. Abdullayev, V. Zohidov, G'. Karimov, philology Abdullayev, A. Gulomov, H. Sulaymanov, Russian scientists Ye. Polivanov, K. Yudakhin, A. Borovkov, V. Reshetov, A. Kononov, A. Shcherbak, and others have significant contributions. Also Sh. Shoabdurahmanov, G. Abdurahmonov, A. Hayitmetov, A. Kayumov, A. Rustamov, Q. Mahmudov, M. Askarova, Hl. Rahmatullayev, A. Hajiyeu, A. Abdugafurov, B. Valikhojhayev, N. Karimov, T. Mirzayev, B. Nazarov, E. Fozilov, E. Begmatov, H. Nematov, A. Nurmonov, N. Makhmudov and other contemporary Uzbeks have been participating in the development of philology with their scientific research. Philology has faced difficulties in the English-speaking world. Many Americans who studied in college do not know this word, and those who often repeat texts written by ancient Greek or Roman classics. Philology is a science of science. the king, the pride of the first great modern universities - grew up in Germany in the eighteenth and nineteenth centuries. In the twelve years before 1850, the most advanced humanistic research in the United States and Great Britain and its generative currents were sent through the intellectual life of Europe and America. philosophy of text (literatures such as classical and biblical studies, "Sanskrit and Arabic", "Medieval and modern European writers"); 2) the theory of the origin and nature of language and (3) the comparative structure and historical evolution of languages and language families study

»."The events that happened since 1800 were the origin of "comparative philology" , events that happened by Darwinists, such as "the common origin of humans", were based on the widest horizons and new knowledge. By the 18th century, English colonial leaders who were covering botany and Greek at school, realized that they had to do their work properly in classical Persian and even Sanskrit, they could not help noticing similarities between the oriental languages and their classical counterparts, but what was their meaning, and what was the origin of the distinction of language rather than of species?" The comparative philology of the study and development of true Indo-European languages quickly gained great respect in Germany."

Answer Grimm, true expressions of philologists and rare collectors, "There is no punishment, or so cruel to error. As mathematics or physics, in every sense a hard science, serious details have a cruel morality." Popular English Philology to all kinds of questions about, etymology, different types of pronunciation and grammatical usage, sources of Cockney vocabulary, words, original place and personal names, pronunciation, it is very interesting to hear things discussed in railway stations and smoking rooms you can read long letters about them in the press, sometimes decorated with random, misunderstood, misinterpreted and used interesting information No, the subject of English philology is street has a strange fascination for the man within, but almost everything that is thought and said about it is wonderfully and hopelessly mistaken.English Philology attracts a greater number of cranks and defects than the gijas, is the knowledge of a people who are probably less educated on any subject. the general ignorance about it is so profound that it is very difficult to convince people that it is really a well-known fact and a definite doctrine on linguistic matters." "If the nineteenth language if language is the century of discovery, the twentieth century is the century of language attachment. The nineteenth century distinguished language in several ways: it learned to see language as an amalgam of sounds, and therefore how to study sounds, to understand the diversity of language, and to understand the history or studied not as a piece of literature, but as a separate language. "Philology" was considered the best. "Other studies, especially innovations such as anthropology, began at the same time that philology helped the emergence of linguistics ... New studies were different from the century: in the century, linguistics once again united language. words and so He developed an interest in the study of the sounds that combine to form words, understood universals in other languages, and he reintegrated other languages with other languages, particularly philosophy and psychology."

REFERENCES:

1. Warschauer, M., & Kern, K. (2000). Network-based Language Teaching: Concepts and Practice, Cambridge: Cambridge University Press.[1]
2. Boswood, T. (1997). New Ways of Using Computers in Language Teaching (New Ways in Tesol Series II), California: Teachers of English to Speakers of Other Languages.[2]

3. Harmer, J. (2007). How to teach English, Harlow, Essex: Pearson-Longman.[3]

4. www.ziyonet.uz.[4]

5. Jeyms Tyorner, Filologiya: Zamonaviy gumanitar fanlarning unutilgan manbalari, Princeton University Press, 2014[5]

2. Genri Vild, "Angliyadagi ingliz filologiyasi: Oksford universitetidagi imtihon maktablarida nutq so'zlagan birinchi dars", 21 fevral 1921.[6]

BOLALAR ADABIYOTIDA INTEGRATSIYA MASALALARI VA UNI O'QITISH METODIKASI

Abdualimova Xurshida Boltaboyevna

Jizzax viloyati Zafarobod tumani XTB qarashli 5-umumta'lim maktabi boshlang'ich sinf o'qituvchisi Abdulla Qodiriy nomidagi JDFU Ta'lim tarbiya nazariyasi va metodikasi (boshlang'ich ta'lim) 2 bosqich Magistranti

Annotatsiya: Maqolada ta'lim tizimiga integratsiya jarayonining kirib kelishi hamda ona tili va adabiyot darslarini o'qitishda integrativ yondashuvning ahamiyati haqida so'z boradi. Shuningdek, umumta'lim maktablarida ona tili va adabiyot darsliklarida berilgan mavzularni bir-biriga bog'lagan holda tushuntirish usullari va metodlarini ishlab chiqish ko'zda tutilgan.

Kalit so'zlar: integratsiya, integrativ yondashuv, metod, tadqiqot, fanlararo aloqadorlik, yangi texnologiyalar.



KIRISH

Bugungi kunda ta'lim sohasiga har qachongidan ham ko'proq ahamiyat berilmoqda. Bu esa, o'z navbatida ta'limning birlamchi ishtirokchilari bo'lgan o'qituvchilarga yanada katta mas'uliyat yuklaydi. Chunki bugungi kun o'qituvchisi har sohada yetuk va bilimdon bo'lmog'i shart va zarurdir. O'qituvchi o'quvchilarga fanga doir yetarli bilimlarni berish, fanga bo'lgan qiziqishini oshirish bilan birgalikda ularning tasavvurida fanlarning o'zaro uzviy bog'liqligini, biri ikkinchisini taqozo etishi to'g'risidagi muayyan tushunchani hosil qilishi zarur. Bu kabi masalalarda integratsiyaning – fanlararo aloqadorlikning o'rni juda muhimdir.

Ona tili va adabiyot darslarini tashkil etishda integrativ yondashuvdan keng foydalanish – o'quvchilarning fanga doir bilimlarini puxta o'zlashtirishida yetakchi samara beradi.

ASOSIY QISM

Keyingi yillarda ta'limda integrativ yondashuv jarayonlarini tadqiq qilishda ko'plab izlanishlar olib borildi. Shuningdek, ona tili va adabiyot darslarini integrativ o'qitishning samaradorligi va bu jarayonga xos ta'lim metodlarini ishlab chiqish kabi masalalar ko'ndalang qo'yildi. Xususan, A.G'ulomov, H.Ne'matov, B.Ziyomhammadov, B.Abdullayeva singari olimlarning ishlarida fanlararo integratsiyaning ona tili va adabiyot ta'limidagi o'rni xususida qimmatli fikrlar uchraydi. Til ta'limida integrativ yondashuv xususida U.Musayev, D.Yo'ldosheva kabi pedagoglarning ilmiy izlanishlaridan ham ma'lumotlar olish mumkin. Jumladan, K.Mavlonovanning "Ona tili darslarini adabiyot darslari bilan badiiy matn orqali integratsiyalash masalalari" bo'yicha olib borgan izlanishlari ham alohida ahamiyat ega [1.254].

"Integratsiya" - ayrim bo'laklarning yoki elementlarning bir-biriga qo'shilishi, bir butunga aylanishi, yaxlitlanishidir [1.380]. "Integratsiya" tushunchasi XVIII asrdayoq Spenser tomonidan izohlangan edi. Integratsiyani tafakkur o'stirish omili sifatida qarab, uni fanlararo aloqa va ta'lim shakllarini sintezlash tarzida talqin etish mumkin.

Ma'lumki, o'quv fanlari miqdorini oshirish, albatta, har doim ham ijobiy natija beravermaydi. Chunki bugungi zamonaviy texnologiya son orqasidan quvish emas, balki sifat o'zgarishlarining ham bo'lishini taqozo etmoqda. Bu borada rivojlangan davlatlar tajribasidan foydalanish mumkin. Chunki ular allaqachon o'z ta'lim tizimiga integratsiyani olib kirgan va integrativ fanlarni joriy qilgan. Buyuk Britaniya, Koreya, Shveysariya, Vengriya, AQSh, Rossiya va boshqalar shular jumlasidandir. Bugungi kunda bizning ta'lim tizimimizga ham integratsiyalashish jarayoni kirib keldi. Integratsiya – "butun" degan ma'noni bildiradi, demak, bu tafakkur o'sishi jarayonining turli qism va elementlarini bitta butunga birlashtirishdir. Bu esa, ta'limda fanlararo aloqadorlikni, fanlarni bir-biri bilan chambarchas bog'liq holda o'qitishni ko'rsatadi. Ta'lim tizimida ona tili darslarini olib borishda bu fanni bevosita adabiyot bilan bog'lab o'qitish yaxshi natija beradi. Masalan, 5-sinf ona tili darsligini olaylik. Ushbu darslikda "Leksikologiya" bo'limini o'rganish uchun 39 soat ajratilgan. Bu bo'lim va undagi mavzularni adabiyot faniga bog'lagan holda badiiy asarlar, hikmatli so'z va maqollar, she'rlar orqali tahlil etilsa, bu ham ta'limiy, ham tarbiyaviy mohiyat kasb etadi. Quyidagi 6-sinf adabiyot darsligidan olingan parcha O'tkir Hoshimovning "Urushning so'nggi qurboni" hikoyasidan olingan bo'lib, o'quvchilar parchada ajratib ko'rsatilgan so'zlarni tahlil qilish orqali, har bir so'zning lug'aviy ma'nosini, salbiy va ijobiylik xususiyatini farqlab, badiiy asarni yanada teranroq anglab yetadi. "Ziqna bo'lmay, o'li!

– deb o'yladi xotinini so'kib, – azaldan qurumsoq edi, zamon og'irlashgandan buyon battar bo'ldi".



Umumiy o'rtta ta'lim bosqichlarida, mavzular oddiydan murakkabga tomon o'sib boradi. Masalan, 9-sinfda o'quvchilar ona tili darslarida badiiy matnning til xususiyatlarini, uslublarini bilishlari, shu orqali o'z nutq madaniyatini rivojlantirishda bajariladigan ish turlaridan biri undan biror til hodisasi yoki uslubini aniqlash va izohlash, nutq uslublarini bir-biridan farqlay olishlari kerak bo'ladi. Buning uchun o'qituvchidan nazariy bilimlarni yetkazib berish va ularni amalda qo'llay olish uchun o'quvchilarda yetarli ko'nikma va malakalarni hosil qilish talab etiladi. Bunda dastlab o'qituvchi nutq uslublari haqida umumiy ma'lumot beradi va o'quvchilarga kerakli manbalarni yozdirib o'tadi. Yangi mavzu bayonidan so'ng o'qituvchi mavzuni bevosita boshqa fanlar bilan bog'laydi. Buning uchun o'qituvchi o'quvchilar qo'lga har xil turdagi matnlar aks etgan tarqatma materillarni tarqatadi. Bu bilan o'qituvchi darsning qiziqarli o'tishi va shu bilan bir qatorda o'quvchining faol bo'lishiga imkon yaratadi. Masalan, quyidagi materiallardan foydalanishimiz mumkin:

1 - Yaxshi ham boshqa bolalar bilishmadi, dedi Gulchehra xo'rsinib, -bilishganda, bittasi emas, bittasi aytib qo'yardi. - Ha, rozi bo'ldi Abdulla, rosa to'olon bo'lardi. - Men amakidan qo'rqaman. Ko'zi yomon. Gulchehra Dadavoy amakining ko'zlarini ko'rsatmoqchi bo'lib olaydi, o'xshata olmadi. Abdulla kulib yubordi. (O'.Umarbekov. "Odam bo'lish qiyin" asaridan)

2 Qalandarovning hovlisi kattagina ekan. Bir tomonda uncha did bilan solinmagan bo'lsa ham, kattagina imorat, sirkor ayvon: uning ro'parasida hovuz, chog'roq shiypon, sim tortib ko'tarilgan tok, bog'cha, poliz... lekin bularning hammasi hovli egasining havasi zo'ru, hafsala va didi yo'qligini ko'rsatib turar edi: tokning bir necha novdasi simga o'z holicha tirmashibdi-yu, qolgani yerda yotibdi; meva daraxtlarining ostini, polizini sho'ra va g'unay bosib ketibdi. (Abdulla Qahhor. "Sinchalak")

3. Vatan, istiqlol, ma'naviyat... bu so'zlar inson ongidagi eng buyuk tushunchalarni ifodalashda purhikmat so'zlardir. Agar insonda shu so'zlarning birortasi yo'q bo'lsa, hayotning qayeridir kemptik bo'lib turaveradi. (Gazetadan)

4. 2019-yil 21-oktabrdagi "O'zbek tilining davlat tili sifatidagi nufuzi va mavqeyini tubdan oshirish chora-tadbirlari to'g'risida"gi PF-5850- sonli farmon O'zbekiston Milliy

teleradiokompaniyasi manfaatdor tashkilotlarni jalb qilgan holda 2021-yil 1-yanvardan boshlab markaziy telekanallarda "Tilga e'tibor", "Ona tilida so'zlashamiz", "Notiqlik mahorati", "Til - millat ko'zgusi", "Kitob bilim manbai", "Bilimli yoshlar - kelajak bunyodkori" kabi turkum ko'rsatuv va eshittirishlarni tashkil qilib, muntazam ravishda efirga uzatib borilishini ta'minlasin. O'zbekiston Respublikasi Prezidenti Shavkat Mirziyoyev

5 Yomg'ir - suyuq tomchi holiday atmosfera yog'ini. Tomchining diametri 0,5-0,6mm bo'ladi. Yomg'ir bulutlardagi mayda suv zarralarining qo'shilib yiriklashuvidan hosil bo'ladi. Yomg'ir ikki xildir: jala yomg'ir, shivalama yomg'ir. Jala yomg'ir to'p-to'p bulutlardan yog'adi, ko'p vaqt o'tmay to'xtaydi, tomchilari yirik bo'ladi. (Darslikdan)

Matnlardan ko'rinib turibdiki, o'qituvchi har bir uslubni o'quvchiga tushuntirishda integrativ yondashadi. O'quvchilar qo'lidagi matnlar jamlanmasini o'qituvchi bilan birgalikda kuzatib boradi va bu uning ko'z o'ngida qolishiga yordam beradi. O'qituvchi tushuntirishni boshlaydi: birinchi matn badiiy asardan olingan bo'lib, u so'zlashuv uslubiga xosligini va shu uslubga xos belgilarni ko'rsatib o'tadi. Ikkinchi matnda badiiy uslub ishtirok etganini va bu uslubni yoritish uchun badiiy asarga yuzlanganini aytadi. Uchinchi matnda publisistik uslubning yozma shaklini aytib, bu uslubning muhim xususiyati axborot berish va ta'sir etish bo'lib, soddalik, tushunarlilik, adabiy til me'yorlariga qat'iy amal qilish zarurligi aytiladi. To'rtinchi matn rasmiy uslubida yozilganligini tushuntirish bilan bir qatorda rasmiy uslub turlariga yana bir marotaba to'xtab, quyida berilgan matn rasmiy uslubning sof qonunchilik uslubida yozilganligini sharhlab o'tadi. Va nihoyat, beshinchi matnda o'qituvchi ilmiy uslubni o'rganish uchun fizika faniga murojaat etganligini aytib o'tadi va ilmiy uslubni yana bir bor takrorlab o'tadi. O'qituvchini bu usul, yani uslubiyat mavzusini boshqa predmetlarga murojaat etish yo'li bilan tushuntirishi o'quvchilarning yangi mavzuni tez va oson o'rganishini ta'minlaydi.

XULOSA

Xulosa qilib shuni aytishimiz mumkinki, ona tili darslarini adabiyot bilan uyg'unlikda olib borish, o'quvchilarning badiiy-estetik dunyoqarashini yanada boyitadi. Ona tilida darslarida yangi mavzuni tushuntirishda adabiyot darsligida berilgan hikoya, she'r, maqol, hikmatli so'zlar va badiiy asarlardan misollar keltirib, darsni integrativ tarzda tashkil etish maqsadga muvofiq bo'ladi. Bu keyinchalik ularning ilmiy salohiyatini yanada oshirishga, oliy ta'limda tahlil yuzasidan bilim, ko'nikma, malakalarga ega bo'lib, til bo'yicha nazariy ma'lumotlarini mustahkamlab borishda yordam beradi.

FOYDALANILGAN ADABIYOTLAR RO'YXATI :

1. Mavlonova, K. (2016). Ona tili darslarida badiiy matnning til xususiyatlarini integratsiyalash asosida o'rganish metodikasi. Mashhur-press.
2. Musayev, U. (2002). Integratsiya darajalari. Xalq ta'limi - №6
3. O'zbek tilining izohli lug'ati. (1981). M.: Русский язык.
4. Холикова, Н. (2020). Узбек мумтоз адабиётида хотин-кизлар образининг бадий тадрижи (Ширин образи мисолида). Academic research in educational sciences, (3).
5. Kholikova, N. D. (2020). The genesis and poetic evolution of character Shirin. Alisher Navoi and the XXI century.
6. Djokhongirovna, K. N. (2020). The period of national awakening in uzbek poetry echo of the treasure voice of the nation. International Journal of Psychosocial Rehabilitation, 24(6), 4045-4054.
7. Холикова, Н. (2020). 9-синф адабиёт дарсида ширин образини генезисига кура урганиш. Science and Education, ^ (Special Issue 2).
8. Kholikova, N. (2020). POETIC FEATURES OF UZBEK POETRY OF THE NATIONAL AWAKENING PERIOD. Theoretical & Applied Science, (4), 615-623.

ONA TILI DARSLARIDA SO'Z TURKUMLARINI O'QITISHNING O'ZIGA XOS XUSUSIYATLARI

G'oziyeva Diyora

Jizzax viloyati Sh.Rashidov tumani XTB ga qarashli

19- maktabining boshlang'ich sinf o'qituvchisi

*Abdulla Qodiriy nomidagi JDPU Ta'lim tarbiya nazariyasi
va metodikasi(boshlang'ich ta'lim)2 kurs magistranti*



Annotasiya: *Maktablarda ona tili darslarida o'quvchilarga so'z turkumlarini o'rganish va "Fe'l" so'z turkumini o'qitishdan iborat.*

Kalit so'zlar: *So'z turkulari, fe'l, shaxs-son va zamon qo'shimchalari, tub va yasama, sodd va qo'shma fe'llar, fe'l nisbatlari, fe'lning ma'noviy guruhlari*

KIRISH

So'z turkumlarining o'rganish tarixi antik davrlarga borib taqaladi. O'sha davr faylasuf, mantiqshunosh va tilshunoslari bu borada ilk marta juda qimmatli fikrlar bildirganlar. Masalan, Arastu so'z turkumlari sonini 3 ta deb ko'rsatgan va unga ot, fe'l, va bog'lovchi vositalarni kiritgan. Oradan qarib 12 - 13 asr o'tgandan keyin, ulug' bobokalonimiz Mahmud Koshg'ariy ham so'z turkumlari sonini 3 ta deb ko'rsatgan. So'z turkumlari nazaryasining rivojlanishi, olimlarning bu masala bilan shug'illana boshlashishi barobarida so'z turkumlari soni ham ortib bordi. Bu holat asosan, 19 - 20-asrlarda keng taraqqiy etdi. Turli davrlarda so'z turkumlari turli songa bo'lganligini e'tirof etish bilan, ushbu maqolada matn bilan ishlashning ahamiyati va yangi uslub bilan ish tutish haqida o'z fikrlarimizni bayon qilamiz.

Hikoyada jami bo'lib 968 ta so'z ishlatilgan bo'lib, ular tasniflanganda so'z turkumlarini quyidagi manazarasini tashkil qildi: ot (293 ta), sifat (56 ta), son (43 ta),

ravish (84 ta), fe'l (262 ta), olmosh (109 ta), ko'makchi (41 ta), bog'lovchi (55 ta), yuklama (24 ta), modal (0), undov (1ta) va taqlid (0).

Hozirgi o'zbek tilida so'z turkumlari soni 12 ta deb ko'rsatilgan bo'lsa-da, bizning tadqiqimiz materiali bo'lgan ushbu hikoyada so'z turkumlari soni o'ntasiga misollar chiqdi. Bundan shunday natija oldikki, so'z turkumlari har matnda turli sonlarda bo'lishi mumkin.

Yuqorida ta'kidlaganimizdek, o'zbek tilida so'zlar 3 asosiy xususiyatiga ko'ra turkumlanadi:

1. Semantik xususiyatlari - so'zlarning mustaqil holda lug'aviy ma'no anglatishi. Bu jihatdan so'zlar narsa-buyumni ifodalovchi so'zlar, belgi bildiruvchi so'zlar, harakat-holatni ifodalovchi so'zlar kabi guruhlariga bo'linadi. Masalan, gul (narsa-buyum nomi), katta (belgi nomi), o'qimoq (harakat nomi) kabi.

2. Morfologik xususiyatlari - so'zlarning umumiy morfologik xususiyatlari. Masalan: predmet nomini bildiruvchi so'zlar birlik-ko'plik ko'rsata oladi, belgi bildiruvchilar darajalanib kela oladi, fe'llar esa zamonni ifodalay oladi va hokazo.

3. Sintaktik xususiyatlari - so'zlarning gapda qanday gap bo'lagi vazifasida kela olishi. Odatda, predmetni bildiruvchi so'zlar ko'pincha ega. To'ldiruvchi; harakatni bildiruvchi so'zlar ko'pincha kesim vazifasida keladi [2, 2004, 90-bet].

Demak, so'zlar har uchala belgi - semantik, morfologik va sintaktik xususiyatlariga ko'ra turkumlarga ajratiladi.

Hozirgi o'zbek tilida 12 ta so'z turkumi mavjud bo'lib, ular yuqorida bayon qilingan 3 asosiy xususiyatga ega bo'lish darajasiga ko'ra, guruhlariga bo'linadi. O'zbek tilshunosligida so'zlarni turkumlarga ajratishda turli yondashuvlar mavjud, birinch xil tasnifda so'zlarni quyidagi 5 ta guruhga bo'linadi:

1. Mustaqil so'zlar;
2. Yordamchi so'zlar;
3. Modal so'zlar;
4. Undov so'zlar;
5. Taqlid so'zlar.

Ikkinchi xil tasnifda so'zlar ifodalaydigan umumiy ma'nolarga ko'ra bo'linadi:

1. Nomlovchi so'zlar: ot, sifat, son, fe'l va ravish.
2. Yordamchi so'zlar: bog'lovchi, ko'makchi va yuklama.
3. Ifodalovchi so'zlar: undov, modal va taqlid so'zlar.
4. Ko'rsatuvchi so'zlar: olmosh.

Bizga ma'qul ko'ringan tasnif quyidagi guruhlariga bo'linadigan tanifdir:

- 1) Mustaqil so'zlar: ot, sifat, son, fe'l, ravish va olmosh so'z turkumlari.
- 2) Yordamchi so'zlar: ko'makchi, bog'lovchi va yuklama so'z turkumlari.
- 3) Alohida so'zlar: modal, undov va taqlid so'z turkumlari.

Yuqoridagi ko'pincha tasniflarda mustaqil va yordamchi so'z turkumlari ko'zga ko'rinmoqda. Agarchi, bu tasnif ana'naviy tasnif hisoblansa-da, hozirgi kunda ham o'z qimatini yo'qotmagan. Ana'naviy tasnifda so'z turkumlariga 6 ta so'z turkumi kiritilib, ularda ot so'z turkumi birlamchi va fe'l esa ikkilamchi qutbda qaror topmoqda, lekin ayrim tadqiqotlarda taqlid so'zlar ham mustaqil so'z turkumlariga kiritilib, fe'l so'z turkumi

oldinga o'tkazilmoqda. Fe'l barcha so'z turkumlari ichida eng katta, grammatik kategoriyalarga boy, mukammal so'z turkumidir. Biroq ma'lumki, Inson dunyoga kelgach, avvalam bor narsa-buyumlarga duch keladi. Har qanday harakat ham predmet yoki shaxs tomonidan bajariladi. Shunga binoan, bizga ma'quli esa an'anaviy tasnifdir.

Mustaqil so'z turkumi leksik va grammatik ma'noga ega bo'lib, gapning biror bo'lagi vazifasida kela olishi bilan shakl yasash xususiyatida ham egadir. Yordamchi so'zlar esa leksik ma'no anglatmaydi, morfologik jihatdan ham o'zgarmaydi, gap bo'lagi vazifasida ham kela olmaydi va yasalish xususiyatiga ham ega emas. Modal, undov va taqlid so'zlar esa mustaqil so'zlarga ham, yordamchi so'zlarga ham o'xshamaydi, o'zaro umumiy jihatlari ham yo'q. Shuning uchun, alohida so'z turkumlari deb ataladi.

Hozirgi o'zbek tilshunosligida grammatik kategoriyalar o'rganilish bo'yicha ham har xil fikrlar mavjud. An'anaviy tilshunoslikda har bir so'z turkumining grammatik kategoriyalari o'z doirasida o'rganilib kelingan bo'lsa-da, keyingi paytlarda so'z o'zgartiruvchi vositalar - otlardagi kelishik va fe'llardagi shaxs-son qo'shimchalari so'zlarning sintaktik aloqasiga xizmat qiluvchi aloqa-munosabat shakllari deb nomlanib, so'z turkumlaridan tashqarida o'rganilmoqda. Bizningcha, har bir kategoriyaning o'z so'z turkumi doirasida berilishi ma'qul. Chunki har so'z turkumining kategoriyasi o'z so'z turkumi doirasida o'rganilmasligi so'z turkumlarining xususiyatlarini bir butun holda tushunmasligiga va so'z turkumlarini tahlil qilishda qiyinchilik hosil qilishga sabab bo'ladi. Shuning uchun, grammatik kategoriyalarga shakl hosil qiluvchilar va so'z o'zgartiruvchilarga bo'lingan holda har kategoriyaning o'z doirasida o'rganilishi ma'qul.

«Fe'l» so'z turkumi xususidagi dastlabki ma'lumotlar boshlang'ich sinflarda va «V» sinfda «Muqaddima» bo'limi orqali beriladi. Shuning uchun mazkur so'z turkumini o'rganishdan oldin egallangan bilim, malaka va ko'nikmalar takrorlanadi. VI sinfda fe'llarning lug'aviy shakllari va ma'no guruhlari o'rganiladi. O'quvchilar «Tub va yasama, sodda va qo'shma fe'llar», «Fe'llarning umumiy xususiyatlari», «Fe'l nisbatlari» (aniq nisbat, orttirma nisbat, majhul nisbat, o'zlik nisbat, birgalik nisbat), «Nisbat qo'shimchalarining so'z yasovchilar bilan yaxlitlanishi va takror qo'llanilishi», «Fe'lning vazifa turlari» (harakat nomlari, sifat doshlar, ravish doshlar), «Harakat tarzi shakllari», (yurish-harakat fe'llari, nutq fe'llari, tafakkur fe'llari, natijali faoliyat fe'llari, natijali faoliyat fe'llari, holat fe'llari singari mavzular bilan tanishadilar.) O'quvchilarning so'z zahirasini fe'llar bilan boyitishning muhim choralaridan biri fe'l-sinonimlar ustida ishlashdir. Berilgan fe'llarga ma'nodoshlar topish (masalan, ajablanmoq, taajjublanmoq, hayron bo'lmoq; ayirmoq, ajratmoq, judo qilmoq, mahrum qilmoq), sinonimik uyadagi ma'nosi tushunarli bo'lmagan so'zlarning ma'nosini izohlash, qatordagi har bir so'z yordamida gaplar tuzish (masalan Muslimaxon berilgan so'zlar ichidan fe'llarni ajratdi. Bozorga olib ketilishi lozim bo'lgan mevalarni bir yoqqa ayirdi), matnni tahrir qilib, takrorlangan fe'llar o'quvchilarning so'z zahirasini oshirishda o'ta muhimdir.«Harakat nomi» mavzusini o'rganishda berilgan matn yoki gaplardan harakatni atab kelgan so'zlarni ajratish, ularni qo'shimchadoshlarga

bo'lib guruhlash, bu guruhlarni mustaqil davom ettirish, qo'shimchadosh so'z guruhlari uchun xos bo'lgan qo'shimchalar:

XULOSA

So'z turkumlari masalasi, garcha butun dunyoda, jumladan, O'zbekistonda ham ko'plab tadqiqotlarda ob'ekt qilib olingan bo'lsa-da, hammaga bir xil darajada manzur bo'ladigan holatda o'rganilmagan.

So'z turkumlari bilan bog'liq material, ma'lumot lug'atlardan olinmasligi kerak. Chunki ular lug'atlarga qayta ishlanib kiritilgan bo'ladi. Bizning ushbu ishimizda matndagi barcha so'z va ularning turli grammatik qoidalari qulaylicha tahlil qilinishi mumkin.

FOYDALANILGAN ADABIYOTLAR:

1. Botirova, S. I. (2020). PROBLEMATIC ASPECTS RELATED TO THE USE OF EDUCATIONAL TECHNOLOGIES AND INTERACTIVE METHODS IN THE CLASSROOM. EPRA International Journal of MULTIDISCIPLINARY RESEARCH (IJMR), 6(8), 539-541.

2. Botirova, S. I. (2020). FOR STUDENTS OF PHILOLOGY TEACHING LITERARY CONDITIONS OF LEARNING BASIC ANALYSIS. Science and Education, 1(5), 110-113.

3. Isamiddinova, B. S. (2020). THE RELATIONSHIP BETWEEN SYMBOLICALLY FIGURATIVE INTERPRETATION AND PSYCHOLOGY. Asian Journal of Multidimensional Research, 9(9), 12-15.

4. Ботирова, Ш. (2020). Бадий психологизм критерийлари ва замонавий узбек романчилиги. Tafakkur ziyosi, 2(2), 146-148.

5. Шахло, Б. (2020). Инсон ва хдёт вокелигини метафорик уйгунлаштиришда бадий психологизминг урни. Суз санъати, 2(3), 19-23.

6. Badalova, B. (2020). Modern Methods of Teaching Russian and Uzbek as a Foreign Language to Students. Science and Education, 1(Special Issue 2).

7. Сайдахметова, Д. Х. (2020). МЕЖДУНАРОДНЫЕ ОЦЕНОЧНЫЕ ПРОГРАММЫ (PISA, TIMSS, PIRLS) И ПОДГОТОВКА УЧЕНИКОВ К НИМ. Science and Education, 1(Special Issue 2), 112-120.

8. Мухаммадиев, Л. Ф. (2020). Моддий ва маънавий меросимиз-аждодларимиз жасоратининг юксак тимсоли. Science and Education, 1(5).

9. Yusupova, F. M. (2020). Pedagogik texnologiyalardan foydalanib ta'lim berishda o'qituvchiga qo'yilgan talablar. Science and Education, 1(Special Issue 2).

OMMAVIY MADANIY TADBIRLAR VA ULARNING BOSHLANG'ICH TA'LIMDA O'QUVCHILARINI ESTETIK TARBIYALASH JARAYONIDAGI AHAMIYATI

Raxmonov Farxod Normuratovoch

Navoiy davlat konchilik va texnologiyalar universiteti,

Abdullaeva Zaxira Baxodirovna

Navoiy davlat pedagogika instituti

Anotatsiya: *Ushbu maqola boshlang'ich sinflarda ommaviy madaniy tadbirlar bayram ertaliklariga hozirliklar ko'rish orqali o'quvchilarni estetik tarbiyalashda voqelikdagi san'atdagi, tabiatdagi, kishilarning ijtimoiy va mehnat munosabatlaridagi, turmushdagi go'zallikni idrok qilish hamda to'g'ritushunishga o'rgatish, ularning badiiydidini o'stirish, ularda kitobga bulgan savodxonlikni shakllantirish go'zallikka muhabbat uygotish va hayotga go'zallik olib kirish qobiliyatlarini tarbiyalashdir.*

Kalit so'zlar: *Tadbirlar , bayram ertaliklari , estetik tarbiya, go'zallik , oila , mehnatsevarlik , idrok badiy did va kitobga muhabbat .*

Boshlang'ich sinf o'quvchilarning ijodiy qobiliyatlarini rivojlantirish, estetik nafasat, go'zallik, mehnatsevarlikni, badiy didni o'stirish ommaviy madaniy tadbirlar, bayram ertaliklariga hozirliklar kurish, kuplab kitoblar orqali ularning ongi shuriga singdirish muhim omil hisoblanadi. O'sib kelayotgan yosh avlodning bilimli, aqlli, ma'nan yetuk qilib tarbiyalashda ota onalarining, ustozlarning o'zni beqiyosdir. Zero „Yoshlikda olingan bilim, toshga o'yilgan naqsh kabidir“. Bolalar go'daklikdan boshlab ota onalarining aytgan allalari va o'sha allada o'z aksini topgan ezgu niyatlar orqali, keyinchalik esa bobo-buvilaridan turli xil ertak, afsona, hikoyalarini eshitib ulg'ayadilar. Maktabda esa boshlang'ich sinfda o'zlari o'qishni boshlagan hikoya, ertaklar orqali kitob va kitob mutolaasi dunyosiga kirib boradilar. Shu sababli bu davrlar bolalarda alohida e'tiborni talab qiladi. Bu davrda bolada borliqdagi jamiki narsalar haqida dastlabki tushunchalar shakllana boshlaydi. Odob va nafasat tarbiyasi o'zaro chambarchas bog'liq holda amalga oshiriladi. Chunki nafasat tarbiyasining natijasi axloq-odobda, chiroyli xattiharakat, go'zal munosabatda, hayotga, kelajakka, insonlarga, tabiatga muhabbatdako'rinadi. Xalqimiz «Kamtarlik ham husn» deydi. Mana shu birgina iborada chuqur ma'no bor. Estetik tarbiya orqali yoshlarda kamtarlik hislati tarkib topadi. Bu hislat kishilarning eng go'zal belgisidir. Salbiy xattiharakatlardan nafratlana bilish tuyg'usini ham estetik tarbiyani paydo qiladi. unda badiiy asarlar ning roli muhimdir. Masalan: «Zumrad va Qimmat» ertagida Qimmatning xulqatvo

ri bolalar qalbida nafratni uyg'otadi. Zumradning tevarakatofga munosabati, mehnatsevarligi, kamtarligi qalblarda quvonchni paydo qiladi.

Bolalarni hayotdagi, voqelikdagi, tabiat va turmushdagi go'zallikni tushunish, ko'ra bilishga o'rgatish. Ularda estetik xis-tuyg'u, did, estetik munosabatni tarbiyalash. Ommaviy madaniy tadbirlar orqali o'quvchilarga singdirib borish talab qilinadi Bolalarni badiiy ijodning turli janrlarida yaratilgan san'at asarlarini tushunish, sevishta o'rgatish, ularda estetik ong qirralarini shakllantirish. Bolani san'atning turli sohalariga qiziqishi, izlanishini tarkib toptirish. Insoniyat go'zallikni butun rivojlanish tarixi jarayonida egallaydi va yaratadi. Go'zallik madaniy tarixiy tajribaning bir qismi hisoblanadi. Uning obyektiv mavjudligi estetik tarbiya nazariyasini, estetik tajribani yosh avlodga maqsadga muvofiq va muntazam ravishda berish va shu orqali uni estetik rivojlantirishni ta'minlashning faol usullarini ishlab chiqishga yo'naltiradi. Bunda estetik tarbiya madaniyatni egallashning asosiy vositasi tarbiya va ta'limdir. Estetik tarbiya juda keng tushuncha bolib, unga tabiat, mehnat, ijtimoiy hayot, turmush va san'atga estetik munosabatni tarbiyalash kiradi. Xalqimiz orzu qilgan va voyaga yetkazayotgan ma'naviy barkamol avlodni tarbiyalashda boshlang'ich ta'lim juda muhim o'rin tutadi. Boshlang'ich ta'lim uzluksiz ta'lim ichida alohida ajralib turadi. Bu ta'lim yurtimiz kelajagini buyuk davlat darajasiga ko'taradigan ijodkor shaxsni shakllantirishda mustahkam poydevor bo'lib xizmat qiladi. Boshlang'ich sinf o'quvchilariga ta'lim-tarbiya berishdagi muhim vazifalarning asosiy qismi o'qish darslarida amalga oshiriladi. Bolalarga ezgulikka muhabbat, yovuzlikka nafrat uyg'otish, bog'lanishli nutqini o'stirish, adabiy – estetik tafakkurini yuksaltirish o'qish darslarining tub mohiyatini tashkil etadi. Mamlakatimiz rahbarining 2017-yil 12- yanvardagi —Kitobxonlik madaniyatini yanada rivojlantirish chora tadbirlari to'grisidagi qarori keng jamoatchilik tomonidan iliq qarshi olindi va keng ma'naviyat dargohlarining e'tirofiga sazovor bo'lmoqda. 2017-yil 13-sentabrdagi kitobxonlik madaniyatini rivojlantirish borasidagi navbatdagi qarori yuqoridagi fikrimizni asoslovchi muhim omil bo'ldi. Madaniy tadbirlarni tashkil etishdan asosiy maqsad - milliy va dunyo madaniyatlarining eng yaxshi namunalarini keng targ'ib qilish va ommalashtirish, o'sib kelayotgan avlodni, zamonaviy yoshlarni ma'naviy tarbiyalash, millatiga, tarixiga, insoniyatga bulgan hurmatni uyg'otish va saqlash, ma'naviy-ma'rifiy islohotlarda faol ishtirok etishdir. Zotan, xalqlarning o'ziga xosligini saqlash, tarixan shakllangan qadimiy milliy madaniyatlar, san'at va xalq ijodiyoti, yuz yillar davomida tarkib topgan milliy an'ana va urf-odatlarining o'zaro yaqinlashuvi va bir-birini boyitishi uchun. dunyoda yashayotgan turli millat va elat vakillari o'rtasida o'zaro hurmat muhim qaror toptirish uchun madaniy tadbirlarning ahamiyatini alohida ta'kidlash maqsadga muvofiqdir. Pedagogika estetikaning «go'zallik hayot demakdir» degan qoidasidan kelib chiqib, o'sib kelayotgan yosh avlodni hayotdagi, mehnatdagi, turmushdagi kishilar munosabatidagi go'zallikda qatnashtirish, uning hayotni, san'atni idrok eta bilish qobiliyatini shakllantirishni o'zining bosh vazifasi deb hisoblaydi.

Go'zallik kishini olijanob qiladi, uning yuksak didli, yaxshi inson bo'lishiga xizmat qiladi. Go'zallik bilan uchrashish kishi- da estetik his, ruhiy hayajon, beg'araz quvonch uyg'otadi. Estetik hisda idrok etilayotgan voqelikka nisbatan xudbinlik ohangi, shaxsiy manfaat nuqtayi nazaridan g'arazli qarashlar boimaydi. Ajdodlarimiz bu to'g'rida shunday yozadi: «Kishi- dagi go'zallik hosil qilgan sezgi, odam eng yaqin kishisi bilan uchrashganda paydo bo'ladigan porloq quvonchga o'xshaydi. Biz go'zallikni beqiyos sevamiz, undan eng yaqin kishimizni uchratganda quvongandek zavqlanib quvonamiz» Jajjigina bolajonlarimizning qalbiga kirib borish ulardagi beg'ubor orzularining amalga oshishiga o'z-o'ziga ishonch hosil qilishi uchun bugungi kundaki o'qituvchining oldida juda katta mas'uliyat sezilarli darajada shijoat kerak. Turli hil tadbirlar va yurtimizda keng nishonlanadigan bayramlar orqali vatanga bo'lgan muhabbatni mehirmi singdirish yigitlarimizga or nomus masalasi nechog'lik muhim ekanligini turli hil bayram tadbirlari orqali vatanparvar ajdodlarimizni misol qilgan holda ularning ongiga singdirish juda muhimdir . Qizlarimizga esa hayo ibo , saramjon -sarishtalik yaxshi hulq egasi bulishlikni va butun bir millatning kelajagi qaysidir manoda shu bilimga chanqoq qizlarimizning qulidadir .Zero millat taqdiri olim yetishtirgan onalarning qulida demakdir

ADABIYOTLAR:

1.Xalmatova, D. A. (2021). Darsdan tashqari ta'lim jarayonida o'quvchilarda ekologik madaniyatni shakllantirish (9-11) sinflar misolida. BOSHLANG'CH TA'LIM SIFAT VA SAMARADORLIGINI OSHIRISH, 1(5), 420-422

2.IJODKOR O'QITUVCHI JURNALI 5 MAY / 2022 YIL / 18 – SON

3. “Madaniy tadbirlarni tashkel etish mahorati” B.S. SAYFULLAYEV , V.K. RUSTAMOV
Toshkent

СИСТЕМА ЦЕННОСТНЫХ ОРИЕНТАЦИЙ ЖЕНЩИН УЗБЕКИСТАНА

Сеитова З.П

доцент

Махаматдинова Г

Магистрант 2курс

НГПИ им.Ажинияза г.Нукус

Республика Каракалпакстан

Аннотация: Автор статьи пишет, что происходящие изменения прослеживаются и в специфике поведения женщин и мужчин, трансформируя их гендерные роли и формируя новые основания для социальной стратификации. Ценности как оценки и представления человека о целях и нормах своего поведения, повторяясь в моделях поведения, формируют систему устойчивых социальных установок, в свою очередь, формируя социальные ценностные ориентации. Ценностные ориентации женщины, с этой точки зрения, выступают как продукт ее социализации, в основном формируясь под влиянием культурных традиций общества, его нравственных и эстетических идеалов.

Ключевые слова: система, ценности, женщины, гендер, Узбекистан, Каракалпакстан.

ВВЕДЕНИЕ

В современном Узбекистане, в условиях проводимых кардинальных реформ во всех сферах общественной жизни, мотивационно-ценностная составляющая поведения становится особенно противоречивой и подверженной изменениям.

Происходящие изменения прослеживаются и в специфике поведения женщин и мужчин, трансформируя их гендерные роли и формируя новые основания для социальной стратификации. Происходящие процессы сказываются не только на особенностях социализации, но и на специфике социальных ценностных ориентаций и мотивационных установок.

Гендерный фактор во многом определяет особенности поведения населения, включая гендерную специфику ценностных иерархий и соответствующих социальных стереотипов и ролей. В случае ослабления ценностных норм, в условиях трансформации общественных отношений, действие данного фактора усиливается, и гендерные различия проявляются все более отчетливо.

При исследовании факторов, объективно обуславливающих участие женщин в социальных процессах, в том числе и в сфере занятости, возникает необходимость изучения взаимодействия комплекса их характеристик и качеств. При этом необходимо учитывать также возможные противоречия между ними, поскольку только научно обоснованное знание социально-психологических и нравственных черт

женщин, их устремлений и ориентации, генезиса и тенденций развития позволит выявить типичные для женщин процессы.

Само понятие «ценностные ориентации» стало объектом исследования социологии в XX веке, в СССР, в том числе, в социологию советского Узбекистана, это понятие пришло из социологии США в 1960-1970-е гг. Степень изученности проблемы. Исследованиями в данной области занимались такие специалисты, как С. Анисимов¹, ЛМ. Архангельский², Е.Л. Головаха³, А.Р. Здравомыслов⁴, В.П. Тугаринов⁵, Б.А. Чагин⁶, Основное внимание ими обращалось на генезис и сущность ценностей и ценностных ориентаций, особенности ценностных взаимоотношений между личностью, социальной группой и обществом. Также, в рамках социальной психологии рассматривались вопросы ценностных ориентаций как составляющей внутреннего мира человека, связанной с социальными факторами. В то же время, исследования социально-ценностных ориентаций женщин практически не велось.

Среди работ независимого Узбекистана национальный менталитет и самосознание в социологическом контексте изучались такими выдающимися экспертами и учеными, как М. Бекмуродов, Р. А. Убайдуллаева, О. Ата-Мирзаев, М. Ганиева, Н. Аликориев, Т. Матибаев, А. Холбеков, К. Каланов, Б. Фарфиев, и др.⁷

Исходя из международного опыта, можно выделить так называемый деятельный подход к гендерному анализу личности. Особенность данного подхода заключается в анализе личности сквозь призму ее непосредственной жизнедеятельности. Исходной предпосылкой здесь является определяющее влияние деятельности на личность. Однако данный подход имеет некоторые ограничения.

¹ Анисимов, С. Духовные ценности: производство и потребление / С. Анисимов. - М., 1988. - 253 с.

² Архангельский, Л. М. Социально-этические проблемы личности / Л. М. Архангельский. - М., 1974. - 221 с.

³ Головаха, Е. И. Жизненная перспектива и профессиональное самоопределение / Е. И. Головаха. - Киев, 1998. - С. 26.

⁴ Здравомыслов, А. Г. Человек и его работа в СССР и после / А. Г. Здравомыслов. - М.: Аспект-пресс, 2003. - 154 с.

⁵ Тугаринов, В. П. О ценностях жизни и культуры / В. П. Тугаринов. - Л., 1960. - 128 с.

⁶ Чагин Б. А. Субъективный фактор. Структура и закономерности. - М.: «Мысль», 1968. - С. 90.

⁷ Бекмуродов М. Узбек менталитета. - Тошкент: Янги аср авлоди, 2004. - Б. 36.; Убайдуллаева Р. А.; Ата-Мирзаев О. Узбекистан в зеркале общественного мнения. Монография - Тошкент: IQTISOD-MOLIYA, 2016. - Б. 351.; Ганиева М. Совершенствование системы подготовки специалистов по социальной работе в вузах Узбекистана: проблемы и новые возможности // Материалы международного форума «Духовно-нравственные основы общества в системе социальной поддержки детства и семьи». - Ташкент: РЦСАД, 2012. — С. 238-241.; Аликориев Н. Узбекистонда социологик тадқиқотлар ва илмий мактаблар // Республика илмий-амалий анжуман материаллари. 1 - китоб. - Тошкент, 2010. - Б. 10.; Матибаев Т. Ижтимоий хамкорлик - миллатлараро тотувлик ва динлараро бағрикенгликни таъминлаш воситаси. - Тошкент: Янги китоб, 2016. - Б. 156; Умаров А. Республика ахборот-кутубхона соҳдси: янгича талаблар // Халқаро конференция материаллари. — Тошкент, 2010. — Б. 9.; Холбеков А. Маънавий кадрларни тиклаш, мустақиллик мафқурасини яратишда миллий кутубхоналарнинг урни ва аҳамияти // Республика илмий-амалий анжуман материаллари. - Тошкент, 2015. - Б. 363.; Каланов К. Марказий Осиё ҳудуддаги ижтимоий-диний табақалар. Тошкент., 2008. - 123 бет.; Абдуазимов О. Ахборотлашган жамиятда жамоатчилик фикри мониторингини таъминлашда оммавий коммуникациялар социологиясининг урни. - Тошкент: Фан ва технология, 2016. — Б. 92-113.; Содикова Ш. Узбекистонда ижтимоий соҳадаги узғаришлар. Ижтимоий тадқиқотлар (www.tadqiqot.uz\soci) электрон журнали. (ISSN 2181-9556.) № 2., 2019. - Б. 16.; Ёшларни ватанга муҳаббат ва садокат руҳида тарбиялашда кексаларнинг урни. - Тошкент, Янги аср авлоди, 2016. - Б. 99.; Сеитов А. П. Социологическое видение восточной цивилизации: генезис и дальнейшие перспективы. / Монография — Ташкент: Издательство Национальной библиотеки Узбекистана имени Алишера Навои, 2019. - Б. 184.; Каланова С. Авлодлар алмашинуви янги социомаданий кадрлар шаклланишининг омили сифатида. - Тошкент. 2018...соц.фан. буйича фалсафа доктори (PhD) диссертацияси.

Ценности как оценки и представления человека о целях и нормах своего поведения, повторяясь в моделях поведения, формируют систему устойчивых социальных установок, в свою очередь, формируя социальные ценностные ориентации.

Социальные ценности можно условно разделить на жизненно важные ценности прошлого и настоящего, которые способствуют развитию человека, например, жизнь, свобода, или здоровье; фундаментальные ценности, которые призваны воспроизводить сложившиеся нормы жизнедеятельности, такие как семья, работа, политика; ситуативные ценности, формирующиеся в зависимости от конкретной социальной ситуации, внешней среды.

Ситуативные ценности в наибольшей степени подвержены изменениям, и в этой связи они могут выступать в качестве «вторичных» в отношении к базовой системе ценностей.

Базовые социальные ценности формируются в период первичной социализации, примерно к 18-20 годам. Они остаются в дальнейшем достаточно устойчивыми, и подвергаться изменениям только в кризисные периоды жизни человека⁸.

Ценностные ориентации женщины, с этой точки зрения, выступают как продукт ее социализации, в основном формируясь под влиянием культурных традиций общества, его нравственных и эстетических идеалов. В то же время, ценностные ориентации женщин выражают и ее субъективную позицию, мировоззрение и нравственные принципы. Они становятся основанием ценностного сознания женщин и непосредственно влияют на их поведение. Такие ценностные ориентации определяют направленность их волевых усилий, внимания, интеллекта, формируют их желания и потребности.

Самоидентификация женщины в современном обществе, в том числе в обществе современного Узбекистана и Каракалпакстана, непосредственно связана с вопросами трудовой и семейной ориентации, и в целом с ее социальной ролью.

В современных условиях семейные обязанности требуют от женщины больших затрат времени и сил. Это значительно усложняет совмещение трудовой и семейной деятельности.

К тому же, в обществе Узбекистана, особенно в сельских районах, включая регион Южного Приаралья, остаются сильными традиционные стереотипы относительно «мужских» и «женских» ролей. Хотя достигнут существенный прогресс в области уровня образования и занятости женщин, тем не менее, распределение гендерных ролей во многом находится под влиянием традиционного восприятия женщины, на которую возлагается преимущественно домашний труд.

⁸ Жупник О.Н. Понятие "ценностные ориентации": к проблеме определения. URL: <https://cyberleninka.ru/article/n/ponyatie-tsennostnye-orientatsii-k-probleme-opredeleniya?ysclid=185ox7cwt2807570035> (дата обращения: 09.09.2022)

Более того, в отдельные периоды, как, например, в период пандемии COVID-19, наблюдается дальнейшее ухудшение проблемы гендерного неравенства, в том числе, происходит усиление существующих негативных стереотипов относительно работающей женщины. Подобный подход в дополнение формирует у работающей женщины чувство вины и препятствуют ее самореализации в профессиональном плане.

Ценности семьи и работы остаются наиболее распространенными среди женщин. Происходящие трансформации не обязательно означают изменение принципиального отношения к ценностям в женской среде. Кризис ценностного сознания не обязательно влечет за собой крушение всех прежних стереотипов. Более того, может проследиваться обратная тенденция, поскольку базовые ценности сохраняются именно потому, что отражают фундаментальные представления, сформированные еще в период первичной социализации.

Тем не менее, ценностные ориентиры также изменяются. Исходя из базовой системы ценностей женщины выбирают ту или иную модель поведения, что, в свою очередь, оказывает влияние на ее представления, изменения в обществе также могут вызывать изменения и в ее самоидентификации.

Осознание интересов женщиной представляет собой самостоятельный и сложный процесс с участием подсознательных установок и социокультурных факторов. Это осознание формирует мотивацию женщины, действует как фактор активизации ее позиции и деятельности. Мотивация выступает в качестве внутреннего побуждающего фактора, готовности к деятельности, обусловленной стремлением удовлетворить те или иные потребности.

Фактором изменения традиционных установок и основным мотивом для активизации женщины прежде всего в рамках трудовых отношений является страх перед настоящим и будущим, будущим своих детей, вызванный материальным положением.

Потребность обеспечить семью, детей, в глазах женщин выступает императивом борьбы. Это внутренний мотиватор поведения. В силу этого в сложных социально-экономических условиях они используют этот полуосознанный мотив как побудительную силу для изменений традиционных установок. Осознаваемый мотив становится целью, которая выглядит как материальное обеспечение детей, себя, их лучшее будущее, безопасность, благополучие.

Работа или иная трудовая деятельность, направленная на материальное обеспечение, в этой связи становится одной из важнейших ценностей и критерием самооценки и самоидентификации.

Вместе с тем, на производительности труда женщин сказывается социально обусловленная прерывность в работе в силу декретных отпусков, по уходу за детьми, выполнению семейных обязанностей, даже несмотря на мотивацию материального обеспечения.

Психофизиологические особенности организма также накладывают отпечаток на женский труд, и в результате женщины на практике имеют меньше свободного времени, чем мужчины, для развития своей личности, в том числе повышения своего профессионального уровня, в силу существующих бытовых потребностей семьи, имеют другую мотивацию, чем мужчины, для трудовой деятельности, и тем самым создаются преимущественно социальные основы гендерного неравенства.

Если для мужчины мотивационное ядро труда составляют вознаграждение за труд, стабильность работы или угроза безработицы, то для женщины большее влияние оказывают уважаемая и признаваемая в обществе, интересная работа, возможность реализовать себя как личность.

В целом, в условиях современного Узбекистана, изучение процессов формирования и динамики самоидентификации, ценностных ориентации женщин представляет актуальную задачу.

Изучение ценностных установок и мотивации предполагает анализ следующих элементов социологической структуры личности:

- положение женщины, тех или иных ценностей в системе общественных отношений;
- реально существующие формы жизнедеятельности людей, выполняемые ими социальные роли, определяющие положение личности в обществе, в том числе, как представляет их себе само общество;
- совокупность потребностей, интересов личности, ее взглядов, идеалов, ценностных ориентаций, которые формируют мотивы индивидуального поведения⁹.

Ценностные ориентации выступают в этой структуре в качестве одного из важнейших компонентов мира личности, мотивируя ее на то или иное поведение.

Собственно трактовка ценностных ориентаций многозначна. В узком смысле они относятся к одной сферы жизнедеятельности, в широком охватывают все пространство жизнедеятельности человека.

Американские социологи У.Томас и Ф.Знанецкий отмечают психические переживания и действия людей в качестве членов социальной группы как определяющие компоненты ценностных ориентаций. Социальные ценности они определяют как «любой предмет, обладающий эмпирическим содержанием, доступным членам социальной группы, а также значением, вследствие которого он является или может быть объектом действия»¹⁰.

Поскольку социальные ценности имеют фундаментальное значение для личности, в том числе, в вопросах, связанных с гендерной самоидентификацией, представляется актуальным выявление ключевых видов, таких как культурные,

⁹ Жупник О.Н. Понятие "ценностные ориентации": к проблеме определения. URL: <https://cyberleninka.ru/article/n/ponyatie-tsennostnye-orientatsii-k-probleme-opredeleniya?ysclid=185ox7cwt2807570035> (дата обращения: 09.09.2022)

¹⁰ Цит. по Силласте Г.Г. Гендерные исследования: размышления участника международного семинара//Социс. 1992, №6. С. 31.

экономические, политические или духовные. Связанные с этим черты личности многочисленны, по некоторым оценкам, численность варьируется от 200 до 1800¹¹.

В целом, предполагая проведение исследования социальных ценностных ориентаций, можно выделить их как представления и деятельность социальных субъектов во всем их многообразии, проявляющихся в виде внутренних и внешних связей.

При этом, потребности человека формируют основу его деятельности, в том числе социальной, проявляющейся в форме социальной активности. Объективная зависимость человека от социальной среды формирует различия между тем, что объективно необходимо, и тем, что реально имеется в его распоряжении.

Неудовлетворенные потребности побуждают человека к активным действиям по их удовлетворению. Существуют различные подходы к классификации социальных потребностей¹², однако их актуализация и удовлетворение осуществляются в процессе взаимодействия между ними и объективной социальной действительностью.

Социальные интересы женщин формируются под влиянием их роли и места в общественной структуре, обусловлены их участием в социальной жизни. Однако они, в то же время, отражают социальные отношения в обществе, определяя социальное положение женщины.

Роль женщин в целом особенно возрастает в периоды общественных трансформаций, перехода от одной системы ценностей к другой. Однако чаще всего возрастание роли происходит посредством оценочных суждений, а не реальных действий.

В Республике Узбекистан вопросы гендерного равенства получали широкое освещение, в том числе на уровне руководства страны. Как подчеркивает К. Собирова, «вместе с экономическими достижениями на первый план выходят и вопросы, связанные с правами человека, и особое место в данном перечне занимают права женщин. Гендерное равенство – это уже не какая-то разрядка, спущенная сверху, а вполне сложившаяся реальность в госуправлении, бизнесе, социальной сфере»¹³.

В процессе реализации политики гендерного равенства необходимо иметь в виду влияние женской психологии на социальные ориентации и ценностные установки. Важно учитывать эмоциональное отношение к действительности в женской среде, его приоритет над рациональным, а также социоцентрический

¹¹ Жуков Ю. М. Ценности как детерминанты принятия решений // Психологические проблемы социальной регуляции поведения. / Отв.ред. Шорохова Е. В., Бобнева М. И. - М.: Наука, 1996. -С. 254-278.

¹² Акбергенов А.Д., Ирхин Ю. В. Диалектика психологии, политики и социологии в современном мире. М,1991.

¹³ Собирова К. Как в Узбекистане меняются стереотипы о женщинах. URL: <https://uz.kursiv.media/2022-03-29/kak-v-uzbekistane-menyajutsya-stereotipy-o-zhenshhinah/?ysclid=188es5txsk7414972> (дата обращения: 09.09.2022)

характере мотивов социального поведения женщин в отличие от эгоцентричного¹⁴.

Поэтому при исследовании факторов участия женщин в социальных процессах необходимо учитывать взаимодействие комплекса черт и качеств женщин.

Женщины являются не только в качестве не только объекта исторического действия, но и в качестве его субъекта. Женщины как социальная группа имеют специфические признаки, связанные с как с особенностями пола, так и индивидуальной и социальной психологии.

Республика Узбекистан, переживая период кардинальных реформ и обновления, с первых лет независимости актуализировала вопрос гендерного равенства. Первый Президент Республики Узбекистан И.А. Каримов отмечал: «Во всем цивилизованном мире существует проблема защиты интересов женщин, и не удивительно, что этой проблеме, как и её решению, придаётся большое значение. Если женщинам не уделяется достаточное внимание, даже не стоит говорить о том, что у такого общества есть будущее»¹⁵.

Государство предоставило социальную защиту женщины и семьи, последовательно расширяет возможности для того, чтобы женщина занимала достойное, равное с мужчинами место в вопросах укрепления независимости и строительства Нового Узбекистана.

В этой связи Ф. У. Мусурманкулов отмечает, что «приобретает большое значение рассмотрение вопроса о роли женщины и семьи сквозь призму естественно связанных между собой понятий: «Женщина — общество — брак — семья — дети — работа». В республике за короткий исторический отрезок времени создана законодательная и правовая база, направленная на защиту женщин от дискриминации и экономической эксплуатации, обеспечены гарантии трудовых прав и занятости женщин. Сильная социальная политика, проводимая в Узбекистане, обеспечивает рост их доходов, охрану здоровья, улучшение условий труда и быта, образования, социального обеспечения, удовлетворения духовных запросов женщин и семьи»¹⁶. Динамика происходящих изменений во многом отражается в динамике становления нового социального менталитета у женщин страны.

Важным аспектом является то, что в условиях Узбекистана, многонациональной республики, этнические группы могут проживать компактно, тщательно сохраняя свой язык и культуру, свои национальные особенности, обычаи и традиции. Это, в свою очередь, обуславливает своеобразное преломление общегосударственной политики на местах, в частности, в Республике Каракалпакстан.

¹⁴ Гейманс Г. Психология женщин. СПб. 1911. С.223

¹⁵ Каримов И. А. Повышение активности женщин — веление времени /Мирная жизнь и безопасность страны зависит от единства и твёрдой воли нашего народа. —Т.: Узбекистан, 2004. Т.12. —С.250.

¹⁶ Мусурманкулов, Ф. У. Роль женщин в духовной жизни Республики Узбекистан / Ф. У. Мусурманкулов, Г. А. Бердалиева. —// Молодой ученый. — 2016. — № 13 (117). — С. 632-634.

В этой связи может формироваться специфический механизм реализации социальных ценностей и ориентаций в различных системах ценностей, оказывая влияние на поведение и деятельность женщин, их самоидентификацию.

В то же время, политика Республики Узбекистан, направленная на обеспечение на практике равных прав для мужчин и женщин, полную ликвидацию любой дискриминации в отношении женщин, приносит свои результаты на территории всей страны. Благодаря совершенствованию нормативно-правовой базы, реализации комплексных программ с основной целью содействовать обеспечению гендерного равенства, в данном вопросе происходят постепенные положительные изменения, которые, тем не менее, могут варьироваться от города к селу, от одного региона к другому, от одной этнической группы к другой.

Период пандемии COVID-19 поставил перед Узбекистаном новые задачи. Пандемия оказала неблагоприятное влияние на вопросы гендерного равенства во всем мире, поэтому для руководства Узбекистана важной задачей стало смягчение последствий и сохранение тенденций по ликвидации гендерного неравенства.

Так, в своем выступлении на 75-й сессии Генеральной Ассамблеи ООН Президент Республики Узбекистан Ш.М. Мирзиёев сказал: «С первых дней выявления в Узбекистане COVID-19 все наши усилия и ресурсы мы направили на противодействие распространению этого опасного заболевания и, самое главное, на сохранение жизни людей. В целях смягчения негативных последствий пандемии в стране кардинально усиливается система социальной защиты и здравоохранения, оказывается адресная помощь населению, отраслям экономики и бизнесу. Для этого созданы специальные фонды»¹⁷.

Президент страны также обратил внимание на регион Приаралья, которая «стала эпицентром экологической катастрофы. В целях улучшения сложившейся ситуации мы ведем огромную работу по формированию нового ландшафта, лесных массивов и почвенного покрова на площади 2 миллиона гектаров. По нашей инициативе создан Многопартнерский трастовый фонд ООН по человеческой безопасности для региона Приаралья. Надеемся, что этот Фонд станет надежной платформой для практической помощи мирового сообщества населению региона, проживающему на территории со сложной экологической обстановкой»¹⁸.

Касательно гендерного равенства Президент Республики Узбекистан Ш.М. Мирзиёев сказал: «Гендерная политика стала для нас приоритетным вопросом. Все

¹⁷ Выступление Президента Республики Узбекистан Шавката Мирзиёева на 75-й сессии Генеральной Ассамблеи Организации Объединенных Наций. URL: <https://uza.uz/ru/posts/vystuplenie-prezidenta-respubliki-uzbekistan-shavkata-mirziye-23-09-2020> (дата обращения: 09.09.2022)

¹⁸ Выступление Президента Республики Узбекистан Шавката Мирзиёева на 75-й сессии Генеральной Ассамблеи Организации Объединенных Наций. URL: <https://uza.uz/ru/posts/vystuplenie-prezidenta-respubliki-uzbekistan-shavkata-mirziye-23-09-2020> (дата обращения: 09.09.2022)

больше усиливается роль женщин в государственном управлении. Число женщин-депутатов в новом Парламенте увеличилось в два раза»¹⁹.

В Узбекистане признается необходимость следовать политике расширения прав и возможностей женщин, руководствуясь, прежде всего, Пекинской декларацией и Платформой действий 1995 г., как наиболее актуальными программами достижения гендерного равенства²⁰.

Как отметила Постоянный представитель ООН в Узбекистане Х. Фрейзер: «В последнее время, работы по обеспечению гендерного равенства и повышению роли женщин в общественно-политической жизни страны проводятся в нескольких направлениях:

- совершенствование законодательных актов по правам женщин;
- совершенствование институциональных основ защиты женщин;
- повышение степени осведомлённости общества о гендерном равенстве и правах женщин;
- обучение ответственных лиц на основе соответствующих правовых норм для обеспечения исполнения их в практике применения права»²¹.

Выводы. Таким образом, подводя итоги параграфу, можно отметить следующее. Ценностные ориентации выступают в качестве важнейшего структурного компонента личности, играющего в ее жизнедеятельности организующую и регулирующую роль.

Ценностные ориентации включают в себя социальную психику, взаимообуславливаются выполняемыми социальными ролями, образуя устойчивую связь элементов структуры личности.

Система ценностных ориентаций женщин Узбекистана и их мотивационные установки формируются с учетом сложившихся в обществе традиционных представлений, которые, вместе с тем, находятся под сильным влиянием происходящих процессов модернизации общества, повышенного внимания государства к вопросам обеспечения гендерного равенства, направленной на последовательное расширение их прав и возможностей.

В этой связи формирование ценностных ориентаций женщины и ее мотивации находится под влиянием постоянных изменений. Изменения затрагивают механизмы реализации социальных ценностей и ориентаций женщин в различных системах ценностей, оказывая влияние на их поведение и деятельность, их самоидентификацию.

¹⁹ Там же

²⁰ Гендерная политика президента Узбекистана Ш.Мирзиёева. URL: <https://kabar.kg/news/gendernaia-politika-prezidenta-uzbekistana-sh.mirziyeva/> (дата обращения: 09.09.2022)

²¹ Узбекистан делает важные шаги на пути обеспечения гендерного равенства. URL: <https://strategy.uz/index.php?news=745&lang=ru> (дата обращения: 09.09.2022)

ЛИТЕРАТУРА:

1. Анисимов, С. Духовные ценности: производство и потребление / С. Анисимов. - М., 1988. - 253 с.
2. Архангельский, Л. М. Социально-этические проблемы личности / Л. М. Архангельский. - М., 1974. - 221 с.
3. Бекмуродов М. Узбек менталитета. - Тошкент: Янги аср авлоди, 2004. - б. 36.
4. Головаха, Е. И. Жизненная перспектива и профессиональное самоопределение / Е. И. Головача. - Киев, 1998. - С. 26.
5. Здравомыслов, А. Г. Люди его работа в СССР и после / А. Г. Здравомыслов. - М.: Аспект-пресс, 2003. - 154 с.
6. Тугаринов, В. П. О ценностях жизни и культуры. - Л., 1960. - 128 с.
7. Чагин Б. А. Субъективный фактор. Структура и закономерности. - М.: «Мысль», 1968. - С. 90.
8. Убайдуллаева Р. А.; Ата-Мирзаев О. Узбекистан в зеркале общественного мнения. Монография - Тошкент: IQTISOD-MOLIYA, 2016. - Б. 351.
9. Ганиева М. Совершенствование системы подготовки специалистов по социальной работе в вузах Узбекистана: проблемы и новые возможности // Материалы международного форума «Духовно-нравственные основы общества в системе социальной поддержки детства и семьи». - Ташкент: РЦСАД, 2012. — С. 238-241.

**SPORTNING VOLEYBOL TURI BO'YICHA MASHQLARNING KETMA- KETLIGINI
TASHKIL ETISH**

O.S.Mirzayev

B.X.Ravshanov

Buxoro muhandislik-texnologiya instituti

Annotasiya: *Ushbu maqolada voleybol sport turining yoshga doir jismoniy qobiliyatlarini rivojlantirish, harakatlar ketma-ketligini nazorat qilish, hamkorlikda jamoa bilan ishlashni, to'pni his qila olish va yetuk barkamol inson bo'lib rivojlantirish usullari va metodlari to'g'risida bayon etadi.*

Kalit so'zlar: *Motivatsion, hissiy-irodaviy, sherik tuyg'usi, tendentsiya, reaksiya, tezlik-kuch, maxsus epchillik.*

ОРГАНИЗАЦИЯ ПО ЭТАБНИЙ УПРАЖНЕНИЙ ПО ВОЛЕЙБОЛУ

O.C.Мирзаев

Б.Х.Равшанов

Бухарский инженерно-технологический институт

Аннотация. *В этой статье описаны пути и средства развития соответствующих возрасту физических навыков волейбола, контроля последовательности движений, работы в команде, ощущения мяча и развития разностороннего человека.*

Ключевые слова: *__Мотивационный, эмоциональный, партнер, склонность, реакция, скорость, сила, особая ловкость.*

ORGANIZATION OF VOLLEYBALL EXERCISES

O.S.Mirzayev

B.X.Ravshanov

Bukhara Engineering and Technology Institute

Annotation: *In this state, the ways and means of developing age-appropriate physical skills of volleyball, control of sequences of movements, teamwork, feeling the ball and the development of a different person are described.*

Key words: *motivational, emotional, partner, propensity, reaction, speed, strength, individual agility.*

Sportchining faoliyat samaradorligini oshirish muammosi yetakchi kontseptual qoidalar - sabab-natija munosabatlarning mavjudligi, sportchining motivatsion va hissiy-irodaviy ehtiyojlari nuqtai nazaridan tahlil qilish; voleybolchilarning yosh toifalarida tanlangan sport turiga bog'liqligi, motivatsion faolligi va barqaror qiziqishining shakllanish darajasi to'g'risida turli fikrlarni aniqlash imkonini yaratadi.

V.G.Polovtseva [3], 7-10 yoshli bolalar o'zlarining sport mashg'ulotlarini tanlashlarini tushuntirish qiyinligini aniqladilar; ular suzish, konkida uchish, chang'i uchishga tayyor; xokkey va boshqa sport turlari. 11-12 yoshda ma'lum sport turlari bilan shug'ullanish uchun dastlabki beqaror motivatsiya paydo bo'ladi; ularning qiziqish doirasi sezilarli darajada quyi holda bo'ladi; 13-14 yoshda o'smirlar o'zlarining sport faoliyatini tanlashlarini umumiy ma'noda tushuntira oladilar, ammo faqat 15-16 yoshga kelib, motivatsiya chuqur ongli va barqaror holatta mujassam bo'ladi.[2]

Quyidagi mashg'ulotlarini hamjihatlikda ta'minlash zarurligini ko'rsatadi; o'yin usulidan keng foydalanish; jalb qilingan shaxslarning individual imkoniyatlari, talablari, ehtiyojlari va manfaatlar to'qnashuvini hisobga olgan holda. Har bir o'smirning fiziologik salohiyatining xususiyatlarini hisobga olgan holda sport o'sishi istiqbollari har tomonlama o'rganishga ko'p vaqt ajratish samaraliroqdir.

Yosh sportchilar uchun o'quv jarayonini tashkil etishning asosiy tamoyillari:

- o'smirning jismoniy faoliyatga bo'lgan ehtiyojlari maksimal darajada qondirish;
- salomatlik bilan bog'liq yo'nalishni ta'minlash (harakatni muvofiqlashtiruvchi fazilatlarni rivojlantirish, fizikani yaxshilash);
- o'quv mashg'ulotlarining ta'lim yo'nalishini amalga oshirish (sport sohasida maxsus va tarixiy bilimlarni shakllantirish);
- tarbiyaviy tadbirlarni amalga oshirish (umumiy va harakat madaniyatini oshirish; jismoniy tarbiya va sportning ma'naviy, axloqiy va estetik qadriyatlarini o'zlashtirish).[4]

Muallifning fikricha, sport mashg'ulotlari samaradorligining asosiy yo'nalishlari:

- o'z-o'zini bilish, o'z-o'zini rivojlantirish va takomillashtirishga bo'lgan ehtiyojni shakllantirish;
- fiziologik salohiyatni maksimal darajada rivojlantirish;
- atrofdagi odamlar bilan to'g'ri munosabatda bo'lish ko'nikmalarini shakllantirish.

Sportchining axloqiy-irodaviy xususiyatlarini yaxshilashga yo'naltirish va voleybolchilarning erkin faoliyatining sifat ko'rsatkichlarini oshirish murabbiyning ahamiyatini tushunishiga bog'liq.

Shaxsga yo'naltirilgan yondashuvni amalga oshirish. Bu ushbu sport o'yinining o'ziga xosligi bilan bog'liq bo'lib, natija jamoaviy harakatlar, jamoa a'zolarining harakatlarini muvofiqlashtirish va muvofiqlashtirish, sheriklar bilan o'zaro munosabatlarning samaradorligi bilan belgilanadi. Ushbu tushunchani har bir o'yinchi tomonidan individual o'zini o'zi takomillashtirishning etakchi sharti sifatida shakllantirish uchun o'qituvchi umumiy jismoniy va maxsus tayyorgarlikni oshirishning shaxsiy vazifalarini belgilashi muhimdir.

A. Ismoilov, 1982 yil, 30-31-betlar ta'kidlaganidek, voleybolchilarning sport mahorati o'sishini ta'minlashning muhim sharti – boshlang'ich sport mashg'ulotlari bosqichida sportga barqaror qiziqishni shakllantirishdir. Muallif bilvosita va to'g'ridan-to'g'ri ta'sir choralari tizimini nazarda tutuvchi maxsus dastur ishlab chiqdi. Mustaqillik, o'ziga ishonch; pedagogik taktikadan foydalanish; o'z vaqtida ogohlantirish va xatolarni bartaraf etish. To'g'ridan-to'g'ri chora-tadbirlar - o'yin tafakkurini shakllantirish, individual vosita vazifalaridan foydalanish; qidiruv vaziyatlarni yaratish.[1]

Muvofiqlikning ikki turini belgilaymiz: birinchisi - o'yin faoliyati sohasida ("sherik tuyg'usi" asosidagi jamoaviy ish; individual texnik harakatlar va umuman o'yin kombinatsiyasini amalga oshirish; sheriklarni aniq his qilgan holda o'zaro tushunish. ' erkin harakatlari, shuningdek, ularning makon-vaqt va makon-kuch parametrlari), ikkinchisi - o'yindan tashqari aloqa sohasida (shaxsiy xususiyatlarning, xarakter xususiyatlarining, qiziqishlarining muvofiqligi).

Ma'lumotlari shuni ko'rsatdiki, sport mahoratining o'sishi bilan raqobatbardosh faoliyatning ushbu sohalarida o'yinchilarning bit-birini tushunish tendentsiyasi kuchayadi. Mushak yukining optimal miqdorini baholash va aniqlashning ob'ektiv mezonlarini aniqlash tavsiya etilgan mushak faoliyati rejimining tananing funksional imkoniyatlariga muvofiqligi to'g'risida ma'lumot olish imkonini beruvchi samarali uslubiy usullarni ishlab chiqish uchun zarur shart-sharoitlarni yaratadi.[5]

Voleybolda mashq jarayonini oqilona qurish usullaridan biri o'yinchilarning jismoniy va texnik tayyorgarligi o'rtasidagi bog'liqlikning o'ziga xos xususiyatlarini aniqlashdir. E.V. Fomin [6] o'rganilayotgan o'yin texnikasi samaradorligining uni amalga oshirishda ishtirok etadigan turli mushak guruhlari kuchiga bog'liqligini ko'rsatadigan ma'lumotlarni hujum zarbasi texnikasini tahlil qilish orqali oldi.

Ushbu vosita harakatini boshqarishda yetakchi rol o'ynaydi vaquydagi omillarni o'z ichiga oladi:

- yetakchi harakatni muvofiqlashtiruvchi fazilatlarining rivojlanish ko'rsatkichlari darajasi (tezlik-kuch, maxsus epcillik, sakrash qobiliyati va boshqalar);

tayanchdan itarishning optimal xususiyatlarini aniqlaydigan texnikaning fazoviy-vaqt va fazo-kuch parametrlarida orientatsiya qilish qobiliyati;

- hujum qiluvchi zarbada sakrash balandligini aniqlaydigan portlovchi kuchning namoyon bo'lish darajasi.

Hujum zarbasini bajarish uchun to'pga chiqishni ajratib ko'rsatadi va bu harakat harakatining funksional tashkil etilishini tahlil qiladi. Ushbu yondashuv uni amalga oshirishning his qilish va tuzatuvchi usullarini aniqlash imkonini berdi. Bashoratli bilan, vosita harakatining boshlanish vaqti doimiy harakat parametrlari bilan o'zgaradi. Tuzatish usuli translyatsiyalarning etarli davomiyligiga, harakatlanish vaqtini aniqlashga asoslangan. Yugurishning boshlanish momenti doimiy emas.

To'pga erishish texnikasi farqi:

- erkin harakatining umumiy davomiyligida;

- tayanchdan itarish muddatida;
- gorizontal uchish tezligining kattaligida.

L.L.Golovina va boshqalar, O.V. Demidenko; V.A. Kashirin voleybolchilarni sportga tayyorlash tizimini sifat jihatdan takomillashtirishning yetakchi yo'nalishlaridan biri bu ko'rsatkichlar ularning sport mahoratining o'sishini belgilovchi maxsus koordinatsiyalarni ishlab chiqishdir, deb hisoblaydi. Voleybolda sakrash qobiliyati katta ahamiyatga ega va o'yinning eng asosiy bosqichini belgilab beradi.[7]

Xulosa o'rnida, Sportchining erkin va mustaqil harakatlanishi uchun mushak kuchi va vaznining bir xil ko'rsatkichlari bilan voleybolchilar boshqa sport ixtisoslik vakillariga qaraganda yuqori sakrash balandligiga erishadilar. Mushak kuchini faol mushak tolalari sonini ko'paytirish va mushaklarni zarur energiya bilan ta'minlaydigan kimyoviy reaksiyalar tezligini ko'tarish orqali oshirish mumkin.

FOYDALANILGAN ADABIYOTLAR:

1. "Jismoniy tarbiya nazariyasi va metodikasi" professor A.D.Navikov
2. Pedagogika fanlari doctori professor L.P Matveev
3. "Jismoniy tarbiya nazariyasi va metodikasi" Tursunov U
4. "Jismoniy tarbiyadan o'rta umum ta'lim maktablari o'qituvchilari uchun dastur"
5. "Jismoniy tarbiya" A.Normurodov
6. "Voleybol" professor YU.N.Kleshev, professor L.R.Ayrapetyans
7. "Voleybol" o'yin qoidalari professor L.R.Ayrapetyans
8. www.Ziyonet.uz
9. www.wikipedia.uz www.sport.uz

**SPORTNING VOLEYBOL TURI BO'YICHA MASHQLARNING KETMA- KETLIGINI
TASHKIL ETISH**

Mirzayev Olim Saidovich

*Buxoro muhandislik-texnologiya instituti
"Jismoniy madaniyat" kafedrasida o'qituvchisi*

Ravshanov Bexruz Xasanovich

*Buxoro muhandislik-texnologiya instituti
"Jismoniy madaniyat" kafedrasida o'qituvchisi*

**TYPES OF FAMILY CEREMONY SAYINGS, USE OF FAMILY CEREMONY SAYINGS IN
PROFESSIONAL TRAINING OF FUTURE MUSIC TEACHERS**

Nazarov Abduvosid Norboyevich

*Termiz State Pedagogical Institute
2nd year student of music education and art specialty*

Abstract: *This article describes the importance of the subject "Music culture" taught in general secondary schools in developing the spirituality and aesthetics of the young generation. Also, practical recommendations are given about the types of family ritual statements and their use in the process of professional training of music teachers.*

Key words: *"Musical culture" lessons, family ceremony songs, greetings to the bride, alla,*

Due to the fact that Uzbekistan as an independent country has entered the path of new socio-political, spiritual and economic development, the formation of public education based on the national idea, national ideology and the most democratic principles and achievements of world pedagogy has gained momentum. In the structural content of this national spiritual revival, the main place is to reform music education and upbringing in the priority of the national musical heritage, to form the musical culture of the young generation based on the immortal songs of our people, and to form a national artistic ideology. It is enough to study their music, especially their songs, in order to have a certain idea about this or that nation. Because the national music of each nation, in particular, its songs, is universal wealth, and it embodies the psyche, customs, history, ethnography of that nation, its well-established traditions and artistic heritage.

In this place, it is important that the music lesson is a formative education of the artistic thinking of students and young people through the medium of national music. Its purpose is to educate the feelings of sophistication, while forming the content of high human activities in the young generation, and to awaken love for the folk music to which

he belongs, to bring him to the level of a cultured person who can inherit it in the future and perceive universal musical values. It is necessary.

Family ritual songs during music education at school one should not be satisfied with only music lessons in learning. So it is permissible to use active forms of musical education. In particular students in music classes outside the classroom creating ensembles and participating in various holidays with his own concert program enough has such significance. Accordingly, students in the classroom, that is The songs learned during music lessons, the deepening of the knowledge and the strengthening of skills are often outside the classroom. it is done through music lessons that can be done at times. The activity of music circles is effective from the same point of view. Therefore, the goals and objectives are as follows:

- ✓ To find the content of students' interest in ritual songs with the help of music.
- ✓ Satisfying students' artistic need for national music in the process of music circles and on the basis of national holidays.
- ✓ It is necessary in the process of education and upbringing of students through national music formation of knowledge and skills.

At the heart of such events there is a special competition. They are necessary for the organization of music gatherings and national holidays from lessons and manuals to the order and the dress of the instruments for the performers is present. Special conditions and opportunities are created for the organization of singing groups at school. A special room will be allocated for ensemble training, and technical facilities will be provided.

There must be video and audio tapes praising family rituals condition, at the same time, the room is suitable for the purpose of various other equipment and can be equipped with decorations. Finished in the implementation of such activities It is necessary to ensure the active participation of members, because this is the goal of the students and has a great educational significance for uniting a friendly creative team. As the artistic director finishes his training, he greets the students to provide comprehensive knowledge, the basic meaning of each song being studied it is important to pay attention to understanding. In particular, the educational significance of the musical works that should be studied is in the songs the dreams and wishes of our people, worldview and emotions to the minds of the readers At first, the simplest methods of indoctrination are small - the people in the small kingdom It is important to start learning the songs. At the same time, the song teaching to sing correctly without breaking the skills of singing slowly – slowly to strengthen, students themselves express their feelings when they sing it is very important that they can do it.

Rituals, as a component of social life, develop in an inextricably linked manner with regular formal changes in its development. Therefore, some rituals or some elements specific to them, which do not meet the requirements of social life, are gradually being forgotten, or new, modern rituals appear in accordance with the content of the time.

Rituals are among the values of spiritual life that serve to satisfy the spiritual needs of people. A ritual is an event that consists of a set of actions that have entered into a strict tradition among the people, held specially for the purpose of wishing a person good health, prosperity in his life, bringing good luck in his daily life, or to record and celebrate important points of a person's life. . Songs and sayings performed during the ceremony, spells and prayers recited form the folklore of the ceremony. They are considered the verbal part of the ceremony. Rituals occupy a great place in social life due to their strong traditionality, formalization of various social events, and their desire to influence natural phenomena. The functions of having a spiritual and aesthetic effect of the ceremony, organizing and directing a social act are implemented directly through actions, words, and things that are considered to have the power of magic. Uzbeks are a nation rich in rituals. The social and cultural life of our people cannot be imagined without traditions, customs and holidays, which are inextricably linked with ceremonies. They are not only manifested as a separate form of life and a component of life, but also represent the national mentality of each nation, which expresses its uniqueness and uniqueness, and therefore form the basis of the historically formed national psyche of the nation, and define its image as a nation, like language and territorial integrity.

There are many types of family ceremonies, which accompany a person throughout his life. In particular, the Uzbek people have family ceremonies such as cradle wedding, muchal wedding, khatna (circumcision) wedding, marriage and mourning ceremonies. Although these ceremonies are called "family", they take on a public character because relatives - clans, kuni - songs, and friends - brothers can participate in them. Music plays an important role in family ceremonies.

In this, both vocal and instrumental music are used (the latter is an exception for the mourning ceremony) and their artistic tasks are different from each other. In particular, a musical ensemble consisting of trumpets, sunray drums and circles participates in wedding ceremonies, and it serves as both an artistic music and an information medium. Because the catchy tunes performed by the ensemble create an upbeat mood, invite to dance games and accompany it. A unique but important task is performed by means of speech, so we will pay attention to this aspect. Therefore, the purpose of each ceremony begins to emerge through the means of sayings, in other words, personal and "public" feelings are shared in the sayings of a family ceremony and have a special significance. Therefore, first of all, it is appropriate to describe the expression of crying in detail. Crying can occur in different situations, but its presence as a genre is mainly a family ritual, especially a mourning ceremony, which is carried out neatly and fully. The mourning ceremony includes customs and traditions that last up to a year, in which the relatives of the deceased (mainly wives and daughters) recite the laments throughout the year.

Among the signs characteristic of crying, we can mention the fact that the poetic lines do not rhyme, their content is adapted to the situation, and the thirist tones are in the

direction of the melody. This song is based on a three-act mungle tone structure. It starts with the 3-stage curtain. It is completed through the 2nd curtain to the 1st base (Iya).

It should also be noted that crying tones are an important classification quality of family ritual expressions, and according to the performance situation, they mean the semantic content of "farewell", "farewell". But we can see that the saying "crying" in wedding ceremonies is not natural, but rather artistic. Bright examples of it can be found in "Yor-Yor" related to marriage. Yor-yor song is performed by women during the process of carrying the bride to the bridegroom. The situation of saying it is because of the separation of the girl from her father's house, close relatives - clans, and family members. It begins and continues until it reaches the groom's house.

One of the songs traditionally performed at wedding ceremonies another one is "Hello Bride". In bridal greetings, poetic verses full of witty words and phrases are used, and each verse ends with saying "hello". When viewed from the point of view of the melody, it is known that they are also based on the melody of the 3-2-1 chord. In other versions of the bride's greeting, the melody is sung with certain variants. Therefore, the tunes of yor - yor and bride greetings are common to each other.

Alla is usually a crib in honor of the first-born child in the family the wedding ceremony is held, and from this time it is important in the baby's life two-three-year "cradle period" begins. The song sung with "Lullaby" is called "Alla" or "Lullaby". In these sayings, created by mothers, there are 4 words and phrases aimed at encouraging the child, as well as quatrains expressing the good intentions of the mother towards her child. For example, the song of Allah, which begins with "Aq Kozym", consists of five lines, four lines of which correspond to the verse, and the fifth line corresponds to the refrain "Alla". In this place, it is noticeable that the saying was created on the basis of a tone device. There is another type of Allah, which is performed in a "staged" way, without the "cradle situation". Therefore, it is necessary to have wide-breathed melodies and the use of catchy words.

REFERENCES:

1. Karamatov F.M. "O`zbek xalq musiqasi merosi" XX asrda I-kitob . Toshkent G`ulom nomidagi adabiyot va san`at nashriyoti. 1978 yil
2. Ibraximov O. o`zbek xalq musiqasi ijodi, - metodik tafsiflar. Toshkent 1992 yil
3. Sarimsoqov B. "O`zbek merosi va folklori" . Toshkent "Fan" 1986 yil
4. Khojageldiyeva Mahfuza Ergash qizi Dutar National Instruments and Performance Methods TA'LIM VA RIVOJLANISH TAHLILI ONLAYN ILMIIY JURNALI
5. M Xo'jageldiyeva "Music as a Science and its peculiarities" International Journal of Innovative Analyses and Emerging Technology
6. M. Khojageldiyeva "THE IMPORTANCE OF APPLICATION OF MODERN PEDAGOGICAL TECHNOLOGIES IN THE EDUCATIONAL PROCESS" "Экономика и социум" №4(95) 2022
7. Khojageldiyeva Mahfuza Ergash Qizi "THE HISTORY OF THE ORIGIN OF POP ART AND ITS PLACE IN UZBEK MUSIC" IJTIMOIIY FANLARDA INNOVASIYA ONLAYN ILMIIY JURNALI

ПОЛОЖИТЕЛЬНОЕ ЗНАЧЕНИЕ ИНФОРМАЦИОННО-КОММУНИКАЦИОННЫХ ТЕХНОЛОГИЙ В СОВРЕМЕННОЙ СИСТЕМЕ ОБРАЗОВАНИЯ

Халилаева Халима Ниетбаевна

*Магистр 2 курса спецполиграфии СМИ Каракалпакского государственного
университета им. Бердаха.*

Аннотация: *В данной статье рассматривается положительное значение информационно-коммуникационных технологий в современной системе образования.*

Ключевые слова: *Современное, образование, информация, важное, положительное, учитель, ученик, процесс, поступок.*

В условиях ускорения процессов информатизации общества и образования большой эффект будет иметь проведение занятий со студентами с использованием цифровых средств в современной цифровой коммуникационной среде. Важным элементом является обучение учащейся молодежи информационно-коммуникационным технологиям (ИКТ) и формирование умения правильно их использовать в гармонии с общеобразовательной деятельностью на этапе начального общего образования, обеспечение ее эффективности. Поэтому для формирования универсальной образовательной деятельности на этапе начального общего образования должны быть предусмотрены: ознакомление с элементами в области применения ИКТ, включаемыми в любую деятельность, технологические умения, считающиеся элементами ИКТ-грамотности. не отдельные, а решая перцептивные и коммуникативные вопросы, необходимо обращать внимание на их формирование вместе с их применением.

Использование средств ИКТ помогает перейти от нерегулярного формирования универсальной учебной деятельности к целенаправленному и планомерному формированию. Безусловно, ИКТ можно (и нужно) широко использовать при оценке сформированности универсальной учебной деятельности. Большое значение для их формирования имеет информационно-образовательная среда, в которой педагоги и студенты планируют и фиксируют свою деятельность и результаты. Учебную ИКТ-грамотность следует различать как способность решать учебные задачи с использованием ИКТ-инструментов и источников информации в рамках потребностей и возможностей ИКТ-грамотности в начальных классах. Частью этого является общее знание ИКТ молодого студента. В большинстве случаев учащиеся начальных классов овладевают элементами общей ИКТ-грамотности в той мере, в какой взрослые могут использовать их в повседневной жизни и профессиональной деятельности.

Решение вопроса формирования ИКТ-грамотности следует отметить не только в программах отдельных учебных предметов, но и в рамках программ по

формированию универсальных знаний, что по своей сути связано с образовательной деятельностью. Следующее в изучении предметов в деятельности по личному познанию:

- критическое отношение к информации и выборочное ее принятие; • внимание уделяется формированию таких качеств, как уважительное отношение к информации о частной жизни других и к результатам информации [2]. В овладении учебной деятельностью предусмотрено:

- оценка состояния, хода и результатов деятельности, осуществляемой в информационной среде;

- использование результатов деятельности, помещенных в цифровую информационную среду, для оценки выполненной деятельности самих учащихся, их друзей и преподавателя и их корректировки;

- создание цифрового портфолио учебных достижений студента. ИКТ играют важную роль в общеобразовательной деятельности общего образования, и основные задачи педагогов-специалистов заключаются в следующем: в индивидуальных информационных архивах учащегося, в информационной среде образовательного учреждения, в региональных резервах информации и информации. образовательные ресурсы поиск обучающей информации; запись (запись) информации об окружающей среде и образовательном процессе, в том числе запись (работ студентов и т.п.) с использованием аудио- и видеозаписи, обучающая оцифровка; систематизация знаний, их организация и представление в виде концептуальных схем, карт, временных шкал и генеалогических деревьев; обучение созданию гипермедийных сообщений, цифровых данных, изображений и звуков, элементов сообщений, состоящих из текстов, набранных на клавиатуре; подготовка спектаклей с аудиовизуальной демонстрацией; Реальные и виртуальные конструкторы состоят из построения моделей объектов и процессов из конструктивных элементов. ИКТ являются важным инструментом формирования коммуникативной учебной деятельности. Для этого используются:

- создание гипермедиа-сообщений;
- выпуск аудиовизуального демонстрационного продукта;
- фиксировать ход командного/личного общения (аудио-видео и запись текста);
- общение в цифровой среде (электронная почта, чат, видеоконференция, форум, блог). Формирование у студентов умений правильно пользоваться ИКТ происходит в рамках системного подхода, в процессе изучения всех предметов учебного плана, а его результатом является интегративный результат обучения студентов. В целом это отражено в данной программе и в планируемых результатах освоения основной программы начального общего образования.

ЛИТЕРАТУРА:

1. Махмудова Д.М., Таджибаев Б.Р., Холбоевна Г. (2020). Информационно-коммуникационные технологии развития творческой компетентности в процессе открытого обучения физике и математике. Международный журнал психосоциальной реабилитации, 24 (09).
2. Дусмуродова, Г. ИКС. (2020). Повышение стамески на квадрате в соответствии с основами метода трахтенберга. Международное научное обозрение по проблемам философии, психологии и педагогики, 13-16
3. Досмуродова, Г. ИКС. (2020). Факторы органической организации работы со студентами математических способностей. Непрерывное образование, 1, 32-37.
4. Махмудова Д., Содикова С., Дусмуродова Г. (2020). Формирование творческого мышления студентов педагогического вуза средствами информационных технологий при изучении математических дисциплин. Международный журнал психосоциальной реабилитации.
5. Досмуродова Г. Х. (2020). Развитие математики учащихся. Европейский журнал исследований и размышлений в области педагогических наук, 8 (2), 202–206.

BOSHLANG'ICH SINFLARDA «TASVIRIY SAN'AT FANINI O'QITISH METODLARI

B.K.Mo'minov

TerDPI o'qituvchisi

N.O.Ataqulova

TerDPI Muhandislik grafikasi va dizayn nazaryasi

2-bosqich magistranti

Boshlang'ich sinflarda tasviriy san'atni o'qitishning o'ziga xos xususiyatlari, avvalo bu sinflardagi ta'lim mazmuni kichik maktab yoshidagi bolalarning yoshlik xususiyatlari va psixologiyasi, qiziqishi, ulardagi mavjud bilim va qobiliyat hamda layoqatlariga qarab belgilanadi.

Ma'lumki, bolalarda tasviriy faoliyatga, xususan rasm chizishga ishtiyoq nihoyatda erta boshlanadi. Uni 2-3 yoshlardan boshlanishi tarixdan ma'lum. Shunisi xarakterliki, bolalar o'qish va yozishdan ko'ra rasm chizishni juda yoqtiradilar. Biroq ular chizadigan rasmlarning davomiyligi juda qisqa bo'ladi, 1-2 minut, ko'pi bilan 4-5 minutda har qanday rasmni tugallab qo'yadilar. Bolalar tomonidan chizilgan rasmlar savodli bo'lmasa-da, biroq mazmunan biron-bir ko'rinishni, voqeani yoki buyumni o'z iqtidorlariga yarasha, ularning xarakterli belgilarini tasvirlay oladilar. Bo'yoqlar bilan ishlash ularga ma'lum qiyinchiliklar tug'dirishi sababli ulardan foydalanishni aytarlik xush ko'rmaydilar. Lekin turli yorqin ranglar bilan bo'yalgan buyumlar bolalarda katta qiziqish uyg'otadi. Rasmlari yaxshi chiqmagan holda o'z ishlaridan ixloslari tez qaytadi. Bunday sharoitda o'qituvchining bolalarga tez yordam ko'rsatishi va kayfiyatini ko'tarishga harakat qilishi foydadan holi bo'lmaydi.

Boshlang'ich sinf o'quvchilarining tasviriy faoliyatlarining xarakterli jihatlaridan yana biri ularning chizadigan rasmlarini soddalashtirishga bo'lgan xarakatlaridir. Ular ayrim narsalarning oldi ko'rinishini (uy, odam, kitob, soat, portfel) ayrimlarini yon tomonidan (mashina, hayvonlar, qushlar, baliqlar, bayroqcha v.b.), yana boshqalarini ustki tomonidan (kapalak, barg, ninachi, qo'ng'iz v. b.) tasvirlaydilar. Bunga asosiy sabab bu yoshdagi bolalar hali narsalarni yorug'-soya, perspektiv qisqarishi va ularning qoidalarini uncha tushunib yetmaganliklaridir.

Bolalar ijodiga xos yana bir jihat bor, u ham bo'lsa tasvirlarni (buyumlarni) bir-birlarini to'sib turgan (yoki qisman) holda tasvirlanmasligidir. Chunki bolalar narsalarni doimo butun holda idrok etadilar.

Yuqorida qayd qilingan tasviriy faoliyatlarning bu hususiyatlari bolalar tafakkurining konkret, obrazli va emotsional tarzda bo'lishligi bilan bog'lanadi.

Endi boshlang'ich sinflarda tasviriy san'at darslarini o'tkazish metodikasining o'ziga xos xususiyatlari haqida to'xtaladigan bo'lsak avvalo uning quyidagi to'rt turi qayd qilinishi lozim:

1. Borliqni idrok etish.

2. Badiiy qurish-yasash.

3. Naturaga qarab tasvirlash (naturaga qarab rasm ishlash, naturaga qarab haykal ishlash).

4. Kompozitsion faoliyat.

1. Borliqni idrok etish mashg'ulotlari 1-4-sinf dasturida aks etgan bo'lib, uning maqsadi bolalarni o'rab olgan borliq haqida, ulardagi narsa va hodisalarning tuzilishi, shakli, rangi, o'lchovlari, o'lchov nisbatlari haqida tasavvur hosil qilishdir. Chunki, bolalar tevarak-atrofni, ya'ni tabiat, hayvonlar va qushlar olami, hashoratlar va baliqlar, odamlar, obi-havo, predmet va buyumlar, qurilish va transport vositalari haqida yaxshi tasavvurga ega bo'lganliklari taqdiridagina ularning rasmlarini aniq-ravshan tasvirleydilar.

Borliqni idrok etish mashg'ulotlarining mazmunidan kelib chiqqan holda amaliyotda ularni o'rganishi kerak bo'lgan quyidagi yo'llar qo'llaniladi:

1. Buyumni, tabiatni o'ziga qarab kuzatish orqali o'rganish.

2. Borliq haqida o'qituvchining suhbatlari orqali o'rganish.

3. Savol-javob orqali o'rganish.

4. Borliqni rasmini chizish orqali o'rganish.

5. O'qituvchining pedagogik rasmi orqali o'rganish v.b.

O'qituvchilar uchun namoyish etiladigan narsalar va tasvirlar avvalo mashg'ulot mavzusi bilan bog'liq holda bo'lib, ular o'z tuzilishi, shakli, rangi, o'lchovlari bilan sodda, tushunarli, bolalarda his-hayajon uyg'otadigan bo'lishligi maqsadga muvofiqdir. Eng muhimi, bunday materiallar o'quvchilarni o'ylashga majbur etadigan, bolalarni yangi tushunchalar bilan boyitadigan bo'lishligi muhim. Namoyish etiladigan narsalar, ularning tasvirlari haqidagi ma'lumotlarni bolalarga og'zaki yetkazishda ularning tahlili muhim ahamiyat kasb etadi. Bu tahlil bevosita narsalarning tuzilishi, shakli, rangi, o'lchovlari, ularning mohiyati haqida savol-javob tarzida o'tkazilishi maqsadga muvofiqdir.

2. Badiiy qurish-yasash mashg'ulotlarini boshlang'ich sinflarda o'tkazish rejalashtirilgan. Bunday mashg'ulotlarni o'tkazish uchun bolalarga turli-tuman tabiiy va badiiy materiallar zarur bo'lganligi sababli, o'qituvchi bu masalaga o'z e'tiborini ko'proq qaratishi kerak bo'ladi. O'qituvchi barcha bolalarni bunday materiallar bilan ta'minlay olmagan taqdirda bu ishga o'quvchilarni jalb etishi zarur bo'ladi. Tabiiy va badiiy, tashlandiq materiallarni to'plash uchun sinfda maxsus joy ajratilgan bo'lishligi, uni bolalar ishtirokida to'lg'izib turilishi kerak bo'ladi.

Qurish - yasash mashg'ulotlariga xos bo'lgan bir muhim jihat shundaki, bunda o'qituvchi va bolalar amaliy ishlarning bir vaqtini o'zida bajaradilar. Ayrim mashg'ulotlarda (ko'pincha 3-4-sinflarda) amaliy ish uchun hamma tayyorgarlik ishlari tugangani va topshiriq barcha bolalar uchun tushunarli bo'lganidan so'ng asosiy ishga o'tiladi.

Badiiy qurish-yasash mashg'ulotlarida o'qituvchi bolalarni faqat bir xil material yordamida ishlash bilan chegaralab qo'ymasligi lozim. Ular ham tabiiy, ham badiiy, ham tashlandiq materiallar bo'lishligi mumkin.

Bunday mashg'ulotlarda o'qituvchi tabiiy va tashlandiq materiallar yordamida hashorat, qush, hayvon, odam kabilarning shaklini ko'rsatishi muhimdir. Masalan, ildizda ilon, kaltakesak, ilon baliq, yong'oq po'chog'ida toshbaqa kosasi, tuxum po'chog'ida pingvin, jo'xori o'zagida hayvon tanasi shakllarini ko'rish mumkin. Badiiy qurish-yasash ishlarida o'qituvchi materiallarning xususiyatlari (qattiq, yumshoq, mo'rt, og'ir, yengil, yaltiroq, egiluvchan v.b.), ular bilan to'g'ri munosabatda bo'lishlik haqida ham bolalarga yetarlicha va keng tushunchalar berishi kerak bo'ladi. Turli materiallardan yasalgan narsalarni to'plab, ularni bolalarga tez-tez namoyish etib turish, ularning ijodkorligini faollashtiradi, tabiiy va tashlandiq materiallardan samarali foydalanishga yo'naltiradi.

Mashg'ulotlarning samaradorligi bolalarni uyda, ko'chada, sayohat vaqtida tabiiy va tashlandiq materiallarni ko'plab yig'ish hamda maktabga olib kelishga ham bog'liq. Shuning uchun o'qituvchi har bir darsda bu haqda bolalarga ko'rsatma berishi, yangi bajarilgan original qurish-yasash ishlaridan ularga ko'rsatib turishi yaxshi natijalar beradi.

3. Naturaga qarab tasvirlash boshlang'ich sinflarda yetakchi o'rinlardan birini egallaydi. U bolalarga rasm va haykal ishlashning elementar qonun-qoidalarini o'rgatadi.

Naturaga qarab tasvirlash ikki qismdan tashkil topadi.

1. Narsaning o'ziga qarab rasm ishlash.
2. Narsaga qarab haykal ishlash.

Naturaga qarab rasm ishlash bolalarning yoshlik xususiyatlarini hisobga olgan narsalarni o'ziga qarab rasmini ishlashni nazarda tutadi. Naturaga qarab rasm ishlash, naturani kuzatish, uning tuzilishi, shakli, rangi, o'lchovlari, o'lchov nisbatlarini tahlil qilish, rasmlarni natura bilan solishtirish kabi metodlar asosida olib boriladi. Naturaning o'lchoviga qarab ularni chizish uchun yiriklarini sinfda 2-3 joyga, maydalarini har bir partaga bittadan qo'yib chiqish kerak bo'ladi. Mayda o'lchovdagi naturani, aytaylik bargni natura sifatida hamma joyda bir xil bo'lishi shart emas, ularni bolalarni rasm ishlash layoqatiga qarab har xil murakkablikdagi qo'ysa bo'ladi.

Naturaga qarab rasm ishlashda bolalarni bosqichlar asosida rasm ishlashga o'rgatish muhim. Bunda bolalar, birinchi galda rasmni o'lchov jihatidan to'g'ri belgilash, ikkinchidan rasmni qog'oz yuzasida to'g'ri joylashtirishga o'rgatiladi. Keyinchalik naturaning tasvirini ishlashga o'tiladi. Bunda rasm ishlashni ikki xil metodikasi qo'llaniladi:

- 1). Naturani yordamchi chiziqlar asosida belgilab olib rasmini ishlash.
- 2). Naturani bir yo'la bo'laklar shaklining rasmini ishlashdan boshlanib, so'ngra ularni umumlashtiriladi va bo'yaladi.

Naturaga qarab rasm ishlashda yordamchi chiziqlardan foydalanish bilan bir qatorda o'q chiziq, simmetriya o'qidan foydalaniladi. Shunindek, narsalar tasvirini bironta geometrik shaklga tushirib olib ham ishlanadi. Xususan, ninachi rasmini ishlaganda avval uning qanotlarini to'rtburchak shaklida, soatni aylana shaklida chizib olinadi, keyinchalik uning tasvirini aniqlashtiriladi.

Boshlang'ich sinflarda rasm ishlash malakalarini hosil qilish ko'proq naturaga qarab rasm ishlash bo'limiga to'g'ri keladi. Shuning uchun ham bunday mashg'ulotlarda

o'quvchilarning o'quv qurollari (qalam, o'chirg'ich, bo'yoq, daftar v.b.) bilan to'g'ri munosabatda bo'lishga, ularni to'g'ri ishlatishga o'rgatish muhimdir. Rasm ishlash malakalarini shakllantirish esa ma'lum tizimda amalga oshirilgani ma'qul. Ayniqsa, to'g'ri-tik, to'g'ri-yotiq, to'g'ri-og'ma, egri kabi chiziqlarni chizdirish, ularni teng yoki teng bo'lmagan bo'laklarga bo'lishga o'rgatish ma'lum ketma-ketlikda amalga oshirilishi lozim. Shuningdek, shakllar, bo'yoqlar bilan yuzani qalam yoki bo'yoq bilan bir tekisda bo'yash yuzasidan bilim va malakalar hosil qilishda ham shu tartibga rioya qilinadi.

Yana shuni ham qayd qilish lozimki, boshlang'ich sinf o'quvchilarining hali rasm ishlash layoqatlarining pastligini hisobga olib, ularga ortiqcha, murakkab vazifalar berib bo'lmaydi. Narsalar rasmini ishlashda ularning hajmini yorug'-soya, perspektiva qoidalari asosida tasvirlash ham talab etilmaydi. Shuningdek, ular tomonidan chizilgan rasmga ortiqcha talablar ham qo'yib bo'lmaydi.

Yuqorida qayd qilinganidek, naturaga qarab tasvirlash, naturaga qarab haykal ishlashni ham nazarda tutiladi.

Bu mashg'ulotlarning yana o'ziga xos jihatlaridan biri bolalarda plastilin, loy, stek bilan to'g'ri munosabatda bo'lish, loy (plastilinni) parchalarini o'zaro qo'shish orqali haykal ishlash, shuningdek, birgina yirik loy bo'lagidan ortiqcha joylarini olib tashlash orqali haykal hosil qilish metodikasini to'g'ri o'zlashtirib olishga qaratilganligidir. O'quvchilar tomonidan topshiriqlarni bajarishda naturani barchaga to'liq ko'rinishiga erishish muhimdir. Shuningdek, naturani bolalar ishtirokida savol-javob orqali tahlil qilish, u haqda to'liq tasavvur hosil qilishga imkon beradi.

Boshlang'ich sinflarda bolalarning yosh xususiyatlarini hisobga olib, o'zbek xalqiga xos bo'lgan mayda haykalchalar yasashga oid ishlardan namunalar ko'chirtirish, bu san'at turining milliy badiiy an'analarini o'rgatishda muhim ahamiyat kasb etadi.

4. Kompozitsion faoliyat mashg'ulotlari boshlang'ich sinflarda rangtasvir kompozitsiyasi, dekorativ kompozitsiya va haykaltaroshlik kompozitsiyasi kabi qismlardan tashkil topadi.

Rangtasvir kompozitsiyasi mashg'ulotlarida bolalar ko'proq yil fasllari, bayramlar, ommaviy tomoshalar, qishloq va shahar mehnatkashlarining kundalik mehnati, qush va hayvonlar hayoti kabilarga doir mavzularda rasm ishlaydilar. Bunday mashg'ulotlarda o'qituvchi o'zining asosiy e'tiborini bolalar rasmlarida aks etadigan g'oya, rasm mazmuni, rasm elementlarini qog'oz yuzasida kompozitsion jihatdan to'g'ri savodli qilib tasvirlanishiga qaratishi lozim. Boshlang'ich sinflarda tasvirlanayotgan jarayon yoki narsalarning hajmini yorug'-soya, perspektiva yordamida tasvirlash talab etilmaydi. Perspektiva qoidalariga rioya qilish talab etilmasada, biroq, yaqindagi narsalarni yirikroq, uzoqdagisini kichikroq tasvirlanishi lozim. Rangtasvir kompozitsiyasida tasvirlangan hayvonlar, qushlar, odamlar o'rtasidagi bir-birlari bilan bog'liqlikni, aloqadorlikni ham aks ettirish kerak bo'ladi. Kompozitsiyadagi barcha elementlar o'zaro bog'liqlikda tasvirlanishi shart. Bolalar rangtasvir kompozitsiyasini xarakterli xususiyatlaridan biri, ularning rasmlaridagi soddalik, jo'nlik, dunyoni o'zlaricha idrok etishlari va tasvirlashlari hisoblanadi.

Ulardagi bu xususiyatlar bolalar rasmlarida saqlanishi lozim. O'qituvchining bu masaladagi asosiy vazifasi bolalarning ijodiy faolligini oshirishga, rasmdagi g'oyani to'liq ifodalay olishga, rasmni emotsional ta'sirini kuchaytirishga ta'sir ko'rsatishdan iborat.

Boshlang'ich sinflarda dekorativ kompozitsiya mashg'ulotlari naqsh ishlash, ertak va hikoyalar asosida illyustratsiyalar ishlash kabilarni nazarda tutadi. Bu borada naqsh ishlash mashg'ulotlari katta o'rinni egallaydi. Ayniqsa, yo'lsimon, kvadrat, to'rtburchak, aylana shaklidagi naqsh namunalaridan ko'chirib o'rganishga, o'zbek xalq amaliy san'ati namunalarini o'zlashtirishga alohida e'tibor beriladi.

Bunda ko'proq naqsh kompozitsiyasi, rang, elementlarni to'g'ri tasvirlash, ularni ijodiy xarakterda bo'lishligiga, naqsh foni bilan uning elementlarining ranglari o'rtasidagi o'zaro bog'liqlik, stilizatsiya masalalari o'qituvchining diqqat markazida bo'lishi hisoblanadi.

Shuningdek, naqsh gulining nomlarini ham o'quvchilarga ko'rgazmali tarzda tushuntirib borish talab etiladi.

Dastlabki mashg'ulotlarda bolalar yo'lsimon naqsh namunalaridan ko'chirsalar, keyingisida naqsh sxemalari va elementlari asosida, oxirida butunlay ijodiy naqsh chizadilar. Quyida kvadrat shaklidagi naqsh sxemasi va elementlari ko'rsatilgan.

Dekorativ kompozitsiya mashg'ulotlarida illyustrativ rasm ishlashga alohida e'tibor beriladi va u ertak, hikoya, masal, she'r kabi badiiy asarlar asosida amalga oshiriladi. Bunday mashg'ulotlarning muvaffaqiyati ko'p jihatdan uni to'g'ri tashkil etishga bog'liq. Buning uchun avvalo bolalar yoshiga mos, qiziqarli, tarbiyaviy ahamiyatga ega bo'lgan adabiy asar tanlash lozim. Qolaversa, asar mazmunini to'liq bolalar ongiga yetkazish, undagi eng qiziqarli joylarni topish, asar bilan bog'liq yoki unga yaqin illyustratsiyalarni bolalarga namoyish etish, ularni g'oya, mazmun, kompozitsiya, rang jihatidan tahlil qilish kerak bo'ladi.

Ilyustrativ rasm ishlash mashg'ulotlarida o'qituvchi o'z e'tiborini bolalar rasmlarini ijodiy xarakterda bo'lishiga, asardagi personajlarni obrazli, o'zlariga xos xarakterli holatda tasvirlanishiga, ularni va tevarak-atrofdagi boshqa tasviriy detallarni o'zaro aloqadorlikda tasvirlashlariga qaratishi lozim. Shuningdek, ular kompozitsiya qoidalariga rioya qilish, obraz va voqealarga mos ranglar tanlash, rasmda planlikni e'tibordan qochimasliklari lozim. Imkoni boricha yaqindagi obraz va narsalarni yiroqroq, uzoqdagilarni kichikroq qilib tasvirlash lozimligini bolalar ongiga yetkazish va uni o'z rasmlariga tadbiiq qilishlariga yordam berish muhim.

Ilyustrativ rasm ishlash mashg'ulotlarining yana bir muhim xususiyati bolalarda fantaziya, obrazli tasavvurlarni o'stirishga qaratilganligidir. Bu sifatlarni rivojlantirishga 3-4-sinflarda ko'proq e'tibor beriladi. Ilyuyustrativ rasm ishlash, asosan ertak, hikoya, masal kabi adabiy asarlar bilan bog'liq bo'lganligi sababli bolalar asardagi hayvonlarni odamlar qiyofasida tasvirlashlariga ruxsat etiladi. Ular kiyimlar kiygan, odamlar yashaydigan uylarda yashayotgan, ular o'zaro gaplashayotgan va mehnat qilayotgan hollarda tasvirlanishi mumkin. Bu o'z o'rinda bolalarni hayajonlantiradi, ijodiy ishlarini faollashtiradi.

Ma'lumki, illyustrativ rasm ishlash mashg'ulotlari odam, hayvon, qush va boshqa murakkab tuzilishdagi narsalarni tasvirlash bilan bog'liq. Ularni o'ziga o'xshatib savodli tasvirlash bolalarga ma'lum qiyinchiliklarni tug'diradi. Shuni hisobga olib bu materiallarga doir ko'rgazmali qurollarni (odam, hayvon, qush tasvirlangan) namoyish etish kerak bo'ladi.

FOYDALANILADIGAN ADABIYOTLAR:

1. Baxtiyor M., Ilxomjon M. GRAPHIC PROGRAMS USED IN THE LEARNING PROCESS, AS WELL AS THE CAPABILITIES OF AUTOCAD AND 3D MAX GRAPHICS PROGRAMS //Universum: texniceskie nauki. – 2021. – №. 11-5 (92). – S. 92-94.

2. Toshpo'Latov F. U. et al. Bolalarni o'yin texnologiyalari asosida kasb-hunarga qiziqishlarini shakllantirishda rivojlantiruvchi o'yinlar //Science and Education. – 2021. – T. 2. – №. 4. – S. 487-491.

3. Uralovich, Toshpulatov Fakhridin. "Conducting classes on fine arts based on information and communication technologies." International Engineering Journal For Research & Development 6 (2021): 3-3.

4. Sadatov CH. Obuchenie risovaniyu obnajennogo mujskogo tela s peredney storony s karandashnym risunkom //Obshchestvo i innovatsii. – 2021. – T. 2. – №. 3/S. – S. 361-365.

5. Abduraximov L. QALAMTASVIRNING NAZARIY ASOSLARI //IJTIMOIY FANLARDA INNOVATSIYA ONLAYN ILMIY JURNALI. – 2022. – S. 1-5.

6. Oybekovna A. N. BO'LAJAK CHIZMACHILIK FANI O'QTUVCHILARINING GRIX NAQISH KOMPOZITSYALARINI TUZUSHDA GEOMETRIK YASASHLARNING O'RNI VA AMALIY AXAMIYATI //Development. – 2021. – T. 6. – C. 3-3.

7. Toshpulatov F. USE OF GEOMETRIC PATTERNS AND THEIR TYPES FROM ELIMINATIONS OF DRAWING AND APPLIED ART IN ARCHITECTURAL FACILITIES //Физико-технологического образование. – 2022. – T. 1. – №. 1.

8. Karamatovich M. B. THE PLACE AND SIGNIFICANCE OF FINE ARTS TODAY //Zbiór artykułów naukowych recenzowanych. – C. 105.

9. Sulaymonovna X. S. QIRQIM VA KESIM BAJARISHDA O'QUVCHILARDA TIPIK XATOLARGA YO'L QO'YMASLIK KO'NIKMALARINI SHAKLLANTIRISH.

10. Toshpulatov F. U., Norqochqorov R. E. O., Maxmudova X. N. Q. Xalq amaliy san'atining chizmachilik fani bilan bog'liqligi //Academic research in educational sciences. – 2021. – T. 2. – №. 2. – C. 138-142.

11. Tashimov N. E., Toshpulatov F. U. Activating Students in Building Intersection Line by Quadratic Transformations Method //www. auris-verlag. de.–2018. – 2018.

12. Toshpulatov F. QADIMIY GRIX VA O'SIMLIKSIMON (ISLIMIY) NAQSH ELEMENTLARINING GEOMETRIK TAHLILI //Физико-технологического образование. – 2022. – №. 4.

12. Toshpo'Latov F. U. et al. Bolalarni o 'yin texnologiyalari asosida kasb-hunarga qiziqishlarini shakllantirishda rivojlantiruvchi o 'yinlar //Science and Education. – 2021. – Т. 2. – №. 4. – С. 487-491.

13. Toshpulatov F. U. GEOMETRICAL ANALYSIS OF THE ELEMENTS OF ANCIENT GREEK AND PLANT-LIKE (ISLAMIC) MOTIFS //Web of Scientist: International Scientific Research Journal. – 2022. – Т. 3. – №. 8. – С. 461-468.

14. Shavkat S., Zufar X., Mahliyo Y. GRAPHIC RECOMMENDATIONS FOR THE ANALYSIS OF SIMPLE AND COMPLEX GIRIX PATTERN COMPOSITIONS IN THE ART OF EMBROIDERY BY GEOMETRIC PATTERNS //Universum: технические науки. – 2021. – №. 11-5 (92). – С. 95-98. <http://www.edu.uz>

15. Asroralievich X. Z., Abdumalikovna G. F. IMPROVING THE SKILLS OF STUDENTS TO CREATE PSYCHOLOGICAL PORTRAITS IN PAINTING AT HIGHER EDUCATIONAL INSTITUTIONS //SCIENCE AND CIVILIZATION-2020. – 2020. – С. 105.

16. Asroraliyevich X. Z. THE ROLE AND PRACTICAL IMPORTANCE OF" PAINTING" IN THE DEVELOPMENT OF FINE ARTS //INTERNATIONAL JOURNAL OF SOCIAL SCIENCE & INTERDISCIPLINARY RESEARCH ISSN: 2277-3630 Impact factor: 7.429. – 2022. – Т. 11. – №. 05. – С. 166-168.

17. Asroralievich K. Z. Psychological Portrait Pencil Characteristics of Perception Formation in the Description of the Image //American Journal of Social and Humanitarian Research. – 2022. – Т. 3. – №. 10. – С. 312-316.

UMUMTA'LIM MAKTABLARIDA HAYKALTAROSHLIKNI SAMARALI O'ZLASHTIRISHDA O'QUVCHILARNING BADIY DIDI VA IJODIY QOBILIYATINI RIVOJLANTIRISH

B.K.Mo'minov

TerDPI o'qituvchisi

Xursandovna Sitora Sulaymonovna

TerDPI Muhandislik grafikasi va dizayn nazaryasi

2-bosqich magistranti

Anotatsiya: Mazkur maqola Haykaltaroshlik san'atini o'qitishda poydevor bo'lgan chizmatasvir, muvozanat, nisbat va badiiy bezakni nazariy va amaliy asoslariga bag'ishlangan. Unda haykaltaroshlik san'atining asosiy qonun qoidalarida konstruktiv tuzilish, nisbatlar, perspektiva, kompozitsiya masalalarini o'z ichiga oladi .

Kalit so'zlar: *Estetik tarbiya, badiiy did, fikrlash qobiliyatini rivojlantirish va borliqni haqqoniy idrok etish, dunyoqarashini sakllantirish, tushunchalarni shakllantirish vositasi.*

Haykaltaroshlik san'ati fani, badiiy pedagogik ta'lim va estetik tarbiyada bo'lajak rassom, rassom - pedagoglarni tarbiyalashda asosiy o'quv fanlaridan hisoblanadi. Haykaltaroshlik san'ati, mustaqil o'quv predmeti sifatida borliqni haqqoniy tasvirlash, o'quvchi - talabalarning ijodiy qobiliyatlarini rivojlantirish, estetik did va ehtiyojlarini tarbiyalashda cheksiz imkoniyatlarga ega.

O'quvchilarga haykaltaroshlik kompozitsiyalarini ishlash texnologiyasi haqida ma'lumotlar berish, ustoz va shog'ird odobi nazariyasini o'rgatish, oddiy qog'irchoq haykallari va ulardan kompozitsiyalar tuzish, sodda va murakkab uslubda, haykaltaroshlik san'ati ishlarini amalda bajarish; bino ichida va tashqarisidagi, ko'cha va xiyobonlarni badiiy loyihalash hamda badiiy bezashgacha bo'lgan nazariy va amaliy tomonlarini o'rgatishdan iborat.

Maktab o'qituvchisi oldida o'quvchilarning estetik tarbiyasi, badiiy didi va ijodiy qobiliyatlarini rivojlantirish, ularga borliqni tasvirlash uchun tasviriy san'at asoslarini chuqur egallash, haqqoniy rasm chizish bo'yicha ko'nikma va malakalarni shakllantirish vazifasi turadi. Bu vazifani hal etish faqatgina talabada ko'rib - kuzatib tasvirlash, borliqni idrok etish, qo'l, ong va sezgi organlarini shakllantirish, tasvirlash malakalarini egallash orqali yechiladi. Tasviriy san'at o'qituvchisi, tasvirlash san'atining nafaqat amaliy bilimlarini, balki, tasviriy san'atning nazariy asoslarini puxta egallashlari kerak. Zero, dunyo tan olgan, o'zidan o'lmas asarlar qoldirib ketgan buyuk musavvir Leonardo da Vinchi "Amaliyotga ilmsiz mehr qo'yadigan kishilar, rulsiz yoki kompassiz suzishga kirishayotgan daholarga o'xshaydilar, chunki ular qayoqqa ketayotganlarini hech mahal bilmaydilar, shu sababli oldin ilmni o'rga00n, so'ngra esa shu ilm orqasidan tug'ilgan amaliyotga murojat qil" deb bejiz ta'kidlamagan edi.

Shu sababli biz ushbu maqolada tasvirlashdan oldin, tasviriy san'atning nazariy asoslariga ham e'tiborni qaratdik. Bu asosan rasmda kompozitsion yechim, chiziqli – asos tuzilishi, nisbatlar, ishni bajarish ketma - ketligi kabi mavzularda o'z aksini topgan.

Ma'lumki, rassom, rassom - pedagog tayyorlash jarayonida bezakli yasalgan geometrik jismlarda, yog'ochdan yasalgan, gipsdan yasalgan, turli-tuman metallardan yasalgan haykalchalar va xilma-xil buymlar kabi o'quv topshiriqlari muhim o'rinni egallaydi. Yuqorida keltirilgan mavzular bo'lajak haykaltaroshlarning tasviriy san'atning qaysi turida faoliyat ko'rsatmasin, pedagogik faoliyatlarida juda qo'l keladi.

Bu sohani hadisini olgan har bir inson borki, o'z ishining ustasidir. Qilayotgan har bir ishi, san'at asari darajasiga ko'tarilib, butun dunyoda o'zbek san'atini, xalq ustalarini maqomini yuqorilashda o'z hissasini qoshib kelmoqda.

Bu sohani hadisini olgan har bir inson borki, o'z ishining ustasidir. Qilayotgan har bir ishi, san'at asari darajasiga ko'tarilib, butun dunyoda o'zbek san'atini, xalq ustalarini maqomini yuqorilashda o'z hissasini qoshib kelmoqda.

Yuqoridagilardan xulosa qilib haykaltaroshlikda qo'yiladigan yagona talablarga amal qilish maqsadida har bir o'quvchiga yagona grafik tartib o'rnatilishi maqsadga muvofiq.

Umuman, ko'rilgan masalalarga xulosa qilib hamma didaktik tamoyillar o'zaro bog'liqligini va ulardan birgalikda foydalanish jarayonlarni to'g'ri tashkil etgan holda ta'lim samaradorligini ta'minlashini aytish kerak. Buning natijasida o'quvchilar bilim, ko'nikma va malakalarni egallaydilar, dunyoqarashlari shakllanadi, sezish va his qilish qobiliyatlari rivojlanadi.

Umumta'lim maktablarida ta'limni tashkil qilishning asosiy shakli deb dars tan olingan. Bunda hamma o'quvchilarni jamoa bo'lib ishlashlari bilan birga, individual va kichik guruhdagi ishlari, shuningdek ta'limning boshqa shakllari – amaliy mashg'ulotlari, vazifalari o'z o'rnini va ahamiyatiga ega.

FOYDALANILGAN ADABIYOTLAR:

1. Esanov Turkman. Haykaltaroshlik. «Arxitektura» va «Dizayn» ta'lim yo'nalishlari talabalari uchun o'quv qo'llanma. – Samarqand: SamDAQI, 2011

2 Dekorativnoe Iskusstvo jurnali, №5, 1989.

3. O'zbek mlliy entsiklopediyasi. T. 11. – T., 2005.4. Xolmatov B.Q. Kompozisiya. -T: "Iqtisod-moliya", 2007.

5. Xasanov R. Tasviriy san'at darslarini samaradorligini oshirish yullari. Toshkent. O'qituvchi. 1984.

6. Abdullaev S.F. Azimov S.S. Avezov Sh.N. Tasviriy san'at va muhandislik grafikasi o'qitish metodikasi. Toshkent. 2020.

7. Baxtiyor M., Ilxomjon M. GRAPHIC PROGRAMS USED IN THE LEARNING PROCESS, AS WELL AS THE CAPABILITIES OF AUTOCAD AND 3D MAX GRAPHICS PROGRAMS //Universum: texnicheskie nauki. – 2021. – №. 11-5 (92). – S. 92-94.

8. Toshpo'Latov F. U. et al. Bolalarni o 'yin texnologiyalari asosida kasb-hunarga qiziqishlarini shakllantirishda rivojlantiruvchi o 'yinlar //Science and Education. – 2021. – Т. 2. – №. 4. – S. 487-491.

9. Uralovich, Toshpulatov Fakhridin. "Conducting classes on fine arts based on information and communication technologies." International Engineering Journal For Research & Development 6 (2021): 3-3.

10. Sadatov CH. Obuchenie risovaniyu obnajennogo mujskogo tela s peredney storony s karandashnym risunkom //Общество i innovatsii. – 2021. – Т. 2. – №. 3/S. – S. 361-365.

11. Abduraximov L. QALAMTASVIRNING NAZARIY ASOSLARI //IJTIMOIY FANLARDA INNOVATSIYA ONLAYN ILMIY JURNALI. – 2022. – S. 1-5.

12. Oybekovna A. N. BO'LAJAK CHIZMACHILIK FANI O'QTUVCHILARINING GRIX NAQISH KOMPOZITSYALARINI TUZUSHDA GEOMETRIK YASASHLARNING O'RNI VA AMALIY AXAMIYATI //Development. – 2021. – Т. 6. – С. 3-3.

13. Toshpulatov F. USE OF GEOMETRIC PATTERNS AND THEIR TYPES FROM ELIMINATIONS OF DRAWING AND APPLIED ART IN ARCHITECTURAL FACILITIES //Физико-технологического образование. – 2022. – Т. 1. – №. 1.

14. Karamatovich M. B. THE PLACE AND SIGNIFICANCE OF FINE ARTS TODAY //Zbiór artykułów naukowych recenzowanych. – С. 105.

15. Sulaymonovna X. S. QIRQIM VA KESIM BAJARISHDA O'QUVCHILARDA TIPIK XATOLARGA YO'L QO'YMASLIK KO'NIKMALARINI SHAKLLANTIRISH.

16. Toshpulatov F. U., Norqochqorov R. E. O., Maxmudova X. N. Q. Xalq amaliy san'atining chizmachilik fani bilan bog'liqligi //Academic research in educational sciences. – 2021. – Т. 2. – №. 2. – С. 138-142.

<http://www.edu.uz>

17. Asroralievich X. Z., Abdumalikovna G. F. IMPROVING THE SKILLS OF STUDENTS TO CREATE PSYCHOLOGICAL PORTRAITS IN PAINTING AT HIGHER EDUCATIONAL INSTITUTIONS //SCIENCE AND CIVILIZATION-2020. – 2020. – С. 105.

18. Asroralievich X. Z. THE ROLE AND PRACTICAL IMPORTANCE OF" PAINTING" IN THE DEVELOPMENT OF FINE ARTS //INTERNATIONAL JOURNAL OF SOCIAL SCIENCE & INTERDISCIPLINARY RESEARCH ISSN: 2277-3630 Impact factor: 7.429. – 2022. – Т. 11. – №. 05. – С. 166-168.

19. Asroralievich K. Z. Psychological Portrait Pencil Characteristics of Perception Formation in the Description of the Image //American Journal of Social and Humanitarian Research. – 2022. – Т. 3. – №. 10. – С. 312-316.

20. Shavkat S., Zufar X., Mahliyo Y. GRAPHIC RECOMMENDATIONS FOR THE ANALYSIS OF SIMPLE AND COMPLEX GIRIX PATTERN COMPOSITIONS IN THE ART OF EMBROIDERY BY GEOMETRIC PATTERNS //Universum: технические науки. – 2021. – №. 11-5 (92). – С. 95-98.

ПСИХОЛОГИК ПОРТРЕТ ҚАЛАМТАСВИРИНИ ТАСВИРЛАШДА ИДРОК ЭТИШНИ ШАКЛЛАНТИРИШ ХУСУСИЯТЛАРИ

Хаитов Зуфар Асроралиевич

ТерДПИ ўқитувчиси

Аннотатсия: *Психологик портрет қаламтасвирини тасвирлашда идрок этишни шакллантириш хусусиятлари ҳақида фикр юритилади.*

Калит сўз: *Психологик портрет, компоновка, туслаш, яхлит идрок*

Ўзбекистон халқларининг тарихи, қадриятлари, илм-фан, маданият дурдоналарини ҳар томонлама ўрганиш ва таҳлил этиш ғоят муҳимдир. Бугунги кунда мамлакатимизда изчил ислоҳотлар натижасида олий таълим муассасаларида таълимни ташкил этишнинг дастурий-методик таъминоти, тасвирий санъат ўқитувчиларни тайёрлашнинг миллий ва жаҳон таълим тажрибасига асосланган ташкилий-педагогик механизмларини яратиш ва янада такомиллаштириш орқали мамлакатимиз интеллектуал ресурслари потенциалини ошириш муҳим аҳамият касб этмоқда. “Узлуксиз таълим тизимини янада такомиллаштириш, сифатли таълим хизматлари имкониятларини ошириш, меҳнат бозорининг замонавий эҳтиёжларига мувофиқ юқори малакали кадрлар тайёрлаш сиёсатини давом эттириш” Ўзбекистон Республикасини янада ривожлантириш бўйича Ҳаракатлар стратегиясида муҳим ўрин эгаллайди.²² Ўзбекистоннинг сўнги йилларида таълим соҳасида туб ислоҳотлар содир бўлмоқда. Бу борада Ўзбекистон Республикаси Президенти Шавкат Мирзиёевнинг “Биз таълим ва тарбия тизимининг барча бўғинлари фаолиятини бугунги замон талаблари асосида такомиллаштиришни ўзимизнинг биринчи даражали вазифамиз деб биламиз” деган сўзлари муҳим аҳамият касб этади. [19; 22-б.] Мазкур сўзларнинг негизида, ўқитиш методикасини, таълим-тарбия жараёнида педагогик технологияларни такомиллаштиришни босқичма-босқич татбиқ этиш лозимлигига алоҳида урғу берилди.

Ҳозирги пайтда педагогик технология қонуниятлари асосида педагог олимларимиз дарсларни ташкил этишнинг турли шакл ва методларни ишлаб чиқиш йўналишида муайян тадқиқотларни олиб бормоқдалар. Бизнинг ҳам бу борадаги тадқиқотларимизда умумий ўрта таълим муассасаларининг тасвирий санъат дарсларини индивидуал ёндашув технологияси асосида режалаштириш асос бўлиб хизмат қилди. “Технология” тушунчаси юнонча “Технос” (techne) - маҳорат, санъат ҳамда (Logos) - тушунча, таълимот сўзларининг бирикмасидан ташкил топган. Алоҳида қайд этиб ўтиш жоизки, айна вақтда таълим технологияси тушунчасини

²² Ўзбекистон Республикаси Президентининг «Ўзбекистон Республикасини янада ривожлантириш бўйича ҳаракатлар стратегияси тўғрисида»ги Фармони.// Ўзбекистон Республикаси Қонун ҳужжатларн тўплами. - Т., 2017. — Б. 39.

мантиқий - ғоявий жиҳатдан изоҳлаш борасида ягона фикр мавжуд эмас. Хусусан, педагог олим В.П. Беспалько [34] педагогик технологияни “амалиётга тадбиқ қилинадиган муайян педагогик тизим лойиҳаси” дея таърифлайди ҳамда асосий диққатни ўқув - педагогик жараёни олдиндан лойиҳалашга қаратади. Биз қатор адабиётларни ўрганиш жараёнида [34],[60],[127] ўқувчиларга индивидуал ёндашув тушунчасига берилган таърифларни таҳлил қилиб чиқдик, билдирилган фикрларни умумлаштирган ҳолда, “Ўқувчиларга индивидуал ёндашув технологияси – ўқувчиларнинг ривожланиш кўрсаткичи уларнинг қобилиятларига қараб, ўқув йўллари, усуллари, шакллари танлаб олинишига қаратилган педагогик тизим лойиҳасини амалга ошириш” деб таърифладик.

В.Еремеева ва Т.Хризманлар [54; 87-б.] боланинг ўзига хос индивидуаллиги, ўқувчиларга таълим жараёнида индивидуал ёндашув зарурлигини таъкидлаб, ўқитувчиларга баъзи тавсияларни беради:

Ҳеч қачон болани бирон бир нарсага қодир эмаслиги ёки унга тушуниш қобилияти йўқлиги учун ҳақоратомуз сўзлар билан уришманг. Ҳозир у сиздан кам нарсани билади, вақти келиб, ҳеч бўлмаганда баъзи соҳаларда у сиздан кўра кўпроқ нарсани билиб олади.

Ўқувчини тасвирий санъатдан қодир эмаслиги учун айблашдан олдин, қийинчиликларнинг моҳиятини тушунишга ҳаракат қилинг ва муаммонинг ечимини топишга ёрдам беринг. Ўқувчини бошқа ўқувчилар билан солиштирманг, унинг ютуқларини кўра билинг. Биринчи дарсларда ўқувчини муваффақиятсизликлари учун асабийлашманг ва ўқувчини асабийлаштирманг. Қийинчиликларнинг объектив сабабларини топишга ҳаракат қилинг ва келажакка ишонч билан қаранг.

Муайян ўқувчи ёки маълум бир гуруҳ ўқувчилар учун ўқув дастур ва ўқитиш методологиясини унинг қобилиятларини максимал даражада оширишга, уларнинг фикрлаш турларига таянишга йўналтиришга ҳаракат қилинг. Агар ўқувчи билан мулоқотда қийналсангиз, бир-бирингизни яхши тушунмасангиз, бу учун уни айблашга шошилманг. Эҳтимол, сиз ва ўқувчи турли хил темперамент ва характерлардан ташкил топгандирсиз, бу сизларнинг фикрлашингиз, идрок этишингиз, бошқача ҳис қилишингизни англатади, яъни бу нафақат ўқувчида, балки сизга ҳам боғлиқ. Ўқувчини ёмон эмас, фақат бошқача, деб тушуниш керак.

Сиз иложи борича бағрикенг, тушунадиган ва тиришқоқ бўлишингиз, ўқувчини ўзгартмаслигингиз керак, ўзингизда бирор нарсани ўзгартиришга ҳаракат қилишингиз керак. Сиз учун асосийси ўқувчига нимадир ўргатиш учун эмас, балки болани қизиқишни сўндирмасдан ўрганиш истагини уйғотиш, янги ва номаълум нарсаларни ўрганиш учун лаззатланиш ҳисси пайдо бўлишига ишонч ҳосил қилинг.

Ўқувчи хато қилишдан қўрқмаслиги керак. Бирор нарсани ўрганиш учун, хато қилмасликни иложи йўқ. Ўқувчи хато қилишдан қўрқиб, ваҳимага тушмаслиги керак. Хатоларсиз бирор нарсани ўрганиш мумкин эмас. “Қочган киши йиқилиб тушади;

ётган ҳеч қачон йиқилмайди”. Хатолик қўрқувини ривожлантирмасликка ҳаракат қилинг.

Ўқувчини индивидуалликка бўлган ҳуқуқини, ўзгача бўлиш ҳуқуқини тан олинг. Ўқувчиларнинг индивидуал хусусиятларини ўрганиш учун маълум вақт ва тизимли кузатувларни талаб қилади. Бунинг учун ўқитувчи ўқувчиларнинг хусусиятларини тавсифлайдиган ва кузатиш натижаларидан қисқача хулосалар чиқарадиган кундаликни юритиши керак.

Албатта тасвирий санъат дарсларида индивидуал ёндашувни амалга оширишда ўқитувчининг роли каттадир. Чунки индивидуал ёндашув тамойилларидан асосийси ўқитувчи ва ўқувчи ўртасидаги самимий мулоқат. Бундай “самимий мулоқат”да ўқитувчидан юқори педагогик ва психологик билимдонликни талаб этади. Ўқитувчининг шахслик фазилатлари ўқитилаётган тасвирий санъат предметнинг ўзлаштириш сифатини оширади, ўқувчиларнинг шу фанни севиши ўқитувчини севиш-севмаслиги билан боғлиқ ҳисобланади.

Тасвирий санъатда инсон қиёфасини тасвирлаш жуда қизиқарли, у инсонлар юзи, аъзолари, тузилиши, ранги, инсон танаси ҳаракат ҳолатлари, овози, кулиши кабилардан унинг характерини билишга ўргатади.

Хитойда, Овропада инсон қиёфасини ўқиш санъатини фан сифатида қадимдан то шу кунларгача қўллаб келаяпти. Бу фанни физиогномика² номи билан юритади.

Аждодларимиз маънавий меросида ота-боболаримиз бу санъат ва илм бўйича узоқ бош қотириб, одамларнинг қиёфасидаги(портрет) ташқи белгилардан уларнинг хислат ва хусусиятини билиб олиш мумкин, деган хулосага келганлар. Арасту, Афлотун, Луқмони Ҳаким ҳақидаги ҳикоятларда³ ҳам инсон қиёфасига қараб одамни билиш мумкинлиги айтилган.

XV асрда яшаб ўтган Камолиддин Хусайин Воиз Кошифий Ўрта Осиё олимлари ичида юзни ўқиш санъати билан шуғулланган ягона мутафаккирдир. Улуғ олимнинг "Ахлоқи муҳсиний" асарида айтилишича тишнинг эгри бўлмоғи макру-ҳийла, хиёнат, тишнинг ораси очиқ ва силлиқлиги эса адолат, тадбиркорлик белгисидир. Юзни гўшти тўла ва ўсуқ бўлмоғи жаҳолат (хуйи) тезлик белгисидир. Сўз айтиш вақтида қўл тебратмоқ зийраклик ва тадбиркорлик белгисидир, дейилган.

Шамсиддин Дунасарийнинг “Одамни билиш илми” рисолида инсоннинг танаси, аъзолари ҳаракатига, юзининг тузилиши ва рангига, нафас олиши, овози, ҳатто кулишига қараб унинг кимлигини билиш борасида Шарқда йиғилган кузатишлар ўрин олган. У айтади: - Агар одамнинг хулқ-атвори, таъби, назокати, шаклу суратини билсангиз, унинг яхшию ёмонлигини тушуна бошлайсиз. Бу, албатта,

² Хигир Б.Ю. Физиогномика.- М. -С - Петербург: ДИЛЯ, 2000.

³ Шамсиддин Муҳаммад ибн Амируддин Дунасарай. Одамни билиш илми. Форс-тожик тилидан Б. Омон таржимаси.- Тошкент: Ёзувчи, 1994. - 3 б.

ҳаётда катта наф беради, сизни бало-қазолардан асрайди. Бу илмнинг йўлланмаси билан киши ўзининг ушбу нуқсонларидан оғоҳ бўлиб, ёмон хислатларидан кутилади. Бошқа кишиларнинг айбларидан хабар топиб, уларнинг зиён-заҳматидан саломат бўлади.

Предметга тушаётган ёруғлик кўплаб градацияларни ўзида жамлайди. Биз идрок этаётган у ёки бу ранг ёруғлиги ёритилганлиги ва шу юзага хос қайтариш коэффицентига боғлиқ. Қайтарилган ранг оқими сифатида кўз тўрпардасига таъсир этади. Ёрқинлик ва ёритилганлик рангтасвирга ўргатиш амалиётида колорит масалаларини ўрганишда маълум қизиқиш уйғотади. Айнан бир предмет сояда ва ёруғда унинг ёруғлиги идрокига кўра мутлақо турлича кўринади. Рангтасвирда ёруғликларни аниқлашда билиш муҳимки, табиатда ёрқинликлар диапазони ғоятда катта, Айни пайтда белила қора бўёқдан 20-30 марта ёрқинроқ. Бироқ кўринадиган ёрқинлик таъсир уйғотувчи ёрқинлигига тўғри пропорционал эмас, натижада, идрок объектлар ёрқинлигини чекланган даражада фарқлаш билан чегараланади.

Асосан оқ юзанинг ёрқинлиги этюда пасайиши этюд бажарилаётган устахонадаги ёритишнинг табиат қўйнида қуёш порлаб турган кундаги ёритишга қараганда пастроқ экани сабабли рўй беради. Табиатда қора предметлар ёки соялар ёруғлик нурларига нисбатан турли бурчакларда жойлашади ва оқ ва рангига кўра ёруғ юзаларга нисбатан турли планда жойлашиши, бу билан қуёш нурлари таъсирига учрамаслиги ва ёритилган оқ юзаларга нисбатан кучли контрастни сақлаб қолиши мумкин.

Бўёқлар палитраси, ёруғлик диапазонида анчагина чекланган бўлиб, шу билан бирга табиат ҳолатларини образли беришда имкониятларнинг катта диапазонини тақдим қилади. Таъкидлаш керакки, рангтасвирда ёруғлик тасвирнинг барча қатнашчилари ўртасидаги муносабатлар билан аниқланади, шу туфайли ишонарли олинган муносабатларни идрок этишда моделнинг маълум ҳолати ҳақида тасаввур шаклланади. Рассом табиатдаги ёритилганлик даражасини бўёқлар палитраси диапазонида кўчиришни билса, бу малака этюда ёруғликларни абсолют ёрқинлик эмас, балки ёруғликлар ўртасидаги муносабатлар уйғунлиги бўйича идрок этиш имконини беради. Предметлар ёрғлигини идрок этиш яна шу билан мураккаблашадикки, ёруғликни кўриш сезгилари ёрқинликка пропорционал эмас. бу жиҳатдан Вебер-Фехнернинг психофизик қонуни маълум қизиқиш уйғотади, унда айтилишича, ёруғликнинг ҳақиқий кучига боғлиқ равишда ёруғлик геометрик прогрессия бўйича ортганида кўриш сезгиси интенсивлиги арифметик прогрессия бўйича ортади. Бу қонун фақат ўрта ёрқинликлар учун ҳақиқий саналади. Бундан ташқари, таъкидлаш керакки, у кўриш сезгисининг бир муҳитда таъсир уйғотувчининг ўзига нисбатан нисбатан кам ортиши тенденциясини аниқлайди холос. Натурадан ишлаш амалиётида бу жуда кам учрайди, кўпинча биз атроф фоннинг тон градацияларида катта тафовутларни кузатамиз.

Қаламтасвир малакаларининг асосий кўрсаткичи ифодали тус муносабатларини топиш саналади, бу кўпинча рассомнинг эмоционал ҳолати билан боғлиқ. У тобора жиддий учта компонентни характерлайди: 1) тасвир объектдан эмоционал кечинмалар; 2) тасвир жараёнининг ўзини эмоционал кечириш; 3) рассомнинг воқелик ҳамда тасвирий фаолият жараёнидаги идроки чоғидаги эмоционал ҳолати.

Бадий идрок изчил ва аста-секинлик билан шаклланади, у элементар ва содда шакллардан нисбатан мураккаблари томон ривожланади. Е.М.Торшилова ва М.З.Духаревич тадқиқотида бадий идрок ривожланишининг бир неча даражаси фарқланади: 1-даража – яхлит идрок, унга тасвир ифодалилиги, образлилиги, эмоционалликнинг мавжуд эмаслиги хос. Бу идрокни оддий деб баҳолаш мумкин. 2-даража – тўлақонли тасвирий фаолият учун етарли бўлмаган даража ғоянинг пайдо бўлиши билан тавсифланади. Тасвирда реалистик тенденциялар намоён бўла бошлайди, бироқ линия ва доғни эгаллаш такомиллашган (мукамал) эмас. дунёга муносабат эстетик бўла боради ва кечинмаларнинг элементар шакллари юзага келади. 3-даража – интуитив-эмоционал, бадий идрок ривожланишининг бу даражасида мавжуд тасвирий ғоя билан бир қаторда энг содда шаклдаги характерлисини акцентлаш (унга урғу бериш) пайдо бўлади, ифода воситалари мукамал эмас, эстетик кечинмалар шакли элементарлигича қолади. 4-даража тасвирий фаолият учун етарли бўлган бу даража учун реал воқеликдан олинган кечинмаларни, тўпланган тажрибадан фойдаланган ҳолда, ўз ички олами бўйлаб ўтказиш хос. Гарчи ғоянинг ижодий ўзига хослиги кўпинча стихияли намоён бўлади. Воқелик таассурот ва тасаввурлари таҳлили ва синтези асосида идрок яхлитлиги шаклланади. Эстетик кечинмаларнинг янада мураккаб шаклларига эҳтиёж, кўпроқ эмпатия даражасида пайдо бўлади. Ифода воситалари, гарчи улар такомиллашмаган бўлса ҳам, арсенали ортиб боради. 5-даража – интеллектуал - бадий – бадий идрок ривожланишининг бу даражаси табиат қонунларини англашга асосланади, ҳаётий тажрибага, тасвирий санъат соҳасида орттирилган билим ва кўникмаларга таянади. Техник тасвирнинг анчагина такомиллашганлиги: линия, доғларни, шаклни, колорит, тасвир муҳитини маконда ташкил этишни эгаллаганлик ва ш.к. кузатилади. Бадий идрок образлилик, анчагина яхлитлик билан ажралиб туради, тасвирда янги ижодий усулларни излаш тенденцияси пайдо бўлади. Эстетик баҳо маълум чуқурлик касб этади, бироқ ўзининг адекват образли ифодасини топмайди. 6-даража – бадий идрокнинг етарли даражаси – эстетик баҳо билан бўёқдор яхлит эмоционал-образли идрок рўй беради. Ижодий жараёнга ғоя мос келади.

Қаламтасвирда бадий идрок муаммоларини ўрганиш тон(тус) тушунчаси билан узвий боғлиқ. Бадий амалиётда тон кўп ҳолларда берилаётган рангларнинг ёруғлиги билан тавсифланади. Бироқ тон рангтасвирда фақат тор маънода қаралмайди, тасвир юзасида рўёбга чиқарилган тон деганда рассом ассоциацияларининг бутун бир комплекси тушунилади.

Фойдаланидган адабиётлар:

1. Байметов Б. “Қаламтасвир”. Дарслик 1-қисм.- Тошкент, Муסיқа 2006
2. Халилов Р. Рисунок. Тошкент «Наврўз» 2013.
3. Кузин В.С. Психология. Учебник. -М.: Агар, 1997. - С. 304., ил.
4. Кузин В.С. Вопросы изобразительного творчества. -М.: Просвещение, 1971. -С. 144.
5. Лабунская Г.В. Изобразительное творчество детей. - М.: Просвещение, 1965. - С. 207.
5. Shavkat S., Zufar X., Mahliyo Y. GRAPHIC RECOMMENDATIONS FOR THE ANALYSIS OF SIMPLE AND COMPLEX GIRIX PATTERN COMPOSITIONS IN THE ART OF EMBROIDERY BY GEOMETRIC PATTERNS //Universum: технические науки. – 2021. – №. 11-5 (92). – С. 95-98.
<http://www.edu.uz>
6. Asroralievich X. Z., Abdumalikovna G. F. IMPROVING THE SKILLS OF STUDENTS TO CREATE PSYCHOLOGICAL PORTRAITS IN PAINTING AT HIGHER EDUCATIONAL INSTITUTIONS //SCIENCE AND CIVILIZATION-2020. – 2020. – С. 105.
7. Asroraliyevich X. Z. THE ROLE AND PRACTICAL IMPORTANCE OF" PAINTING" IN THE DEVELOPMENT OF FINE ARTS //INTERNATIONAL JOURNAL OF SOCIAL SCIENCE & INTERDISCIPLINARY RESEARCH ISSN: 2277-3630 Impact factor: 7.429. – 2022. – Т. 11. – №. 05. – С. 166-168.
8. Asroralievich K. Z. Psychological Portrait Pencil Characteristics of Perception Formation in the Description of the Image //American Journal of Social and Humanitarian Research. – 2022. – Т. 3. – №. 10. – С. 312-316.

TASVIRLASHNING ASOSIY QONUN VA QOIDALIRI

L.X.Abduraximov

TerDPI katta o'qituvch v/b dotsent

Rashidova Zuhra G'ani qizi

TerDPI II-kurs talabasi

Anotatsiya: *Ushbu maqolada tasviriy san'atda tasvirlashning asosiy qonun-qoidalarini o'rgatish, metodlarini rivojlantirish hamda uyg'onish davri rassomlarining jahon tasviriy san'atiga qo'shgan hissalarini haqida ma'lumot keltirilgan.*

Kalit so'zlar: *estetika, realistik, san'at, tasvir, pedagog, rassom, natura, metod, gips, o'lcham, grafika, rangtasvir, me'morchilik, suv bo'yoq, guash, haykaltaroshlik, kashtachilik, amaliy san'at, zardevor, so'zana, tus, ensa, anatomik, akademik rasm.*

Talaba gips bo'laklari rasmini chizishdan tirik odam boshi rasmini chizishga o'tar ekan, o'z ishida juda ko'p qiyinchilik va murakkabliklarga duch keladi. Bu qiyinchilik va murakkabliklar shundan iboratki, talaba avval chizgan gips modeli doimiy, muhim holatda turgan; boshning yoritilishi, soya, yarim soya va tushayotgan soya va tus berish kuchi rasm chizishning hamma seanslari davomida o'zgarmay turgan. Tirik bosh esa doim harakatda bo'ladi: naturachi qimirlab ketsa, soya va yarim soyalar xarakteri o'zgaradi. Undan tashqari tirik bosh tasviri bilan gips boshni tasvirlashni taqqoslashdagi asosiy murakkablik shundan iboratki, bu o'rinda rasm chizuvchi ko'p narsani o'zi mustaqil hal qilishga, o'z idroki va ljodiy qobiliyatini faollashtirishga majbur bo'ladi. Gips namunalarda talaba shaklni umumiy ko'rgan. Ushbu haykal namunasini yaratgan buyuk usta ikir-chikir, mayda-chuydalarni chetga chiqarib tashlab, e'tiborini asosiy narsaga qaratgan. Tirik bosh rasmini chizuvchi endi bularni o'zi amalga oshirishi, asosiy narsani ikkinchi darajalisidan ajrata bilishi kerak bo'ladi.

Tirik bosh shaklini tasvirlayotib unga tus berishda ham murakkablik tug'iladi. Ganch bosh materialining tus va fakturasi ham bir xil bo'lgan. Yorqin va bo'g'iq joylardagi tus kuchi o'rtasidagi farq shaklning u yoki bu yuzasi qanday yoritilganligiga bog'liqdir. Tirik naturadan chizishda shaklga tus berish yana shu bilan murakkablashadiki, naturada turgan kishining yuzi, sochlari, ko'zlari, yonoq va lablari har xil tusda bo'ladi. Yonoq, lablarning qizg'ish tusi bir xil yoritilsa-da, sal bo'g'iqroq tuyuladi. Tirik bosh yuzasining turli rangda bo'lishi shaklning o'zini ko'rishni qiyinlashtiradi, rasm chizuvchi shaklni tasvirlash o'rniga, yorqin va bo'g'iq rang dogiarini ko'rish va undan nusxa ko'chirish, ba'zan esa naturada yo'q narsalarni ham o'ylab topishga majbur qiladi.

XVIII-XIX asrlarning klassik badiiy akademiya ta'lim tizimida odamning tirik boshini chizishni maxsus o'rgatishga lozim darajada e'tibor berilmagan. Gips bosh rasmini chizishdan gips haykal rasmini, undan so'ng esa yalang'och tirik odam qomatini chizishga

o'tilgan. Rassomning gips boshni chizishda olgan bilim va malakasi tirik bosh va portret chizish uchun yetarli, deb hisoblangan.

Bizning badiiy ta'lim tizimimiz gips bosh rasmini chizishda bosh shakli qurilishining hamma qonuniyatlari va xususiyatlarini to'liq o'rganishni talab etadi. Chunki tirik boshning plastik xarakteristikasi asosiy mushak va bosh suyaklarining, shuningdek, mimik mushaklar va kalla suyagi qurilishining ko'zdan yashirin boshqa xususiyatlariga ham bog'liqdir. Talabalar gips modellar rasmini chizganida uning dastlabki asoslarinigina o'zlashtiradilar. Tirik bosh shaklini tasvirlash uchun esa ular yana qator qonuniyatlarni o'zlashtirishlari zarur.

Yuqorida aytilganidek, rassom bosh shakli qurilishi qonuniyatlarini bilmasa, massa, naturadan passiv nusxa ko'chiruvchi bo'lib qoladi, natura uning butun e'tiborini jalb qiladi, u naturadan nazarini olib qochishga qo'rqadi va bu natura qurilishining qonuniyatlarini idrok etolmaydi, binobarin, ulardan o'z ijodiy ishida foydalana olmaydi ham. Haqiqiy ijod erkinligiga erishish uchun rassom ilmiy bilim bilan qurollanishi zarur. U bu bilim yordamida boshning har bir chuqurchasi va bo'rtib chiqqan joylari nimaga asoslanganligini bilishi lozim.

A.Dyurer yozganidek: agar senda haqiqiy asos bo'lmasa, qo'ling erkinlikka erishgani bilan bari bir, hech qanday yaxshi narsa qilishga erisholmaysan. Haqiqiy bilim tufayli esa ancha dadil bo'lasan va ishni mukammalroq bajarasan.

Rassom tirik bosh shaklini chizishda quyidagi uchta vazifani bir yo'la hal qilishi kerak:

- 1) hajmli bosh shaklining ishonchli chiqishiga erishish;
- 2) rasmda kalla suyagi va mushaklar mutanosibligiga erishish;
- 3) inson portretining individual xususiyatlarini ochish.

qoidalari va qonuniyatlariga aniq rioya qilishga majbur qilamiz. Odam boshining anatomik qurilishini tahlil qilish bilan birga, tasvirda inson boshi tuzilishi va mushaklarning joylanish qonuniyatlariga rioya qilish talab etiladi. Rasm chizish usuli individual tarzda bo'lishi mumkin, lekin mushaklar, suyaklar, paylarning joylashish qonuniyatlarini to'g'ri, bir xilda ochish kerak. Bular tasviriy san'atning ilmiy qoidalaridir. Tus berish, nisbatlar, shaklning konstruktiv asoslari haqida ham shularni aytish mumkin.

Yuqorida o'quv akademik rasmning ilmiy asoslari haqida ko'p gapirildi. Ushbu mavzu bundan keyin ham davom ettiriladi. Akademik rasm chizish mohiyati ham shundadir. Ushbu tizimda ta'lim olayotgan o'quvchilarning ilmiy bilimi uzluksiz oshib boradi, ta'lim uslubi esa ilmiy yo'nalishda olib boriladi. O'tmishda turli akademiyalarning gullab-yashnash davrida bunga qat'iy rioya qilingan.

Mazkur darslik ham akademik yo'nalishga asoslangan, shuning uchun ham biz "o'quv rasmi" emas, balki "akademik rasm" atamasini ko'proq qo'llaymiz. O'quv rasmi modernistlarda ham bor, ular ham boshlovchi rassomlarga o'z san'atini o'rgatadilar va ularni shunga tayyorlaydilar.

"O'quv rasmi" tushunchasi san'atdagi har qanday tendensiya va qarashlarni qamrab olishi mumkin. "Akademik rasm" tushunchasi realistik san'at prinsiplari va uslublarini

nazarda tutadiki, unda har bir vazifa ilmiy-nazariy asosga ega bo'ladi, ta'lim esa ma'lum tizimga bo'ysunadi.

Akademik ta'lim tizimi G'arbiy Yevropa, rus va o'zbek milliy realistik san'atining eng yaxshi an'analariga, hozirgi zamon pedagogika va psixologiyasiga asoslanadi. Akademik ta'lim yosh rassom oldida borliq hodisalarining go'zalligi va betakrorligini namoyon etishda moddiy borliqning ob'ektiv qonunlarini ochadi. Bularning hammasi tabiatning eng go'zal mahsuli - inson qiyofasi, xususan, odam boshini tasvirlashga ham bevosita aloqadordir.

Tabiiyki, talaba dastavval, odam boshi shakli qurilishi sxemasini tushunishi va eslab qolishi, ularni amaliyotda qo'llashi kerak. Taklif qilinadigan sxemalar va shaklni tahlil qilish prinsiplari bo'yicha bosh tasvirini chizish, hatto, o'quv paytida ham ijodiy jarayon hisoblanadi. Shuning uchun ham u keyinchalik yosh rassomga o'z shaxsiy ish usullarini topish imkonini beradi. Biroq har qanday holda ham, dastlab, bosh shaklining konstruktiv-anatomik tuzilishini, ya'ni odam boshi anatomiyasini mukammal o'rganish kerak.

Talaba plastik anatomiyani o'rganar ekan, shaklning tashqi tomonini kuzatish bilan cheklanib qolmaydi. U, shuningdek, fikr yuritayotgan anatom olim kabi shakl ichiga kirib borishi, inson tanasi qurilishining qonuniyatlarini tushunib etishga harakat qilishi lozim. U o'z kuzatishlaridan xulosa va umumlashmalar chiqarib, ba'zi mushak shakllarining o'zgarishi qoidalari va me'yorlarini bilib boradi. Insonni bunday chuqur ilmiy o'rganishda Leonardo da Vinchi, Mikelandjelo, Losenko, Shabuyev va boshqalarning rasmlarini misol tariqasida ko'rsatish mumkin. Leonardo da Vinchi rasmlarida biz nafaqat tashqi mushaklarni, balki chuqur paylar, kemirchak(tog'ay)larni ham ko'ramiz. O'tmishdagi buyuk ustalar inson tanasining va bosh tuzilishining anatomik qurilishini diqqat bilan o'rganganlar va suyaklar, mushaklar, paylarning, jumladan, angiologiyaning (qon tomirlarining joylashishini o'rganuvchi fan) asosiy xususiyatlarini eslab qolganlar. Bu bilim rassomlarni kasb mahorati cho'qqilariga yetaklagan.

Yuqorida aytib o'tilgan fikrlarning hammasi naturadan rasm chizishda chuqur ilmiy bilim talab etilishidan dalolatdir. Talaba naturani o'rgana borib, jiddiy ilmiy ma'lumotlarga tayanib, suyak va mushaklar qurilishining umumiy uyg'unlashuvini tushuna boshlaydi.

Tirik boshni tasvirlashda bularni bilish juda muhim. Kalla suyaklarini tahlil qilishda chakka suyagi, jag' suyagi shakllarining xarakteriga, jag' suyagi o'simtasiga, pastki jag' va ensa (gardan)larga alohida e'tibor berish kerak. Shuningdek, katta ensa, uning chuqurchasi va ellipsoid shaklidagi ikkita bo'rtib chiqqan qismiga(ular yordamida gardan suyagi atlant, bo'yin suyagining yuqori umurtqasi bilan tutashadi) e'tibor qaratish kerak. Bu suyaklarning hammasi atroflicha o'rganilishi kerak. Rassom uchun eng asosiysi - u bularni qoida qalam va qog'oz tutgan holda o'rganadi. Shuning uchun oliy o'quv yurtlarida tirik bosh rasmini chizishda birinchi topshiriq kalla suyagini uch burilishda chizishdan iborat bo'ladi.

Shunday qilib kalla suyagini chizishda shu narsani esda saqlab qolish kerakki, kalla suyagi ikki qismdan - kalla suyagi qutisi (ensa, gardan tomon) va old qismlardan iborat bo'ladi. Ular turli shakl va o'lchamdagi juda ko'p suyaklardan tashkil topgan.

Kalla suyagi umumiy qonuniyatlarini o'rganishda uning yoshga ko'ra o'zgarishini ham hisobga olish zarur. Kalla suyagining yoshga ko'ra o'zgarishlarini beshta davrga ajratish mumkin: birinchisi - tug'ilishdan yetti yoshgacha, ikkinchisi-yetti yoshdan jinsiy yetuklik yoshigacha(16yosh); uchinchisi - o'n olti yoshdan 30 yoshgacha (to'liq o'sish va rivojlanish yoshigacha); to'rtinchisi - 30 yoshdan 60 yoshgacha va beshinchisi - 60 yoshdan katta yoshgacha. Go'daklarda kalla qutisining miya qismi old qismiga qaraganda ancha katta bo'ladi. Ikkinchi davrda suyaklarning o'sish jarayoni sekinlashadi va old gardan suyaklarining o'lchamlari o'rtasidagi farq uncha bo'lmaydi. Uchinchi davrda peshona suyagi tez rivojlanadi, kalla suyagining miya qismi kengayadi va yuqoriga qarab o'sadi, old qismi uzunlashadi, yonoq suyagi yoylari keskin yozila boshlaydi. Kalla suyagi uzil-kesil, ya'ni katta kishilarga xos ravishda shakllanadi.To'rtinchi davrda suyaklar o'sishdan to'xtaydi va hech qanday o'zgarish sodir bo'lmaydi. Beshinchi davrda old qismi o'zgara boshlaydi, ya'ni kichrayadi, tishlar to'kila boshlaydi. Buning natijasida pastki jag' ko'tariladi, dahan keskin old tomonga turtib chiqadi, yuz qisqaradi; kalla suyagining choklari qotadi.

Odamning tirik boshini tasvirlashda rassom boshning yelka kengligi bilan tutashish qonuniyatlarini ham bilishi kerak .

Talabaning diqqat-e'tiborini tirik bosh rasmini chizishning alohida muhim tomonlariga qaratiladi.

Oldin aytib o'tilganidek, tasvirlash jarayonini alohida bosqichlarga bo'lish shartli bir holdir. Bu rassomga faqat o'quv materialini yaxshiroq o'zlashtirib olishi uchun zarur. Quyida tirik bosh rasmini chizishning to'rtta bosqichiga bo'lib o'rganish tavsiya etiladi:

- 1) tasvirning kompozitsion joylashishi, bosh shaklining umumiy xarakterini, shuningdek, qismlar va umumiy shaklning proporsional nisbatlarini belgilab olish;
 - 2) bosh shakli anatomik tuzilishining o'ziga xos xususiyatlarini ochib bergan holda chiziqli- konstruktiv tasvirlash;
 - 3) tus munosabatlarini hal etish orqali shaklni detalli chizib chiqish;
 - 4) material xususiyatini ochib berish va ishga yakun yasash -umumlashtirish.
- Bularning hammasini odam yarim qomatini qo'llari bilan tasvirlash misolida ko'rib chiqamiz. Birinchi bosqich. Qog'oz yuzasida tasvirni kompozitsiyaviy joylashtirish, bosh, gavda, qo'l shaklining umumiy xakteri va proporsiyalarini belgilash.

Bosqichli rasm chizishga kirishishdan oldin naturani har tarafidan kuzatish va xarakterli xususiyatlarini belgilash, eng qiziqarli nuqtani tanlash va ushbu nuqtadan rasm qanday ko'rinish kasb etishini tasavvur qilib olish zarur. Buning uchun turli nuqtalardan turib qator kompozitsion qalam chizgilar chizish, bu nuqtalardan eng ma'qulini tanlash lozim. Bu narsa shuning uchun qilinadiki, rasm ishlash jarayonida birdaniga tanlagan joydan "so'vib" qolish mumkin.

Talabalar, odatda, naturaning ifodali turishining o'zidan oq ilhomlanib ketadilar va darhol kompozitsion vazifa hal etildi, endi uni faqat mexanik tarzda, ko'zga qanday ko'rinayotgan bo'lsa - shundayligicha qog'ozga tushirish qoldi, deb hisoblaydilar. Lekin natura obrazli, juda yorqin va ifodali bo'lishi bilan birga, tasvirda uning ko'rinishi yetarli

darajada ishonchli chiqmay qolishi mumkin. Shuning uchun ham rassomga asosiy massa, bosh silueti, yuz tuzilishi, soch va ko'zlar go'zalligini ko'rish va his qila bilish juda muhimdir. Ushbu modeldan kompozitsion chizgilar chizishda talaba, avvalo, eng ifodali ko'rinishni tanlab olish kerak. Qulay nuqta tanlab olingandan keyin rasm chizishga kirishiladi.

Avvalo, qalamni qog'oz ustida yengilgina, bosmasdan harakatlantirib, modelning kompozitsion tuzilishini hal qila borib, bosh, gavda, qo'llarning umumiy shakllari belgilab olinadi. Kompozitsion yechim ustida ishlayotib, bir yo'la bosh sxematik tarzda belgilab olinadi. Bu perspektiv qonunlarni to'g'ri hal qilishga yordam beradi. Tasvir qog'oz ustida joylashtirilib bo'lingandan so'ng bosh shakli xarakterini, boshning burilishini (holatini), uning bo'yin va yelka kengligi bilan birikishi aniqlab olinadi.

Geometrik shakllar, jumladan kubni tasvirlashda bo'lgani kabi, bosh rasmini chizishni uning katta shaklining konstruktiv asosini ochishdan boshlash kerak.

Boshning old va yon qismlarini chiziqlar bilan belgilab olingandan so'ng, unga profil chizig'i qo'yiladi va naturaga qarab, uning yo'nalishini tekshirib olinadi. Shundan so'ng old qismdagi burun, lab, ko'zlar joylashgan o'rinlari aniqlanadi. Profil chizig'i yordamida alohida qismlar, yaxlitlik hamda boshning umumiy shakli ko'rinishi proporsional nisbatlarni ham aniqlab olish mumkin.

Talabalar gips boshni tasvirlayotganda qurish sxemalari va proporsiya qonunlaridan dadil foydalanadilar. Lekin tirik bosh rasmini chizishga o'tishda ular bunga botina olmaydilar. Tirik bosh rasmini chizishda profil chizig'ini dadillik bilan uchta teng qismga ajratiladi. Bu nafaqat tasvirni to'g'ri qurish, balki portret o'xshashligiga erishishga ham yordam beradi. Masalan, profil chizig'ini uchta teng qismga ajratib, ushbu misolda ko'rsatilganidek, sochi to'kilayotgan kishida sochlar qoplamasi qoplama chizig'idan ancha balandda joylashishini, quyuq, osilgan qoshlar, qosh usti yo'ylaridan pastroqda bo'lishi belgilanadi.

Ushbu bosqichda eng asosiysi - bosh, yarim gavda va qo'lning umumiy ko'rinishi va uning xarakterini to'g'ri belgilab olishdir. Detallar (burun, ko'zlar, og'iz, panjajar) faqat belgilab qo'yiladi: ularga tus berishga shoshish kerak emas, ularni keyinroq, hamma narsalarni o'z joyida belgilab bo'lgandan keyin qilsa ham bo'laveradi.

Amaliyotdan ma'lumki, ko'pchilik talabalar tirik bosh rasmini chizayotganda "umumiylikdan xususiylikka, katta hajmdan kichik hajmga" usulida ishlashga amal qilmaydilar. Ular katta shaklning umumiy xarakterini aniqlab olmay, mayda ikir-chikirlarni - kipriklar, ajinlar, teridagi nuqsonlarni chizishga kirishib ketadilar. Ularning nazarida bular portret o'xshashligini ochib berishda eng asosiy narsadek tuyuladi. Shuning uchun ular rasm chizishga kirishar ekanlar, bosh shaklining umumiy xarakteri bilan tanishib chiqmaydilar, qiyofachini faqat bir tomondan (bir nuqtadan) kuzatadilar, ya'ni boshni faqat qisman ko'radilar. Ular nimani ko'rsalar shundayligicha passiv ravishda ko'chirib qo'ya qoladilar. Buning asosiy sababi talabalar ganch bosh rasmini chizishda olgan bilim va malakasini unutib qo'yganligidadir. Bunday talabalarga detallar chizishgina emas, balki proporsional nisbatlarni to'g'ri belgilash, shakl xarakteri, alohida qismlarning o'zaro

bog'liqligini to'g'ri ochib berish muvafaqqiyat keltirishini tushuntirish kerak. Shuning uchun talaba e'tiborini dastlab bosh shaklining umumiy xarakterini

belgilab olishga, so'ng detallarning joylashish o'rinlarini aniqlab olishga qaratish lozim. Tasvirga o'zgartirishlar kiritish mumkin bo'lishi uchun qog'oz ustida qalamni yengilgina yurgizib chiziladi va chiziqli - konstruktiv rasmga o'tiladi.

Ikkinchi bosqich - perspektiva va anatomik tuzilishni hisobga olgan holda bosh va qo'lni chiziqli - konstruktiv tasvirlash.

Umuman, bosh, gavda, qo'l va uning bo'laklarini chiziqli - konstruktiv tasvirlashga o'tayotganda hajm qanday tashkil topishini ko'rgazmali ravishda ko'rsatishga harakat qilinadi.

Har bir yuza har xil yoritilgan. Shu yuzalarni yengil chiziqlar bilan ifodalab, butun bosh shakli, yarim gavda, qo'l va uning bo'laklarini ham to'g'ri va ishonchli tasvirlash mumkin.

Bosh shaklini chizishda shaklning konstruktiv asosini ochib borib, bir yo'la kalla suyaklari bilan birga gavda, qo'l suyaklariga asoslangan shakl xarakteriga ham aniqlik kiritish lozim. Gardan suyagi oldinga turtib chiqqan, bosh usti chiqiqlari peshona bukrilariga nisbatan biroz keng, yonoq suyagi o'simtalari yaxshi rivojlangan va yonoq suyaklari ancha oldinga turtib chiqqan, pastki jag' keng, kalla suyagi qutisi suyaklar bilan zichlashib ketgan. Shaklni bunday tahlil qilish rassomga boshning xarakterini to'g'ri ochib berish imkonini beradi. Shaklni yuzada oddiydan - murakkabga prinsipi asosida tasvirlashda katta shaklni tasvirlashdan detalli tus berishgacha bo'lgan jarayonlarda, umuman, boshni va alohida detallarni (burun, lab, ko'z, qo'llarlarni) tahlil qilishda ham mavjud qoidalarga so'zsiz rioya qilish kerak.

Ko'z, quloq, burun, lablar shakliga aniqlik kirita borib, doimo ular o'rtasidagi bog'liqlikni kuzatib turish lozim. Har bir bo'lak bir-biri bilan uyg'unlashgan chog'ida maqsadga erishiladi. Bunday o'zaro bog'liqlik burun, qosh usti chiqiqlari, ko'z kosasi, yuqori va pastki qovoqlarni birlashturuvchi yordamchi chiziqlar bilan ko'rsatilgan.

O'xshashlikni ochib berish uchun rassom ko'zlarning joylashish xarakterini diqqat bilan kuzatishi zarur. Ko'zlar shunday joylashishi kerakki, unda ichki (ko'z yoshi qopchig'i) va tashqi burchaklar gorizontal chiziqda tursin; bu holni Yevropa irqiga xos kishilarda kuzatish mumkin. Ko'zlar shunday joylashishi mumkinki, unda ichki burchaklar (ko'z yoshi qopchig'i) tashqi burchaklardan pastroqda bo'ladi, bu holni mo'g'ul irqiga oid kishilarda kuzatish mumkin. Lekin ko'zlar shunday ham joylashgan bo'lishi mumkinki, unda ichki burchaklar tashqi burchaklardan yuqoriroq turadi

Rasmni chizishni uning katta shaklining konstruktiv asosini ochishdan boshlash kerak.

Boshning old va yon qismlarini, gavda va qo'l holatlarini chiziqlar bilan belgilab olingandan so'ng, unga profil chizig'i qo'yiladi va naturaga qarab tekshirib olish zarur.

Shundan so'ng old qismdagi burun, lab, ko'z qo'llar joylashgan o'rinlar aniqlanadi. Profil chizig'i yordamida alohida qismlar, yaxlitlik hamda bosh, qolning umumiy shakli ko'rinishi proporsional nisbatlarni ham aniqlab olish mumkin.

Uchinchi bosqich - tus berib shaklni detallashtirish.

Shaklni detallashtirishdan oldin ish bosqichlarining to'g'ri hal etilganligini yana bir bor tekshirib chiqiladi. Shaklning umumiy ko'rinishini yo'qotmaslik uchun tasvirga sekin-astatus beriladi. Dastlab yengilgina tarzda asosiy soyalar belgilab chiqiladi. Bu esa bosh hamda umumiy shaklini yaxlit ko'rish, aniqliklar kiritish imkonini yaratadi. Shundan so'ng yana umumiy shakldan kelib chiqqan holda, yuz bo'laklariga o'tish mumkin. Alohida bo'laklarga aniqlik kirita borib, shakl tuzilishi qonuniyatlariga e'tibor beriladi.

Masalan, ko'zlar rasmini chizayotganda shuni esdan chiqarmaslik kerakki, ko'z soqqasining old bo'rtmasini muguz parda tashkil etadi, uning orqasida markazdagi ko'z qorachig'i bilan rangdor qoplama turadi. Ko'pchilik talabalar ko'z qorachig'ini o'rtasida qora doira bo'lgan yassi disk sifatida tasvirlaydilar. Bu noto'g'ri. Qorachiqli rangdor qoplama yassi emas, balki qabariq shaklga ega. Ko'z soqqasini qovoqlar yopib turadi.

Ko'z bir tomonga qaraganda muguz qabarig'i yuqori qovoqlarni ham o'sha tomonga, ya'ni odam qayoqqa qarasa o'sha yoqqa buradi. Shuning uchun yuqori qovoqlarni chizayotganda uning tashqi va ichki tomonlariga e'tibor beriladi. Ushbu misolda naturachining nigohi o'ngga va biroz yuqoriga qaragan. Ko'z shaklini detalni chizib chiqishda yorug'likning taqsimlanish qonuniyatlarini ham yoddan chiqarmaslik zarur. Oddiy sharoitda yorug'lik yuqoridan tushadi va yuqori qovoq qalinligi soyada, pastkisi esa yorug'likda qoladi. Talabalar, odatda yuqori qovoqning pastki yuzasini va pastki qovoq qalinligini bir xilda tuslaydilar, ba'zan esa qovoqlar qalinligini faqat chiziqlar bilan berib, umuman, ko'rsatmaydilar. Pastki qovoqni, ayniqsa, portret o'xshashligiga erishayotgan paytda juda ehtiyotkorlik bilan, qalamni qog'ozga tegar-tegmas qilib chizish kerak. Qoshlar rasmini chizishga jiddiy e'tibor beriladi.

Qoshlar xilma-xil: keng, tor, qalamqosh, baroqqosh, tekis, pastga qarab osilgan, chimirilgan, bir-biriga tutashib ketgan bo'lishi mumkin. Portret xarakteristikasining aniq chiqishi qoshlarning to'g'ri yoritilishiga bog'liq. Ushbu vazifada naturachining qoshlari quyuuq, ko'zlari ustida osilib turibdi.

Tirik odamning boshini tasvirlash jarayonida shaklni detalli ishlash, detallarni umumlashtira olish rasmning badiiy ifodali chiqishiga yordam beradi. Detalni ishlash rasmning ifodali chiqishini ta'minlaydi. Ishning ushbu bosqichida bosh shakli va uning detallariga aniqlik kirita borib, bir yo'la tus berishga ham asos tayyorlashingiz kerak.

Qo'l va panjalarni ham ishlashda alohida ahamiyat beriladi. Bosga nisbatan qancha kichikligi aniqlanadi, panja bo'g'imlarining tuzilishi va joylashishi hisobga olinadi.

Akademik rasmda nafaqat shaklning to'g'ri tasvirlanganligi, balki uning ifodali chiqqanligi ham qadrlanadi. Rasmdagi ifodalilik tus berish vazifasi qanchalik to'g'ri hal etilganligiga ko'p jihatdan bog'liq bo'ladi.

Ko'pchilik talabalar "tus" atamasini noto'g'ri talqin qiladilar. Bu atama ustida biroz to'xtalib o'tish lozim.

"Tus" (ton) grekcha "tonos" so'zidan olingan bo'lib, u "kuchlanish" degan ma'noni anglatadi. Tus (ton) - yorug'likning fizik xarakteristikasidir.

"Tus" deyilganda bir yorug'lik manбайдan predmet yuzasiga tushgan yorug'likning miqdori va sifatini hamda predmet rangini tushunamiz. Predmetning alohida yuzalari yoritilishining o'zgarishi ularning yorug'lik manbaiga nisbatan kenglikdagi holatiga bog'liq. Tus yorug'lik manbaining xarakteri (tabiiy - quyosh, oy nuri; sun'iy -elektr lampochkasi, sham) va yorug'lik tushayotgan predmet rangi bilan o'lchanadi.

Yorug'lik (nur) jism yuzasiga tushar ekan, u tus kuchini belgilaydi. Yuzalarning yorug'lik manbaiga nisbatan holatiga qarab, tus xarakteristikasi ham o'zgaradi. Rasm chizuvchilar, ayniqsa, tirik odam boshi rasmini chizishdek murakkab vazifani bajarishda ko'p chalkashadilar. Ular bosh shakliga tus berayotganlarida nur-soya gradatsiyasini, binobarin, hajmning yorishganlik darajasini ilg'ab olamaydilar. Masalan, ular qora sochlarni tasvirlayotganlarida bu sochlarni darhol bir tekis, bir xil rangga bo'yab qo'yadilar va qayerda soya, qayerda yarim soya va qayerda yorug' bo'lishini ko'rsatmaydilar. Vaholanki, qora sochlarga tushgan yorug'lik xuddi, aytaylik, burun uchiga tushgan yorug'lik kabi bo'lishi mumkin.

Juda ko'p hollarda naturani uzoq vaqt davomida tasvirlash natijasida talabada his etish (qabul qilish) jo'shqinligi susayadi, u naturadan passiv ravishda nusxa ko'chirishga va chizayotgan rasmini "bo'yab tashlashga" o'tadi. Ushbu kamchilikning oldini olish uchun P.Chistyakovning quyidagi so'zlarini keltirib o'tamiz: "Detal ustida uzoq ishlash kerak emas, chunki qabul qilish (his etish) jo'shqinligi yo'qola boshlaydi. Undan ko'ra boshqa, yon-atrofdagi qismni chizishga o'tish kerak. Avval qilingan ishga yana qaytilganda chala qolgan joylarni ko'rish oson bo'ladi".

To'rtinchi bosqich - materiallikni hal etish va ishga yakun yasash-umtimlashtirish.

Ishning bu bosqichi eng qiyin va davomlidir. Bunda talaba vazifani ma'lum tugallikka yetkazishi, o'quv materialini qanday o'zlashtirib olganligi bilan bir qatorda o'z ijodiy imkoniyatlarini ham namoyon etishi kerak. Talaba model shakliga tus berishda bir yoia uning materiallik tomonini ham ochib tuslay olsa, rasmning ifodaliligi yanada ortadi. Masalan, agar talaba naturachi ko'zining shakli va xarakterini to'g'ri tasvirlasa-yu, ko'zlarga joziba bermasa, uning chizgan rasmi yetarli darajada ifodali chiqmaydi; u ko'zlarni tasvirlar ekan, kiprik va teri, shuningdek, namlangan ko'zlar jozibasi kabi omillarni to'g'ri ochib bersa, portretning ifodaliligi yanada ortadi. Ko'zlar jozibasi deganda shu narsani tushunish kerakki, ko'z soqqasi doimo ko'z yoshlari bilan namlangan bo'ladi. Agar rassom ularni tasvirda ochib bera olmasa, u odam ko'zining ishonchli va ifodali chiqishiga erisha olmaydi.

Shaklga tus berish va materiallikni ocha borib, sekin-asta soch, qosh, mo'ylov qo'l va kiyimlar tusini kuchaytiramiz. Bu yuz, soch, qo'l, kostyum kabilar xususiyatini ochishga yordam beradi. Rasmda materiallikni ocha borib, shaklning plastik xarakteristikasini aniqroq ifodalashga harakat qiling, ba'zi joylarda paydo bliadigan ola-chiporlardan cho'chimang. Bunday hollarda P.Chistyakov o'quvchilarga shunday der edi: "Tasvirlash jarayonida bir joydan ikkinchi joyga o'tayotganingda butun shaklni ko'zdan qochirma, darrov umumiylikka intilma, balki detallar ichiga kirib ket, dastlabki ola-chiporlardan

qo'rqma, uni umumlashtirish uncha qiyin ish emas, asosiysi -umumlashtirilsa bas. Shaklning hajmini berishga intilish sening chiziqlaring, chizgilaringni jonli va ifodali qiladi”.

Oxirgi bosqichda qilingan ishga umumiy yakun yasash kerak. Shu yerning o'zida tasvirning holatini tez-tez tekshirib borish lozim. Qilingan ishda yakun yasash bosh nisbatlari, shakl xarakteri, hajm ifodasining isihonchliligi va tus berish nisbatlarining to'g'ri ekanligini tekshirishdan boshlanadi.

Eng avvalo, ramming uyg'unlashuvini tekshirish kerak. Shaklni detalni ishlash jarayonida siz rasmni surib yuborgan bo'lishingiz, detallarning o'zaro bog'lanishi yo'qolgan,shaklga tus berish anatomik tuzilishiga putur yetgan bo'lishi mumkin. Ehtimol, biror joyda unga yangidan chizgi ish, kontur bo'yicha esa ifodani bo'rttiruvchi chiziq tortish kerak bo'lar. Shuningdek, har bir detal shakli xarakterini fekshirib chiqish zarur, chunki ular nafaqat bosh shaklining umumiy tuzilishini to'g'ri tasvirlash uchun, balki odamning obrazli xarakteristikasini bo'rttirib ko'rsatish uchun ham kerak.

Shundan so'ng tus berish vazifasi to'g'ri hal etilganligini tekshirish ak. Bu o'rinda naturada eng to'q va eng yorug' joylarni belgilab cniqish, ularni yarim soyaga taqqoslagan holda tasvirni umumiylikka keltirish lozim. Detaillarni ishlash darajasiga alohida e'tibor berish zarur.

Bosh va qo'l shakli qismlarini ishlash paytida uning umumiy yaxlitligi -uyg'unligiga putur etkazib qo'yish mumkin. Masalan, quloq juda ham qiyin, peshona qism haddan tashqari serajin va qoraytirib yuborilgan, lar bir-biridan keskin ajralib qolgan bo'lishi mumkin va hokazo. Unday yuz bermasligi uchun ishning yakunlovchi bosqichini amalga oshirish kerakki, bunda boshning qismlari yagona butunlikka erishiladi. Shakl haddan tashqari maydalashib, ajinlar ko'payib ketgan ajinlarni umumlashtirish, yorug'likni yaxlitlash, yorug'lik manbaiga qarab, uni bir tekisda uzoqlashayotgan holatga keltirish lozim; alohidagi qismlarga shunday tus berilsinki, ular umumiy,butunlashuvdan chiqib ketmasin. Tasviriy san'at qonun-qoidalariga ko'ra uzoq plandagi detallarga kamroq, yaqin plandagilarga esa ko'proq ishlov berilishi lozim.

Qilingan ishlarga yakun yasalayotganda reflekslar yorug'lik bilan bir xil tusda bo'lib qolmasligi, qattiq qoraytirib yuborilgan soyalar hosil qilmasligi, uzoq plandagi yorug'lik va soya kontrastlari inga "chiqib" qolmasligini tekshirib olish kerak. Bunday hatolarni oson ilg'ab olish uchun tasvirga ko'proq uzoqroqdan turib qarash kerak.

Portretni qo'llari bilan ishlashning metodik ketma-ketligiga yakunyasalayotganda shu narsa esdan chiqarilmasligi kerakki, ishning har birchizig'iga yetarli darajada vaqt ajratilishi kerak.

Tasvirlashning metodik ketma-ketligini o'zlashtirib olish boshlovchi rassomga uzluksiz, har bir bosqich alohida qanday hal etilishini bilgan holda ishonch bilan ishlash imkoniyatini beradi. Rasm ishlashda amaliy tajribasi bo'lgan yosh rassom yakuniy natijani oldindan ko'ra bilish ko'nikmasiga ega boia boshlaydi. Lekin oldindan ko'ra bilish ko'nikmasiga, ba'zilar o'ylagandek, har kim o'z holicha emas, balki pedagog yordamida, butun tasvirlash jarayonini bosqichma-bosqich o'zlashtirish natijasidagina ega bo'lish mumkin.

Tirik bosh rasmini chizish mashqlaridan keyin bir qator boshlarni yelka kengligi bilan birga chizib ko'rish kerak. Bu vazifalar boshning yelka kengligi bilan bog'lanish qonuniyatlarini o'zlashtirib olishga yordam beradi.

Bunday mashqlarni bajarishda bo'yin va yelka qo'llarning plastik xarakte-ristikasiga alohida e'tibor beriladi. Dastlab boshning bo'yin va yelkaga nisbatan holati aniqlab olinadi, ya'ni uni yelka kengligining romb sifat maydonchasiga to'g'ri "o'rnashtiriladi". Shundan so'ng o'ng va chap tomondan ko'krak-o'mrov suyagining plastik xarakteristikasi aniqlanadi.

O'mrov o'simtalarining joylashish holati kuzatili, bo'yinturuq chuqurchasiga nisbatan tors ko'krak qafasi va bosh,qo'l holati tekshiriladi. Agar natura topishning iloji bo'lmasa, bunday holatni ko'zguga qarab, chizish ham mumkin.

Tirik odam boshidan muntazam ravishda xomaki rasm va chizgilar qilish zarur. Bunday xomaki rasmlar odamning butun tasvirlashda olingan bilim va ko'nikmalarni mustahkamlash, shuningdek, hayotni real tasvirlash qobiliyatini rivojlantiradi.

Realist rassom insonning barcha go'zalliklarini tasvirlyay olishi kerak. Davomli rasm chizish talabani yordamchi chiziqlar, o'q chizig'i, konstruktiv asoslar yordamida tasvirlashga majbur etadi. Talaba davomli o'quv rasmida asosiy e'tiborini yuzada realistik tasvirlash qonuniyatlari va qoidalarga qaratadi. O'quv-akademik rasm chizishda talaba bu ishni pedagog yordamida, uning uzluksiz kuzatuvida amalga oshiradi. O'quv va ijodiy rasm turli yo'nalishga ega ekanligini ko'rsatib o'tish lozim. O'quv rasmi bilim va ko'nikmaga ega bo'lish uchun chiziladi. Ijodiy rasm esa, olingan bilim va ko'nikmadan badiiy obraz yaratish uchun chiziladi. Shuningdek, talaba avval olgan bilim va malakasi asosida yangilik yaratadi.

Yuqorida aytib o'tganimizdek, o'quv rasmining ijodiy jihati ham bor. Xomaki rasm ham olingan bilim va malaka asosida yaratiladi. Xomaki rasmda talabadan tasvir qurish izchilligi, yordamchi chiziqlarni qo'llash kabilar talab etilmaydi.

Xomaki rasmlar haqida gapirilganda ulaning vazifasi, maqsad va yo'nalishlarini to'g'ri aniqlab olish kerak. Ko'pincha"xomaki" tushunchasini rasm ustida ishlashning birinchi bosqichi - shaklning chiziqli konstruktiv qurilishi bilan aralashtirib yuboradilar.

Xomaki rasm ma'lum vaqt oralig'ida kuzatilayotgan natura haqida to'liq tasavvur berishni maqsad qilib qo'yadi. Xomaki rasmlar davomiylikda, har xil ishlanishi, ish shart-sharoitlari va rassomning o'z oldiga qo'ygan vazifalariga qarab yarim soatli, bir soatli, o'n minutli va hokazo bo'lishi mumkin.

Xomaki rasm-bu naturadan tezgina chizgi qilib olishdir; u talabani tez fikrlash, tasvirlashning eng ishonchli va mantiqiy vositalarini qidirib topishga o'rgatadi, kuzatuvchanligini rivojlantiradi. Xomaki rasm, uncha muhim bo'lmagan narsalarni chetga chiqarib tashlab, e'tiborni asosiy narsaga qaratadi.

Xomaki rasm talabaniing mustaqil ishga tayyorgarlik darajasini namoyon etadi.

Xomaki rasmlar talabani tasvir qonuniyatlarini oson va tez qo'llay bilishga o'rgatishi lozim. O'tmishdagi buyuk rassomlarning xomaki rasm namunalari o'ziga xosligi, naturaning eng xarakterli xususiyatlari ajratib ko'rsatilganligi bilan tomoshabinni o'ziga tortadi.

Naturadan o'quv-akademik rasm chizishda xomaki rasmlardan ma'lum o'quv-ta'limiy va tarbiyaviy maqsad ko'zlanadi: maqsad avval olingan bilim va ko'nikmalarni mustahkamlash hamda boshlovchi rassomni mustaqil ishlashga tayyorlashdan iborat. Xomaki rasm chizish - tez fikrlash, tez tahlil qilish demakdir. Xomaki rasm - avval olingan bilim asosida natura bilan buyum haqida mantiqiy fikrlashdir. Talaba xomaki rasm chizish davomida ushbu natura, uning shakl qurilishi, konstruktiv tuzilishi, anatomik xususiyatlari va hokazolar haqidagi butun bilimlari zaxirasidan foydalanadi.

Ko'p yillik amaliyot shuni ko'rsatdiki, ma'lum bir tizimsiz, uslubiy prinsiplarsiz bu ish samarasiz bo'ladi. Xomaki rasm chizishga o'rgatish ham o'quv vazifalarini asta-sekin murakkablashtirishni, ma'lum bir uslubiy bosqichlarni taqozo etadi. Birinchi kurs talabalari uchun ancha yengil, yuqori kursdagilarga esa murakkab o'quv vazifalari berilishi maqsadga muvofiq.

Xomaki rasm ustida muntazam ishlash rasm chizish san'atini tezroq egallab olish imkoniyani beradi. Birorta rassom yo'qki, xomaki rasm chizish uchun maxsus albom ko'tarib yurmagan bo'lsin.

O'tmishdagi mashhur rassomlar o'zlarining kundalik ishlariga juda katta e'tibor berganlar. Italiya rassomi Chennino Chennini o'zining "Rangtasvir haqida asar" kitobida shunday yozgan edi: Doimo, biror kunni kanda qilmay, biror-bir narsaning rasmini chiz; bu senga juda katta foyda keltiradi. Hayotda biz bir-biriga aynan o'xshash odamni uchratmaymiz. Rassomning vazifasi ham individual xususiyatlarni ilg'ab olish, ushbu odamning o'zgacha xususiyatini topa olishdan iborat. Shuning uchun ham ko'proq kuzatilasi, ko'proq naturadan rasm chiziladi, muntazam ravishda xomaki chizgilar qilinadi.

Inson yuzini hayotiy, ta'sirchan, jonli tasvirlash realist rassom uchun o'ta muhim. Inson portretini tasvirlar ekansda, uning mimika muskullarining ishlashini asosli o'rganiladi. Bu foydadan xoli emas. Chunki, mimika muskullari orqali portret psixologiyasi o'rganiladi.

Tirik odam rasmini chizish rassom uchun yaxshi maktab hisoblanadi. Tirik inson yuz harakatidagi shakl boyligi va ifodaliligi yosh rassomga bu odamga xos boigan eng xarakterli xususiyatlarni ilg'ab olish va badiiy obraz yaratish uchun dadil qadam tashlash imkonini beradi. O'quv vazifalari portret san'atini egallashga ko'maklashadi. Odam boshini tasvirlash prinsiplarini yaxshi o'zlashtirib olgandan so'ng yanada murakkabroq vazifaga - ijodiy portret yaratishga o'tish mumkin.

Portret chizish san'atini egallashda eng qulay usul avtoportret chizishdir. Rassom o'z rasmini o'zi chizar ekan, ishni nihoyasiga yetkazish uchun qancha vaqt talab etilsa, ko'zgu oldida shuncha vaqt tura olishi mumkin.

FOYDALANILGAN ADABIYOTLAR:

1. Umumiy o'rta ta'limning davlat ta'lim standarti va o'quv dasturi. 4-maxsus son "Chizmachilik" – T.: 1999.

2. Ro'ziyev E.I. Chizmachilik o'qitish metodikasi. – Urganch: UrDU, 2001.
3. Botvinnikov A. D. Puti sovershenstvovaniya metodiki obucheniya chercheniyu. – M.: Prosveshchenie, 1989.
4. Toshpulatov F. U., Norqochqorov R. E. O., Maxmudova X. N. Q. XALQ AMALIY SAN'ATINING CHIZMACHILIK FANI BILAN BOG'LIQLIGI //Academic research in educational sciences. – 2021. – T. 2. – №. 2.
5. J.Y.Yodgorov, T.R. Sobirov, N.J.Yodgorov Geometrik va Proyeksion chizmachilik Toshkent “Yangi asr avlodi” 2008-yil.
6. Tashimov, N. E., & Toshpulatov, F. U. (2018). Activating Students in Building Intersection Line by Quadratic Transformations Method. www. auris-verlag. de.
7. Toshpulatov F. USE OF GEOMETRIC PATTERNS AND THEIR TYPES FROM ELIMINATIONS OF DRAWING AND APPLIED ART IN ARCHITECTURAL FACILITIES //Fiziko-texnologicheskogo obrazovanie. – 2022. – T. 1. – №. 1.
8. Toshpo'Latov F. U. et al. Bolalarni o 'yin texnologiyalari asosida kasb-hunarga qiziqishlarini shakllantirishda rivojlantiruvchi o 'yinlar //Science and Education. – 2021. – T. 2. – №. 4. – S. 487-491.
9. Uralovich, Toshpulatov Fakhriddin. "Conducting classes on fine arts based on information and communication technologies." International Engineering Journal For Research & Development 6 (2021): 3-3.
10. Abduraximov L. QALAMTASVIRNING NAZARIY ASOSLARI //IJTIMOIY FANLARDA INNOVATSIYA ONLAYN ILMIY JURNALI. – 2022. – S. 1-5.
11. Abduraximov L. X. i dr. OBUCHENIE DETEY GRAFICHESKOY DEYATELNOSTYU V SREDNE OBRAZOVATEL'NOY SHKOLE //Internauka. – 2019. – №. 47-1. – S. 34-36.
12. Baxtiyor M., Ilxomjon M. GRAPHIC PROGRAMS USED IN THE LEARNING PROCESS, AS WELL AS THE CAPABILITIES OF AUTOCAD AND 3D MAX GRAPHICS PROGRAMS //Universum: texnicheskie nauki. – 2021. – №. 11-5 (92). – S. 92-94.

BADIIY TA'LIMDA QALAMCHIZGILARNING AHAMIYATI

L.X.Abduraximov

TerDPI katta o'qituvch v/b dotsent

Olimjonov Sherdil O'tkir o'g'li

TerDPI II-kurs

Anotatsiya: *Ushbu maqolada tasviriy san'atda tasvirlashning asosiy qonun-qoidalarini o'rgatish, metodlarini rivojlantirish hamda uyg'onish davri rassomlarining jahon tasviriy san'atiga qo'shgan hissalarini hamda xomaki rasm chizish maqsad va vazifalari haqida ma'lumot keltirilgan.*

Kalit so'zlar: *chizgi, yaxlit, san'at, tasvir, pedagog, rassom, natura, xomaki, gips, o'lcham, grafika, rangtasvir, "qisqa", "juda tez", "bir nigohda", "yashin tezligida", "bir zumda" tasvirlash.*

Xomaki rasm - odatda qisqa, ba'zan esa juda qisqa va o'ta cheklangan vaqt davomida, ko'p hollarda rasm chizuvchining o'ziga boqliq bo'lmagan xolatlarda bajariladigan predmet dunyosining umumlashtirilgan to'liqsiz tasviridir. Bunda ishni tezlashtirish maqsadida eng kam grafik vositalardan foydalaniladi.

Murakkab shaklni faqat uning asosiy, mayda ikir - chikirlarsiz tipik va o'ziga xos alomatlari aniq va ifodali tarzda hal etiladigan predmet dunyosining realistik tasvirini umulashtirilgan, deb hisoblamoq kerak. Shuning uchun ham xomaki rasm ko'p hollarda "yaxlit, ko'zga ko'rinib turgan predmetning qism, bo'lakchalarsiz tasviri bilan belgilanadi".

Xomaki rasmlar akademik vazifani boshlashdan avval o'quv rasmini kompozitsiya jihatidan joylashtirishda har doim ham naturaning umulashtirilgan tasviridan, ya'ni aslini olganda, xomaki rasmdan foydalaniladi. Shuning uchun o'quv muassasalarida pedagoglar akademik rasmdan boshlashdan avval o'quvchilarga naturani turli nuqtalardan turib qalamchizgilar bajarishni va shundan so'ng kerakli joyni tanlab olgandan so'ng asosiy ishga kirishishni maslahat beradilar. Chunki, xomaki rasm muvoffaqiyat bilan topilganda naturaning butun massasi joylanishi davomli o'quv rasmining asosi bo'lib xizmat qilishi mumkin.

Chizgi - xomaki rasmga nisbatan ancha to'liq hisobdanadi. Lekin ba'zi hollarda u davomli o'quv rasmiga qaraganda ancha qisqa vaqt oraligida naturadan bajariladigan predmet dunyosining mukammal bo'lmagan tasviri hamdir. Chizgi ustida ishlash vaqtini odatda rasm chizuvchining o'zi belgilaydiki, bu ushbu rasm mazmuni, shuningdek uning keyinchalik amalga oshadigan maqsadiga ko'yadigan talablariga boqliqdir.

Naturadagi chiziladigan chizgi xuddi xomaki rasmning detallar bilan boyitish kabidir. Naturaning qay holda yuzaga chiqarilishiga qarab chizgi xomaki rasm bilan davomli rasm o'rtasidagi oraliq bir vosita bo'lib qoladi. Boshqacha so'z bilan aytadigan bo'lsak, naturadan

chizilgan xomaki rasm ishida o'sha naturadan davom ettirilgan ish sekin-asta chizgiga aylanishi mumkinki, bunda rasm ikir-chikirlariga batafsilroq to'xtaladi.

Xomaki rasm bilan chizgi o'rtasidagi farq u yoki bu rasmni chizish uchun sarflanadigan vaqtdangina emas, balki asosan ish usulining o'zidan ham iboratdir. Chizgi boshidan oxirigacha naturadan chizish orqali bajariladi. Xomaki esa nafaqat naturadan, balki xotiradan, tasavvurdan, idrokdan, shuningdek, barcha usullarni ham qo'llab chizilishi mumkin.

Xomaki rasmlar ijrosining aynan shu hildagi usullari keyinchalik nafaqat umuman rasm chizishga o'rgatish, balki yuqorida aytib o'tilgan bo'lajak rassom uchun zarur bo'lgan sifatlar yiqindisini tarbiyalashda ham katta ahamiyat kasb etadi.

Xomaki rasm va chizgilarga o'rgatishda natura sifatida xuddi davomli rasm chizishda qo'llaniladigan shaklan yaqin bo'lgan (yoki mazmunan shu kabi) ob'ektlardan foydalaniladi: 1) «o'lik» (tirik bo'lmagan) natura, (natyurmort) 2) o'simliklar, 3) hayvonlar, 4) inson.

Ta'lim uslubiyotini qisqa muddatli rasmlarda qurish uchun, ya'ni o'quv masho'ulotlari izchilligi va mazmuni va ularni hal qilish usullarini belgilab olish uchun har xil xomaki rasmlar ijrosining o'ziga xos xususiyatlarini tushunib etish kerak, va birinchi navbatda, qisqa muddatli rasmlar ijrosi bilan (xomaki va chizgilar) davomli rasmlar ijrosi usullarida o'rtasidagi farq nimadan iborat ekanligini bilib olish zarur.

Xomaki rasmlar va ularni bajarish usullari.

Idrok etishning «Umumiylikdan xususiylikka va xususiylikdan umumiylikka» tasvirlash usuli ta'lim jarayonida bosqichlar bo'yicha davomli o'quv rasmini bajarishda o'z tasdio'ini topadi.

Tasvirlanayotgan predmet shaklini umulashtirilishining so'ngi yakuniy bosqichi - qoo'ozga tushirilgan narsani yaxlit birlikka yio'ish va birlashtirishdan butun rasm bo'ylab aniqlik kiritish va nur soya nisbatlarini bitta yaxlitlikka keltirish, ya'ni tasvirlanayotgan shakl va ana shu shakl turgan kenglikni tutashtirishdan iboratdir.

Naturadan uning o'ziga xos xususiyatlari bilan qisqagina xomaki rasm chizib olish asosan tez ko'rish va idrok qila bilish qobiliyatlarini o'stirish uchun mo'ljallanadi.

Kuzatish, idrok qilish va xomaki rasmni ijro etishlar ko'p hollarda bir vaqtning o'zida sodir bo'ladi. Shuning uchun xomaki rasm ustida ishlashning yakuniy bosqichi sifatida umulashtirish haqida alohida gapirishga to'o'ri kelmaydi.

Xomaki rasmlar chizishda foydalaniladigan usullarni farqlash xomakilarning oltita turini belgilab olish imkonini beradi. Xomaki rasmlar va ularning turlari quyidagilardan iborat: -naturani kuzatgan holda undan boshidan oxirigacha bevosita ijro etiladigan xomaki rasmlar;

-kombinastiya usuli (dastlab naturadan kuzatib, keyinchalik naturasiz - xotira bo'yicha) bilan ijro etiladigan xomaki rasmlar;

-faqat xotiradan bajariladigan, ya'ni kuzatishdan keyin biror vaqt o'tgandan so'ng, ongda ko'rish qobiliyati musthkamlanganidan keyin chiziladigan xomaki rasmlar;

-insoning avval ongida qabul qilingan ba'zi predmetlar, tirik ob'ektlar va atrof-borliq hodisalar haqidagi tasavvurlarni jonlantirish qobiliyati bilan boo'liq tasavvurlar bo'yicha ishlanadigan xomaki rasmlar;

-kompleks usul bilan, ya'ni yuqorida ko'rsatib o'tilgan hamma ish usullarini, jumladan tasavvur bo'yicha usullarini qo'llagan holda bajariladigan xomaki rasmlar;

-hayolga keltirish bo'yicha - biror-bir ijodiy fikr yoki badiiy obraz, mavzu, syujet va xokazo predmet va hodisalar haqida o'z tasavvurlarini jonlantirib tiklash asosida dastlabki umumlashgan tasvirning xomaki rasmlari chizish.

Xomaki rasmlarning ikkinchi, uchinchi va beshinchi turlari bitta umumiy alomatlar bilan birlashadi, chunonchi: xomaki rasm chizish bilan bir vao'tda sodir bo'ladigan yoki xomaki rasm chizishdan sal oldin bo'ladigan naturani ancha yuzaki va tez kuzatish bilan yuzaga keladigan majburiy alomat bilan.

Agar bunda ijro vaqti cheklanmasa, u holda bunday naturadan chiziladigan xomaki rasm chizgiga aylanib qolishi mumkin.

Bu shart-sharoitlardan bittasi-naturani kuzatish va xomaki rasm ijrosi uchun vaqtning cheklanganligi yoki cheklanmaganligidir. Bu o'z navbatida naturaning qo'zo'almasligi yoki qo'zo'alish darajasi (harakat tezligiga)ga boqliq bo'ladi. Boshqacha aytadigan bo'lsak, xomaki rasm chizish usuliga eng avvalo ikkita omil ta'sir qiladi: vaqt va naturaning holati.

Bu o'zaro bir-biriga boo'liq omillardan tashqari ijrochi va uning ishlash qobiliyatiga (binobarin, xomaki rasmdagi tasvir xarakteri va sifatiga) shuningdek tashqi ob'ektiv shart-sharoitlar ham ta'sir qiladiki, ularga rasm chizuvchi moslashishi kerak bo'ladi (sinf, hona yoki ko'cha, ishlab chiqarish yoki transport, jamoa joyi, sport maydonchasi, yo'lka, sayilgoh va xokazolar).

Naturadan kuzatish bo'yicha xomaki rasm chizish faqat bitta shart bilangina, ya'ni natura umuman qo'zo'almas, harakatsiz turgandagina boshidan oxirigacha bajarilishi mumkin.

Bunday qiyofa natura eng avvalo, so'zsiz jonsiz predmet (masalan, san'at asarlari, haykaltaroshlik asarlari, me'morchilik inshootlari, bezaklar, sabzavot, meva, gul, daraxtlar, ba'zi manzara turlari, shuningdek maxsus qiyofa uchun turgan model (inson ham) bo'lishi mumkin.

Xomaki rasmning maqsadi naturani to'liqsiz umumlashtirilgan ko'rinishini aks ettirishdan iborat bo'lgani uchun rassom nisbatan ancha bamaylixtir ishlaydi. Agar maqsad amalga oshgan bo'lsa-yu natura hali qimirlamay turgan bo'lsa, u holda xomakilikdan chizgiga (lavhaga) o'tish mumkin. Bunda xatto qoqoz chetiga qo'shimcha, naturaning ba'zi bo'laklarini ancha batafsilroq chizgilarini ham chiqarsa bo'ladi (albatta, bunga zarurat tuo'lsa). Bunda: holatda vaqt omili ish xarakteriga ijobiy ta'sir ko'rsatadi.

Agar naturaning qo'zo'almasligi shartli va tasodif bo'lsa, ba'zi hollarda u vaqtinchalik bo'lsa, ya'ni natura istalgan paytda, rasm chizuvchi uchun no'malum bir soniyada o'z holatini, yuz qiyofasini, imo-ishorasini o'zgartirib qolsa va xatto nuqtai nazardan umuman yo'qolib qolsa u holda naturadan xomaki rasm chizishda ish xarakteri jiddiy tarzda

o'zgaradi. Bunday holat tasodflarga quyidagilarni keltirish mumkin: saylgoh o'rindio'ida o'tirgan kishi o'rnidan turib ketsa, yohud jimgina yotgan it birdaniga akillay boshlasa ushbu holat xomaki rasmini chizayotganda sodir bo'lishi mumkin.

Peyzaj xomaki rasmini (yoki chizgini) chizayotganda ob-havo yoki yoritilish holati o'zgartmasligiga ishonch hosil qilish kerak emas. Chunki, birdan shamol turib qolishi, tekis suv yuzasini to'lqinlar, osmonni to'satdan qora bulutlar qoplashi mumkin).

Tabiatda tirik natura rassom ustaxonisidagi kabi yoki sinfdagi o'quv ishi kabi bir maromda turmaydi. U o'z hayotida davom etadi va uning tabiiy, vaqtincha qo'zo'almay turishi darhol, ba'zida esa kutilmaganda aks holat kasb etib qolishi mumkin.

Shuni ta'kidlash kerakki, aynan tirik modelning bunday qo'zqalmas shartlari, ya'ni tinch, bamaylixotir qiyofa rassomning kuzatuvchan ko'zlari uchun eng qimmatlidir. Aksincha, bir hil holatda maxsus turgan tirik model doimo o'z ifodaliligini yo'qotadi, chunki har qanday holatda ham sun'iylik mavjud bo'ladi. Buning ustiga o'sha sizga qarab turgan siymo ham ohir- oqibat charchaydi, bu esa uning qiyofasiga ta'sir etmasdan qolmaydi.

Shuning uchun ham xomaki rasmda qo'zqalmas tirik modelni muhrlab qo'yish uchun rassom doimo shay turishi lozim. Ishlash uchun mavjud vaqt davomida kuzatish va xomaki rasmni bajarish uchun har bir daqiqa, xatto har bir soniyadan unumli foydalanib qolish zarur bo'ladi. Shuning uchun usta rassomlar xomaki rasmlarni ishlashda "qisqa", "juda tez", "bir nigohda", "yashin tezligida", "bir zumda" tasvirlash kabi so'zlarni ishlatishlari ham bejiz emas.

Xomaki rasm chizishning muayyan maqsadi kuzatish natijasini bir zumda qoqozga aks ettirishdir.

Sinfdagi masho'ulotlarda, ayniqsa xomaki rasm chizishga o'rgatilayotgan dastlabki paytlarda o'quvchilar kuzatishga ham, rasm ijrosi uchun ham doimo etarli vaqtga ega bo'ladilar.

Lekin sinfdan tashqari paytda xomaki rasm ustida ishlash, ya'ni bir vaqtning o'zida ham kuzatish, ham chizish paytida (xatto muhim turgan natura ustida ishlanayotganda ham) to'satdan uzilib qolishi mumkin. Ba'zan rassom tezroq o'z oldiga qo'ygan maqsadga erishishi, bir varaqqa naturaning tipik hamda xarakterli xususiyatlarini darhol aks ettira qolishga harakat qiladi. Kuzatish vaqti ijro vaqtiga to'o'ri kelib qoladi. Ana shunday holatda naturani ko'rish idroki bilan, ijro etish keskinlashadi. Ya'ni e'tiborni chalo'itmay turib mayda, ikkinchi darajali ikir-chikirlarga berilmay, darhol predmetning eng asosiy zarur tomonlarini ilo'ab olishga, eng oddiy vositalardan minimal darajada foydalanishga harakat qilinadi.

Eng avvalo, bir nechta ishonchli chizgilar bilan, (yoki tus beruvchi doo'lar bilan) bo'lajak tasvirning o'rni va o'lchamini- uning abrisini belgilab olish zarur. Ana shunga qarab asosiy qismlari, konstruktsiya va harakatlarini hisobga olgan holda naturaning butun massasini tushurib olish kerak.

Agar natura o'z qo'zo'almas holatini saqlab turgan bo'lsa, darhol belgilangan fikrlarni detallashtirishga kirishmoq, eng asosiy, xarakterli xususiyatlarni tezroq ilo'ab olmoq zarur.

Kombinastiyalashgan (dastlab naturadan, keyinchalik xotira bo'yicha) xomaki rasmlar chizish.

Natura harakatiga kela boshlashi, o'z holatini o'zgartira borishi bilan va rassom ko'zidan iz qola boshlashi bilan ana shu xomaki rasmni nihoyasiga etkazish uchun xotiradan ko'rish qobiliyatingizni ishga solishi to'o'ri keladi.

Naturadan boshlanib, so'ngra uning ishtirokisiz xotirada tugallangan xomaki rasm "Kombinastiyalashgan" hisoblanadi.

Kuzatish vaqtining qisqarishi enda xomaki rasm ustida ishlashni ham murakkablashtiradi va xotiraga zo'r berishni talab qiladi. Bunday holatlar amaliyotda juda ko'p uchraydi.

Xotiradan chiziladigan xomaki rasm chizish.

Uzluksiz, doimiy harakatda bo'layotgan natura holatini bri zumda aks ettirish ancha mushkul. Bunday paytda hammasini birdan nazardan qochirmay ilo'ab olish va darhol, hech kechiktirmay xotirangizga muhrlanganni qoo'ozga tushirish zarur. Ana shunda xotiraga muhrlangan ko'rinish o'z "yangiligini" yo'qotmaydi. Bunga misol qilib oldingizdan tez yugurib o'tayotgan yoki to'siqlar osha sakrab yugurayotgan sportchini ko'rishimiz mumkin. Bunday vazifani uddalash amalda mumkin. Buning uchun o'ta tez, bir nigohda harakatdagi ifodani ilo'ab olish kerak bo'ladi (masalan, yugurib borayotgan sport chining gavdasi, oyoqlari bosh va qo'llari harakati). Lekin bu o'rinda xomaki bajarilgan chiziqlarni bir erga to'plash, ya'ni komponovkalashni unutmaslik kerak.

Ko'rish qobiliyati kuchli bo'lganda, juda qisqa ba'zan esa bir soniyada xotiraga muhrlanadigan detallarni ham umumlashtirib yuzaga chiqarish mumkin.

Ana shu tarzda ijro etilgan xomaki rasm xuddi qoqozga muhrlangan xotira kabi bo'ladi. Bundan keyingi endi uning vazifasi-ko'rilgan narsa haqida eslatishdan bo'lak narsa emas.

Bunday xomaki rasmlarga tuzatish va qo'shimchalar kiritish faqat boyagi sportchining harakati takrorlangandagina (deyarli bir xil harakat), yana xotiraga olish yo'li bilan bajariladi.

Faqat ko'rib xotirada saqlash qobiliyatiga tayangan holda xomaki rasm ustida ishlash zarurati faqat tashqi shart -sharoitlar kuzatish imkonini beradigan vaziyatlardagina tuo'iladi. Masalan: shahar transportida sizning qarashingizda o'tirgan yo'lovchining boshi siz o'ylab qo'ygan kartina personajiga o'xshaydi va siz anchadan beri qidirib yurgan ob'ektingiz chiqib qoladi. Uni naturadan chizishning iloji yo'q, chunki u o'z nigohini olib qochishi, boshini burishi yoki qiyofasini o'zgartirishi, shuningdek transportdagi vaziyat to'o'ridan to'o'ri naturadan chizish imkonini bermasligi mumkin va xokazo.

Siz o'z oldingizga qo'ygan vazifalarni hal qilish uchun boshqa yo'lni tanlashingizga to'g'ri keladi. Buning uchun ko'rish qobiliyatingizni ishga solasiz: naturangizga sezdirmay uni kuzatasiz, o'rganasiz, xarakterli o'ziga xos xususiyatlarini (ayniqsa undagi ajralib turadigan xarakterli xususiyatlarini) eslab qolishga harakat qilasiz. Yo'lovchi o'z bekatida tushib ketdi. Shunda darhol, hech ham kechiktirmay cho'ntak albomingizni olib (aks holda xotirangizdan

ko'tarilib ketishi mumkin) o'sha yo'lovchi holatini qanday eslab qolgan bo'lsangiz, shundayligicha xotiradan xomaki rasmini chizib olasiz.

Bunday misollarni ko'plab keltirish mumkin. Lekin rassom ko'rish xotirasini rivojlantirishi uchun harakatdagi odam, ayniqsa o'z xarakteri va harakatlanishi tezligi har xil bo'lgan bir guruh odamlarga qarab xomaki rasmlar chizishni talab etadi. (masalan, basketbol, futbol, xokkey kabi sport o'yinlari vaqtida, hayvonot bo'lidagi hayvonlarga qarab xomaki rasmlar chizish foydadan xoli emas.

Shuni nazarda tutish kerakki, kuzatish natijasida esda qoladigan obrazning sifatiga, uning barqarorligiga ko'plab sabab va vaziyatlar ta'sir qiladi. (idrok qilishning takrorlanishi, kuzatish faolligi va tezligi, shuningdek, zarurat tuqilganda ko'rilgan narsani eslab qolish qat'iyligi). Ayniqsa qisman biror holatda (yoki sxematik ko'rinishda) naturadan qoqozga tushirilgan chizgini diqqat bilan kuzatgan va o'rganilgan narsa xotirada yaxshi saqlanib qoladi.

Ko'r-ko'rona, hech qanday tahlilsiz, faqat ko'chirib qo'ya qolingan narsa odatda xotirada uzoq saqlanmaydi.

Tasavvur qilib xomaki rasm ishlash.

Tasavvurda xomaki rasm chizish naturani bevosita kuzatish bilan boqliq emas. U avval idrok qilingan, predmet olami va ongda muhrlanib qolgan hodisalar asosidagina ijro etiladi. Idrokka (qabul qilishga) nisbatan tasavvur yanada umumiyroq xarakterga ega. Ularda tafsilot kamroq bo'ladi va faqat predmet va hodisalarning asosiy xususiyatlarini aks ettiradi. Shuning uchun ham tasavvurda chizilgan xomaki rasm "o'zidan chiqarib" iborasiga yaqin va o'zining mantiqiyiligi, bilan bevosita naturaga qarab chizilgan xomaki rasmdan farq qiladi.

Tasavvurda rasm chizayotgan kishi uni qamrab turgan vaqt va natura holati kabi omillardan xoli bo'ladi. U bamaylixotir, butun diqqat-e'tiborini xomaki rasmga qaratib ishlashi, zarur ifoda va tasvirning ishonchligiga erishgan holda faoliyat ko'rsatishi mumkin.

Eng oddiy vazifa - polda turgan oddiy stul rasmini tasavvurda chizish masalasini hal qilish uchun u ana shu stulning shaklini, uning konstruktiviyasini va asosiy o'lcham nisbatlarini eslay olish lozim.

Xo'sh, qaerdadir yuqorida va pastki nuqtai nazardan ko'rinadigan xuddi ana shu stul qanday ko'rinishiga ega bo'ladi? Predmet shaklining qurilishi qancha murakkab bo'lsa, ma'lumki, uni "o'zidan chiqarib" tasavvurda chizish ham shunchalik qiyin kechadi.

Rasm chizuvchi ongida (tasavvurida) predmetning kenglikdagi obrazini tiklash vazifasi turadi. Bunday tiklash jarayoni nafaqat predmet shakli haqidagi tasavvurni, balki uning qurilishi, nisbatlari, harakat yo'nilishi va tezligi kabi boshqa kenglikdagi nisbatlarini ham o'z ichiga oladi.

Masalan, agar odam qaddi-qomati kabi murakkab tirik shaklning naturasiz, o'zidan chiqarib xomaki rasmini (aytaylik bo'lajak kartina eskizi uchun) umumlashgan holda chizadigan bo'lsak, buning ustiga bu tasavvurdagi naturamiz tez harakatda, burilishda yoki boshqa holatda (aytaylik, cho'qqidan tezlikda tushib kelayotgan chano'ichi) bo'lsa-vazifa ancha murakkablashadi.

Xomaki rasm ijrosidagi oldin xotirada tasvir obrazini, uning qurilishini tasavvur qilish, umuman ushbu shakl ma'lum nuqtai nazardan qoo'ozga qanday o'lchamni egallashini ko'z oldimizga keltirishimiz kerak bo'ladi. Faqat shundan keyingina, odamning plastik anatomiyasini haqidagi bilimlarni xotiraga olib, "o'zimizdan chiqarib" bir varaq qoo'ozga harakat qalamsini belgilab olgandan keyingina, buning ustiga gavda, bosh, oyoq-qo'llar nisbati, ularning o'lchamlarini, harakat paytida qisqarish proporsiyalarini, yoritilish holatini hisobga olgan holda chizishni boshlash mumkin.

Ma'lumki, inson qaddi-qomatining "o'zidan chiqarib" xomaki rasmini chizish faqat inson tanasining qurilishi haqidagi bilimlar etarli bo'lgan taqdirdagina yaxshi amalga oshishi mumkin. Bunday bilim va ko'nikma esa faqat inson tanasini doimiy kuzatish va natura hamda tasavvur va xotiradan qisqa chizgilar chizish, shuningdek yalono'och va kiyimdagi modellardan muntazam ravishda foydalanish bilangina erishish mumkin.

Shuningdek, inson tanasining bosh, qo'l, oyoq kafti suyaklari kabi murakkab qismlaridan qilingan mashqlar ham yaxshi natijalar beradi.

Har qanday holatdagi va tez harakatlanayotgan inson tanasini "o'zidan chiqarib"(naturasiz) erkin va ifodali tasvirlay bilish faqat insonning plastik anatomiyasini, birinchi navbatda, skelet qurilishi va skelet mexanizmi harakatlarini yaxshi bilish natijasida "naturadan" va "xotiradin" qilingan xomaki rasmlarda mashq va yanada ko'proq mashq oqibatida yuzaga keladi.

Tasavvurda qilingan o'quv xomaki rasmlar insonning har hil xolatlarda, ya'ni harakatsiz va harakatlanayotgan holatlarini tasvirlash malakalarining to'ldirilishiga katta ta'sir ko'rsatadi.

Xomaki rasmlarni tasavvurda bajarishga o'rgatishga davomli o'quv vazifalaridagi o'tilgan mavzularning o'zlashtirilishini tekshirib ko'rish uchun yordamchi mashqlarga ko'p o'rin ajratiladi.

Bunday tasavvur bo'yicha xomaki rasmlar chizishning tekshiruv mashqlari o'quvchilarda "o'zidan chiqarib" ishonch bilan chizishda muhim qobiliyatni rivojlantirishga so'zsiz ko'mak beradi. Ayniqsa bu hol maqsad qilib qo'yilgan yangi va yangi qirralar tobora murakkablashib borganda yaqqol ko'zga tashlanadi.

Tasviriy san'atning hamma tur va janrlarida tasavvurda xomaki rasm chizishning asosiy vazifasi - badiiy obraz yaratish ishida turtki bo'ladigan ko'mak, yordam ko'rsatishdir.

Naturasiz ishlanadigan xomaki rasmlar (ya'ni "o'zidan chiqarib") murakkab ijodiy fikrni yuzaga chiqarish uchun eng qulay texnik vosita hisoblanadi. Shuning uchun ham tasviriy san'atga o'rgatishda tasavvurda xomaki rasmlar chizish borasida o'quv dala amaliyotlarining ahamiyati kattadir.

Kompleks xomaki rasmlar (barcha usullarni qo'llagan holda).

Eng so'ngi va eng murakkab o'quv xomaki rasmlar turi bu - kompleks usulda bajariladigan, ya'ni yuqorida ko'rsatib o'tilgan usullarni hammasidan qisman foydalangan

holda (naturadan, kombinastiyalashgan yoki dastlab naturadan, keyin xotiradan, shuningdek faqat xotiradan va tasavvurdan) ijro etiladigan xomaki rasmlardir.

Kompleks usulni qo'llash zarurati asosan ko'pgina bir vaqtning o'zida harakatlanayotgan ob'ektlardan xomaki rasm chizishda paydo bo'ladi. Binobarin, bir guruh odamlar, ayniqsa xomaki rasmda guruhni tashkil etadigan odamlarning o'zaro joylashuvini xomaki rasmda qidirish va o'z o'rniga qo'yishda bu usulga murojaat etiladi.

Kompleks xomaki rasm chizishga o'rgatish rasm darslarida o'tkaziladi. Lekin amaliyotda u "Kompozistiya" o'quv kursida ko'proq qo'llaniladi. Shuning uchun ham bu xomaki rasmlarni shartli ravishda "Kompozistion" deb atash ham mumkin. o'z ijro usuliga qarab ular u yoki bu holatda naturani kuzatish bilan boqliqdir. Shuning uchun ularni hayolan ijro etiladigan badiiy obrazning kompozistion echimi- xomaki -eskizlar bilan chalkashtirish kerak emas.

Hayolan xomaki rasmlar chizish.

Hayolan xomaki rasmlar chizish-bu juda umumlashgan xomaki rasm - eskiz bo'lib, unda badiiy tasavurning muayyan grafik natijasi sifatida paydo bo'ladigan badiiy obraz gavdalanadi.

Rassom xayoloti ob'ektiv borliqdagi predmet va hodisalar haqidagi olingan tasavvurlari va undagi idrok etish zahirasiga asoslangandir. Rassom o'z hoxishiga qarab bu tasavvurlarni qayta va qayta shakllantirib, ularni kombinastiyalab, ular o'rtasida bo'lanish yasab yoki ularni bir-biriga zid qo'yib badiiy obrazning bir butunligiga, maksimal darajada ifodaliligiga erishadi.

Tasavvurlarning o'zi etarli darajada umumlashgan bo'lganligi sababli ham xayolot kuchi bilan qayta ishlangan xotirotlar idrok etish ob'ektidan ancha uzoqlashadi, lekin shu bilan birga u o'zining realistik tasvir uchun zarur bo'lgan alomatlarni saqlab qoladi.

Tasavvur qiling, bir-biri bilan yagona harakat yoki biror oddiy syujetda ifodalangan mazmun bilan boqliq ikki kishini "o'zidan chiqarib" (tasavvurda) tasvirlashdek oddiy vazifa ham tasavvur qilish, xayolotga berilishni talab etadi.

Mazmunning ma'no va mohiyatiga chuqur ta'sir qiladigan, ya'ni tasvir ifodasiga ta'sir qiladigan ikki shaklning o'zaro joylashuvi va ichki boqlanishi kabi juda ko'plab har xil variantlar tuqilishi mumkin.

Eng yaxshi variantni qidirib topishda ularni o'zaro bir-biri bilan taqqoslash zarur bo'ladi.

Rassom o'zi o'ylab qo'ygan ijodiy fikri uchun muayyan yorqin javob olishi kerak bo'lsa, xomaki rasmning asosiy alomatlari-uning umumiyashgani, mantiqiy jihatdan to'qriligi kabilar katta ahamiyat kasb etib qoladiki, ular tashqaridan qaraganda go'yo tugalsizdek ko'rinadi. Vaholangki aynan ana shu tugalsizlik badiiy tasavurning keyingi faoliyatiga ko'proq turtki bo'ladi, muallifni ko'proq ifodalikka undaydi.

Tugallanmagan xomaki rasm topilgan echimga dastlabki fikrga muvofiq tez va yaqqol ishonch hosil qilish, unchalik qiyinchiliksiz yaxshilash tomonga qaratilgan o'zgartirishlar kiritish imkonini beradi. Bunda kiritiladigan o'zgaritirishlarni avvalgi variatlaridagi bilan solishtirish uchun aynan ana shu xomaki rasimga kiritish ham mumkin bo'ladi.

Nihoyasiga etkazilgan rasmdagi biror qismni texnik jihatdan o'zgartirish, qo'l yoki oyoqni biroz bo'lsada surish, tana yoki boshni biror tomonga burish, tana harakatini kuchaytirish anchagina qiyinlik tuo'dirishi ma'lum.

Qalamda engilgina ishlangan xomaki rasmda esa bu ish unchalik qiyinlik tuo'dirmaydi. Chunki bunda avval belgilab qo'yilgan narsani o'chirish yoki yo'q qilish zarurati tuo'ilmaydi. Oddiygina solishtirish bilan badiiy fikrning yangi, yanada ifodalibroq variantini topish imkonini beradi. Xomaki rasm-eskizni muddatidan oldinroq tugatib qo'yish keyingi ishga halaqit beradi, tasavvurni toraytiradi.

Davomli va uzoq muddatli rasm chizish bilan bir vaqtda tirik odam boshidan muntazam ravishda homaki rasm va chizigilar qilish zarur. Bunday homaki rasmlar nafaqat odam boshini tasvirlashda olingan bilim va ko'nikmalarni mustahkamlash, balki tasvirda real hayotni tasvirlash qobiliyatini rivojlantirish uchun ham zarur.

Realist-rassom insonni harakatda, uning barcha go'zalliklarini tasvirlay olishi kerak. Davomli rasm ustida ishlash talabani yordamchi chiziqlar, o'q chizili, konstruktiv asoslar yordamida tasvirni diqqat bilan va metodik bosqichlarda tasvir qurishga majbur etadi. O'quvchi davomli o'quv rasmda asosiy e'tiborini yuzada realistik tasvir kurishning qonuniyatlari va qoidalariga qaratadi. Binobarin, u o'quv-akademik rasmda bu ishni pedagog yordamida, uning uzluksiz kuzatuvida amalga oshiradi. O'quv va ijodiy rasm o'rtasidagi farqni ocha borib ular turli yo'nalishga ega ekanliklarini ko'rsatib o'tish lozim. O'quv rasm bilim va ko'nikmalarga ega bo'lish uchun yaratiladi. Ijodiy rasmda esa aksincha olingan bilim va ko'nikmalardan badiiy obraz yaratish uchun foydalaniladi. Shuningdek avval olingan bilim va malakalar asosida yangilik yaratadi.

Xomaki rasm ham olingan bilim va malakalar asosida yaratilib, rasmda endi o'quvchidan tasvir qurish izchilligi, yordamchi chiziqlarni qo'llash kabilar talab etilmaydi.

Xomaki rasmlar haqida gapirilganda ularning vazifalari, maqsad va yo'nalishlarini to'liq aniqlab olish kerak. Ko'pincha «xomaki» tushunchasini rasm ustida ishlashning birinchi bosqichi, shaklning chiziqli-konstruktiv qurilishi bilan aralashtirib yuboradilar. Bu albatta to'liq emas.

Xomaki rasm ma'lum vaqt oralilida kuzatilayotgan natura xaqida to'liq tasavvur berishni maqsad qilib qo'yadi. Xomaki rasmlar har xil davomiylik va har xil ishlanishda bo'lishi mumkin: ish shart-sharoitlari va rassomning o'z oldiga qo'ygan vazifalariga qarab yarim soatli, bir soatli, o'n minutli va xokazo.

Xomaki rasm-bu naturadan tezgina chizgi qilib olishdir; u o'quvchini tez fikrlash, tasvirlashning eng ishonchli va mantiqiy vositalarini qidirib topishga o'rgatadi, kuzatuvchanligini rivojlantiradi. Xomaki rasm, rasm chizuvchini uncha mohiyati bo'lmagan narsalarni chetga chiqarib tashlab, asosiy narsaga qaratadi.

Xomaki rasm o'quvchida mustaqil ishga bo'lgan tayyorgarlik darajasini namoyon etadi. Xomaki rasmlar talaba tasviriy savodxonligi qonuniyatlarini oson va tez qo'llay bilishga o'rgatishi lozim. O'tmishdagi buyuk ustoz rassomlarning xomaki rasm namunalari

o'ziga xosligi, naturaning eng xarakterli xususiyatlarini ajratib ko'rsatilganligi bilan tomoshabinni o'ziga tortadi.

Naturadan o'quv - akademik rasm chizish vazifalarida xomaki rasmlar ma'lum o'quv-ta'limiy va tarbiyaviy maqsadlarni ko'zlaydi: Avval o'tilgan bilim va ko'nikmalarni mustahkamlash va boshlovchi rassomni mustaqil ishlashga tayyorlashdan iborat. Xomaki rasm chizish-bu tez fikrlash, tez tahlil qilish demakdir. Xomaki rasm - bu avval olingan bilimlarni hisobga olgan holda natura bilan buyum haqidagi mantiqiy fikrlashdir. Rasm chizuvchi xomaki rasm chizish davomida ushbu natura haqida, uning shakl qurilishi konstruktiv tuzilishi anatomik xususiyatlari va hokazolar haqidagi butun bilimlari zahirasidan foydalanadi.

Dala amaliyoti davrida o'quv mashlulotlarining eng ko'p mahsudorligiga talabalar aynan xomaki rasmlar chizishda erishadilar. Bunda ular ham naturani o'rganish ham tasvirlashning butun texnik vositalaridan foydalana bilish tomonlarini namoyon etadilar.

Shuning uchun ham xomaki rasmlar agar rasm chizuvchi natura haqida ma'lum ma'lumotlarga ega bo'lganidagina foydalidir. Ma'lum vazifalar aniq yo'naltirilgan maqsad bo'lmasdan xomaki rasmlar chizaverish o'quvchini ijoddan bezdirib qo'yishi mumkin.

Ko'p yillik amaliyot shuni ko'rsatdiki, ma'lum bir tizimsiz, uslubiy prinstiplarsiz bu ish maqsadsiz bo'lishi mumkin. Xomaki rasm chizishga o'rgatish ham o'quv vazifalarini asta-sekin murakkablashtirish ma'lum bir uslubiy bosqichlikni taqazo etadi. Dastlab o'quvchilar uchun ancha engil, o'quv vazifalari berilishi maqsadga muvofiq.

Qisqa xomaki rasm va chizgilarda asosiy e'tiborni xarakterni ochishga, kishining obrazli xarakteristikasini ko'rsatishga qarating. Eng asosiysi davomli rasm va xomaki rasimga bo'lgan yondoshishni to'liq tushinishdir. Davomli o'quv rasmda biz akademik rasmning asosiy qoidalari - bosh shakli qurilishining konstruktiv tuzilish anatomik qonuniyatlarini o'zlashtiramiz; xomaki rasm chizishda esa insonning emostional holatini - tipajini illab olish talab etiladi.

Xomaki rasm ustida muntazam ishlash rasm chizish san'atini tezroq egallab olish imkoniyatini beradi. Birorta rassom yo'qki, u o'zi bilan xomaki rasmlar uchun maxsus albom ko'tarib yurmagan bo'lsa. O'tmishning mashhur rassomlari o'zlarining kundalik ishlariga juda katta e'tibor berganlar. Mashhur rassomlar doimo shuni ta'kidlaganlarki, rassom biror kunni ham o'tkazmay, garchi u bu maqsad uchun hech narsa bo'lmasa ham biror-bir narsaning rasmini chizishga undaganlar chunki u shogirdga keyinchalik juda katta foyda keltiradi. Hayotda biz bir-biriga aynan o'xshash odamni uchratmaymiz. Rassomning vazifasi ham individual xususiyatlarni illab olish, ushbu odam uchun o'zgacha bir xususiyatni topa bilishdan iboratdir. Shuning uchun ham ko'proq kuzating, ko'proq naturadan rasm chizing, muntazam ravishda xomaki chizgilar qiling.

Tasvirda inson yuzining hayotiy ta'sirchanligini bera olish realist rassom uchun o'ta muhimdir. Hozirgi kunning eng dolzarb vazifasi mohir pedagogni tarbiyalash ekan, inson tanasi, bosh shakliva atrofdagi barcha shakllarning rasmini chizishga o'rgatish tizimida xomaki rasmlar chizish ishiga jiddiy e'tibor berish lozim. Xomaki rasmlar va qisqa chizgilar

boshlovchi rassomni ijobiy faoliyatga uzluksiz boo'lab qo'yadi. Ular o'quvchini mustaqillikka va o'quv mashq tasviriy vazifalarni hal etishga o'rgatadi.

Tirik odam rasmini chizish rassom uchun yaxshi maktab hisoblanadi. Tirik inson yuz harakatidagi shakl boyligi va ifodaliligi rassomga ushbu odamga xos bo'lgan eng xarakterli xususiyatlarini ilo'ab olish, yosh rassomga badiiy obraz yaratish uchun dadil qadam tashlash imkonini beradi. Muvaffaqiyat bilan hal etilgan o'quv vazifalar rasm chizish san'ati bilan qiziqishga, keyinchalik esa tasviriy san'atni mukammal egallashga bo'lgan intilishlarga foyda bo'ladi.

FOYDALANILGAN ADABIYOTLAR:

1. Umumiy o'rta ta'limning davlat ta'lim standarti va o'quv dasturi. 4-maxsus son "Chizmachilik" – T.: 1999.

2. Ro'ziyev E.I. Chizmachilik o'qitish metodikasi. – Urganch: UrDU, 2001.

3. Botvinnikov A. D. Puti sovershenstvovaniya metodiki obucheniya chercheniyu. – M.: Prosveshchenie, 1989.

4. Toshpulatov F. U., Norqochqorov R. E. O., Maxmudova X. N. Q. XALQ AMALIY SAN'ATINING CHIZMACHILIK FANI BILAN BOG'LIQLIGI //Academic research in educational sciences. – 2021. – T. 2. – №. 2.

5. J.Y.Yodgorov, T.R. Sobirov, N.J.Yodgorov Geometrik va Proyeksion chizmachilik Toshkent "Yangi asr avlodi" 2008-yil.

6. Tashimov, N. E., & Toshpulatov, F. U. (2018). Activating Students in Building Intersection Line by Quadratic Transformations Method. www. auris-verlag. de.

7. Toshpulatov F. USE OF GEOMETRIC PATTERNS AND THEIR TYPES FROM ELIMINATIONS OF DRAWING AND APPLIED ART IN ARCHITECTURAL FACILITIES //Fiziko-texnologicheskogo obrazovanie. – 2022. – T. 1. – №. 1.

8. Toshpo'latov F. U. et al. Bolalarni o'yin texnologiyalari asosida kasb-hunarga qiziqishlarini shakllantirishda rivojlantiruvchi o'yinlar //Science and Education. – 2021. – T. 2. – №. 4. – S. 487-491.

9. Uralovich, Toshpulatov Fakhridin. "Conducting classes on fine arts based on information and communication technologies." International Engineering Journal For Research & Development 6 (2021): 3-3.

10. Abduraximov L. QALAMTASVIRNING NAZARIY ASOSLARI //IJTIMOIY FANLARDA INNOVATSIYA ONLAYN ILMIIY JURNALI. – 2022. – S. 1-5.

11. Abduraximov L. X. i dr. OBUCHENIE DETEY GRAFICHESKOY DEYATEL'NOST'YU V SREDNE OBRAZOVATEL'NOY SHKOLE //Internauka. – 2019. – №. 47-1. – S. 34-36.

12. Baxtiyor M., Ilxomjon M. GRAPHIC PROGRAMS USED IN THE LEARNING PROCESS, AS WELL AS THE CAPABILITIES OF AUTOCAD AND 3D MAX GRAPHICS PROGRAMS //Universum: texnicheskie nauki. – 2021. – №. 11-5 (92). – S. 92-94.

DEVELOPMENT OF PRODUCTION OF BUILDING MATERIALS IN THE REPUBLIC OF UZBEKISTAN THROUGH INNOVATIVE ACTIVITIES

Bakhriddinov Nuriddin Sadriddinovich

*Dotsent of Namangan Engineering Construction Institute,
160103, Republic of Uzbekistan, Namangan, I. Karimov st., 12*

Mamadaliyev Adkhamjon Tukhtamirzaevich

*PhD of Namangan Engineering Construction Institute,
160103, Republic of Uzbekistan, Namangan, I. Karimov st., 12*

Abstract: *In this article, which is one of the solutions for the development of the construction network in the Republic of Uzbekistan, suggestions and recommendations are given by the authors on the possibility of involving innovative activities in the construction process, organizing and managing an effective construction process.*

Key words: *Construction materials, construction network, construction economy, innovative activity, economic relations, economic assessment, method, tool.*

In accordance with the President's decision on May 23, 2019, the establishment of the Republican Scientific and Technical Council in order to create new types of innovative construction materials technologies was one of the main factors for the further development of the production of modern construction materials. , the total financial volume is 14.1 billion. It can be explained by the fact that 10 innovative projects worth soums were positively evaluated by the council and recommended for financing. In recent years, the production of new types of products has been launched at network enterprises. Sulfate-resistant portland cement, portland cement, composite portland cement, roofing and sandwich panels (TPS-Z, TPS-S) for wall covering can be used as an example.

In the development of the construction industry, it is necessary to localize new types of construction materials for the construction of modern buildings and structures, to produce competitive construction products that satisfy the high needs of consumers, to export them to foreign construction markets, to find innovative construction products and to putting it into practice, scientifically analyzing the species suitable for the climatic conditions of our country and applying it in practice is one of the main tasks facing the builders.

Development of the construction economy in our republic is one of the main factors in the current conditions. Therefore, the development of this industry through innovative activities also requires scientific research. In many cases, the goals and interests of those who carry out innovative activities do not coincide with each other, and the coordination of the actions of the participants of the activity is becoming one of the main problems today.

Construction is one of the most complex and open social systems of material production of the economy. The openness of the construction network is characterized by the need to cooperate with all sectors of the country's economy. Construction products are in demand by all sectors of the economy.

The state inevitably supports the innovative activity in the economy to form new economic relations between the participants of the innovative process. This situation applies to all levels of management, including a complex of territorial and regional organizations and each organization with different production capacity.

The main goal of the state is scientific and technical activity, protection of intellectual property. It is the creation of favorable conditions and opportunities for the preparation of specialists for the creation of innovative infrastructure on the basis of the legislation of the innovation policy that regulates relations in the field of innovation.

However, at present, the scientific-methodological approach of the single state is not enough in the development of innovation policy, the current legislation requires improvement of business activities by modernizing the construction network and increasing the ownership structure in the network in order to further develop this process.

In many cases, the participants of innovative activities affect not only one sector of the economy, where innovative products are obtained, but also the interests of the management of product-consuming, resource-supplying, tool-equipment and supply chains.

The innovative development of the construction industry is aimed at improving the main technical and economic indicators of the creation of construction products, which include reducing the value of objects, shortening the standard construction periods and increasing their quality. As a result, there will be an opportunity to effectively use innovative activities to further develop the competitive environment in construction markets. Therefore, in the process of economic reforms implemented in Uzbekistan, special attention is paid to the acceleration of innovative activities in construction enterprises. For example, "We need to seriously focus on creating a modern generation of construction-contracting organizations and builders. For this purpose, an innovative development program of the construction industry until 2030 will be developed. In this regard, the President of our Republic, Sh. Mirziyoev, stated in his address to the Senate and deputies of the Oliy Majlis that "attracting qualified specialists from abroad and creating all necessary conditions for local specialists to improve their qualifications in foreign countries" is considered an urgent issue of today.

In our opinion, the following can be achieved during the development of innovation activities in construction in our country:

- a competitive environment will definitely be created in the enterprises of the construction industry;
- will be able to fill construction markets with quality products;
- the innovative potential in the construction industry will increase;

- An opportunity will be created to provide comprehensive support and encouragement of innovative activities carried out on the territory of the republic.

In modern construction, in addition to ordinary brick and wood, it is becoming a tradition to use representatives of the new generation of insulated houses, which are light, environmentally friendly, strong, durable, reliable and, most importantly, very comfortable for people. Walls built with the use of insulation technology are superior to many other building materials in terms of sound absorption, thermal conductivity, speed of construction work and, of course, strength.

According to the insulated housing construction technology, the load-bearing walls are made of monolithic reinforced concrete, and the building walls or bricks are made of polystyrene foam using special molds. This technology belongs to the new generation technology, but it should be noted that the materials used in it have been tested for many years and the level of durability has been carefully studied.

In the past centuries, people created the technology of building a house with their own hands, and the modern technology of building a house has been created for some time (this is a continuous and continuous process). And new techniques are becoming very popular now.

Modules. A module is a ready-made element consisting of walls and ceilings. Such a module is produced in a construction factory, that is, this element arrives at the construction site fully assembled, engineering communications are carried out, and the window is installed. The module is installed on a ready base or other modules and attached using special fasteners.

Monolithic frame. Until recently, a rigid monolithic frame was used only in construction. High-rise buildings, but modern technologies allow the use of this system, another direction can be used in the direction of low-rise construction. The advantages of monolithic frame construction technology are reliability, speed of construction and long service life of the structure. Its service life is up to two hundred years.

Heat-saving blocks. Large heat-saving blocks have been used in construction relatively recently, but it is already possible to identify a number of advantages of their use, the main of which is the speed of building walls. Heat-saving blocks are new generation materials, consisting of two layers of concrete surrounded by 10 cm expanded polystyrene. The blocks are interconnected using fiberglass reinforcing rods.

Sandwich panels. Sandwich panels consist of several layers of different materials.

The dimensions of such panels are very large, which allows you to quickly and efficiently carry out construction work. This is one of the best technologies for the construction of private houses. If we compare the latest building structures, which include brick and sandwich panels, the use of the latter allows to reduce the time of building walls by 10 times.

Science and construction technology are moving forward with guidance and knowing the limits. Scientists all over the world are very interested in the desire to solve two

problems at the same time: disposal of industrial waste and providing industry with cheap and environmentally friendly construction materials based on innovation.

The above considerations show that an important factor in the construction industry is the introduction of innovative technologies and strategic management of its importance. Because we believe that in the construction network, through innovative activities, there will be more opportunities to achieve the goals, and all the problems related to network management will be solved.

LITERATURE:

1. Sadriddinovich B. N., Axmadjanovich T. A. Role Of Mahalla's Participation In The Development Of Education //International Journal of Progressive Sciences and Technologies. – 2021. – Т. 25. – №. 1. – С. 375-378.

2. Sh B. Rizaev, AT Mamadaliyev, MB Muxitdinov, MA Muxtoraliyeva Прочностные и деформативные свойства внецентренно-сжатых железобетонных колонн в условиях сухого жаркого климата //Матрица научного познания. – 2022. – С. 2-2.

3. Bakhridinov N. S. EFFECT OF EXTRACTION PHOSPHORIC ACID EVAPORATION HEAT ON POLYMERIZATION //INFORMATION TECHNOLOGY IN INDUSTRY. – 2021. – Т. 9. – №. 3. – С. 842-847.

4. Абдуллаев М. Т., Мамадалиев А. Т. Изучение эффективности дражирование семян хлопчатника в водном растворе минеральных удобрений и композиции микроэлементов. //Экономика и социум. – 2022. – №. 1. – С. 92.

5. Мамадалиев А. Т., Мамаджонов З. Н., Арисланов А. С. ҚИШЛОҚ ХЎЖАЛИГИДА УРУҒЛИК ЧИГИТЛАРНИ АЗОТ ФОСФОРЛИ ЎҒИТЛАР БИЛАН ҚОБИҚЛАШ.

6. Мамадалиев А. Т. Теоретическое обоснование параметров чашеобразного дражирующего барабана //Universum: технические науки.–2021.– №.6-1 (87). – С. 75-78.

7.Ризаев Б. Ш. и др. Анализ эффективности использования пористых заполнителей для лёгких бетонов //Экономика и социум.–2022.–№. 2.–С.93.

8. Sh B. Rizaev, AT Mamadaliyev, MB Mukhitdinov, MA Mukhtoraliyeva Study of changes in the strength and deformation properties of concrete in a dry hot climate.Universum//Технические науки:электрон научн.журн–2022–№.4–С. 97.

9. Tuxtamirzayevich M. A. Study of pubescent seeds moving in a stream of water and mineral fertilizers//International Journal on Integrated Education –2020.–Т.3.–№.12. – С. 489-493.

10. Ризаев Б. Ш. и др. ПРОЧНОСТНЫЕ ХАРАКТЕРИСТИКИ ЛЕГКОГО БЕТОНА НА ПОРИСТЫХ ЗАПОЛНИТЕЛЯХ //Universum: технические науки. – 2022. – №. 6-3 (99). – С. 11-15.

11. Бахриддинов Н. С., Мамадалиев Ш. М., Джураева Д. У. Современный Метод Защиты Озонового Слоя //CENTRAL ASIAN JOURNAL OF MEDICAL AND NATURAL SCIENCES. – 2022. – Т. 3. – №. 3. – С. 1-4.
12. Bakhodir R. et al. STUDY OF CHANGES IN THE STRENGTH AND DEFORMATION PROPERTIES OF CONCRETE IN A DRY HOT CLIMATE //Universum: технические науки. – 2022. – №. 4-12 (97). – С. 39-43.
13. Tuxtamirzaevich M. A. Presowing Treatment of Pubescent Cotton Seeds with a Protective and Nutritious Shell, Consisting of Mineral Fertilizers in an Aqueous Solution and a Composition of Microelements //Design Engineering.–2021.–С.
14. Ризаев Б.Ш и др. Прочностные и деформативные свойства внецентренно-сжатых железобетонных колонн в условиях сухого жаркого климата// Научный электронный журнал «матрица научного познания. –2022.–С.27.
15. Гафуров К., Росабоев А., Мамадалиев А. Дрожирование опущенных семян хлопчатника с минеральным удобрением //ФарПИ илмий-техник журнали.–Фарғона. – 2007. – №. 3. – С. 55-59.
16. Бахриддинов Н. С., Мамадалиев Ш. М., Ёқубжанова Ё. ПРАКТИЧЕСКОЕ ЗНАЧЕНИЕ ОРГАНИЗАЦИИ ЭКОЛОГИЧЕСКОГО ОБРАЗОВАНИЯ В ДОШКОЛЬНОМ УЧРЕЖДЕНИИ //Oriental renaissance: Innovative, educational, natural and social sciences. – 2022. – Т. 2. – №. 5. – С. 443-448
17. Ризаев Б. Ш. и др. ВЛИЯНИЕ АГРЕССИВНЫХ СРЕД НА ДОЛГОВЕЧНОСТЬ ЛЕГКОГО БЕТОНА //Universum: технические науки. – 2022. – №. 2-2 (95). – С. 47-51.
18. Mamadaliyev A. Theoretical study of the movement of macro and micro fertilizers in aqueous solution after the seed falls from the spreader //Scienceweb academic papers collection. – 2021.
19. Мамадалиев А. Т., Мухторалиева М. А. БХ Шарапов Принципы обучения специальностям в области строительства //Научный электронный журнал «матрица научного познания.
20. Sh B. Rizaev, AT Mamadaliyev, MB Muxitdinov //А. Одилжанов. Анализ эффективности использования порыстых заполнителей для лёгких бетонов. Экономика и социум. – 2022. – №. 2. – С. 93.
21. Umarov I. I., Mukhtoraliyeva M. A., Mamadaliyev A. T. Principles of training for specialties in the field of construction //Jurnal. Актуальные научные исследования в современном мире. UKRAINA. – 2022.
22. Арисланов А. С. и др. ПАХТА ҲОСИЛДОРЛИГИНИ ОШИРИШДА УРУҒЛИК ЧИГИТЛАРНИ МИНЕРАЛ ЎҒИТЛАР БИЛАН ҚОБИҚЛАШ ВА ЭЛЕКТРОКИМЎВИЙ ФАОЛЛАШГАН СУВ БИЛАН ИВИТИБ ЭКИШ.
23. Mamadaliyev A. ТУКЛИ ЧИГИТЛАРНИ ҚОБИҚЛАШ БАРАБАНИНИНГ ПАРАМЕТРЛАРИНИ НАЗАРИЙ АСОСЛАШ //Scienceweb academic papers collection. – 2012.

24. Mamadaliev A. УРУҒЛИК ЧИГИТЛАРНИ МАКРО ВА МИКРОЎҒИТЛАР КОМПОЗИЦИЯЛАРИ БИЛАН ҚОБИҚЛАШ ТЕХНОЛОГИЯСИ ВА ҚУРИЛМАЛАРИ //Scienceweb academic papers collection. – 2002.

25. Бахриддинов Н. С. ЖИДКИЕ КОМПЛЕКСНЫЕ УДОБРЕНИЯ НА ОСНОВЕ ЭКСТРАКЦИОННОЙ ФОСФОРНОЙ КИСЛОТЫ //Science Time. – 2017. – №. 5 (41). – С. 177-180.

26. Sh B. Rizaev, AT Mamadaliyev, MB Muxitdinov. Shrinkage deformations of concrete in natural conditions of the republic of Uzbekistan. Universum //Технические науки: электрон научн. журн. – 2022. – №. 2. – С. 95.

27. Mukhtoraliyeva M. A. et al. Development of technology on the basis of scientific achievements. //Матрица научного познания. – Т. 28. – С. 4-12.

28. Mamadaliev A. et al. ҚИШЛОҚ ХЎЖАЛИГИДА УРУҒЛИК ЧИГИТЛАРНИ АЗОТ ФОСФОРЛИ ЎҒИТЛАР БИЛАН ҚОБИҚЛАШ //Science and innovation. – 2022. – Т. 1. – №. D5. – С. 180-189.

29. Sh B. Rizaev, AT Mamadaliyev, MB Muxitdinov, A. Odiljanov. Влияние агрессивных сред на долговечность легкого бетона. Universum //Технические науки: электрон научн. журн. – 2022. – №. 2. – С. 95.

30. Sh B. R. et al. Study of changes in the strength and deformation properties of concrete in a dry hot climate. Universum //Технические науки: электрон научн. журн. – 2022. – Т. 4. – С. 97.

31. Ризаев Б. Ш. и др. ПРОЧНОСТНЫЕ ХАРАКТЕРИСТИКИ ЛЕГКОГО БЕТОНА НА ПОРИСТЫХ ЗАПОЛНИТЕЛЯХ //Universum: технические науки. – 2022. – №. 6-3 (99). – С. 11-15.

32. Ризаев Б. Ш., Мамадалиев А. Т., Умаров И. И. Деформации усадки бетона в условиях сухого жаркого климата //Экономика и социум.–2022.–№.1–С. 92.

33. Rosaboev A., Mamadaliyev A. Theoretical substantiation of parameters of the cup-shaped coating drums //International Journal of Advanced Research in Science, Engineering and Technology. – 2019. – Т. 6. – №. 11. – С. 11779-11783.

34. Ризаев Б. Ш. и др. деформативные свойства внецентренно-сжатых железобетонных колонн в условиях сухого жаркого климата //Матрица научного познания. – С. 2-2.

35. Mamadaliyev A. T., Umarov I. Texnikaning rivojlanish tarixi //PEDAGOGS jurnali. – 2022. – Т. 2. – №. 1. – С. 232-235.

36. Мамадалиев А. Т., Мамаджанов З. Н. Минерал ўғитлар ва микроэлементли композицияларни сувдаги эритмаси билан қобиқланган тукли чигитларни лаборатория-дала шароитида синаш натижалари //Экономика и социум. – 2022. – №. 2. – С. 93.

37. Shamshidinov I. T., Mamadaliev A. T., Mamajanov Z. N. Optimization of the process of decomposition of aluminosilicate of clays with sulfuric acid //The First International Conference on Eurasian scientific development.–2014.–С.270-275.

38. Росабоев А. Т., Мамадалиев А. Т., Тухтамирзаев А. А. У. Теоретическое обоснование параметров капсулирующего барабана опушенных семян //Science Time. – 2017. – №. 5 (41). – С. 246-249.

39. Mamadaliev A. THEORETICAL SUBSTANTIATION OF PARAMETERS OF THE CUP-SHAPED COATING DRUMS //Scienceweb academic papers collection. – 2019

40. Мамадалиев А.Т. Институт механизации и электрификации сельского хозяйства, г. Янгийул, Республика Узбекистан //Редакционная коллегия. – 2013. – С. 174.

41. Мамадалиев А. Т. Институт механизации и электрификации сельского хозяйства, г. Янгийул, Республика Узбекистан //Редакционная коллегия. – 2013. – С. 174.

42. Sh B. Rizaev, AT Mamadaliyev, II Umarov. Deformativity of reinforced concrete columns from heavy concrete under conditions dry hot climate. Universum //Технические науки: электрон научн. журн.– 2022.–№.1.–С. 94.

43. Mamadaliev A. ТУКЛИ ЧИГИТЛАРНИ МИНЕРАЛ УЕИТЛАР БИЛАН^ ОБЩЛОВЧИ^ УРИЛМАНИНГ КОНУССИМОН ЁЙГИЧИ ПАРАМЕТР-ЛАРИНИ АСОСЛАШ //Scienceweb academic papers collection-2014.

44. Bakhodir R., Adkhamjon M., Isroil U. Deformativity of reinforced concrete columns from heavy concrete under conditions dry hot climate //Universum: технические науки. – 2022. – №. 1-3 (94). – С. 59-63.

ИЧКИ ИШЛАР ОРГАНЛАРИНИНГ ХАЛҚ БИЛАН МУЛОҚОТ МАДАНИЯТИ ВА НОТИҚЛИҚ САНЪАТИ ҚАНДАЙ БЎЛИШИ КЕРАК?

Саттарова Гулираъно Обид Қизи

Ўзбекистон Республикаси

Ички ишлар вазирлиги

Академияси 3-босқич курсанти

“Одамлар Ички ишлар органининг ҳар бир ходимида ўз ҳимоячисини кўриши керак”, - дейди Ўзбекистон Республикаси Президенти Шавкат Миромонович Мирзиёев.

Шиддат билан ривожланиб бораётган давр талаблари барча соҳалар сингари, Ички ишлар органлари ходимларидан ҳам ҳар куни ўқиб-ўрганишни, ўз устида мунтазам ишлашни, билим ва савиясини, малакасини доимо ошириб боришни тақозо қилади. Ички ишлар органларини тартибга солувчи қабул қилинаётган фармон, қарор ва фармойиш, буйруқларда ҳам халқ билан мулоқот ва улар олдида ҳисобот бериш, шунингдек камчиликларни бартараф этиш учун устувор вазифалар белгилаб берилди. Ички ишлар вазирлигининг “Ички ишлар органларининг ташқи соҳавий хизматлари фаолиятида ахлоқ ва мулоқот маданияти кодекси”, “Ички ишлар органлари ходимларининг одоб-ахлоқ қоидалари” ҳамда “Ички ишлар органлари ходимларининг муомала маданиятини ошириш чоралари тўғрисида”ги буйруқларини пухта ўрганиб, фуқаролар билан муомала қилишда меъёрий ҳужжатлар талабидан чиқмаслик доимо диққат-марказда бўлиши керак. Шунингдек, Ички ишлар органлари ходимларининг халқ билан мулоқот маданияти жамиятдагиларга ўз ижобий таъсир этиши ва ҳуқуқбузарликларни олдини олишга хизмат қилиши лозим. Таҳлилларга қараганда одамлар билан энг кўп мулоқот қилувчи соҳа вакиллари рўйхатининг илк ўринларида ички ишлар, савдо ходимлари, алоқачилар, раҳбарлар, мухбирлар туришар экан. Бундан ташқари ходимнинг энг асосий хусусиятларидан бири – хушмуомалалик деб назария жиҳатдан ҳам мустаҳкамлаб қўйилган. Лекин ачинарли тарафи шундаки, охирги пайтларда айнан ҳуқуқни муҳофаза қилиш тизимида фаолият юритувчи ходимларнинг мулоқот жараёнидаги муаммолари билан боғлиқ видео ёхуд аудиоёзувлар ижтимоий тармоқларда тез-тез кўзга ташланмоқда.

Давлатимиз раҳбарининг ташаббуслари билан юртимизда тинчлик ва хавфсизликни таъминлаш ҳамда жиноятчиликка қарши курашнинг мутлақо янги – «Жиноятга қарши курашиш ҳақиқати ва адолати» деган тизимини қарор топтириш, ички ишлар органларини халқчил давлат идорасига айлантиришга қаратилган изчил ислохотлар амалга оширилмоқда. Бундан ташқари, Ички ишлар органларини такомиллаштириш ходимларнинг шахсий маданият даражаларини оширишга боғлиқлиги ҳақида бир неча бор таъкидлаган. Ички ишлар органлари ходимининг маданияти, унинг фуқаролар билан мулоқот қилиш қобилияти ички ишлар

органларининг бутун тизимига тўғридан-тўғри таъсир ўтказди. Ходимлар хизмат бурчларини виждонан адо этиши, вазминлик, огоҳликни йўқотмаслик, хизмат инстинзомига қатъий риоя қилиши зарур. Зеро, мамлакатимизда тинчлик ва осойишталикни сақлаш, ҳуқуқбузарликлар профилактикаси билан ўзвий боғлиқ бўлган «Хавфсиз шаҳар», «Хавфсиз пойтахт», «Хавфсиз туризмни таъминлаш», «Йўл ҳаракати хавфсизлигини таъминлаш», «Хавфсиз хонадон» каби ўзига хос янгича концепцияларни ижтимоий ҳаётга жорий этиш, халқ билан мулоқот қилиш соҳада фаолият кўрсатаётган ҳар бир ходимдан чуқур билим ва ақл-заковатни талаб этади. Ушбу юқоридаги концепсияларни аксарият қисмини профилактика инспектори амалга оширади. Энг кўп аҳоли ва фуқаролар билан ишлайдиган ходимлар профилактика инспекторларидир. Профилактика инспекторлари аҳоли билан ҳамкорликда фаолият олиб бориш учун мулоқотда қуйидагиларига эътибор бериши лозим:

- ❖ суҳбатдошига тушунарли бўлган сўз ва ифодаларни танлаш, унинг фикрларини диққат билан тинглаш;

- ❖ ҳуқуқбузар билан мулоқот даврида аниқ, қисқа ва хушмуомалалик билан суҳбат олиб бориш;

- ❖ суҳбатдош томонидан берилаётган ахборотга қизиқиш билан муносабат билдириш. Агар ходимга берилаётган ахборот тушунарсиз бўлса, у ҳолда айтилган фикрларни ва баъзи жумлаларни такрорлаш хушмуомалалик билан сўралади;

- ❖ суҳбат давомида салбий таъсир этувчи омилларга эътибор қаратмаслик (қўнғироқлар, бегоналарнинг йўлакда юриши ва бошқалар);

- ❖ суҳбатдошнинг мимика, жестлар ва реакцияларига эътибор бериш.

Суҳбатдош фикрларини тугатгач, олинган маълумотлар умумлаштирилади, таҳлил қилинади, аниқ далиллар ойдинлаштирилади, зарур бўлган вақтда далиллар билан ҳужумга ўтилади. Ходимга қўйиладиган асосий талаблардан бири эшитиш қобилиятини шакллантириш ҳисобланади.

Бугунги кунда аҳоли билан мулоқот қилиш маданиятини, маҳаллаларда ҳуқуқбузарликлар профилактикаси ва жинойтчиликка қарши курашишда давлат ва жамоат ташкилотлари, кенг жамоатчилик билан ҳамкорлик қилиш механизмларини соҳа ходимларига етказишга ҳам алоҳида эътибор қаратилмоқда. Шунинг ҳам эътирофи этиш жоизки, аксарият одамларда психо-эмоционал ҳолат турғун эмаслиги, аммо исталган ходимнинг мулоқотдаги, хизмат жараёнидаги камчилиги биргина ўзининг эмас, бутун тизимнинг камчилиги деб талқин қилинаётган ҳозирги шароитда мулоқот маданиятини ошириш масаласига доимгидан-да кучлироқ ёндошиш талаб этилади. Чунки биргина ходим аҳоли орасида ижобий таассурот пайдо қилди дегани, аста-секинлик билан бутун бошли тизимга берилган юқори баҳо, ишончнинг асоси бўлиб хизмат қилади. Маълумки, осойишталик посбонларининг хизмати асосан халқ орасида кечади. Мана шу мулоқот жараёнида юксак маданиятга эга эканлигини кўрсатишнинг энг тўғри йўли зарур ҳолларда одамларни тинглай олишдир. Инсон

кўпинча «эшитиш» ва «тинглаш» тушунчаларини бир-биридан ажрата олмаслиги мумкин. Мулоқот кўнгилдагидек кечиши учун сўхбатдошлар, биринчи навбатда, бир-бирини тинглашни ўрганишлари керак. Олдига бирор масала, илтимос ёхуд юмуш билан келган инсоннинг муаммосини ҳал этиш ходимнинг ваколат доирасида бўлмаслиги мумкин, аммо унга ҳамдард, хайрихоҳ эканлигини билдириб, тинглаш орқали одамларда ижобий кайфият уйғота олади. Ички ишлар органлари ходими аҳоли билан ишлар экан, умумий билим даражаси ҳамisha соҳа бўйича эгаллаган махсус билимидан юқори бўлишига интилиши лозим. Чунки деярли ҳар куни турли тоифа ва характердаги кишилар билан мулоқот қилишига тўғри келади. Бундан ташқари, хилма-хил ҳаётий воқеа-ҳодисалар юзасидан иш олиб боришга, уларни тўғри баҳолашга, зарур қарорларни қабул қилиш ва унинг тўғрилигига мурожаат қилган одамларни ишонтира олиши шарт.

Ходим ҳар бир ҳолатда зарур оҳангни, сўзларни, асосли ва беҳато ифодаланадиган фикрларни топиши керак. Чунки тинглаётган шахсларнинг ходим нутқини қанчалик аниқ тушуниши нутқнинг таркибий тузилишига боғлиқ. Шундагина атрофдагилар билан мулоқотимиз муваффақиятли бўлади. Яъни, ходим мулоқот маҳорати одобини ўрганиш билан бир қаторда, инсоннинг хатти-ҳаракатлари, имо-ишораларига қараб ҳам ташхис қўйишни ўрганиши фойдадан холи бўлмайди. Чунки кўплаб хорижий давлатларда ҳуқуқни муҳофаза қилувчи органлар ходимларининг бу борада билим ва тажрибага эга бўлишига алоҳида эътибор билан қарашади. Муомала маданиятига риоя этиш ички ишлар органлари ходимларининг касбий фаолияти ва хизматдаги хулқ-атворини баҳолашнинг асосий мезонларидан бири ҳисобланади. Шу боис ички ишлар органларига ёки аниқ бир ходимга мурожаат қилган ҳар қандай шахс зудлик билан қабул қилиниши ва эътибор билан тингланиши керак. Бунинг учун, аввало, ички ишлар органларининг барча даражадаги раҳбарлари ўз ходимларини қўполлик ва лоқайдликка нисбатан муросасиз муносабатда бўлиш руҳида тарбиялаши, фуқаролар билан қўпол муомалада бўлиш ҳолатларига қатъий муносабат билдириши ҳамда хулқ-атвор ва муомала маданияти билан ўзлари намуна кўрсатиши зарур. Осойишталик посбонлари ҳар доим аҳоли кўз ўнгида эканини, тизимнинг обрўси унинг хулқи ва хатти-ҳаракатларига бевосита боғлиқ эканини ҳамда мурожаат қилган ҳар бир фуқарога ёрдам кўрсатиш аҳолида ички ишлар органи фаолияти тўғрисида ижобий фикрни шакллантиришини ёдда тутиши шарт. Фуқаролар билан хушмуомала бўлиш, уларнинг мурожаатига холисона ва виждонан ёндашиш, айниқса, болалар, аёллар ва қарияларга алоҳида эътибор қаратиш, шунингдек, ички ишлар органларига олиб келинган ҳар бир инсон шахсий дахлсизлик ҳуқуқига эгаллигини ёдда тутиши ва айбсизлик презумпцияси принципига амал қилиши керак. Ходимлар фуқаролар билан мулоқотда мансабпарастлика йўл қўймаслиги ҳамда ўз ваколатлари доирасига кирмайдиган мурожаатлар юзасидан фуқароларни тегишли раҳбар ёхуд масъул ходим билан боғлаши, ички ишлар органларига чақирилган ёки олиб келинган фуқарога, чақирилиши ёхуд тўхтатилиши сабабларини тушунтириб

бериши керак. Бундан ташқари қонун ҳужжатлари нормаларини таништириши зарур. Фуқароларнинг шаъни, қадр-қимматини камситиш ва ҳақорат қилиш, уларга нисбатан қонунга хилоф равишда куч ишлатиш ёки куч ишлатиш билан қўрқитиш, жисмоний шахсларнинг мурожаатини кўриб чиқишдан бўйин товлаш ёки кўриб чиқишни асоссиз рад этишга ҳамда хизмат зарурати билан чақирилган (олиб келинган) шахсларни асоссиз куттириб қўйиш аҳолининг ходимларга бўлган ишончини камайтиради. Шунинг учун мурожаат қилган ҳар бир фуқаронинг муаммосини атрофлича ўрганиб, ўз ваколати доирасида қонуний ҳал этиш, керак бўлса, ёрдам бериш ҳар бир ходимнинг хизмат бурчи эканини ҳам унутмаслик лозим. Шундагина жамиятда ички ишлар органлари ходимининг ижобий қиёфаси шаклланади.

Халқ манфаати йўлида хизмат қилаётган ҳар бир ходим, аввало, ўзининг билими, маънавияти ва дунёқараши кенглиги билан ажралиб туриши керак. Дунёқараш, салоҳият, тафаккур теранлиги эса, шубҳасиз, мулоқот жараёнида кўзга ташланади. Чунки ҳар бир инсон муомаласи ва мулоқотига қараб, суҳбатдошининг қандай инсон эканлиги ҳақида хулоса қилади. Нутқ гапираётган шахснинг ихтиёрисиз унинг тимсолини яратади, шахсиятини очиб беради. Соддароқ айтганда, инсоннинг сўзига қараб, кимлигига баҳо беришади. Мулоқот орқали бир-биримиз билан фикр алмашамиз, туйғуларимизни ифода этамиз, баҳсга киришамиз. Шу жиҳатдан қараганда, мулоқот кишилар учун ҳамиша қулайлик воситаси бўлиши керак.

ENGLISH PRONUNCIATION OF UZBEK LEARNERS

Temirova Hayotkhon Bayramali kizi

Termiz State University

Intern teacher of the Department of English Language Teaching Methodology

Abstract: *This paper examines the issue of the pronunciation of English by Uzbek learners and why it appears to be such an intractable problem despite excellent effort. The research is influenced by Saracen's argument that takes a critical approach to World English and the key issue of reconciling language as a scheme with language as a social exercise. Because the examination system in Uzbekistan's public education industry favors written over spoken job, English-speaking abilities have become marginalized in the college curriculum, including English pronunciation. Paradoxically, motivated by globalization, the need for Uzbek to be able to interact with a multitude of English speakers from around the globe has increased. This paper is a case study investigating English pronunciation teaching and learning in one Uzbek school. Instead of adding to the current significant literature on comparative phonology between English and Uzbek, the research focuses on social, psychological and cultural elements that affect Uzbek English learners.*

Key words: *Pronunciation, a communication instrument, Cinderella of linguistic learning, a specific stretch of sound, intelligibility versus native like, a long-term objective, modest status, grammar-translation techniques.*

Most of the pronunciation problems of English learners are common throughout the country. However, there are particular problems of pronunciation which are related to some regional parts of the country because of the existence of regional dialects. A lot of researchers have already done many studies on the dialect impacts on English teaching and learning in the terms of their native dialects based on these theories. Of course, they all hold the idea that the learners' dialects have great influence on the English pronunciation when they learn a language. In China, multiple studies have been carried on negative transfer of different dialects to the acquisition of English pronunciation and many researchers have targeted on the influence of different Chinese dialects on the English pronunciation. Chinese language comprises eight dialects. The eight dialects are spoken mainly in eight regions, but in each region, there are also a lot of sub-dialects which are different from each other a little. Sometimes, their utterance sounds quite ridiculous or funny to those from the other dialect regions. And actually, their English pronunciation is also somehow hindered by their dialect pronunciations, which happened more often according to some surveys. As demonstrated by an increasing global study body, teaching and learning in English as a second language and English as a foreign language contexts are mainly overlooked. EP shares the same modest status in Uzbekistan in different countries around the globe. Like most other nations in the globe, Uzbekistan

has historically used "teacher-centered, book-centered, and grammar-translation techniques" to teach EFL, where students showed "a good deal of reliance on the teacher".

Activities of learning and teaching place excellent emphasis on grammar, reading and writing, while educators and learners seemed to ignore oral skills. Therefore, EP became a language learning element that was not essential and was dedicated to it for a short time. At that moment, the primary purpose of studying and teaching was to pass exams or obtain certificates. This strategy resulted in "learners being able to obtain the greatest results in the tests but failing to demonstrate their excellence in performance in actual life". In Uzbekistan's modern EFL, many educators no longer depend solely on grammar translation techniques, but complement them with other learning techniques, recognizing English to play an increasingly important role. EP has now gained more attention in Uzbek communications with the outside world, as Uzbek people understand it is a key factor that can assist contribute to their successful English communication. EP is not simple to learn, however, particularly from Uzbeks. Scholars have shown that while Uzbek learners spend many years in college domestically learning English, foreigners still find it difficult to understand. Many studies have been performed in an effort to explain what makes EP so hard for Uzbek people to master, and most of them concentrate on the phonological distinctions between English and Uzbek. Therefore, this research seeks to explore the objectives and problems that learners and educators have when learning and teaching EP. Ultimately, this research hopes to shed light on EP elements in kindergartens that could make learning and teaching methods easier. My personal teaching experience and observations are based on a strong motivation for this research. All that I learned in my English teaching career came through my Uzbek English teachers, and my EP is no exception. I rarely used English to explain things to my students in my very first years of teaching as I myself thought my EP didn't sound great enough. Many years later, I used English more frequently and felt more comfortable and confident in speaking it to my learners of all ages from all areas of Uzbekistan, although I knew my EP still required enhancement for some. I knew that because of my own long-standing exposure to and use of English, that important shift occurred to me.

It was not a matter of my EP understanding such as phonology, phonemes or stress and intonation, but rather a matter of trust, self-esteem or private attitude and faith in my oral English abilities; Efforts to use English in my actual life activities; and the effect of social and cultural circumstances linked to the whole setting in which my English could be used. I thought other learners might have the same trouble as I had with EP, including my own students, or their problems might be even more severe. Every day, I witnessed my students struggling with English oral skills, some hated it, some liked it, but didn't know how to enhance. They spent many years studying English, but what they usually accomplished was some understanding of grammar and vocabulary—even a single term in English was rarely heard. Many of my learners complained that they knew how to pronounce a word, but it became a totally distinct word when they opened their mouths to

create that word. They told me to clarify why they had such problems, why they spent years studying English, but there was no improvement in their English, and requested me to demonstrate them how to know English well.

Learning the pronunciation of some words are combined with the degree of easy and difficult sounds. That means some English sounds are difficult to pronounce. The teacher utters one sound and this way is named “saying speech sounds” and “listening sounds by elementary level learners” level. The learners should pay attention to the content of phrase and should understand its meaning of that new word or phrase. Elementary level learners must listen and then perceive those sounds. In conclusion, the mistakes made by Uzbek learners in pronouncing English sounds may be corrected by teacher step by step based on some well known theories and practices. The lessons of English will be more productive if the teachers take into account the above given proposals in making curriculum and lesson plans. It is important to remember learners and educators think that learners use English more with non-native languages than with non-native people outside the school, but British and American English appear to be favored designs, at least in the school. Learners and educators of EP objectives, but only in government organizations; those of EL personal learners and educators and universities have not been researched. Thus, as I have mentioned, it would be incorrect to perceive their results as being reflective of all learners and educators in Uzbekistan. It is clear from the findings of the present study, that the main goal of Uzbek learners in learning EP is to achieve native-like pronunciation, even though they are well aware of the reality that they will communicate in English with more nonnative speakers than native speakers and that targeting intelligible pronunciation would seem to be more realistic and achievable for them. Psychologically, it seems that Uzbek learners always want to obtain the highest feasible learning outcomes. Thus, the objective of having native-like pronunciation when studying the EP is an understandable objective for such learners. However, Uzbek learners live in situations where the circumstances are English as a foreign language, not English as a second language. With the minimal existence of English outside the school confines, students have little or no opportunity of communicating with strangers. Most of them can only use English to speak to colleagues, or sometimes to their Uzbek English teachers. In these cases, the primary objectives are to understand what others are saying and to be understood. Thus, in defining EP objectives (separately, institutionally and globally) taking into account the socio-cultural circumstances under which EP teaching requires position and English will actually take position.

REFERENCES:

1. J. D. O'Connor "Better English Pronunciation" Cambridge University Press. Second edition. 1980. p.70.
2. Patsy M. Lightbown, Nina Spada "How Languages are Learned" Oxford University Press. Third edition 2010. p.2.
3. Frederika Gebhard "English Pronunciation" The second edition 2010–2011. p. 14
4. Nguyen Tien Dung, Faculty of Foreign Languages, the professor of Ba Ria — Vung Tau University, from his lecture
5. Marion Williams, Tony Wright "A Course in Language Teaching" Cambridge University Press. First edition, 1999. p.22.
6. Ahmad, J. (2011). Pronunciation Problems among Saudi Learners: A Case Study at the Preparatory Year Program, Najran University Saudi Arabia. *Language in India*, 11(7).
7. Beinhoff, B. (2014). Perceiving Intelligibility and Accentedness in Non-Native Speech: A Look at Proficiency Levels. *Concordia Working Papers in Applied Linguistics*
8. Brown, A. (1992). A survey of attitudes and teaching practices related to pronunciation teaching. Professional Development Unit, Adult Migrant Education Service-WA.

QONNING LABORATOR TEKSHIRUVI

Erkinova T.Sh

Ziyayeva M.A

*Respublika o'рта tibbiyot va farmasevtika
xodimlari malakasini oshirish va ularni
ixtisoslashtirish Markazi Andijon filiali
o'qituvchilari*

Annotatsiya: *Mazkur maqolada inson organizmining hayotiy faoliyatini ta'minlashga xizmat qiladigan eng asosiy funksiyani bajaruvchi qon aylanish tizimi, fiziologiyasi va uning tarkibiy qismlari. Qonning laborator tekshiruv usullari shu bilan birga sog'lom avlodni dunyoga keltirish uchun zarur ahamiyatga ega bo'lgan rezus-faktori haqida so'z yuritiladi.*

Kalit so'zlar: *qon, gemoglobin, rang ko'rsatgichi, eritrositlar, leykositlar, trombositlar, moddalar almashinuvi.*

Qon tizimining fiziologiyasi

Tomirlarda beto'xtov harakatlanuvchi suyuq to'qima: hujayra va to'qimalarga yetib borib, ularning hayot faoliyatini hamda fiziologik funksiyalarining bajarilishini ta'minlaydi. Qon organizmda xilma-xil vazifalarni bajaradi jumladan :

- u hujayra- larga kislorod yetkazib beradi va karbonat angidrid gazini olib ketadi (nafas funksiyasi);
- ovqat hazm qilish organlaridan oziq mod- dalarni butun organizmga tarqatadi (oziq moddalarni tashish funksiyasi);
- moddalar almashinuvi mahsulotini chiqarish organ- lariga (buyrakka) olib boradi.
- Qon organlarning gumoral aloqasini yuzaga chiqaradi, u gaz almashinuvi, nafas, suv-tuz almashinuvi, kislota-ishqor muvoza- natida ishtirok etadi

Qon organ izmini zararli moddalar va yot jismlardan himoya qiladi.

U gavda haroratini doim bir me'yorda saqlashda muhim ahamiyatga ega.

Erkaklarda o'rtacha 5 V₂, ayollarda 4 1/2 / qon bo'ladi. Qon suyuq qism — (55 %) va shaklli elementlar (45 %)dan iborat. Qonning shaklli elementlari qon yaratish organlarida ishlanadi. Qon va qon yaratish organlari — qon yaratish sistemasini tashkil etadi. Qon maxsus mexanizmlar orqali regulatsiya qilinadi, shuning uchun sog'lom odamda qonning tarkibi o'zgar olmaydi. Organizmdagi har qanday o'zgarishlarga nisbatan qon javob reaksiyasi qaytaradi, ya'ni o'z tarkibini o'zgartiradi.

Ayrim kasalliklarni, xususan, qon sistemasini kasalliklarini aniqlashda qon tarkibining o'zgarishi muhim ahamiyatga ega. Qon plazmasi vitaminlar, fermentlar, tuzlar va moddalar almashinuvining oxirgi mahsulotlaridan iborat. Plazmada erigan oqsillar, jigar hujayralari va retikuloendotelial sistema hosil bo'ladi. Plazma oqsillari transport vazifasini bajaradi, kislota-ishqor muvozanatini regulatsiyalashda ishtirok etadi.

Qonning shaklli elementlari, asosan, eritrotsitlar, leykotsitlar, trombositlardan iborat. Qon tarkibidagi uglevodlarga glukoza va uning almashinuv mahsulotlari kiradi. Qonda 80—100 mg % gacha glukoza, shuningdek, glikogen, fruktoza va oz miqdorda glukozamin bo'ladi. Uglevodlar va oqsillarning almashinuv mahsulotlari (glukoza va boshqa monosaxaridlar, kislotalar, tuzlar va suv) ichak kapillarlaridan oqayotgan qonga so'riladi. Glukozaning bir qismi organ va to'qimalarda tarqaladi. Boshqa qismi esa jigarda glikogenga aylanadi.

Qon yaratish organlari. Bu organlarda qonning shakll elementlari shakllanadi. Qizil ko'mik, taloq va limfa tugunlari qon yaratish organlari hisoblanadi. Qizil ko'mik asosiy qon yaratuvchi organ. Qizil ko'mikning hamma to'qimasi qonning yetishgan hujayra elementlari bilan to'la bo'ladi. Qizil ko'mikdan farq qilib, sariq ko'mikda yog' ham bo'ladi. Ko'mikda eritrotsitlar, leykotsitlarning turli shakllari va trombositlar shakllanadi.

Limfa tugunlari qon yaratilishi va organizmning himoya reaksiyalarida qatnashadi, ularda, asosan, limfotsitlar rivojlanadi. Qon yaratish organlarining asosiy vazifasi qon hujayralarining yemirilishiga qaramay, ularni doimiy nisbatda saqlab turishdan iborat.

Gemopoez. Qon hosil bo'lishi gemopoez — qon shaklli elementlarining hosil bo'lish, rivojlanish va etilish jarayoni. Odam embrionida sariqlik xaltachasidagi hujayra hosil bo'ladi: homila 2 oyligida qon jigarda, 4 oyligida esa ko'mikda hosil bo'la boshlaydi. To'rtinchi oydan boshlab limfa tugunlarida limfotsitlar shakllanadi. Uch oylik homilada qizil qon tanachalari — megaloblastlar (yadro yirik hujayralar) yetilib, yirik eritrotsitlar (megalotsitlar)ga aylanadi, ular asta-sekin normoblastlar bilan almashinadi. Yangi tug'ilgan bola va katta yoshdagi sog'lom organizmda bo'ladigan eritrotsitlar ana shu normoblastlardan vujudga keladi.

Ko'mikdagi boshlang'ich qon hujayralarining yetilib, qonning yetuk shaklli elementlariga aylanishi qon hosil qiluvchi organlarda sodir bo'ladi. Qon o'zaniga (tomirdagi qon oqimiga) qonning barcha funksiyasini bajara oladigan yetuk hujayralar tushadi. Sog'lom organizmdagi qon tarkibi va qon yaratish organlari o'zaro dinamik muvozanatda bo'ladigan yaxlit bitta sistemani tashkil qiladi. Yemirilgan qon hujayralari qon hosil qilish organlarida uzluksiz yangilanib turadi. Qon yaratilishidagi bunday muvozanat markaziy va vegetativ nerv sistemasi, gormonlar, vitaminlar, shuningdek, maxsus moddalar — gemopoetinlar tomonidan boshqariladi.

Gemoglobin va uning miqdorini aniqlash

Gemoglobin, HB (yunon. haima — qon va globus — shar) — qonda bo'ladigan nafas pigmenti. Qonga qizil tus beradi, nafas oiganlaridan to'qimalarga kislorod, to'qimalardan nafas organlariga karbonat angidrid yetkazib beradi. Oqsilli qism—globin va temir porfilingemdan iborat. Gemoglobin kislorod bilan qo'shib, beqaror birikma hosil qiladi. Kislorodning porsial bosimi birmuncha yuqori bo'ladigan o'pka kapillarida esa kislorodni hujayra va to'qimalarga beradi.

Sog'lom odamning 100 g qonida 13—16 g % gemoglobin bor (erkaklarda 13—17 g % 130—170 g//; ayollarda 12—16 g % 120—160 g//). Ayollar qonida gemoglobin miqdori

erkaklardagidan kam bo'radi. Organizmdagi gemoglobin xossasi hayot davomida o'zgarib turadi.

Qondagi gemoglobin miqdori quyidagicha aniqlanadi: o'rtadagi probirkaning o'n raqamigacha xlorid kislotaning detsinormal eritmasi qo'yiladi, shundan so'ng pipetkaning 20 mm^3 belgisigacha barmoqdan qon so'rib olinadi. Qon ustini havo pufaklarisiz ko'r- satib o'tilgan belgiga yetishi bilan, mushtukni og'izdan chiqar- may, rezina nayni ikki barmoq bilan qisib turib, pipetkadagi qon miqdori 20 mm^3 .ga to'g'ri kelish-kelmashgi yana tekshiriladi. Pipetkaning pastki qismidagi qonni paxta bilan artib, uning uchini xlorid kislotaning detsinormal eritmasiga tushiriladi, bu eritma ilgari gemometrning o'rtasidagi naychada tayyorlangan bo'ladi, pufakchalar hosil bo'lmasligi uchun qon unga asta-sekin puflab kiritiladi, so'ng eritma aralashmasini bir necha marta so'rib olib, qaytadan probirkaga tushiriladi va shu yo'l bilan olingan qonning hammasi probirkaga quyiladi.

Barcha gemoglobin gematin xloridga aylanishi uchun 10 minut kutib turiladi, keyin gemometr ko'tariladi va qon sohnadigan probirkadagi suyuqhkning rangi standart eritma yoki bo'yalgan shisha tayoqchalar rangi bilan solishtirib ko'riladi. Deyarli hamma vaqt qon eritmasining rangi standart eritmalar rangidan to'qroq bo'ladi. Distillangan suv graduirovka qilinmagan pipetka yordamida qon eritmasi solingan pipetkaga quyila boshlanadi va shisha tayoqcha bilan aralashtirilib turiladi. Undagi suyuqlikning rangi standart probirkadagi suyuqlik rangiga yetguncha aralashtirish ishi davom ettiriladi. Bundan so'ng gemometri ko'zning to'g'risigacha ko'ta- rib, qon eritmasining pastki meniski qaysi darajada turgani aniqlanadi. O'ng tomonidagi tegishli son — foizini, chapdagisi esa gemoglobinnmg gramm foizini ko'rsatadi.

Gemoglobinni aniq tekshirish uchun hozirgi vaqtda fotoelektro- kolorimetr va spektrofotometrlardan foydalaniladi. Gemoglobinni fotoelektrokolorimetrda aniqlash uning ammiak, asetonsiangidrin va boshqa moddalar bilan bo'yalgan birikmalar hosil bo'lishiga asoslangan. Hozirgi vaqtda klinik-diagnostik laboratoriyalarida gemoglobin konsentratsiyasini aniqlash uchun gemoglobinsianid usuliga asoslangan tayyor to'plamlardan qo'llanilmoqda.

Eritrotsitlar. Eritrotsitlar miqdorini aniqlash

Eritrotsitlar (yunon. erythros — qizil, cytus — hujayra) qizil qon tanachalari: qonning shaklli elementlari: tarkibidagi gemoglobin qonga qizil tus beradi. Eritrotsit, asosan, organizm bilan atrof-muhit o'rtasidagi gazlar almashinuvini, ya'ni nafas olishni ta'minlaydi. Kislorodni o'pkadan organizmning barcha to'qimala- riga yetkazib beradi. Eritrotsit qonning boshqa funksiyalarida ham ishtirok etadi. Odam eritrotsitining diametri 7—8 μm , qalinligi 2,5 μm , ikki tomon botiq, yumaloq, yadrosiz hujayralardir.

Ko'mikning miyeloid to'qimalarida eritrotsit ishlanadi. Sog'lom odamning 1 mlk qonida 4—5 mln eritrotsit bor. Erkaklar qonining 1 mlk.da 4,5—5 mln, ayollar qonining 1 mlk.da esa 4—4,5 mln eritrotsitlar boiadi ($4,5 \cdot 10^{12} \sim 5,0 \cdot 10^{12}/l \sim 4 \cdot 10^{12} - 4,5 \cdot 10^{12}/l$). Eritrotsit miqdori hamisha bir xil turmaydi, ba'zi fiziologik sharoit- larda, jismoniy ish

vaqtida, baland joylaiga ehiqilganda hamda ba'zi bir kasalliklarda ular miqdori o'zgaradi. Eritrotsitlar miqdorining ortib ketishi polisitemiya, kamayib ketishi esa eritropeniya deb ataladi.

Leykotsitlar. Leykotsitlar miqdorini aniqlash

Leykotsitlar. Oq qon tanachalari — qonning yadroli va pro- toplazmali rangsiz hujayralari. Yadrosining shakli har xil, shunga ko'ra, tayoqcha yadroh, segment yadroh va monotsitlarga ajra- tiladi. Leykotsitlar ko'mik, limfa tugunlari va taloqda hosil bo'ladi. Donah leykotsit (granulotsit)lar va donasiz leykotsit (agranu- lotsit)lar farq qilinadi. Qonni tekshirganda leykotsitlarning bo'ya- lish xususiyatiga qarab, ulami eozinofillar (kislotali bo'yoq — eozin bilan bo'yaladi), bazofillar (asosU bo'yoq — metilen ko'ki bilan bo'yaladi) va neytrofillarga (neytron bo'yoqlar bilan bo'yaladi) boiinadi, ularning har biri ma'lum bir funksiyani bajaradi.

Leykotsitlar qon tomir o'zanidan chiqib, hujayralararo bo'shliqda o'zicha harakat qila oladi. Ular organizmning yot jismlar kirgan joyiga yetib kelib, mikroorganizmga yaqinlashgach, soxta oyoqlar chiqarib, ulami hamma tomondan o'rab oladi va yutib yuboradi.

Yutilgan mikroorganizm yemirilib, leykotsit proto- plazmasida hazm bo'lib ketadi.

Ko'pincha bu jarayonda leyko- tsitlarning o'zi ham nobud bo'ladi, natijada yiring to'planadi. Organizmga kirgan zararli mikroorganizmlar (bakteriyalar, viruslar, zamburug'lar va boshq.), shuningdek, jonsiz zararlarning leykotsitlar tomonidan shu tariqa yo'q qilinishi fagotsitoz deb, buni amalga oshirgan leykotsitlar fagotsitlar deb ataladi.

Leykotsitlarning organizmdagi rolini va fagotsitoz haqidagi ta'limotni rus olimi I.I. Mechnikov kashf etgan. Organizmni mikroorganizmlarda himoya qilishda qon yaratish organlarining roli katta, bu vaqtda ular ko'plab leykotsit ishlab chiqaradi.

Trombotsitlar. Trombotsitlar miqdorini aniqlash

Trombotsitlar (yunon. thrombos — laxta va kytos — hujayra) — qondagi shaklh elementlardan biri trombotsit diametri 2—5 pm keladigan tanachalar bo'lib, ular qon plastinkalari deb ataladi.

1 mkl qonda 180—320 ming trombotsit bo'ladi. Ular ko'mikda ishlanib chiqadi. Qon plastinkalari osonlik bilan yemiriladi va qonning ivishida ishtirok etadi.

Qon tomirlar jarohatlanganda trombotsitlar xuddi shu joyga to'planadi va o'zaro birikib, qonni quyultiradigan maxsus modda ajratadi: natijada laxta qon (tromb) hosil bo'ladi va qon oqishi to'xtaydi. Qon ketganda, operatsiyadan keyin organizmning himoya reaksiyasi sifatida qonda trombotsitlar soni ortadi: ba'zan trombotsitlarning ortishi yurak bo'shliqlarida va qon tomirlarda tromb hosil bo'lishiga olib kehshi mumkin, bunday holat ko'proq vena- larning varikoz kengayishi yoki ularning yallig'lanishida kuzatiladi.

Trombotsitlar soni kamayishi ham mumkin, masalan, ayrim dorilarga nisbatan sezuvchanlik yuqori bo'lganda, ba'zi kimyoviy moddalardan zaharlanganda trombotsitlarning ko'plab yemirilishi kuzatiladi, bunda salga qon oqaveradi. Trombotsitlarning kamayishi fiziologik bo'lishi ham mumkin, masalan, kishi uxlaganda,

ovqatlangandan keyin, hayz ko'rganda trombotsitlar kamayadi.

Qon guruhlari. Qon guruhini aniqlash

Qon guruhlari — bu qonning nasdan naslga o'tadigan belgilari. Ana shu belgilar asosida barcha odamlar qoni (irqi, yoshi va jinsidan qat'i nazar) guruhlariga bolinadi. Odamning u yoki bu qon guruhiga mansubligi uning individual biologik xususiyati bo'lib hisoblanadi (ona qomidagi rivojlanish davridayoq shakllana boshlaydi, keyingi butun hayoti davomida o'zgarmaydi).

Eritrotsitlar (qizil qon hujayralari) tarkibidagi izoantigenlar — izoantigen A va izoantigen B, shuningdek, me'yorda ba'zi odam- laming qon zardobida bo'ladigan izoantitelolar—izoantitelo a va izoantitelo (3 ko'p amaliy ahamiyatga ega omillar hisoblanadi. Odam qonida faqat turli xil izoantigenlar va izoantitelolar (masalan, /1+(i va B+ a) bo'Madi, chunki bir xil belgidagi izoantigenlar va izoantitelolar uchrashsa (masalan, A va a), eritrotsitlar bir-biriga yopishib, odam o'lib qoladi.

Odamlar qonida Ava Bizoantigenlar, shuningdek, a va p izoantitelolar bo'lishiga qarab, ularni shartli ravishda harflar hamda raqamlar bilan ifodalab, to'rt guruhga bo'lish mumkin:

- A a (I) — faqat, a, p izoantitelolari bor qon guruhi;
- A a (II)—tarkibida Aizoantigeni va | izoantitelosi bor qon guruhi;
- B a (III) — tarkibida Bizoantigeni va a izoantitelolari bor qon guruhi;
- ABO (IV) — tarkibida faqat A va B izoantigenlar bor qon guruhi.
- α va β : birinchi (0)
- A va β : ikkinchi (A)
- α va B: uchinchi (B)
- A va B: to'rtinchi (AB)

Qon qizil qon tanachalarining moslik jadvali

Retsipiyyent	Donor							
	O(I)Rh-	O(I)Rh+	B(III)Rh-	B(III)Rh+	A(II)Rh-	A(II)Rh+	AB(IV)Rh-	AB(IV)Rh+
AB(IV)Rh+	X	X	X	X	X	X	X	X
AB(IV)Rh-	X		X		X		X	
A(II)Rh+	X	X			X	X		
A(II)Rh-	X				X			
B(III)Rh+	X	X	X	X				
B(III)Rh-	X		X					
O(I)Rh+	X	X						
O(I)Rh-	X							

Qon guruhi haqidagi ta'limot XIX asr oxirida yuzaga kelgan. U umumiy immunologiyaning muhim qismidir.

Qon guruhi haqidagi ilmlar tibbiyotning deyarli hamma sohalarida keng miqyosda amaliy qo'llaniladi. Qon guruhini o'rganish izoantigen A ning bir xil belgiga ega emasligini ko'rsatdi. Izoantigen B izoantigen A ga nisbatan ko'proq bir xil belgiga egaligi bilan farq qiladi. Undan tashqari, ba'zi odamlar eritrotsitida //va 0 kabi spetsifik antigenlar topildi. A VO sistemasida o'z mohiyatiga ko'ra izoantigenlardan so'ng tibbiyot amaliyotida qon guruhining Rh sistemasi (Rhezus— rezus) rezus-faktor ikkinchi o'rinda turadi, u qon guruhining eng murakkab sistemalaridan bo'Ub, 20 dan ortiq izoantigendan tashkil topgan, 25 % odamlar eritrotsitlarida Rh sistema antigeni Rh — faktor mavjudhgi, 15 % odamlarda uning bo'lmasligi aniqlangan. Ana shu faktoming bor yo yo'qligiga qarab odamlar shartli ravishda ikki guruhga — rezus-musbat va rezus-manfiy guruhga bo'linadi. Qonida Rh-faktor bo'lmagan ona organizmida rivojlanayotgan homila rezus-faktori musbat otadan o'tgan antigen ta'sirida unga qarshi antitelolar hosil bo'ladi, bu antitelolar, o'z navbatida, homila eritrotsitlariga ta'sir etib, ulaming gemolizi (erishi)ga sabab bo'ladi. Shunday qilib, gemolitik anemiya ko'rinishida namoyon bo'Ub, ba'zan o'limga olib keladigan rezus-konflikt (ziddiyat) kelib chiqadi. Qonni rezus-manfiy odamlarga rezus-musbat qon qayta quyilganda ham rezus-konflikt kelib chiqishi mumkin.

Eritrotsitlardagi izoantigenlardan tashqari, qonning boshqa tarkibiy elementlarida ham faqat ularga xos izoantigenlar borligi aniqlanadi. Shu tariqa leykotsitlarning 40 dan ortiq antigenlarini birlashtiruvchi leykotsitar guruhlar mavjudligi ma'lum bo'ldi. Odam qonining boshqa sistemalariga oid izoantigenlar ABO va Rh sistemalariga qaraganda kamroq amaliy ahamiyatga ega bo'lsa-da, sud tibbiyoti, genetika, antropologiya sohalarida uchun ahamiyati katta.

Qon guruhiga xos belgilar irsiy faktorlar bilan belgilanadi, ya'ni bolalar qonining antigen xususiyatlari ota-onaning qon guruhiga bog'liq.

Bu sud tibbiyotida bolaning ota-onasini aniqlab berishdek murakkab masalalarni hal qilishga imkon beradi.

Qon guruhlarini aniqlash. Qon guruhlarini xona harorati 15—20°C da aniqlanadi. Qon guruhini aniqlash uchun uch guruhning tekshirilgan har qaysi guruhdan ikkitadan har xil seriya qilib olingan yangi qon zardobi kerak.

Toza oq chinni likopcha olinib uning chetlariga uch dastlabki gnruli belgilari O(1), A(II), B(III) deb maxsus qalam bilan yozib qo'yiladi. Ikkita har xil turkumdagi tegishli guruh zardoblari shu belgilarga yonma-yon qilib, likopchaga ikki tomchidan tushiriladi. Tomchilar tushirilganidan keyin har bir tomizg'ich zardobli flakonning qaysisidan olingan bo'lsa, yana o'shanisiga solib qo'yiladi. Guruhi aniqlanishi kerak bo'lgan qonning uchta kichik tomchisi alohida shisha tayoqchalar bilan zardobga tushiriladi (zardob bilan qon nisbati 10:1 yoki 15:1 bo'ladi).Likopchani tinmay tebratib turib, yaxshilab aralashtiriladi vaminut davomida kuzatib boriladi. So'ngra agglutinatsiya ro'y bergan aralashma tomchilariga 1 tomchidan fiziologik eritma tomiziladi (soxta agglutinatsiyani bartaraf etish uchun), uni aralashtiriladi-

da, qaraladi: tekshirilayotgan qon O(1) guruh bo'lsa, bironta tomchida ham agglutinatsiya bo'lmaydi; qon A(II) guruhga mansub bo'lsa, bir nomli gumh zardoblari bilan agglutinatsiya bo'lmay, O(1) va B(III) gumh zardoblari bilan agglutinatsiya ro'y beradi. B(II1) gumh qoni bir nomli gumh bilan agglutinatsiya bermasdan, balki O(1) va A(II) gumh zardoblari bilan agglutinatsiya beradi. Bordi-yu tekshirilayotgan qon AB(IV) gumhga mansub bo'lsa, qon gumhini aniqlash uchun olingan hamma zardoblar bilan agglutinatsiya ro'y beradi. Bu AB(IV)gumhga mansub standart zardob bilan qo'shimcha nazorat tekshirish zarur bo'ladi. Mana shu zardob bilan agglutinatsiya ro'y bermasligi tekshirilayotgan qonning AB(IV) gumhga mansub deb hisoblashga imkon beradi.

Rezus-faktoming mos kelish-kelmasligini sinash

Sitratsiz probirkaga retsiyent qonidan 2—3 ml olinadi, qon ivib qolganidan keyin laxtasi shisha tayoqcha bilan ko'chiriladi va qon sentrifugalanadi. Shu probirkadan ikki tomchi zardobi olinib. Petri kosachasiga solinadi, unga yarim tomchi donor qoni qo'shilib, aralashtiriladi va kosacha suv hammomiga qo'yiladi (42—45°C), 10 minutdan keyin kosacha olinib, ohista tebratib turilgan holda yomg'likka tutib qaraladi. Agglutinatsiya paydo bo'lishi ushbu qonni quyish mumkin emasligini ko'rsatadi.

Retikulotsitlami bo'yash va sanash RetikulotsUlar — sitoplazmasida ko'k rangli nozik turi va donalari bo'ladigan yosh eritrotsitlardir.

Bu hujayralar qizil qon yaratilishi aktivligini xarakterlab beradi

Retikulotsitlar sonini aniqlash uchun supravital (tirikligicha) bo'yash usulidan foydalaniladi. Buyum oynalariga mutlaq spirtidagi brilliantkrezilblau bo'yoq surtmalari qilinadi, so'ngra bo'yoq bilan qoplangan oynaga odatdagicha qon surtmasi surilib, u 3—5 minut nam kameraga qo'yiladi, shundan keyin quritilib, immersion obyektivli mikroskop bilan tekshiriladi. Me'yorda 1000 eritrotsit orasida 8—10 retikulotsit uchraydi, ulaming sonini eritrotsitlarga nisbatan foizlar (0,8—1 %) yoki promille (8—10 %) hisobida ifodalash mumkin.

Retikulotsitlar-ko'mikda eritrotsitlar zo'r berib ishlanib chiqa- yotganini xarakterlab beradigan hujayralardir. Giperxrom anemiyada («xavfli anemiyada»), gemolitik anemiyada va boshqa kasalliklarda ular periferik qonda ko'p miqdorda paydo bo'ladi. Periferik qonda retikulotsitlar miqdorining kamayib ketishi yoki ulaming butunlay boimasligi giperxrom anemiya qo'zigan paytda ko'riladi.

FOYDALANILGAN ADABIYOTLAR:

1. [Blood Types - What Are They?, Australian Red Cross](#)
2. [↑ Rode Kruis Wielsbeke - Blood Donor information material](#), archived from [the original](#) on 2008-04-22, qaraldi: 2007-12-09Qon guruhlari]]
3. [↑ Types & Rh System, Canadian Blood Services](#), archived from [the original](#) on 2014-11-04, qaraldi: 2007-12-09Qon guruhlari]]
4. [↑ Frequency of major blood groups in the Danish population.](#), archived from [the original](#) on 2009-08-17, qaraldi: 2007-12-09Qon guruhlari]]
5. [↑ Suomalaisten veriryhmäjakauma](#)^[sayt ishlamaydi]
6. [↑ „Les groupes sanguins \(système ABO\)“](#) (French). Centre Hospitalier Princesse GRACE - Monaco. C.H.P.G. MONACO (2005). 25-dekabr 2018-yilda asl nusxadan [arxivlandi](#). Qaraldi: 27-dekabr 2006-yil. [Arxivlandi 2018-12-25 Wayback Machine](#) saytida.
7. [↑ Blood Donation, Hong Kong Red Cross](#), archived from [the original](#) on 2008-02-21, qaraldi: 2007-12-09Qon guruhlari]]
8. [↑ Statistics on annual blood donations 2002-2005, Gyung Nam Blood Center](#), archived from [the original](#) on 2008-03-11, qaraldi: 2007-12-09Qon guruhlari]]
9. [↑ Blood bank Sanquin - Blood Donor information material](#)

PRE-LISTENING PROCEDURES

Ataniyazova U'mitxan

*The English teacher of №49 school for
Department of Public Education
in Republic of Karakalpakstan , Chimbay*

Listening skills are hard to develop. Students can do a variety of work before listening to help them understand:

- Why do pre-listening tasks?
- Aims and types of pre-listening tasks
- Selection criteria

Why do pre-listening tasks?

In real life it is unusual for people to listen to something without having some idea of what they are going to hear. When listening to a radio phone-in show, they will probably know which topic is being discussed. When listening to an interview with a famous person, they probably know something about that person already. A waiter knows the menu from which the diner is choosing their food.

In our first language we rarely have trouble understanding listening. But, in a second language, it is one of the harder skills to develop - dealing at speed with unfamiliar sounds, words and structures. This is even more difficult if we do not know the topic under discussion, or who is speaking to whom.

So, simply asking the students to listen to something and answer some questions is a little unfair, and makes developing listening skills much harder.

Many students are fearful of listening, and can be disheartened when they listen to something but feel they understand very little. It is also harder to concentrate on listening if you have little interest in a topic or situation.

Pre-listening tasks aim to deal with all of these issues: to generate interest, build confidence and to facilitate comprehension.

Aims and types of pre-listening tasks:

- Setting the context: this is perhaps the most important thing to do - even most exams give an idea about who is speaking, where and why. In normal life we normally have some idea of the context of something we are listening to.

- Generating interest: Motivating our students is a key task for us. If they are to do a listening about sports, looking at some dramatic pictures of sports players or events will raise their interest or remind them of why they (hopefully) like sports. Personalization activities are very important here. A pair-work discussion about the sports they play or watch, and why, will bring them into the topic, and make them more willing to listen.

– Activating current knowledge - what do you know about...? 'You are going to listen to an ecological campaigner talk about the destruction of the rainforest'. This sets the context, but if you go straight in to the listening, the students have had no time to transfer or activate their knowledge (which may have been learnt in their first language) in the second language. What do they know about rainforests? - Where are they? What are they? What problems do they face? Why are they important? What might an ecological campaigner do? What organisations campaign for ecological issues?

– Acquiring knowledge: Students may have limited general knowledge about a topic. Providing knowledge input will build their confidence for dealing with a listening. This could be done by giving a related text to read, or, a little more fun, a quiz.

– Activating vocabulary language: Just as activating topic knowledge is important, so is activating the language that may be used in the listening. Knowledge-based activities can serve this purpose, but there are other things that can be done. If students are going to listen to a dialogue between a parent and a teenager who wants to stay overnight at a friend's, why not get your students to role play the situation before listening. They can brainstorm language before hand, and then perform the scene. By having the time to think about the language needs of a situation, they will be excellently prepared to cope with the listening.

– Predicting content: Once we know the context for something, we are able to predict possible content. Try giving students a choice of things that they may or may not expect to hear, and ask them to choose those they think will be mentioned.

– Pre-learning vocabulary: When we listen in our first language we can usually concentrate on the overall meaning because we know the meaning of the vocabulary. For students, large numbers of unknown words will often hinder listening, and certainly lower confidence. Select some vocabulary for the students to study before listening, perhaps matching words to definitions, followed by a simple practice activity such as filling the gaps in sentences.

– Checking / understanding the listening tasks: By giving your students plenty of time to read and understand the main listening comprehension tasks, you allow them to get some idea of the content of the listening. They may even try to predict answers before listening.

Selection criteria: When planning your lesson you should take the following factors into account when preparing the pre-listening tasks.

- The time available;
- The material available;
- The ability of the class;
- The interests of the class;
- The nature and content of the listening text.

The choice of pre-listening task also gives you a chance to grade the listening lesson for different abilities. If you have a class who are generally struggling with listening work, then the more extensive that the pre-listening work is the better. If, however, you wish to make the work very demanding, you could simply do work on the context of the listening. Thus, the same listening text can provide work for different abilities.

References:

1. Jalolov J., "Chet tili o'qitish metodikasi", Toshkent.1999.
2. Online sources: <http://www.britishconsul.com>

TO USE EFFECTIVELY VARIOUS READING METHODS IN LEARNING ENGLISH

Nuratdinova Jupargul
Assistant teacher
Karakalpak Institute of
agriculture and agro technology

Integration of our state into the international community, development of science and technology requires that the younger generation for competitive functioning in the multicultural world well knew several foreign languages. Knowledge of a foreign language - one of components of professional competence of specialists of any profile.

The resolution of the President of the Republic of Uzbekistan SH.Mirziyoev " In the republic of Uzbekistan learning foreign languages quality promotional activity taking aspect to a new level regarding events " of May 19, 2021 (No. 5117) once again confirms importance of studying and increase in the status of a foreign language in society, changes of a socio cultural context of studying of languages of the international communication as priority of language education is connected with a language role in life of society: language is a learning tool and communication, development and education, influence and self-realization.

Today reading is one of four skills that required in any foreign language classroom. There are great number of reading materials that can prove foreign language learner. Moreover, English has many methods of reading that may give benefits to read materials effectively. Reading is an essential part of language instruction at every level because it supports learning in multiple ways.

Reading to learn the language: Reading material is language input. By giving students a variety of materials to read, instructors provide multiple opportunities for students to absorb vocabulary, grammar, sentence structure, and discourse structure as they occur in authentic contexts. Students thus gain a more complete picture of the ways in which the elements of the language work together to convey meaning.

Reading for content information: Students' purpose for reading in their native language is often to obtain information about a subject they are studying, and this purpose can be useful in the language learning classroom as well. Reading for content information in the language classroom gives students both authentic reading material and an authentic purpose for reading.

Reading for cultural knowledge and awareness: Reading everyday materials that are designed for native speakers can give students insight into the lifestyles and worldviews of the people whose language they are studying. When students have access to newspapers, magazines, and Web sites, they are exposed to culture in all its variety, and monolithic cultural stereotypes begin to break down.

Language instructors are often frustrated by the fact that adults do not automatically transfer the strategies they use when reading in their native language to reading in a language they are learning. Instead, they seem to think reading means starting at the beginning and going word by word, stopping to look up every unknown vocabulary item, until they reach the end.

When they do this, students are relying exclusively on their linguistic knowledge, a bottom-up strategy. One of the most important functions of the language instructor, then, is to help students move past this idea and use top-down strategies as they do in their native language.

Reading comprehension is the process of constructing meaning from what is read. To comprehend, a reader must decode words and associate them with their meanings. Phrases and sentences must be dealt with fluently enough so that their meanings are not lost before the next ones are processed.

Since understanding the message must occur without face-to-face contact with the writer, comprehension relies on what a reader can derive from the text, based on prior knowledge and past experience. Finally, readers must continuously monitor their construction of meaning to identify problems in understanding as they arise and make repairs as needed.

Knowing your students' level of instruction is important for choosing materials. Reading should be neither too hard, at a point where students can't understand it and therefore benefit from it. If students don't understand the majority of the words on a page, the text is too hard for them. On the other hand, if the student understands everything in the reading, there is no challenge and no learning. So assess your students' level by giving them short reading passages of varying degrees of difficulty. This might take up the first week or so of class. Hand out a passage that seems to be at your students' approximate level and then hold a brief discussion, ask some questions, and define some vocabulary to determine if the passage is at the students' instructional level. If too easy or too hard, adjust the reading passage and repeat the procedure until you reach the students' optimal level.

Project Read is used in a classroom or group. The program emphasizes instruction by the teacher. Lessons move from letter-sounds to words, sentences and stories. Project Read has three strands: listening, understanding and writing. All three strands are taught at all grade levels, though the emphasis differs by grade.

The program is sometimes used in general education classrooms where many students are struggling. In schools where most kids are on track, the program is often used by special education teachers or reading specialists to give extra support.

Find out your students' interest. Often within a class there are common themes of interest: parenting, medicine, and computers are some topics that come to mind that a majority of students in my classes have shared interest in.

Ask students about their interests in the first days of class and collect reading material to match those interests. Teaching reading with texts on these topics will heighten student motivation to read and therefore ensure that they do read and improve their skills.

REFERENCES:

1. Ambrose, S. A., Bridges, M. W. et.al. How Learning Works: Seven Research-Based Principles for Smart Teaching. Jossey-Bass. 2010.
2. Blumberg, Ph. Assessing and Improving Your Teaching: Strategies and Rubrics for Faculty Growth and Student Learning. Jossey-Bass.2013.
3. Bouchard, M. Comprehension Strategies for English Language Learners: 30 Research Based Reading Strategies That Help Students Read. Teaching Strategies. 2005.

КОМПАРАТИВНОЕ ИССЛЕДОВАНИЕ ФИЛОСОФСКОЙ ПСИХИАТРИИ И МЕЖДИСЦИПЛИНАРНЫХ НАПРАВЛЕНИЙ

Умирзакова Н.А

*Ташкентский Государственный Стоматологический Институт,
Министерство здравоохранения Республики Узбекистан г.Ташкент
PhD, старший преподаватель, кафедры “Общественных наук с курсом
биоэтики”*

Комлева Л.А

*Ташкентский Государственный Стоматологический Институт,
Министерство здравоохранения Республики Узбекистан г.Ташкент Студентка 3
курса ТГСИ, факультет Международного образования.*

ВВЕДЕНИЕ

В статье компаративное исследование философской психиатрии. Выделяются обозначая большую степень проявления признака по сравнению с тем же «теория/практика», «философское/клиническое», «знание/мышление/опыт», различное сочетание которых обеспечивает своеобразие философско-клинических направлений.

Делается вывод о том, философская компаративистика оказывается чрезвычайно плодотворной в исследовании пространства междисциплинарного взаимодействия.

Цель исследования: Философская компаративистика как направление философских исследований в отечественной и зарубежной традиции разработана, главным образом, по отношению к проблеме «Восток—Запад»[1]. Однако не менее плодотворной она оказывается и в области междисциплинарного взаимодействия, при изучении точек схождения теории и практики. В данной работе мы попытаемся использовать уже существующие наработки и применить их к этой области, затрагиваемой отечественной компаративистикой крайне редко и методологически в рамках нее не разработанной; «эта область будет представлена нами как поле взаимодействия и взаимовлияния философской теории и клинической практики психиатрии»[2].

Материалы и методы исследования: материалом исследования служит двадцатилетний опыт преподавания курса по «Биоэтике» в РУз «Ташкентский Государственный Стоматологический Институт» на лечебном и стоматологическом факультетах. Для решения поставленных задач применяются методы:

– теоретические: историзм, исследование роль великих врачей-философов в формировании гуманистической медицины; диалектика – дает импульс всестороннего изучения вопроса.

Результаты исследования. Справедливости ради необходимо отметить, что философия и психиатрия обращались друг к другу задолго до XX века: в диалогах Платона, работах Р. Декарта, И. Канта, Й. Шеллинга и Г.В.Ф. Гегеля[3] мы обнаруживаем попытки философского осмысления безумия. В XVIII—XIX веках под влиянием идей последних трех мыслителей зарождается и развивается традиция романтической психиатрии. Но никогда философия не приближается так близко к психиатрии, как в веке двадцатом: в связи с интересом философии ко всему иррациональному и благодаря обретению этим иррациональным статуса ее действительного предмета безумие смогло привлечь внимание философов. Опираясь на эти установки, можно выделить и основные этапы возможного компаративного исследования. 1. Анализ двух векторов «философское—клиническое» и «теория—практика» как основных дихотомий, в рамках которых происходит вызревание пространства философско-клинической рефлексии. При этом сопоставление философского и клинического предполагает: неоднородность и различие источников их формирования, соотнесенность общих картин мира и человека, связь между различными этапами эволюции философии и клиники и др. 2. Определение концептуальных, методологических, структурных и дисциплинарных оснований возможности их сближения и взаимодействия. 3. Выделение основных векторов взаимодействия в их связи с конституированием специфической проблематики.

Вычленение и анализ промежуточных концептов философско-клинических направлений. 5. Сравнительный анализ философско-клинической картины мира с предшествующей ей философской (например, теорий философской феноменологии и феноменологической психиатрии). 6. Установление механизмов обратного влияния философско-клинического на философское, выделение особенной критики промежуточных концептов и путей их использования для конструирования новых философских систем. «Во всех философско-клинических направлениях выделенные составляющие представлены в различных соотношениях, и это сочетание по-разному формирует проблематику и направленность этих теорий»[4]. Так, феноменологическая психиатрия и экзистенциальный анализ — это скорее теоретические, чем практические направления. В локусе их внимания стоит сначала методология, а уже потом увиденный с помощью новых «(во многом философских) методов опыт психически больного человека» [5]. Философский опыт самого исследователя становится здесь отправной точкой: с его стороны он предстает опытом удивления, схватывающим реальность, отличную от собственной, со стороны больного — запускающей удивление чуждостью миропроекта, другим экзистенциальным порядком. Первоначальной точкой развития как для феноменологической психиатрии, так и для экзистенциального анализа явилась критика системы клинического знания, а сочетание в мышлении представителей этих направлений философского и клинического обусловило своеобразие системы.

Заключение. Опираясь на эти установки, можно выделить и основные этапы возможного компаративного исследования. 1. Анализ двух векторов «философское—клиническое» и «теория—практика» как основных дихотомий, в рамках которых происходит вызревание пространства философско-клинической рефлексии. При этом сопоставление философского и клинического предполагает: неоднородность и различие источников их формирования, соотнесенность общих картин мира и человека, связь между различными этапами эволюции философии и клиники и др. 2. Определение концептуальных, методологических, структурных и дисциплинарных оснований возможности их сближения и взаимодействия. 3. Выделение основных векторов взаимодействия в их связи с конституированием специфической проблематики. И это проблематика от которых во многом зависит здоровье и благосостояние населения Узбекистана, выступает сегодня своего рода философией медицины: состояние здоровья отражается в психике человека и корректируется ею.

ЛИТЕРАТУРНЫЕ ИСТОЧНИКИ:

1. Kennety S, Kendler. A Psychiatric Dialogue on the Mind-Body Problem // American Journal of Psychiatry. 2001. № 168. – P. 989 – 1000.

2. Toloknin A. World health systems in the practice of restorative medicine / edited by Academician of the Russian Academy of Medical Sciences A.N. Razumov. - М.: Medicine, 2007. - p. 21 Russian (Толокнин А. Мировые оздоровительные системы в практике восстановительной медицины / под ред. академика РАМН А.Н. Разумова. – М.: Медицина, 2007. – С. 21).

3. Chikin S. Doctors are philosophers. - М.: Medicine, 1990. - S. 16 – 21 Russian (Чикин С Врачи – философы. – М.: Медицина, 1990. – С. 16 – 21).

4. Foucault M. The history of madness in the classical era. - St. Petersburg, 1997; his own. Abnormal. - М., 2004; Derrida J. Introduction to E. Husserl's book "The Origin of Geometry". - М., 1996; his own. Positions. - Kyiv, 1996; his own. Letter and difference. - St. Petersburg, 2000; Deleuze J., Guattari F. Capitalism and schizophrenia. Anti Oedipus. – Yekaterinburg, 2000 Russian (Фуко М. История безумия в классическую эпоху. – СПб., 1997; его же. Ненормальные. – М., 2004; Деррида Ж. Введение к книге Э. Гуссерля «Происхождение геометрии». – М., 1996; его же. Позиции. – Киев, 1996; его же. Письмо и различие. – СПб., 2000; Делез Ж, Гваттари Ф. Капитализм и шизофрения. Анти-Эдип. – Екатеринбург, 2000).

5. Andreev I, Berezantsev A. The relationship between mental and somatic health of a person // Man. 2010. No. 2. - P. 135 – 142 Russian (Андреев И, Березанцев А. Взаимосвязь психического и соматического здоровья человека // Человек. 2010. № 2. – С. 135 – 142).

НАЛОЖИТЬ ЭЛЕКТРИЧЕСКОГО СХЕМА МНОГОФУНКЦИОНАЛЬНОГО ДАТЧИКА.

Товарова Шахноза Дилшот кизи

Факультет: Электроника и Автоматика

По специальность 5А310801-Электроника и электронная техника

Магистр 2 курсе по Совместных образованных программа ТашГТУ +НИЯУ

МИФИ.

Аннотация: в данной статье рассматривается о электрического схема многофункционального датчика, датчики электрического тока, как функционирует датчик тока.

Ключевые слова: *схема, электр, датчик, плотность, температура, поток, внедрения.*

Датчик — конструктивно обособленное устройство, содержащее один или несколько первичных измерительных преобразователей. Датчиками называют блоки, задача которых измерить некоторый параметр, а потом, сравнив его с эталонным для данной технической системы значением, подать соответствующий сигнал на исполнительный элемент схемы. Поскольку большинство систем используют электродвигатели, то наиболее распространёнными типами являются датчики тока и напряжения. Многофункциональные датчики могут одновременно фиксировать несколько параметров процесса при помощи внутренних датчиков. Например, современный кориолисовый расходомер измеряет не только расход потока, но и плотность и температуру потока.

Широкое внедрение таких устройств обусловлено развитием сенсорных методов управления, когда исходный сигнал — электрический или оптический — преобразуется в необходимые параметры управления.

По сравнению в другими управляющими технологиями (например, контакторного контроля) датчики обеспечивают следующие преимущества:

1. Компактность.
2. Безопасность в применении.
3. Высокую точность.
4. Экологичность.

Малые размеры и вес часто позволяют изготавливать многофункциональные датчики, например, такие, которые могут контролировать несколько параметров цепи. Таковыми являются современные датчики тока и напряжения.

В состав таких детекторов входят:

- Контактные группы входа;
- Контактные группы выхода;
- Шунтирующий резистор;